



[www.lidl-service.com](http://www.lidl-service.com)



## BAND SAW PBS 350 A1

GB

### BAND SAW

Operating and Safety Instructions  
Translation of Original Operating Manual

SI

### TRAČNA ŽAGA

Navodila za upravljanje in varnostna opozorila  
Prevod originalnega navodila za uporabo

CZ

### PÁSOVÁ PÍLA

Pokyny pro obsluhu a bezpečnostní pokyny  
Překlad originálního provozního návodu

SK

### PÁSOVÁ PÍLA

Pokyny pre obsluhu a bezpečnostné pokyny  
Preklad originálneho návodu na obsluhu

DE AT CH

### BANDSÄGE

Bedienungs- und Sicherheitshinweise  
Originalbetriebsanleitung

IAN 292291

SI

CZ

SK

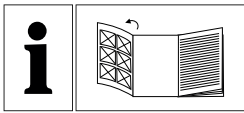

(GB)

Before reading, unfold the page containing the illustrations and familiarise yourself with all functions of the device.

---

(SI)

Pred branjem odprite stran s slikami in se nato seznanite z vsemi funkcijami naprave.

---

(CZ)

Před čtením si otevřete stranu s obrázky a potom se seznámte se všemi funkcemi přístroje.

---

(SK)

Pred čítaním si odklopte stranu s obrázkami a potom sa oboznámte so všetkými funkciami prístroja.

---

(DE) (AT) (CH)

Klappen Sie vor dem Lesen die Seite mit den Abbildungen aus und machen Sie sich anschließend mit allen Funktionen des Gerätes vertraut.

---

GB	Operation and Safety Notes	Page	01
SI	Navodila za upravljanje in varnostna opozorila	Stran	12
CZ	Pokyny pro obsluhu a bezpečnostní pokyny	Strana	23
SK	Pokyny pre obsluhu a bezpečnostné pokyny	Strana	34
DE / AT / CH	Bedienungs- und Sicherheitshinweise	Seite	45

	(GB)	Warning! Danger to life, risk of injury or damage to the tool are possible by ignoring!
	(SI)	Pozor! Življenjska nevarnost, tveganje za poškodbe ali škodo na orodju v primeru neupoštevanja!
	(CZ)	Pozor! Možná za nedodržení Nebezpečí ohrožení života, riziko zranění nebo poškození náradí!
	(SK)	Pozor! Nebezpečenstvo ohrozenia života, riziko zranenia alebo poškodenia náradia v prípade nedodržania pokynov!
	(DE) (AT) (CH)	Warnung! Bei Nichteinhaltung Lebensgefahr, Verletzungsgefahr oder Beschädigung des Werkzeugs möglich!

	(GB)	Read and follow the operating and safety instructions before you start working with this power tool!
	(SI)	Pred zagonom preberite navodila za uporabo in varnostne napotke ter jih upoštevajte!
	(CZ)	Před uvedením do provozu si přečtěte a dodržujte návod k obsluze a bezpečnostní pokyny.
	(SK)	Pred uvedením do prevádzky si prečítajte návod na obsluhu a bezpečnostné upozornenia a dodržiavajte!
	(DE) (AT) (CH)	Vor Inbetriebnahme Bedienungsanleitung und Sicherheitshinweise lesen und beachten!

	(GB)	Wear safety goggles!
	(SI)	Nosite zaščitna očala!
	(CZ)	Noste ochranné brýle!
	(SK)	Noste ochranné okuliare!
	(DE) (AT) (CH)	Schutzbrille tragen!

	(GB)	Wear ear-muffs!
	(SI)	Nosite zaščito sluha!
	(CZ)	Noste ochranná sluchátka!
	(SK)	Noste ochranu sluchu!
	(DE) (AT) (CH)	Gehörschutz tragen!

	(GB)	Wear a breathing mask!
	(SI)	Pri prašenju nosite zaščito dihal!
	(CZ)	Bude-li se při práci prašit, noste ochranu dýchacích cest!
	(SK)	Pri tvorbe prachu noste ochranu dýchania!
	(DE) (AT) (CH)	Bei Staubentwicklung Atemschutz tragen!

	(GB)	Important! Risk of injury! Never reach into the running saw blade!
	(SI)	Pozor! Nevarnost poškodb! Ne posegajte v delujoč žagin trak!
	(CZ)	Pozor! Nebezpečí poranění! Nesahejte do spuštěného pilového pásu!
	(SK)	Pozor! Nebezpečenstvo poranenia! Nesiahaajte do bežiaceho pilového pásu!
	(DE) (AT) (CH)	Achtung! Verletzungsgefahr! Nicht in das laufende Sägeblatt greifen!

	(GB)	Wear protective gloves.
	(SI)	Nositi zaščitne rokavice.
	(CZ)	Noste ochranné rukavice.
	(SK)	Pri štartovaní ochranné rukavice.
	(DE) (AT) (CH)	Tragen Sie Schutzhandschuhe.

	(GB)	<b>Attention!</b> Before installation, cleaning, alterations, maintenance, storage and transport switch off the device and disconnect it from the power supply.
	(SI)	<b>Opozorilo!</b> Pred namestitvijo, čiščenje, rekonstrukcije, vzdrževanje, skladiščenje in prevoz izklopite napravo in jo izključite iz napajanja.
	(CZ)	<b>Pozor!</b> Před instalací, čištěním, změny, údržby, skladování a přepravu zapnete přístroj a odpojte jej od elektrické sítě.
	(SK)	<b>Pozor!</b> Pred inštaláciou, čistenie, zmeny, údržby, skladovanie a prepravu zapnete prístroj a odpojte ho od elektrickej siete.
	(DE) (AT) (CH)	<b>Achtung!</b> Vor Montage, Reinigung, Umbau, Instandhaltung, Lagerung und Transport müssen Sie das Gerät ausschalten und von der Stromversorgung trennen.

	(GB)	<b>Attention!</b> Observe the direction of rotation.
	(SI)	<b>Pozor!</b> Upoštevajte smer vrtenja.
	(CZ)	<b>Pozor!</b> Sledujte směr otáčení.
	(SK)	<b>Pozor!</b> Dodržujte smer otáčania.
	(DE) (AT) (CH)	<b>Achtung!</b> Drehrichtung beachten.

1a

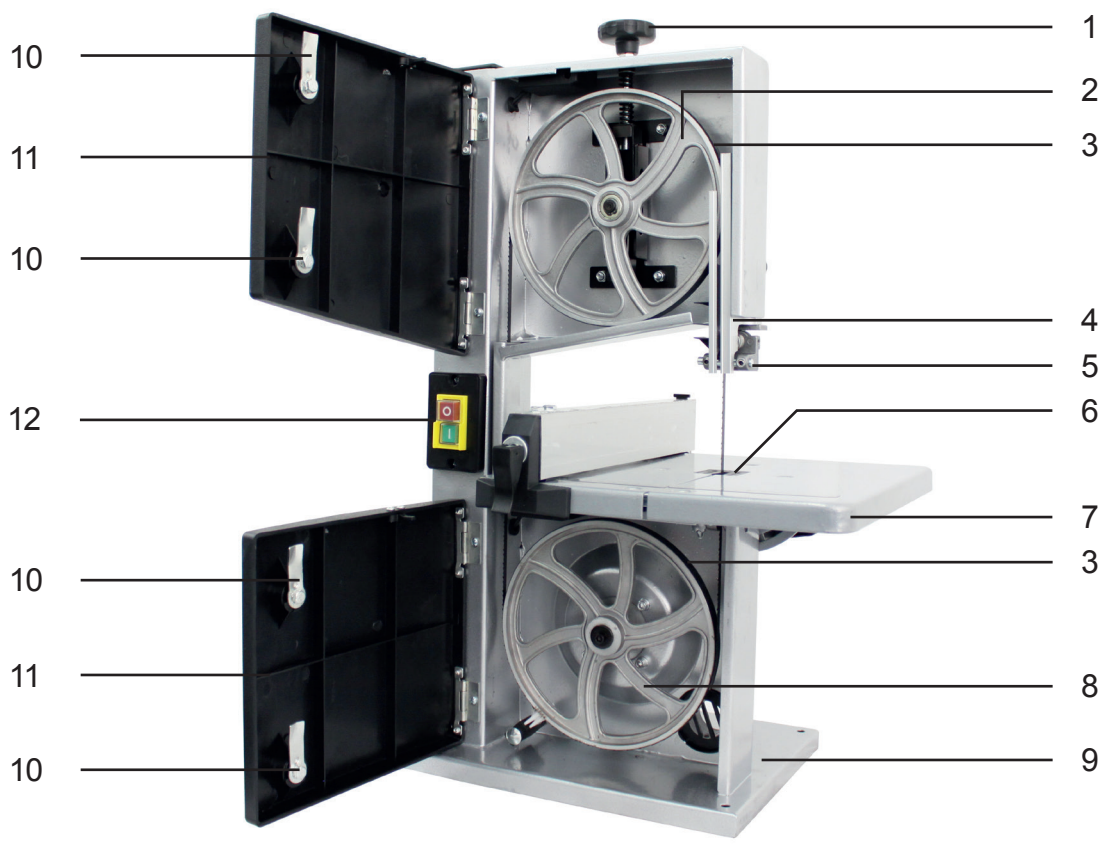

1b

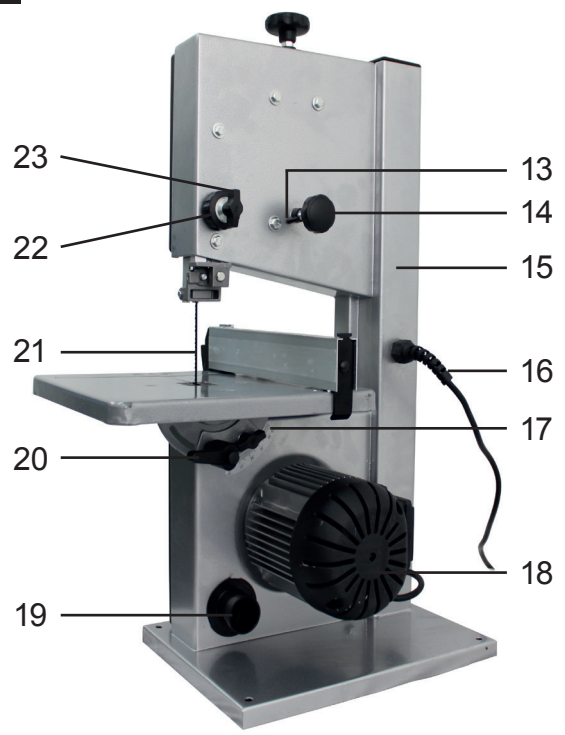

1c

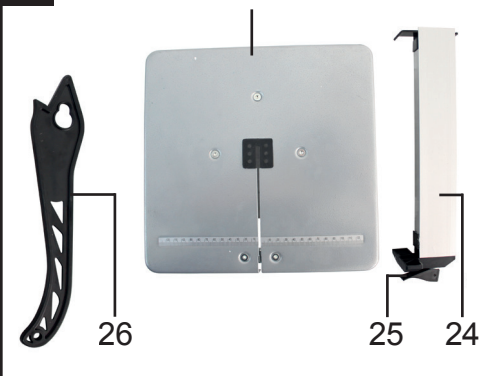

1d

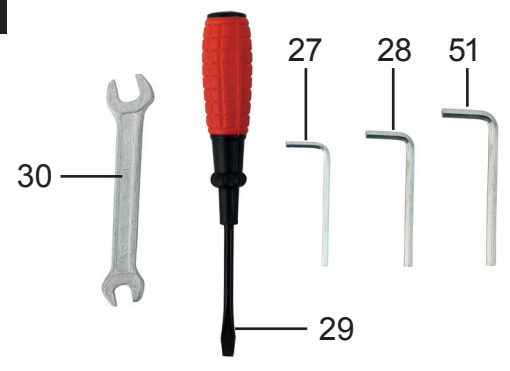



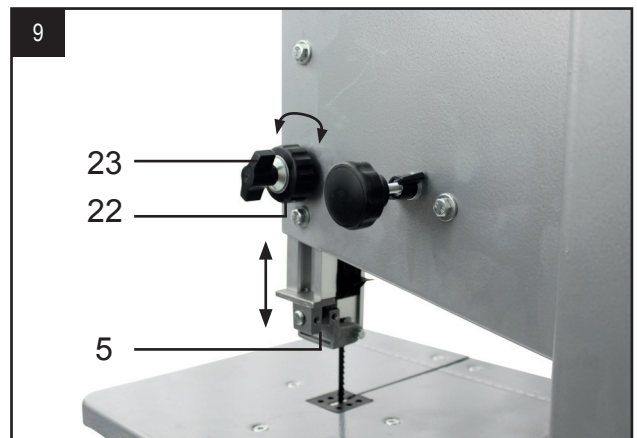
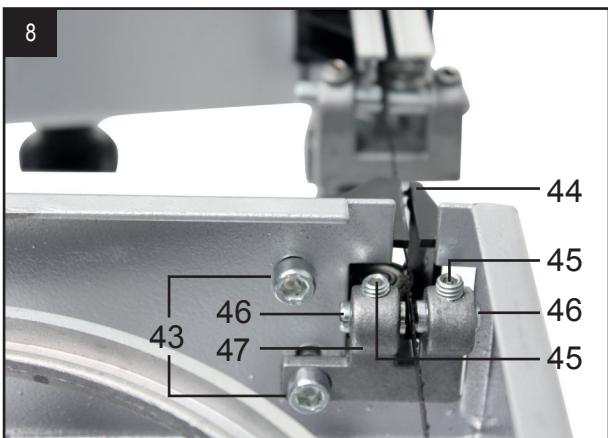
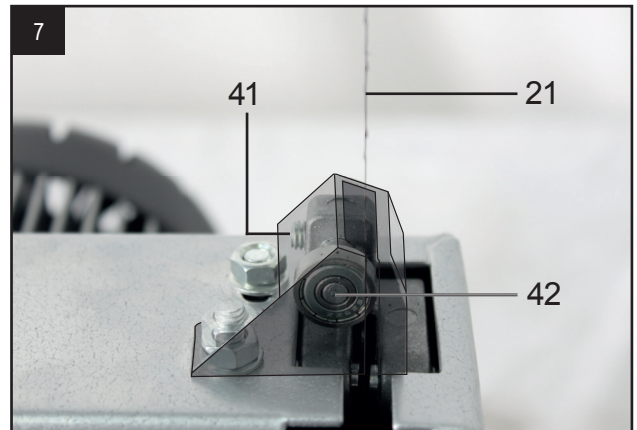
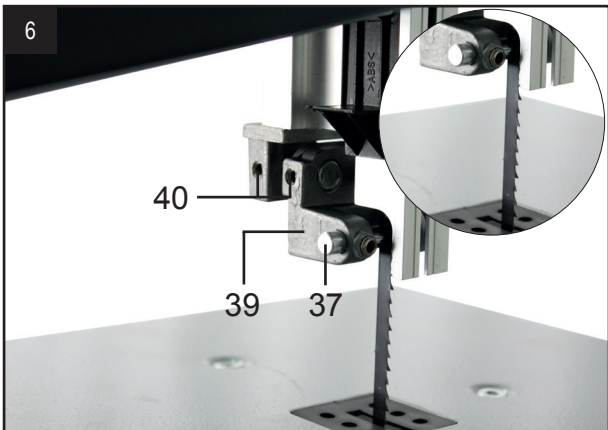
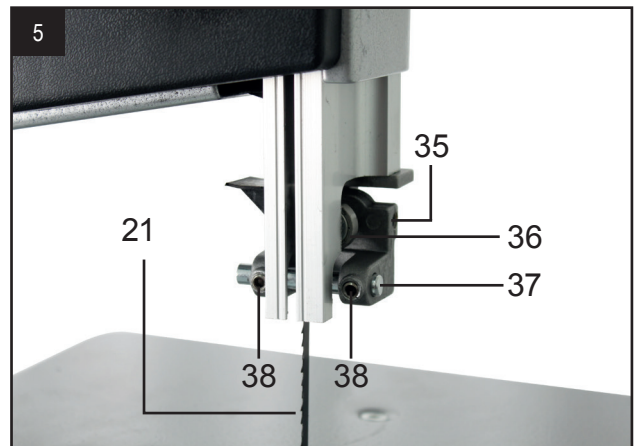
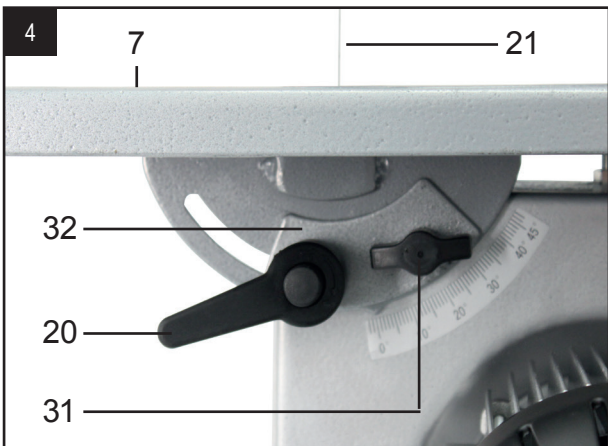
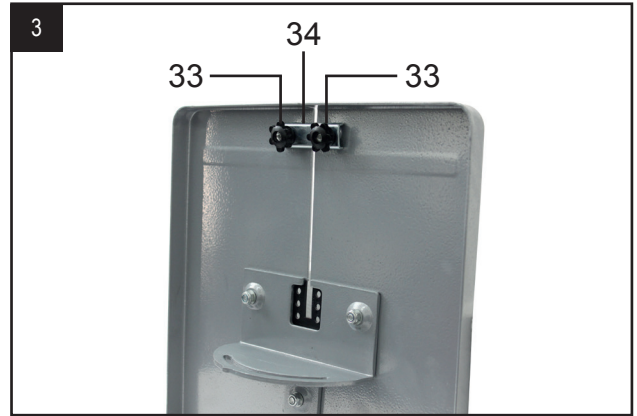
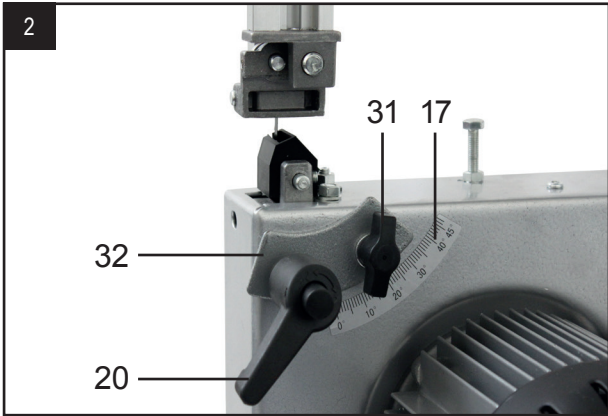

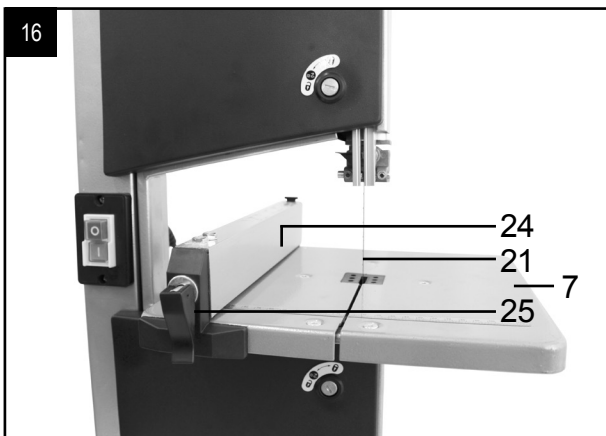
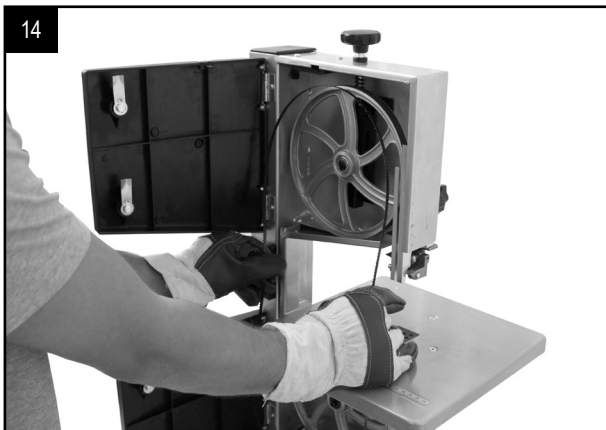
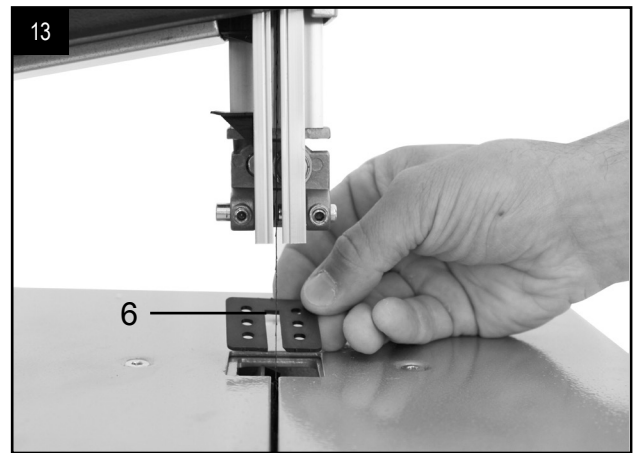
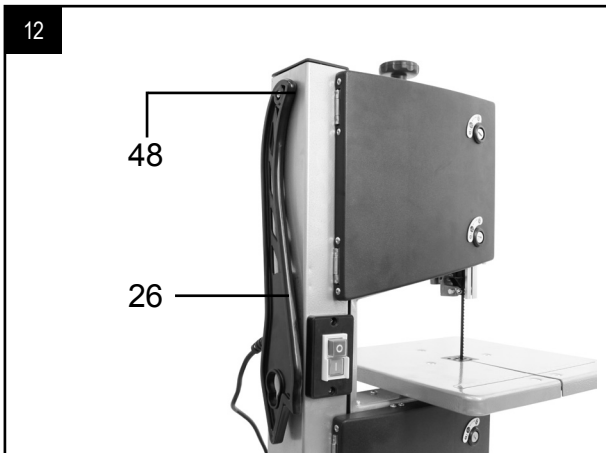
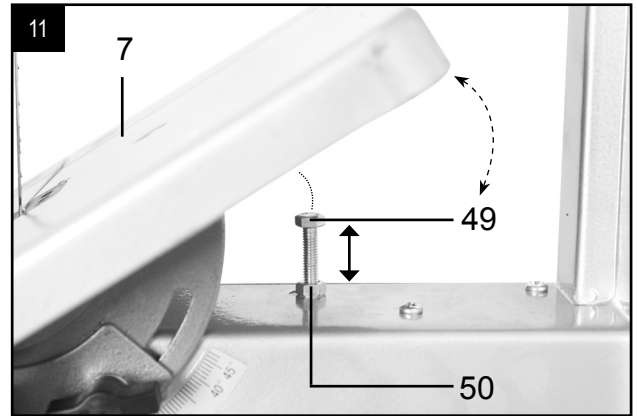
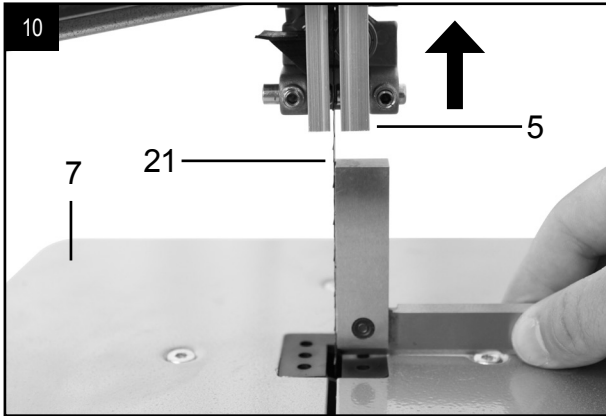

17

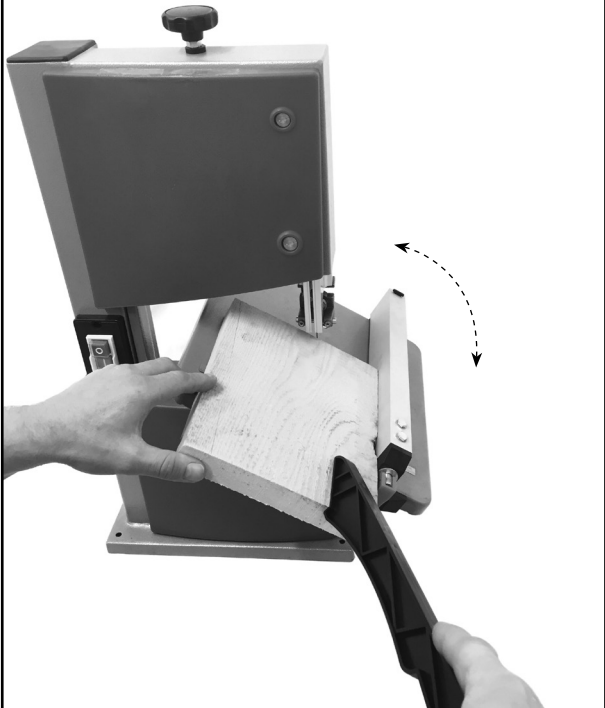

18

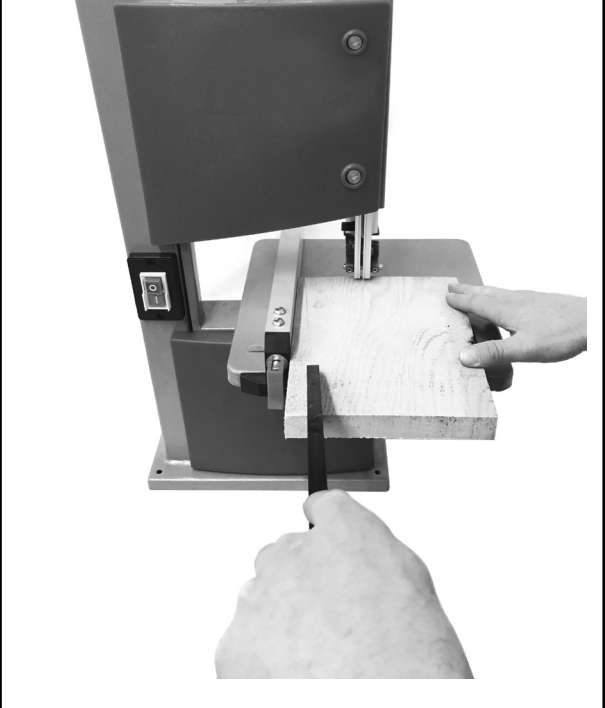

19

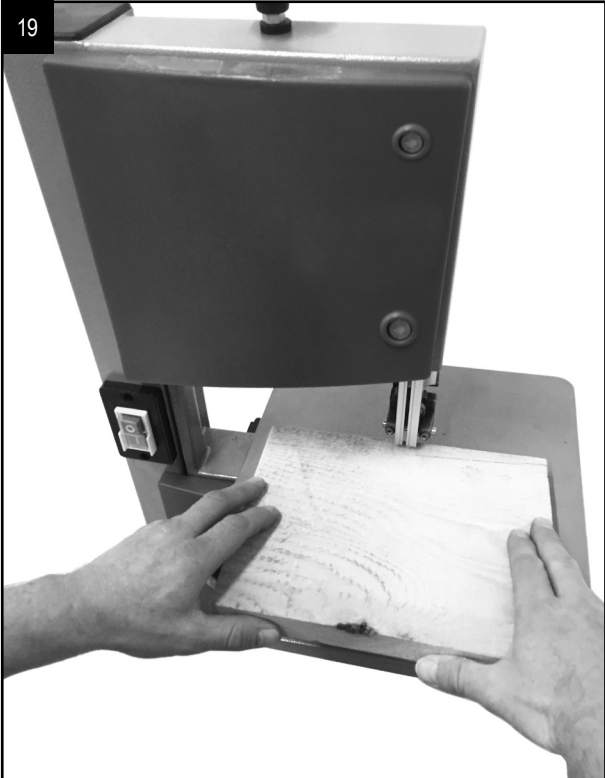

## Table of contents:

## Page:

1.	Introduction	2
2.	Device description	2
3.	Scope of delivery	2
4.	Intended use	3
5.	General safety information	3
6.	Technical data	5
7.	Remaining hazards	5
8.	Before starting the equipment	5
9.	Attachment	6
10.	Operation	7
11.	Transport	8
12.	Working instructions	8
13.	Cleaning and maintenance	9
14.	Storage	9
15.	Electrical Connection	9
16.	Disposal and recycling	9
17.	Troubleshooting	10
18.	Guarantee certificate	11
19.	Declaration of conformity	57



## 1. Introduction

### Manufacturer:

scheppach  
Fabrikation von Holzbearbeitungsmaschinen GmbH  
Günzburger Straße 69  
D-89335 Ichenhausen

### Dear Customer,

We hope your new tool brings you much enjoyment and success.

### Note:

According to the applicable product liability laws, the manufacturer of the device does not assume liability for damages to the product or damages caused by the product that occurs due to:

- Improper handling,
- Non-compliance of the operating instructions,
- Repairs by third parties, not by authorized service technicians,
- Installation and replacement of non-original spare parts,
- Application other than specified,
- A breakdown of the electrical system that occurs due to the non-compliance of the electric regulations and VDE regulations 0100, DIN 57113 / VDE0113.

### We recommend:

Read through the complete text in the operating instructions before installing and commissioning the device. The operating instructions are intended to help the user to become familiar with the machine and take advantage of its application possibilities in accordance with the recommendations. The operating instructions contain important information on how to operate the machine safely, professionally and economically, how to avoid danger, costly repairs, reduce downtimes and how to increase reliability and service life of the machine.

In addition to the safety regulations in the operating instructions, you have to meet the applicable regulations that apply for the operation of the machine in your country. Keep the operating instructions package with the machine at all times and store it in a plastic cover to protect it from dirt and moisture. Read the instruction manual each time before operating the machine and carefully follow its information. The machine can only be operated by persons who were instructed concerning the operation of the machine and who are informed about the associated dangers. The minimum age requirement must be complied with. In addition to the safety requirements in these operating instructions and your country's applicable regulations, you should observe the generally recognized technical rules concerning the operation of woodworking machines.

We cannot accept any liability for damage or accidents which arise due to a failure to follow these instructions and the safety instructions.

## 2. Device description (Fig. 1-16)

1. Clamping screw
2. Top saw band roller
3. Rubber surface
4. Saw band guard
5. Top saw band guide
6. Table insert
7. Saw table
8. Bottom saw band roller
9. Foot
10. Cover locking mechanism
11. Side cover
12. On/off switch
13. Locking screw for top saw band roller
14. Set screw for top saw band roller
15. Machine frame
16. Mains cable
17. Degree scale for swivel range
18. Motor
19. Extraction nozzle
20. Locking handle for saw table
21. Bandsaw blade
22. Adjustment handle for saw band guide
23. Locking handle for saw band guide
24. Parallel stop
25. Clamping bar for parallel stop
26. Push stick
27. 3 mm Allen key
28. 4 mm Allen key
29. Screwdriver
30. Open-ended spanner
31. Wing nut
32. Clamping plate
33. Knurled nut
34. U-reinforcement
35. Allen screw for top support bearing
36. Top support bearing
37. Top guide pin
38. Allen screw for top guide pins
39. Retainer (top)
40. Allen screw top retainer (2x)
41. Allen screw bottom support bearing
42. Bottom support bearing
43. Screw bottom retainer
44. Saw band protection
45. Allen screw for bottom guide pins
46. Bottom guide pin
47. Retainer (bottom)
48. Push Stick retainer
49. Screw (saw table adjustment)
50. Nut (saw table adjustment)
51. 5 mm Allen key

## 3. Scope of delivery

- Open the packaging and remove the device carefully.
- Remove the packaging material as well as the packaging and transport bracing (if available).
- Check that the delivery is complete.

- Check the device and accessory parts for transport damage.
- If possible, store the packaging until the warranty period has expired.

### ATTENTION!

The device and packaging materials are not toys! Children must not be allowed to play with plastic bags, film and small parts! There is a risk of swallowing and suffocation!

- Bandsaw / Bandsaw blade (pre-assembled)
- Saw table
- Push stick
- Parallel stop
- Open-ended spanner, size 10/13
- Allen key, size 3/4/5
- Screwdriver
- Original operating instructions

## 4. Intended use

The bandsaw is designed to perform longitudinal and cross cuts on timber or wood-type materials. To cut round materials you must use suitable holding devices.

The equipment is to be used only for its prescribed purpose. Any other use is deemed to be a case of misuse. The user / operator and not the manufacturer will be liable for any damage or injuries of any kind caused as a result of this.

The machine is to be operated only with suitable saw blades. To use the machine properly you must also observe the safety regulations, the assembly instructions and the operating instructions to be found in this manual.

All persons who use and service the machine have to be acquainted with this manual and must be informed about the machine's potential hazards. It is also imperative to observe the accident prevention regulations in force in your area. The same applies for the general rules of occupational health and safety.

The manufacturer shall not be liable for any changes made to the machine nor for any damage resulting from such changes. Even when the machine is used as prescribed it is still impossible to eliminate certain residual risk factors. The following hazards may arise in connection with the machine's construction and design:

- Damage to hearing if ear-muffs are not used as necessary.
- Harmful emissions of wood dust when used in closed rooms.
- Contact with the blade in the uncovered cutting zone.
- Injuries (cuts) when changing the blade.
- Injury from catapulted workpieces or parts of workpieces.
- Crushed fingers.
- Kickback.
- Tilting of the workpiece due to inadequate support.
- Touching the blade.
- Catapulting of pieces of timber and workpieces.

Please note that our equipment has not been designed for use in commercial, trade or industrial applications. Our warranty will be voided if the machine is used in commercial, trade or industrial businesses or for equivalent purposes.

## 5. General safety information

Attention! The following basic safety measures must be observed when using electric tools for protection against electric shock, and the risk of injury and fire. Read all these notices before using the electric tool and keep the safety instructions for later reference.

### Safe work

- 1 Keep the work area orderly
  - Disorder in the work area can lead to accidents.
- 2 Take environmental influences into account
  - Do not expose electric tools to rain.
  - Do not use electric tools in a damp or wet environment.
  - Make sure that the work area is well-illuminated.
  - Do not use electric tools where there is a risk of fire or explosion.
- 3 Protect yourself from electric shock
  - Avoid physical contact with earthed parts (e.g. pipes, radiators, electric ranges, cooling units).
- 4 Keep children away
  - Do not allow other persons to touch the equipment or cable, keep them away from your work area.
- 5 Securely store unused electric tools
  - Unused electric tools should be stored in a dry, elevated or closed location out of the reach of children.
- 6 Do not overload your electric tool
  - They work better and more safely in the specified output range.
- 7 Use the correct electric tool
  - Do not use low-output electric tools for heavy work.
  - Do not use the electric tool for purposes for which it is not intended. For example, do not use handheld circular saws for the cutting of branches or logs.
  - Do not use the electric tool to cut firewood.
- 8 Wear suitable clothing
  - Do not wear wide clothing or jewellery, which can become entangled in moving parts.
  - When working outdoors, anti-slip footwear is recommended.
  - Tie long hair back in a hair net.
- 9 Use protective equipment
  - Wear protective goggles.
  - Wear a mask when carrying out dust-creating work.
- 10 Connect the dust extraction device if you will be processing wood, materials similar to wood, or plastics.
  - If connections for dust extraction and a collecting device are present, make sure that they are connected and used properly.
  - When processing wood, materials similar to wood, and plastics. Operation in enclosed spaces is only permitted with the use of a suitable extraction system.
- 11 Do not use the cable for purposes for which it is not intended
  - Do not use the cable to pull the plug out of the outlet. Protect the cable from heat, oil and sharp edges.
- 12 Secure the workpiece
  - Use the clamping devices or a vice to hold the workpiece in place. In this manner, it is held more securely than with your hand.

- An additional support is necessary for long workpieces (table, trestle, etc.) in order to prevent the machine from tipping over.
  - Always press the workpiece firmly against the working plate and stop in order to prevent bouncing and twisting of the workpiece.
- 13 Avoid abnormal posture
- Make sure that you have secure footing and always maintain your balance.
  - Avoid awkward hand positions in which a sudden slip could cause one or both hands to come into contact with the saw blade.
- 14 Take care of your tools
- Keep cutting tools sharp and clean in order to be able to work better and more safely.
  - Follow the instructions for lubrication and for tool replacement.
  - Check the connection cable of the electric tool regularly and have it replaced by a recognised specialist when damaged.
  - Check extension cables regularly and replace them when damaged.
  - Keep the handle dry, clean and free of oil and grease.
- 15 Pull the plug out of the outlet
- Never remove loose splinters, chips or jammed wood pieces from the running saw blade.
  - During non-use of the electric tool or prior to maintenance and when replacing tools such as saw blades, bits, milling heads.
  - When the saw blade is blocked due to abnormal feed force during cutting, turn the machine off and disconnect it from power supply. Remove the work piece and ensure that the saw blade runs free. Turn the machine on and start new cutting operation with reduced feed force.
- 16 Do not leave a tool key inserted
- Before switching on, make sure that keys and adjusting tools are removed.
- 17 Avoid inadvertent starting
- Make sure that the switch is switched off when plugging the plug into an outlet.
- 18 Use extension cables for outdoors
- Only use approved and appropriately identified extension cables for use outdoors.
  - Only use cable reels in the unrolled state.
- 19 Remain attentive
- Pay attention to what you are doing. Remain sensible when working. Do not use the electric tool when you are distracted.
- 20 Check the electric tool for potential damage
- Protective devices and other parts must be carefully inspected to ensure that they are fault-free and function as intended prior to continued use of the electric tool.
  - Check whether the moving parts function faultlessly and do not jam or whether parts are damaged.
- All parts must be correctly mounted and all conditions must be fulfilled to ensure fault-free operation of the electric tool.
- The moving protective hood may not be fixed in the open position.

- Damaged protective devices and parts must be properly repaired or replaced by a recognised workshop, insofar as nothing different is specified in the operating manual.
- Damaged switches must be replaced at a customer service workshop.
- Do not use any faulty or damaged connection cables.
- Do not use any electric tool on which the switch cannot be switched on and off.

21 ATTENTION!

- The use of other insertion tools and other accessories can entail a risk of injury.

22 Have your electric tool repaired by a qualified electrician

- This electric tool conforms to the applicable safety regulations. Repairs may only be performed by an electrician using original spare parts. Otherwise accidents can occur.

### Additional safety instructions

- Wear safety gloves whenever you carry out any maintenance work on the blade!
- When cutting round or irregularly shaped wood, use a device to stop the workpiece from twisting.
- When cutting boards in upright position, use a device to prevent kick-back.
- A dust extraction system designed for an air velocity of 20 m/s should be connected in order to comply with wood-working dust emission values and to ensure reliable operation.
- Give these safety regulations to all persons who work on the machine.
- Do not use this saw to cut fire wood.
- The machine is equipped with a safety switch to prevent it being switched on again accidentally after a power failure.
- Before you use the machine for the first time, check that the voltage marked on the rating plate is the same as your mains voltage.
- If you use a cable reel, the complete cable has to be pulled off the reel.
- Persons working on the machine should not be distracted.
- Note the direction of rotation of the motor and blade.
- Never dismantle the machine's safety devices or put them out of operation.
- Never cut workpieces which are too small to hold securely in your hand.
- Never remove loose splinters, chips or jammed pieces of wood when the saw blade is running.
- It is imperative to observe the accident prevention regulations in force in your area as well as all other generally recognized rules of safety.
- Note the information published by your professional associations.
- Adjustable protective devices have to be adjusted as close as possible to the workpiece.
- Important! Support long workpieces (e.g. with a roller table) to prevent them sagging at the end of a cut.
- Make sure the blade guard (4) is in its lower position when the saw is being transported.
- Safety guards are not to be used to move or misuse the machine.

- Blades that are misshapen or damaged in any way must not be used.
- If the table insert is worn, replace it.
- Never operate the machine if either the door protecting the blade or the detachable safety device are open.
- Ensure that the choice of blade and the selected speed are suitable for the material to be cut.
- Do not begin cleaning the blade until it has come to a complete standstill.
- For straight cuts of small workpieces against the longitudinal limit stop the push stick has to be used.
- Wear gloves when handling the saw blade and rough materials
- The bandsaw blade guard should be in its lowest position close to the bench during transport.
- For miter cuts when the table is tilted, the parallel stop must be positioned on the lower part of the table.
- Never use guards to lift or transport items.
- Ensure that the bandsaw blade guards are used and correctly adjusted.
- Keep your hands a safety distance away from the bandsaw blade. Use a push stick for narrow cuts.
- The push stick has to be stored on the intended device, so that it can be reached from normal working position and is always ready to be used.
- In the normal operating position the operator is in front of the machine.

## 6. Technical data

<b>Electro motor</b>	230 - 240 V ~ 50 Hz
<b>Power</b>	S1 250W, S2 30 min 350W
<b>Revolutions <math>n_0</math></b>	1400 min <sup>-1</sup>
<b>Saw band length</b>	1400 mm
<b>Saw band width</b>	3,5-12 mm
<b>Saw band width max.</b>	12 mm
<b>Cutting speed</b>	900 m/min
<b>Passage height</b>	0 - 80 mm
<b>Passage width</b>	200 mm
<b>Table size</b>	300 x 300 mm
<b>Slewing range of the table</b>	0° bis 45°
<b>Max. size of the workpiece</b>	400 x 400 x 80 mm
<b>Overall weight</b>	16,5 kg

### Subject to technical modifications!

- \* Operating mode S1, continuous operation.
- \* Operating mode S2, short-term operation with constant load; Duration of nominal operation

The work piece must have a minimum height of 3 mm and a minimum width of 10 mm.

The total noise values determined in accordance with EN 61029.

<b>Sound pressure level <math>L_{PA}</math></b>	77,4 dB(A)
<b>Uncertainty <math>K_{PA}</math></b>	3 dB
<b>Sound power level <math>L_{WA}</math></b>	90,4 dB(A)
<b>Uncertainty <math>K_{WA}</math></b>	3 dB

### Wear hearing protection.

The effects of noise can cause a loss of hearing. Keep the noise level and vibration to a minimum!

- Only use faultless devices.
- Maintain and clean the device at regular intervals.
- Adapt your working methods to the device.
- Do not overload the device.
- Have the device checked if necessary.
- Switch the device off if it is not in use.

## 7. Remaining hazards

The machine has been built using modern technology in accordance with recognized safety rules. Some remaining hazards, however, may still exist.

- Risk of injury for fingers and hands by the rotating saw band due to improper handling of the work piece. Risk of injury through the hurling work piece due to improper handling, such as working without the push stick.
- Risk of damaging your health due to wood dust and wood chips. Wear personal protective cloth such as goggles. Use a fitting dust extractor.
- Risk of injury due to defective saw band. Regularly check saw band for such defects.
- Risk of injury for fingers and hands while changing saw band. Wear proper gloves.
- Risk of injury due to starting saw band while switching on the machine.
- The use of incorrect or damaged mains cables can lead to injuries caused by electricity.
- Wear only closefitting clothes. Remove rings, bracelets and other jewelry.
- For the safety of long hair, wear a cap or hair net. Even when all safety measures are taken, some remaining hazards which are not yet evident may still be present.
- Remaining hazards can be minimized by following the instructions in „General safety instructions“ „Proper Use“ and in the entire operating manual.

## 8. Before starting the equipment

Make sure the machine stands securely, i.e. bolt it to a workbench or solid base. There are two holes for this purpose in the machine foot.

- The saw table must be mounted correctly.
- All covers and safety devices have to be properly fitted before the machine is switched on.
- It must be possible for the blade to run freely.
- When working with wood that has been processed before, watch out for foreign bodies such as nails or screws etc.
- Before you actuate the On/Off switch, make sure that the saw blade is correctly fitted and that the machine's moving parts run smoothly.

- Before you connect the machine to the power supply, make sure the data on the rating plate is the same as that for your mains.

## 9. Attachment

### ATTENTION!

Before all maintenance, set-up and assembly work on the band saw, unplug the mains plug.

### Assembly tools

- 1 Open-ended spanner, size 10/13
- 1 Allen key, size 3
- 1 Allen key, size 4
- 1 Screwdriver

The saw table is not assembled for packaging reasons.

### 9.1. Assembling the saw table (Fig. 2-4)

- Remove the wing nut (31), the locking handle (20), the two washers and the clamping plate (32). (Fig. 2)
- Remove the two knurled nuts (33), the U-reinforcement (34) and the two countersunk screws M6x16 from the saw table. (Fig. 3)
- Guide the saw table (7) over the Bandsaw blade (21). Fasten it to the two screws on the machine frame with the plate (32), the two washers, the wing nut (31) and the locking handle (20). (Fig. 4)
- Fasten the U-reinforcement (34) to the front side of the saw table with 2 countersunk screws M6x16 and 2 knurled nuts (33). (Fig.3)

### 9.2. Tensioning the saw band (Fig. 1a)

- ATTENTION! If the saw is at a standstill for an extended period the saw band tension must be relieved, i.e. before switching the saw on it is necessary to check the saw blade tension.
- Turn the clamping screw (1) clockwise to tension the Bandsaw blade (21). The correct tension of the saw band can be determined by pressing the finger laterally against the saw band, roughly centrally between the two saw band rollers (2+8). The Bandsaw blade (21) should only depress slightly (approx. 1-2 mm) here.
- The sufficiently tensioned saw band makes a metallic sound when tapped.
- Relieve the saw band tension if it is not in use for an extended time, so that it does not become overstretched.
- ATTENTION! With high tension, the saw band may break. RISK OF INJURY! If the tension is too low, the driven saw band roller (8) may spin, resulting in the saw band coming to a standstill.

### 9.3 Adjusting the saw band (Fig. 1a+1b)

- ATTENTION! Before it is possible to implement the saw band setting, the saw band must be tensioned correctly.
- Open the side covers (11) by undoing the cover locking mechanisms (10) with the help of the screwdriver (29).
- Slowly turn the saw band roller (2) clockwise. The Bandsaw blade (21) should run centrally on the saw band roller (2). If this is not the case, the angle of the top saw band roller (2) must be corrected.

- If the Bandsaw blade (21) runs more towards the rear edge of the saw band roller (2) then the set screw (14) must be rotated anticlockwise.
- Open the locking screw for the top saw band roller (13).
- Turn the bottom saw band roller (8) slowly by hand, to check the position of the Bandsaw blade (21).
- If the Bandsaw blade (21) runs more towards the front edge of the saw band roller (2) then the set screw (14) must be rotated clockwise.
- After setting the top saw band roller (2), check the position of the Bandsaw blade (21) on the bottom saw band roller (8). The Bandsaw blade (21) should also lie centrally on the saw band roller (8) here. If this is not the case, the angle of the top saw band roller (2) must be adjusted again.
- Turn the saw band roller a few times, until the adjustment of the top saw band roller (2) acts on the saw band position on the bottom saw band roller (8).
- Tighten the locking screw for the top saw band roller (13).
- Once adjustment is complete, close the side covers (11) again and secure with the cover locking mechanisms (10) with the help of the screwdriver (29).

### 9.4. Adjusting the saw band guide (Fig. 5 - 8)

Both the support bearing (36 + 42) and the guide pins (37 + 46) must be readjusted after every saw band change.

- Open the side covers (11) by undoing the cover locking mechanisms (10) with the help of the screwdriver (29).

#### 9.4.1. Top support bearing (36) ( Fig. 5)

- Undo Allen screw for top support bearing (35).
- Move support bearing (36) sufficiently far that it just no longer touches the Bandsaw blade (21) (distance max. 0.5 mm).
- Retighten the Allen screw for the top support bearing (35).

#### 9.4.2. Adjusting the bottom support bearing (42) (Fig. 7)

- Disassemble the saw table as per 9.1 in the opposite direction.
- Undo Allen screw for bottom support bearing (41).
- Move bottom support bearing (42) sufficiently far that it just no longer touches the Bandsaw blade (21) (distance max. 0.5 mm).
- Retighten Allen screw for bottom support bearing (41).

#### 9.4.3. Adjusting the top guide pins (37)

- Undo Allen screws for top retainer (40)
- Move top retainer (39), top guide pins (37), until the front edge of the guide pins (37) is approx. 1 mm behind the tooth base of the saw band.
- Retighten Allen screws for top retainer (40).
- ATTENTION! The saw band will be unusable if the teeth touch the guide pins with the saw band running.
- Undo Allen screws for top guide pins (38).
- Slide the guide pins (37) in the direction of the saw band! Attention! The distance between the guide pins (37) and Bandsaw blade (21) must not exceed 0.5 mm. (Saw band must not jam)
- Retighten Allen screws (38).
- Turn the top saw band roller (2) a few times in a clockwise direction.

- Check the setting of the top guide pins (38) again and adjust if necessary.
- If necessary, adjust the top support bearing (36) (9.4.1).

#### 9.4.4. Adjusting the bottom guide pins (46) (Fig. 7+8)

- Disassemble saw table (7)
- Undo screw for bottom retainer (43) (Allen key, size 5)
- Move bottom retainer (47), bottom guide pins (46), until the front edge of the bottom guide pins (46) is approx. 1 mm behind the tooth base of the saw band.
- Retighten screw for bottom retainer (43).
- ATTENTION! The saw band will be unusable if the teeth touch the guide pins with the saw band running.
- Undo Allen screws for bottom guide pins (45).
- Slide the two bottom guide pins (46) sufficiently far in the direction of the saw band that the distance between the guide pins (46) and Bandsaw blade (21) is max. 0.5 mm. (Saw band must not jam)
- Retighten Allen screws for bottom guide pins (45).
- Turn the bottom saw band roller (8) a few times in a clockwise direction.
- Check the setting of the bottom guide pins (46) again and adjust if necessary.
- If necessary, adjust the bottom support bearing (42) (9.4.2).

#### 9.5. Adjusting the top saw band guide (5) (Fig. 9)

- Undo locking handle for saw band guide (23).
- Turn the adjustment handle for the saw band guide (22) to lower the saw band guide (5) as closely as possible (distance approx. 2-3 mm) over the material to be cut.
- Retighten locking handle (23).
- Check the setting before every cutting process and adjust if necessary.

#### 9.6. Adjusting the saw table (7) to 90° (Fig. 10+11)

- Set the top saw blade guide (5) fully upwards.
- Undo locking handle (20) and wing nut (31) (Fig. 2).
- Place the angle bracket between the Bandsaw blade (21) and saw table (7). Angle bracket not included in the scope of supply.
- Tilt the saw table (7) by turning, until the angle to the Bandsaw blade (21) is precisely 90°. If the saw table is already on the screw (49) and a 90° angle cannot be set, undo the nut (50) and shorten the screw (49) by turning in a clockwise direction.
- Retighten the locking handle (20) and wing nut (31).
- Also undo the nut (50).
- Adjust the screw (49) sufficiently that the saw table touches the underside.
- Retighten the nut (50) to fix the screw (49) in position.

#### 9.7. Which saw band to use

The saw band supplied in the band saw is intended for universal use. The following criteria should be considered when selecting the saw band:

- It is possible to cut tighter radii with a narrow saw band than with a wide saw band.

- A wide saw band is used if a straight cut is required. This is important in particular when cutting wood. The saw band has a tendency to follow the wood grain and therefore deviates easily from the desired cutting line.
- Fine-toothed saw bands cut more smoothly, but also more slowly than coarse saw bands.

Attention: Never use bent or torn saw bands!

#### 9.8. Replacing the saw band (Fig. 1a+1b+14)

- Set the saw band guide (5) at approx. half height between the saw table (7) and machine frame (15).
- Undo the cover locking mechanisms (10) and open the side covers (11).
- Remove U-reinforcement (34) as described in 9.1.
- Relieve the Bandsaw blade (21) tension by turning the clamping screw (1) anti-clockwise.
- Remove the Bandsaw blade (21) from the saw band rollers (2+8) and through the slot in the saw table (7).
- Place the new Bandsaw blade (21) centrally on both saw band rollers (2+8). The teeth of the Bandsaw blade (21) must point downwards in the direction of the saw table (Fig. 6).
- Tension the Bandsaw blade (21) (see 9.2)
- Close the side cover (11) again.
- Re-install the U-reinforcement (34).

#### 9.9. Replacing the table insert (Fig. 13)

In case of wear or damage, the table insert (6) must be replaced; otherwise there is an increased risk of injury.

- Remove the worn table insert (6) by lifting it up and out.
- Installation of the new table insert takes place in reverse order.

#### 9.10. Extraction nozzle (Fig. 1b)

The band saw is equipped with an extraction nozzle (19) Ø 40 mm for chips.

Only operate the device with a suitable extraction system. Check and clean the suction channels at regular intervals.

#### 9.11. Push Stick retainer (Fig. 12)

The Push Stick retainer (48) is pre-mounted on the machine frame. If unused, the Push stick (26) must always be stowed in the Push Stick retainer.

## 10. Operation

#### 10.1 On/Off switch (12) (Fig. 15)

- To turn the machine on, press the green button „1“.
- To turn the machine off again, press the red button „0“.
- The band saw is equipped with an undervoltage switch. With a power failure, the band saw must be switched back on again.

#### 10.2. Parallel stop (Fig. 16)

- Press the clamping bar (25) of the parallel stop (24) upwards
- Slide the parallel stop (24) left or right of the Bandsaw blade (21) on the saw table (7) and set to the desired measurement.



- Press the clamping bar (25) down to fix the parallel stop (24) in place. In order to increase the clamping force of the clamping bar (25), rotate it clockwise until the parallel stop is sufficiently fixed in place.
- Make sure that the parallel stop (24) always runs parallel to the Bandsaw blade (21).

### 10.3. Angled cuts (Fig. 17)

In order to execute angled cuts parallel to the Bandsaw blade (21), it is possible to tilt the saw bench (7) forwards from 0° - 45°.

- Undo locking handle (20) and wing nut (31).
- Tilt saw bench (7) forwards, until the desired angle is set on the degree scale (17).
- Retighten the locking handle (20) and wing nut (31).
- Attention: With a tilted saw table (7), the parallel stop (24) must always be fitted to the right of the Bandsaw blade (21) in the working direction. This prevents the workpiece from slipping.

## 11. Transport

The machine must only be lifted and transported on its frame or the frame plate. Never lift the machine at the safety devices, the adjusting levers, or the sawing table.

During the transport the saw blade protection must be in the lowest position and near the table.

Never raise at the table! Unplug the machine from the mains during transport.

## 12. Working instructions

The following recommendations are examples of the safe use of band saws.

The following safe working methods should be seen as an aid to safety. They cannot be applied suitably completely or comprehensively to every use. They cannot treat every possible dangerous condition and must be interpreted carefully.

- Connect the machine to a suction unit when working in closed rooms. A suction device which conforms with commercial regulations must be used for suction in commercial areas.
- Loosen the sawband when the machine is not in operation (e.g. after finishing work). Attach a notice on the tension of the saw band to the machine for the next user.
- Collect unused sawbands and store them safely in a dry place. Check for faults (teeth, cracks) before use. Do not use faulty sawbands!
- Wear suitable gloves when handling sawbands.
- All protective and safety devices must be securely mounted on the machine before beginning work.
- Never clean the sawband or the sawband guide with a hand-held brush or scraper while the sawband is running. Resin-covered sawbands impair working safety and must be cleaned regularly.
- For your own protection, wear protective glasses and hearing protection. Wear a hairnet if you have long hair. Roll up loose sleeves over the elbows.
- Always position the sawband guide as near the workpiece as possible when working.
- Insure sufficient lighting in the work area and around the machine.

- Always use the fence for straight cuts to keep the workpiece from tipping or slipping away.
- When working on narrow workpieces with manual feed, use the push stick.
- For diagonal cuts, place the saw bench in the appropriate position and guide the workpiece on the fence.
- In order to cut dovetail tenons and teeth or wedges, bring the saw table into the corresponding position on the angle scale.
- For arced and irregular cuts, push the workpiece evenly using both hands with the fingers together. Hold the workpiece with your hands on a safe area.
- Use a pattern for repeated arced or irregular cuts.
- Insure that the workpiece does not roll when cutting round pieces.

Attention! After every new setting, we recommend performing a test cut, in order to check the dimensional settings.

- With all cutting processes, the top saw band guide (5) must be positioned as close as possible to the workpiece (see 9.5).
- The workpiece must always be guided with both hands and kept flat against the saw table (7). This prevents the Bandsaw blade (21) from jamming.
- Forward feeding should always take place with an even pressure, which is just sufficient for the saw band to cut through the material with ease without becoming blocked.
- Always use the parallel stop (24) for all cutting processes that it can be used for.
- It is better to perform a cut in a single working step than in multiple steps, which may require that the workpiece be drawn back. However, if it is not possible to avoid drawing the workpiece back then the band saw must be switched off first. Only draw the workpiece back once the Bandsaw blade (21) has come to a standstill.
- When sawing, the workpiece must always be guided by its longest side.
- Attention! When processing narrower workpieces it is essential to use a Push stick. The Push stick (26) must always be stored within reach, on the Push Stick retainer (48) provided for this purpose on the side of the saw.

### 12.1 Performing longitudinal cuts (Fig. 18)

Here, a workpiece is cut in its longitudinal direction.

- Position the longitudinal fence (24) on the left side (if possible) of the Bandsaw blade (21), in accordance with the desired width.
- Lower the saw band guide (5) onto the workpiece (9.5).
- Switch on the saw (see 10.1).
- Press one edge of the workpiece against the longitudinal fence (24) with the right hand, whilst the flat side lies on the saw bench (7).
- Slide the workpiece at an even feed rate along the longitudinal fence (24) into the Bandsaw blade (21).
- Important: Long workpieces must be secured against tipping at the end of the cutting process (e.g. with reel-off stand, etc.)

### 12.2 Performing angled cuts (Fig. 17)

- Set saw bench to desired angle (see „Angled cuts“).
- Perform the cut as described under „Performing longitudinal cuts“.

When producing angled cuts, only use the parallel stop to the right of the saw band.

### 12.3 Freehand cuts (Fig. 19)

One of the most important features of a band saw is the ease with which it can cut curves and radii.

- Lower the saw band guide (5) onto the workpiece (see 9.5).
- Switch on the saw.
- Press the workpiece firmly onto the saw bench (7) and slowly slide into the Bandsaw blade (21).
- In many cases it is helpful to roughly saw curves and corners approximately 6 mm from the line.
- If it is necessary to saw curves that are too tight for the saw band used, auxiliary cuts must be sawn up to the front face of the curve, so that these fall off as wood waste when the final radius is sawn.

## 13. Cleaning and maintenance

Warning! Prior to any adjustment, maintenance or service work disconnect the mains power plug!

### Cleaning

Keep all safety devices, air vents and the motor housing free of dirt and dust as far as possible. Wipe the equipment with a clean cloth or blow it with compressed air at low pressure.

We recommend that you clean the device immediately each time you have finished using it.

### Maintenance

There are no parts inside the equipment which require additional maintenance.

## 14. Storage

Store the device and its accessories in a dark, dry and frost-proof place that is inaccessible to children. The optimum storage temperature is between 5 and 30°C.

Store the power tool in original packaging.

Cover the electrical tool in order to protect it from dust and moisture.

Store the operating manual with the electrical tool.

## 15. Electrical Connection

The installed electric motor is connected and is ready to work. The connection complies with the relevant VDE and DIN regulations. The customer-side mains supply and the used extension line must meet these regulations.

### Important information

In the event of an overloading the motor will switch itself off. After a cool-down period (time varies) the motor can be switched back on again.

### Defective Electric Connection Lines

Often, insulation damages occur on electrical connection lines.

### Causes are:

- Drag marks if connection lines are led through window or door clearances.
- Kinks due to improper attachment or routing of the connection line.
- Cuts caused by running over the connection line.
- Insulation damages caused by pulling the connection line out of the wall socket.
- Fissures caused by the ageing of the insulation.

Such defective electric connection lines must not be used and are hazardous due to the insulation damages.

Regularly check the electrical connection lines for damages. Please make sure that the connection lines are disconnected from the mains supply during the check.

Electrical connection lines must comply with the relevant VDE and DIN regulations. Only use connection lines labelled with H05VV-F.

The labelling of the connection cable with the type specification is required.

### AC motor

- The mains voltage must be 230 - 240 V~
- Extension cables up to 25 m long must have a cross-section of 1.5 mm<sup>2</sup>.

Connections and repairs of electrical equipment may only be carried out by an electrician.

### Please provide the following information in the event of any enquiries:

- Type of current for the motor
- Machine data - type plate
- Machine data - type plate

## 16. Disposal and recycling



The equipment is supplied in packaging to prevent it from being damaged in transit. The raw materials in this packaging can be reused or recycled.

The equipment and its accessories are made of various types of material, such as metal and plastic. Defective components must be disposed of as special waste. Ask your dealer or your local council.

## 17. Troubleshooting

Problem	Possible cause	Help
Motor does not work	Motor, cable or plug defective, fuses burnt  Housing cover open (limit switch)	Arrange for inspection of the machine by a specialist. Never repair the motor yourself. Danger! Check fuses and replace as necessary Close housing cover exactly
The motor starts up slowly and does not reach operating speed.	Voltage too low, coils damaged, capacitor burnt	Contact the utility provider to check the voltage. Arrange for inspection of the motor by a specialist. Arrange for replacement of the capacitor by a specialist
Motor makes excessive noise	Coils damaged, motor defective	Arrange for inspection of the motor by a specialist
The motor does not reach its full power.	Circuits in the network are overloaded (lamps other motors, etc.)	Do not use any other equipment or motors on the same circuit
Motor overheats easily.	Overloading of the motor, insufficient cooling of the motor	Avoid overloading the motor while cutting, remove dust from the motor in order to ensure optimal cooling of the motor
Saw cut is rough or wavy	Saw blade dull, tooth shape not appropriate for the material thickness	Resharpen saw blade and/or use suitable saw blade
Workpiece pulls away and/or splinters	Excessive cutting pressure and/or saw blade not suitable for use	Insert suitable saw blade
Saw blade is not running straight	a) Guide has been wrongly set b) Wrong saw blade	a) Set the saw blade guide according to the operating instructions b) Select a saw blade according to the operating instructions
Burn marks appear on the wood during the cutting work	a) Blunt saw blade b) Wrong saw blade	a) Change the saw blade b) Select a saw blade according to the operating instructions
Saw blade jams during cutting work	a) Blunt saw blade b) Deposits on the saw blade c) Guide has been set poorly	a) Change the saw blade b) Clean the saw blade c) Set the saw blade guide according to the operating instructions

## GUARANTEE CERTIFICATE

Dear Customer,

All of our products undergo strict quality checks to ensure that they reach you in perfect condition. In the unlikely event that your device develops a fault, please contact our service department at the address shown on this guarantee card. Of course, if you would prefer to call us then we are also happy to offer our assistance under the service number printed below. Please note the following terms under which guarantee claims can be made:

- These guarantee terms cover additional guarantee rights and do not affect your statutory warranty rights. We do not charge you for this guarantee.
- Our guarantee only covers problems caused by material or manufacturing defects, and it is restricted to the rectification of these defects or replacement of the device. Please note that our devices have not been designed for use in commercial, trade or industrial applications. Consequently, the guarantee is invalidated if the equipment is used in commercial, trade or industrial applications or for other equivalent activities. The following are also excluded from our guarantee: compensation for transport damage, damage caused by failure to comply with the installation/assembly instructions or damage caused by unprofessional installation, failure to comply with the operating instructions (e.g. connection to the wrong mains voltage or current type), misuse or inappropriate use (such as overloading of the device or use of non-approved tools or accessories), failure to comply with the maintenance and safety regulations, ingress of foreign bodies into the device (e.g. sand, stones or dust), effects of force or external influences (e.g. damage caused by the device being dropped) and normal wear resulting from proper operation of the device.

The guarantee is rendered null and void if any attempt is made to tamper with the device.

- The guarantee is valid for a period of 3 years starting from the purchase date of the device. Guarantee claims should be submitted before the end of the guarantee period within two weeks of the defect being noticed. No guarantee claims will be accepted after the end of the guarantee period. The original guarantee period remains applicable to the device even if repairs are carried out or parts are replaced. In such cases, the work performed or parts fitted will not result in an extension of the guarantee period, and no new guarantee will become active for the work performed or parts fitted. This also applies when an on-site service is used.
- In order to assert your guarantee claim, please send your defective device postage-free to the address shown below. Please enclose either the original or a copy of your sales receipt or another dated proof of purchase. Please keep your sales receipt in a safe place, as it is your proof of purchase. It would help us if you could describe the nature of the problem in as much detail as possible. If the defect is covered by our guarantee then your device will either be repaired immediately and returned to you, or we will send you a new device.

Of course, we are also happy offer a chargeable repair service for any defects which are not covered by the scope of this guarantee or for units which are no longer covered. To take advantage of this service, please send the device to our service address.

## Vsebina:

## Stran:

1.	Uvod	13
2.	Opis naprave	13
3.	Obseg dostave	14
4.	Predpisana namenska uporaba	14
5.	Pomembni napotki	14
6.	Tehnični podatki	16
7.	Ostala tveganja	16
8.	Pred zagonom	17
9.	Montažo	17
10.	Operacija	19
11.	Transport	19
12.	Delovna navodila	19
13.	Vzdrževanje	20
14.	Skladiščenje	20
15.	Električni priključek	20
16.	Odstranjevanje in ponovna uporaba	20
17.	Pomoč pri motnjah	21
18.	Garancijski list	22
19.	Izjava o skladnosti	57

## 1. Uvod

### Proizvajalec:

scheppach  
Fabrikation von Holzbearbeitungsmaschinen GmbH  
Günzburger Straße 69  
D-89335 Ichenhausen

### Spoštovani kupec,

želimo vam veliko veselja in uspeha pri delu z vašim novim strojem.

### Ob vestilo :

V skladu z veljavnim zakonom o varnosti izdelkov proizvajalec te naprave ni odgovoren za poškodbe nastale na napravi ali z uporabo te naprave zaradi:

- neprimerne uporabe,
- neupoštevanja navodil za uporabo,
- popravila s strani nepooblaščenih neusposobljenih oseb,
- vgradnje in zamenjave neoriginalnih rezervnih delov,
- neprimerne uporabe,
- napak na električnem sistemu, nastalih zaradi neupoštevanja električne specifikacije za napravo in pravil VDE 0100, DIN 57113/ VDE 0113.

### Priporo čila:

Pred sestavo in uporabo stroja preberite celotna navodila za uporabo.

Navodila so namenjena vašemu lažjemu spoznavanju s strojem, njegovo pravilno rabo ter načini uporabe. Priročnik za uporabo vsebuje pomembna navodila o tem kako varno, ustrezno in ekonomično delati z vašim strojem, kako se izogniti nevarnosti, prihraniti stroške in skrajšati čas popravila ter izboljšati zanesljivost in podaljšati življenjsko dobo vašega stroja.

Poleg navodil za varno delovanje naštetih v tem priročniku, morate vedno upoštevati vse predpise za varno delo, ki veljajo v vaši državi.

Navodila za uporabo hranite v bližini stroja. Hranite jih v prozorni plastični mapi in jih s tem zaščitite pred vlago in umažanostjo. Z navodili mora biti seznanjen vsak posameznik pred pričetkom dela s strojem. Stroj lahko uporabljajo le osebe, ki so bile usposobljene za njegovo uporabo in so seznanjene z nevarnostmi povezanimi z uporabo stroja. Upoštevati je potrebno minimalno starostno mejo za delo s strojem.

Poleg tukaj navedenih varnostnih navodil in posebnih predpisov, ki veljajo v vaši državi, je potrebno pri delu s strojem upoštevati še splošno uveljavljena tehnična pravila za rokovanje z napravami za obdelovanje lesa.

Ne prevzemamo nikakršne odgovornosti za nezgode in poškodbe, nastale zaradi neupoštevanja teh navodil in varnostnih napotkov.

## 2. Opis naprave (sliki. 1-16)

1. Napenjalni vijak
2. Zgornji valj za trak žage
3. Gumijasta površina
4. Zaščitna priprava za trak žage
5. Zgornje vodilo za trak žage
6. Vstavek mize
7. Miza žage
8. Spodnji valj za trak žage
9. Oporna noga
10. Zaklep pokrova
11. Stranski pokrov
12. Stikalo za vklop/izklop
13. Pritrdilni vijak za zgornji valj za trak žage
14. Nastavitveni vijak za zgornji valj za trak žage
15. Ohišje stroja
16. Omrežni kabel
17. Stopinjska lestvica za poševno območje
18. Motor
19. Priključek za odsesavanje
20. Ročaj za fiksiranje mize žage
21. Trak žage
22. Ročaj za nastavitev vodila traka žage
23. Ročaj za fiksiranje vodila traka žage
24. Vzporedni naslon
25. Spenjalo za vzporedni naslon
26. Potisna palica
27. Imbus ključ 3 mm
28. Imbus ključ 4 mm
29. Izvijlač
30. Viličasti ključ
31. Krilata matica
32. Plošča za spenjanje
33. Matica z narebrenim robom
34. U-ojačanje
35. Imbus vijak za zgornji podporni ležaj
36. Zgornji podporni ležaj
37. Zgornja opornica
38. Imbus vijak za zgornje pine vodila
39. Držalo vpenjalne glave (zgoraj)
40. Zgornji imbus vijak za držalo vpenjalne glave (2x)
41. Imbus vijak za spodnji podporni ležaj
42. Spodnji podporni ležaj
43. Spodnji vijak za držalo vpenjalne glave
44. Zaščita za trak žage
45. Imbus vijak za spodnje pine vodila
46. Spodnja opornica
47. Držalo vpenjalne glave (spodaj)
48. Držalo potisne palice
49. Vijak (nastavitev mize žage)
50. Matica (nastavitev mize žage)
51. Imbus ključ 5 mm



### 3. Obseg dostave

- Odprite embalažo in napravo previdno vzemite ven.
- Odstranite ovojnino ter ovojna in transportna varovala (če obstajajo).
- Preverite, ali je obseg dobave celovit.
- Preverite, če so se naprava in deli pribora poškodovali med transportom.
- Po možnosti embalažo shranite do preteka garancijskega časa.

#### Pozor

Naprava in ovojna niso otroške igrače! Otroci se ne smejo igrati s plastičnimi vrečkami, folijami in majhnimi delci! Obstaja nevarnost da delce pogoltnete in se zadušijo!

- Tračna žaga / Trak žage (predhodno sestavljena)
- Miza žage
- Potisna palica
- Vzoredni naslon
- Viličasti ključ velikosti 10/13
- Imbus ključ velikosti 3/4/5
- Izvijač
- Prevod originalnih navodil za uporabo

### 4. Predpisana namenska uporaba

Tračna žaga je namenjena vzdolžnemu in prečnemu rezanju lesa in lesu podobnih obdelovancev. Okrogle materiale je dovoljeno rezati samo s primerno držalno napravo.

Ta stroj se lahko uporablja le v skladu z njegovo namembnostjo. Vsaka drugačna uporaba ni skladna z namenom. Za kakršnekoli poškodbe ali škodo, ki bi nastale zaradi nedovoljene uporabe, nosi odgovornost uporabnik/upravljalac in ne proizvajalec.

Uporabljati smete samo za ta stroj primerne žagine trakove. Del smotne namenske uporabe je tudi upoštevanje varnostnih navodil, kot tudi navodil za montažo in navodil za upravljanje, ki so v navodilih za uporabo.

Osebe, ki ta stroj upravljajo in vzdržujejo, morajo biti seznanjeni s temi navodili in biti poučeno o možnih nevarnostih. Poleg tega pa se je treba točno držati vseh veljavnih predpisov za preprečevanje nesreč. Potrebno je upoštevati tudi ostala splošna pravila v delovnem medicinskem in varnostno tehničnem področju.

Spremembe stroja istočasno izključujejo jamstvo proizvajalca in jamstvo za napake, ki nastanejo zaradi tega.

Kljub namenski uporabi nekaterih preostalih dejavnikov tveganja ni možno povsem izključiti. Pogojeno s konstrukcijo in zgradbo stroja lahko nastopijo sledeči primeri:

- Poškodbe sluha ob neuporabi glušnikov.
- Zdravju škodljive emisije prahu pri uporabi v zaprtih prostorih.
- Nevarnost nesreče zaradi stika z roko v nepokritem območju rezanja obdelovanca.
- Nevarnost nesreče pri zamenjavi orodja (nevarnost ureza).
- Nevarnost zaradi letečih obdelovancev ali delov obdelovanca.
- Stiskanje prstov.

- Nevarnost zaradi povratnega udarca.
- Prevrčanje obdelovanca zaradi nezadostne površine za nameščanje obdelovanca.
- Dotikanje rezalnega orodja.
- Izmet delov vej in obdelovanca.

Prosimo, upoštevajte, da naše naprave niso bile zasnovane za uporabo v poklicu, obrti ali industriji. V primerih uporabe naprave v poklicu, obrti in industriji ali podobnih dejavnostih ne prevzemamo jamstva.

### 5. Pomembni napotki

Pozor! Pri uporabi električnih orodij je treba zaradi zaščite pred električnim udarom, nevarnostjo poškodb in požara upoštevati sledeče temeljne varnostne ukrepe. Pred uporabo električnega orodja preberite vse te napotke in jih varno shranite.

#### Varno delo

- 1 Vzdržujte Vaše delovno območje v dobrem redu
  - Nered v delovnem območju predstavlja nevarnost za nezgodo.
- 2 Upoštevajte vplive okolja
  - Ne izpostavljajte električnega okolja dežju.
  - Ne uporabljajte električnega orodja v vlažnem ali mokrem okolju.
  - Poskrbite za dobro osvetljavo.
  - Električnih orodij ne uporabljajte, če obstaja nevarnost požara ali eksplozije.
- 3 Zaščitite se pred električnim udarom
  - S telesom se ne dotikajte ozemljenih delov, npr. cevi, grelnih teles, štedilnikov, hladilnikov.
- 4 Otroci naj se ne nahajajo v bližini!
  - Ne dovolite, da bi se druge osebe dotikale orodja ali kabla, naj se ne nahajajo v Vašem delovnem območju.
- 5 Dobro shranjujte Vaše orodje
  - Neuporabljan orodje morate shranjevati v suhem, zaprtem in za otroke nedostopnem prostoru.
- 6 Ne preobremenjujte Vašega orodja
  - Delali boste bolje in varneje znotraj navedenega močnostnega območja.
- 7 Uporabljajte pravo orodje
  - Ne uporabljajte slabega orodja ali dodanih naprav za težka dela.
  - Ne uporabljajte orodja za namene in dela, za katere orodje ni namenjeno; na primer ne uporabljajte ročne krožne žage za podiranje dreves ali rezanje vej.
  - Električnega orodja ne uporabljajte za žaganje drv.
- 8 Nosite ustrezna delovna oblačila
  - Ne nosite ohlapnih oblačil ali nakita. Le-te lahko zgrabijo premični deli naprave.
  - Pri delu na prostem je priporočena uporaba obutve, ki je odporna proti drsenju.
  - Če imate dolge lase, pri delu uporabljajte mrežico za lase.
- 9 Uporabljajte zaščitno opremo.
  - Nosite zaščitna očala.
  - Pri delih, kjer se praši, uporabljajte dihalno masko.

- 10 Če želite obdelovati les, lesu podobne materiale ali plastične materiale, priključite napravo za odsesavanje prahu.
- Če obstajajo priključki za odsesavanje prahu in zbiralna priprava, se prepričajte, da so priključeni in pravilno uporabljeni.
  - Uporaba v zaprtih prostorih je pri obdelavi lesa, lesu podobnih materialov in plastičnih materialov dovoljena samo s primerno napravo za odsesavanje.
- 11 Kabla ne uporabljajte za druge namene
- Orodja ne prenašajte za kabel in kabla ne uporabljajte za izvlečenje vtičnega iz vtičnice. Kabel varujte pred toploto, oljem in pred ostrimi robovi.
- 12 Zavarujte obdelovanec
- Uporabljajte vpenjalne naprave ali primež za držanje obdelovanca. S tem se bo obdelovanec nahajal v čvrstem položaju kot pa, če bi ga držali z roko in omogočeno Vam bo izvajanje dela z obema rokama.
  - Pri dolgih obdelovancih je potrebna dodatna podlaga (miza, stojalo, itd.), da preprečite prevrnitev stroja.
  - Obdelovanec zmeraj potiskajte proti delovni plošči in naslonu, da preprečite mahanje oz. obračanje obdelovanca.
- 13 Izogibajte se nenaravni drži telesa.
- Pazite, da stojite varno in da vedno ohranjate ravnovesje.
  - Izogibajte se nerodnim položajem rok, pri katerih bi se zaradi nenadnega zdrsa ena ali obe roki lahko dotaknili žaginega lista.
- 14 Skrbno negujte Vaše orodje
- Vzdržujte Vaše orodje v ostrem in čistem stanju, da boste lahko delali varno.
  - Upoštevajte predpise za vzdrževanje in napotke za zamenjavo orodja.
  - Redno preverjajte vtičnik in kabel in ju dajte v primeru poškodbe popraviti priznanemu strokovnjaku.
  - Redno preverjajte kabelski podaljšek in ga po potrebi zamenjajte.
  - Ročaje vzdržujte v suhem stanju in brez prisotnosti olja in maščobe.
- 15 Vtič odklopite iz vtičnice.
- Drobcev, trsk ali zataknenih delčkov lesa ne odstranjujte, medtem ko žagin list deluje.
  - Ob neuporabi električnega orodja, pred vzdrževanjem in pri menjavi orodij, kot npr. žagin list, vrtnalnik, rezkalnik.
  - Če pride pri rezanju do blokade lista žage zaradi prevelike moči potiskanja, izklopite napravo in jo odklopite iz električnega omrežja. Odstranite obdelovanec in preverite, ali list žage teče prosto. Vključite napravo in ponovno izvedite postopek rezanja z zmanjšano močjo potiskanja.
- 16 Ne puščajte na napravi nikakršnih ključev za orodje
- Pred vklopom preverite, če ste odstranili ključ in nastavljeno orodje.
- 17 Izogibajte se nenamernemu zagonu.
- Pred vklopom vtiča v vtičnico se prepričajte, da je stikalo izklopljeno.
- 18 Kabelski podaljšek uporabljajte na prostem.
- Na prostem uporabljajte samo dovoljene in ustrezno označene kabelske podaljške.
  - Kabelski boben uporabljajte samo, ko je odvit.

- 19 Bodite pozorni.
- Pazite, kaj delate. Dela se lotevajte pametno. Električnega orodja ne uporabljajte, če niste koncentrirani.
- 20 Preverjajte poškodbe na Vaši napravi
- Pred nadaljnjo uporabo orodja je potrebno zaščitne priprave ali lažje poškodovane dele skrbno pregledati glede brezhibnega in smotnega namenskega delovanja.
  - Preverite, če premični deli dobro delujejo, če se ne zatikajo ali, če so deli poškodovani.
- Vsi deli morajo biti pravilno montirani, da bo zagotovljena varnost naprave.
- Premičnega zaščitnega pokrova v odprtem stanju ne smete zatikati.
  - Poškodovane zaščitne priprave in del je potrebno po vseh pravilih dati popraviti ali zamenjati v priznani strokovno delavnico, v kolikor v navodilih za uporabo ni navedeno drugače.
  - Poškodovana stikala morate dati zamenjati v delavnici servisne službe.
  - Ne uporabljajte pomanjkljivih ali poškodovanih priključnih vodov.
  - Ne uporabljajte orodja, pri katerem se stikalo za vklop/izklop ne da vklopiti oz. izklopiti.
- 21 POZOR!
- Uporaba drugih vložnih orodij in drugega pribora lahko za vas predstavlja nevarnost.
- 22 Vaše električno orodje naj popravlja strokovnjak za elektriko.
- To orodje je v skladu z vsemi zadevnimi varnostnimi predpisi. Popravila smejo izvajati samo elektro strokovnjaki, v nasprotnem lahko uporabnik utрпи nezgode.

### **Dodatni varnostni napotki**

- Pri vseh vzdrževalnih delih glede žaginega traku je potrebno uporabljati zaščitne rokavice!
- Pri rezanju okroglega ali neenakomerno oblikovanega lesa je treba uporabiti napravo, ki obdelovanec ščiti pred obračanjem.
- Pri žaganju pokončno postavljenih desk, je potrebno uporabljati pripravo, ki zavaruje obdelovanec tako, da ga ne bo vrglo nazaj.
- Priključena mora biti sesalna naprava z hitrostjo sesanja najmanj 20m/s, da je, glede vrednosti emisij prahu, delo z žago varno.
- Varnostna navodila dajte naprej na vse osebe, ki s tem strojem delajo.
- Žago ne uporabljajte za žaganje drv za kurjavo.
- Stroj je opremljen z varnostnim stikalom, ki preprečuje samodejni ponoven vklop ob primeru upada električne napetosti.
- Pred zagonom se prepričajte, da se napetost, ki je navedena na tipski tablici naprave, ujema z napetostjo električnega omrežja.
- Kabel uporabljajte le, ko je popolnoma odvit z bobna.
- Oseb, ki delajo s strojem, se ne sme motiti.
- Pazite na smer vrtenja motorja in žaginega traku.
- Varnostnih priprav na stroju se ne sme demontirati ali onesposobiti.
- Ne žagajte obdelovancev, ki so premajhni, da bi jih lahko varno držali v roki.

- Ne odstranjujte iveri in trsk ali zataknenih delov lesa med tem, ko je žaga še vklopljena.
- Potrebno se je ravnati po zadevnih predpisih za preprečevanje nesreč in po ostalih splošno priznanih varnostno tehničnih pravilih.
- Upoštevajte okrožnice poklicnega združenja (VBG 7)
- Premične zaščitne naprave nastavite tako, da so čim bolj blizu obdelovanca.
- Pozor! Dolgi obdelovanec zavarujte tako, da se na koncu postopka žaganja ne bo prekucnil. (n.pr. z odvajalnim stojalom ipd.)
- Zaščita žaginega traku (4) se med transportom žage mora nahajati na spodnjem položaju.
- Zaščitni pokrovi se ne smejo uporabljati za transportiranje ali za nenamensko delovanje stroja.
- Deformiranih ali poškodovanih žaginih trakov se ne sme uporabljati.
- Obrabljeni mizni vložek je potrebno zamenjati.
- Stroj nikoli ne zaganjajte, ko so zaščitna vrata oz. ločevalne zaščitne priprave odprta.
- Pazite na to, da bo izbira žaginega traku in hitrosti žaganja primerna za obdelovanec.
- S čiščenjem žagnega lista pričnite šele, ko se ta popolnoma ustavi.
- Pri ravnih rezih majhnih obdelovancev morate uporabiti potisno palico proti paralelnemu omejevalniku.
- Med transportom se mora priprava za zaščito žaginega traku nahajati v spodnjem položaju in blizu mize.
- Pri zajeralnih rezih z nagnjeno mizo je na spodnjem delu mize potrebno namestiti vzporedni prislon.
- Pri žaganju okroglega lesa je potrebno uporabljati primerno držalno pripravo, da se tako prepreči vrtenje obdelovanca.
- Ločilne zaščitne priprave nikoli ne uporabljajte za dvigovanje ali za transport.
- Pazite na to, da boste uporabljali zaščitne priprave za žagin trak in da jih boste tudi pravilno nastavili.
- Roke držite v varnostni razdalni do žaginega traka. Za ozke reze uporabljajte potisni kos.
- Potisno palico shranite na držalu stroja, predvidenem za njo, tako da jo boste lahko dosegli iz svojega običajnega delovnega položaja in bo vedno pripravljena na to, da se jo prime.
- V običajnem delovnem položaju je upravljaec pred strojem.

## 6. Tehnični podatki

<b>Motor na izmenični tok</b>	230 - 240 V ~ 50 Hz
<b>Moč</b>	S1 250W, S2 30 min 350W
<b>Število vrtljajev <math>n_0</math></b>	1400 min <sup>-1</sup>
<b>Dolžina žaginega traku</b>	1400 mm
<b>Širina žaginega traku</b>	3,5-12 mm
<b>Širina žaginega traku maks</b>	12 mm
<b>Hitrost rezanja</b>	900 m/min
<b>Prepustna višina</b>	0 - 80 mm
<b>Prepustna širina</b>	200 mm
<b>Velikost mize</b>	300 x 300 mm

<b>Območje obračanja mize</b>	0° - 45°
<b>Dimenzija obdelovanca maks.</b>	400 x 400 x 80 mm
<b>Teža</b>	16,5 kg

### Tehnične spremembe so pridržane!

- \* Način delovanja S1, neprestano delovanje
- \* Obratovalni način S2, kratek čas obratovanja pri stalni obremenitvi; Trajanje nazivnega obratovanja

Obdelovanec mora biti visok najmanj 3 mm in širok 10 mm. Hrup in vibracije

Hrupnost te žage je bila izmerjena v skladu z EN 61029.

<b>Nivo zvočnega tlaka <math>L_{pA}</math></b>	77,4 dB(A)
<b>Negotovost <math>K_{pA}</math></b>	3 dB
<b>Nivo zvočne moči <math>L_{WA}</math></b>	90,4 dB(A)
<b>Negotovost <math>K_{WA}</math></b>	3 dB

### Nosite glušnike.

Zaradi vpliva hrupa lahko oglušite.

Omejite nastajanje hrupa in vibracije na najnižjo možno raven!

- Uporabljajte samo brezhibne naprave.
- Redno vzdržujte in čistite napravo.
- Svoj način dela prilagodite napravi.
- Ne preobremenite naprave.
- Po potrebi predajte napravo v pregled.
- Izključite napravo, ko je ne uporabljate.

## 7. Ostala tveganja

Stroj je izdelan skladno s stanjem tehnike in priznanimi varnostno tehničnimi pravili. Kljub temu lahko pride pri delu do pojava ostalih tveganj.

- Nevarnost poškodb prstov in rok zaradi delujočega žaginega traku in nestrokovnega ravnanja z obdelovancem. Poškodbe zaradi vstran zalučanih obdelovancev pri nestrokovnem držanju ali vodenju, kot pri delu brez omejevala.
- Ogroženost zdravja zaradi prahu lesa ali lesenih trsk. Obvezno nosite osebno zaščitno opremo in zaščitno oči. Uporabite napravo za odsesavanje!
- Poškodbe zaradi okvarjenega žaginega traku. Žagin trak redno preverjajte glede nepoškodovanosti.
- Nevarnost poškodb prstov in rok pri menjavi žaginega traku. Nosite primerne delovne rokavice.
- Nevarnost poškodb pri vklopu stroja zaradi žaginega traku, ki se zažene.
- Ogroženost zaradi toka, če ne uporabljate ustreznih električnih priključnih vodov.
- Ogroženost zdravja zaradi delujočega žaginega traku pri dolgih laseh in ohlapnih oblačilih. Nosite osebno zaščitno opremo, kot so mrežica za lase in ozko prilegajoča se delovna oblačila.
- Poleg tega so lahko kljub vsem izvedenim preventivnim ukrepom prisotna ostala tveganja, ki niso očitna.
- Ostala tveganja lahko minimizirate, če skupaj upoštevate „Pomembni napotki“ in „Predpisana namenska uporaba“ ter navodila za uporabo v celoti.

## 8. Pred zagonom

Stroj mora biti postavljen stabilno, tj. na delovno mizo ali priviti na trden podstavek. Za ta namen so v podnožju stroja odprtine za pritrditev.

- Miza žage mora biti pravilno montirana
- Pred zagonom je treba pravilno namestiti vse pokrove in varnostne naprave.
- Žagin trak se mora biti sposoben prosto premikati.
- Pri že obdelanem lesu pazite na tujke, kot so npr. žebliji ali vijaki itd.
- Preden vklopite stikalo za vklop/izklop, se prepričajte, da je žagin trak pravilno montiran in da se gibljivi deli prosto premikajo.
- Pred priključitvijo stroja se prepričajte, da se podatki na tipski ploščici ujemajo s podatki o električnem omrežju.

## 9. Montažo

### POZOR!

Preden se lotite katerih koli vzdrževalnih, prilagoditvenih in montažnih del, preverite, ali ste izključili omrežni vtič tračne žage.

#### Montažno orodje

- 1 viličasti ključ SW 10/13
- 1 šestrobi inbus ključ SW 3
- 1 šestrobi inbus ključ SW 4

Zaradi embalažno tehničnih razlogov nista nameščena miza plošča in pritrdilni kotni profil.

#### 9.1. Namestitev mize žage (slika 2-4)

- Odstranite krilato matico (31), ročaj za fiksiranje (20), podložki in ploščo za spenjanje (32) (slika 2).
- Odstranite matici z narebrenim robom (33), U-ojačanje (34) in ugrezna vijaka M6 x 16 iz mize žage (slika 3).
- Mizo žage (7) potisnite čez žagin list (21). Pritrdite jo s ploščo (32), dvema podložkama, krilato matico (31) in z ročajem za fiksiranje (20) na vijaka na ohišju stroja (slika 4).
- U-ojačanje (34) pritrdite na sprednjo stran mize žage z 2 ugreznima vijakoma M6 x 16 in 2 maticama z narebrenim robom (33) (slika 3).

#### 9.2. Napenjanje traka žage (slika 1a)

- POZOR! Če žage dalj časa ne boste uporabljali, sprostite trak žage – pred vklopom žage tako preverite napetost žaginega lista.
- Napenjalni vijak (1) obračajte v smeri urinega kazalca, da napnete trak žage (21). Pravilno napetost traka žage lahko določite tako, da pritisnete trak žage s strani približno na sredini med obema valjema za trak žage (2 + 8). Trak žage (21) se lahko upogne samo minimalno (pribl. za 1–2 mm).
- Ko se dotaknete traka žage, ki je dovolj napet, zaslišite kovinski zvok.
- Če tračne žage ne boste uporabljali dalj časa, sprostite trak žage, da se ne bo preveč raztegnil.
- POZOR! Če je trak žage preveč napet, ta lahko počí. NEVARNOST TELESNIH POŠKODB! Če je napetost prenizka, lahko gnani valj za trak žage (8) zdrsne, trak žage pa se ne zavrti.

#### 9.3 Nastavitev traka žage (sliki 1a + 1b)

- POZOR! Preden lahko pravilno nastavite trak žage, ga morate ustrezno napeti.
- Stranski pokrov (11) odprite tako, da z izvijačem (29) sprostite zaklep pokrova (10).
- Zgornji valj za trak žage (2) počasi obračajte v smeri urinega kazalca. Trak žage (21) mora potekati približno po sredini valja za trak žage (2). V nasprotnem primeru morate spremeniti kot nagiba za zgornji valj za trak žage (2).
- Če trak žage (21) drsi bolj k zadnjemu robu valja za trak žage (2), nastavitveni vijak (14) obrnite v nasprotni smeri urinega kazalca.
- Odvijte pritrdilni vijak za zgornji valj za trak žage (13).
- Spodnji valj za trak žage (8) počasi obračajte z roko, da preverite dolžino traka žage (21).
- Če trak žage (21) drsi bolj k sprednjemu robu valja za trak žage (2), nastavitveni vijak (14) obrnite v smeri urinega kazalca.
- Ko nastavite zgornji valj za trak žage (2), preverite položaj traka žage (21) na spodnjem valju za trak žage (8). Trak žage (21) mora tudi tukaj drseti približno po sredini valja za trak žage (8). V nasprotnem primeru morate ponovno prilagoditi nagib za zgornji valj za trak žage (2).
- Valj za trak žage obračajte, dokler se nastavitev za zgornji valj za trak žage (2) ne izravna s položajem za trak žage na spodnjem valju za trak žage (8).
- Privijte pritrdilni vijak za zgornji valj za trak žage (13).
- Po končani nastavitvi ponovno zaprite stranske pokrove (11) in jih pritrdite tako, da z izvijačem (29) privijete zapah pokrova (10).

#### 9.4. Nastavljanje vodila za trak žage (slike 5–8)

Po vsaki menjavi traka žage morate na novo nastaviti tako podporna ležaja (36 + 42) kot tudi pine vodil (37+46).

- Stranski pokrov (11) odprite tako, da z izvijačem (29) sprostite zaklep pokrova (10).

##### 9.4.1. Zgornji podporni ležaj (36) (slika 5)

- Odvijte imbusni vijak zgornjega podpornega ležaja (35).
- Podporni ležaj (36) potiskajte, dokler se ne dotika več traka žage (21) (razdalja ne sme biti večja od 0,5 mm).
- Ponovno privijte imbusni vijak zgornjega podpornega ležaja (35).

##### 9.4.2. Nastavitev spodnjega podpornega ležaja (42) (slika 7)

- Mizo žage razstavite v obratnem vrstnem redu, kot je navedeno v razdelku 9.1.
- Odvijte imbusni vijak spodnjega podpornega ležaja (41).
- Spodnji podporni ležaj (42) potiskajte, dokler se ne dotika več traka žage (21) (razdalja ne sme biti večja od 0,5 mm).
- Ponovno privijte imbusni vijak spodnjega podpornega ležaja (41).

##### 9.4.3. Nastavitev zgornjih pinov vodil (37)

- Odvijte imbusni vijak zgornjega držala vpenjalne glave (40).
- Potisnite zgornje pine vodil (37) za zgornje držalo vpenjalne glave (39), dokler sprednji rob pinov vodil (37) ni pribl. 1 mm za korenoma zoba za trak žage.

- Ponovno privijte imbusni vijak zgornjega držala vpenjalne glave (40).
- POZOR! Traka žage ni mogoče uporabljati, če se pri vrtečem se traku žage kolesca dotikajo pinov vodil.
- Odvijte imbusne vijake zgornjih pinov vodil (38).
- Pine vodil (37) potisnite v smeri traka žage.
- Pozor! Največja dovoljena razdalja med pini vodil (37) in trakom žage (21) znaša 0,5 mm (trak žage se ne sme zatikati).
- Ponovno zategnite imbusne vijake (38).
- Zgornji valj za trak žage (2) nekajkrat zavrtite v smeri urinega kazalca.
- Ponovno preverite nastavitve zgornjih pinov vodil (38) in jih po potrebi prilagodite.
- Po potrebi ponovno nastavite zgornji podporni ležaj (36) (9.4.1).

#### 9.4.4. Nastavitev spodnjih pinov vodil (46) (sliki 7 + 8)

- Razstavite mizo žage (7).
- Odvijte imbusni vijak spodnjega držala vpenjalne glave (43) (Imbus ključ 5 mm).
- Potisnite spodnje pine vodil (46) za spodnje držalo vpenjalne glave (47), dokler sprednji rob spodnjih pinov vodil (46) ni pribl. 1 mm za korenom zoba za trak žage.
- Ponovno privijte vijak spodnjega držala vpenjalne glave (43).
- POZOR! Traka žage ni mogoče uporabljati, če se pri vrtečem se traku žage kolesca dotikajo pinov vodil.
- Odvijte imbusne vijake spodnjih pinov vodil (45).
- Oba spodnja pina vodil (46) potiskajte v smeri traka žage, dokler razdalja med pini vodil (46) in trakom žage (21) ne presega 0,5 mm (trak žage se ne sme zatikati).
- Ponovno privijte imbusne vijake spodnjih pinov vodil (45).
- Spodnji valj za trak žage (8) nekajkrat zavrtite v smeri urinega kazalca.
- Ponovno preverite nastavitve spodnjih pinov vodil (46) in jih po potrebi prilagodite.
- Po potrebi ponovno nastavite spodnji podporni ležaj (42) (9.4.2).

#### 9.5. Nastavitev zgornjega vodila za trak žage (5) (slika 9)

- Odvijte ročaj za fiksiranje vodila traka žage (23).
- Obračajte ročaj za nastavitev vodila traka žage (22), da vodilo za trak žage (5) spustite čim bližje materialu, ki ga želite razrezati (pribl. razdalja 2–3 mm).
- Ponovno pritegnite ročaj za fiksiranje (23).
- Nastavitev preverite pred vsakim rezanjem in ga po potrebi ponovno nastavite.

#### 9.6. Nastavitev mize žage (7) na 90 ° (sliki 10 + 11)

Zgornje vodilo za trak žage (5) nastavite na zadnji zgornji položaj.

- Odvijte ročaj za fiksiranje (20) in krilato matico (31).
- Prilagodite koleno med trakom žage (21) in mizo žage (7). Koleno ni priloženo vsebini kompleta (slika 2).
- Obračajte mizo žage (7), dokler kot med trakom žage (21) ne znaša točno 90 °. Če se miza žage že dotika vijaka (49) in ni mogoče nastaviti kota 90 °, odvijte matico (50) in vijak (49) skrajšajte z vrtenjem v smeri urinega kazalca.

- Ponovno privijte ročaj za fiksiranje (20) in krilato matico (31).
- Po potrebi odvijte matico (50).
- Vijak (49) nastavite tako, da se dotika mize žage na spodnji strani.
- Ponovno zategnite matico (50), da pritrdite vijak (49).

#### 9.7. Izbira pravega traka žage

Trak, ki je prvotno vgrajen v tračno žago, je primeren za univerzalno uporabo. Pri izbiri traka žage upoštevajte naslednje pogoje:

- Z ozkim trakom žage lahko režete ožje polmere kot s širšim trakom.
- Širok trak žage uporabite, če želite izvesti raven rez. To je še posebej pomembno pri rezanju lesa. Trak žage običajno sledi vzorcu lesa in tako narahlo odstopa od zelene smeri rezanja.
- Trakovi žag z majhnimi rezili omogočajo bolj gladko rezanje, vendar je takšno rezanje tudi počasnejše od večjih trakov žag.

Pozor: Nikoli ne uporabljajte upognjene ali natrgane trakove žag.

#### 9.8. Zamenjava traka žage (slike 1a+1b+14)

- Vodilo traka žage (5) nastavite na približno polovično višino med mizo žage (7) in ohišjem stroja (15).
- Sprostite zapuhe pokrovov (10) in odprite stranski pokrov (11).
- Odstranite U-ojačanje (34), kot je opisano v razdelku 9.1.
- Napenjalni vijak (1) obračajte v nasprotni smeri urinega kazalca, da sprostite trak žage (21).
- Trak žage (21) odstranite z valjev za trak žage (2 + 8) in skozi odprtino v mizi žage (7).
- Novi trak žage (21) ponovno nastavite na sredino obeh valjev za trak žage (2 + 8). Rezila traka žage (21) morajo kazati navzdol v smeri proti mizi žage (slika 6).
- Napnite trak žage (21) (glejte razdelek 9.2).
- Ponovno zaprite stranski pokrov (11).
- Znova namestite U-ojačanje (34).

#### 9.9. Zamenjava nastavka mize (slika 13)

Ko se nastavek mize (6) obrabi ali poškoduje, ga zamenjajte, kajti v nasprotnem primeru obstaja večja možnost telesne poškodbe.

- Obrabljeni vstavek mize (6) odstranite od zgoraj.
- Novi vstavek mize vgradite v obratnem vrstnem redu.

#### 9.10. Nastavki za odsesavanje (slika 1b)

Trak žage ima nastavek za odsesavanje (19) ostružkov (∅ 40 mm).

Napravo uporabljajte samo s primernim nastavkom. Redno preverjajte in čistite kanale za odsesavanje.

#### 9.11. Držalo potisne palice (slika 12)

Držalo potisne palice (48) je vnaprej nameščeno na ohišje stroja. Če potisne palice (26) ne uporabljate, jo vedno spravite v držalo potisne palice.

## 10. Operacija

### 10.1. Stikalo za vklop/izklop (12) (slika 15)

- S pritiskom tipke »I« lahko vklopite žago.
- Za vnovični izklop žage morate pritisniti rdečo tipko »O«.
- Tračna žaga je opremljena s pod napetostnim stikalom. Ob izpadu toka je treba tračno žago ponovno vklopiti.

### 10.2. Vzporedni naslon (slika 16)

- Spenjalo (25) vzporednega naslona (24) potisnite navzdol.
- Vzporedni naslon (24) levo ali desno od traka žage (21) potisnite do mize žage (7) in ga nastavite na zelene mere.
- Spenjalo (25) potisnite navzdol, da fiksirate vzporedni naslon (24). Če želite povišati silo za spenjanje spenjala (25), spenjalo obračajte v smeri urinega kazalca, dokler vzporedni naslon ni dovolj fiksiran.
- Ne pozabite, da mora vzporedni naslon (24) vedno biti vzporeden s trakom žage (21).

### 10.3. Poševni rezi (slika 17)

Da lahko poševne reze izvajate vzporedno na trak žage (21), je mogoče mizo žage (7) nagniti naprej od 0–45 °.

- Odvijte ročaj za fiksiranje (20) in krilato matico (31).
- Mizo žage (7) nagibajte naprej, dokler ni na stopinjski lestvici nastavljena zelena mera kota (17).
- Ponovno privijte ročaj za fiksiranje (20) in krilato matico (31).
- Pozor: Pri nagnjeni mizi žage (7) vzporedni naklon (24) pridrite v smeri desno od traka žage (21). Na ta način preprečite zdrs obdelovanca.

## 11. Transport

Stroj lahko dvignete in transportirate samo na ogrodju ali na plošči ogrodja. Pri transportu stroja nikoli ne dvigujte na zaščitnih pripravah, nastavljalnih ročajih ali na mizi žage.

Med transportom se mora zaščitna priprava žaginega traku nahajati v najnižjem položaju in blizu mize.

Nikoli ne dvigujte za mizo! Prti transportu ločite stroj od omrežja.

## 12. Delovna navodila

Sledeča priporočila so primeri za varno uporabo tračnih žag. Sledeči varni načini dela se smatrajo kot dodatek k varnosti, vendar niso primerno, popolnoma ali vsestransko uporabni za vsako uporabo. Ne morejo obravnavati vseh mogočih, nevarnih stanj in jih je potrebno skrbno interpretirati.

- Pri delih v zaprtih prostorih je treba stroje priključiti na napravo za odsesavanje.
- Ko stroj miruje, npr. po koncu dela, sprostite napetost žaginega traku. Na stroj namestite ustrezen napotek za napenjanje žaginega traku za naslednjega uporabnika.
- Nerabljene žagine trakove varno shranite zložene skupaj na suhem mestu. Pred uporabo preverite, če obstajajo napake (zobci, razpoke). Pomanjkljivih žaginih trakov ne uporabljajte!
- Pri ravnanju z žaginimi trakovi nosite primerne rokavice.
- Pred začetkom dela je treba varno namestiti vse zaščitne in varnostne priprave na stroju.

- Žaginega traku ali vodila žaginega traku nikoli ne čistite s ščetko, ki jo držite v roki, ali s strgalom, medtem ko žagin list deluje. Žagini listi, na katerih je smola, ogrožajo delovno varnost in jih je treba redno čistiti.
- Zaradi osebne varnosti pri delu nosite zaščitna očala in zaščito sluha. Pri dolgih laseh nosite mrežico za lase. Ohlapne rokave zavijajte čez komolce.
- Pri delu nastavite vodilo žaginega traku tako, da je čim bolj blizu obdelovanca.
- V delovnem območju in okolici poskrbite za zadostno osvetlitev.
- Za ravne reze vedno uporabljajte vzdolžni omejevalnik, da preprečite prevrnitev ali zdrs obdelovanca.
- Za obdelavo ozkih obdelovancev uporabljajte potisno palico, tako da jo ročno pomikate.
- Za poševne reze postavite mizo žage v ustrezen položaj in obdelovanec vodite vzdolž vzdolžnega omejevalnika.
- Če želite izrezati roglje in čepe v obliki repastega čepa ali zagozd, mero kota vedno nastavite na ustrezni položaj.
- Pazite na varno vodenje obdelovanca. Pri lokastih in neenakomernih rezih obdelovanec potiskajte enakomerno naprej z obema rokama, pri tem pa imejte prste zaprte. Z rokami držite obdelovanec na varnem mestu.
- Za ponovno izvajanje lokastih, neenakomernih rezov uporabite pomožno šablono.
- Pri rezanju hlodovine zavarujte obdelovanec proti sukanju. Pozor! Po vsaki novi nastavitvi priporočamo, da izvedete poskusni rez, da preverite nastavljene mere.
- Pri vseh postopkih rezanja je zgornje vodilo traka žage (5) treba premakniti čim bližje obdelovancu (glejte razdelek 9.5).
- Obdelovanec morate vedno voditi z obema rokama in ga držati ravno nad mizo žage (7). Tako preprečite, da bi se trak žage (21) zataknil.
- Naprej ga vedno morate premikati z enakomernim pritiskom, ki ravno zadošča, da žagin trak brez težav reže skozi material, vendar pa ne blokira.
- Vedno uporabljajte vzporedni naklon (24) pri vseh postopkih rezanja, pri katerih ga je mogoče uporabiti.
- Rez je boljše izvesti v enem koraku, kot pa v več odsekih, ki morebiti lahko zahtevajo, da morate obdelovanec potegniti nazaj. Če se vlečenju obdelovanca nazaj ni mogoče izogniti, priporočamo, da prej izklopite tračno žago. Obdelovanec povlecite nazaj šele, ko se je trak žage (21) popolnoma ustavil.
- Pri žaganju obdelovanec vedno vodite z njegovo najdaljšo stranjo.
- Pozor! Pri obdelavi ozkih obdelovancev morate obvezno uporabiti potisno palico. Potisno palico (26) shranite na predvideno držalo za potisno palico (48) na strani žage, da je vedno lahko uporabite.

### 12.1. Izvajanje vzdolžnih rezov (slika 18)

Tukaj obdelovanec prerežete po njegovi vzdolžni smeri.

- Vzdolžni naslon (24) na levi strani (če je mogoče) žaginega traku (21) nastavite ustrezno zeleni širini.
- Spustite vodilo žaginega traku (5) na obdelovanec.
- Vključite žago (10.1).
- Eno stran obdelovanca z desno roko potisnite k vzdolžnemu naslonu (24), medtem ko se ravna stran nalega na mizo žage (7).



- Obdelovanec enakomerno potiskajte vzdolž vzdolžnega naslona (24) v žagin trak (21).
- Pomembno: Dolge obdelovance je treba na koncu postopka rezanja zavarovati pred prevrnitvijo (npr. z odvijalnim stojalom itd.).

## 12.2. Izvajanje poševnih rezov (slika 17)

- Mizo žage nastavite na želen kot (glejte 10.3).
- Rez izvedite, kot je opisano pod 12.1.

Pri poševnih rezih bodite pozorni na to, da vzporedni naklon uporabljate samo desno od traka žage.

## 12.3. Prosti rezi (slika 19)

Ena od najpomembnejših značilnosti tračne žage je enostavno rezanje krivin in radijev.

- Spustite vodilo žaginega traku (5) na obdelovanec (9.5).
- Vključite žago.
- Obdelovanec trdno pritisnite na mizo žage (7) in ga počasi potiskajte v žagin trak.
- Velikokrat je v pomoč, če krivine in kote grobo odžagate približno 6 mm od linije.
- Če boste morali žagati krivine, ki so preozke za trenutni trak žage, boste morali izvesti pomožne reze do sprednje strani krivine. Nato lahko izžagate končni polmer.

## 13. Čiščenje in vzdrževanje

Opozorilo! Pred vsakim nastavljanjem, vzdrževanjem ali popravilom izvlomite omrežni vtič!

### Čiščenje

Zaščitne naprave, prezačevalne reže in ohišje motorja morajo biti čim manj prašni in umazani. Zdrgnite napravo s čisto krpo ali jo izpihajte s stisnjenim zrakom pod nizkim tlakom. Priporočamo, da napravo očistite neposredno po vsaki uporabi.

### Vzdrževanje

V notranjosti naprave ni nobenih drugih delov, ki bi potrebovali vzdrževanje.

## 14. Skladiščenje

Napravo in njen pribor skladiščite v temnem, suhem, zaščitenem pred zmrzaljo, izven dosega otrok. Idealna temperatura skladiščenja je med 5 in 30°C.

Električno orodje shranjujte v originalni embalaži.

Pokrijte električno orodje, da ga zaščitite pred prahom ali vlago.

Navodila za uporabo hranite ob električnem orodju.

## 15. Električni priključek

Nameščeni elektromotor je priključen, tako da je pripravljen za uporabo. Priključek ustreza zadevnim standardom VDE in DIN. Omrežni priključek in uporabljen podaljšek na strani kupca morata ustrezati predpisom.

## Pomembni napotki

Pri preobremenitvi motorja se ta samodejno izklopi. Po določenem času hlajenja (različni časi) lahko motor znova vključite.

## Poškodovan električni priključni vodnik

Na električnih priključnih vodih pogosto nastanejo poškodbe izolacije.

### Vzroki za to so lahko:

- Otiščanci, če priključne vode speljete skozi okna ali reže vrat.
- Pregibi zaradi nepravilne pritrditve ali vodenja priključnih vodov.
- Rezi zaradi vožnje preko priključnih vodov.
- Poškodbe izolacije zaradi iztrganja iz stenske vtičnice.
- Pretrgana mesta zaradi staranja izolacije.

Takih poškodovanih električnih priključnih vodnikov ne smete uporabljati, ker so zaradi poškodb izolacije smrtno nevarni.

Redno preverjajte, ali so električni priključni vodniki poškodovani. Pri tem pazite, da priključni vodnik pri preverjanju ne bo visel na električnem omrežju.

Električni priključni vodniki morajo ustrezati zadevnim določilom standardov VDE in DIN. Uporabljajte samo priključne vode z oznako H05VV-F.

Po predpisih mora biti opis tipa priključnega voda natisnjen na njem.

### Motor na izmenični tok

- Omrežna napetost mora biti 230 - 240 V $\tilde$ .
- Podaljški do 25 m morajo imeti prečni prerez 1,5 kvadratnega milimetra.

Priključevanje in popravila električne opreme lahko izvajajo samo električarji.

### V primeru povpraševanja morate navesti spodnje podatke:

- Vrsta toka, ki napaja motor
- Podatki tipske ploščice stroja
- Podatki tipske ploščice motorja

## 16. Odstranjevanje in ponovna uporaba



Naprava se nahaja v embalaži, da ne bi prišlo do poškodb med transportom. Ta embalaža je surovina in s tem ponovno uporabna ali pa jo je možno reciklirati.

Naprava in njen pribor sta izdelana iz različnih materialov kot npr. kovine in plastika. Pokvarjene sestavne dele odstranite med posebne odpadke. V ta namen povprašajte v tehnični trgovini ali na občinski upravi!

## 17. Pomoč pri motnjah

Motnja	Mogoč vzrok	Ukrep
Motor ne deluje.	Motor, kabel ali vič so okvarjeni, varovalke so pregorele.  Odprite pokrov ohišja (končno stikalo)	Stroj na pregleda strokovnjak. Motorja nikoli ne popravljajte sami. Nevarnost! Preverite varovalke, po potrebi jih zamenjajte. Pokrov ohišja zaprite natančno
Motor deluje počasi in ne dosega delovne hitrosti.	Prenizka napetost, poškodovane tuljave, pregorel kondenzator.	Elektro podjetje naj preveri napetost. Motor naj pregleda strokovnjak. Strokovnjak naj zamenja kondenzator.
Motor je prehrupen.	Poškodovane tuljave, okvarjen motor	Motor naj pregleda strokovnjak.
Motor ne doseže polne moči.	Tokokrog v omrežni napravi so preobremenjeni (luči, drugi motorji itd.).	Ne uporabljajte drugih naprava ali motorjev na istem tokokrogu.
Motor se hitro pregreje.	Preobremenitev motorja, nezadostno hlajenje motorja.	Preprečite preobremenitev motorja pri rezanju, odstranite prah z motorja, da zagotovite optimalno hlajenje motorja.
Žagin rez je preveč raskav ali valovit.	Top žagin list, oblika zobcev ni primerna za debelino materiala.	Nabrusite žagin list oz. vstavite primeren žagin list.
Obdelovanec se iztrga oz. se razkolje.	Pritisk pri rezu je previsok oz. žagin list ni primeren za uporabo.	Vstavite primeren žagin list.
Žagin list ne teče ravno	a) Vodilo je slabo nastavljeno b) Napačen žagin trak	a) Nastavite vodilo žaginega traku po navodilih za uporabo b) Izberite žagin trak po navodilih za uporabo
Ožganine na lesu pri delu	a) Top žagin trak b) Napačen žagin trak	a) Zamenjajte žagin trak b) Izberite žagin trak po navodilih za uporabo
Žagin trak se pri delu zatika	a) Top žagin trak b) Na žaginem traku je smola c) Vodilo je slabo nastavljeno	a) Zamenjajte žagin trak b) Očistite žagin trak c) Nastavite vodilo žaginega traku po navodilih za uporabo

## Garancijski list

**Proizvajalec:**

scheppach Fabrikation von Holzbearbeitungsmaschinen GmbH  
Günzburger Straße 69  
DE-89335 Ichenhausen

**Telefonska št. servisa (SI):**

+800 4003 4003  
(0,00 €/Min.)

**E-poštni naslov (SI):**

service.SI@scheppach.com

**Naslov servisa (SI):**

Top Nova d.o.o.  
Brodisce 22  
SI - 1236 Trzin

1. S tem garancijskim listom scheppach Fabrikation von Holzbearbeitungsmaschinen GmbH jamčimo, da bo izdelek v garancijskem roku ob normalni in pravilni uporabi brezhibno deloval in se zavezujemo, da bomo ob izpolnjenih spodaj navedenih pogojih odpravili morebitne pomanjkljivosti in okvare zaradi napak v materialu ali izdelavi oziroma po svoji presoji izdelek zamenjali ali vrnili kupnino.
2. Garancija je veljavna na ozemlju Republike Slovenije.
3. Garancijski rok za proizvod je 3 od datuma izročitve blaga. Datum izročitve blaga je razviden iz računa.
4. Kupec je dolžan okvaro javiti pooblaščenemu servisu oziroma se informirati o nadaljnjih postopkih na zgoraj navedeni telefonski številki. Svetujemo vam, da pred tem natančno preberete navodila o sestavi in uporabi izdelka.
5. Kupec je dolžan pooblaščenemu servisu predložiti garancijski list in račun, kot potrdilo in dokazilo o nakupu ter dnevu izročitve blaga.
6. V primeru, da proizvod popravlja nepooblaščen servis ali oseba, kupec ne more uveljavljati zahtevkov iz te garancije.
7. Vzroki za okvaro oziroma nedelovanje izdelka morajo biti lastnosti stvari same in ne vzroki, ki so zunaj proizvajalčeve oziroma prodajalčeve sfere. Kupec ne more uveljavljati zahtevkov iz te garancije, če se ni držal priloženih navodil za sestavo in uporabo izdelka ali če je izdelek kakorkoli spremenjen ali nepravilno vzdrževan.
8. Jamčimo servisiranje in rezervne dele za minimalno dobo, ki je zahtevana s strani zakonodaje.
9. Obrabni deli oz. potrošni material so izvzeti iz garancije.
10. Vsi potrebni podatki za uveljavljanje garancije se nahajajo na dveh ločenih dokumentih (garancijski list, račun).
11. Ta garancija proizvajalca ne izključuje pravic potrošnika, ki izhajajo iz odgovornosti prodajalca za napake na blagu.

**Prodajalec:**

Lidl Slovenija d.o.o. k.d., Pod lipami 1, SI-1218 Komenda

## Obsah:

## Strana:

1.	Úvod	24
2.	Popis přístroje	24
3.	Rozsah dodávky	24
4.	Použití podle účelu určení	25
5.	Důležité pokyny	25
6.	Technická data	27
7.	Zbytková rizika	27
8.	Před uvedením do provozu	27
9.	Montáž	28
10.	Obsluha	29
11.	Transport	30
12.	Pracovní pokyny	30
13.	Čištění a Údržba	31
14.	Skladování	31
15.	Elektrická přípojka	31
16.	Likvidace a recyklace	31
17.	Odstraňování závad	32
18.	Záruční list	33
19.	Prohlášení o shodě	57

## 1. Úvod

### výrobce:

scheppach  
Fabrikation von Holzbearbeitungsmaschinen GmbH  
Günzburger Straße 69  
D-89335 Ichenhausen

### Vážení zákazníku,

přejeme Vám hodně radosti a úspěchů při práci s Vaším novým přístrojem.

### Poznámka,

V souladu s platnými zákony, které se týkají odpovědnosti za výrobek, výrobce zařízení nepřebírá odpovědnost za poškození výrobku nebo za škody způsobené výrobkem, ke kterým z následujících důvodů:

- Nesprávná manipulace.
- Nedodržení pokynů pro obsluhu.
- Opravy prováděné třetí stranou, opravy neprováděné v autorizovaném servisu.
- Montáž neoriginálních dílů nebo použití neoriginálních dílů při výměně.
- Jiné než specifikované použití.
- Porucha elektrického systému, která byla způsobena nedodržáním elektrických předpisů a předpisů VDE 0100, DIN 57113, VDE0113.

### Doporučujeme:

Před montáží a obsluhou tohoto zařízení si přečtěte kompletní text v návodu k obsluze. Pokyny pro obsluhu jsou určeny k tomu, aby se uživatel seznámil s tímto zařízením a aby při jeho použití využil všech jeho možností v souladu s uvedenými doporučeními. Tento návod k obsluze obsahuje důležité informace o tom, jak provádět bezpečnou, profesionální a hospodárnou obsluhu stroje, jak se zabránit rizikům, jak ušetřit náklady na opravy, jak zkrátit doby prostojů a jak zvýšit spolehlivost a prodloužit provozní životnost stroje. Mimo bezpečnostních předpisů uvedených v návodu k obsluze musíte dodržovat také platné předpisy, které se týkají provozu stroje ve vaší zemi.

Uchovávejte návod k obsluze stále v blízkosti stroje a uložte jej do plastového obalu, aby byl chráněn před nečistotami a vlhkostí. Přečtěte si návod k obsluze před každým použitím stroje a pečlivě dodržujte v něm uvedené informace. Stroj mohou obsluhovat pouze osoby, které byly řádně proškoleny v jeho obsluze a které byly řádně informovány o rizicích spojených s jeho obsluhou. Při obsluze stroje musí být splněn stanovený minimální věk.

Nepřebíráme žádnou záruku za nehody nebo škody způsobené nedodržáním tohoto návodu a bezpečnostních pokynů.

## 2. Popis přístroje (obr. 1-16)

1. Upínací šroub
2. Nosný váleček pilového pásu nahoře
3. Pryžová plocha
4. Ochranné zařízení pilového pásu
5. Vedení pilového pásu nahoře
6. Stolní vložka
7. Stůl pily
8. Nosný váleček pilového pásu dole
9. Podpěrná noha
10. Pojistka víka
11. Boční kryt
12. Spínač / vypínač
13. Pojistný šroub pro nosný váleček pilového pásu nahoře
14. Seřizovací šroub pro nosný váleček pilového pásu nahoře
15. Podstavec stroje
16. Síťové vedení
17. Stupnice pro rozsah vychýlení
18. Motor
19. Přípojka odsávání
20. Aretační madlo pro stůl pily
21. Pilový pás
22. Seřizovací madlo pro vedení pilového pásu
23. Aretační madlo pro vedení pilového pásu
24. Paralelní doraz
25. Upínací třmen pro paralelní doraz
26. Posuvná tyč
27. Inbusový klíč 3 mm
28. Inbusový klíč 4 mm
29. Šroubovák
30. Vidlicový klíč
31. Křídlová matice
32. Upínací destička
33. Rýhovaná matice
34. Výztuž U
35. Inbusový šroub pro podpěrné ložisko nahoře
36. Podpěrné ložisko nahoře
37. Vodicí kolík, nahoře
38. Inbusový šroub pro vodicí kolíky nahoře
39. Uchycovací držák (nahoře)
40. Inbusový šroub uchycovacího držáku nahoře (2x)
41. Inbusový šroub podpěrné ložisko dole
42. Podpěrné ložisko dole
43. Šroub uchycovacího držáku dole
44. Chránič pilového pásu
45. Inbusový šroub pro vodicí kolíky dole
46. Vodicí kolík, dole
47. Uchycovací držák (dole)
48. Držák posuvné tyče
49. Šroub (seřízení stolu pily)
50. Matice (seřízení stolu pily)
51. Inbusový klíč 5 mm

## 3. Rozsah dodávky

- Otevřete balení a opatrně vyjměte přístroj.
- Odstraňte materiál obalu a obalové a přepravní pojistky (pokud je jimi výrobek opatřen).
- Zkontrolujte, zda je obsah dodávky úplný.

- Zkontrolujte přístroj a díly příslušenství, zda se při přepravě nepoškodily.
- Uchovejte obal dle možností až do uplynutí záruční doby.

### Pozor

Přístroj a obalové materiály nejsou hračka! Dětem nepatří do rukou plastické sáčky, fólie ani drobné součástky! Hrozí nebezpečí jejich spolknutí a udušení!

- Pásová pila / Pilový pás (předem sestavené)
- Stůl pily
- Posuvný blok
- Paralelní doraz
- Vidlicový klíč vel. 10/13
- Inbusový klíč vel. 3/4/5
- Šroubovák
- Překlad originálního návodu k obsluze

## 4. Použití podle účelu určení

Pásová pila slouží k podélnému a příčnému řezání dřeva a dřevu podobných obrobků. Kulaté materiály smí být řezány pouze za pomoci k tomu určených přídržných zařízení.

Přístroj smí být používán pouze podle svého účelu určení. Každé další, toto překračující použití, neodpovídá použití podle účelu určení. Za z toho vyplývající škody nebo zranění všeho druhu ručí uživatel/obsluhující osoba a ne výrobce.

Používat se smí pouze pro stroj vhodné pilové pásy. Součástí použití podle účelu určení je také dbát bezpečnostních pokynů, tak jako návodu k montáži a provozních pokynů v návodu k použití.

Osoby, které stroj obsluhují a udržují, musí být s tímto seznámeny a být poučeny o možných nebezpečích. Kromě toho musí být co nejpřísněji dodržovány platné předpisy bezpečnosti práce. Dále je třeba dodržovat ostatní všeobecná pravidla v pracovních a bezpečnostně technických oblastech.

Změny na stroji zcela vyloučí ručení výrobce a z toho vzniklé škody. I přes použití podle účelu určení nelze zcela vyloučit určité rizikové faktory. Podmíněno konstrukcí a uspořádáním stroje se mohou vyskytnout následující rizika:

- Poškození sluchu při nepoužívání ochrany sluchu.
- Zdraví škodlivé emise dřevných prachů při používání v uzavřených prostorech.
- Nebezpečí úrazu dotknutím se pilového pásu v nezakryté oblasti řezání.
- Nebezpečí zranění při výměně nástroje (nebezpečí pořezání).
- Ohrožení vymrštěnými obrobky nebo částmi obrobků.
- Zmáčknutí prstů.
- Ohrožení zpětným vrháním.
- Převrácení obrobku na základě nedostatečné podpěrné plochy obrobku.
- Dotyk řezného nástroje.
- Vymršťování suků a částí obrobků.

Dbejte prosím na to, že naše přístroje nebyly podle svého účelu určení konstruovány pro živnostenské, řemeslnické nebo průmyslové použití. Nepřebíráme proto žádné ručení, pokud je přístroj používán v živnostenských, řemeslných nebo průmyslových podnicích a při srovnatelných činnostech.

## 5. Důležité pokyny

Pozor! Při používání elektrických nástrojů musí být za účelem ochrany před zásahem elektrickým proudem a nebezpečí zranění a požáru dodržována následující základní bezpečnostní opatření. Před použitím tohoto elektrického nástroje si přečtěte všechny tyto pokyny a bezpečnostní pokyny dobře uschovejte.

### Bezpečná práce

- 1 Udržujte Vaše pracoviště v pořádku
  - Nepořádek na pracovišti představuje nebezpečí úrazu.
- 2 Zohledněte vlivy prostředí
  - Nevystavujte elektrické nářadí dešti. Nepoužívejte elektrické nářadí ve vlhkém nebo mokřem prostředí.
  - Postarejte se o dobré osvětlení.
  - Nepoužívejte elektrické nářadí v blízkosti hořlavých kapalin nebo plynů.
  - Elektrický nástroj nepoužívejte, hrozí-li nebezpečí požáru nebo výbuchu.
- 3 Chraňte se před úderem elektrickým proudem
  - Vyhýbejte se tělesnému kontaktu s uzemněnými částmi např. rourami, topnými tělesy, sporáky, ledničkami.
- 4 Nepouštějte do blízkosti dětí!
  - Nenechte jiné osoby dotýkat se nářadí nebo kabelu, nepouštějte je na své pracoviště..
- 5 Nářadí uschovávejte bezpečně
  - Nepoužívané nářadí musí být uloženo na suchém, uzamčeném místě a mimo dosah dětí.
- 6 Nářadí nepřetěžujte
  - Na těžké práce nepoužívejte moc slabé nářadí nebo přídatné nářadí.
- 7 Používejte správné nářadí
  - Nepoužívejte nářadí k účelům na práce, na které není určeno.
  - Například nepoužívejte ruční kotoučovou pilu na kácení stromů nebo ořezávání větví.
  - Elektrický nástroj nepoužívejte k řezání palivového dříví.
- 8 Noste vhodné pracovní oblečení
  - Nenechte široké oblečení nebo šperky. Mohly by být zachyceny pohyblivými částmi.
  - Při práci na volném prostranství jsou vhodné gumové rukavice a pevná neklouzavá obuv.
  - V případě dlouhých vlasů noste vlasovou síťku.
- 9 Používejte ochranné pomůcky
  - Noste ochranné brýle.
  - Při prašných pracích použijte dýchací masku.
- 10 Připojte zařízení na odsávání prachu, pokud obrábíte dřevo, materiály na bázi dřeva nebo umělé hmoty.
  - Jsou-li k dispozici přípojky pro odsávání prachu a záchytné zařízení, přesvědčete se, že jsou tato zařízení připojena a správně používána.
  - Provoz v uzavřených prostorech při obrábění dřeva, materiálů na bázi dřeva a umělé hmoty je přípustný pouze s vhodným odsávacím zařízením.

- 11 Nepoužívejte kabel na účely, pro které není určen
  - Nenoste nářadí za kabel a nepoužívejte ho na vytažení zástrčky ze zásuvky. Chraňte kabel před horkem, olejem a ostrými hranami.
- 12 Obrobek zajistěte
  - Na držení obrobku používejte upínací zařízení nebo svěrák. Je tak držen bezpečněji než Vaší rukou a kromě toho máte obě ruce volné na ovládání stroje.
  - Budete-li upravovat delší předměty, bude nutná podpora (stůl, podstavce atd.), aby se zabránilo překlopení stroje.
  - Opracovávaný předmět vždy pevně přitiskněte proti pracovní desce a zářezce, abyste zabránili viklání, případně převrácení upravovaného předmětu.
- 13 Vyhněte se nenormálnímu držení těla
  - Zajistěte si bezpečnou podložku a buďte vždy v rovnováze.
  - Vyhněte se nesprávným polohám rukou, kdy by se kvůli náhlému vyklouznutí mohla jedna ruka nebo obě ruce dotknout pilového listu.
- 14 Nářadí pečlivě ošetřujte
  - Udržujte nářadí stále čisté a ostré, abyste mohli dobře a bezpečně pracovat.
  - Dodržujte předpisy pro údržbu a pokyny k výměně nářadí.
  - Pravidelně kontrolujte zástrčku a kabel a v případě poškození je nechte obnovit autorizovaným odborníkem.
  - Pravidelně kontrolujte prodlužovací kabely a poškozené nahraďte.
  - Udržujte rukojeti suché a prosté oleje a tuku.
- 15 Vytáhněte vidlici z elektrické zásuvky
  - S pilovým listem v provozu nikdy neodstraňujte třísky, hobliny nebo upevněné dřevěné díly.
  - Pokud elektrický nástroj nepoužíváte, před údržbou a při výměně nástrojů, např. pilového listu, vrtáků, fréz.
  - Když se kotouč pily při řezání zablokuje příliš velkým odporem proti posuvu, přístroj vypněte a odpojte od sítě. Odstraňte obrobek a uvolněte kotouč pily. Přístroj zapněte a znovu proveďte řezací proces s nižším odporem proti posuvu.
- 16 Nenechte zastrčené žádné klíče pro nářadí
  - Před zapnutím překontrolujte, jestli jsou klíče a nastavovací nástroje odstraněny.
- 17 Vyhněte se neúmyslnému spuštění
  - Ujistěte se, že je spínač při zasunutí vidlice do elektrické zásuvky vypnutý.
- 18 Venku používejte prodlužovací kabel.
  - Venku používejte pouze k tomu schválené a odpovídajícím způsobem označené prodlužovací kabely.
  - Naviják prodlužovacích kabelů používejte pouze s odvinutým kabelem.
- 19 Buďte soustředění
  - Dávejte pozor na to, co se děje. Pracujte s rozumem. Elektrický nástroj nepoužívejte, jestliže se nesoustředíte.
- 20 Zkontrolujte nářadí, zda není poškozeno
  - Před dalším použitím nářadí musí být pečlivě překontrolována bezvadná a řádná funkce ochranných zařízení nebo lehce poškozených částí.
  - Překontrolujte, zda je v pořádku bezvadná funkce pohyblivých dílů, jestli neuvázly nebo jestli nejsou díly poškozeny.

Všechny části musí být správně namontovány, aby byla zajištěna bezpečnost přístroje.

- Pohyblivý ochranný kryt nesmí být upínán v otevřeném stavu.
- Poškozená bezpečnostní zařízení a díly musí být řádně opraveny nebo vyměněny v dílně zákaznického servisu, pokud není v návodu k použití uvedeno jinak.
- Poškozené vypínače musí být nahrazeny v dílně zákaznického servisu.
- Nepoužívejte žádné vadné nebo poškozené přívodní kabely.
- Nepoužívejte stroje, u kterých se nedá za- a vypnout vypínač.

#### 21 POZOR!

- Použití jiných pracovních nástrojů nebo jiného příslušenství pro vás může znamenat nebezpečí poranění.

#### 22 Svůj elektrický nástroj nechávejte opravovat odbornými elektrikáři.

- Toto elektrické nářadí odpovídá příslušným bezpečnostním ustanovením. Opravy smí provádět pouze odborný elektrikář; v jiném případě nelze vyloučit úrazy provozovatele.

### Doplňující bezpečnostní pokyny

- Při všech údržbových pracích pilového pásu noste ochranné rukavice!
- Při řezání obklých nebo nepravidelných dřevěných materiálů je nutné používat zařízení, které obrobek jistí proti protáčení.
- Při řezání prken hranou nahoru musí být používáno zařízení, které zajistí obrobek proti zpětnému nárazu.
- Na zachování emisních hodnot prachu při opracování dřeva a na zabezpečení bezpečného provozu by mělo být připojeno odsávací zařízení s rychlostí vzduchu minimálně 20 m/s.
- Předějte tyto bezpečnostní pokyny všem osobám, které na stroji pracují.
- Nepoužívejte pilu k řezání palivového dříví.
- Stroj je vybaven bezpečnostním vypínačem proti opětovnému spuštění po poklesu napětí.
- Před uvedením do provozu překontrolujte, zda souhlasí napětí na typovém štítku přístroje s napětím sítě.
- Kabelový buben používat pouze v odvinutém stavu.
- Nesmí být rozptylována pozornost osob pracujících se strojem.
- Dbejte na směr otáčení motoru a pilového pásu.
- Bezpečnostní zařízení na stroji nesmí být demontována nebo vyřazena z provozu.
- Neřežte obrobky, které jsou moc malé na to, abyste je mohli bezpečně držet v ruce.
- Nikdy neodstraňujte volné odštěpky dřeva, třísky nebo uváznuté kusy dřeva při běžícím pilovém pásu.
- Je třeba dbát příslušných bezpečnostních předpisů a jiných, všeobecně platných bezpečnostně technických pravidel.
- Dbát brožurek s informacemi oborových prof esních organizací (VBG 7).
- Seřiditelné ochranné přípravky nastavte tak, aby se nacházely co nejbližší obrobku.
- Pozor! Dlouhé obrobky zajistit proti přepadnutí na konci řezání (např. odvalovací stojan atd.).

- Ochrana pilového pásu (4) se musí během transportu pily nalézat ve spodní poloze.
- Ochranné kryty nesmí být používány k transportu nebo neodbornému provozu pily.
- Deformované nebo poškozené pilové pásy nesmí být používány.
- Opotřebovanou vložku stolu vyměnit.
- Nikdy stroj nespouštět, pokud jsou otevřené dveře chránící pilový pás resp. Oddělovací ochranné zařízení.
- Dbát na to, aby byla volba pilového pásu a rychlosti pro řezaný materiál vhodná.
- Nezačínat s čištěním pilového pásu, pokud tento není zcela zastaven.
- Při přímých řezech malých obrobků proti paralelnímu dorazu je nutné používat posuvnou opěru.
- Během přepravy by se mělo ochranné zařízení pilového pásu nacházet v nejnižší poloze a v blízkosti stolu.
- U zkosených řezů na šikmém stole se paralelní doraz umístí v dolní části stolu.
- Při řezání kulatiny se používá vhodné upínací zařízení, aby se zabránilo protáčení obrobku.
- Oddělovací ochranná zařízení nikdy nepoužívejte ke zvedání nebo přepravě.
- Používejte ochranná zařízení pilového pásu a dbejte na jejich správné nastavení.
- Dodržujte bezpečnostní odstup od pilového pásu. Pro úzké řezy používejte posunovací tyč.
- Posuvnou opěru uchovávejte na k tomu určeném držáku na stroji. Tím ji budete mít v dosahu a připravenou k použití v běžné pracovní pozici.
- V běžné pracovní pozici se obsluha nachází před strojem.

## 6. Technická data

<b>Motor na střídavý proud</b>	230 - 240 V~ 50 Hz
<b>Výkon</b>	S1 250W, S2 30 min 350W
<b>Otáčky <math>n_o</math></b>	1400 min <sup>-1</sup>
<b>Délka pilového pásu</b>	1400 mm
<b>Šířka pilového pásu</b>	3,5-12 mm
<b>Šířka pilového pásu max.</b>	12 mm
<b>Řezná rychlost</b>	900 m/min
<b>Výška průchozího otvoru</b>	0 - 80 mm
<b>Šířka průchozího otvoru</b>	200 mm
<b>Velikost stolu</b>	300 x 300 mm
<b>Rozsah vykývnutí stolu</b>	0° - 45°
<b>Velikost obrobku, max.</b>	400 x 400 x 80 mm
<b>Celková hmotnost</b>	16,5 kg

### Technické změny vyhrazeny!

- \* Provozní režim S1, stálý provoz
- \* Provozní režim S2, krátkodobý provoz při konstantním zatížení; Doba trvání jmenovitého režimu.

Opracovávaný předmět musí být vysoký alespoň 3 mm a široký alespoň 10 mm.

Hluk této pily byl změřen podle normy EN 61029.

<b>Hladina akustického tlaku <math>L_{PA}</math></b>	77,4 dB(A)
<b>Nejistota <math>K_{PA}</math></b>	3 dB
<b>Hladina akustického výkonu <math>L_{WA}</math></b>	90,4 dB(A)
<b>Nejistota <math>K_{WA}</math></b>	3 dB

## Noste ochranu sluchu.

Působení hluku může vést ke ztrátě sluchu.

Omezte tvorbu hluku a vibrací na minimum!

- Používejte pouze bezvadné nářadí.
- Pravidelně provádějte údržbu a čištění nářadí.
- Přizpůsobte svůj styl práce nářadí.
- Zařízení nepřetěžujte.
- Případně nechte zařízení přezkoušet.
- Zařízení vypněte, když se nepoužívá.

## 7. Zbytková rizika

Stroj je vyroben podle stavu techniky a uznávaných bezpečnostně-technických pravidel. Přesto se však mohou při práci vyskytnout zbytková rizika.

- Nebezpečí poranění prstů a rukou otáčejícím se pilovým pásem v případě neodborného vedení obrobku. Zranění způsobená odmrštěným obrobkem v případě neodborného držení nebo vedení, jakož i při práci bez dorazu.
- Ohrožení zdraví dřevěným prachem nebo pilinami. Bezpodmínečně používejte osobní ochrannou výbavu jako např. ochranu očí. Použijte odsávací zařízení!
- Poranění z důvodu vadného pilového pásu. Pilový pás kontrolujte pravidelně na neporušenost.
- Nebezpečí poranění prstů a rukou při výměně pilového pásu. Používejte vhodné pracovní rukavice.
- Nebezpečí poranění při zapnutí stroje z důvodu rozbíhajícího se pilového pásu.
- Ohrožení proudem v případě použití elektrických připojovacích vedení, která nejsou v pořádku.
- Ohrožení zdraví běžícím pilovým pásem v případě dlouhých vlasů a volného oděvu. Používejte osobní ochrannou výbavu jako např. sítku na vlasy a těsně přiléhavý pracovní oděv.
- Dále mohou i přes všechna provedená preventivní opatření existovat zbytková rizika, která nejsou viditelná.
- Zbytková rizika je možné minimalizovat, když budete dodržovat bezpečnostní pokyny, návod k obsluze, a když budete zařízení používat stanoveným způsobem.

## 8. Před uvedením do provozu

Stroj musí být stabilně postaven, tzn. přišroubován na pracovním stole nebo pevném podstavci. K tomuto účelu se na noze stroje nacházejí otvory.

- Stůl pily musí být správně namontován.
- Před uvedením do provozu musí být všechny kryty a bezpečnostní zařízení řádně namontovány.
- Pilový pás musí být volně otočný.
- U již opracovaného dřeva dbát na cizí tělesa jako např. hřebíky nebo šrouby atd.
- Před stisknutím za-/vypínače se ujistěte, zda je pilový pás správně namontován a zkontrolujte volný chod pohyblivých částí.
- Před připojením stroje se ujistěte, zda údaje na typovém štítku souhlasí s údaji sítě.



## 9. Montáž

### POZOR!

Před prováděním všech údržbových, přestrojovacích a montážních prací na pásové pile je třeba vytáhnout zástrčku ze sítě.

### Montážní nástroj

1 vidlicový klíč vel. 10/13

1 inbusový klíč vel. 3

1 inbusový klíč vel. 4

1 šroubovák

Z technických důvodů při balení není namontovaný stůl pily.

### 9.1. Montáž stolu pily (obr. 2-4)

- Odstraňte křídlovou matici (31), aretační madlo (20), dvě podložky a upínací destičku (32). (Obr. 2)
- Ze stolu pily odstraňte dvě rýhované matice (33), výztuž U (34) a dva šrouby se zápusťnou hlavou M6x16. (Obr. 3)
- Vedte stůl pily (7) nad pilovým listem (21). Upevněte jej pomocí destičky (32), dvou podložek, křídlové matice (31) a aretačního madla (20) na dvou šroubech k podstavci stroje. (Obr. 4)
- Upevněte výztuž U (34) pomocí 2 šroubů se zápusťnou hlavou M6x16 a 2 rýhovaných matic (33) na přední stranu stolu pily. (Obr. 3)

### 9.2. Napnutí pilového pásu (obr. 1a)

- **POZOR!** Při delší odstávce pily je třeba pilový pás povolit, tzn. že před zapnutím pily je třeba zkontrolovat napnutí pilového pásu.
- Pro napnutí pilového pásu (21) otáčejte upínacím šroubem (1) ve směru pohybu hodinových ručiček. Správné napnutí pilového pásu lze zjistit, když zatlačíte ze strany prstem na pilový pás zhruba uprostřed mezi oběma nosnými válečky pilového pásu (2+8). Pilový pás (21) by se měl nechat zmáčknout jen minimálně (ca. 1-2 mm).
- Když do dostatečně napnutého pilového pásu fuknete, má kovový zvuk.
- Když pilový pás delší dobu nepoužíváte, povolte ho, aby se nenatáhl.
- **POZOR!** Při příliš velkém napnutí může pilový pás prasknout. **NEBEZPEČÍ ZRANĚNÍ!** Při příliš malém napnutí se může poháněná nosný váleček pilového pásu (8) začít protáčet, následkem čehož zůstane pilový pás stát.

### 9.3 Nastavení pilového pásu (obr. 1a+1b)

- **POZOR!** Než bude možné provést nastavení pilového pásu, musí být správně napnutý.
- Otevřete boční kryt (11) uvolněním pojistky víka (10) za pomoci šroubováku (29).
- Pomalu otáčejte horním nosným válečkem pilového pásu (2) ve směru pohybu hodinových ručiček. Pilový pás (21) by měl probíhat přibližně středem nosného válečku (2). Pokud tomu tak není, je třeba nejprve upravit úhel sklonu horního nosného válečku pilového pásu (2).
- Sbíhá-li pilový pás (21) více k zadnímu okraji nosného válečku pilového pásu (2), je třeba otáčet seřizovacím šroubem (14) proti směru pohybu hodinových ručiček.
- Otevřete pojistný šroub pro horní nosný váleček pilového pásu (13).

- Pro kontrolu polohy pilového pásu (21) pomalu otáčejte rukou dolním nosným válečkem pilového pásu (8).
- Sbíhá-li pilový pás (21) k přednímu okraji nosného válečku pilového pásu (2), je třeba otáčet seřizovacím šroubem (14) ve směru pohybu hodinových ručiček.
- Po seřízení horního nosného válečku pilového pásu (2) je třeba zkontrolovat polohu pilového pásu (21) na dolním nosném válečku pilového pásu (8). Pilový pás (21) by měl rovněž probíhat středem nosného válečku pilového pásu (8). Pokud tomu tak není, je třeba ještě jednou nastavit sklon nosného válečku pilového pásu (2).
- Aby se změna seřízení horního nosného válečku pilového pásu (2) projevila na poloze pilového pásu na dolním nosném válečku pilového pásu (8), je třeba nosným válečkem pilového pásu několikrát otočit.
- Utáhněte pojistný šroub pro nosný váleček pilového pásu nahoře (13).
- Po provedeném seřízení je třeba znovu zavřít boční kryty (11) a zajistit uvolněním pojistkami víka (10) za pomoci šroubováku (29).

### 9.4. Seřízení vedení pilového pásu (obr. 5 - 8)

Po každé výměně pilového pásu je třeba znovu seřídít podpěrná ložiska (36 + 42) a vodící kolíky.

- Otevřete boční kryt (11) uvolněním pojistky víka (10) za pomoci šroubováku (29).

#### 9.4.1. Horní podpěrné ložisko (36) (obr. 5)

- Povolte inbusový šroub podpěrného ložiska nahoře (35).
- Podpěrné ložisko (36) posuňte natolik, aby se přestalo dotýkat pilového pásu (21) (vzdálenost max. 0,5 mm).
- Inbusový šroub podpěrného ložiska nahoře (35) znovu utáhněte.

#### 9.4.2. Seřízení dolního podpěrného ložiska (42) (obr. 7)

- Stůl pily demontujte analogicky 9.1 v opačném pořadí.
- Povolte inbusový šroub podpěrného ložiska dole (41).
- Podpěrné ložisko dole (42) posuňte natolik, aby se přestalo dotýkat pilového pásu (21) (vzdálenost max. 0,5 mm).
- Inbusový šroub podpěrného ložiska dole (41) znovu utáhněte.

#### 9.4.3. Seřízení horních vodících kolíků (37)

- Povolte inbusový šroub uchycovacího držáku nahoře (40).
- Uchycovací držák nahoře (39) vodících kolíků nahoře (37) odsuňte tak, až se bude přední okraj vodících kolíků (37) nacházet cca 1 mm za patou zubu pilového pásu.
- Inbusový šroub uchycovacího držáku nahoře (40) znovu utáhněte.
- **POZOR!** Když se budou zuby běžícího pilového pásu dotýkat vodících kolíků, bude pilový pás nepoužitelný.
- Povolte inbusové šrouby vodících kolíků nahoře (38).
- Vodící kolíky (37) posuňte ve směru pilového pásu! Pozor! vzdálenost mezi pilovým vodícími kolíky (37) a pilovým pásem (21) smí činit max. 0,5 mm. (pilový pás se musí plynule pohybovat)
- Opět utáhněte inbusové šrouby (38).
- Několikrát otočte horním nosným válečkem pilového pásu (2) ve směru pohybu hodinových ručiček.

- Ještě jednou zkontrolujte nastavení vodicích kolíků nahoře (38) a v případě potřeby je ještě seřídte.
- V případě potřeby seřídte podpěrné ložisko nahoře (36) (9.4.1).

#### 9.4.4. Seřízení dolních vodicích kolíků (46) (obr. 7+8)

- Demontujte stůl pily (7).
- Povolte šroub uchycovacího držáku dole (43) (Inbusový klíč 5 mm)
- Uchycovací držák dole (47) vodicích kolíků dole (46) odsuňte tak, až se bude přední okraj vodicích kolíků dole (46) nacházet cca 1 mm za patou zubu pilového pásu.
- Šroub uchycovacího držáku dole (43) znovu utáhněte.
- **POZOR!** Když se budou zuby běžícího pilového pásu dotýkat vodicích kolíků, bude pilový pás nepoužitelný.
- Povolte inbusové šrouby vodicích kolíků dole (45).
- Oba vodicí kolíky dole (46) posuňte ve směru pilového pásu natolik, až bude vzdálenost mezi vodicími kolíky (46) a pilovým pásem (21) činit max. 0,5 mm. (pilový pás se musí plynule pohybovat)
- Inbusové šrouby vodicích kolíků dole (45) znovu utáhněte.
- Několikrát otočte dolním nosným válečkem pilového pásu (8) ve směru pohybu hodinových ručiček.
- Ještě jednou zkontrolujte nastavení vodicích kolíků dole (46) a v případě potřeby je ještě seřídte.
- V případě potřeby seřídte podpěrné ložisko dole (42) (9.4.2).

#### 9.5. Seřízení horního vedení pilového pásu (5) (obr. 9)

- Uvolněte aretační madlo pro vedení pilového pásu (23).
- Vedení pilového pásu (5) spusťte pomocí otáčení seřizovacího madla pro vedení pilového pásu (22) co nejbližší (vzdálenost cca 2-3 mm) k řezanému materiálu.
- Aretační madlo (23) znovu utáhněte.
- Seřízení je třeba kontrolovat a případně provést nové seřízení před každým řezáním.

#### 9.6. Seřízení stolu pily (7) na 90° (obr. 10+11)

- Horní vedení pilového pásu (5) nastavte zcela nahoru.
- Uvolněte aretační madlo (20) a křídlovou matici (31) (obr. 2).
- Přiložte úhelník mezi pilový pás (21) a stůl pily (7). Úhelník není součástí dodávky.
- Stůl pily (7) otáčením nakloňte natolik, aby úhel vůči pilovému pásu (21) činil přesně 90°. Když stůl pily již doléhá na šroub (49) a nelze nastavit úhel 90°, povolte matici (50) a šroub (49) zkraťte otáčením ve směru hodinových ručiček.
- Aretační madlo (20) a křídlovou matici (31) znovu utáhněte.
- V případě potřeby povolte matici (50).
- Šroub (49) nastavte tak, aby se stůl pily dotýkal spodní strany.
- Matici (50) opět utáhněte, abyste šroub (49) zafixovali.

#### 9.7. Jaký pilový pás použít

Pilový pás dodávaný v pásové pile je určen pro univerzální použití. Při výběru pilového pásu je třeba zohlednit následující kritéria:

- Úzkým pilovým pásem můžete řezat menší poloměry než širším.
  - Široký pilový pás se používá pro provádění přímého řezu. To je důležité především při řezání dřeva. Pilový pás má tendenci sledovat žilkování dřeva a tím se lehce odchylovat od požadované linie řezu.
  - Pilové pásy s jemnými zuby řezou více hladce, ale také pomaleji než hrubé pilové pásy.
- Pozor: Nikdy nepoužívejte ohnuté nebo prasklé pilové pásy!

#### 9.8. Výměna pilového pásu (obr. 1a+1b+14)

- Vedení pilového pásu (5) nastavte na cca polovinu výšky mezi stolem pily (7) a podstavcem stroje (15).
- Povolte pojistky víka (10) a otevřete boční kryt (11).
- Odstraňte výztuž U (34), jak je popsáno v 9.1.
- Pilový pás (21) povolte otáčením upínacího šroubu (1) proti směru pohybu hodinových ručiček.
- Pilový pás (21) vyjměte z nosných válečků pilového pásu (2+8) a skrze štěrbinu ve stole pily (7).
- Nový pilový pás (21) znovu nastavte osově na oba nosné válečky (2+8). Zuby pilového pásu (21) musí směřovat dolů ke stole pily (obr. 6).
- Pilový pás (21) napněte (viz 9.2).
- Opět zavřete boční kryt (11).
- Znovu namontujte výztuž U (34).

#### 9.9. Výměna stolní vložky (obr. 13)

Při opotřebení nebo poškození vložky je nutno vyměnit vložku stolu (6), jinak hrozí zvýšené riziko zranění.

- Vyjměte opotřebenou stolní vložku (6) směrem nahoru.
- Montáž nové stolní vložky probíhá v opačném pořadí.

#### 9.10. Odsávací hrdlo (obr. 1b)

Pásová pila je vybavena odsávacím hrdlem (19) Ø 40 mm na třísky.

Provozujte přístroj pouze s vhodným odsáváním. Pravidelně kontrolujte a čistěte odsávací kanály.

#### 9.11. Držák posuvné tyče (obr. 12)

Držák posuvné tyče (48) je před montováním na podstavci stroje. Není-li posuvná tyč (26) používaná, musí být vždy uložena v držáku.

## 10. Obsluha

#### 10.1. Zapínač/vypínač (12) (obr. 15)

- Stiskem zeleného tlačítka „I“ lze zapnout pilu.
- Pro opětné vypnutí pily je nutné stisknout červené tlačítko „O“.
- Pásová pila je vybavena podpěřovým spínačem. Při výpadku proudu je nutné pásovou pilu znovu zapnout.

#### 10.2. Paralelní doraz (obr. 16)

- Stiskněte upínací třmen (25) paralelního dorazu (24) směrem nahoru.
- Paralelní doraz (24) nasuňte zleva nebo zprava od pilového pásu (21) na stůl pily (7) a nastavte na požadovaný rozměr.

- Pro upevnění paralelního dorazu (24) stiskněte upínací třmen (25) směrem dolů. Chcete-li zvýšit upínací sílu třmenu (25), otáčejte jím ve směru pohybu hodinových ručiček, dokud nebude paralelní doraz dostatečně upevněn.
- Je třeba dbát na to, aby paralelní doraz (24) probíhal vždy paralelně vůči pilovému pásu (21).

### 10.3. Šikmé řezy (obr. 17)

Aby bylo možné provést šikmé řezy paralelně vůči pilovému pásu (21), je možné stůl pily (7) naklonit dopředu v rozsahu 0° - 45°.

- Uvolněte aretační madlo (20) a křídlovou matici (31).
- Naklánějte stůl pily (7) dopředu, dokud není na stupnici (17) nastaven požadovaný úhel.
- Aretační madlo (20) a křídlovou matici (31) znovu utáhněte.
- Pozor: Je-li stůl pily (7) nakloněn, je třeba paralelní doraz (24) namontovat vpravo od pilového pásu (21) ve směru práce. Zabrání se tím sklouznutí obrobku.

## 11. Transport

Stroj smí být zvedán a transportován pouze za rám nebo desku stojanu. Nikdy jej při transportu nezvedejte za ochranná zařízení, seřizovací rukojeti nebo stůl pily.

Během transportu se musí ochranná zařízení pilového pásu nacházet ve spodní poloze a v blízkosti stolu.

Nikdy nezvedejte stroj za stůl! Při transportu odpojte stroj od sítě.

## 12. Pracovní pokyny

Následující doporučení představují příklady bezpečného používání pásových pil.

Následující bezpečné způsoby práce představují příspěvek pro bezpečnost práce, nemohou však být uplatněny pro každou aplikaci úplně nebo rozsáhle. Nemohou představovat všechny možné nebezpečné stavy a musí být pečlivě interpretovány.

- Při pracích v uzavřených prostorách musí být stroje připojeny k odsávacímu zařízení.
- Jestliže je stroj uveden mimo provoz, např. na konci práce, pilový pás uvolněte. Upevněte příslušnou informaci ohledně napnutí pilového pásu pro dalšího uživatele stroje.
- Nepoužívané pilové pásy uschovejte složené a bezpečně na suchém místě. Před použitím přezkontrolujte pás na vady (zuby, trhliny). Nepoužívejte vadné pilové pásy!
- Při manipulaci s pilovými pásy používejte vhodné rukavice.
- Před zahájením práce musí být všechna ochranná a bezpečnostní zařízení spolehlivě namontována na stroji.
- Nikdy nečistěte pilový pás nebo vedení pilového pásu za chodu pilového pásu pomocí kartáče drženého v ruce nebo stírače. Pilové pásy s vrstvou pryskyřice snižují bezpečnost práce a musí být pravidelně čištěny.
- Při práci používejte pro vaši vlastní bezpečnost ochranné brýle a ochranu sluchu. V případě dlouhých vlasů použijte síťku na vlasy. Volné rukávy si vyhrňte až nad loket.
- Při práci přistavte vedení pilového pásu co možná nejbližší k obrobku.
- Ujistěte se, že je stroj a v jeho okolí dostatečně osvětlen.
- Pro rovné řezy používejte vždy podélný doraz pro zamezení překlopení nebo posunutí obrobku.

- Při řezání úzkých obrobků použijte ruční posuv pomocí posuvné tyče.
  - Pro šikmé řezy uveďte stůl pily do příslušné polohy a posuňte obrobek podél podélného dorazu.
  - Pro řezání rybinových ozubů a čepů nebo klínů uveďte stůl pily vždy do odpovídající polohy pomocí stupnice.
  - V případě obloukovitých nebo nepravidelných řezů posuňte obrobek stejnoměrně oběma rukama se sevřenými prsty. Přidržujte obrobek rukama v bezpečné oblasti.
  - Pro opakované provádění obloukovitých, nepravidelných řezů používejte pomocnou šablonu.
  - Při řezání kulatin zajistěte obrobek proti pootočení.
- Pozor! Po každém novém nastavení doporučujeme zkušební řez pro kontrolu nastavených rozměrů.
- Při všech postupech řezání musí být horní vedení pilového pásu (5) nastaveno co nejbližší k obrobku (viz 9.5).
  - Obrobek musí být vždy veden oběma rukama a držen naplocho na stole pily (7). Tím se zamezí uvíznutí pilového pásu (21).
  - Posuv má vždy probíhat s rovnoměrným tlakem, který právě dostačuje, aby pilový pás bez problémů prořzl materiál, ale nedošlo k zablokování.
  - Paralelní doraz (24) používejte vždy pro všechny postupy řezání řezy, pro které to lze.
  - Je lepší provést jeden řez v jednom pracovním cyklu, než v několika krocích, které mohou vyžadovat zatažení obrobku zpět. Pokud není přesto možné se zatažení vyhnout, je třeba pásovou pilu před tím vypnout. Obrobek táhněte zpět poté, co se pilový pás (21) zastavil.
  - Při řezání musí být obrobek vždy veden za svoji nejdelší stranu.
  - Pozor! Při zpracování úzkých obrobků musí být bezpodmínečně použita posuvná tyč. Posuvná tyč (26) musí být vždy uložena na dosah v k tomu určeném držáku (48) po straně pily.

### 12.1. Provedení podélných řezů (obr. 18)

Při podélném řezu je obrobek prořiznut v podélném směru.

- Nastavte podélný doraz (24) na levé straně (pokud je to možné) pilového pásu (21) adekvátně pro požadovanou šířku.
- Spusťte vedení pilového pásu (5) na obrobek (9.5).
- Zapněte pilu (10.1).
- Tlačte hranu obrobku pravou rukou proti podélnému dorazu (24), zatímco plochá strana přiléhá na stůl pily (7).
- Obrobek rovnoměrným posuvem posouvajte podél podélného dorazu (24) do pilového pásu (21).
- Důležité: Dlouhé obrobky musí být na konci procesu řezání zajištěny proti překlopení (např. pojízdným stojanem atd.)

### 12.2. Provedení šikmých řezů (obr. 17)

- Nastavte stůl pily do požadovaného úhlu (viz 10.3).
- Proveďte řez podle popisu v bodu 12.1.

Při šikmých řezech používejte paralelní doraz pouze zprava od pilového pásu.

### 12.3. Ruční řezy (obr. 19)

Jednou z nejdůležitějších vlastností pásové pily je bezproblémové řezání křivek a rádiusů.

- Spusťte vedení pilového pásu (5) na obrobek (9.5).
- Zapněte pilu.

- Přitiskněte obrobek pevně na stůl pily (7) a pomalu posouvejte do pilového pásu (21).
- V mnoha případech může pomoci, vyřezávat nahrubo křivky a rohy přibližně ve vzdálenosti 6 mm od linie.
- Pokud musíte řezat křivky, které jsou pro používaný pilový pás příliš úzké, musí být vyřezány pomocné řezy až k přední straně křivky. Následně lze vyříznout finální poloměr.

### 13. Čištění a Údržba

Upozornění! Před každým nastavením, údržbou nebo opravou vytáhněte síťovou zástrčku!

#### Čištění

Udržujte bezpečnostní zařízení, větrací otvory a kryt motoru tak prosté prachu a nečistot, jak jen to je možné. Očistěte přístroj čistým hadrem nebo ho profoukněte stlačeným vzduchem při nízkém tlaku. Doporučujeme přímo po každém použití přístroj vyčistit.

#### Údržba

Uvnitř přístroje se nevyskytují žádné další díly vyžadující údržbu.

### 14. Skladování

Uložte přístroj a jeho příslušenství na tmavém, suchém místě, chráněném před mrazem a nedostupném pro děti. Optimální skladovací teplota se pohybuje mezi 5 a 30°C.

Elektrický přístroj uchovávejte v originálním obalu.

Elektrický přístroj zakryjte, aby byl chráněn před prachem nebo vlhkem.

Návod k obsluze uložte u přístroje.

### 15. Elektrická přípojka

Instalovaný elektromotor je zabudován v provozuschopném stavu. Přípojka musí odpovídat příslušným předpisům VDE a DIN. Těmto předpisům musí odpovídat síťová přípojka zákazníka i použité prodlužovací kabely.

#### Důležité pokyny

Při přetížení se motor automaticky vypne. Po určité době na vychladnutí (čas se liší) nechte motor znovu zapnout.

#### Vadný elektrický přívodní kabel

U elektrických přívodních kabelů často dochází k poškození izolace.

#### Jeho příčinami mohou být:

- Poškození tlakem, je-li přívodní kabel veden oknem nebo štěrbinou ve dveřích.
- Prohnutí kvůli nevhodnému upevnění nebo vedení přívodního kabelu.
- Zlomení kvůli přejíždění přes přívodní kabel.
- Poškození izolace kvůli vytrhnutí z elektrické zásuvky ve stěně.
- Protržení v důsledku stárnutí izolace.

Tyto vadné elektrické přívodní kabely nesmí být používány a kvůli poškození izolace jsou životu nebezpečné.

Pravidelně kontrolujte poškození elektrických přívodních kabelů. Dávejte pozor, aby nebyl přívodní kabel při kontrole připojen do elektrické sítě.

Elektrické přívodní kabely musí odpovídat příslušným předpisům VDE a DIN. Používejte pouze přívodní kabely s označením H05VV-F.

Uvedení typového označení na přívodním kabelu je povinné.

#### Motor na střídavý proud

- Napětí v síti musí činit 230 - 240 V<sup>~</sup>
- Prodlužovací kabely do délky 25 m mít průměr 1,5 milimetru čtverečního.

Připojení a opravy elektrického vybavení mohou provádět pouze odborní elektrikáři.

#### Při zpětných dotazech uvádějte prosím tyto údaje:

- Typ proudu napájejícího motor
- Údaje z typového štítku stroje
- Údaje z typového štítku motoru

### 16. Likvidace a recyklace



Přístroj je uložen v balení, aby bylo zabráněno poškození při přepravě. Toto balení je surovina a tím znovu použitelné nebo může být dáno zpět do cirkulace surovin. Příslušenství je vyrobeno z rozdílných materiálů, jako např. kov a plasty. Defektní součástky odevzdejte k likvidaci zvláštních odpadů. Zeptejte se v odborné prodejně nebo na místním zastupitelství!

## 17. Odstraňování závad

Závada	Možná příčina	Odstranění
Motor nefunguje.	Motor, kabel nebo zástrčka je vadná, propálené pojistky Otevřít kryt pouzdra (koncový vypínač)	Stroj nechte zkontrolovat odborníkem. Motor nikdy neopravujte sami. Nebezpečí! Zkontrolujte pojistky, příp. je vyměňte. Zavřít přesně kryt pouzdra
Motor se spouští pomalu a nedosahuje provozní rychlosti.	Příliš nízké napětí, poškozená vinutí, propálený kondenzátor	Nechte zkontrolovat napětí elektrickými závody. Motor nechte zkontrolovat odborníkem. Kondenzátor nechte vyměnit odborníkem.
Motor je příliš hlučný.	Poškozená vinutí, vadný motor	Motor nechte zkontrolovat odborníkem.
Motor nedosahuje plného výkonu.	Elektrické okruhy v síti jsou přetížené (svítilny, ostatní motory atd.).	Nepoužívejte jiné přístroje nebo motory na stejném elektrickém okruhu.
Motor se lehce přehřívá.	Přetížení motoru, nevhodné chlazení motoru	Zabraňte přetížení motoru při řezání, odstraňte prach z motoru a zjistěte tak optimální chlazení motoru.
Řez pilou je hrubý nebo zvlněný.	Pilový list je tupý, má nevhodný tvar zubů pro danou tloušťku materiálu.	Pilový list nabruste, resp. použijte vhodný pilový list.
Obrobek se vytrhává, resp. třepí.	Příliš vysoký tlak při řezání, resp. pilový list není vhodný pro dané nasazení	Použijte vhodný pilový list.
Pilový pás nedrží směr	a) Vedení špatně nastaveno b) Špatný pilový pás	a) Vedení pilového pásu nastavte podle potřeby b) Pilový pás zvolte podle potřeby
Opálená místa na dřevě při práci	a) Tupý pilový pás b) Špatný pilový pás	a) Vyměňte pilový pás b) Pilový pás zvolte podle potřeby
Při práci dochází k sevření pilového pásu	a) Tupý pilový pás b) Na pilovém pásu se nachází pryskyřice c) Vedení špatně nastaveno	a) Vyměňte pilový pás b) Očistěte pilový pás c) Vedení pilového pásu nastavte podle potřeby

## Záruční list

Vážena zakaznice, vážený zakazníku,

naše výrobky podléhají přísné kontrole kvality. Pokud i přesto tento přístroj bezvadně nefunguje, velice toho litujeme a prosíme Vás, abyste se obrátili na náš zákaznický servis, jehož adresa je uvedena na tomto záručním listu. Rádi Vám budeme k dispozici také telefonicky na níže uvedeném servisním čísle. Pro uplatňování nároků na záruku platí následující:

- Tyto záruční podmínky upravují dodatečný záruční servis. Vašich zákonných nároků na záruku se tato záruka netýká. Náš záruční servis je pro Vás bezplatný.
- Záruční servis se vztahuje výhradně na nedostatky, které lze odvodit z vad materiálu nebo výrobních vad a je také omezen pouze na odstranění těchto nedostatků, resp. výměnu přístroje. Dbejte prosím na to, že naše přístroje nebyly podle svého účelu určeny konstruovány pro živnostenské, řemeslnické nebo průmyslové použití. Záruční smlouva tak není realizována, pokud byl přístroj používán v živnostenských, řemeslných nebo průmyslových podnicích a při srovnatelných činnostech. Z naší záruky je dále vyloučeno poskytnutí náhrady za dopravní škody, škody způsobené nedodržením montážního návodu nebo z důvodů neodborné instalace, nedodržení návodu k použití (jako např. připojení na chybné síťové napětí nebo druh proudu), nedovoleného nebo neodborného používání (jako např. přetížení přístroje nebo použití neschválených vložných nástrojů nebo příslušenství), nedodržení pokynů pro údržbu a bezpečnostních pokynů, vniknutí cizích těles do přístroje (jako např. písek, kameny nebo prach), použití násilí nebo poškození v důsledku cizích vlivů (jako např. škody způsobené pádem), jakož také běžného opotřebení způsobeného používáním.

Nárok na záruku zaniká, pokud bylo do přístroje již zasahováno

- Záruční doba činí 3 roky a začíná datem koupě přístroje. Nároky na záruku před vypršením záruční doby je třeba uplatňovat během dvou týdnů od zjištění defektu. Uplatňování nároků na záruku po vypršení záruční doby je vyloučeno. Oprava nebo výměna přístroje nevede k prodloužení záruční doby, ani k zahájení nové záruční doby za provedený výkon pro přístroj nebo pro případné zamontované náhradní díly. Toto platí také v případě servisu v místě Vašeho bydliště.
- Při uplatňování Vašeho nároku na záruku zašlete prosím přístroj bez poštovního na níže uvedenou adresu. Přiložte originál prodejního dokladu nebo jiného datovaného potvrzení o koupi. Pokladní lístek si proto dobře uložte jako důkaz! Popište nám prosím pokud možno přesně důvod reklamace. Je-li defekt přístroje v našem záručním servisu obsažen, obdržíte obratem opravený nebo nový přístroj.

Samozřejmě rádi za úhradu nákladů odstraníme defekty na přístroji, které nespádají nebo již nespádají do rozsahu záruky. K tomu nám přístroj prosím zašlete na naši servisní adresu.

### Servisní horká linka (CZ):

+800 4003 4003  
(0,00 €/Min.)

### Adresa elektronické pošty (CZ):

service.CZ@scheppach.com

### Adresa servisního střediska (CZ):

GARLAND distributor, s.r.o.  
Hradecká 1136  
CZ - 50601 Jicín

## Obsah:

## Strana:

1.	Úvod	35
2.	Popis prístroja	35
3.	Rozsah dodávky	35
4.	Správny spôsob použitia	36
5.	Dôležité upozornenia	36
6.	Technické údaje	38
7.	Zvyškové riziká	38
8.	Pred uvedením do prevádzky	39
9.	Montážny	39
10.	Operácie	41
11.	Preprava	41
12.	Pracovné upozornenia	41
13.	Čistenie a Údržba	42
14.	Skladovanie	42
15.	Elektrická prípojka	42
16.	Likvidácia a recyklácia	42
17.	Odstraňovanie porúch	43
18.	Záručný list	44
19.	Vyhlasenie o zhode	57

## 1. Úvod

### Výrobca:

scheppach

Fabrikation von Holzbearbeitungsmaschinen GmbH

Günzburger Straße 69

D-89335 Ichenhausen

### Vážení zákazníci,

Želáme Vám veľa zábavy a úspechov pri práci s Vaším novým prístrojom.

### Poznámka,

V súlade s platnými zákonmi, ktoré sa týkajú zodpovednosti za výrobok, výrobca zariadenia nepreberá zodpovednosť za poškodenia výrobku alebo za škody spôsobené výrobkom, ku ktorým došlo z nasledujúcich dôvodov:

- nesprávnej manipulácie,
- nedodržania pokynov na obsluhu,
- opravy vykonanej treťou stranou, opravy nevykonanej v autorizovanom servise,
- montáže neoriginálnych dielcov alebo použitia neoriginálnych dielcov pri výmene,
- iného než špecifikované použitia,
- poruchy elektrického systému, ktorá bola spôsobená nedodržaním elektrických predpisov a predpisov VDE 0100, DIN 57113, VDE0113.

### Odporúčame:

Pred montážou a obsluhou tohto zariadenia si prečítajte kompletný text v návode na obsluhu. Pokyny na obsluhu sú určené na to, aby sa používateľ oboznámil s týmto zariadením a aby pri jeho použití využil všetky jeho možnosti v súlade s uvedenými odporučeniami. Tento návod na obsluhu obsahuje dôležité informácie o tom, ako vykonávať bezpečnú, profesionálnu a hospodárnu obsluhu stroja, ako zabrániť rizikám, ako ušetriť náklady na opravy, ako skrátiť časy prestojov a ako zvýšiť spoľahlivosť a predĺžiť prevádzkovú životnosť stroja. Okrem bezpečnostných predpisov uvedených v návode na obsluhu musíte dodržiavať tiež platné predpisy, týkajúce sa prevádzky stroja vo vašej krajine.

Uchovávajte návod na obsluhu stále v blízkosti stroja a uložte ho do plastového obalu, aby bol chránený pred nečistotami a vlhkosťou. Prečítajte si návod na obsluhu pred každým použitím stroja a dôkladne dodržiavajte v ňom uvedené informácie. Stroj môžu obsluhovať iba osoby, ktoré boli riadne preškolené v jeho obsluhu a ktoré boli riadne informované o rizikách spojených s jeho obsluhou. Pri obsluhu stroja musí byť splnený stanovený minimálny vek.

Popri bezpečnostných pokynoch a upozorneniach obsiahnutých v tomto návode na obsluhu a zvláštnych predpisoch vašej krajiny je nutné dodržiavať všeobecne uznávané technické predpisy pre prevádzku.

Nepreberáme ručenie za žiadne nehody alebo škody, ktoré vznikli nedodržaním tohto návodu a bezpečnostných upozornení.

## 2. Popis prístroja (obr. 1-16)

1. Upínacia skrutka
2. Horná kladka pílového pásu
3. Gumová plocha
4. Ochranné zariadenie pílového pásu
5. Horné vedenie pílového pásu
6. Vložka stola
7. Stôl píly
8. Dolná kladka pílového pásu
9. Oporná noha
10. Blokovanie krytu
11. Bočný kryt
12. Zapínač/vypínač
13. Poistná skrutka pre hornú kladku pílového pásu
14. Nastavovacia skrutka pre hornú kladku pílového pásu
15. Stojan stroja
16. Sieťové vedenie
17. Stupnica pre rozsah natáčania
18. Motor
19. Odsávací prípojka
20. Blokovacia rukoväť pre stôl píly
21. Pílový pás
22. Nastavovacia rukoväť pre vedenie pílového pásu
23. Blokovacia rukoväť pre vedenie pílového pásu
24. Paralelný doraz
25. Upínací strmeň pre paralelný doraz
26. Posuvná tyč
27. Inbusový kľúč 3 mm
28. Inbusový kľúč 4 mm
29. Skrutkovač
30. Vidlicový kľúč
31. Krídlová matica
32. Zvierka
33. Ryhovaná matica
34. Výstuž v tvare U
35. Inbusová skrutka pre horné oporné ložisko
36. Horné oporné ložisko
37. Horný vodiaci kolík
38. Inbusová skrutka pre horný vodiaci kolík
39. Úchytný držiak (horný)
40. Inbusová skrutka pre horný úchytný držiak (2x)
41. Inbusová skrutka pre dolné oporné ložisko
42. Dolné oporné ložisko
43. Skrutka dolného úchytného držiaka
44. Chránič pílového listu
45. Inbusová skrutka pre dolný vodiaci kolík
46. Dolný vodiaci kolík
47. Úchytný držiak (dolný)
48. Držiak posuvnej tyče
49. Skrutka (nastavenie stola píly)
50. Matica (nastavenie stola píly)
51. Inbusový kľúč 5 mm

## 3. Rozsah dodávky

- Otvorte obal a opatrne vyberte prístroj.
- Odstráňte obalový materiál, ako aj obalové a prepravné poistky (ak sú použité).
- Skontrolujte, či je rozsah dodávky kompletný.



- Prístroj a diely príslušenstva skontrolujte ohľadom poškodení spôsobených prepravou.
- Obal podľa možnosti uschovajte až do uplynutia záručnej doby.

### Pozor

Prístroj a obalové materiály nie sú hračkami pre deti! Deti sa nesmú hrať s plastovými vreckami, fóliami ani drobnými súčiastkami! Vzniká nebezpečenstvo prehltnutia a udusení!

- Pásová píla / Pílový pás (predmontované)
- Stôl píly
- Posuvná tyč
- Paralelný doraz
- Vidlicový kľúč veľ. 10/13
- Inbusový kľúč veľ. 3/4/5
- Skrutkovač
- Preklad návodu na obsluhu

## 4. Správny spôsob použitia

Pásová píla slúži na pozdĺžne a priečne rezanie dreva alebo drevitých obrobkov. Guľaté materiály sa smú rezať iba s vhodnými upínacími zariadeniami.

Prístroj smie byť použitý len na ten účel, na ktorý bol určený. Každé iné odlišné použitie sa považuje za nespĺňajúce účel použitia. Za škody alebo zranenia akéhokoľvek druhu spôsobené nesprávnym používaním ručí používateľ/obsluhujúca osoba, nie však výrobca.

Pre používanie s týmto strojom sú povolené len vhodné pílové pásy. Súčasťou správneho účelového použitia prístroja je taktiež dodržiavanie bezpečnostných predpisov, ako aj návodu na montáž a pokynov k prevádzke nachádzajúcich sa v návode na obsluhu.

Osoby, ktoré obsluhujú prístroj aách. Okrem toho sa musia prísne dodržiavať platné bezpečnostné predpisy proti úrazom. Musia sa taktiež dodržiavať ďalšie všeobecné pravidlá v oblastiach pracovnej medicíny a bezpečnostnej techniky.

Prípadné zmeny vykonané na stroji celkom anulujú ručenie výrobcu a ručenie za škody týmto spôsobené. Napriek správne účelovému použitiu sa nemôžu niektoré špecifické rizikové faktory celkom vylúčiť. Z dôvodu danej konštrukcie a stavby tohto stroja sa môžu vyskytnúť nasledujúce body:

- Poškodenie sluchu pri nepoužívaní potrebnej ochrany sluchu.
- Emisie dreveného prachu poškodzujúce zdravie pri používaní v uzatvorených miestnostiach.
- Nebezpečenstvo úrazu z dôvodu kontaktu ruky s nezakrytou reznou oblasťou nástroja.
- Nebezpečenstvo zranenie pri výmene nástroja (nebezpečenstvo porezania).
- Ohrozenie kvôli vymršteniu obrobkov alebo častí obrobkov.
- Pohmoždenie prstov.
- Ohrozenie spätným úderom.
- Vyklopenie obrobku kvôli nedostatočnej dotykovej ploche obrobku na podklade.
- Dotyk s rezným nástrojom.
- Spätný úder častí konárov a častí obrobkov.

Prosím berte ohľad na skutočnosť, že naše prístroje neboli svojim určením konštruované na profesionálne, remeselnícke ani priemyselné použitie. Nepreberáme žiadne záručné ručenie, ak sa prístroj bude používať v profesionálnych, remeselníckych alebo priemyselných prevádzkach ako aj na činnosti rovnocenné s takýmto použitím.

## 5. Dôležité upozornenia

Pozor! Pri používaní elektrických prístrojov je nutné na ochranu pred zásahom elektrickým prúdom, pred nebezpečenstvom poranenia a nebezpečenstvom požiaru dodržiavať nasledujúce základné bezpečnostné upozornenia. Predtým ako použijete tento elektrický prístroj, prečítajte si všetky bezpečnostné upozornenia a dobre ich uschovajte.

### Bezpečná práca

- 1 Udržujte Vaše pracovisko vždy v čistom stave
  - Neporiadok na pracovisku môže spôsobiť nebezpečenstvo úrazu.
- 2 Dbajte na vplyvy okolia
  - Nevystavujte elektrické prístroje dažďu.
  - Nepoužívajte elektrické nástroje vo vlhkom alebo mokrom prostredí.
  - Postarajte sa o dobré osvetlenie. Nepoužívajte elektrické prístroje v blízkosti horľavých tekutín alebo plynov.
  - Elektrické prístroje nepoužívajte na miestach, kde hrozí nebezpečenstvo vzniku požiaru alebo výbuchu.
- 3 Chráňte sa pred elektrickým úrazom
  - Zabráňte telesnému dotyku s uzemnenými predmetmi, ako napríklad potrubnými rúrami, radiátormi, pecami, chladničkami.
- 4 Zabráňte prístup deťom!
  - Nedovoľte iným osobám dotýkať sa prístroja alebo káblu počas práce, zabráňte im vstupu do Vašej pracovnej oblasti.
- 5 Ukladajte Vaše prístroje na bezpečnom mieste
  - Nepoužívané nástroje musia byť uskladnené v suchej, uzatvorenej miestnosti a mimo dosahu detí.
- 6 Nepreťažujte Vaše prístroje
  - Práca je dôkladnejšia a bezpečnejšia v rozmedzí uve- deného výkonu prístroja.
- 7 Používajte vždy správny nástroj
  - Nepoužívajte na ťažké práce nástroje alebo prídavné prípravky s príliš slabým výkonom.
  - Nepoužívajte náradia na účely a práce, na ktoré neboli určené, napríklad v žiadnom prípade nepoužívajte ručnú kruhovú pílu na stínanie stromov alebo rezanie konárov.
  - Elektrický prístroj nepoužívajte na rezanie palivového dreva.
- 8 Pri práci používajte vhodný pracovný odev
  - Nenoste pri práci s prístrojom voľné oblečenie ani šperky. Môžu byť totiž zachytené pohyblivými súčiastkami.
  - Pri prácach vonku sa odporúčajú gumené rukavice a protišmyková pevná obuv.
  - Ak máte dlhé vlasy, používajte sieťku na vlasy.
- 9 Používajte ochranný výstroj.
  - Noste ochranné okuliare.
  - Pri prácach, pri ktorých sa vytvára prach, noste ochrannú masku.

- 10 Zariadenie pripojte na odsávanie prachu, ak budete obrábať drevo, drevo podobné materiály alebo plasty.
  - Ak sú k dispozícii prípojky na odsávanie prachu a prípojky zachytávacieho zariadenia, presvedčte sa, či sú tieto pripojené a správne použité.
  - Prevádzka v uzatvorených priestoroch je pri obrábaní dreva, drevo podobných materiálov a plastov dovolená iba s vhodným odsávacím zariadením.
- 11 Nepoužívajte kábel na iné účely
  - Nenoste prístroj zavesený za elektrický kábel a nepoužívajte ho na vyťahovanie zástrčky von zo zásuvky. Chráňte elektrický kábel pred teplom, olejom a ostrými hranami.
- 12 Zaistite obrábaný materiál
  - Používajte upínacie zariadenia alebo zverák na pevné uchytenie obrábaného materiálu. Obrobok je tak držaný oveľa bezpečnejšie ako Vašou rukou a umožňuje sa tak obsluha prístroja oboma rukami.
  - Pri dlhých obrobkoch je žiaduca prídavná podpera (stôl, kozlíky atď.) na zabránenie prevráteniu stroja.
  - Obrobok vždy pevne zatlačte proti pracovnej doske a dorazu, aby sa zabránilo kývaniu, príp. otáčaniu obrobku.
- 13 Vyhýbajte sa abnormálnemu držaniu tela.
  - Postarajte sa o bezpečný postoj a neustále udržiavajte rovnováhu.
  - Vyhýbajte sa „nešikovným“ polohám rúk, pri ktorých by ste mohli nečakaným sklznutím jednej alebo oboch rúk prísť do kontaktu s pílovým kotúčom.
- 14 Dôkladne ošetrujte Vaše prístroje
  - Udržujte Vaše prístroje vždy ostré a čisté, aby ste mohli pracovať dôkladne a bezpečne.
  - Dodržiavajte predpisy pre údržbu a pokyny pre výmenu nástrojov.
  - Pravidelne kontrolujte zástrčku a kábel, a pri eventúálnom poškodení ich nechajte vymeniť autorizovaným odborníkom.
  - Pravidelne kontrolujte predlžovací kábel a nahradte káble, ktoré sú poškodené.
  - Udržujte rukoväť a držadlá suché a čisté od oleja a tukov.
- 15 Zástrčku vytiahnite zo zásuvky.
  - Pri bežiacom pílovom kotúči nikdy neodstraňujte triesky, piliny ani zaseknuté kusy dreva.
  - Pri nepoužívaní elektrického prístroja, pred údržbou a pri výmene nástrojov, napr. pílového kotúča, vrtáka, fréžky.
  - Ak je pílový kotúč pri rezaní blokovaný príliš veľkou posuvnou silou, zariadenie vypnite a odpojte ho od siete. Odstráňte obrobok a zabezpečte, aby sa pílový kotúč voľne pohyboval. Zariadenie zapnite a proces rezania vykonajte opakovane so zníženou posuvnou silou.
- 16 Nezabudnite v prístroji zastrčené nástrojové kľúče
  - Pred zapnutím vždy skontrolujte, že sa na prístroji nenachádzajú žiadne kľúče a nastavovacie nástroje.
- 17 Zabráňte neúmyselnému nábehu.
  - Uistite sa, že je spínač pri zasunutí zástrčky do zásuvky vypnutý.
- 18 Pre vonkajšiu oblasť používajte predlžovací kábel.
  - Na voľnom priestranstve používajte iba povolené a príslušne označené predlžovacie káble.

- Používajte káblový bubon iba v rozvinutom stave.
- 19 Buďte opatrní.
    - Dávajte pozor na to, čo robíte. Pri práci používajte rozum. Elektrický prístroj nepoužívajte, ak sa nesústreďíte.
  - 20 Pravidelne kontrolujte prípadné poškodenia vášho prístroja
    - Pred ďalším používaním prístroja starostlivo skontrolujte, či sú ochranné zariadenia alebo ľahko poškodené súčiastky stále v náležitom funkčnom stave podľa predpisov.
    - Skontrolujte, či je funkcia všetkých pohyblivých dielov prístroja v poriadku, t.j. či nedochádza k ich blokovaniu alebo nie sú poškodené.
- Všetky diely musia byť správne namontované, aby sa zabezpečila bezpečnosť prístroja.
- Pohyblivý ochranný kryt sa nemôže v otvorenom stave zaseknúť.
  - Poškodené ochranné zariadenia a súčiastky musia byť odborne opravené alebo vymenené v zákazníckom servise, pokiaľ nie je v návodoch na obsluhu uvedené inak.
  - Poškodené spínače musia byť nahradené v zákazníckom servise.
  - Nepoužívajte žiadne vadné alebo poškodené prípojné káble.
  - V žiadnom prípade nepoužívajte prístroje, ak na nich nie je možné vypnúť a zapnúť ich vypínač.
- 21 Pozor!
    - Používanie iných nástrojov a iného príslušenstva môže pre vás znamenať nebezpečenstvo poranenia.
  - 22 Elektrický prístroj nechajte opraviť vyučeným elektrikárom.
    - Tento elektrický prístroj je v súlade s príslušnými bezpečnostnými smernicami. Opravy smie vykonávať len odborný elektrikár, v opačnom prípade môže dôjsť k úrazu obsluhujúcej osoby.

### **Dodatočné bezpečnostné upozornenia**

- Pri všetkých údržbových prácach na pílovom páse používajte ochranné rukavice!
- Pri rezaní guľatiny alebo nepravidelne tvarovaného dreva sa musí použiť zariadenie, ktoré zabraňuje skrúteniu obrobku.
- Pri rezaní dosiek na výšku sa musí použiť prípravok, ktorý zabezpečí obrobok proti spätnému úderu.
- Z dôvodu dodržania hodnôt emisie prachu pri spracovaní dreva a lnou rýchlosťou prúdenia vzduchu 20 m/s.
- Odovzdajte tieto bezpečnostné pokyny všetkým osobám, ktoré pracujú na tomto stroji.
- Nepoužívajte túto pílu na rezanie palivového dreva.
- Tento stroj je vybavený bezpečnostným vypínačom na zabránenie opätovného zapnutia po poklese napätia.
- Skontrolujte pred uvedením do prevádzky, či elektrické napätie uvedené na typovom štítku prístroja zodpovedá prítomnému sieťovému napätiu.
- Káblový bubon sa smie používať len v plne rozvinutom stave.
- Osoby pracujúce na stroji nesmú byť vyrušované.
- Dbajte na smer otáčania motora a pílového kotúča.
- Bezpečnostné zariadenia na stroji nesmú byť demontované alebo vyradené z prevádzky.

- Nerežte také obrobky, ktoré sú príliš malé na to, aby sa dali pri rezaní bezpečne držať rukou.
- Nikdy neodstraňujte uvoľnené triesky, hobliny alebo zaseknuté časti dreva pri bežiacom pílovom páse.
- Musia sa pritom dodržiavať príslušné bezpečnostné predpisy proti úrazom a ostatné, všeobecne uznávané bezpečnostné technické pravidlá.
- Dodržiavajte príslušné predpisy profesnej odborovej organizácie.
- Prestaviteľné ochranné zariadenie nastavte tak, aby ste stáli čo najbližšie k obrobku.
- Pozor! Dlhé obrobky zabezpečiť proti prevráženiu a spadnutiu na konci procesu pílenia (napr. rolovací stojan na konci apod.).
- Ochrana pílového pásu (4) sa musí počas transportu pásovej píly nachádzať v spodnej polohe.
- Ochranné kryty sa nesmú používať na transport alebo nesprávny spôsob prevádzky stroja.
- Deformované alebo poškodené pílové pásy sa nesmú používať.
- Vymeňte opotrebovanú stolnú vložku.
- Nikdy neuvádzajte stroj do prevádzky, ak sú otvorené dvere chrániace pílový pás resp. je otvorené oddeľujúce ochranné zariadenie.
- Dbajte na to, aby bol výber pílového pásu a voľba rýchlosti vhodná pre rezaný materiál.
- Nikdy nezahajovať čistenie pílového pásu pred tým, než sa pás úplne nezastaví.
- Pri rovnom rezaní malých obrobkov proti paralelnému dorazu sa musí použiť posuvná tyč.
- Počas transportu sa musí ochranné zariadenie pílového pásu nachádzať v najnižšej polohe a v blízkosti stola.
- Pri šikmých rezoch s nakloneným stolom sa musí paralelne doraz usporiadať na spodnej časti stola.
- Pri rezaní guľatiny sa musí použiť vhodný pridržiavací prípravok, aby sa zabránilo otáčaniu obrobku.
- Nikdy nepoužívajte oddeľujúce ochranné zariadenia na zdvíhanie alebo na transport.
- Dbajte na to, aby ste používali a správne nastavili ochranné zariadenia pílového pásu.
- Dodržiavajte bezpečnostný odstup rúk od pílového pásu. Na úzke rezy používajte posuvný prípravok.
- Posuvnú tyč skladujte na určenom držiaku na stroji, aby ste na ňu mohli dosiahnuť z jej normálnej pracovnej polohy a mali ste ju vždy poruke.
- V normálnej pracovnej polohe sa nachádza operátor stroja.

## 6. Technické údaje

<b>Motor na striedavý prúd</b>	230 - 240 V ~ 50 Hz
<b>Výkon</b>	S1 250W, S2 30 min 350W
<b>Počet otáčok</b>	1400 min <sup>-1</sup>
<b>Dĺžka pílového pásu n<sub>0</sub></b>	1400 mm
<b>Šírka pílového pásu</b>	3,5-12 mm
<b>Šírka pílového pásu max.</b>	12 mm
<b>Rezná rýchlosť</b>	900 m/min
<b>Výška priepustného pásma</b>	0 - 80 mm
<b>Šírka priepustného pásma</b>	200 mm

<b>Veľkosť stola</b>	300 x 300 mm
<b>Dosah otáčavosti stola</b>	0° - 45°
<b>Rozmery obrobku max.</b>	400 x 400 x 80 mm
<b>Celková hmotnosť</b>	16,5 kg

### Technické zmeny vyhradené!

- \* Prevádzkový režim S1, trvalá prevádzka.
- \* Prevádzkový režim S2, krátkodobá prevádzka pri stálom zaťažení; Trvanie menovitej prevádzky

Obrobok musí byť vysoký minimálne 3 mm a široký 10 mm. Zvuk a vibrácia

Hluk tejto píly bol určený podľa smernice EN 61029.

<b>Hladina akustického tlaku L<sub>PA</sub></b>	77,4 dB(A)
<b>Nepresnosť K<sub>PA</sub></b>	3 dB
<b>Hladina akustického výkonu L<sub>WA</sub></b>	90,4 dB(A)
<b>Nepresnosť K<sub>WA</sub></b>	3 dB

### Noste ochranu sluchu!

Vplyv hluku môže spôsobiť stratu sluchu. Obmedzte vznik hluku a vibrácie na minimum!

- Používajte iba bezchybné stroje.
- Prístroj pravidelne čistite a vykonávajte jeho údržbu.
- Váš spôsob práce prispôbte prístroju.
- Stroj nepreťažujte.
- Stroj nechajte v prípade potreby prekontrolovať.
- Ak sa prístroj nepoužíva, vypnite ho.

## 7. Zvyškové riziká

Stroj je skonštruovaný podľa stavu techniky a uznaných bezpečnostno-technických pravidiel. Pri práci sa však môžu vyskytnúť jednotlivé zvyškové riziká.

- Nebezpečenstvo zranenia prstov a rúk pohybujúcim sa pílovým pásom pri neodbornom vedení obrobku. Zranenia vyvrhnutým obrobkom pri neodbornom pridržiavaní alebo vedení ako práca bez narážky.
- Ohrozenie zdravia drevitým prachom alebo trieskami z dreva. Bezpodmienečne noste osobné ochranné vybavenie ako ochranu očí. Používajte odsávacie zariadenie!
- Zranenia spôsobené poškodeným pílovým pásom. Pravidelne kontrolujte pílový pás, či je neporušený.
- Nebezpečenstvo zranenia prstov a rúk pri výmene pílového pásu. Noste vhodné pracovné rukavice.
- Nebezpečenstvo zranenia pri zapnutí stroja prostredníctvom rozbiehajúceho sa pílového pásu.
- Ohrozenie elektrickým prúdom pri použití elektrických prípojných vedení, ktoré sú v rozpore s predpismi.
- Ohrozenie zdravia pohybujúcim sa pílovým pásom pri dlhých vlasoch a voľnom oblečení. Noste osobné ochranné vybavenie ako sieťku na vlasy a tesne priliehavé pracovné oblečenie.
- Z tohto dôvodu nesmú napriek všetkým vykonaným opatreniam vzniknúť zrejme zvyškové riziká.
- Zvyškové riziká je možné minimalizovať, ak sa súhrnne dodržiajú „Dôležité upozornenia“ a „Správne používanie“, ako aj návod na obsluhu.

## 8. Pred uvedením do prevádzky

Stroj musí byť stabilne postavený, t.j. na pracovnom stole, alebo pevne priskrutkovaný na pevnom podstavcovom ráme. Za týmto účelom sa na spodku stroja nachádzajú upevňovacie otvory.

- Pílový stôl musí byť správne namontovaný.
- Pred uvedením do prevádzky sa musia všetky kryty a bezpečnostné prípravky správne namontovať.
- Pílový pás musí môcť voľne bežať.
- Pri dreve, ktoré už bolo opracované, je potrebné dbať na cudzie telesá ako napr. klince alebo skrutky atď.
- Pred tým, než stlačíte vypínač zap/vyp, presvedčte sa o tom, že je pílový pás správne namontovaný a je zaručená ľahkosť chodu pohyblivých častí.
- Presvedčte sa pred zapojením stroja do siete o tom, či údaje na typovom štítku prístroja súhlasia s údajmi prítomnej elektrickej siete.

## 9. Montážny

### POZORI!

Pred všetkými údržbovými, prestrojovacími a montážnymi prácami na pásovej pile sa musí vytiahnuť sieťová zástrčka.

### Montážny nástroj

1 vidlicový kľúč veľ. 10/13

1 inbusový kľúč veľ. 3

1 inbusový kľúč veľ. 4

1 skrutkovač

Z baliaco-technických dôvodov nie je stôl píly zmontovaný.

### 9.1. Montáž stola píly (obr. 2 – 4)

- Odstráňte krídlovú maticu (31), blokovaciu rukoväť (20), dve podložky a zvierku (32). (obr. 2)
- Odstráňte zo stola píly dve ryhované matice (33), výstuž v tvare U (34) a dve zápusťné skrutky M6x16. (obr. 3)
- Prevedte stôl píly (7) cez pílový list (21). Upevnite ho zvierkou (32), dvomi podložkami, krídlovou maticou (31) a blokovacou rukoväťou (20) na oboch skrutkách na stojane stroja. (obr. 4)
- Upevnite výstuž v tvare U (34) pomocou 2 zápusťných skrutiek M6x16 a 2 ryhovaných matíc (33) na prednej strane stola píly. (obr. 3)

### 9.2. Upnutie pílového pásu (obr. 1a)

- POZORI! Pri dlhšom odstavení píly sa musí uvoľniť pílový pás, t.j. pred zapnutím píly sa musí skontrolovať upnutie pílového listu.
- Pre upnutie pílového pásu (21) otáčajte upínaciu skrutku (1) v smere hodinových ručičiek. Správne upnutie pílového pásu môžete zistiť zatlačením prstom z boku na pílový pás, približne v strede medzi obomi kladkami pílového pásu (2+8). Pílový pás (21) by sa pritom mal dať potlačiť iba minimálne (cca 1 – 2 mm).
- Dostatočne upnutý pílový pás má kovový zvuk, keď po ňom poklepete.
- Ak sa pílový pás dlhší čas nebude používať, uvoľnite ho, aby sa nepretiahol.

- POZORI! V prípade príliš veľkého upnutia sa môže pílový pás zlomiť. NEBEZPEČENSTVO PORANENIA! V prípade príliš malého upnutia sa môže poháňaná kladka pílového pásu (8) pretočiť, v dôsledku čoho pílový pás zostane stáť.

### 9.3 Nastavenie pílového pásu (obr. 1a+1b)

- POZORI! Skôr ako sa môže vykonať nastavenie pílového pásu, musí sa pílový pás správne upnúť.
- Otvorte bočný kryt (11) uvoľnením blokovania krytu (10) pomocou skrutkovača (29).
- Pomaly otáčajte kladku pílového pásu (2) v smere hodinových ručičiek. Pílový pás (21) by sa mal nachádzať v strede kladky pílového pásu (2). Ak tomu tak nie je, tak musíte korigovať uhol sklonu hornej kladky pílového pásu (2).
- Ak pílový pás (21) viac prebieha k zadnej hrane kladky pílového pásu (2), tak musíte otáčať nastavovaciu skrutku (14) proti smeru hodinových ručičiek.
- Otvorte poistnú skrutku pre hornú kladku pílového pásu (13).
- Dolnú kladku pílového pásu (8) pomaly otáčajte jednou rukou, aby ste skontrolovali polohu pílového pásu (21).
- Ak pílový pás (21) viac prebieha k prednej hrane kladky pílového pásu (2), tak musíte otáčať nastavovaciu skrutku (14) v smere hodinových ručičiek.
- Po nastavení hornej kladky pílového pásu (2) sa musí skontrolovať poloha pílového pásu (21) na dolnej kladke pílového pásu (8). Pílový pás (21) by sa tu mal takisto nachádzať v strede kladky pílového pásu (8). Ak tomu tak nie je, tak musíte ešte raz prestaviť sklon hornej kladky pílového pásu (2).
- Kým sa prestavenie hornej kladky pílového pásu (2) prejaví na polohu pílového pásu na dolnej kladke pílového pásu (8), treba kladku pílového pásu niekoľkokrát otočiť.
- Pevne utiahnite poistnú skrutku pre hornú kladku pílového pásu (13).
- Po úspešnom nastavení sa musí opäť zatvoriť bočný kryt (11) s uvoľnením blokovania krytu (10) a zaistiť pomocou skrutkovača (29).

### 9.4. Nastavenie vedenia pílového pásu (obr. 5 – 8)

Oporné ložisko (36 + 42) aj vodiace kolíky (37 + 46) sa musia znova nastaviť po každej výmene pílového pásu.

- Otvorte bočný kryt (11) uvoľnením blokovania krytu (10) pomocou skrutkovača (29).

#### 9.4.1. Horné oporné ložisko (36) (obr. 5)

- Uvoľnite inbusovú skrutku horného oporného ložiska (35).
- Posúvajte horné oporné ložisko (36), kým sa už tesne nebude dotýkať pílového pásu (21) (vzdialenosť max. 0,5 mm).
- Znovu pevne utiahnite inbusovú skrutku horného oporného ložiska (35).

#### 9.4.2. Nastavenie dolného oporného ložiska (42) (obr. 7)

- Stôl píly demontujte obdobne podľa bodu 9.1 v opačnom poradí.
- Uvoľnite inbusovú skrutku dolného oporného ložiska (41).
- Posúvajte dolné oporné ložisko (42), kým sa už tesne nebude dotýkať pílového pásu (21) (vzdialenosť max. 0,5 mm).
- Znovu pevne utiahnite inbusovú skrutku dolného oporného ložiska (41).

### 9.4.3. Nastavenie horných vodiacich kolíkov (37)

- Uvoľnite inbusovú skrutku horného úchytného držiaka (40).
- Posúvajte horný úchytný držiak (39) horných vodiacich kolíkov (37), kým sa nebude predná hrana vodiacich kolíkov (37) nachádzať cca 1 mm za pätou zubu pílového pásu.
- Znovu pevne utiahnite inbusovú skrutku horného úchytného držiaka (40).
- **POZOR!** Pílový pás je nepoužiteľný, keď sa zuby pri bežiacom pílovom liste dotýkajú vodiacich kolíkov.
- Uvoľnite inbusovú skrutku horných vodiacich kolíkov (38).
- Posuňte vodiace kolíky (37) smerom k pílovému pásu! Pozor! Vzdialenosť medzi vodiacimi kolíkmi (37) a pílovým pásom (21) smie byť max. 0,5 mm. (pílový pás sa nesmie zasekávať)
- Znovu pevne utiahnite inbusové skrutky (38).
- Hornú kladku pílového pásu (2) niekoľkokrát otočte v smere hodinových ručičiek.
- Ešte raz skontrolujte nastavenie horných vodiacich kolíkov (38) a prípadne ich dodatočne nastavte.
- Prípadne prestavte horné oporné ložisko (36) (9.4.1).

### 9.4.4. Nastavenie dolných vodiacich kolíkov (46) (obr. 7+8)

- Demontujte stôl píly (7).
- Uvoľnite skrutku dolného úchytného držiaka (43) (Inbusový kľúč 5 mm).
- Posúvajte dolný úchytný držiak (47) dolných vodiacich kolíkov (46), kým sa nebude predná hrana vodiacich kolíkov (46) nachádzať cca 1 mm za pätou zubu pílového pásu.
- Znovu pevne utiahnite skrutku dolného úchytného držiaka (43).
- **POZOR!** Pílový pás je nepoužiteľný, keď sa zuby pri bežiacom pílovom liste dotýkajú vodiacich kolíkov.
- Uvoľnite inbusovú skrutku dolných vodiacich kolíkov (45).
- Posúvajte obidva dolné vodiace kolíky (46) smerom k pílovému pásu, kým vzdialenosť medzi vodiacimi kolíkmi (46) a pílovým pásom (21) nebude max. 0,5 mm. (pílový pás sa nesmie zasekávať)
- Znovu pevne utiahnite inbusové skrutky dolných vodiacich kolíkov (45).
- Dolnú kladku pílového pásu (8) niekoľkokrát otočte v smere hodinových ručičiek.
- Ešte raz skontrolujte nastavenie dolných vodiacich kolíkov (46) a prípadne ich dodatočne nastavte.
- Prípadne prestavte dolné oporné ložisko (42) (9.4.2).

### 9.5. Nastavenie horného vedenia pílového pásu (5) (obr. 9)

- Uvoľnite blokovaciu rukoväť pre vedenie pílového pásu (23).
- Otáčaním nastavovacej rukoväte pre vedenie pílového pásu (22) spustíte vedenie pílového pásu (5) čo najbližšie (vzdialenosť cca 2 - 3 mm) na rezaný materiál.
- Znovu pevne utiahnite blokovaciu rukoväť (23).
- Nastavenie sa musí pred každým procesom rezania skontrolovať, resp. nanovo nastaviť.

### 9.6. Nastavenie stola píly (7) na 90° (obr. 10+11)

- Nastavte horné vedenie pílového pásu (5) úplne hore.
- Uvoľnite blokovaciu rukoväť (20) a krídlovú maticu (31) (obr. 2).

- Medzi pílový pás (21) a stôl píly (7) priložte uholník. Uholník nie je v rozsahu dodávky.
- Stôl píly (7) otáčaním nakloňte tak, aby bol uhol k pílovému pásu (21) presne 90°. Ak už stôl píly dosadá na skrutku (49) a 90° uhol sa nedá nastaviť, uvoľnite maticu (50) a skrúťte skrutku (49) otáčaním v smere hodinových ručičiek.
- Znovu pevne utiahnite blokovaciu rukoväť (20) a krídlovú maticu (31).
- Prípadne uvoľnite maticu (50).
- Prestavujete skrutku (49), kým sa nedotkne stola píly na spodnej strane.
- Maticu (50) znova pevne utiahnite, aby ste zafixovali skrutku (49).

### 9.7. Ktorý pílový pás použiť

Pílový pás dodaný v pásovej pile je určený na univerzálne použitie. Pri výbere pílového pásu treba zohľadniť nasledujúce kritériá:

- S úzkym pílovým pásom môžete rezať tesnejšie polomery než so širokým.
- Široký pílový pás sa používa, keď chcete urobiť rovný rez. To je dôležité najmä pri rezaní dreva. Pílový pás má tendenciu sledovať textúru dreva a preto sa ľahko odchýli od požadovanej línie rezu.
- Pílové pásy s jemnými zubami režu hladšie, ale aj pomalšie ako pílové listy s hrubými zubami.

Pozor: Nikdy nepoužívajte ohnuté alebo natrhnuté pílové pásy!

### 9.8. Výmena pílového pásu (obr. 1a+1b+14)

- Vedenie pílového pásu (5) nastavte na cca polovičnú výšku medzi stolom píly (7) a stojanom stroja (15).
- Uvoľnite blokovanie krytu (10) a otvorte bočný kryt (11).
- Odstráňte výstuž v tvare U (34) podľa opisu v bode 9.1.
- Uvoľnite pílový pás (21) otáčaním upínacej skrutky (1) proti smeru hodinových ručičiek.
- Vyberte pílový pás (21) z kladiek pílového pásu (2+8) a cez štrbinu v stole píly (7).
- Znovu nasadte nový pílový pás (21) do stredu oboch kladiek pílového pásu (2+8). Zuby pílového pásu (21) musia ukazovať nadol, v smere stola píly (obr. 6).
- Upnite pílový pás (21) (pozri bod 9.2).
- Znovu zatvorte bočný kryt (11).
- Znovu namontujte výstuž v tvare U (34).

### 9.9. Výmena vložky stola (obr. 13)

V prípade opotrebovania alebo poškodenia sa musí vložka stola (6) vymeniť, inak hrozí zvýšené nebezpečenstvo zranenia.

- Vyberte opotrebovanú vložku stola (6) smerom nahor.
- Montáž novej vložky stola sa uskutočňuje v opačnom poradí.

### 9.10. Odsávacie hrdlo (obr. 1b)

Pásová píla je vybavená odsávacím hrdlom (19)  $\varnothing$  40 mm na triesky.

Zariadenie prevádzkujte iba s vhodným odsávaním. Pravidelne kontrolujte a čistite odsávacie kanály.

### 9.11. Držiak posuvnej tyče (obr. 12)

Držiak posuvnej tyče (48) je predmontovaný na stojane stroja. Ak sa zariadenie nepoužíva, posuvná tyč (26) sa musí vždy uložiť do držáka posuvnej tyče.

## 10. Operácie

### 10.1. Zapínač/vypínač (12) (obr. 15)

- Stlačením zeleného tlačidla „I“ je možné zapnúť pílu.
- Na opätovné vypnutie píly sa musí stlačiť červené tlačidlo „0“.
- Pásová píla je vybavená podnapäťovým spínačom. Pri výpadku prúdu sa pásová píla musí nanovo zapnúť.

### 10.2. Paralelný doraz (obr. 16)

- Potlačte upínací strmeň (25) paralelného dorazu (24) smerom nahor.
- Posuňte paralelný doraz (24) vľavo alebo vpravo od pílového pásu (21) na stôl píly (7) a nastavte ho na požadovaný rozmer.
- Potlačte upínací strmeň (25) smerom nadol, aby ste zafixovali paralelný doraz (24). Na zvýšenie upínacej sily upínacieho strmeňa (25) ho otáčajte v smere hodinových ručičiek, kým sa paralelný doraz dostatočne zafixuje.
- Dbajte na to, aby paralelný doraz (24) vždy prebiehal paralelne k pílovému pásu (21).

### 10.3. Šikmé rezy (obr. 17)

Stôl píly (7) je možné nakloniť o  $0^{\circ}$  -  $45^{\circ}$  dopredu, aby sa mohli vykonať šikmé rezy paralelne k pílovému pásu (21).

- Uvoľnite blokovaciu rukoväť (20) a krídlovú maticu (31).
- Stôl píly (7) nakláňajte dopredu, kým nebude na stupnici (17) nastavený požadovaný uhlový rozmer.
- Znovu pevne utiahnite blokovaciu rukoväť (20) a krídlovú maticu (31).
- Pozor: Pri naklonenom stole píly (7) sa musí paralelný doraz (24) namontovať v pracovnom smere vpravo od pílového pásu (21). Tým sa zabráni zosunutiu obrobku.

## 11. Preprava

Stroj sa môže nadvihnúť a prepraviť iba za rám alebo za platňu podstavca. Nikdy nenadvihujte stroj na prepravu za ochranné zariadenia, nastavovacie držadlá alebo stôl píly. Počas prepravy sa musí ochranné zariadenie pílového pásu nachádzať v najnižšej polohe a blízko stola.

Nikdy nedvíhajte stroj za stôl! Pred prepravou sa musí stroj odpojiť od siete.

## 12. Pracovné upozornenia

Nasledujúce odporúčania sú príkladmi pre bezpečné používanie pásových píl.

Nasledujúce bezpečné pracovné upozornenia sa považujú za príspevok k bezpečnosti, nedajú sa však primerane, úplne alebo obsiahlo aplikovať na každé použitie. Nemôžu pokryť všetky možné, nebezpečné stavy a musia sa starostlivo interpretovať.

- Pri prácach v uzavrených priestoroch pripojte stroj k odsávaciemu zariadeniu.

- Keď je stroj odstavený z prevádzky, napr. koniec práce, povolte pílový pás. Na stroji umiestnite príslušné upozornenie na povolenie pílového pásu pre ďalšieho užívateľa.
  - Nepoužité pílové pásy bezpečne uchovávajte zložené na suchom mieste. Pred použitím skontrolujte nedostatky (zuby, trhliny). Poškodené pílové pásy nepoužívajte!
  - Pri manipulácii s pílovými pásmi noste vhodné rukavice.
  - Pred začatím práce musia byť na stroji bezpečne namontované všetky ochranné a bezpečnostné zariadenia.
  - Pri bežiacom pílovom páse nikdy nečistíte pílový pás alebo vedenie pílového pásu kefou alebo škrabkou držiacou v ruke. Pílové pásy s priľnutou živinicou ohrozujú pracovnú bezpečnosť a musia sa pravidelne čistiť.
  - Na vašu osobnú ochranu pri práci noste ochranné okuliare a ochranu sluchu. Ak máte dlhé vlasy, noste sieťku na vlasy. Voľné rukávy vysúčajte až nad lakťe.
  - Pri práci pristavte vedenie pílového pásu vždy čo možno najbližšie k obrobku.
  - V pracovnom a okolitom priestore stroja sa postarajte o dostatočné svetelné podmienky.
  - Pre rovné rezy použite vždy narážku pre pozdĺžny posun, aby ste zabránili prevráteniu alebo zošmyknutiu obrobku.
  - Na opracovanie úzkych obrobkov ručným posuvom použite posuvnú tyč.
  - Pre šikmé rezy uveďte stôl píly do príslušnej polohy a obrobok vedte popri narážke pre pozdĺžny posun.
  - Na rezanie rybinových ozubov a čapov alebo klinov vždy uveďte stôl píly do príslušnej polohy na uhlovej stupnici.
  - Pri oblúkových a nepravidelných rezoch rovnomerne posúvajte obrobok dopredu obidvoma rukami so stiahnutými prstami. Obrobok pridržujte rukami v bezpečnej oblasti.
  - Pre opakované vykonávanie oblúkových alebo nepravidelných rezov používajte pomocnú šablónu.
  - Pri rezaní okrúhlych driev zabezpečte obrobok proti pretočeniu.
- Pozor! Po každom novom nastavení odporúčame skúšobný rez, aby sa prekontrolovali nastavené rozmery.
- Pri všetkých procesoch rezania je potrebné horné vedenie pílového pásu (5) priviesť čo najbližšie k obrobku (pozri bod 9.5).
  - Obrobok je vždy potrebné viesť obomi rukami a držať plocho na stole píly (7). Tým sa zabráni zaseknutiu pílového pásu (21).
  - Posuv sa má vždy vykonávať rovnomerným tlakom, ktorý práve postačuje na to, aby sa pílový list bez problémov prerezal cez materiál, ale nezablokoval sa.
  - Paralelný doraz (24) vždy používajte pre všetky procesy rezania, pre ktoré ho je možné použiť.
  - Lepšie je vykonať rez v jednej pracovnej operácii, ako vo viacerých úsekoch, ktoré pravdepodobne vyžadujú potiahnutie obrobku späť. Ak sa potiahnutiu späť napriek tomu nedá vyhnúť, pásová píla sa musí najskôr vypnúť. Obrobok potiahnite späť, až keď sa pásová píla (21) zastaví.
  - Pri pílení sa obrobok musí vždy viesť s jeho najdlhšou stranou.
  - Pozor! Pri obrábaní úzkych obrobkov sa bezpodmienečne musí použiť posúvací tyč. Posuvnú tyč (26) je vždy potrebné uchovávať na dosah ruky v na to určenom držiaci posuvnej tyče (48) naboku píly.

### 12.1. Vykonalie pozdĺžnych rezov (obr. 18)

Pri nich sa obrobok prepíli v jeho pozdĺžnom smere.

- Pozdĺžny doraz (24) na ľavej strane (ak je to možné) pílového pásu (21) nastavte zodpovedajúc požadovanej šírke.
- Vedenie pílového pásu (5) spustíte na obrobok (9.5).
- Zapnite pílu (10.1).
- Jednu hranu obrobku tlačte pravou rukou proti pozdĺžnemu dorazu (24), zatiaľ čo plochá strana prilieha na stranu na stole píly (7).
- Obrobok posúvajte rovnomerným posuvom pozdĺž pozdĺžneho dorazu (24) k pílovému pásu (21).
- Dôležité: Dlhé obrobky sa musia zaistiť proti spadnutiu na konci procesu rezania (napr. valčekovým stojanom atď.)

### 12.2. Vykonalie šikmých rezov (obr. 17)

- Stôl píly nastavte na požadovaný uhol (pozri bod 10.3).
- Rez vykonajte podľa opisu v bode 12.1.

Pri šikmých rezoch dbajte na to, aby sa paralelný doraz používal iba napravo od pílového pásu.

### 12.3. Rezy voľnou rukou (obr. 19)

Najdôležitejšou z vlastností pásovej píly je bezproblémové rezanie oblúkov a polomerov.

- Vedenie pílového pásu (5) spustíte na obrobok (9.5).
- Zapnite pílu.
- Obrobok pevne pritlačte na stôl píly (7) a pomaly posúvajte k pílovému pásu (21).
- V mnohých prípadoch je nápomocné, oblúky a polomery nahrubo odpíliť vo vzdialenosti približne 6 mm od čiar.
- Ak by ste museli píliť oblúky, ktoré sú pre použitý pílový pás príliš úzke, musia sa vykonať pomocné rezy až po prednú stranu oblúka. Následne sa môže vypíliť definitívny polomer.

## 13. Čistenie a Údržba

Nebezpečenstvo! Pred všetkými údržbovými a čistiacimi prácami vytiahnite kábel zo siete.

### Čistenie

Udržujte ochranné zariadenia, vzduchové otvory a kryt motora vždy v čistom stave bez prachu a nečistôt. Utrite prístroj čistou utierkou alebo ho vyčistite vyfúkaním stlačeným vzduchom pri nastavení na nízky tlak.

Odporúčame, aby ste prístroj čistili priamo po každom použití.

### Údržba

Vo vnútri prístroja sa nenachádzajú žiadne ďalšie diely vyžadujúce údržbu.

## 14. Skladovanie

Prístroj a jeho príslušenstvo skladujte na tmavom, suchom a nezamrzajúcom mieste neprístupnom pre deti. Optimálna skladovacia teplota sa nachádza medzi 5 a 30 °C.

Elektrický prístroj skladujte v originálnom obale.

Elektrický prístroj zakryte, aby ste ho chránili pred prachom alebo vlhkosťou.

Návod na obsluhu skladujte pri elektrickom prístroji.

## 15. Elektrická prípojka

Nainštalovaný elektromotor je pripojený a pripravený na prevádzku. Pripojenie zodpovedá príslušným ustanoveniam VDE a DIN. Sieťová prípojka na strane zákazníka, ako aj predĺžovacie vedenie musia zodpovedať týmto predpisom.

### Dôležité upozornenia

Pri preťažení motora sa tento samočinne vypne. Po vychladení (časovo odlišné) je možné motor znovu zapnúť.

### Poškodené elektrické prípojné vedenie

Na elektrických prípojných vedeniach často vznikajú škody na izolácii.

### Príčinami môžu byť:

- Stlačené miesta, keď sa prípojné vedenia vedú cez okno alebo medzeru medzi dverami.
- Zalomené miesta v dôsledku neodborného upevnenia alebo vedenia prípojného vedenia.
- Rozrezané miesta vzniknuté pri prejazde cez prípojné vedenie.
- Škody na izolácii pri vytrhnutí zo zásuvky v stene.
- Trhliny pri zostarnutí izolácie.

Takéto poškodené elektrické prípojné vedenia sa nesmú používať a z dôvodu poškodenia izolácie sú životnebezpečné.

Elektrické prípojné vedenia pravidelne kontrolujte ohľadne poškodení. Dávajte pozor na to, aby pri kontrole prípojného vedenia nebolo toto pripojené k elektrickej sieti.

Elektrické prípojné vedenia musia zodpovedať príslušným ustanoveniam VDE a DIN. Používajte iba prípojné vedenia s označením H05VV-F.

Vytlačenie označenia typu na prípojnom kábli je predpis.

### Motor na striedavý prúd

- Sieťové napätie musí predstavovať 230 - 240 V $\sim$ .
- Predĺžovacie vedenia do dĺžky 25 m musia vykazovať priemer 1,5 mm<sup>2</sup>.

Prípojky a opravy elektrickej výbavy smie vykonávať iba vyučení elektrikár.

### V prípade otázok uveďte, prosím, nasledujúce údaje:

- druh prúdu motora,
- údaje z typového štítku stroja,
- údaje o motore z typového štítku.

## 16. Likvidácia a recyklácia



Prístroj sa nachádza v obale za účelom zabránenia poškodeniu pri transporte. Tento obal je vyrobený zo suroviny a tým pádom je ho možné znovu použiť alebo sa môže dať do zberu na recykláciu surovín. Prístroj a jeho príslušenstvo sa skladajú z rôznych materiálov, ako sú napr. kovy a plasty. Poškodené súčiastky odovzdajte na vhodnú likvidáciu špeciálneho odpadu. Informujte sa v odbornej predajni alebo na miestnych úradoch!

## 17. Odstraňovanie porúch

Porucha	Možná príčina	Náprava
Motor nefunguje.	Motor, kábel alebo zásuvka sú chybné, poistky spálené. Veko telesa otvorené (koncový spínač)	Stroj nechajte skontrolovať odborníkom. Nikdy motor neopravujte sami. Nebezpečenstvo! Skontrolujte poistky, príp. ich vymeňte. Veko telesa presne zatvorte
Motor beží pomaly a nedosahuje prevádzkovú rýchlosť.	Napätie je príliš nízke, vinutia poškodené, kondenzátor spálený.	Napätie nechajte skontrolovať distribútorom elektriny. Motor nechajte skontrolovať odborníkom. Kondenzátor nechajte vymeniť odborníkom.
Motor je príliš hlučný.	Poškodené vinutia, chybný motor.	Motor nechajte skontrolovať odborníkom.
Motor nedosahuje plný výkon.	Prúdové obvody v sieťovom zariadení preťažené (kontrolky, iné motory atď.).	Nepoužívajte žiadne iné zariadenia ani motory na rovnakom prúdom obvode.
Motor sa ľahko prehrieva.	Preťaženie motora, nedostatočné chladenie motora.	Zabráňte preťaženiu motora pri rezaní, z motora odstráňte prach, aby sa zaručilo optimálne chladenie motora.
Rez je drsný alebo zvlhnený.	Pílový kotúč je tupý, forma zubov nie je vhodná na hrúbku materiálu.	Dodatočne obrúste pílový kotúč, príp. použitie vhodný pílový kotúč.
Obrobok je vytrhaný, príp. vyštiepaný.	Príliš vysoký tlak rezania, príp. pílový kotúč nie je vhodný na dané použitie.	Použite vhodný pílový kotúč.
Pílový pás beží nepravidelne	a) Nesprávne nastavené vedenie b) Nesprávny pílový pás	a) Nastaviť vedenie pílového pásu podľa návodu na obsluhu b) Zvoliť pílový pás podľa návodu na obsluhu
Spálené flaky na dreve pri práci	a) Tupý pílový pás b) Nesprávny pílový pás	a) Vymeniť pílový pás b) Zvoliť pílový pás podľa návodu na obsluhu
Pílový pás sa pri práci zasekáva	a) Tupý pílový pás b) Pílový pás má usadeniny živice c) Nesprávne nastavené vedenie	a) Vymeniť pílový pás b) Vyčistiť pílový pás c) Nastaviť vedenie pílového pásu podľa návodu na obsluhu



## Záručný list

Vážená zákazníčka, vážený zákazník,

naše výrobky podliehajú prísnej kontrole kvality. V prípade, že nebude prístroj napriek tomu bezchybne fungovať, je nám to veľmi ľúto a prosíme Vás, aby ste sa obrátili na našu servisnú službu na adrese uvedenej na tomto záručnom liste. Radi Vám budeme k dispozícii taktiež telefonicky na uvedenom servisnom telefónnom čísle. Pri uplatňovaní nárokov na záručné plnenie platia nasledujúce podmienky:

- Tieto záručné podmienky upravujú dodatočné záručné plnenie. Vaše zákonné nároky na záruku nie sú touto zárukou dotknuté. Naše záručné plnenie je pre Vás zadarmo.
- Záručné plnenie sa vzťahuje výlučne len na nedostatky, ktoré sú spôsobené chybami materiálu alebo výrobnými chybami, a je obmedzené na odstránenie týchto nedostatkov resp. výmenu prístroja. Prosím, dbajte na to, že naše prístroje neboli svojim určením konštruované na profesionálne, remeselnícke ani priemyselné použitie. Táto záručná zmluva sa preto neuzatvára, ak sa prístroj bude používať v profesionálnych, remeselníckych alebo priemyselných prevádzkach ako aj na činnosti rovnocenné s takýmto použitím. Z našej záruky sú okrem toho vylúčené náhradné plnenie za škody pri transporte, škody spôsobené nedodržaním návodu na montáž alebo na základe neodbornej inštalácie, nedodržaním návodu na použitie (ako napr. pripojením na nesprávne sieťové napätie alebo druh prúdu), zneužívaním alebo nesprávnym používaním (ako napr. preťaženie prístroja alebo použitie neprípustných pracovných nástrojov alebo príslušenstva), nedodržaním pokynov pre údržbu a bezpečnostných pokynov, vniknutím cudzích telies do prístroja (ako napr. piesok, kamene alebo prach), použitím násillia alebo cudzieho pôsobenia (napr. škody spôsobené pádom), a taktiež je vylúčené bežné opotrebenie primerané použitiu.

Nárok na záruku zaniká, ak už boli na prístroji svojvoľne uskutočnené zásahy.

- Doba záruky je 3 roky a začína sa dátumom nákupu prístroja. Nároky na záruku sa musia uplatniť pred koncom uplynutia záručnej doby do dvoch týždňov od zistenia nedostatku. Uplatnenie nárokov na záruku po uplynutí záručnej doby je vylúčené. Oprava alebo výmena prístroja nevedie k predĺženiu záručnej doby ani nedochádza na základe tohto plnenia ku vzniku novej záručnej doby pre prístroj ani pre akékoľvek inštalované náhradné diely. To platí taktiež pri nasadení miestneho servisu.
- Pre uplatnenie nároku na záruku nám prosím zašlite defektný prístroj oslobodený od poštovného na dole uvedenú adresu. Priložte predajný doklad v origináli alebo iný doklad o zakúpení s dátumom. Prosím, starostlivo si preto uschovejte pokladničný blok ako doklad o zakúpení! Prosím, popíšte nám čo najpresnejšie dôvod reklamácie. Ak spadá defekt prístroja pod naše záručné plnenie, dostanete obratom naspäť opravený alebo nový prístroj.

Samozrejme Vám radi opravíme závady na prístroji na vaše náklady, ak tieto závady nespádajú alebo už nespádajú do rozsahu záruky. Prosím, pošlite nám v takom prípade prístroj na našu servisnú adresu.

### **Priama linka servisu (SK):**

+800 4003 4003

(0,00 €/Min.)

### **E-mailová adresa (SK):**

service.SK@scheppach.com

### **Adresa servisu (SK):**

GARLAND distributor, s.r.o.

Hradecká 1136

CZ - 50601 Jicín

## Inhaltsverzeichnis:

## Seite:

1.	Einleitung	46
2.	Gerätebeschreibung	46
3.	Lieferumfang	46
4.	Bestimmungsgemäße Verwendung	47
5.	Allgemeine Sicherheitshinweise	47
6.	Technische Daten	49
7.	Restrisiken	49
8.	Vor Inbetriebnahme	50
9.	Montage	50
10.	Bedienung	52
11.	Transport	52
12.	Arbeitshinweise	52
13.	Reinigung und Wartung	53
14.	Lagerung	53
15.	Elektrischer Anschluss	53
16.	Entsorgung und Wiederverwertung	54
17.	Störungsabhilfe	55
18.	Garantiekunde	56
19.	Konformitätserklärung	57

## 1. Einleitung

### Hersteller:

scheppach  
Fabrikation von Holzbearbeitungsmaschinen GmbH  
Günzburger Straße 69  
D-89335 Ichenhausen

### Verehrter Kunde,

Wir wünschen Ihnen viel Freude und Erfolg beim Arbeiten mit Ihrem neuen Gerät.

### Hinweis:

Der Hersteller dieses Gerätes haftet nach dem geltenden Produkthaftungsgesetz nicht für Schäden, die an diesem Gerät oder durch dieses Gerät entstehen bei:

- unsachgemäßer Behandlung,
- Nichtbeachtung der Bedienungsanweisung,
- Reparaturen durch Dritte, nicht autorisierte Fachkräfte,
- Einbau und Austausch von nicht originalen Ersatzteilen,
- nicht bestimmungsgemäßer Verwendung,
- Ausfällen der elektrischen Anlage bei Nichtbeachtung der elektrischen Vorschriften und VDE-Bestimmungen 0100, DIN 57113 / VDE0113.

### Beachten Sie:

Lesen Sie vor der Montage und vor Inbetriebnahme den gesamten Text der Bedienungsanleitung durch.

Diese Bedienungsanleitung soll es Ihnen erleichtern, Ihr Elektrowerkzeug kennenzulernen und dessen bestimmungsgemäßen Einsatzmöglichkeiten zu nutzen.

Die Bedienungsanleitung enthält wichtige Hinweise, wie Sie mit dem Elektrowerkzeug sicher, fachgerecht und wirtschaftlich arbeiten, und wie Sie Gefahren vermeiden, Reparaturkosten sparen, Ausfallzeiten verringern und die Zuverlässigkeit und Lebensdauer des Elektrowerkzeugs erhöhen.

Zusätzlich zu den Sicherheitsbestimmungen dieser Bedienungsanleitung müssen Sie unbedingt die für den Betrieb des Elektrowerkzeugs geltenden Vorschriften Ihres Landes beachten.

Bewahren Sie die Bedienungsanleitung, in einer Plastikhülle geschützt vor Schmutz und Feuchtigkeit, bei dem Elektrowerkzeug auf. Sie muss von jeder Bedienungsperson vor Aufnahme der Arbeit gelesen und sorgfältig beachtet werden. An dem Elektrowerkzeug dürfen nur Personen arbeiten, die im Gebrauch des Elektrowerkzeugs unterwiesen und über die damit verbundenen Gefahren unterrichtet sind. Das geforderte Mindestalter ist einzuhalten.

Neben den in dieser Bedienungsanleitung enthaltenen Sicherheitshinweisen und den besonderen Vorschriften Ihres Landes sind die für den Betrieb von Holzbearbeitungsmaschinen allgemein anerkannten technischen Regeln zu beachten.

Wir übernehmen keine Haftung für Unfälle oder Schäden, die durch Nichtbeachten dieser Anleitung und den Sicherheitshinweisen entstehen.

## 2. Gerätebeschreibung (Abb. 1-16)

1. Spannschraube
2. Sägebandrolle oben
3. Gummifläche
4. Sägebandschutzeinrichtung
5. Sägebandführung oben
6. Tischeinlage
7. Säge Tisch
8. Sägebandrolle unten
9. Standfuß
10. Deckelverriegelung
11. Seitendeckel
12. Ein-/Ausschalter
13. Sicherungsschraube für Sägebandrolle oben
14. Einstellschraube für Sägebandrolle oben
15. Maschinengestell
16. Netzleitung
17. Gradskala für Schwenkbereich
18. Motor
19. Absaugstutzen
20. Feststellgriff für Säge Tisch
21. Sägeband
22. Einstellgriff für Sägebandführung
23. Feststellgriff für Sägebandführung
24. Parallelanschlag
25. Spannbügel für Parallelanschlag
26. Schiebstock
27. Inbusschlüssel 3 mm
28. Inbusschlüssel 4 mm
29. Schraubenzieher
30. Gabelschlüssel
31. Flügelmutter
32. Klemmplatte
33. Rändelmutter
34. U-Versteifung
35. Inbusschraube für Stützlager oben
36. Stützlager oben
37. Führungstift, oben
38. Inbusschraube für Führungsstifte oben
39. Aufnahmehalter (oben)
40. Inbusschraube Aufnahmehalter oben (2x)
41. Inbusschraube Stützlager unten
42. Stützlager unten
43. Schraube Aufnahmehalter unten
44. Sägebandschutz
45. Inbusschraube für Führungsstifte unten
46. Führungstift, unten
47. Aufnahmehalter (unten)
48. Schiebstockhalterung
49. Schraube (Säge Tischjustierung)
50. Mutter (Säge Tischjustierung)
51. Inbusschlüssel 5 mm

## 3. Lieferumfang

- Öffnen Sie die Verpackung und nehmen Sie das Gerät vorsichtig heraus.
- Entfernen Sie das Verpackungsmaterial sowie Verpackungs- und Transportsicherungen (falls vorhanden).
- Überprüfen Sie, ob der Lieferumfang vollständig ist.

- Kontrollieren Sie das Gerät und die Zubehörteile auf Transportschäden.
- Bewahren Sie die Verpackung nach Möglichkeit bis zum Ablauf der Garantiezeit auf.

### **ACHTUNG!**

Gerät und Verpackungsmaterialien sind kein Kinderspielzeug! Kinder dürfen nicht mit Kunststoffbeuteln, Folien und Kleinteilen spielen! Es besteht Verschluckungs- und Erstickungsgefahr!

- Bandsäge / Sägeband (vormontiert)
- Säge Tisch
- Schiebstock
- Parallelanschlag
- Gabelschlüssel SW 10/13
- Inbusschlüssel SW 3/4/5
- Schraubenzieher
- Originalbetriebsanleitung

## **4. Bestimmungsgemäße Verwendung**

Die Bandsäge dient zum Längs- und Querschneiden von Hölzern oder holzähnlichen Werkstücken. Rundmaterialien dürfen nur mit geeigneten Haltevorrichtungen geschnitten werden.

Die Maschine darf nur nach ihrer Bestimmung verwendet werden. Jede weitere darüber hinausgehende Verwendung ist nicht bestimmungsgemäß. Für daraus hervorgehende Schäden oder Verletzungen aller Art haftet der Benutzer/Bediener und nicht der Hersteller.

Es dürfen nur für die Maschine geeignete Sägebänder verwendet werden. Bestandteil der bestimmungsgemäßen Verwendung ist auch die Beachtung der Sicherheitshinweise, sowie die Montageanleitung und Betriebshinweise in der Bedienungsanleitung.

Personen, die die Maschine bedienen und warten, müssen mit dieser vertraut und über mögliche Gefahren unterrichtet sein. Darüber hinaus sind die geltenden Unfallverhütungsvorschriften genauestens einzuhalten. Sonstige allgemeine Regeln in arbeitsmedizinischen und sicherheitstechnischen Bereichen sind zu beachten.

Veränderungen an der Maschine schließen eine Haftung des Herstellers und daraus entstehende Schäden gänzlich aus. Trotz bestimmungsmäßiger Verwendung können bestimmte Restrisikofaktoren nicht vollständig ausgeräumt werden. Bedingt durch Konstruktion und Aufbau der Maschine können folgende Punkte auftreten:

- Gehörschäden bei Nichtverwendung des nötigen Gehörschutzes.
- Gesundheitsschädliche Emissionen von Holzstäuben bei Verwendung in geschlossenen Räumen.
- Unfallgefahr durch Handkontakt in nicht abgedecktem Schneidbereich des Werkzeuges.
- Verletzungsgefahr beim Werkzeugwechsel (Schnittgefahr).
- Gefährdung durch das Wegschleudern von Werkstücken oder Werkstückteilen.
- Quetschen der Finger.
- Gefährdung durch Rückschlag.

- Kippen des Werkstückes aufgrund einer unzureichenden Werkstückauflagefläche.
- Berühren des Schneidwerkzeuges.
- Herausschleudern von Astteilen und Werkstückteilen.

Bitte beachten Sie, dass unsere Geräte bestimmungsgemäß nicht für den gewerblichen, handwerklichen oder industriellen Einsatz konstruiert wurden. Wir übernehmen keine Gewährleistung, wenn das Gerät in Gewerbe-, Handwerks- oder Industriebetrieben sowie bei gleichzusetzenden Tätigkeiten eingesetzt wird.

## **5. Allgemeine Sicherheitshinweise**

Achtung! Beim Gebrauch von Elektrowerkzeugen sind zum Schutz gegen elektrischen Schlag, Verletzungs- und Brandgefahr folgende grundsätzliche Sicherheitsmaßnahmen zu beachten. Lesen Sie alle diese Hinweise, bevor Sie dieses Elektrowerkzeug benutzen, und bewahren Sie die Sicherheitshinweise gut auf.

### **Sicheres Arbeiten**

- 1 Halten Sie Ihren Arbeitsbereich in Ordnung
  - Unordnung im Arbeitsbereich kann Unfälle zur Folge haben.
- 2 Berücksichtigen Sie Umgebungseinflüsse
  - Setzen Sie Elektrowerkzeuge nicht dem Regen aus.
  - Benutzen Sie Elektrowerkzeuge nicht in feuchter oder nasser Umgebung.
  - Sorgen Sie für gute Beleuchtung des Arbeitsbereichs.
  - Benutzen Sie Elektrowerkzeuge nicht, wo Brand- oder Explosionsgefahr besteht.
- 3 Schützen Sie sich vor elektrischem Schlag
  - Vermeiden Sie Körperberührung mit geerdeten Teilen (z. B. Rohren, Radiatoren, Elektroherden, Kühlgeräten).
- 4 Halten Sie andere Personen fern.
  - Lassen Sie andere Personen, insbesondere Kinder, nicht das Elektrowerkzeug oder das Kabel berühren. Halten Sie sie von Ihrem Arbeitsbereich fern.
- 5 Bewahren Sie unbenutzte Elektrowerkzeuge sicher auf
  - Unbenutzte Elektrowerkzeuge sollten an einem trockenen, hochgelegenen oder abgeschlossenen Ort, außerhalb der Reichweite von Kindern, abgelegt werden.
- 6 Überlasten Sie Ihr Elektrowerkzeug nicht
  - Sie arbeiten besser und sicherer im angegebenen Leistungsbereich.
- 7 Benutzen Sie das richtige Elektrowerkzeug
  - Verwenden Sie keine leistungsschwachen Elektrowerkzeuge für schwere Arbeiten.
  - Benutzen Sie das Elektrowerkzeug nicht für solche Zwecke, für die es nicht vorgesehen ist. Benutzen Sie zum Beispiel keine Handkreissäge zum Schneiden von Baumästen oder Holzscheiten.
  - Verwenden Sie das Elektrowerkzeug nicht zum Brennholzsägen.
- 8 Tragen Sie geeignete Kleidung
  - Tragen Sie keine weite Kleidung oder Schmuck, sie könnten von beweglichen Teilen erfasst werden.
  - Bei Arbeiten im Freien ist rutschfestes Schuhwerk empfehlenswert.
  - Tragen Sie bei langen Haaren ein Haarnetz.

- 9 Benutzen Sie Schutzausrüstung
  - Tragen Sie eine Schutzbrille.
  - Verwenden Sie bei stauberzeugenden Arbeiten eine Atemmaske.
- 10 Schließen Sie die Staubabsaug-Einrichtung an
  - Falls Anschlüsse zur Staubabsaugung und Auffangeinrichtung vorhanden sind, überzeugen Sie sich, dass diese angeschlossen und richtig benutzt werden.
  - Der Betrieb in geschlossenen Räumen ist beim Bearbeiten von Holz, holzähnlichen Werkstoffen und Kunststoffen nur mit einer geeigneten Absauganlage zulässig.
- 11 Verwenden Sie das Kabel nicht für Zwecke, für die es nicht bestimmt ist
  - Benutzen Sie das Kabel nicht, um den Stecker aus der Steckdose zu ziehen. Schützen Sie das Kabel vor Hitze, Öl und scharfen Kanten.
- 12 Sichern Sie das Werkstück
  - Benutzen Sie Spannvorrichtungen oder einen Schraubstock, um das Werkstück festzuhalten. Es ist damit sicherer gehalten als mit Ihrer Hand und ermöglicht die Bedienung der Maschine mit beiden Händen.
  - Bei langen Werkstücken ist eine zusätzliche Auflage (Tisch, Böcke, etc.) erforderlich, um ein Kippen der Maschine zu vermeiden.
  - Drücken Sie das Werkstück immer fest gegen Arbeitsplatte und Anschlag, um ein Wackeln bzw. Verdrehen des Werkstückes zu verhindern.
- 13 Vermeiden Sie abnormale Körperhaltung
  - Sorgen Sie für sicheren Stand und halten Sie jederzeit das Gleichgewicht.
  - Vermeiden Sie ungeschickte Handpositionen, bei denen durch ein plötzliches Abrutschen eine oder beide Hände das Sägeblatt berühren könnten.
- 14 Pflegen Sie Ihre Werkzeuge mit Sorgfalt
  - Halten Sie die Schneidwerkzeuge scharf und sauber, um besser und sicherer arbeiten zu können.
  - Befolgen Sie die Hinweise zur Schmierung und zum Werkzeugwechsel.
  - Kontrollieren Sie regelmäßig die Anschlussleitung des Elektrowerkzeugs und lassen Sie diese bei Beschädigung von einem anerkannten Fachmann erneuern.
  - Kontrollieren Sie Verlängerungsleitungen regelmäßig und ersetzen Sie diese, wenn sie beschädigt sind.
  - Halten Sie Handgriffe trocken, sauber und frei von Öl und Fett.
- 15 Ziehen Sie den Stecker aus der Steckdose
  - Entfernen Sie nie lose Splitter, Späne oder eingeklemmte Holzteile bei laufendem Sägeblatt.
  - Bei Nichtgebrauch des Elektrowerkzeugs, vor der Wartung und beim Wechsel von Werkzeugen wie z. B. Sägeblatt, Bohrer, Fräser.
  - Wenn das Sägeblatt beim Schneiden durch eine zu große Vorschubkraft blockiert, schalten Sie das Gerät aus und trennen Sie es vom Netz. Entfernen Sie das Werkstück und stellen Sie sicher, dass das Sägeblatt frei läuft. Schalten Sie das Gerät ein, und führen Sie den Schnittvorgang erneut mit reduzierter Vorschubkraft durch.
- 16 Lassen Sie keine Werkzeugschlüssel stecken
  - Überprüfen Sie vor dem Einschalten, dass Schlüssel und Einstellwerkzeuge entfernt sind.

- 17 Vermeiden Sie unbeabsichtigten Anlauf
  - Vergewissern Sie sich, dass der Schalter beim Einstecken des Steckers in die Steckdose ausgeschaltet ist.
- 18 Benutzen Sie Verlängerungskabel für den Außenbereich
  - Verwenden Sie im Freien nur dafür zugelassene und entsprechend gekennzeichnete Verlängerungskabel.
  - Verwenden Sie die Kabeltrommel nur im abgerollten Zustand.
- 19 Seien Sie stets aufmerksam
  - Achten Sie darauf, was Sie tun. Gehen Sie mit Vernunft an die Arbeit. Benutzen Sie das Elektrowerkzeug nicht, wenn Sie unkonzentriert sind.
- 20 Überprüfen Sie das Elektrowerkzeug auf eventuelle Beschädigungen
  - Vor weiterem Gebrauch des Elektrowerkzeugs müssen Schutzvorrichtungen oder leicht beschädigte Teile sorgfältig auf ihre einwandfreie und bestimmungsgemäße Funktion untersucht werden.
  - Überprüfen Sie, ob die beweglichen Teile einwandfrei funktionieren und nicht klemmen oder ob Teile beschädigt sind.

Sämtliche Teile müssen richtig montiert sein und alle Bedingungen erfüllen, um den einwandfreien Betrieb des Elektrowerkzeugs zu gewährleisten.

  - Die bewegliche Schutzhaube darf in geöffnetem Zustand nicht festgeklemmt werden.
  - Beschädigte Schutzvorrichtungen und Teile müssen bestimmungsgemäß durch eine anerkannte Fachwerkstatt repariert oder ausgewechselt werden, soweit nichts anderes in der Bedienungsanleitung angegeben ist.
  - Beschädigte Schalter müssen bei einer Kundendienstwerkstatt ersetzt werden.
  - Benutzen Sie keine fehlerhaften oder beschädigten Anschlussleitungen.
  - Benutzen Sie keine Elektrowerkzeuge, bei denen sich der Schalter nicht ein- und ausschalten lässt.
21. ACHTUNG!
  - Der Gebrauch anderer Einsatzwerkzeuge und anderen Zubehörs kann eine Verletzungsgefahr für Sie bedeuten.
- 22 Lassen Sie Ihr Elektrowerkzeug durch eine Elektrofachkraft reparieren
  - Dieses Elektrowerkzeug entspricht den einschlägigen Sicherheitsbestimmungen. Reparaturen dürfen nur von einer Elektrofachkraft ausgeführt werden, indem Originalersatzteile verwendet werden; anderenfalls können Unfälle für den Benutzer entstehen.

#### **Zusätzliche Sicherheitshinweise**

- Tragen Sie bei allen Wartungsarbeiten am Sägeband Schutzhandschuhe!
- Beim Schneiden von rundem oder unregelmäßig geformten Holz muss eine Einrichtung verwendet werden, die das Werkstück gegen Verdrehen sichert
- Beim Hochkantschneiden von Brettern, muss eine Einrichtung verwendet werden, die das Werkstück gegen Zurück schlagen sichert.
- Zur Einhaltung der Staubemissionswerte bei Holzbearbeitung und zum sicheren Betrieb, sollte eine Staubabsaugungsanlage mit mindestens 20 m/s Luftgeschwindigkeit angeschlossen werden.

- Geben Sie die Sicherheitshinweise an alle Personen, die an der Maschine arbeiten weiter.
- Verwenden Sie die Säge nicht zum Brennholzsägen.
- Die Maschine ist mit einem Sicherheitsschalter gegen Wiedereinschalten nach Spannungsabfall ausgerüstet.
- Überprüfen Sie vor Inbetriebnahme, ob die Spannung auf dem Typenschild des Gerätes mit der Netzspannung übereinstimmt.
- Kabeltrommel nur im abgerollten Zustand verwenden.
- An der Maschine tätige Personen dürfen nicht abgelenkt werden.
- Beachten Sie die Motor- und Sägeband Drehrichtung.
- Sicherheitseinrichtungen an der Maschine dürfen nicht demontiert oder unbrauchbar gemacht werden.
- Schneiden Sie keine Werkstücke, die zu klein sind, um sie sicher in der Hand zu halten.
- Entfernen Sie nie lose Splitter, Späne oder eingeklemmte Holzteile bei laufendem Sägeband.
- Die einschlägigen Unfallverhütungsvorschriften und die sonstigen, allgemeinen anerkannten sicherheitstechnischen Regeln müssen beachtet werden.
- Merkhefte der Berufsgenossenschaft beachten (VBG 7)
- Stellen Sie die verstellbare Schutzeinrichtungen so ein, dass sie möglichst nahe am Werkstück sind.
- Achtung! Lange Werkstücke gegen Abkippen am Ende des Schneidevorgangs sichern. ( z.B. Abrollständer etc.)
- Die Sägebandschutzeinrichtung (4) muß sich während des Transports der Säge in der unteren Position befinden.
- Schutzabdeckungen dürfen nicht zum Transport oder unsachgemäßem Betrieb der Maschine verwendet werden.
- Deformierte oder Beschädigte Sägebänder dürfen nicht verwendet werden.
- Abgenutzte Tischeinlage austauschen.
- Niemals die Maschine in Betrieb setzen, wenn die das Sägeband schützende Tür bzw. die trennende Schutzeinrichtung offen steht.
- Darauf achten, dass die Auswahl des Sägebandes und der Geschwindigkeit für den zu schneidenden Werkstoff geeignet ist.
- Nicht mit der Reinigung des Sägebandes beginnen, bevor dieses vollständig zum Stillstand gekommen ist.
- Bei geraden Schnitten von kleinen Werkstücken gegen den Parallelanschlag ist ein Schiebestock zu verwenden.
- Tragen Sie beim Umgang mit dem Sägeband und rauen Werkstoffen Handschuhe!
- Während des Transportes soll sich die Sägeband-Schutzeinrichtung in der untersten Position und nahe des Sägefisches befinden.
- Bei Gehrungsschnitten mit geneigtem Sägefisch ist der Parallelanschlag auf dem unteren Teil des Sägefisches anzuordnen.
- Trennende Schutzeinrichtungen niemals zum Anheben oder Transport verwenden.
- Achten Sie darauf, die Sägeband- Schutzeinrichtungen zu verwenden und richtig einzustellen.
- Halten Sie mit den Händen einen Sicherheitsabstand zum Sägeband ein. Benutzen Sie einen Schiebestock für schmale Schnitte.
- Lagern Sie den Schiebestock an der für ihn vorgesehenen Halterung an der Maschine, damit Sie diesen aus Ihrer normalen Arbeitsposition erreichen können und immer griffbereit haben.

- In der normalen Arbeitsposition befindet sich der Bediener vor der Maschine.

## 6. Technische Daten

<b>Wechselstrommotor</b>	230 - 240 V ~ 50 Hz
<b>Leistung</b>	S1 250W, S2 30 min 350W
<b>Leerlaufdrehzahl <math>n_0</math></b>	1400 min <sup>-1</sup>
<b>Sägebandlänge</b>	1400 mm
<b>Sägebandbreite</b>	3,5-12 mm
<b>Sägebandbreite max.</b>	12 mm
<b>Sägebandgeschwindigkeit</b>	900 m/min
<b>Schnitthöhe</b>	0 - 80 mm
<b>Ausladung</b>	200 mm
<b>Sägefischgröße</b>	300 x 300 mm
<b>Sägefisch neigbar</b>	0° bis 45°
<b>Werkstückgröße max.</b>	400 x 400 x 80 mm
<b>Gewicht</b>	16,5 kg

### Technische Änderungen vorbehalten!

\* Betriebsart S1, Dauerbetrieb.

\* Betriebsart S2, Kurzzeitbetrieb bei konstanter Belastung; Dauer des Nennbetriebs

Das Werkstück muss mindestens eine Höhe von 3 mm und eine Breite von 10 mm haben.

Die Geräusch- und Vibrationswerte wurden entsprechend EN 61029 ermittelt.

<b>Schalldruckpegel <math>L_{pA}</math></b>	77,4 dB(A)
<b>Unsicherheit <math>K_{pA}</math></b>	3 dB
<b>Schallleistungspegel <math>L_{WA}</math></b>	90,4 dB(A)
<b>Unsicherheit <math>K_{WA}</math></b>	3 dB

### Tragen Sie einen Gehörschutz!

Die Einwirkung von Lärm kann Hörverlust bewirken.

Beschränken Sie die Geräuschentwicklung und Vibration auf ein Minimum!

- Verwenden Sie nur einwandfreie Geräte.
- Warten und reinigen Sie das Gerät regelmäßig.
- Passen Sie Ihre Arbeitsweise dem Gerät an.
- Überlasten Sie das Gerät nicht.
- Lassen Sie das Gerät gegebenenfalls überprüfen.
- Schalten Sie das Gerät aus, wenn es nicht benutzt wird.

## 7. Restrisiken

Das Elektrowerkzeug ist nach dem Stand der Technik und den anerkannten sicherheitstechnischen Regeln gebaut. Dennoch können beim Arbeiten einzelne Restrisiken auftreten.

- Verletzungsgefahr für Finger und Hände durch das laufende Sägeband bei unsachgemäßer Führung des Werkstückes. Verletzungen durch das wegschleudernde Werkstück bei unsachgemäßer Halterung oder Führung, wie Arbeiten ohne Anschlag.
- Gefährdung der Gesundheit durch Holzstäube oder Holzspäne. Unbedingt persönliche Schutzausrüstungen wie Augenschutz tragen. Absauganlage einsetzen!

- Verletzungen durch defektes Sägeband. Das Sägeband regelmäßig auf Unversehrtheit überprüfen.
- Verletzungsgefahr für Finger und Hände beim Sägebandwechsel. Geeignete Arbeitshandschuhe tragen.
- Verletzungsgefahr beim Einschalten der Maschine durch das anlaufende Sägeband.
- Gefährdung durch Strom, bei Verwendung nicht ordnungsgemäßer Elektro-Anschlußleitungen.
- Gefährdung der Gesundheit durch das laufende Sägeband bei langem Kopfhaar und loser Kleidung. Persönliche Schutzausrüstung wie Haarnetz und eng anliegende Arbeitskleidung tragen.
- Desweiteren können trotz aller getroffenen Vorkehrungen nicht offensichtliche Restrisiken bestehen.
- Restrisiken können minimiert werden wenn die „Allgemeinen Sicherheitshinweise“ und die „Bestimmungsgemäße Verwendung“, sowie die Bedienungsanweisung insgesamt beachtet werden.

## 8. Vor Inbetriebnahme

Die Maschine muss standsicher aufgestellt werden, d.h. auf einer Werkbank, oder festem Untergestell festgeschraubt werden. Zu diesem Zweck befinden sich im Maschinenfuß Befestigungslöcher.

- Der Säge Tisch muss korrekt montiert sein
- Vor Inbetriebnahme müssen alle Abdeckungen und Sicherheitsvorrichtungen ordnungsgemäß montiert sein.
- Das Sägeband muss frei laufen können.
- Bei bereits bearbeitetem Holz auf Fremdkörper wie z.B. Nägel oder Schrauben usw. achten.
- Bevor Sie den Ein- / Ausschalter betätigen, vergewissern Sie sich, ob das Sägeband richtig montiert ist und bewegliche Teile leichtgängig sind.
- Überzeugen Sie sich vor dem Anschließen der Maschine, dass die Daten auf dem Typenschild mit den Netzdaten übereinstimmen.

## 9. Montage

### ACHTUNG!

Vor allen Wartungs- Umrüst- und Montagearbeiten an der Bandsäge ist der Netzstecker zu ziehen.

### Montagewerkzeug

- 1 Gabelschlüssel SW 10/13
- 1 Inbusschlüssel SW 3
- 1 Inbusschlüssel SW 4
- 1 Schraubenzieher

Aus verpackungstechnischen Gründen ist der Säge Tisch nicht montiert.

### 9.1. Säge Tisch montieren (Abb. 2-4)

- Entfernen Sie die Flügelmutter (31), den Feststellgriff (20), die zwei Scheiben und die Klemmplatte (32). (Abb. 2)
- Entfernen Sie die zwei Rändelmutter (33), die U-Versteifung (34) und die zwei Senkschrauben M6x16 aus dem Säge Tisch. (Abb. 3)
- Führen Sie den Säge Tisch (7) über das Sägeblatt (21). Befestigen Sie ihn mit der Platte (32), den zwei Scheiben, der Flügelmutter (31) und dem Feststellgriff (20) an den beiden Schrauben am Maschinengestell. (Abb. 4)

- Befestigen Sie die U-Versteifung (34) mit 2 Senkschrauben M6x16 und 2 Rändelmutter (33) an der Vorderseite des Säge Tisches. (Abb. 3)

### 9.2. Sägeband spannen (Abb. 1a)

- ACHTUNG! Bei längerem Stillstand der Säge muss das Sägeband entspannt werden, d.h. vor dem Einschalten der Säge ist die Sägeblattspannung zu prüfen.
- Spannschraube (1) zum Spannen des Sägebandes (21) im Uhrzeigersinn drehen. Die richtige Spannung des Sägebandes kann durch einen seitlichen Fingerdruck gegen das Sägeband, etwa mittig zwischen den beiden Sägebandrollen (2+8) festgestellt werden. Hierbei sollte sich das Sägeband (21) nur minimal (ca. 1-2 mm) drücken lassen.
- Das ausreichend gespannte Sägeband hat einen metallischen Klang, wenn es angetippt wird.
- Entspannen Sie das Sägeband, wenn es längere Zeit nicht in Benutzung sein wird, damit es nicht überdehnt wird.
- ACHTUNG! Bei zu hoher Spannung kann das Sägeband brechen. VERLETZUNGSGEFAHR! Bei zu geringer Spannung kann die angetriebene Sägebandrolle (8) durchdrehen, wodurch das Sägeband stehen bleibt.

### 9.3 Sägeband einstellen (Abb. 1a+1b)

- ACHTUNG! Bevor die Einstellung des Sägebandes durchgeführt werden kann, muss das Sägeband korrekt gespannt werden.
- Seitendeckel (11) durch Lösen der Deckelverriegelung (10) mit Hilfe des Schraubenziehers (29) öffnen.
- Obere Sägebandrolle (2) langsam im Uhrzeigersinn drehen. Das Sägeband (21) sollte mittig auf der Sägebandrolle (2) laufen. Ist dies nicht der Fall, so muss der Neigungswinkel der oberen Sägebandrolle (2) korrigiert werden.
- Läuft das Sägeband (21) mehr zur hinteren Kante der Sägebandrolle (2), so muss die Einstellschraube (14) gegen den Uhrzeigersinn gedreht werden.
- Öffnen Sie die Sicherungsschraube für die obere Sägebandrolle (13).
- Untere Sägebandrolle (8) langsam mit einer Hand drehen, um die Lage des Sägebandes (21) zu überprüfen.
- Läuft das Sägeband (21) zur vorderen Kante der Sägebandrolle (2), so ist die Einstellschraube (14) im Uhrzeigersinn zu drehen.
- Nach dem Einstellen der oberen Sägebandrolle (2) ist die Position des Sägebandes (21) auf der unteren Sägebandrolle (8) zu kontrollieren. Das Sägeband (21) sollte hier ebenfalls in der Mitte der Sägebandrolle (8) liegen. Ist dies nicht der Fall, so ist die Neigung der oberen Sägebandrolle (2) nochmals zu verstellen.
- Bis sich die Verstellung der oberen Sägebandrolle (2) auf die Sägebandposition auf der unteren Sägebandrolle (8) auswirkt, ist die Sägebandrolle einige Male zu drehen.
- Sicherungsschraube für Sägebandrolle oben (13) festziehen.
- Nach erfolgter Einstellung sind die Seitendeckel (11) wieder zu schließen und mit den Deckelverriegelungen (10), mit Hilfe des Schraubenziehers (29), zu sichern.

#### 9.4. Sägebandführung einstellen (Abb. 5 - 8)

Sowohl Stützlager (36 + 42) als auch Führungstifte (37 + 46) müssen nach jedem Sägebandwechsel neu eingestellt werden.

- Seitendeckel (11) durch Lösen der Deckelverriegelung (10) mit Hilfe des Schraubenziehers (29) öffnen.

##### 9.4.1. Oberes Stützlager (36) (Abb.5)

- Inbusschraube Stützlager oben (35) lockern.
- Stützlager (36) so weit verschieben bis es das Sägeband (21) gerade nicht mehr berührt (Abstand max. 0,5 mm).
- Inbusschraube Stützlager oben (35) wieder festziehen.

##### 9.4.2. Unteres Stützlager (42) einstellen (Abb. 7)

- Säge Tisch analog 9.1 in umgekehrter Richtung demontieren.
- Inbusschraube Stützlager unten (41) lösen.
- Stützlager unten (42) so weit verschieben, bis es das Sägeband (21) gerade nicht mehr berührt (Abstand max. 0,5 mm).
- Inbusschraube Stützlager unten (41) wieder festziehen.

##### 9.4.3. Obere Führungstifte (37) einstellen

- Inbusschrauben Aufnahmehalter oben (40) lockern
- Aufnahmehalter oben (39) der Führungstifte oben (37) verschieben, bis die Vorderkante der Führungstifte (37) ca. 1 mm hinter dem Zahngrund des Sägebandes liegt.
- Inbusschrauben Aufnahmehalter oben (40) wieder festziehen.
- ACHTUNG! Das Sägeband wird unbrauchbar, wenn die Zähne bei laufendem Sägeband die Führungstifte berühren.
- Inbusschrauben Führungstifte oben (38) lockern.
- Führungstifte (37) Richtung Sägeband schieben! Achtung! Abstand zwischen den Führungstiften (37) und dem Sägeband (21) darf max. 0,5 mm betragen. (Sägeband darf nicht klemmen)
- Inbusschrauben (38) wieder festziehen.
- Obere Sägebandrolle (2) einige Male im Uhrzeigersinn drehen.
- Einstellung der Führungstifte oben (38) nochmals überprüfen und gegebenenfalls nachjustieren.
- Gegebenenfalls Stützlager oben (36) (9.4.1) nachstellen.

##### 9.4.4. Untere Führungstifte (46) einstellen (Abb.7+8)

- Säge Tisch (7) demontieren
- Schraube Aufnahmehalter unten (43) lockern (Inbusschlüssel SW 5)
- Aufnahmehalter unten (47) der Führungstifte unten (46) verschieben, bis die Vorderkante der Führungstifte unten (46) ca. 1 mm hinter dem Zahngrund des Sägebandes liegt.
- Schraube Aufnahmehalter unten (43) wieder festziehen.
- ACHTUNG! Das Sägeband wird unbrauchbar, wenn die Zähne bei laufendem Sägeband die Führungstifte berühren.
- Inbusschrauben Führungstifte unten (45) lockern.
- Die beiden Führungstifte unten (46) so weit in Richtung Sägeband schieben, bis der Abstand zwischen den Führungstiften (46) und dem Sägeband (21) max. 0,5 mm beträgt. (Sägeband darf nicht klemmen)

- Inbusschrauben für Führungstifte unten (45) wieder festziehen.
- Untere Sägebandrolle (8) einige Male im Uhrzeigersinn drehen.
- Einstellung der Führungstifte unten (46) nochmals überprüfen und gegebenenfalls nachjustieren.
- Gegebenenfalls Stützlager unten (42) (9.4.2) nachstellen.

##### 9.5. Obere Sägebandführung (5) einstellen (Abb. 9)

- Feststellgriff für Sägebandführung (23) lockern.
- Sägebandführung (5), durch drehen des Einstellgriffes für Sägebandführung (22) so nahe wie möglich (Abstand ca. 2-3 mm) auf das zu schneidende Material absenken.
- Feststellgriff (23) wieder festziehen.
- Die Einstellung ist vor jedem Schneidevorgang zu kontrollieren bzw. neu einzustellen.

##### 9.6. Säge Tisch (7) auf 90° justieren (Abb.10+11)

- Obere Sägebandführung (5) ganz nach oben stellen.
- Feststellgriff (20) und Flügelmutter (31) lockern (Abb. 2).
- Winkel zwischen Sägeband (21) und Säge Tisch (7) anlegen. Winkel nicht im Lieferumfang enthalten.
- Säge Tisch (7), durch drehen so weit neigen, bis der Winkel zum Sägeband (21) genau 90° beträgt. Liegt der Säge Tisch bereits auf der Schraube (49) auf und 90° Winkel kann nicht eingestellt werden, Mutter (50) lösen und Schraube (49) durch Drehen im Uhrzeigersinn verkürzen.
- Feststellgriff (20) und Flügelmutter (31) wieder festziehen.
- Mutter (50) gegebenenfalls lockern.
- Schraube (49) so weit verstellen, bis der Säge Tisch auf der Unterseite berührt wird.
- Mutter (50) wieder festziehen um die Schraube (49) zu fixieren.

##### 9.7. Welches Sägeband verwenden

Das in der Bandsäge mitgelieferte Sägeband ist für den universellen Gebrauch vorgesehen. Folgende Kriterien sollten Sie bei der Auswahl des Sägebandes beachten:

- Mit einem schmalen Sägeband können Sie engere Radien schneiden als mit einem breiten.
- Ein breites Sägeband verwendet man, wenn man einen geraden Schnitt durchführen will. Dies ist vor allem beim Schneiden von Holz wichtig. Das Sägeband hat die Tendenz, der Holzmaserung zu folgen und somit leicht von der gewünschten Schnittlinie abzuweichen.
- Feingezahnte Sägebänder schneiden glatter, aber auch langsamer, als grob gezahnte Sägebänder.

Achtung: Niemals verbogene oder eingerissene Sägebänder verwenden!

##### 9.8. Sägeband wechseln (Abb. 1a+1b+14)

- Sägebandführung (5) auf ca. halbe Höhe zwischen Säge Tisch (7) und Maschinengestell (15) einstellen.
- Deckelverriegelungen (10) lösen und Seitendeckel (11) öffnen.
- U-Versteifung (34) wie in 9.1 beschrieben, entfernen.
- Sägeband (21) durch Drehen der Spannschraube (1), entgegen dem Uhrzeigersinn, entspannen.
- Sägeband (21) von den Sägebandrollen (2+8) und durch den Schlitz in Säge Tisch (7) herausnehmen.



- Das neue Sägeband (21) mittig auf die beiden Sägebandrollen (2+8) wieder aufsetzen. Die Zähne des Sägebandes (21) müssen nach unten in Richtung des Sägebrettes zeigen (Abb. 6).
- Sägeband (21) spannen (siehe 9.2)
- Seitendeckel (11) wieder schließen.
- U-Versteifung (34) wieder montieren.

### 9.9. Tischeinlage austauschen (Abb. 13)

Bei Verschleiß oder Beschädigung ist die Tischeinlage (6) zu tauschen, ansonsten besteht erhöhte Verletzungsgefahr.

- Die verschlissene Tischeinlage (6) nach oben herausnehmen.
- Die Montage der neuen Tischeinlage erfolgt in umgekehrter Reihenfolge.

### 9.10. Absaugstutzen (Abb. 1b)

Die Bandsäge ist mit einem Absaugstutzen (19)  $\varnothing$  40mm für Späne ausgestattet.

Betreiben Sie das Gerät nur mit einer geeigneten Absaugung. Überprüfen und reinigen Sie regelmäßig die Absaugkanäle.

### 9.11. Schiebstockhalter (Abb. 12)

Die Schiebstockhalterung (48) ist am Maschinengestell montiert. Bei Nichtgebrauch muss der Schiebstock (26) immer an der Schiebstockhalterung verstaubt werden.

## 10. Bedienung

### 10.1. Ein/Ausschalter (12) (Abb. 15)

- Durch Drücken der grünen Taste „I“ kann die Säge eingeschaltet werden.
- Um die Säge wieder auszuschalten, muss die rote Taste „O“ gedrückt werden.
- Die Bandsäge ist mit einem Unterspannungsschalter ausgestattet. Bei einem Stromausfall muss die Bandsäge neu eingeschaltet werden.

### 10.2. Parallelanschlag (Abb. 16)

- Spannbügel (25) des Parallelanschlages (24) nach oben drücken
- Den Parallelanschlag (24) links oder rechts vom Sägeband (21) auf den Sägebrett (7) schieben und auf das gewünschte Maß einstellen.
- Spannbügel (25) nach unten drücken um den Parallelanschlag (24) zu fixieren. Um die Spannkraft des Spannbügels (25) zu erhöhen, diesen im Uhrzeigersinn drehen, bis der Parallelanschlag ausreichend fixiert ist.
- Es ist darauf zu achten, dass der Parallelanschlag (24) immer parallel zum Sägeband (21) verläuft.

### 10.3. Schrägschnitte (Abb. 17)

Um Schrägschnitte parallel zum Sägeband (21) ausführen zu können, ist es möglich den Sägebrett (7) von  $0^\circ$  -  $45^\circ$  nach vorne zu neigen.

- Feststellgriff (20) und Flügelmutter (31) lockern.
- Sägebrett (7), nach vorne neigen, bis das gewünschte Winkelmaß auf der Gradskala (17) eingestellt ist.
- Feststellgriff (20) und Flügelmutter (31) wieder festziehen.

- Achtung: Bei geneigtem Sägebrett (7) ist der Parallelanschlag (24), in Arbeitsrichtung rechts vom Sägeband (21) anzubringen. Ein Abrutschen des Werkstückes wird somit verhindert.

## 11. Transport

Die Maschine darf nur am Rahmen oder an der Gestellplatte angehoben und transportiert werden. Niemals zum Transport an den Schutzeinrichtungen, den Einstellgriffen oder am Sägebrett anheben.

Während des Transports muß sich die Sägeband-Schutzeinrichtung in der untersten Position und nahe dem Sägebrett befinden.

Niemals am Sägebrett anheben! Zum Transport ist die Maschine vom Netz zu trennen.

## 12. Arbeitshinweise

Folgende Empfehlungen sind Beispiele für den sicheren Gebrauch von Bandsägen.

Die folgenden sicheren Arbeitsweisen werden als Beitrag zur Sicherheit angesehen, können aber nicht für jeden Einsatz angemessen, vollständig oder umfassend anwendbar sein. Sie können nicht alle möglichen, gefährlichen Zustände behandeln und müssen sorgfältig interpretiert werden.

- Bei Arbeiten in geschlossenen Räumen die Maschinen an eine Absauganlage anschließen.
- Wenn die Maschine außer Betrieb ist z. B. Arbeitsende, entspannen Sie das Sägeband. Einen entsprechenden Hinweis zum Spannen des Sägebandes für den nächsten Benutzer an der Maschine anbringen.
- Nicht benutzte Sägebänder zusammengelegt und sicher an einem trockenen Platz aufbewahren. Vor der Benutzung auf Fehler (Zähne, Risse) überprüfen. Fehlerhafte Sägebänder nicht verwenden!
- Beim Hantieren mit Sägebändern geeignete Handschuhe tragen.
- Vor Arbeitsbeginn müssen sämtliche Schutz- und Sicherheitseinrichtungen an der Maschine sicher montiert sein.
- Reinigen Sie niemals das Sägeband oder die Sägebandführung mit einer handgehaltenen Bürste oder Schaber bei laufendem Sägeband. Verharzte Sägebänder gefährden die Arbeitssicherheit und müssen regelmäßig gereinigt werden.
- Zu Ihrem persönlichen Schutz beim Arbeiten Schutzbrille und Gehörschutz tragen. Bei langem Kopfhaar ein Haarnetz tragen. Lose Ärmel bis über die Ellbogen aufrollen.
- Beim Arbeiten die Sägebandführung immer so nahe wie möglich an das Werkstück anstellen.
- Sorgen Sie im Arbeits- und Umgebungsbereich der Maschine für ausreichende Lichtverhältnisse.
- Benutzen Sie für gerade Schnitte immer den Parallelanschlag, um das Kippen oder Wegrutschendes Werkstückes zu verhindern.
- Zum Bearbeiten von schmalen Werkstücken mit Handvorschub den Schiebstock verwenden.
- Für Schrägschnitte den Sägebrett in die entsprechende Position bringen und das Werkstück am Parallelanschlag führen.
- Zum Schneiden von schwalbenschwanzförmigen Zinken und Zapfen oder von Keilen den Sägebrett jeweils in die entsprechende Position auf der Winkelskala bringen.

- Bei bogenförmigen und unregelmäßigen Schnitten des Werkstücks mit beiden Händen, bei geschlossenen Fingern gleichmäßig vorschieben. Mit den Händen im sicheren Bereich das Werkstück festhalten.
- Für wiederholtes Ausführen von bogenförmigen, unregelmäßigen Schnitten eine Hilfsschablone verwenden.
- Beim Schneiden von Rundhölzern das Werkstück gegen Verdrehen sichern.

Achtung! Nach jeder neuen Einstellung empfehlen wir einen Probeschnitt, um die eingestellten Maße zu überprüfen.

- Bei allen Schnittvorgängen ist die obere Sägebandführung (5) so nahe wie möglich an das Werkstück heranzustellen (siehe 9.5).
- Das Werkstück ist stets mit beiden Händen zu führen und flach auf den Säge Tisch (7) zu halten. So wird ein Verklemmen des Sägebandes (21) vermieden.
- Der Vorschub soll stets mit gleichmäßigem Druck erfolgen, der gerade ausreicht, damit das Sägeband problemlos durch das Material schneidet, aber nicht blockiert.
- Stets den Parallelanschlag (24) für alle Schnittvorgänge benutzen, für die er eingesetzt werden kann.
- Es ist besser einen Schnitt in einem Arbeitsgang durchzuführen, als in mehreren Abschnitten, die möglicherweise ein Zurückziehen des Werkstückes erfordern. Ist ein Zurückziehen trotzdem nicht zu vermeiden, so ist die Bandsäge vorher auszuschalten. Das Werkstück erst zurückziehen, nachdem das Sägeband (21) zum Stillstand gekommen ist.
- Beim Sägen muss das Werkstück immer mit seiner längsten Seite geführt werden.
- Achtung! Beim Bearbeiten schmaler Werkstücke muss unbedingt ein Schiebestock verwendet werden. Der Schiebestock (26) ist immer griffbereit an der dafür vorgesehenen Schiebstockhalterung (48), an der Seite der Säge, aufzubewahren.

### 12.1. Ausführung von Längsschnitten (Abb. 18)

Hierbei wird ein Werkstück in seiner Längsrichtung durchgeschnitten.

- Parallelanschlag (24) auf der linken Seite (sofern möglich) des Sägebandes (21) entsprechend der gewünschten Breite einstellen.
- Sägebandführung (5) auf das Werkstück absenken. (siehe 9.5)
- Säge einschalten. (siehe 10.1)
- Eine Kante des Werkstücks, mit der rechten Hand, gegen den Parallelanschlag (24) drücken, während die flache Seite auf dem Säge Tisch (7) aufliegt.
- Werkstück mit gleichmäßigem Vorschub entlang des Parallelanschlag (24) in das Sägeband (21) schieben.
- Wichtig: Lange Werkstücke müssen gegen Abkippen am Ende des Schneidvorganges gesichert werden (z.B. mit Abrollständer etc.)

### 12.2. Ausführung von Schrägschnitten (Abb. 17)

- Säge Tisch auf gewünschten Winkel einstellen (siehe 10.3).
- Schnitt wie unter 12.1 beschrieben durchführen.

Achten Sie bei Schrägschnitten darauf, den Parallelanschlag nur rechts vom Sägeband zu verwenden.

### 12.3. Freihandschnitte (Abb. 19)

Eine der wichtigsten Merkmale einer Bandsäge ist das problemlose Schneiden von Kurven und Radien.

- Sägebandführung (5) auf Werkstück absenken. (siehe 9.5)
- Säge einschalten.
- Werkstück fest auf den Säge Tisch (7) drücken und langsam in das Sägeband (21) schieben.
- In vielen Fällen ist es hilfreich, Kurven und Ecken ungefähr 6 mm entfernt von der Linie grob auszusägen.
- Sollten Sie Kurven sägen müssen, die für das verwendete Sägeband zu eng sind, müssen Hilfsschnitte bis zur Vorderseite der Kurve gesägt werden. Anschließend kann der endgültige Radius ausgesägt werden.

## 13. Reinigung und Wartung

Warnung! Vor jeglicher Einstellung, Instandhaltung oder Instandsetzung Netzstecker ziehen!

### Reinigung

Halten Sie Schutzvorrichtungen, Luftschlitze und Motorengestell so staub- und schmutzfrei wie möglich. Reiben Sie das Gerät mit einem sauberen Tuch ab oder blasen Sie es mit Druckluft bei niedrigem Druck aus.

Wir empfehlen, dass Sie das Gerät direkt nach jeder Benutzung reinigen.

### Wartung

Im Geräteinneren befinden sich keine weiteren zu wartenden Teile.

## 14. Lagerung

Lagern Sie das Gerät und dessen Zubehör an einem dunklen, trockenen und frostfreiem sowie für Kinder unzugänglichem Ort. Die optimale Lagertemperatur liegt zwischen 5°C und 30°C.

Bewahren Sie das Elektrowerkzeug in der Originalverpackung auf.

Decken Sie das Elektrowerkzeug ab, um es vor Staub oder Feuchtigkeit zu schützen.

Bewahren Sie die Bedienungsanleitung bei dem Elektrowerkzeug auf.

## 15. Elektrischer Anschluss

Der installierte Elektromotor ist betriebsfertig angeschlossen. Der Anschluss entspricht den einschlägigen VDE- und DIN-Bestimmungen. Der kundenseitige Netzanschluss sowie die verwendete Verlängerungsleitung müssen diesen Vorschriften entsprechen.

### Wichtige Hinweise

Bei Überlastung des Motors schaltet dieser selbständig ab. Nach einer Abkühlzeit (zeitlich unterschiedlich) lässt sich der Motor wieder einschalten.

### Schadhafte Elektro-Anschlussleitung

An elektrischen Anschlussleitungen entstehen oft Isolationschäden.

### Ursachen hierfür können sein:

- Druckstellen, wenn Anschlussleitungen durch Fenster oder Türspalten geführt werden.
- Knickstellen durch unsachgemäße Befestigung oder Führung der Anschlussleitung.
- Schnittstellen durch Überfahren der Anschlussleitung.
- Isolationsschäden durch Herausreißen aus der Wandsteckdose.
- Risse durch Alterung der Isolation.

Solch schadhafte Elektro-Anschlussleitungen dürfen nicht verwendet werden und sind aufgrund der Isolationsschäden lebensgefährlich.

Elektrische Anschlussleitungen regelmäßig auf Schäden überprüfen. Achten Sie darauf, dass beim Überprüfen die Anschlussleitung nicht am Stromnetz hängt.

Elektrische Anschlussleitungen müssen den einschlägigen VDE- und DIN-Bestimmungen entsprechen. Verwenden Sie nur Anschlussleitungen mit Kennzeichnung H05VV-F.

Ein Aufdruck der Typenbezeichnung auf dem Anschlusskabel ist Vorschrift.

### Wechselstrommotor

- Die Netzspannung muss 230 - 240 V $\sim$  betragen.
- Verlängerungsleitungen bis 25 m Länge müssen einen Querschnitt von 1,5 Quadratmillimeter aufweisen.

Anschlüsse und Reparaturen der elektrischen Ausrüstung dürfen nur von einer Elektro-Fachkraft durchgeführt werden.

### Bei Rückfragen bitte folgende Daten angeben:

- Stromart des Motors
- Daten des Maschinen-Typenschildes
- Daten des Motor-Typschildes

## 16. Entsorgung und Wiederverwertung



Das Gerät befindet sich in einer Verpackung um Transportschäden zu verhindern. Diese Verpackung ist Rohstoff und ist somit wieder verwendbar oder kann dem Rohstoffkreislauf zurückgeführt werden.

Das Gerät und dessen Zubehör bestehen aus verschiedenen Materialien, wie z.B. Metall und Kunststoffe. Führen Sie defekte Bauteile der Sondermüllentsorgung zu. Fragen Sie im Fachgeschäft oder in der Gemeindeverwaltung nach!

## 17. Störungsabhilfe

Störung	Mögliche Ursache	Abhilfe
Motor funktioniert nicht	Motor, Kabel oder Stecker defekt, Sicherungen durchgebrannt  Gehäübedeckel offen (Endschalter)	Maschine vom Fachmann überprüfen lassen. Nie Motor selbst reparieren. Gefahr! Sicherungen kontrollieren, evtl. auswechseln  Gehäusedeckel exakt schließen
Der Motor geht langsam an und erreicht die Betriebsgeschwindigkeit nicht.	Spannung zu niedrig, Wicklungen beschädigt, Kondensator durchgebrannt	Spannung durch Elektrizitätswerk kontrollieren lassen. Motor durch einen Fachmann kontrollieren lassen. Kondensator durch einen Fachmann auswechseln lassen
Motor macht zu viel Lärm	Wicklungen beschädigt, Motor defekt	Motor durch einen Fachmann kontrollieren lassen
Motor erreicht volle Leistung nicht.	Stromkreise in Netzanlage überlastet (Lampen, andere Motoren, etc.)	Verwenden Sie keine andere Geräte oder Motoren auf demselben Stromkreis
Motor überhitzt sich leicht.	Überlastung des Motors, ungenügende Kühlung des Motors	Überlastung des Motors beim Schneiden verhindern, Staub vom Motor entfernen, damit eine optimale Kühlung des Motors gewährleistet ist
Sägeschnitt ist rau oder gewellt	Sägeblatt stumpf, Zahnform nicht geeignet für die Materialdicke	Sägeblatt nachschärfen bzw. geeignetes Sägeblatt einsetzen
Werkstück reißt aus bzw. splittert	Schnittdruck zu hoch bzw. Sägeblatt für Einsatz nicht geeignet	Geeignetes Sägeblatt einsetzen
Sägeband verläuft	a) Führung schlecht eingestellt b) Falsches Sägeband	a) Sägebandführung nach Bed.-Anw. einstellen b) Sägeband nach Bed.-Anw. auswählen
Brandflecken am Holz beim Arbeiten	a) Sägeband stumpf b) Falsches Sägeband	a) Sägeband austauschen b) Sägeband nach Bed.-Anw. auswählen
Sägeband klemmt beim Arbeiten	a) Sägeband stumpf b) Sägeband verharzt c) Führung schlecht eingestellt	a) Sägeband austauschen b) Sägeband reinigen c) Sägebandführung nach Bed.-Anw. einstellen

## Garantiekunde

Sehr geehrte Kundin, sehr geehrter Kunde,

unsere Produkte unterliegen einer strengen Qualitätskontrolle. Sollte dieses Gerät dennoch einmal nicht einwandfrei funktionieren, bedauern wir dies sehr und bitten Sie, sich an unseren Servicedienst unter der auf dieser Garantiekarte angegebenen Adresse zu wenden. Gern stehen wir Ihnen auch telefonisch über die unten angegebene Servicrufnummer zur Verfügung. Für die Geltendmachung von Garantieansprüchen gilt Folgendes:

- Diese Garantiebedingungen regeln zusätzliche Garantieleistungen. Ihre gesetzlichen Gewährleistungsansprüche werden von dieser Garantie nicht berührt. Unsere Garantieleistung ist für Sie kostenlos.
- Die Garantieleistung erstreckt sich ausschließlich auf Mängel, die auf Material- oder Herstellungsfehler zurückzuführen sind und ist auf die Behebung dieser Mängel bzw. den Austausch des Gerätes beschränkt. Bitte beachten Sie, dass unsere Geräte bestimmungsgemäß nicht für den gewerblichen, handwerklichen oder industriellen Einsatz konstruiert wurden. Ein Garantievertrag kommt daher nicht zustande, wenn das Gerät in Gewerbe-, Handwerks- oder Industriebetrieben sowie bei gleichzusetzenden Tätigkeiten eingesetzt wird. Von unserer Garantie sind ferner Ersatzleistungen für Transportschäden, Schäden durch Nichtbeachtung der Montageanleitung oder aufgrund nicht fachgerechter Installation, Nichtbeachtung der Gebrauchsanleitung (wie durch z.B. Anschluss an eine falsche Netzspannung oder Stromart), missbräuchliche oder unsachgemäße Anwendungen (wie z.B. Überlastung des Gerätes oder Verwendung von nicht zugelassenen Einsatzwerkzeugen oder Zubehör), Nichtbeachtung der Wartungs- und Sicherheitsbestimmungen, Eindringen von Fremdkörpern in das Gerät (wie z.B. Sand, Steine oder Staub), Gewaltanwendung oder Fremdeinwirkungen (wie z. B. Schäden durch Herunterfallen) sowie durch verwendungsgemäßen, üblichen Verschleiß ausgeschlossen.

Der Garantieanspruch erlischt, wenn an dem Gerät bereits Eingriffe vorgenommen wurden.

- Die Garantiezeit beträgt 3 Jahre und beginnt mit dem Kaufdatum des Gerätes. Garantieansprüche sind vor Ablauf der Garantiezeit innerhalb von zwei Wochen, nachdem Sie den Defekt erkannt haben, geltend zu machen. Die Geltendmachung von Garantieansprüchen nach Ablauf der Garantiezeit ist ausgeschlossen. Die Reparatur oder der Austausch des Gerätes führt weder zu einer Verlängerung der Garantiezeit noch wird eine neue Garantiezeit durch diese Leistung für das Gerät oder für etwaige eingebaute Ersatzteile in Gang gesetzt. Dies gilt auch bei Einsatz eines Vor-Ort-Services.
- Für die Geltendmachung Ihres Garantieanspruches übersenden Sie bitte das defekte Gerät portofrei an die unten angegebene Adresse. Fügen Sie den Verkaufsbeleg im Original oder einen sonstigen datierten Kaufnachweis bei. Bitte bewahren Sie deshalb den Kassenbon als Nachweis gut auf! Beschreiben Sie uns bitte den Reklamationsgrund möglichst genau. Ist der Defekt des Gerätes von unserer Garantieleistung erfasst, erhalten Sie umgehend ein repariertes oder neues Gerät zurück.

Selbstverständlich beheben wir gegen Erstattung der Kosten auch gerne Defekte am Gerät, die vom Garantiumfang nicht oder nicht mehr erfasst sind. Dazu senden Sie das Gerät bitte an unsere Serviceadresse.

## Declaration of conformity



DE	erklärt folgende Konformität gemäß EU-Richtlinie und Normen für den Artikel
GB	hereby declares the following conformity under the EU Directive and standards for the following article
FR	déclare la conformité suivante selon la directive UE et les normes pour l'article
IT	dichiara la seguente conformità secondo le direttive e le normative UE per l'articolo
CZ	prohlašuje následující shodu podle směrnice EU a norem pro výrobek
HU	az EU-irányelv és a vonatkozó szabványok szerinti következo megfeleloségi nyilatkozatot teszi a termékre
HR	ovime izjavljuje da postoji skladnost prema EU-smjernica i normama za sljedece artikle
RO	declară următoarea conformitate corespunzător directivelor și normelor UE pentru articolul
TR	Normları gereğince asagidaki uygunluk açıklama masını sunar.
FIN	vakuuttaa täten, että seuraava tuote täyttää ala esitetyt EU-direktiivit ja standardit
PL	deklaruje, że produkt jest zgodny z następującymi dyrektywami UE i normami
SLO	izjavlja sledeco skladnost z EU-direktivo in normami za artikel

SK	prehlasuje nasledujúcu zhodu podľa smernice EU a noriem pre výrobok
EST	kinnitab järgmist vastavust vastavalt ELi direktiivi ja standardite järgmist artiklumberit
LT	pareiškia, taip atitiktis pagal ES direktyvos ir standartai šį straipsnį
LV	apliecina šādu saskaņā ar ES direktīvu atbilstības un standartu šādu rakstu
NL	verklaart hierbij dat het volgende artikel voldoet aan de daarop betrekking hebbende EG-richtlijnen en normen
RUS	заявляет о соответствии товара следующим директивам и нормам ЕС
PT	declara o seguinte conformidade com a Directiva da UE e as normas para o seguinte artigo
ES	declara la conformidad siguiente según la directiva la UE y las normas para el artículo
DK	erklærer hermed, at følgende produkt er ioverensstemmelse med nedenstående EUDirektiver og standarder:
SE	försäkrar härmed följande överensstämmelse enligt EU-direktiv och standarder för följande artikeln
NO	erklærer herved følgende samsvar under EU-direktiv og standarder for følgende artikkel
BG	декларира съответното съответствие съгласно Дирек-тива на ЕС и норми за артикул

## Bandsaw - PBS 350 A1 (Parkside)

<input type="checkbox"/>	2014/29/EU
<input type="checkbox"/>	2014/35/EU
<input checked="" type="checkbox"/>	2014/30/EU
<input type="checkbox"/>	2004/22/EC
<input type="checkbox"/>	2014/68/EU
<input type="checkbox"/>	90/396/EC
<input checked="" type="checkbox"/>	2011/65/EU

<input type="checkbox"/>	89/686/EC_96/58/EC
<input checked="" type="checkbox"/>	2006/42/EC
<input checked="" type="checkbox"/>	<b>Annex IV</b> Notified Body: TÜV SÜD Product Service GmbH Ridlerstraße 65, D-80339 München - Germany Notified Body No.: 0123 Certificate No.: M6A 17 09 11284 134
<input checked="" type="checkbox"/>	2000/14/EC_2005/88/EC
<input type="checkbox"/>	<b>Annex V</b>
<input type="checkbox"/>	<b>Annex VI</b> Noise: measured $L_{WA} = xx$ dB(A); guaranteed $L_{WA} = xx$ dB(A) Notified Body: Notified Body No.:

Standard references: EN 61029-1; EN 61029-2-5;  
EN 55014-1; EN 55014-2; EN 61000-3-2; EN 61000-3-3; EN 60204-1

The object of the declaration described above fulfils the regulations of the directive 2011/65/EU of the European Parliament and Council from 8th June 2011, on the restriction of the use of certain hazardous substances in electrical and electronic equipment.

Ichenhausen, den 06.09.2017

  
Unterschrift / Markus Bindhammer / Technical Director







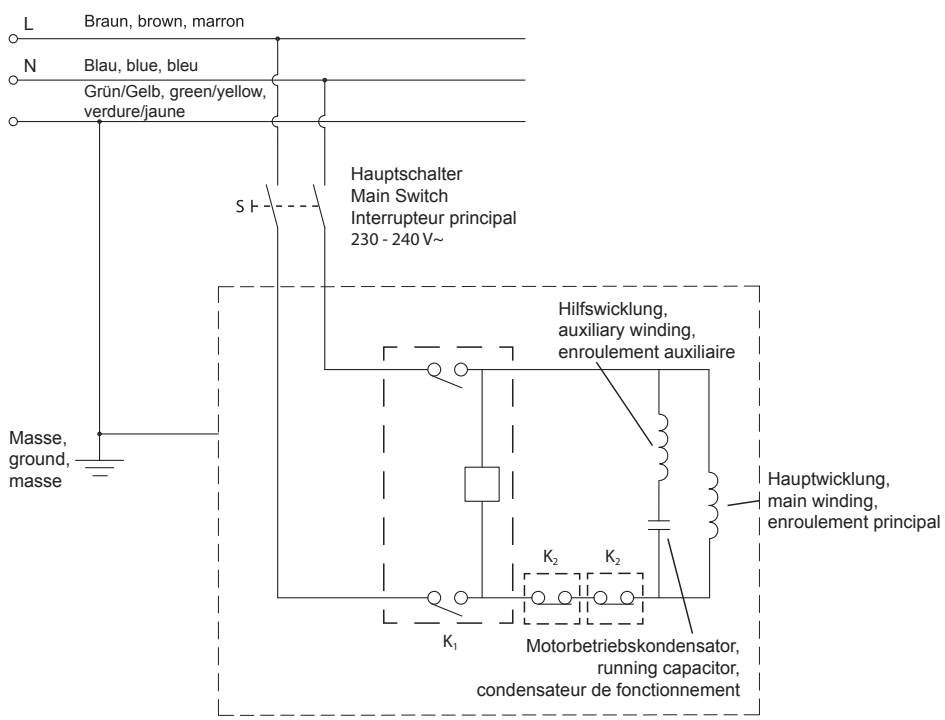
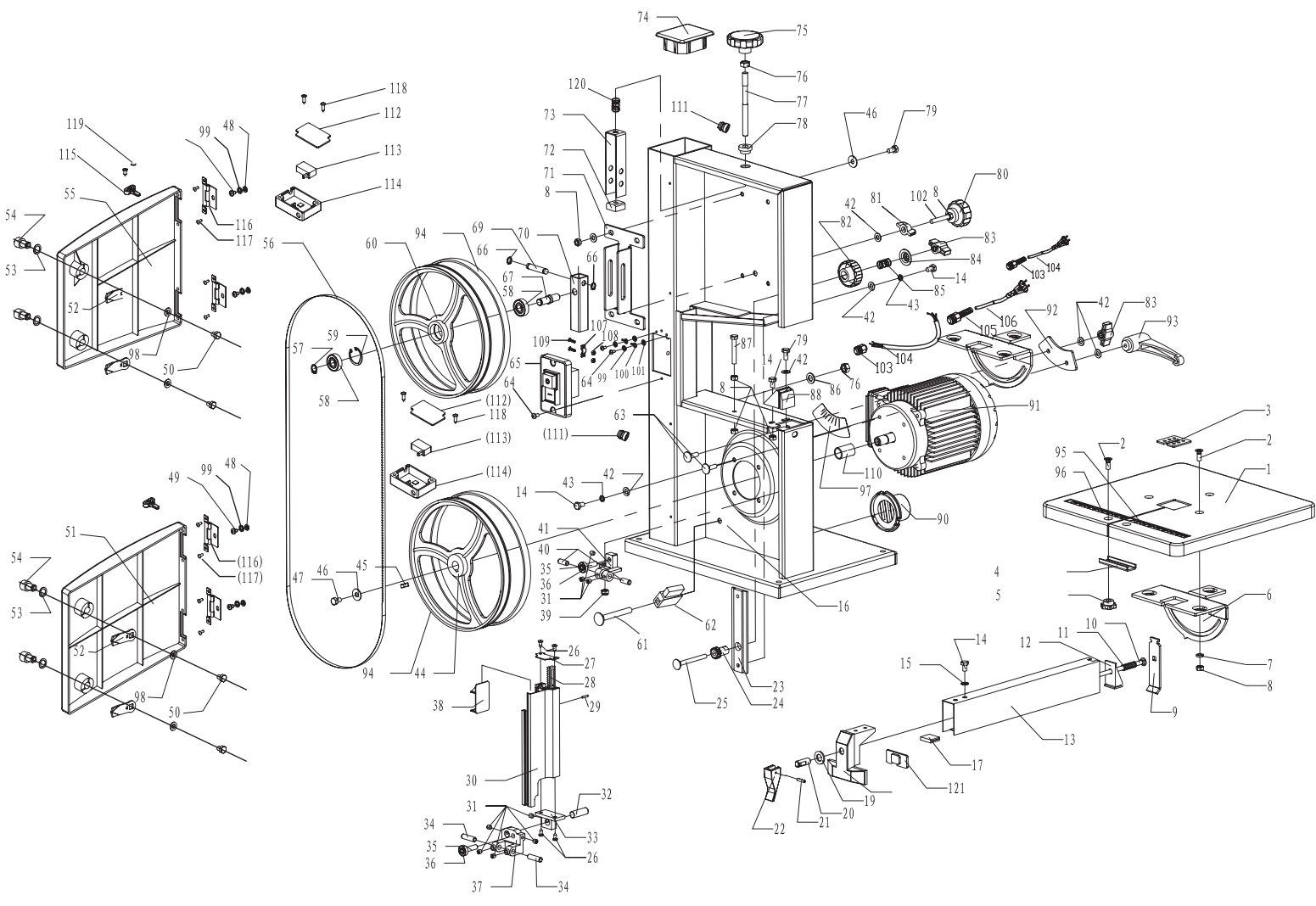















First CE: 2017  
Art.-No. 3901511974 - 3901511980 / 39015119915  
I.-No.: 01001 - 12215 Subject to change without notice

Documents registrar: Andreas Pecher  
Günzburger Str. 69, D-89335 Ichenhausen







<p>DE</p> 	<p>Nur für EU-Länder. Werfen Sie Elektrowerkzeuge nicht in den Hausmüll! Gemäß europäischer Richtlinie 2012/19/EU über Elektro- und Elektronik-Altgeräte und Umsetzung in nationales Recht müssen verbrauchte Elektrowerkzeuge getrennt gesammelt und einer umweltgerechten Wiederverwertung zugeführt werden.</p>	<p>SK</p> 	<p>Len pre krajiny EÚ. Elektrické náradie nevyhadzujte do komunálneho odpadu! Podľa európskej smernice 2012/19/EU o nakladaní s použitými elektrickými a elektronickými zariadeniami a zodpovedajúcich ustanovení právnych predpisov jednotlivých krajín sa použité elektrické náradie musí zbierať oddelene od ostatného odpadu a podrobiť ekologicky šetrnej recyklácii.</p>
<p>GB</p> 	<p>Only for EU countries. Do not dispose of electric tools together with household waste material! In observance of European directive 2012/19/EU on wasted electrical and electronic equipment and its implementation in accordance with national law, electric tools that have reached the end of their life must be collected separately and returned to an environmentally compatible recycling facility.</p>	<p>SI</p> 	<p>Samo za države EU. Električnega orodja ne odstranjujete s hišnimi odpadki! V skladu z Evropsko direktivo 2012/19/EU o odpani električni in elektronski opremi in z njenim izvajanjem v nacionalni zakonodaji je treba električna orodja ob koncu njihove življenjske dobe ločeno zbirati in jih predati v postopek okolju prijaznega recikliranja.</p>
<p>FR</p> 	<p>Pour les pays européens uniquement. Ne pas jeter les appareils électriques dans les ordures ménagères! Conformément à la directive européenne 2012/19/EU relative aux déchets d'équipements électriques ou électroniques (DEEE), et à sa transposition dans la législation nationale, les appareils électriques doivent être collectés à part et être soumis à un recyclage respectueux de l'environnement.</p>	<p>HU</p> 	<p>Csak EU-oroszágok számára. Az elektromos kéziszerszámokat ne dobja a háztartási szeméttbe! A használt villamos és elektronikai készülékekről szóló 2012/19/EU irányelv és annak a nemzeti jogba való átültetése szerint az elhasznált elektromos kéziszerszámokat külön kell gyűjteni, és környezetbarát módon újra kell hasznosítani.</p>
<p>IT</p> 	<p>Solo per Paesi EU. Non gettare le apparecchiature elettriche tra i rifiuti domestici! Secondo la Direttiva Europea 2012/19/EU sui rifiuti di apparecchiature elettriche ed elettroniche e la sua attuazione in conformità alle norme nazionali, le apparecchiature elettriche esauste devono essere raccolte separatamente, al fine di essere reimpiegate in modo eco-compatibile.</p>	<p>HR</p> 	<p>Samo za EU-države. Električne alate ne odlažite u kućne otpatke! Prema Europskoj direktivi 2012/19/EU o starim električnim i elektroničkim strojevima i usklađivanju s hrvatskim pravom istrošeni električni alati moraju se sakupljati odvojeno i odvesti u pogon za reciklažu.</p>
<p>NL</p> 	<p>Allen voor EU-landen. Geef elektrisch gereedschap niet met het huisvuil mee! Volgens de Europese richtlijn 2012/19/EU inzake oude elektrische en elektronische apparaten en de toepassing daarvan binnen de nationale wetgeving, dient gebruikt elektrisch gereedschap gescheiden te worden ingezameld en te worden afgevoerd naar een recycle bedrijf dat voldoet aan de geldende milieu-eisen.</p>	<p>CZ</p> 	<p>Jen pro státy EU. Elektrické náradí nevyhazujte do komunálního odpadu! Podle evropské směrnice 2012/19/EU o nakládání s použitými elektrickými a elektronickými zařízeními a odpovídajících ustanovení právních předpisů jednotlivých zemí se použité elektrické náradí musí sbírat odděleně od ostatního odpadu a podrobit ekologicky šetrnému recyklování.</p>
<p>ES</p> 	<p>Sólo para países de la UE. ¡No deseche los aparatos eléctricos junto con los residuos domésticos! De conformidad con la Directiva Europea 2012/19/EU sobre residuos de aparatos eléctricos y electrónicos y su aplicación de acuerdo con la legislación nacional, las herramientas eléctricas cuya vida útil haya llegado a su fin se deberán recoger por separado y trasladar a una planta de reciclaje que cumpla con las exigencias ecológicas.</p>	<p>PL</p> 	<p>Tylko dla państw UE. Proszę nie wyrzucać elektronarzędzi wraz z odpadami domowymi! Zgodnie z europejską Dyrektywą 2012/19/EU dot. zużytego sprzętu elektrycznego i elektronicznego oraz odpowiednikiem w prawie narodowym zużyte elektronarzędzia muszą być oddzielnie zbierane i wprowadzane do ponownego użytku w sposób nieszkodliwy dla środowiska.</p>
<p>PT</p> 	<p>Apenas para países da UE. Não deite ferramentas eléctricas no lixo doméstico! De acordo com a directiva europeia 2012/19/EU sobre ferramentas eléctricas e electrónicas usadas e a transposição para as leis nacionais, as ferramentas eléctricas usadas devem ser recolhidas em separado e encaminhadas a uma instalação de reciclagem dos materiais ecológica.</p>	<p>RO</p> 	<p>Numai pentru țările din UE. Nu aruncați echipamentele electrice la fel ca reziduurile menajere! Conform Directivei Europene 2012/19/EU privitoare la echipamente electrice și electronice scoase din uz și în conformitate cu legile naționale, echipamentele electrice care au ajuns la finalul duratei de viață trebuie să fie colectate separat și trebuie să fie predate unei unități de reciclare.</p>
<p>SE</p> 	<p>Gäller endast EU-länder. Elektriska verktyg får inte kastas i hushållssoporna! Enligt direktivet 2012/19/EU som avser äldre elektrisk och elektronisk utrustning och dess tillämpning enligt nationell lagstiftning ska uttjänta elektriska verktyg sorteras separat och lämnas till miljövänlig återvinning.</p>	<p>EE</p> 	<p>Kehtib vaid EL maade suhtes. Ärge kasutage elektritööriistu koos majapidamisjäätmetega! Vastavalt EÜ direktiivile 2012/19/EU elektri- ja elektroonikaseadmete jäätmete osas ja kooskõlas igas riigis kehtivate seadustega, kehtib kohustus koguda kasutatud elektritööriistad eraldi kokku ja suunata need keskkonnasõbraliku taasinglusesse.</p>
<p>FI</p> 	<p>Koskee vain EU-maita. Älä hävitä sähkötyökäluä tavallisen kotitalousjätteen mukana! Vanhoja sähkö- ja elektroniikkalaitteita koskevan EU-direktiivin 2012/19/EU ja sen maakohtaisten sovellusten mukaisesti käytetty sähkötyökälu on toimitettava ongelmajätteen keräyspisteeseen ja ohjattava ympäristöstävälliseen kierrätykseen.</p>	<p>LV</p> 	<p>Tikai attiecībā uz ES valstīm. Neutilizējiet elektriskas ierīces kopā ar sadzīves atkritumiem! Ievērojot Eiropas Direktīvu 2012/19/EU par elektrisko un elektronisko iekārtu atkritumiem un tās ieviešanu saskaņā ar nacionālo likumdošanu, elektriskas ierīces, kas nokalpojūšas savu mūžu, ir jāsavāc daļiņi un jāatgriež videi draudzīgās pārstrādes vietās.</p>
<p>NO</p> 	<p>Kun for EU-land. Kast aldri elektroverktøy i husholdningsavfallet! I henhold til EU-direktiv 2012/19/EU om kasserte elektriske og elektroniske produkter og direktivets iværsettning i nasjonal rett, må elektroverktøy som ikke lenger skal brukes, samles separat og returneres til et miljøvennlig gjenvinningsanlegg.</p>	<p>LT</p> 	<p>Tik ES šalims. Nemesti elektros prietaisų kartu su kitomis namų ūkio atliekomis! Pagal Europos Sąjungos direktyvą 2012/19/EU dėl elektros ir elektroninės įrangos atliekų ir jos vykdymo pagal nacionalinius įstatymus elektros įrankius, kurių tinkamumo naudoti laikas pasibaigė, reikia surinkti atskirai ir perduoti aplinkai nekenksmingo pakartotinio perdavimo įmonei.</p>
<p>DK</p> 	<p>Kun for EU-lande. Eleværktøj må ikke bortskaffes som almindeligt affald! I henhold til det europæiske direktiv 2012/19/EU om bortskaffelse af elektriske og elektroniske produkter og gældende national lovgivning skal brugt eleværktøj indsamles separat og bortskaffes på en måde, der skåner miljøet mest muligt.</p>	<p>IS</p> 	<p>Aðeins fyrir lönd ESB: Ekki henda rafmagnstækjum með heimilísúrgangi! Í fylgni við evrópsku tilskipunina 2012/19/EU um fargaðan rafbúnað og rafrænan búnað og framkvæmd þess í samræmi við innlend lög, verða rafmagnstæki sem úr sér gengin.</p>



**SCHEPPACH FABRIKATION VON HOLZBEARBEITUNGSMASCHINEN GMBH**

Günzburger Str. 69  
D-89335 Ichenhausen

Last Information Update · Stanje informacij · Stav informací · Stav informácií · Stand der Informationen  
Update: 09 / 2017 · Ident.-No.: 292291\_3901511977

**IAN 292291**