

Art.Nr.
59067089969
AusgabeNr.
59067089969_2001
Rev.Nr.
22/11/2022

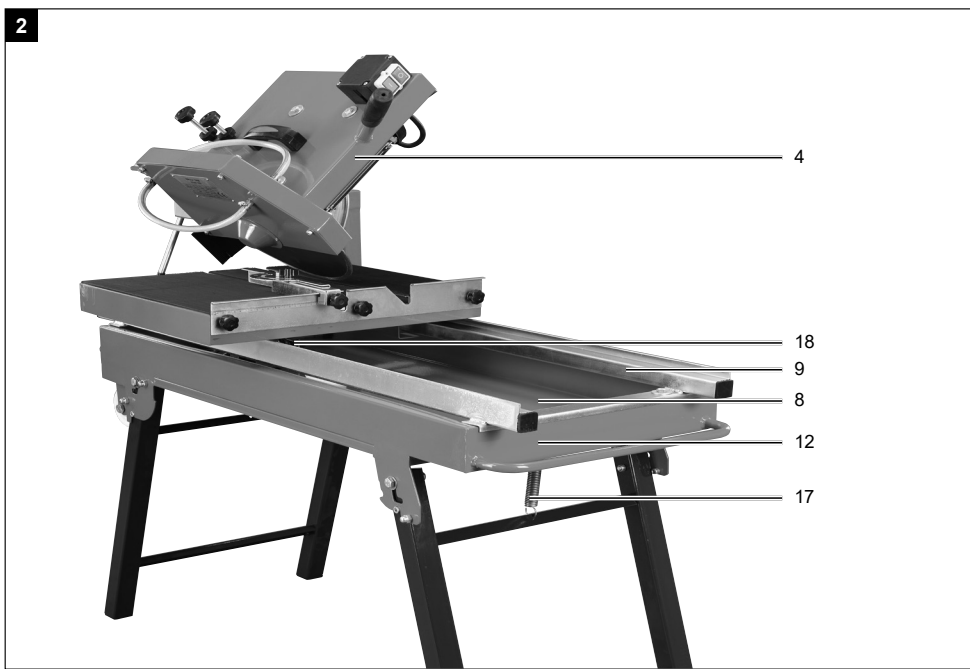

HSM3500

DE	Steintrennmaschine Originalbedienungsanleitung	6
GB	Stone cutting machine Translation of original instruction manual	24
FR	Coupe carreaux Traduction des instructions d'origine	39

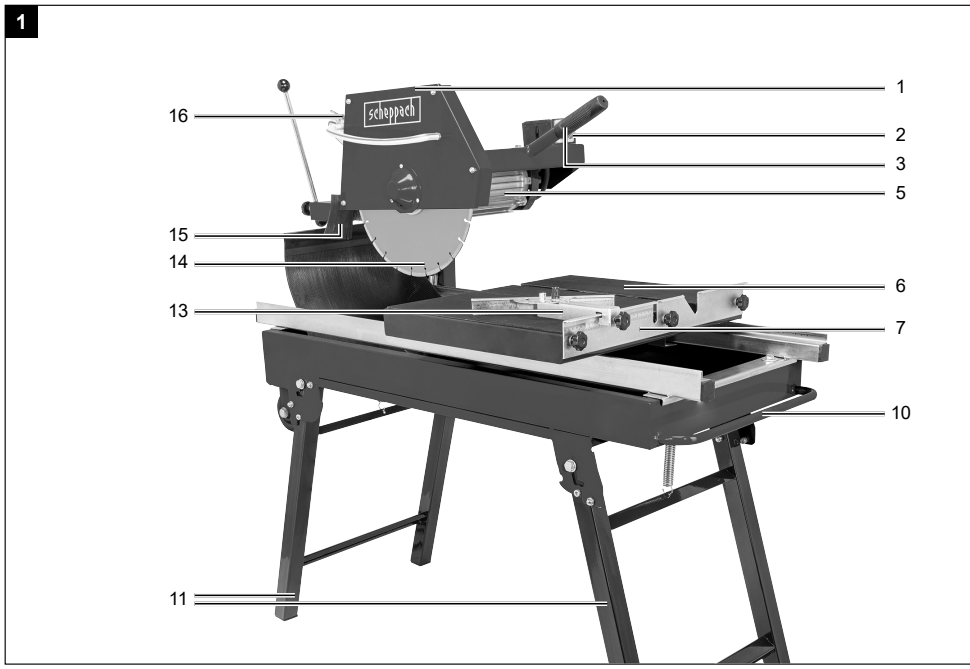

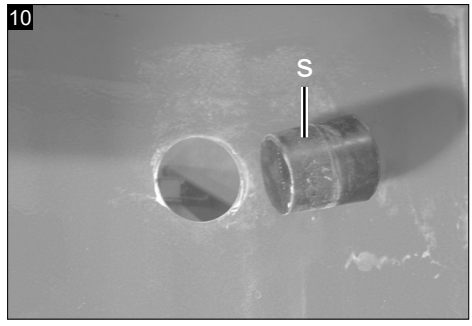
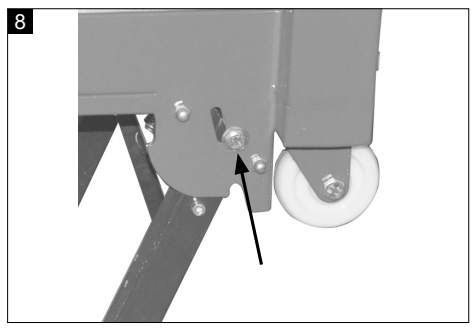
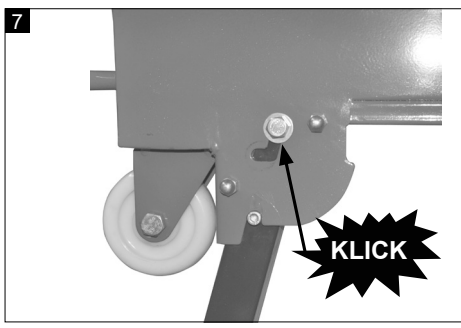
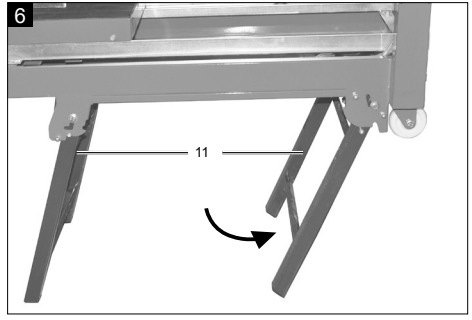
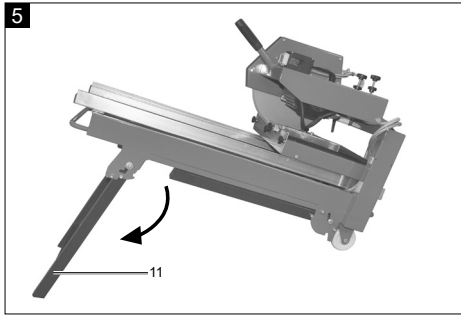
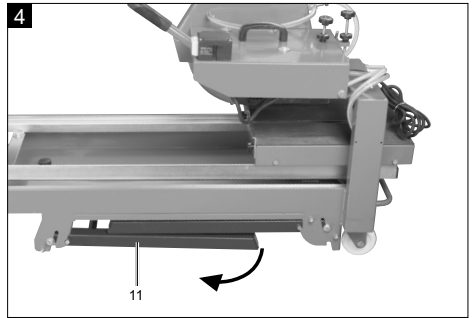
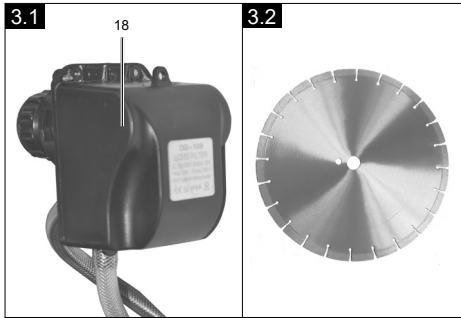

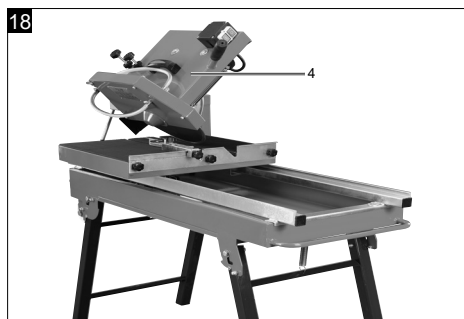
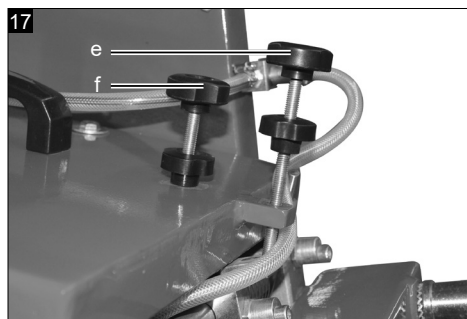
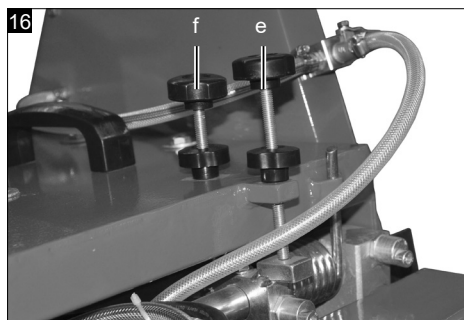
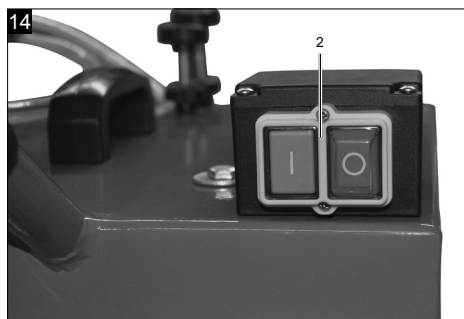
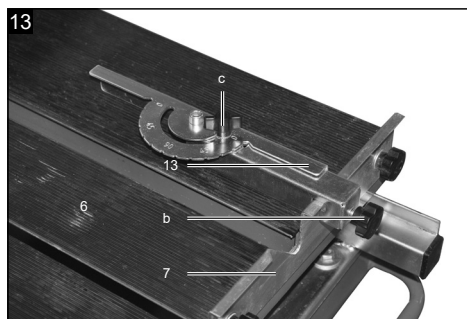
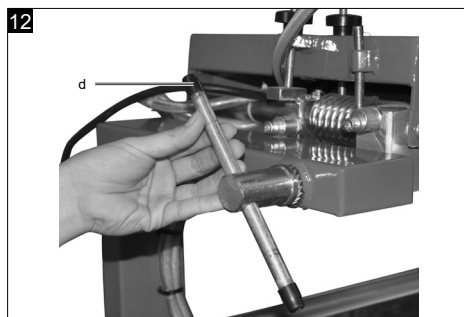
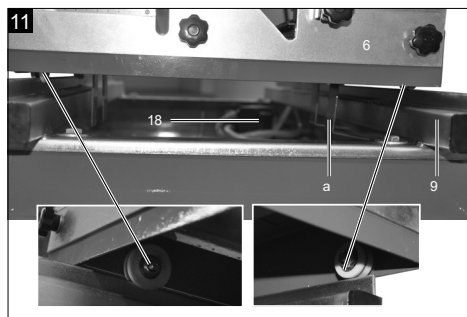

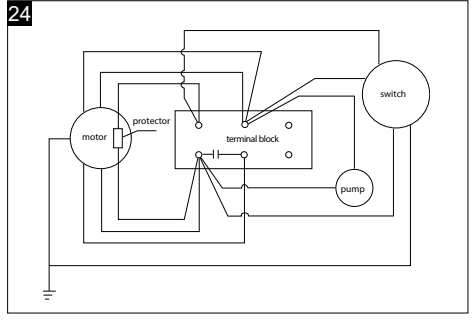
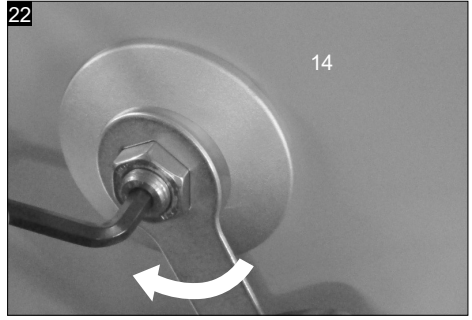
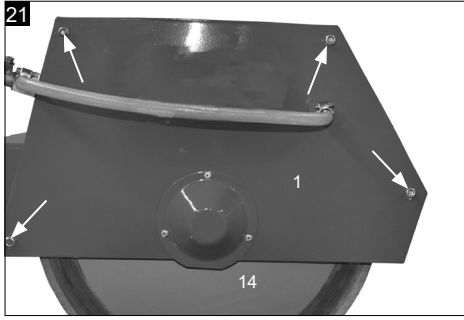
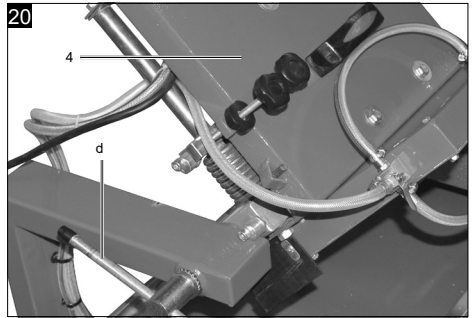
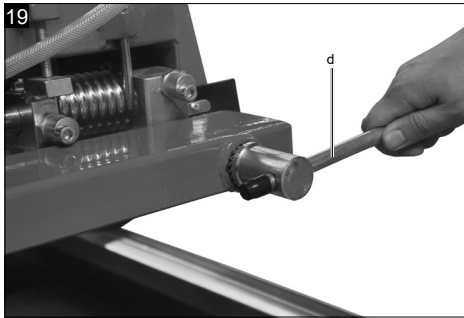

Erklärung der Symbole auf dem Gerät

Die Verwendung von Symbolen in diesem Handbuch soll Ihre Aufmerksamkeit auf mögliche Risiken lenken. Die Sicherheitssymbole und Erklärungen, die diese begleiten, müssen genau verstanden werden. Die Warnungen selbst beseitigen keine Risiken und können korrekte Maßnahmen zum Verhüten von Unfällen nicht ersetzen.

	<p>Vor Inbetriebnahme Bedienungsanleitung und Sicherheitshinweise lesen und beachten!</p>
	<p>Schutzhandschuhe tragen!</p>
	<p>Augenschutz tragen!</p>
	<p>Gehörschutz tragen!</p>
	<p>Staubschutz tragen!</p>
	<p>Nicht in die laufende Trennscheibe greifen!</p>
<p>⚠ Achtung!</p>	<p>In dieser Bedienungsanweisung haben wir Stellen, die Ihre Sicherheit betreffen, mit diesem Zeichen versehen.</p>

Inhaltsverzeichnis:	Seite:
1. Einleitung	8
2. Gerätebeschreibung	8
3. Lieferumfang	8
4. Bestimmungsgemäße Verwendung	8
5. Sicherheitshinweise	9
6. Technische Daten	14
7. Auspacken	14
8. Vor Inbetriebnahme	14
9. Betrieb	15
10. Montage	15
11. Inbetriebnahme	16
12. Bedienung/Arbeitshinweise	16
13. Arbeitsende	17
14. Transport (Abb. 23)	18
15. Elektrischer Anschluss	18
16. Wartung	18
17. Zusätzliche Hinweise für Fehlerstromschutzschalter (Abb. 25)	19
18. Entsorgung und Wiederverwertung	20
19. Störungsabhilfe	21
20. Konformitätserklärung	59

1. Einleitung

Hersteller:

Schepach GmbH
Günzburger Straße 69
D-89335 Ichenhausen

Verehrter Kunde,

Wir wünschen Ihnen viel Freude und Erfolg beim Arbeiten mit Ihrem neuen Gerät.

Hinweis:

Der Hersteller dieses Gerätes haftet nach dem geltenden Produkthaftungsgesetz nicht für Schäden, die an diesem Gerät oder durch dieses Gerät entstehen bei:

- unsachgemäßer Behandlung,
- Nichtbeachtung der Bedienungsanleitung,
- Reparaturen durch Dritte, nicht autorisierte Fachkräfte,
- Einbau und Austausch von nicht originalen Ersatzteilen,
- nicht bestimmungsgemäßer Verwendung,
- Ausfällen der elektrischen Anlage bei Nichtbeachtung der elektrischen Vorschriften und VDE-Bestimmungen 0100, DIN 57113 / VDE0113.

Wir empfehlen Ihnen:

Lesen Sie vor der Montage und vor Inbetriebnahme den gesamten Text der Bedienungsanleitung durch. Diese Bedienungsanleitung soll es Ihnen erleichtern, Ihr Gerät kennenzulernen und dessen bestimmungsgemäßen Einsatzmöglichkeiten zu nutzen.

Die Bedienungsanleitung enthält wichtige Hinweise, wie Sie mit dem Gerät sicher, fachgerecht und wirtschaftlich arbeiten, und wie Sie Gefahren vermeiden, Reparaturkosten sparen, Ausfallzeiten verringern und die Zuverlässigkeit und Lebensdauer des Gerätes erhöhen.

Zusätzlich zu den Sicherheitsbestimmungen dieser Bedienungsanleitung müssen Sie unbedingt die für den Betrieb des Gerätes geltenden Vorschriften Ihres Landes beachten.

Bewahren Sie die Bedienungsanleitung, in einer Plastikhülle geschützt vor Schmutz und Feuchtigkeit, bei dem Gerät auf. Sie muss von jeder Bedienungsperson vor Aufnahme der Arbeit gelesen und sorgfältig beachtet werden.

An dem Gerät dürfen nur Personen arbeiten, die im Gebrauch des Gerätes unterwiesen und über die damit verbundenen Gefahren unterrichtet sind.

Das geforderte Mindestalter ist einzuhalten.

Neben den in dieser Bedienungsanleitung enthaltenen Sicherheitshinweisen und den besonderen Vorschriften Ihres Landes sind die für den Betrieb von baugleichen Maschinen allgemein anerkannten technischen Regeln zu beachten.

Wir übernehmen keine Haftung für Unfälle oder Schäden, die durch Nichtbeachten dieser Anleitung und den Sicherheitshinweisen entstehen.

2. Gerätebeschreibung

1. Sägeblattschutz
2. Ein-/Ausschalter
3. Handgriff am Schneidarm
4. Maschinenkopf
5. Motor
6. Rollschlitten mit Gummiauflage
7. Anschlagschiene mit Maßeinteilung
8. Wanne
9. Führungsschiene
10. Transportgriff
11. Füße
12. Untergestellrahmen
13. Längsanschlag
14. Diamanttrennscheibe (Abb. 3.2)
15. Spritzschutz
16. Wasserabsperrhahn
17. Feder
18. Wasserpumpe (Abb. 3.1)

3. Lieferumfang

- Stein- und Fliesenschneider
- Rollschlitten mit Gummiauflage
- Diamant-Trennscheibe (Abb. 3.2)
- Längsanschlag
- Gabelschlüssel und Inbusschlüssel

4. Bestimmungsgemäße Verwendung

Die Maschine darf nur nach ihrer Bestimmung verwendet werden.

Die Maschine entspricht der gültigen EG-Maschinenrichtlinie

- Vor Arbeitsaufnahme müssen sämtliche Schutz- und Sicherheitseinrichtungen an der Maschine montiert sein.

- Die Maschine ist zur Bedienung durch eine Person konzipiert. Die Bedienungsperson ist im Arbeitsbereich gegenüber Dritten verantwortlich.
- Alle Sicherheits- und Gefahrenhinweise an der Maschine beachten.
- Alle Sicherheits- und Gefahrenhinweise an der Maschine vollzählig in lesbarem Zustand halten.
- Die Maschine ist mit dem angebotenen Werkzeug und Zubehör ausschließlich zum Trennen von Fliesen und Betonsteinen bis 110 mm Schnitthöhe konzipiert. Das Schneiden von Metall und Holz ist nicht erlaubt.
- Die Maximal- und Minimalabmessung der zu bearbeitenden Werkstücke nicht über-/unterschreiten.
- Maschine nur in technisch einwandfreiem Zustand sowie bestimmungsgemäß, sicherheits- und gefahrenbewusst unter Beachtung der Bedienungsanleitung benutzen! Insbesondere Störungen, die die Sicherheit beeinträchtigen können, umgehend beseitigen (lassen)!
- Die Sicherheits-, Arbeits- und Wartungsvorschriften des Herstellers sowie die in den Technischen Daten angegebenen Abmessungen müssen eingehalten werden.
- Die zutreffenden Unfallverhütungsvorschriften und die sonstigen, allgemein anerkannten sicherheitstechnischen Regeln müssen beachtet werden.
- Die Maschine darf nur von Personen genutzt, gewartet oder repariert werden, die damit vertraut und über die Gefahren unterrichtet sind. Eigenmächtige Veränderungen an der Maschine schließen eine Haftung des Herstellers für daraus resultierende Schäden aus.
- Die Maschine darf nur mit Originalzubehör und Originalwerkzeugen des Herstellers genutzt werden.

Trotz bestimmungsgemäßer Verwendung können bestimmte Restrisikofaktoren nicht vollständig ausgeräumt werden. Bedingt durch Konstruktion und Aufbau der Maschine können folgende Punkte auftreten:

- Eingreifen in die laufende Diamanttrennscheibe.
- Berührung der Diamanttrennscheibe im nicht abgedeckten Bereich.
- Herausschleudern von Werkstücken und Werkstückteilen.
- Herausschleudern eines fehlerhaften Diamantaufsatzes der Trennscheibe.
- Gehörschäden bei Nichtverwendung des nötigen Gehörschutzes.
- Verletzungen des Auges bei Nichtverwendung des Augenschutzes

Jeder darüber hinausgehende Gebrauch gilt als nicht bestimmungsgemäß. Für daraus resultierende Schäden haftet der Hersteller nicht; das Risiko dafür trägt allein der Benutzer.

Bitte beachten Sie, dass unsere Geräte bestimmungsgemäß nicht für den gewerblichen, handwerklichen oder industriellen Einsatz konstruiert wurden. Wir übernehmen keine Gewährleistung, wenn das Gerät in Gewerbe-, Handwerks- oder Industriebetrieben sowie bei gleichzusetzenden Tätigkeiten eingesetzt wird.

5. Sicherheitshinweise

Das Arbeiten mit dem Stein- und Fliesenschneider kann gefährlich sein, wenn sichere und richtige Arbeitsverfahren nicht befolgt werden. Wie bei allen Maschinen birgt das Arbeiten mit dem Produkt bestimmte Gefahren in sich. Arbeiten an der Maschine mit Respekt und Vorsicht verringert die Verletzungsgefahr beträchtlich. Wenn die üblichen Sicherheitsmaßnahmen unbeachtet bleiben, kann dies zu Verletzungen der Bedienungsperson führen. Sicherheitsausrüstung wie Schutzzorrichtungen Schutzbrillen, Staubmasken und Gehörschutz können mögliche Verletzungsgefahren verringern. Der beste Schutz kann jedoch falsche Einschätzung, Sorglosigkeit oder Unachtsamkeit nicht wettmachen. Verwenden Sie immer Ihren gesunden Menschenverstand und Vorsicht in der Werkstatt. Wenn sich ein Vorgang gefährlich anfühlt, versuchen Sie es nicht. Überlegen Sie eine alternative Vorgehensweise, die sich sicherer anfühlt. Denken Sie daran: Ihre körperliche Unversehrtheit ist Ihre persönliche Verantwortung. Diese Maschine wurde für bestimmte Arbeiten konzipiert.

Wir empfehlen dringend, die Maschine nicht zu verändern und sie nicht für Anwendungsbereiche einzusetzen, für die sie nicht konstruiert wurde. Wenn Sie sich nicht sicher sind, fragen Sie erst Ihren Händler, bevor Sie mit dem Produkt arbeiten.

Warnung: Das Nichtbefolgen dieser Vorschriften kann zu ernsthaften Verletzungen führen.

Achtung! Beim Gebrauch von Elektrowerkzeugen sind zum Schutz gegen elektrischen Schlag, Verletzungs- und Brandgefahr folgende grundsätzlichen Sicherheitsmaßnahmen zu beachten. Lesen und beachten Sie diese Hinweise, bevor Sie das Gerät benutzen.

1. Halten Sie Ihren Arbeitsbereich in Ordnung
Unordnung im Arbeitsbereich ergibt Unfallgefahr.
2. Berücksichtigen Sie Umgebungseinflüsse
Setzen Sie Elektrowerkzeuge nicht dem Regen aus. Benützen Sie Elektrowerkzeuge nicht in feuchter oder nasser Umgebung.
Sorgen Sie für gute Beleuchtung. Benützen Sie Elektrowerkzeuge nicht in der Nähe von brennbaren Flüssigkeiten oder Gasen.
3. Schützen Sie sich vor elektrischem Schlag
Vermeiden Sie Körperberührung mit geerdeten Teilen, zum Beispiel Rohren, Heizkörpern, Herden, Kühlschränken.
4. Halten Sie Kinder fern!
Lassen Sie andere Personen nicht das Werkzeug oder Kabel berühren, halten Sie sie von Ihrem Arbeitsbereich fern.
5. Bewahren Sie Ihre Werkzeuge sicher auf
Unbenutzte Werkzeuge sollten in trockenem, verschlossenem Raum und für Kinder nicht erreichbar aufbewahrt werden.
6. Überlasten Sie Ihre Werkzeuge nicht
Sie arbeiten besser und sicherer im angegebenen Leistungsbereich.
7. Benützen Sie das richtige Werkzeug
Verwenden Sie keine zu schwachen Werkzeuge oder Vorsatzgeräte für schwere Arbeiten. Benützen Sie Werkzeuge nicht für Zwecke und Arbeiten, wofür Sie nicht bestimmt sind; zum Beispiel benützen Sie keine Handkreissäge, um Bäume zu fällen oder Äste zu schneiden.
8. Tragen Sie geeignete Arbeitskleidung
Tragen Sie keine weite Kleidung oder Schmuck. Sie können von beweglichen Teilen erfasst werden. Bei Arbeiten im Freien sind Gummihandschuhe und rutschfestes Schuhwerk empfehlenswert. Tragen Sie bei langen Haaren an Haarnetz.
9. Benützen Sie eine Schutzbrille
Verwenden Sie eine Atemmaske bei stauberzeugenden Arbeiten.
10. Zweckentfremden Sie nicht das Kabel
Tragen Sie das Werkzeug nicht am Kabel, und benützen Sie es nicht, um den Stecker aus der Steckdose zu ziehen. Schützen Sie das Kabel vor Hitze, Öl und scharfen Kanten.

11. Sichern Sie das Werkstück
Benützen Sie Spannvorrichtungen oder einen Schraubstock, um das Werkstück festzuhalten. Es ist damit sicherer gehalten als mit ihrer Hand und ermöglicht die Bedienung der Maschine mit beiden Händen.
12. Überdehnen Sie nicht Ihren Standbereich
Vermeiden Sie unnormale Körperhaltung. Sorgen Sie für sicheren Stand, und halten Sie jederzeit das Gleichgewicht.
13. Pflegen Sie Ihre Werkzeuge mit Sorgfalt
Halten Sie Ihre Werkzeuge scharf und sauber, um gut und sicher zu arbeiten. Befolgen Sie die Wartungsvorschriften und die Hinweise für Werkzeugwechsel. Kontrollieren Sie regelmäßig den Stecker und das Kabel, und lassen Sie diese bei Beschädigung von einem anerkannten Fachmann erneuern. Kontrollieren Sie Verlängerungskabel regelmäßig und ersetzen Sie beschädigte. Halten Sie Handgriffe trocken und frei von Öl und Fett.
14. Ziehen Sie den Netzstecker
Bei Nichtgebrauch, vor der Wartung und beim Werkzeugwechsel, wie zum Beispiel Sägeblatt, Bohrer und Maschinenwerkzeugen aller Art.
15. Lassen Sie keine Werkzeugschlüssel stecken
Überprüfen Sie vor dem Einschalten, dass die Schlüssel und Einstellwerkzeuge entfernt sind.
16. Vermeiden Sie unbeabsichtigten Anlauf
Tragen Sie keine an das Stromnetz angeschlossenen Werkzeuge mit dem Finger am Schalter. Vergewissern Sie sich, dass der Schalter beim Anschluss an das Stromnetz ausgeschaltet ist.
17. Verlängerungskabel im Freien
Verwenden Sie im Freien nur dafür zugelassene und entsprechend gekennzeichnete Verlängerungskabel.
18. Seien Sie stets aufmerksam
Beobachten Sie Ihre Arbeit. Gehen Sie vernünftig vor. Verwenden Sie das Werkzeug nicht, wenn Sie unkonzentriert sind.
19. Kontrollieren Sie Ihr Gerät auf Beschädigungen
Vor weiterem Gebrauch des Werkzeugs die Schutzeinrichtungen oder leicht beschädigte Teile sorgfältig auf ihre einwandfreie und bestimmungsgemäße Funktion überprüfen. Überprüfen Sie, ob die Funktion beweglicher Teile in Ordnung ist, ob sie nicht klemmen oder ob Teile beschädigt sind. Sämtliche Teile müssen richtig montiert sein und alle Bedingungen des Gerätes zu gewährleisten.

Beschädigte Schutzvorrichtungen und Teile sollen sachgemäß durch eine Kundendienstwerkstatt repariert oder ausgewechselt werden, soweit nichts anderes in den Betriebsanleitungen angegeben ist. Beschädigte Schalter müssen bei einer Kundendienstwerkstatt ersetzt werden. Benützen Sie keine Werkzeuge, bei denen sich der Schalter nicht ein- und ausschalten lässt.

20. Achtung!

Zu Ihrer eigenen Sicherheit, benützen Sie nur Zubehör und Zusatzgeräte, die in der Bedienungsanleitung angegeben oder vom Werkzeug-Hersteller empfohlen oder angegeben werden.

Der Gebrauch anderer als der in der Bedienungsanleitung oder im Katalog empfohlenen Einsatzwerkzeuge oder Zubehöre kann eine persönliche Verletzungsgefahr für Sie bedeuten.

21. Reparaturen nur vom Elektrofachmann

Dieses Elektrowerkzeug entspricht den einschlägigen Sicherheitsbestimmungen. Reparaturen dürfen nur von einer Elektrofachkraft ausgeführt werden, andernfalls können Unfälle für den Betreiber entstehen.

22. Schließen Sie die Staubabsaug-Einrichtung an

Wenn Vorrichtungen zum Anschluss von Staubabsaugeinrichtungen vorhanden sind, überzeugen Sie sich, dass diese angeschlossen und benutzt werden.

⚠ WARNUNG! Dieses Elektrowerkzeug erzeugt während des Betriebs ein elektromagnetisches Feld. Dieses Feld kann unter bestimmten Umständen aktive oder passive medizinische Implantate beeinträchtigen. Um die Gefahr von ernsthaften oder tödlichen Verletzungen zu verringern, empfehlen wir Personen mit medizinischen Implantaten ihren Arzt und den Hersteller vom medizinischen Implantat zu konsultieren, bevor das Elektrowerkzeug bedient wird.

Bewahren Sie die Sicherheitshinweise gut auf.

SPEZIELLE SICHERHEITSHINWEISE

Achtung! Dieser Stein- und Fliesenschneider ist für Nassschneiden konstruiert. Die Masche darf mit einer nicht segmentierten Diamanttrennscheibe betrieben werden.

- Nasse Hände: Berühren Sie die elektrischen Komponenten der Maschine (z.B. Schalter) nicht mit nassen Händen.

- Steckverbindungen: Alle Steckverbindungen müssen sich an einem trockenen Ort befinden und dürfen nicht auf dem Boden aufliegen.
- Kühlung der Trennscheibe: Stellen Sie sicher, dass die Trennscheibe während des kompletten Schneidvorgangs mit Wasser gekühlt wird.
- Trockenschneiden: Führen Sie niemals Trockenschnitte durch mit Trennscheiben, die für Nassschneiden konstruiert sind.
- Staubschutz: Tragen Sie beim Schneiden von Fliesen stets eine Staubschutzmaske.
- Diamant-Trennscheiben: Schieben Sie die Fliese nicht schneller in die Maschine, als sie durch die Trennscheibe geschnitten werden kann.
- Verwenden Sie nur Trennscheiben, deren Drehzahl min. 3000 min⁻¹ entspricht.
- Auswahl der Trennscheibe: Wählen Sie die Diamant-Trennscheibe entsprechend dem zu schneidenden Material aus.
- Montieren der Trennscheibe: Überprüfen Sie vor Einbau der Trennscheibe die Spindel, die Spindelmutter und die Flansche auf Beschädigungen, Abnutzung oder lockeren Sitz. Wechseln Sie beschädigte oder abgenutzte Teile sofort aus.
- Drehrichtung der Trennscheibe: Überprüfen Sie den Richtungspfeil auf der Trennscheibe, die Pfeilrichtung muss mit der Drehrichtung der Motorwelle übereinstimmen.
- Trennscheibenspindel Vergewissern Sie sich, dass der Durchmesser des Loches in der Trennscheibe mit dem Durchmesser der Trennscheibenspindel an der Maschine übereinstimmt.
- Trennscheibenschutz: Betreiben Sie den Stein- und Fliesenschneider nur mit ordnungsgemäß angebrachtem und eingestelltem Trennscheibenschutz.
- Trennscheibengeschwindigkeit: Überschreiten Sie nicht die sichere Betriebsgeschwindigkeit der Trennscheibe.
- Schleifen mit der Trennscheibe: Versuchen Sie nicht, die Trennscheibe für Schleifarbeiten zu verwenden, um z.B. die Kante einer geschnittenen Fliese abzuschleifen. Führen Sie ebenso keine Radius- oder Rundsnitte durch. Diese Fliesenschneidemaschine ist nur für den Hausgebrauch geeignet.

- Stoppzeit der Trennscheibe: Die Trennscheibe benötigt 20 Sekunden, bis sie nach dem Abschalten zum Stillstand gekommen ist. Warten Sie den völligen Stillstand der Trennscheibe ab, ziehen Sie dann den Netzstecker aus der Steckdose und berühren Sie dann erst, falls notwendig, die Trennscheibe der Maschine.
- Vermeiden Sie jegliches Berühren der rotierenden Trennscheibe, während sich die Maschine in Betrieb befindet.
- Das Elektrowerkzeug ist niemals ohne den mitgelieferten PRCD-Stecker zu verwenden.
- Wasser von elektrischen Teilen des Werkzeuges und von Personen im Arbeitsbereich fernhalten!
- Bei Beschädigung des Steckers oder der Anschlussleitung müssen diese vom Hersteller oder seinem autorisierten Kundendienst ersetzt werden.
- Technische Änderungen, die zur Veränderung der Eigenschaften führen (z.B. Drehzahl) dürfen nur vom Hersteller durchgeführt werden um den Anforderungen der Schutzbestimmungen gerecht zu werden.
- Bewahren Sie die Sicherheitshinweise gut auf.

Spezielle Sicherheitshinweise für Steintrennmaschinen

- Vor dem Gebrauch, die Steintrennmaschine auf eine ebene und trittfeste Arbeitsfläche aufstellen. Sorgen Sie für ausreichende Bewegungsfreiheit.
- Um eine Staubgefährdung zu vermeiden, darf die Maschine ausschließlich nur im Nassbereich eingesetzt werden.
- Füllen Sie vor dem Arbeiten die Wanne immer mit Wasser auf.
- Die Maschine darf nur in ausreichend belüfteten Räumen betrieben werden.
Achtung! Den Motor niemals in geschlossenen oder beengten Räumlichkeiten laufen lassen. Die Abgase enthalten giftiges Kohlenmonoxid!
- Schalten Sie das Gerät grundsätzlich vor Materialkontakt ein.
- Für diese Steintrennmaschine gelten die erhöhten Sicherheitsvorschriften für den Nassbetrieb. Es sind alle Schutzmaßnahmen gegen erhöhte Berührungsspannungen anzuwenden.
- Elektrische Leitungen dürfen nicht mit Wasser oder Wassernebel in Berührung kommen.
- Prüfen Sie vor Arbeitsbeginn Gerät und Netzkabel auf Beschädigungen.

- Kontrollieren Sie, ob bewegliche Geräteteile einwandfrei funktionieren und nicht klemmen und ob keine Teile beschädigt sind.
- Die Netzspannung muss mit den Angaben auf dem Typenschild der Maschine übereinstimmen.
- Verwenden Sie im Freien nur dafür zugelassene Verlängerungskabel.
- Bei der Verwendung einer Kabeltrommel Kabel ganz abwickeln, um Kabelaerwärmung zu vermeiden.
- Beim Arbeiten im Außenbereich muss die Steckdose mit Fehlerstrom – Schutzschalter ausgerüstet sein.
- Beachten Sie die Motor- und Diamant-Trennscheiben-Drehrichtung.
- Trennen Sie immer nur ein Werkstück.
- Die Schnittbahn muss oben und unten frei von Hindernissen sein.
- Achten Sie darauf, dass Sie die Abschnitte seitlich von der Trennscheibe entfernen können, um nicht erfasst zu werden.
- Arbeiten Sie nur mit Diamant-Trennscheiben die ausschließlich für den Nassschnitt geeignet sind.
- Verwenden Sie Diamant-Trennscheiben in der richtigen Größe.
- Halten Sie Hände, Finger und Arme von der rotierenden Trennscheibe fern. Halten Sie immer ausreichend Abstand zur Diamant-Trennscheibe.
- Tauschen Sie fehlerhafte Diamant-Trennscheiben sofort aus. Deformierte oder rissige Trennscheiben dürfen nicht verwendet werden.
- Verwenden Sie nur die vom Hersteller empfohlenen Diamant-Trennscheiben, die EN 13236 entsprechen. Die Verwendung von Sägeblättern ist untersagt.
- Achten Sie darauf, dass für den zu schneidenden Werkstoff die geeignete Diamant-Trennscheibe ausgewählt wird.
- Benutzen Sie die Steintrennmaschine nicht ohne Schutzvorrichtungen.
- Zum Beheben von Störungen oder Entfernen eingeklemmter Werkstücke, Maschine immer ausschalten und den Netzstecker ziehen. Entfernen Sie erst danach das verkeilte Werkstück.
- Schützen Sie die Diamant-Trennscheibe vor Schlag und Stoß. Setzen Sie es keinem seitlichen Druck aus.
- Belasten Sie das Gerät nicht so weit, dass es zum Stillstand kommt.

- Tragen Sie geeignete persönliche Schutzausrüstung (PSA).
 - Gehörschutz zur Verminderung des Risikos, schwerhörig zu werden.
- **Achtung! Lärm kann gesundheitsschädlich sein. Wenn der zulässige Geräuschpegel von 80 dB(A) überschritten wird, muss ein Ohrenschutz getragen werden.**
- Atemschutz zur Verminderung des Risikos, gefährlichen Staub einzusatmen.
- Augenschutz zur Verminderung des Risikos, das die Augen beschädigt werden.
- Handschuhe beim Hantieren mit rauen Werkstoffen und beim Arbeiten im Freien ist rutschfestes Schuhwerk empfehlenswert.
- Diamant-Trennscheiben müssen immer praktikabel in einem Behältnis getragen werden.
- Diese Maschine darf nur von Personen betrieben werden, die im Umgang mit Steintrennmaschinen vertraut sind.
- Fehler in der Maschine, einschließlich aller Abdeckungen und Schutzvorrichtungen, sind, sobald sie entdeckt werden, der für die Sicherheit verantwortlichen Person zu melden.
- Lassen Sie das Gerät nicht unbeaufsichtigt laufen.

WEITERE SICHERHEITSHINWEISE

Lesen Sie alle Anweisungen vor der Inbetriebnahme dieses Produktes!

Arbeitsplatz

Um das Risiko von Verletzungen, Maschinenschaden, Feuer und Schock auszuschließen, vergewissern Sie sich, dass Ihr Arbeitsplatz

- vor Feuchtigkeit, Nässe und Regen geschützt ist,
- frei von entflammenden Gasen und Flüssigkeiten ist,
- kindersicher ist – verwenden Sie Vorhängeschloss und Hauptschalter, wenn die Maschine nicht in Betrieb ist;
- sauber und leer ist,
- gut belüftet und beleuchtet ist.

Die Bedienungsperson

Gesunder Menschenverstand und Vorsicht sind Faktoren, die nicht in eine Maschine eingebaut werden können. Diese Faktoren obliegen der Bedienungsperson. Bitte denken Sie daran:

- Verhindern Sie Körperkontakt mit geerdeten Oberflächen wie Rohre oder Radiatoren.

- Seien Sie wachsam. Arbeiten Sie nicht an der Maschine, wenn Sie müde sind.
- Bedienen Sie das Produkt nicht unter Einfluss von Alkohol oder Drogen.
- Lesen Sie die Warnhinweise, um zu bestimmen, ob Ihr Urteilsvermögen oder Ihre Reflexe beeinträchtigt sein könnten.
- Tragen Sie keine lose Kleidung oder Schmuck, die sich in rotierenden Teilen verfangen könnten.
- Rutschfestes Schuhwerk ist empfohlen.
- Schützen Sie langes Haar durch geeignete Mittel.
- Tragen Sie Augen- und Ohrenschutz. Tragen Sie immer:
 - ANSI- zugelassene Staubmasken.
 - Gehörschutz.
- Halten Sie zu jeder Zeit Ihr Gleichgewicht.
- Strecken Sie sich nicht über die laufende Maschinen.

Restrisiken

Die Maschine ist nach dem Stand der Technik und den anerkannten sicherheitstechnischen Regeln gebaut. Dennoch können beim Arbeiten einzelne Restrisiken auftreten.

- Verletzungsgefahr für Finger und Hände durch das laufende Werkzeug bei unsachgemäßer Führung des Werkstückes.
- Gefährdung der Gesundheit durch Staub. Unbedingt persönliche Schutzausrüstungen wie Augenschutz tragen.
- Verletzungen durch defekte Diamanttrennscheibe. Die Diamanttrennscheibe regelmäßig auf Unversehrtheit überprüfen.
- Verletzungsgefahr für Finger und Hände beim Trennscheibenwechsel. Geeignete Arbeitshandschuhe tragen.
- Verletzungsgefahr beim Einschalten der Maschine durch die anlaufende Trennscheibe.
- Gefährdung durch Strom, bei Verwendung nicht ordnungsgemäßer Elektro-Anschlussleitungen.
- Gefährdung der Gesundheit durch die laufende Trennscheibe bei langem Kopfhaar und loser Kleidung. Persönliche Schutzausrüstung wie Haarnetz und eng anliegende Arbeitskleidung tragen.
- Des Weiteren können trotz aller getroffenen Vorkehrungen nicht offensichtliche Restrisiken bestehen.
- Restrisiken können minimiert werden wenn die „Sicherheitshinweise“ und die „Bestimmungsgemäße Verwendung“, sowie die Bedienungsanleitung insgesamt beachtet werden.

6. Technische Daten

Baumaße L x B x H	1150 x 520 x 1210 mm
Schneidetisch	535 x 430 mm
Diamantrennscheibe	ø 360 mm
Bohrung	ø 25,4 mm
Drehzahl	2800 1/min
Gewicht	72 kg
Schnittlänge max	700 mm
Schnitthöhe 90° max	110 mm
Schnitthöhe 45° max	72 mm
Motor	230 V~ / 50 Hz
Aufnahmeleistung	2200 W
Betriebsart*	S6 40%
Isolierstoffklasse	B
Schutzart	IP54

Technische Änderungen vorbehalten!

*Betriebsart – S6 40%

Die Betriebsart S6 ist ein ununterbrochener periodischer Betrieb. Der Betrieb setzt sich aus einer Anlaufzeit, einer Zeit mit konstanter Belastung und einer Leerlaufzeit zusammen. Die Spieldauer beträgt 10 min, die relative Einschaltdauer beträgt 40% der Spieldauer.

Geräuschkennwerte

Das Geräusch am Arbeitsplatz kann 85 dB (A) überschreiten. In diesem Fall sind Schallschutzmaßnahmen für den Benutzer erforderlich (Gehörschutz tragen!).

Schall-Leistungspegel in dB

Schalldruck L_{pA}	72 dB(A)
Schalleistung L_{wA}	82 dB(A)
Messunsicherheit K_{pA}	3 dB

7. Auspacken

⚠ ACHTUNG!

Gerät und Verpackungsmaterial sind kein Kinderspielzeug! Kinder dürfen nicht mit Kunststoffteilen, Folien und Kleinteilen spielen! Es besteht Verschluckungs- und Erstickungsgefahr!

- Öffnen Sie die Verpackung und nehmen Sie das Gerät vorsichtig heraus.
- Entfernen Sie das Verpackungsmaterial sowie Verpackungs- und Transportsicherungen (falls vorhanden).
- Überprüfen Sie, ob der Lieferumfang vollständig ist.
- Kontrollieren Sie das Gerät und die Zubehörteile auf Transportschäden. Bei Beanstandungen muss sofort der Zubringer verständigt werden. Spätere Reklamationen werden nicht anerkannt.
- Bewahren Sie die Verpackung nach Möglichkeit bis zum Ablauf der Garantiezeit auf.
- Machen Sie sich vor dem Einsatz anhand der Bedienungsanleitung mit dem Produkt vertraut.
- Verwenden Sie bei Zubehör sowie Verschleiß- und Ersatzteilen nur Originalteile. Ersatzteile erhalten Sie bei Ihrem Fachhändler.
- Geben Sie bei Bestellungen unsere Artikelnummern sowie Typ und Baujahr des Produkts an.

8. Vor Inbetriebnahme

Vor der Benutzung der Trennschneider die im vorliegenden Handbuch enthaltenen Anweisungen aufmerksam lesen.

Gebrauchsanweisung lesen:

Lesen Sie die Gebrauchsanleitung sorgfältig durch, bevor Sie den Fliesenschneidmaschine aufstellen, in Betrieb nehmen oder Eingriffe daran vornehmen.

Gefährliche elektrische Spannung

Vorsicht! Schalten Sie vor jedem Eingriff am Fliesenschneidmaschine die Stromzufuhr aus.

Gefährdung durch plötzlichen Start

Vorsicht! Die Fliesenschneidmaschine kann nach einem Stromausfall plötzlich neu starten.

Rissige Diamantscheiben auswechseln.

- Lernen Sie Ihre Maschine kennen. Machen Sie sich vertraut mit ihrer Anwendung und ihren Beschränkungen, aber auch mit den spezifischen potenziellen Gefahren.
- Überprüfen Sie die Maschine sorgfältig auf Schäden, um sicherzugehen, dass Sie die vorgesehene Leistung erbringen kann. Im Zweifelsfall sollte das betreffende Teil ausgetauscht werden.
- Vergewissern Sie sich, dass der Schalter auf AUS steht, bevor Sie den Stecker in die Steckdose stecken.

- Vergewissern Sie sich, dass die Maschine gereinigt und sachgemäß geschmiert wurde.
- Überprüfen Sie die Maschine vor Inbetriebnahme auf beschädigte Teile und stellen Sie fest, ob diese Teile fachgerecht funktionieren und ihre vorgesehene Funktion erfüllen.
- Überprüfen Sie die Ausrichtung aller beweglichen Teile, aller Befestigungsteile, und alle anderen Bedingungen, die den ordentlichen Betrieb beeinträchtigen könnten. Jedes beschädigte Teil sollte sofort durch einen Fachmann repariert oder ausgetauscht werden.
- Verwenden Sie die Maschine nicht, wenn sich ein Schalter nicht richtig ein- und ausschalten lässt.

9. Betrieb

- Maschine auf ebenen, rutschfesten Boden stellen.
- Prüfen Sie, ob die Spannung auf dem Datenschild mit der vorhandenen Spannung übereinstimmt, danach erst den Stecker ans Stromnetz anschließen.
- Vor dem Einschalten muss die Trennscheibe frei laufen können.

Achtung: Trennscheibe muss immer mit Wasser gekühlt werden.

Achtung: Trennscheibe läuft nach.
Trennscheibe nicht durch seitlichen Druck abbremsen.

- Bei normalem Gebrauch kann das Motorgehäuse heiß werden.
- Forcieren Sie die Maschine oder ein Zubehör nicht, um die Arbeit einer größeren Industriemaschine zu verrichten. Sie leistet einen besseren Job mit der Leistung, für die sie konstruiert wurde.
- Machen Sie alle Maschineneinstellungen bei ausgeschalteter Maschine.
- Lassen Sie die Maschine nie unbeaufsichtigt, solange sie läuft.
- Beim Abschalten verlassen Sie die Maschine erst, nachdem sie komplett stillsteht.
- Schalten Sie die Maschine immer aus, bevor Sie den Netzstecker ziehen.
- Ziehen Sie immer den Netzstecker. Ziehen Sie den Stecker nie am Kabel aus der Steckdose.
- Verwenden Sie keine Trennscheibe, die mit den spezifizierten Größen nicht übereinstimmt.
- Tragen Sie die Maschine nie am Kabel.

Wenn Sie nicht sicher sind, ob eine Arbeitsbedingung sicher oder unsicher ist, arbeiten Sie nicht mit der Maschine.

10. Montage

10.1 Abb. 4 - 10

Aus verpackungstechnischen Gründen ist Ihre Maschine nicht komplett montiert.

Bauen Sie das Gerät mit mindestens zwei Personen auf!

1. Nehmen Sie die Maschine aus der Verpackung und legen diese vorsichtig seitlich auf den Boden.
2. Zuerst den Standfuß (11), auf der Seite ohne Transportrollen, bis zum Anschlag nach außen klappen, bis die Schraube wie in Abb. 7 gezeigt im Langloch einrastet. **Gehen Sie sicher, dass der Standfuß auch eingerastet ist und sich nicht wieder einklappt!**
3. Wiederholen Sie den Vorgang für den zweiten Standfuß (Abb. 8).
4. Stellen Sie die Maschine auf die FüÙe.
5. Legen Sie die Wasserpumpe (18) in die Aufnahme der Wasserwanne und stecken Sie den Verschlussstöpsel (s) in den Abfluss der Wasserwanne (8). (Abb. 9, 10)
6. Wasser in die Wanne füllen, sodass die Pumpe (18) zu jeder Zeit (auch während des Betriebs) mit Wasser bedeckt ist.

Achtung!

Die Wasserpumpe darf nie trocken laufen. Sie muss während des Betriebs immer mit Wasser bedeckt sein.

10.2 Rollschlitten montieren (Abb. 11)

1. Setzen Sie den Rollschlitten (Schneidetisch) (6) auf die Rolltisch-Führungsschiene (9) auf, dabei umfasst der Rahmen (a) der beiden rechten Führungsrollen die Führungsschiene. Die beiden linken Führungsrollen einfach auf die Führungsschiene aufsetzen.
2. Wenn Sie vor der Steintrennmaschine stehen, muss die Maßeinteilung zu Ihnen zeigen. Der 90° Trennblattspalt liegt links im Rollschlitten (6), der 45° Trennblattspalt rechts.
3. Der Schneidetisch muss leicht rollen. Vergewissern Sie sich, dass alle vier Rollen auf der Führungsschiene (9) aufliegen.

10.3 Hebelschraube für die Schneidkopf-Schwenkeinrichtung montieren (Abb. 12)

1. Entfernen Sie die Sechskantschraube mit einem 30 mm Gabelschlüssel.
2. Stecken Sie auf das Gewinde die Hebelschraube (d) der Schneidkopf-Schwenkeinrichtung und schrauben sie fest.

10.4 Längsanschlag montieren (Abb. 13)

1. Setzen Sie den Längsanschlag (13) auf die Anschlagschiene mit Maßeinteilung (7) am Rollschlitten (6) auf.
2. Richten Sie den Längsanschlag (13) im entsprechenden Abstand zur Trennscheibe (14) ein.
3. Fixieren Sie den Längsanschlag (13), indem Sie den Feststellgriff (b) festschrauben.

11. Inbetriebnahme

⚠ ACHTUNG!

Vor der Inbetriebnahme das Gerät unbedingt komplett montieren!

Ein/Ausschalter (Abb. 14)

Zum Einschalten auf die „I“ des Ein-Ausschalters (2) drücken.

Vor Beginn des Schneidvorgangs ist abzuwarten bis die Trennscheibe die max. Drehzahl erreicht hat und die Kühlwasserpumpe (18) das Wasser zur Trennscheibe befördert hat.

Zum Ausschalten auf die „0“ des Schalters (2) drücken. (Abb. 14).

Hinweis:

Achten Sie zunächst - nach dem Einschalten der Säge - auf die Drehrichtung der Diamant-Trennscheibe. Richtungspeil an der Maschine beachten!

Achtung! Die Wasserpumpe (18) läuft beim Einschalten des Antriebmotors (5) automatisch mit an! Mit dem Absperrhahn (16) können Sie den Wasserfluss zur Diamant-Trennscheibe (14) regeln.

12. Bedienung/Arbeitshinweise

⚠ ACHTUNG!

Vor der Inbetriebnahme das Gerät unbedingt komplett montieren!

12.1 90° Schnitte (Abb. 13)

1. Flügelschraube (c) lockern.
2. Winkelanschlag (13) auf 90° stellen und Flügelschraube (c) wieder festziehen.
3. Flügelschraube (b) anziehen um den Winkelanschlag (13) zu fixieren.
4. Die Maschine am Ein-/Ausschalter (2) einschalten.
5. Das Werkstück gegen den Anschlag (13) drücken und mit dem Rollschlitten (6) gegen die Diamant-Trennscheibe (14) schieben und in einem Stück komplett trennen.
6. Maschine wieder ausschalten.

12.2 45° Diagonalschnitt (Abb. 13)

1. Flügelschraube (c) lockern.
2. Winkelanschlag (13) auf 45° stellen und Flügelschraube (c) wieder festziehen.
3. Flügelschraube (b) anziehen um den Winkelanschlag (13) zu fixieren.
4. Schnitt wie unter Punkt „90° Schnitte“ beschrieben ausführen.

12.3 Schneiden mit fester Schnitttiefe (Abb.15, 16)

Bei diesem Schnitt ist der Schneidkopf (4) fest eingestellt. Das Werkstück wird mit dem Rollschlitten (6) gegen die Diamant-Trennscheibe (14) geschoben und in einem Stück komplett getrennt.

Achten Sie beim Trennen auf einen gleichmäßigen, der Motorleistung angepassten Druck!

1. Lösen Sie die Sterngriffschraube (e) an der Schneidkopf-Einheit (4) und drücken den Schneidarm nach oben.
2. Legen Sie das zu trennende Werkstück auf den Rollschlitten (6) und setzen Sie die stillstehende Trennscheibe (14), mit einem vollen Segment, locker auf das Werkstück.
3. Ziehen Sie das Werkstück mit dem Rollschlitten (6) so weit zurück, dass Sie die Diamant-Trennscheibe (14) etwas absenken können.
4. Fixieren Sie mit der Sterngriffschraube (e) die gewünschte Schnitttiefe.
5. Schnitttiefe mit der Sterngriffschraube (f) an der Schneidkopf-Einheit (4) arretieren.

Achtung! Halten bzw. drücken Sie immer das geführte Werkstück am entsprechenden Werkstückanschlag (7 + 13).

Achtung! Abwarten, bis das Kühlwasser die Trennscheibe (14) erreicht hat.

12.4 Schneiden mit nicht festgestellter Schnitttiefe (Abb. 17)

Zum leichteren Schneiden von größeren Schnitttiefen wird eine nicht festgestellte Schnitttiefe empfohlen. Dabei wird der Motor (5) weniger beansprucht und die Diamant-Trennscheibe (14) geschont.

Bei diesem Schnitt wird das Werkstück mit dem Rollschlitten (6) unter dem nicht festgestellten Schneidkopf hin und her bewegt. Der Schneidkopf (4) wird dabei mit der rechten Hand nach unten gedrückt.

1. Lösen Sie die Sterngriffschraube (e) an der Schneidkopf-Einheit (4) und drücken den Schneidarm nach oben.
2. Fixieren Sie mit der Sterngriffschraube (f) die gewünschte Schnitttiefe.
3. Senken Sie die Schneidkopf-Einheit (4) mit der Diamant-Trennscheibe ab.
4. Lassen Sie die Sterngriffschraube (e) gelöst.

Achtung! Die Diamant-Trennscheibe (14) sollte ca. 3 mm unter der Oberkante des Rollschlittens (6) absenkbar sein. Die Diamant-Trennscheibe darf nicht den Rollschlitten berühren.

12.5 Schneiden mit der Schneidkopf – Schwenkeinrichtung / Gehrungsschnitte (Abb. 18 - 20)

Lösen Sie mit der Hebelschraube (d) die Schneidkopf-Schwenkeinrichtung und schwenken Sie den Schneidkopf (4) um 45° bis zum Anschlag.

Ziehen Sie den Hebel wieder fest.

Achtung! Überprüfen Sie die Anschlageneinstellung vor Schnittbeginn. Die Diamant-Trennscheibe darf nicht den Rollschlitten berühren.

Schnitt wie unter Punkt „90° Schnitte“ beschrieben ausführen.

12.6 Diamanttrennscheibe wechseln (Abb. 21, 22)

⚠ **Achtung!**

Netzstecker ziehen.

Vorsicht!

- Schnittgefahr an der Diamant-Trennscheibe!
- Tragen Sie beim Wechsel der Diamant-Trennscheibe Handschuhe.
- Überprüfen Sie die Trennscheibe auf Drehrichtung, Rundlauf und eventuelle Beschädigungen!

1. Ziehen Sie den Netzstecker.
2. Lösen Sie die Sterngriffschraube (e) an der Schneidkopf-Einheit (4) und drücken den Schneidarm ganz nach oben.

Arretieren Sie den Schneidarm mit dem Sterngriff (f) an der Schneidkopf-Einheit (4) (Abb. 17).

3. Lösen und entfernen Sie die vier Schrauben an der Blatt-Schutzabdeckung (1) und ziehen Sie die Schutzabdeckung ab. Hinweis: Der Wasserschlauch an der Schutzabdeckung muss nicht gelöst werden.
Klappen Sie die Schutzabdeckung vorsichtig von unten nach oben.
4. Halten Sie mit dem mitgelieferten Inbusschlüssel die Schneidwelle fest und lösen Sie mit dem Gabelschlüssel (im Lieferumfang enthalten) die Spannmutter. **Linksgewinde!** Entfernen Sie die Spannmutter, den Druckflansch und vorsichtig die Diamant-Trennscheibe (14).
5. Vor dem Einbau der neuen Diamant-Trennscheibe (14), reinigen Sie die Schneidwelle und den Blattflansch mit einem Lappen oder Pinsel. **Achtung!** Benutzen Sie keine Reinigungsmittel, welche die Bauteile angreifen können.

Achtung! Beim Einsetzen der neuen Diamant-Trennscheibe in umgekehrter Reihenfolge vorgehen. Achten Sie auf die richtige Drehrichtung! (Diamant-Trennscheibe – PFEILRICHTUNG – in Bedienungsseite auf Flanschaufnahme setzen). Die Pfeilrichtung auf der Trennscheibe und auf der Schutzabdeckung muss übereinstimmen.

6. Sägeblattschutz (1) wieder montieren.
7. Prüfen Sie den Rundlauf, indem Sie die Maschine kurz anlaufen lassen und dann gleich wieder abschalten.

Achtung!

- Der Betrieb der Steintrennmaschine ist ohne Schutzabdeckung nicht erlaubt!
- Achten Sie auf die Blattbefestigung, die Diamant-Trennscheibe darf nicht „flattern“.
- Achten Sie auf festen Sitz der Wasserschläuche an der Schutzabdeckung.

13. Arbeitsende

⚠ **Achtung!**

Netzstecker ziehen.

Die Maschine nach dem Arbeitsende säubern.

Lassen Sie das Wasser nach jedem Gebrauch ab. Entfernen Sie dazu den Verschlussstöpsel (s) aus der Wanne (8).

Die Wanne (8) und die Wasserpumpe (18) ist regelmäßig von Verschmutzungen zu reinigen, da ansonsten die Pumpe oder Leitungen verstopft und die Kühlung der Diamanttrennscheibe (14) nicht gewährleistet ist.

Spülen Sie die Wanne (8) und die Wasserpumpe (18) nach dem Gebrauch mit klarem Wasser durch.

14. Transport (Abb. 23)

⚠ Achtung!

Netzstecker ziehen.

Beachten Sie folgendes, um die Steintrennmaschine transportieren zu können:

- Heben Sie den Rollschlitten (6) ab, und transportieren Sie ihn separat.
- Arretieren Sie die Schneidkopf-Einheit (4)
- Entleeren Sie die Wasserwanne (8) und das Kühlsystem.
- Klappen Sie die Standfüße (11) wie beschrieben ein (Abb. 4 - 7), und benutzen Sie die Transportrollen zum Transport.

15. Elektrischer Anschluss

Der installierte Elektromotor ist betriebsfertig angeschlossen. Der Anschluss entspricht den einschlägigen VDE- und DIN-Bestimmungen. Der kundenseitige Netzanschluss sowie die verwendete Verlängerungsleitung müssen diesen Vorschriften entsprechen.

Schadhafte Elektro-Anschlussleitungen

An elektrischen Anschlussleitungen entstehen oft Isolationsschäden.

Ursachen sind:

- Druckstellen, wenn Anschlussleitungen durch Fenster oder Türspalten geführt werden.
- Knickstellen, durch unsachgemäße Befestigung oder Führung der Anschlussleitungen.
- Schnittstellen durch Überfahren der Anschlussleitungen.
- Isolationsschäden durch Herausreißen aus der Wandsteckdose.
- Risse durch Alterung der Isolation.

Solch schadhafte Elektro-Anschlussleitungen dürfen nicht verwendet werden und sind aufgrund der Isolationsschäden lebensgefährlich.

Elektrische Anschlussleitungen regelmäßig auf Schäden überprüfen. Achten Sie darauf, dass beim Überprüfen die Anschlussleitung nicht am Stromnetz hängt. Elektrische Anschlussleitungen müssen den einschlägigen VDE- und DIN-Bestimmungen entsprechen. Verwenden Sie nur Anschlussleitungen mit gleicher Kennzeichnung.

Ein Aufdruck der Typenbezeichnung auf dem Anschlusskabel ist Vorschrift.

Wechselstrommotor 230 V~/ 50 Hz

- Netzspannung 230 Volt / 50 Hz.
- Netzanschluss und Verlängerungsleitung müssen 3-adrig sein = P + N + SL. - (1/N/PE).
- Verlängerungsleitungen müssen einen Mindestquerschnitt von 1,5 mm² aufweisen.
- Der Netzanschluss wird mit maximal 16 A abgesichert.

16. Wartung

⚠ Achtung!

Ziehen Sie vor allen Wartungsarbeiten den Netzstecker.

- Die Maschine nach dem Arbeitsende säubern.
- Abgenutzte Trennscheiben austauschen.
- Beschädigte Schutzeinrichtung austauschen
- Staub und Verschmutzung sind regelmäßig von der Maschine zu entfernen. Die Reinigung ist am besten mit einem Lappen oder Pinsel durchzuführen.
- Alle beweglichen Teile sind in periodischen Zeitabständen nachzuschmieren.
- Benutzen Sie zur Reinigung des Kunststoffes keine ätzenden Mittel.
- Die Wanne (8) und Kühlmittelpumpe (18) ist regelmäßig von Verschmutzungen zu reinigen, da ansonsten die Kühlung der Diamanttrennscheibe (14) nicht gewährleistet ist.
- Setzen Sie alle Sicherheitseinrichtungen wieder in Betrieb und überprüfen Sie sie.
- Wartungs- und Reparaturarbeiten dürfen nur von Fachkräften durchgeführt werden.

Anschlüsse und Reparaturen

Anschlüsse und Reparaturen der elektrischen Ausrüstung dürfen nur von einer Elektro-Fachkraft durchgeführt werden.

Bei Rückfragen bitte folgende Daten angeben:

- Stromart des Motors
- Daten des Maschinen-Typenschildes

Ersatzteilbestellung

Bei der Ersatzteilbestellung sollten folgende Angaben gemacht werden:

- Typ des Gerätes
- Artikelnummer des Gerätes
- Ident- Nummer des Gerätes
- Ersatzteil- Nummer des erforderlichen Ersatzteils

Service-Informationen

Es ist zu beachten, dass bei diesem Produkt folgende Teile einem gebrauchsgemäßen oder natürlichen Verschleiß unterliegen bzw. folgende Teile als Verbrauchsmaterialien benötigt werden.

Verschleißteile*: Diamantrennscheiben, Kohlebürsten, Tisch- und Schneidkopfführungen

* nicht zwingend im Lieferumfang enthalten!

Ersatzteile und Zubehör erhalten Sie in unserem Service-Center. Scannen Sie hierzu den QR-Code auf der Titelseite.

17. Zusätzliche Hinweise für Fehlerstromschutzschalter (Abb. 25)

Bitte beachten Sie die nachstehenden, wichtigen Hinweise zur Inbetriebnahme und Handhabung.

Achten Sie hierauf, auch wenn Sie dieses Produkt an Dritte weitergeben. Bewahren Sie deshalb diese Bedienungsanleitung zum Nachlesen auf.

Sicherheitshinweise!

- Aus Sicherheits- und Zulassungsgründen (CE) ist das eigenmächtige Umbauen und/oder Verändern des Produktes nicht gestattet. Zerlegen Sie das Produkt niemals.
- Das Produkt ist nicht für Kinderhände geeignet. Kinder können die Gefahren, die im Umgang mit elektrischen Geräten bestehen, nicht einschätzen. Lassen Sie deshalb in Anwesenheit von Kindern besondere Vorsicht walten.
- Der Aufbau des Produkts entspricht der Schutzklasse 1. Als Spannungsquelle darf nur eine ordnungsgemäße Netzsteckdose mit Schutzleiter (230V~/50Hz) des öffentlichen Versorgungsnetzes verwendet werden.

- In gewerblichen Einrichtungen sind die Unfallverhütungsvorschriften des Verbandes der gewerblichen Berufsgenossenschaften für elektrische Anlagen und Betriebsmittel zu beachten.
- In Schulen, Ausbildungseinrichtungen, Hobby- und Selbsthilfefwerkstätten ist das Betreiben des Produktes durch geschultes Personal verantwortlich zu überwachen.
- Gehen Sie vorsichtig mit dem Produkt um. Durch Stöße, Schläge oder dem Fall aus geringer Höhe wird es beschädigt.
- Verwenden Sie das Produkt niemals, wenn es von einem kalten in einen warmen Raum gebracht wird. Das dabei entstehende Kondenswasser kann unter Umständen das Produkt zerstören.
- Lassen Sie das Produkt zuerst auf Zimmertemperatur kommen, bevor Sie es mit der Netzspannung verbinden. Dies kann u. U. mehrere Stunden dauern.
- Fassen Sie das Produkt nicht mit feuchten oder nassen Händen an.
- Achten Sie darauf, dass die Isolierung des gesamten Produktes weder beschädigt noch zerstört ist.
- Wenn das Produkt längere Zeit nicht in Betrieb genommen wird, so trennen Sie es von der Netzspannung, ziehen Sie es aus der Steckdose.
- Vermeiden Sie folgende Umgebungsbedingungen am Aufstellungsort oder beim Transport: Nässe oder zu hohe Luftfeuchtigkeit. Extreme Kälte oder Hitze. Staub oder brennbare Gase, Dämpfe oder Lösungsmittel. Starke Vibrationen. Starke Magnetfelder, wie in der Nähe von Maschinen oder Lautsprechern.

Inbetriebnahme des Fehlerstromschutzschalters:

- Der Fehlerstromschutzschalter ist mit einer Prüftaste ausgerüstet. Die Funktion sollte vor jeder Inbetriebnahme und in regelmäßigen Intervallen (mind. 1x pro Woche) geprüft werden.
- Sollte der Fehlerstromschutzschalter bei dieser Prüfung nicht ordnungsgemäß ausschalten, besteht kein Personenschutz! Das Gerät muss dann umgehend ausgetauscht werden!
- Bei Schäden, die durch Nichtbeachten dieser Bedienungsanleitung verursacht wurden, erlischt der Garantieanspruch. Für Folgeschäden übernehmen wir keine Haftung.

- Überprüfen Sie vor jedem Gebrauch das Produkt auf Beschädigungen! Falls Sie Beschädigungen feststellen, darf das Produkt nicht an die Netzspannung angeschlossen werden!
- Nach Betätigen der orangen Reset-Taste ist das Gerät betriebsbereit. Vor dem Betrieb bitte die Auslösung über die rote Test-Taste prüfen.
- Stecken Sie den Fehlerstromschutzschalter in die Steckdose.
- Drücken Sie die orange Reset-Taste.
- Für die Betriebsbereitschaft erscheint im Fenster ein rotes Symbol.
- Drücken Sie die rote Test-Taste. Hierbei wird ein Fehlerstrom simuliert.
- Bei ordnungsgemäßer Funktion trennt der Schutzschalter den Verbraucher vom Netz. Dies wird im Fenster durch Erlöschen des roten Symbols angezeigt.
- Nur bei ordnungsgemäßer Funktion besteht der Schutz für Mensch und Tier.
- Für den Betrieb muss die Reset-Taste erneut gedrückt werden.
- Nun kann der Verbraucher eingesteckt werden.

Technische Daten:

Auslösefehlerstrom:	< 30 mA
Stromversorgung:	230 - 240 V~/50 Hz
Belastbarkeit:	16A (3680 W)
Polzahl:	2-polig geschaltet
Vorsicherung:	16 A
Schutzart:	IP54
Abmessungen:	126 x 50 x 88mm

Bestimmungsgemäße Verwendung!

Der ortsveränderliche Fehlerstromschutzschalter mit Nullspannungsauslöser ist für die Nassschleifmaschine und ähnliche elektrische Verbraucher im Haushalt konzipiert.

Er wird einfach zwischen der Netzversorgung und Verbraucher angeschlossen und bietet somit einen optimalen Schutz vor Berührung von spannungsführenden Teilen und Wiederanlauf der Maschine nach Spannungswiederkehr.

- Maschine immer mit dem mitgeliefertem Fehlerstrom-Schutzschalter betreiben.

18. Entsorgung und Wiederverwertung

Hinweise zur Verpackung



Die Verpackungsmaterialien sind recycelbar. Bitte Verpackungen umweltgerecht entsorgen.

Hinweise zum Elektro- und Elektronikgerätegesetz (ElektroG)



Elektro- und Elektronik-Altgeräte gehören nicht in den Hausmüll, sondern sind einer getrennten Erfassung bzw. Entsorgung zuzuführen!

- Altbatterien oder -akkus, welche nicht fest im Altgerät verbaut sind, müssen vor Abgabe entnommen werden! Deren Entsorgung wird über das Batteriegesetz geregelt.
- Besitzer bzw. Nutzer von Elektro- und Elektronikgeräten sind nach deren Gebrauch gesetzlich zur Rückgabe verpflichtet.
- Der Endnutzer trägt die Eigenverantwortung für das Löschen seiner personenbezogenen Daten auf dem zu entsorgenden Altgerät!
- Das Symbol der durchgestrichenen Mülltonne bedeutet, dass Elektro- und Elektronikaltgeräte nicht über den Hausmüll entsorgt werden dürfen.
- Elektro- und Elektronikaltgeräte können bei folgenden Stellen unentgeltlich abgegeben werden:
 - Öffentlich-rechtliche Entsorgungs- bzw. Sammelstellen (z. B. kommunale Bauhöfe)
 - Verkaufsstellen von Elektrogeräten (stationär und online), sofern Händler zur Rücknahme verpflichtet sind oder diese freiwillig anbieten.
 - Bis zu drei Elektroaltgeräte pro Geräteart, mit einer Kantenlänge von maximal 25 Zentimetern, können Sie ohne vorherigen Erwerb eines Neugerätes vom Hersteller kostenfrei bei diesem abgeben oder einer anderen autorisierten Sammelstelle in Ihrer Nähe zuführen.
 - Weitere ergänzende Rücknahmebedingungen der Hersteller und Vertrieber erfahren Sie beim jeweiligen Kundenservice.
- Im Falle der Anlieferung eines neuen Elektrogerätes durch den Hersteller an einen privaten Haushalt, kann dieser die unentgeltliche Abholung des Elektroaltgerätes, auf Nachfrage vom Endnutzer, veranlassen. Setzen Sie sich hierzu mit dem Kundenservice des Herstellers in Verbindung.

- Diese Aussagen gelten nur für Geräte, die in den Ländern der Europäischen Union installiert und verkauft werden und die der Europäischen Richtlinie 2012/19/EU unterliegen. In Ländern außerhalb der Europäischen Union können davon abweichende Bestimmungen für die Entsorgung von Elektro- und Elektronik-Altgeräten gelten.

19. Störungsabhilfe

Störung	Mögliche Ursache	Abhilfe
Diamanttrennscheibe löst sich nach dem Abschalten des Motors.	Befestigungsmutter zu leicht angezogen	Befestigungsmutter anziehen
Motor läuft nicht an	Ausfall Netzsicherung	Netzsicherung prüfen
	Verlängerungsleitung defekt	Verlängerungsleitung tauschen
	Anschlüsse am Motor oder Schalter nicht in Ordnung	von Elektrokraft prüfen lassen
	Motor oder Schalter defekt	von Elektrokraft prüfen lassen
Motor bringt keine Leistung	Querschnitt der Verlängerungsleitung nicht ausreichend	siehe Elektrischer Anschluss, die Sicherung spricht an
	Überlastung	Werkzeug prüfen
	Diamant-Trennscheibe ist stumpf	Diamant-Trennscheibe gegen Neue austauschen
Motor schaltet während der Arbeit ab	Der Motor schaltet wegen Überlastung, z. B. durch zu hohen Schnittdruck, ab.	Warten bis der Motor abgekühlt ist (5-10 Minuten), dann erneut einschalten.
Pumpe stellt ab	Die Pumpe schaltet wegen Überlastung, z.B. durch starke Verschmutzung, ab.	Die Maschine sofort abstellen. Pumpe reinigen und nach ca. 5-10 Minuten die Maschine wieder starten. Achtung! Keinesfalls trocken schneiden!
Schnittverlauf ist nicht optimal	Trennscheibe wird zu stark belastet	Geeignete Trennscheibe verwenden, Schnittdruck reduzieren
	Diamant-Segmente sind zu stumpf	Trennscheibe schärfen
	Trennscheibe ist überhitzte durch zu wenig Kühlwasser.	Kühlwasserzufuhr optimieren

Garantiebedingungen

Revisionsdatum 26.11.2021

Sehr geehrte Kundin, sehr geehrter Kunde,

unsere Produkte unterliegen einer strengen Qualitätskontrolle. Sollte ein Gerät dennoch nicht einwandfrei funktionieren, bedauern wir dies sehr und bitten Sie, sich an unseren Servicedienst unter der unten angegebenen Adresse zu wenden. Gerne stehen wir Ihnen auch telefonisch über die Service-Nummer zur Verfügung. Die nachfolgenden Hinweise sollen Ihnen für eine problemlose Bearbeitung und Regulierung im Schadensfall dienen.

Für die Geltendmachung von Garantieansprüchen - innerhalb Deutschland - gilt folgendes:

1. **Diese Garantiebedingungen** regeln unsere zusätzlichen Hersteller-Garantieleistungen für Käufer (private Endverbraucher) von Neugeräten. Die gesetzlichen Gewährleistungsansprüche werden von dieser Garantie nicht berührt. Für diese ist der Händler zuständig, bei dem Sie das Produkt erworben haben.
2. **Die Garantieleistung** erstreckt sich ausschließlich auf Mängel an einem von Ihnen erworbenen neuen Gerät, die auf einem Material- oder Herstellungsfehler beruhen und ist - nach unserer Wahl - auf die unentgeltliche Reparatur solcher Mängel oder den Austausch des Gerätes beschränkt (ggf. auch Austausch mit einem Nachfolgemodell). Ersetzte Geräte oder Teile gehen in unser Eigentum über. Bitte beachten Sie, dass unsere Geräte bestimmungsgemäß nicht für den gewerblichen, handwerklichen oder beruflichen Einsatz konstruiert wurden. Ein Garantiefall kommt daher nicht zustande, wenn das Gerät innerhalb der Garantiezeit in Gewerbe-, Handwerks- oder Industriebetrieben verwendet wurde oder einer gleichzusetzenden Beanspruchung ausgesetzt war.
3. **Von unseren Garantieleistungen ausgenommen sind:**
 - Schäden am Gerät, die durch Nichtbeachtung der Montageanleitung, nicht fachgerechte Installation, Nichtbeachtung der Bedienungsanleitung (z.B. Anschluss an eine falsche Netzspannung oder Stromart) bzw. der Wartungs- und Sicherheitsbestimmungen oder durch Einsatz des Gerätes unter ungeeigneten Umweltbedingungen sowie durch mangelnde Pflege und Wartung entstanden sind.
 - Schäden am Gerät, die durch missbräuchliche oder unsachgemäße Anwendungen (wie z.B. Überlastung des Gerätes oder Verwendung von nicht zugelassenen Werkzeugen bzw. Zubehör), Eindringen von Fremdkörpern in das Gerät (wie z.B. Sand, Steine oder Staub), Transportschäden, Gewaltanwendung oder Fremdeinwirkungen (wie z. B. Schäden durch Herunterfallen) entstanden sind.
 - Schäden am Gerät oder an Teilen des Gerätes, die auf einen bestimmungsgemäßen, üblichen (betriebsbedingten) oder sonstigen natürlichen Verschleiß zurückzuführen sind sowie Schäden und/oder Abnutzung von Verschleißteilen.
 - Mängel am Gerät, die durch Verwendung von Zubehör-, Ergänzungs- oder Ersatzteilen verursacht wurden, die keine Originalteile sind oder nicht bestimmungsgemäß verwendet werden.
 - Geräte, an denen Veränderungen oder Modifikationen vorgenommen wurden.
 - Geringfügige Abweichungen von der Soll-Beschaffenheit, die für Wert und Gebrauchstauglichkeit des Gerätes unerheblich sind.
 - Geräte an denen eigenmächtig Reparaturen oder Reparaturen, insbesondere durch einen nicht autorisierten Dritten, vorgenommen wurden.
 - Wenn die Kennzeichnung am Gerät bzw. die Identifikationsinformationen des Produktes (Maschinenaufkleber) fehlen oder unlesbar sind.
 - Geräte die eine starke Verschmutzung aufweisen und daher vom Servicepersonal abgelehnt werden.

Schadensersatzansprüche sowie Folgeschäden sind von dieser Garantieleistung generell ausgeschlossen.
4. **Die Garantiezeit** beträgt regulär **24 Monate*** (12 Monate bei Batterien / Akkus) und beginnt mit dem Kaufdatum des Gerätes. Maßgeblich ist das Datum auf dem Original-Kaufbeleg. Garantieansprüche müssen jeweils nach Kenntniserlangung unverzüglich erhoben werden. Die Geltendmachung von Garantieansprüchen nach Ablauf der Garantiezeit ist ausgeschlossen. Die Reparatur oder der Austausch des Gerätes führt weder zu einer Verlängerung der Garantiezeit noch wird eine neue Garantiezeit durch diese Leistung für das Gerät oder für etwaige eingebaute Ersatzteile in Gang gesetzt. Dies gilt auch bei Einsatz eines Vor-Ort-Services. Das betroffene Gerät ist in gesäubertem Zustand zusammen mit einer Kopie des Kaufbelegs, - hierin enthalten die Angaben zum Kaufdatum und der Produktbezeichnung - der Kundendienststelle vorzulegen bzw. einzusenden. Wird ein Gerät unvollständig, ohne den kompletten Lieferumfang eingeschendet, wird das fehlende Zubehör wertmäßig in Anrechnung / Abzug gebracht, falls das Gerät ausgetauscht wird oder eine Rückerstattung erfolgt. Teilweise oder komplett zerlegte Geräte können nicht als Garantiefall akzeptiert werden. Bei nicht berechtigter Reklamation bzw. außerhalb der Garantiezeit trägt der Käufer generell die Transportkosten und das Transportrisiko. **Einen Garantiefall melden Sie bitte vorab bei der Servicestelle (s.u.) an.** In der Regel wird vereinbart, dass das defekte Gerät mit einer kurzen Beschreibung der Störung per Abhol-Service (nur in Deutschland) oder - im Reparaturfall außerhalb des Garantiezeitraums - ausreichend frankiert, unter Beachtung der entsprechenden Verpackungs- und Versandrichtlinien, an die unten angegebene Serviceadresse eingeschendet wird. **Beachten Sie bitte, dass Ihr Gerät (modellabhängig) bei Rücklieferung, aus Sicherheitsgründen - frei von allen Betriebsstoffen ist.** Das an unser Service-Center eingeschickte Produkt, muss so verpackt sein, dass Beschädigungen am Reklamationsgerät auf dem Transportweg vermieden werden. Nach erfolgter Reparatur / Austausch senden wir das Gerät frei an Sie zurück. Können Produkte nicht repariert oder ausgetauscht werden, kann nach unserem eigenen freien Ermessen ein Geldbetrag bis zur Höhe des Kaufpreises des mangelhaften Produkts erstattet werden, wobei ein Abzug aufgrund von Abnutzung und Verschleiß berücksichtigt wird. Diese Garantieleistungen gelten nur zugunsten des privaten Erstkäufers und sind nicht abtret- oder übertragbar.

5. Für die Geltendmachung Ihres Garantieanspruches **kontaktieren Sie bitte unser Service-Center.**

Bitte verwenden Sie vorzugsweise unser Formular auf unserer

Homepage: <https://www.scheppach.com/de/service>

Bitte senden Sie uns keine Geräte ohne vorherige Kontaktaufnahme und Anmeldung bei unserem Service-Center.

Für die Inanspruchnahme dieser Garantieversprechen ist der Erstkontakt mit unserem Service-Center zwingende Voraussetzung.

6. **Bearbeitungszeit** - Im Regelfall erledigen wir Reklamationsendungen innerhalb 14 Tagen nach Eingang in unserem Service-Center.

Sollte in Ausnahmefällen die genannte Bearbeitungszeit überschritten werden, so informieren wir Sie rechtzeitig.

7. **Verschleißteile** - Verschleißteile sind: a) mitgelieferte, an- und/oder eingebaute Batterien / Akkus sowie b) alle modellabhängigen Verschleißteile (siehe Bedienungsanleitung). Von der Garantieleistung ausgeschlossen sind tief entladene bzw. an Gehäuse und oder Batteriepolen beschädigte Batterien / Akkus.

8. **Kostenvorschlag** - Von der Garantieleistung nicht oder nicht mehr erfasste Geräte reparieren wir gegen Berechnung. Auf Nachfrage bei unserem Service-Center können Sie die defekten Geräte für einen Kostenvorschlag einsenden und ggf. dem Service-Center schriftlich (per Post, eMail) die Reparaturfreigabe erteilen. Ohne Reparaturfreigabe erfolgt keine weitere Bearbeitung.

9. **Andere Ansprüche**, als die oben genannten, können nicht geltend gemacht werden.

Die **Garantiebedingungen** gelten nur in der jeweils aktuellen Fassung zum Zeitpunkt der Reklamation und können ggf. unserer Homepage (www.scheppach.com) entnommen werden.

Bei Übersetzungen ist stets die deutsche Fassung maßgeblich.

Scheppach GmbH · Günzburger Str. 69 · 89335 Ichenhausen (Deutschland) · www.scheppach.com

Telefon: +800 4002 4002 (Service-Hotline/Freecall Rufnummer dt. Festnetz**) · Telefax +49 [0] 8223 4002 20 · E-Mail: service@scheppach.com

· Internet: <http://www.scheppach.com>



Ersatzteile
Zubehör



Reparatur



Kontakt



Dokumente

* Produktabhängig auch über 24 Monate; länderbezogen können erweiterte Garantieleistungen gelten

** Verbindungskosten: kostenlos aus dem deutschen Festnetz

Änderungen dieser Garantiebedingungen ohne Voranmeldung behalten wir uns jederzeit vor.

Explanation of the symbols on the device

Symbols are used in this manual to draw your attention to potential hazards. The safety symbols and the accompanying explanations must be fully understood. The warnings themselves will not rectify a hazard and cannot replace proper accident prevention measures.

	<p>Before commissioning, read and observe the operating manual and safety instructions!</p>
	<p>Wear protective gloves!</p>
	<p>Wear eye protection!</p>
	<p>Wear hearing protection!</p>
	<p>Wear dust protection masks!</p>
	<p>Do not reach into cutting wheel while it is running!</p>
<p>△ Attention!</p>	<p>We have marked the places that affect your safety with the following signs.</p>

Table of contents:	Page:
1. Introduction	26
2. Layout	26
3. Delivery scope	26
4. Proper use	26
5. Safety instructions	27
6. Technical data	31
7. Unpacking	31
8. Before start-up	32
9. Operation	32
10. Assembly	32
11. Start-up	33
12. Operation	33
13. Work complete	34
14. Transport (Fig. 23)	35
15. Electric connection	35
16. Maintenance	35
17. Additional instructions for leakage current circuit-breaker (Fig 25)	36
18. Disposal and recycling	37
19. Troubleshooting	38
20. Declaration of conformity	59

1. Introduction

Manufacturer:

Scheppach GmbH
Günzburger Straße 69
D-89335 Ichenhausen

Dear customer,

We hope your new tool brings you much enjoyment and success.

Note:

As per the applicable Product Liability Law, the manufacturer of this device will not be liable for damages that occur in this device or that are caused by this device in the following cases:

- Improper handling,
- Non-observation of the operating instructions,
- Repair by third parties, unauthorized technicians,
- Installation and replacement with non-original spare parts,
- Use not in conformity with the manufacturer's specifications,
- Failures of the electrical system attributable to non-observation of the electrical specifications and VDE clauses 0100, DIN 57113 / VDE0113.

We recommend the following:

Read through the complete text in the operating instructions before installing and commissioning the device. The operating instructions are intended to help the user to become familiar with the machine and take advantage of its application possibilities in accordance with the recommendations. The operating instructions contain important information on how to operate the machine safely, professionally and economically, how to avoid danger, costly repairs, reduce downtimes and how to increase reliability and service life of the machine.

In addition to the safety regulations in the operating instructions, you have to meet the applicable regulations that apply for the operation of the machine in your country. Keep the operating instructions package with the machine at all times and store it in a plastic cover to protect it from dirt and moisture. Read the instruction manual each time before operating the machine and carefully follow its information. The machine can only be operated by persons who were instructed concerning the operation of the machine and who are informed about the associated dangers.

The minimum age requirement must be complied with. In addition to the safety notices contained in this operating manual and the particular instructions for your country, the generally recognised technical regulations for the operation of identical devices must be complied with.

We accept no liability for damage or accidents which arise due to non-observance of these instructions and the safety information.

2. Layout

1. Saw blade protection
2. ON/OFF switch
3. Handle on the cutting arm
4. Machine head
5. Motor
6. Roll slide with rubber coating
7. Stop rail with scale
8. Tub
9. Guide rails
10. Transport handle
11. Feet
12. Base frame
13. Longitudinal aligning stop
14. Diamond cutting wheel (Fig 3.2)
15. Spray guard
16. Water shut-off valve
17. Spring
18. Water pump (Fig. 3.1)

3. Delivery scope

- Stone and tile cutter
- Roll slide with rubber coating
- Diamond cutting wheel (Fig. 3.2)
- Lengthwise aligning stop
- Open-ended spanner and Allen key

4. Proper use

The machine may only be used in the intended manner.

The machine corresponds to the valid EU Machine Directive

- Before starting work, all the protection- and safety devices must be installed on the machine.
- The machine is designed for operation by one person. The operator will be responsible for the presence of third persons in the work area.

- Observe all safety- and danger instructions on the machine.
- Keep all safety and danger instructions near the machine in complete and readable form.
- The machine with the offered tool and accessories is exclusively designed for the cutting of tile and concrete blocks with a cutting height of up to 110 mm. The cutting of metal and wood is not permitted.
- The dimensions of the workpieces to be machined should not exceed or fall below the specified maximum and minimum dimensions.
- Please use the machine only if it is in a technically fault-free condition. Use it properly, conscious of the involved safety and risk factors and giving due consideration to the operating instructions manual! Faults, especially those that can affect safety must be rectified immediately!
- The safety-, workplace- and maintenance specifications of the manufacturer as well as the dimensions specified in the technical data must be observed.
- The applicable accident prevention measures and the other generally recognized technical safety rules must be observed.
- The machine must be used, serviced or repaired only by persons who are familiar with it and who have been briefed about its risks. Arbitrary alterations to the machine will make the liability of the manufacturer for damages resulting there from null and void.
- The machine may be used only with original accessories and original tools of the manufacturer.

Despite proper use, certain residual risk factors cannot be eliminated fully. The following things can occur, depending on the design and structure of the machine:

- Intervention in the running diamond cutting disc.
- Contact with the diamond cutting disc in exposed area.
- Ejection of work pieces and work piece components.
- Ejection of a faulty diamond attachment in the cutting disc.
- Hearing damage due to non-use of the required hearing protection.
- Injuries to the eyes due to non-use of eye protection

Any use beyond the one specified will be treated as improper. The manufacturer will not be liable for damages resulting from such improper use; the risk will be borne by the user alone.

Please note that our equipment has not been designed for use in commercial, trade or industrial applications. Our warranty will be voided if the equipment is used in commercial, trade or industrial businesses or for equivalent purposes.

5. Safety instructions

Working with the stone and tile cutter can be risky, if safe and correct work procedures are not followed. As with all machines, working with the product involves certain inherent risks. Working at the machine with respect and caution reduces the risk of physical injury considerably. Not observing the customary safety measures can lead to physical injuries to the operators. Safety equipment such as protective goggles, dust masks and ear protection can reduce the risks of possible injury. Even the best possible protection however, cannot match incorrect assessment, carelessness or negligence. Always use your healthy common sense and caution in the workshop. If you feel an operation is risky, do not try it out. Think about an alternative method which feels safer. Think of the following: Your physical integrity is your personal responsibility.

This machine was designed to perform certain jobs. We recommend urgently that the machine should not be altered and it should not be used for application areas for which it was not designed. If you are not sure, please ask your dealer before working with the product.

Warning: Non-observation of these specifications can lead to serious injuries.

Warning! When using electric tools, basic safety precautions should always be followed to reduce the risk of fire, electric shock and personal injury, including the following. Read all these instructions before attempting to operate this product and save these instructions.

1. Keep work area clean
Cluttered areas and benches invite injuries.
2. Consider work area environment
Don't expose power tools to rain. Don't use power tools in damp or wet locations. Keep work area well lit. Don't use power tools in presence of flammable liquids or gases.
3. Guard against electric shock
Prevent body contact with grounded surfaces (e.g. pipes, radiators, ranges refrigerators).

4. Keep children away
Do not let visitors contact tool or extension cord. All visitors should be kept away from work area.
5. Store idle tools
When not in use, tools should be stored in dry, high, or locked-up place, out of the reach of children.
6. Don't force tool
It will do the job better and safer at the rate for which it was intended.
7. Use right tool
Don't force small tools or attachments to do the job of heavy duty tool. Don't use tools for purposes not intended: for example, don't use circular saw for cutting tree limbs or logs.
8. Dress properly
Do not wear loose clothing or jewelry. They can be caught in moving parts. Rubber gloves and non-skid footwear are recommended when working outdoors. Wear protective hair covering to contain long hair.
9. Use safety glasses
Also use face or dust mask if cutting operation is dusty.
10. Don't abuse cord
Never carry tool by cord or yank it to disconnect it from receptacle. Keep cord from heat, oil and sharp edges.
11. Secure work
Use clamps or a vise to hold work. It's safer than using your hand and it frees both hands to operate tool.
12. Don't overreach
Keep proper footing and balance at all times.
13. Maintain tools with care
Keep tools sharp and clean for better and safer performance. Follow instructions for lubricating and changing accessories. Inspect tool cords periodically and, if damaged, have repaired by authorized service facility. Inspect extension cords periodically and replace if damaged. Keep handles dry, clean and free from oil and grease.
14. Disconnect tools
When not in use, before servicing, and when changing accessories such as blades, bits and cutters.
15. Remove adjusting keys and wrenches
Form the habit of checking to see that keys and adjusting wrenches are removed from tool before turning it on.
16. Avoid unintentional starting
Don't carry plugged-in tool with finger on switch. Be sure switch is off when plugging in.
17. Outdoor use extension cords
When tool is used outdoors, use only extension cords intended for use outdoors and so marked.
18. Stay alert
Watch what you are doing. Use common sense. Do not operate tool when you are tired.
19. Check damaged parts
Before further use of the tool, a guard or other part that is damaged should be carefully checked to determine that it will operate properly and perform its intended function. Check for alignment of moving parts, binding of moving parts, breakage of parts, mounting, and any other conditions that may affect its operation.
A guard or other part that is damaged should be properly repaired or replaced by an authorized service center unless otherwise indicated elsewhere in this instructions manual. Have defective switches replaced by an authorized service center. Do not use tool if switch does not turn it on and off.
20. Warning!
The use of any other accessory or attachment other than recommended in this operating instruction or the catalog may present a risk of personal injury.
21. Have your tool repaired by an expert
This electric appliance is in accordance with the relevant safety rules repairing of electric appliances may be carried out only by experts otherwise it may cause considerable danger for the user.
22. Connect the dust extraction device
Wherever there are facilities for fitting a dust extraction system, make sure it is connected and used.

⚠ WARNING! This electric tool generates an electromagnetic field during operation. This field can impair active or passive medical implants under certain conditions. In order to prevent the risk of serious or deadly injuries, we recommend that persons with medical implants consult with their physician and the manufacturer of the medical implant prior to operating the electric tool.

Do not lose these safety instructions

SPECIAL SAFETY INFORMATION

Caution! This stone and tile cutter is designed for wet cutting only. The machine may be operated only with a non-segmented diamond cutting wheel.

- Wet hands: Never touch the electrical components of the machine (e.g. switches) with wet hands.
- Plug-in connections: All plug-in connections must be located in a dry place and must not lie on the floor.
- Cooling the cutting wheel: Make sure that the cutting wheel is cooled with water during the complete cutting process.
- Dry cutting: Never carry out dry cuts with cutting wheels designed for wet cutting.
- Dust protection: Always wear a protective dust mask when cutting tiles.
- Diamond cutting wheels: Do not feed the tile into the machine any faster than the cutting wheel can cut.
- Use only cutting wheels which are designed for a minimum speed of 3000 min⁻¹.
- Selecting the cutting wheel Select the diamond cutting wheel to suit the material you want to cut. Fitting the cutting wheel: Before you install the cutting wheel, check the spindle, the spindle nut and the flanges for damage, wear or a loose fit. Replace damaged or worn parts without delay.
- Direction of rotation of the cutting wheel: Check the direction arrow on the cutting wheel; the arrow must point in the same direction as the direction in which the motor shaft rotates.
- Cutting wheel spindle: Make sure that the diameter of the hole in the cutting wheel is the same as the diameter of the cutting wheel spindle on the machine.
- Cutting wheel guard: Only use the stone and tile cutter with a properly fitted and adjusted cutting wheel guard.
- Cutting wheel speed: Do not exceed the safe operating speed of the cutting wheel.
- Sanding/grinding with the cutting wheel Do not try to use the cutting wheel for sanding or grinding jobs, e.g. to sand/grind the edge of a cut tile. Also, do not use the machine for radius cuts or round cuts. This tile cutting machine is suitable only for household use.
- Cutting wheel stop time: After the machine has been switched off, the cutting wheel needs 20 seconds to come to a standstill. Wait until the cutting wheel has stopped completely, pull the power plug out of the socket outlet, and only then touch the cutting wheel if necessary.

- Avoid all contact with the rotating cutting wheel when the machine is in operation.
- The electric tool must never be used without the PRCD plug supplied with it.
- Keep water away from electrical parts of the tool and from persons in the work area!
- If the power plug or the power cable are damaged they must be replaced either by the manufacturer or by a service company authorized by the manufacturer.
- To comply with the requirements imposed by the safety regulations, all technical modifications which change the equipment's characteristics (e.g. speed) must be left strictly to the manufacturer.
- Keep this safety information in a safe place.

Special safety instructions for stone cutting machines

- Place the stone cutting machine on a level work surface with stable footing before using it. Ensure that there is sufficient room for freedom of movement.
- In order to avoid a dust hazard, the machine may only be used in the wet area.
- Always fill the tube with water before working.
- The machine may only be operated in sufficiently ventilated rooms.
- Attention! Never leave the motor running in closed or spatially-constrained rooms. The exhaust gases contain toxic carbon monoxide!
- As a basic rule, switch on the equipment before material contact.
- The elevated safety regulations for wet operation apply for this stone cutting machine. All safety measures to prevent elevated contact voltages must be applied.
- Electrical cable wires may not come into contact with water or water vapour.
- Before commencing work, check the equipment and mains cable for damage.
- Check whether the moving parts function faultlessly and do not jam and make sure that no parts are damaged.
- The mains voltage must match the specifications on the type plate of the machine.
- Only use approved extension cables for use outdoors.
- When using a cable reel, completely unwind the cable in order to prevent the cable from heating up.
- When working outside, the electrical outlet must be equipped with a residual current circuit breaker.

- Observe the motor and diamond cutting wheel direction of rotation.
- Only cut one workpiece at a time.
- The cut path must be kept of obstacles above and below.
- Make sure that you can remove cut workpieces from the cutting wheel from the side in order to ensure that avoid becoming entangled.
- Only work with diamond cutting wheels which are exclusively suitable for wet cutting.
- Use diamond cutting wheels which are the correct size.
- Keep you hands, fingers and arms away from the rotating cutting wheel. Always maintain sufficient clearance from the diamond cutting wheel.
- Replace faulty diamond cutting wheels immediately. Deformed or cracked cutting wheels may not be used.
- Only use diamond cutting wheels recommended by the manufacturer which conform to EN 13236. The use of any type of saw blades is prohibited.
- Make sure that a suitable diamond cutting wheel for the material to be cut is selected.
- Do not use the stone cutting machine without safety equipment.
- Always switch off the machine and pull out the mains plug for the correction of errors or removal of jammed workpieces. Only remove the jammed workpiece after doing so.
- Protect the diamond cutting wheel from impact and jarring. Do not subject it to any lateral pressure.
- Do not stress the device to the extent that it is brought to a stop.
- Wear suitable personal protective equipment (PPE).
 - Hearing protection to avoid the risk of becoming hearing impaired.

Attention! Noise can be harmful to the health. If the permissible noise level of 80 dB(A) is exceeded, hearing protection must be worn.
 - Respiratory protection to avoid the risk of inhaling harmful dust.
 - Eye protection to avoid the risk of injuring the eyes.
 - Gloves are recommended when handling raw materials and shoes with non-slip soles when working outdoors.
- Diamond cutting wheels must always be carried in a container whenever practical.
- This machine may only be operated by persons who are familiar with stone cutting machines.

- Errors in the machine, including all covers and protective devices must be reported to the person responsible for safety as soon as they are discovered.
- Do not leave the device running unattended.

OTHER SAFETY INSTRUCTIONS

Please read all the instructions before using this product!

Workplace

To rule out the risk of physical injury, machine damage, fire and electric shock, please ensure that your workplace is protected

- against humidity, wetness and rain,
- It is free of Inflammable gases and liquids,
- It is protected from children – use padlocks and the master switch when the machine is not in use;
- It is clean and empty,
- It is well-ventilated and illuminated.

The operators

Healthy commonsense and caution are factors that cannot be integrated in a machine. These factors are the responsibility of the operator. Please consider the following:

- Prevent body contact with grounded surfaces such as pipes and radiators.
- Please be watchful. Do not work at the machine if you are tired.
- Do not operate the product under the influence of alcohol or drugs. Read the warning instructions to determine whether your judgement or your reflexes could be affected.
- Do not wear loose clothing or ornaments which can get entangled in rotating components.
- Anti-skid shoes are recommended.
- Protect long hair with suitable means.
- Wear eye- and ear protection. Always wear:
 - ANSI- approved dust masks.
 - Hearing protection.
- Always maintain your balance.
- Do not stretch yourself over running machines.

Residual risks

The machine is built according to the latest technology and the recognized technical safety-related rules. Nevertheless, individual residual risks can occur during operation.

- Danger of Injury to fingers and hands from the running tool if it is used incorrectly.

- Risk to health from dust. Wear personal protection equipment such as eye protection without fail.
- Injuries due to defective diamond cutting disc. The diamond cutting disc must be checked regularly for physical integrity.
- Risk of injury to fingers and hands during cutting disc replacement. Wear appropriate working gloves.
- Risk of injury during machine activation from sudden start of cutting disc.
- Risk from power while using improper electric connecting cables.
- Risk to health from running cutting disc due to long hair and loose clothing. Wear personal protection equipment like hair net and tight-fitting working clothes.
- Even after taking all the necessary precautions, not apparent residual risks cannot be ruled out completely.
- Residual risks can be minimized if the „safety instructions“ and the „proper use“, as well as operating instructions manual are observed jointly.

6. Technical data

Production dimensions L x W x H	1150 x 520 x 1210 mm
Cutting table	535 x 430 mm
Diamond cutting wheel	ø 360 mm
Hole	ø 25,4 mm
Speed	2800 1/min
Weight	72 kg
Max. cutting length	700 mm
Max 90° cutting height	110 mm
Max. 45° cutting height	72 mm
Motor	230 V~ / 50 Hz
Power intake	2200 W
Operating mode*	S6 40%
Insulating material class	B
Protection type	IP54

Technical changes reserved!

*Operating mode – S6 40%

Operating mode S6 is a uninterrupted, periodic mode. The mode comprises of a start-up period, a time with constant load and an idle time. The operating time is 10 mins, the relative duty cycle is 40% of the operating time.

Noise characteristic values

Noise at the workplace can exceed 85 dB (A). In this case, noise protection measures are necessary for the user (wear hearing protection!).

Noise output level in dB

Sound pressure L_{pA}	72 dB(A)
Sound power L_{wA}	82 dB(A)
Uncertainty K_{pA}	3 dB

7. Unpacking

⚠ ATTENTION!

The device and packaging materials are not toys! Children must not be allowed to play with plastic bags, film and small parts! There is a risk of swallowing and suffocation!

- Open the packaging and carefully remove the device.
- Remove the packaging material, as well as the packaging and transport safety devices (if present).
- Check whether the scope of delivery is complete.
- Check the device and accessory parts for transport damage. In the event of complaints the carrier must be informed immediately. Later claims will not be recognised.
- If possible, keep the packaging until the expiry of the warranty period.
- Familiarise yourself with the product by means of the operating manual before using for the first time.
- With accessories as well as wearing parts and replacement parts use only original parts. Replacement parts can be obtained from your dealer.
- When ordering please provide our article number as well as type and year of manufacture for the product.

8. Before start-up

Please read the instructions in the present manual carefully before using the tile-cutting machine.

Read the Instructions For Use:

Please read the Instructions for Use carefully before setting up, commissioning or intervening in the machine.

Dangerous electric voltage

Caution! Switch off the mains power supply before making any intervention in the tile-cutting machine.

Risk from sudden start

Caution! The tile-cutting machine can restart suddenly after a power failure.

Replace cracked diamond cutting discs.

- Get to know your machine. Familiarize yourself with its use and its restrictions, but also with the specific potential risks.
- Check the machine carefully for damages to ensure that it is able to achieve the intended output. In case of doubt, please replace the concerned component.
- Ensure that the switch is on Off, before inserting the power plug into the mains socket.
- Ensure that the machine is cleaned and lubricated properly.
- Before start-up, check the machine for damaged parts and find out whether these parts are working properly and performing their defined function.
- Check the alignment of all moving parts, all broken or fastening parts, and all other conditions that can affect smooth operation. Each damaged part should be repaired or replaced by a technician immediately.
- Do not use the machine if a switch cannot be activated/deactivated correctly.

9. Operation

- Install the machine on an even, slide-proof floor.
- Check that the voltage on the nameplate matches the existing voltage; connect the power plug to the mains power supply only thereafter
- The cutting disc should be free to run before the machine is switched on.

Caution: Cutting disc must always be cooled with water.

Caution: Cutting disc runs with a time lag.

Do not break the cutting disc by applying pressure at the sides.

- Under normal use conditions, the motor casing can become hot.
- Do not use force on the machine or on an accessory to achieve the performance of a bigger Industrial machine. It does a better job at the output for which it is designed.
- Define all machine settings only when it is switched off.
- Do not leave the machine unattended as long as it is running.
- During shutdown, leave the machine only after it comes to a complete standstill.
- Always switch the machine off before pulling out the power plug from the mains socket.
- Always pull out the power plug. Never disconnect the power plug from the mains socket by pulling at the cable.
- Do not use cutting discs that do not meet the size specifications.
- Do not carry the machine by the cable.

Do not work with the machine if you are not sure whether a working condition is safe of unsafe.

10. Assembly

10.1 Fig. 4 - 10

For packaging purposes, your machine is not fully assembled.

At least two people are required to install the device!

1. Carefully remove the machine from the packaging and set it aside on the ground.
2. First fold the foot (11), on the side without transport wheels, outwards as far as it will go until the screw engages in the oblong hole as shown in Fig. 7. **Make sure that the foot is locked in place and does not fold in again!**
3. Repeat the procedure for the second foot (Fig. 8).
4. Place the machine on the feet.
5. Place the water pump (18) in the holder of the water tube and insert the sealing plug (s) in the drain of the water tube (8). (Fig. 9,10)
6. Fill the tube with water so that the pump (18) is covered with water at all times (also during operation).

Attention!

The water pump may never run dry. It must always be covered with water during operation.

10.2 Mounting the roll slide (Fig. 11)

1. Place the roll slide (cutting table) (6) on the roll table guide rail (9); in the process, the frame (a) of the two right guide rollers covers the guide rail. Simply place the two left guide rollers on the guide rail.
2. When you are standing in front of the stone cutting machine, the scale must face towards you. The 90° cutting wheel gap is to the left in the roll slide (6), the 45° cutting wheel gap is to the right.
3. The cutting table must roll easily. Make sure that all four rollers are on the guide rail (9).

10.3 Mounting the lever screw for the cutting head pivoting device (Fig. 12)

1. Remove the hexagon screw with a 30 mm open-ended spanner.
2. Fit the lever screw (d) of the cutting head pivoting device on the thread and tighten it.

10.4 Mounting the longitudinal aligning stop (Fig. 13)

1. Place the longitudinal aligning stop (13) on the stop rail with scale (7) on the roll slide (6).
2. Align the longitudinal aligning stop (13) at the appropriate distance to the cutting wheel (14).
3. Fix the longitudinal aligning stop (13) by tightening the locking lever (b)

11. Start-up

⚠ ATTENTION!

Always make sure the device is fully assembled before commissioning!

On/Off switch (Fig. 14)

To activate the machine, press the „I“ of the On/Off switch (2).

Before starting the cutting operation, you must wait for the cutting disc to reach its max. speed and for the cooling water pump (18) to pump water to the cutting disc. To deactivate the machine, press the „0“ of the switch (2). (Fig. 14).

Note:

After switching on the saw, first pay attention to the direction of rotation of the diamond cutting wheel. Observe the direction of the arrow on the machine!

Attention! The water pump (18) starts up automatically with the drive motor (5) is switched on! You can regulate the water flow to the diamond cutting wheel (14) with the shut-off valve (18).

12. Operation

⚠ ATTENTION!

Always make sure the device is fully assembled before commissioning!

12.1 90° cutting (Fig.13)

1. Loosen the wing bolt (c)
2. Set angled stop (13) to 90° and tighten the wing bolt (c) again.
3. Tighten the wing bolt (b) to fix the angled stop (13).
4. Switch on the machine with the On/Off switch (2).
5. Push the workpiece against the stop (13) and slide it against the diamond cutting wheel (14) with the roll slide (6) and cut it is one piece.
6. Switch off the machine again.

12.2 45° diagonal cutting (Fig. 13)

1. Loosen the wing bolt (c)
2. Set angled stop (13) to 45° and tighten the wing bolt (c) again.
3. Tighten the wing bolt (b) to fix the angled stop (13).
4. Make a cut as described under „90° Cuts“.

12.3 Cutting with a fixed cutting depth (Fig.15,16)

The cutting head (4) is fixed in place for this cut. The workpiece is pushed against the diamond cutting wheel (14) with the roll slide (6) and cut in one complete piece. When cutting, ensure a consistent pressure adapted to the motor output!

1. Unscrew the star nob screw (e) on the cutting head unit (4) and push the cutting arm upwards.
2. Place the workpiece to be cut on the roll slide (6) and place the stationary cutting wheel (14), with a full segment, loosely on the workpiece.
3. Pull the workpiece back with the roll slide (6) far enough that the diamond cutting wheel (14) can be lowered somewhat.
4. Fix the desired cutting depth with the star knob screw (e).
5. Lock the cutting depth with the star knob screw (f) on the cutting head unit (4).

Attention! Always hold and/or press the guided workpiece on the corresponding workpiece stop (7 + 13).

Caution: Wait for the cooling water to reach the cutting disc (14).

12.4 Cutting with a non-fixed cutting depth (Fig. 17)

A non-fixed cutting depth is recommended for easier cutting of larger cutting depths. In the process, less stress is placed on the motor (5) and the diamond cutting wheel (14) is preserved.

The workpiece is moved back and forth with the roll slide (6) under the non-fixed cutting head for this cut. In the process cutting head (4) is pressed downward with the right hand.

1. Unscrew the star knob screw (e) on the cutting head unit (4) and push the cutting arm upwards.
2. Fix the desired cutting depth with the star knob screw (f).
3. Lower the cutting head unit (4) with the diamond cutting wheel.
4. Leave the star knob screw (e) unscrewed.

Attention! It should be possible to lower the diamond cutting wheel (14) approx. 3 mm below the upper edge of the roll slide (6). The diamond cutting wheel may not touch the roll slide.

12.5 Cutting with the cutting head – pivot device / mitre cuts (Fig. 18-20)

Unscrew the cutting head pivot device with the lever screw (d) and pivot the cutting head (4) 45° to the stop. Re-tighten the lever.

Attention! Check the stop setting before you begin cutting. The diamond cutting wheel may not touch the roll slide.

Perform cutting as described.

12.6 Replacing the diamond cutting wheel (Fig. 21, 22)

⚠ Attention!

Pull out the mains plug

Caution!

- Danger of cuts on the diamond cutting wheel!
- Wear gloves when replacing the diamond cutting wheel.
- Check the cutting wheel for direction of rotation, concentricity and possible damage!

1. Pull out the mains plug.
2. Unscrew the star knob screw (e) on the cutting head unit (4) and push the cutting arm upwards completely. Lock the cutting arm with the star knob (f) on the cutting head unit (4) (Fig. 15).

3. Unscrew and remove the four screws on the blade's protective cover (1) and remove the protective cover. Note: It is not necessary to disconnect the water hose on the protective cover. Carefully fold the protective cover down.
4. Hold the cutting shaft in place with the supplied Allen key and unscrew the clamping nut with the open-ended spanner (included in the scope of delivery). Left-handed thread! Carefully remove the clamping nut, the pressure flange and the diamond cutting wheel (14).
5. Before installing the new diamond cutting wheel (14), clean the cutting shaft and the battery flange with a rag or brush. Attention! Do not use any cleaning agents which can corrode the components.

Attention! When installing the new diamond cutting wheel, proceed in the reverse sequence. Make sure that the direction of rotation is correct! (Insert the diamond cutting wheel – ARROW DIRECTION – in the operating side on the flange holder). The arrow direction on the cutting wheel and the protective cover must match.

6. Re-mount the saw blade guard (1).
7. Check the concentricity by briefly starting up the machine and then switching it off again.

Attention!

- Operation of the stone cutting machine is not permitted without the corrective cover!
- When fastening the blade, make sure that the diamond cutting wheel does not „wobble“.
- Ensure the firm seating of the water hoses on the protective cover.

13. Work complete

⚠ Attention!

Pull out the mains plug.

Clean the machine after work is complete.

Drain the water after each use. To do this, remove the sealing plug (s) from the basin (8).

The basin (8) and the water pump (18) must be regularly cleaned of dirt, otherwise the pump or pipes will become clogged and the cooling of the diamond cutting wheel (14) will not be ensured.

Rinse the basin (8) and the water pump (18) with clean water after use.

14. Transport (Fig. 23)

⚠ Caution!

Disconnect power plug

Observe the following for transporting the stone cutting machine:

- Lift off the roll slide (6) and transport it separately.
- Lock the cutting head unit (4).
- Empty the water tube (8) and cooling system.
- Fold the supporting feet (11) as described in (Fig. 4 - 7) and use the transport rollers for the transport.

15. Electric connection

The electrical motor installed is connected and ready for operation. The connection complies with the applicable VDE and DIN provisions. The customer's mains connection as well as the extension cable used must also comply with these regulations.

Damaged electric connecting cables

Insulation damages frequently occur on electric connecting cables.

The reasons are:

- Pressure points, if connecting cables are routed through window or door gaps.
- Kinks due to improper mounting or routing of connecting cables.
- Intersections due to overruns of connecting cables.
- Insulation damage due to pulling out from wall sockets.
- Cracks due to ageing of insulation.

Such damaged electrical connection cables must not be used and are life-threatening due to the insulation damage.

Check the electrical connection cables for damage regularly. Make sure that the connection cable does not hang on the power network during the inspection. Electrical connection cables must comply with the applicable VDE and DIN provisions. Only use connection cables of the same designation.

The printing of the type designation on the connection cable is mandatory.

AC motor 230 V~/ 50 Hz

- Mains voltage 230 Volt / 50 Hz.
- Mains connection and extension cable must have 3-wires = P + N + SL. - (1/N/PE).
- Extension cables must have a minimum cross-section of 1.5 mm².
- The mains connection is secured with a max. 16A fuse.

16. Maintenance

⚠ Attention!

Disconnect the mains plug before carrying out any maintenance work.

- Clean the machine after each work cycle.
- Replace worn out cutting discs.
- Replace damaged protection device
- Dust and pollution must be removed regularly from the machine. The best way to clean the machine is with a piece of cloth or brush.
- All moveable parts must be re-lubricated at periodic intervals.
- Do not use any corrosive substances to clean the plastic.
- The tub (8) and coolant pump (18) must be cleaned regularly to remove dirt, as otherwise the cooling of the diamond cutting disc (14) is not guaranteed.
- Re-commission and inspect all safety equipment.
- Maintenance and repair tasks may only be performed by qualified personnel.

Connections and repairs

Connections and repair work on the electrical equipment may only be carried out by electricians.

Please provide the following information in the event of any enquiries:

- Type of current for the motor
- Motor data - type plate

Spare-part ordering

Please quote the following in your order for spare parts:

- Type of device
- Article No. of device
- Ident. No. of device
- Spare Part No. of the required spare part

Service information

Please note that the following parts of this product are subject to normal or natural wear and that the following parts are therefore also required for use as consumables.

Wear parts*: Diamond cutting wheels, carbon brush, table & cutting head guides

* Not necessarily included in the scope of delivery!

Spare parts and accessories can be obtained from our service centre. To do this, scan the QR code on the cover page.

17. Additional instructions for leakage current circuit-breaker (Fig 25)

Please observe the following important instructions on start-up and handling.

Pay attention to the instructions even if you hand over the product to a third party. Preserve this operating Instructions manual for subsequent reference.

Safety instructions!

- Arbitrary alteration and/or modification of the product is not allowed for safety- and approval reasons (CE). Never dismantle the product.
- The product is not suitable for handling by children. Children cannot assess the risks involved in handling electrical devices. Therefore, pay special attention to the presence of children.
- The structure of the product corresponds to Protection Class 1. Only a proper mains socket with an earth wire (230V~/50Hz) of the public power supply should be used.
- In industrial equipment, the Accident Prevention Specifications of the Federation of Trade Associations for Electrical Systems and Resources must be observed.
- In schools, training centres, hobby- and self-help workshops, the operation of the product must be monitored responsibly by trained staff.
- Handle the product carefully. Impacts, hits and drops from even low heights can damage the machine.
- Never use the product if it is brought from a cold to a hot room. Under certain circumstances, the resulting condensed water can destroy the product.
- Let the product come to the room temperature, before connecting it to the mains power supply. Under certain circumstances, this can take several hours.

- Do not hold the product with moist or wet hands.
- Ensure that the Insulation of the entire product is neither damaged nor destroyed.
- If the product is not operated over long periods, disconnect it from the mains power supply, pull the plug out of the socket.
- Avoid the following environmental conditions at the installation site or during transport:
Wetness or very high humidity. Extreme cold. Dust or combustible gases, vapours or solvents. Strong vibrations.
Strong magnetic fields as in the vicinity of machines or loudspeakers.

Start-up of the leakage current circuit-breaker:

- The leakage current circuit-breaker is equipped with a test button.
- The function should be checked before each start-up and at regular Intervals (min. once every week).
- If the leakage current circuit-breaker does not switch off properly during this test, there is no personal protection! The device must therefore be switched off immediately!
- In case of damages caused by the non-observation of this operating instructions manual, all warranty claims will become null and void. We do not accept any liability for consequential damages.
- Check the product for damage before each use! If you detect a damage, do not connect the product to the mains power supply!
- After actuating the orange Reset button, the device is ready for operation. Before operation, please test the triggering with the help of the Test button.
- Insert the leakage current circuit-breaker into the socket.
- Press the orange Reset button.
- A red symbol is displayed in the window indicating operational readiness.
- Press the red Test button. This action simulates a leakage current.
- If the machine is working properly, the circuit-breaker will disconnect the load from the mains. This is displayed in the window through the disappearance of the red symbol.
- Protection of man and animal is effective only if the machine works properly.
- The Reset button must be pressed a second time for operation.
- The load can now be inserted.

Technical data:

Triggering leakage current:	< 30 mA
Power supply:	230 - 240 V~/50 Hz
Load capacity:	16A (3680 W)
Number of pins:	2-pin wired
Preliminary fuse:	16 A
Protection type:	IP54
Dimensions:	126 x 50 x 88mm

Intended use!

The portable leakage current circuit-breaker is designed for wet grinding machines and similar electrical loads in the household.

It is simply connected between the mains power supply and the load, and therefore offers optimum protection against physical contact with live components and sudden restart of the machine after restoration of power.

- Always operate the machine with the provided leakage current circuit-breaker installed.

18. Disposal and recycling

Notes for packaging



The packaging materials are recyclable. Please dispose of packaging in an environmentally friendly manner.

Notes on the electrical and electronic equipment act [ElektroG]



Waste electrical and electronic equipment does not belong in household waste, but must be collected and disposed of separately!

- Old batteries or rechargeable batteries that are not permanently installed in the old unit must be removed before handing them in! Their disposal is regulated by the battery act.
- Owners or users of electrical and electronic devices are legally obliged to return them after use.
- The end user is responsible for deleting their personal data from the old device being disposed of!

- The symbol of the crossed-out dustbin means that waste electrical and electronic equipment must not be disposed of with household waste.
- Waste electrical and electronic equipment can be handed in free of charge at the following places:
 - Public disposal or collection points (e.g. municipal works yards)
 - Points of sale of electrical appliances (stationary and online), provided that dealers are obliged to take them back or offer to do so voluntarily.
 - Up to three waste electrical devices per type of device, with an edge length of no more than 25 centimetres, can be returned free of charge to the manufacturer without prior purchase of a new device from the manufacturer or taken to another authorised collection point in your vicinity.
 - Further supplementary take-back conditions of the manufacturers and distributors can be obtained from the respective customer service.
- If the manufacturer delivers a new electrical appliance to a private household, the manufacturer can arrange for the free collection of the old electrical appliance upon request from the end user. Please contact the manufacturer's customer service for this.
- These statements only apply to devices installed and sold in the countries of the European Union and which are subject to the European Directive 2012/19/EU. In countries outside the European Union, different regulations may apply to the disposal of waste electrical and electronic equipment.

19. Troubleshooting

Fault	Possible cause	Remedy
Diamond cutting disc comes off when motor is deactivated.	Fastening nut not tightened properly	Tighten fastening nu
When motor is deactivated.	Failure of mains circuit-breaker	Check mains circuit-breaker
	Extension cable defective	Replace extension cable
	Connection with motor or switch is not OK	Have it checked by an electrician
	Motor or switch is defective	Have it checked by an electrician
Motor has no output	Cross-section of the extension cable is not sufficient	See electrical connection, the fuse has blown
	Overloading	Check tool
	The diamond cutting wheel is dull	Replace the diamond cutting wheel with a new one
The motor switches off during work	The motor switches off due to overloading, e.g. from excessive cutting depth.	Wait until the motor has cooled down (5-10 minutes), then switch it on again.
The pump shuts off	The pump switches off due to overloading, e.g. due to heavy contamination.	Immediately shut down the machine. Clean the pump and restart the machine after approx. 5-10 minutes. Attention! Never perform dry cuts!
The cutting process is not optimal	The cutting wheel is too heavily stressed	Use a suitable cutting wheel, reduce cutting pressure
	Diamond segments are too dull	Sharpen the cutting wheel
	The cutting wheel has overheated due to insufficient cooling water.	Optimise the cooling water supply

Explication des symboles sur l'appareil

L'utilisation de symboles dans ce manuel permet d'attirer votre attention sur les éventuels risques. Les symboles de sécurité et les explications qui les accompagnent doivent être parfaitement compris. Les avertissements en eux-même ne permettent pas d'éliminer les risques ni de remplacer les mesures adaptées pour la prévention des accidents.

	<p>Lire la notice d'utilisation et observer les consignes de sécurité avant de procéder à la mise en service !</p>
	<p>Porter des gants de protection !</p>
	<p>Porter des lunettes de protection !</p>
	<p>Porter une protection auditive !</p>
	<p>Porter un masque respiratoire !</p>
	<p>Ne pas toucher le disque en rotation !</p>
<p>⚠ Attention</p>	<p>Les sections se rapportant à votre sécurité sont marquées du signe suivant.</p>

Table des matières:	Page:
1. Introduction	41
2. Description de l'appareil	41
3. Ensemble de la livraison.....	41
4. Utilisation conforme.....	42
5. Consignes de sécurité.....	42
6. Caractéristiques techniques.....	47
7. Déballage.....	47
8. Avant la mise en service.....	47
9. Fonctionnement	48
10. Montage	48
11. Mise en service	49
12. Utilisation/Instructions de travail	49
13. Fin des travaux	50
14. Transport (Fig. 23)	51
15. Raccordement électrique	51
16. Entretien	51
17. Instructions supplémentaires pour le dispositif de protection contre le courant de court-circuit (Fig. 25).....	52
18. Élimination et recyclage.....	53
19. Dépannage	54
20. Déclaration de conformité	59

1. Introduction

Fabricant:

Scheppach GmbH
Günzburger Straße 69
D-89335 Ichenhausen

Cher client,

Nous vous souhaitons beaucoup de plaisir et de succès lors de l'utilisation de votre nouvelle machine scheppach.

Remarque:

Le fabricant de cette machine ne peut, selon les lois en vigueur sur la responsabilité produit, être tenu pour responsable des dommages subis ou engendrés par cette machine lorsque:

- l'utilisation est incorrecte,
- les instructions du manuel d'utilisation ne sont pas respectées,
- les réparations ont été effectuées par des tiers non qualifiés d'origine,
- lors de l'adjonction de pièces ou de pièces de rechange non originales,
- lors d'une utilisation différente de celle pour laquelle le produit a été conçu,
- en cas de dommages des éléments électriques suite au non respect des réglementations électriques et des normes VDE 0100, DIN 57113 / VDE 0113

Nous vous recommandons:

De lire intégralement le manuel d'utilisation, avant d'effectuer le montage et la mise en service. Le présent manuel d'utilisation vous facilitera la prise en main et la connaissance de la machine, tout en vous permettant d'en utiliser pleinement le potentiel dans le cadre d'une utilisation conforme. Les instructions importantes qu'il contient vous apprendront comment travailler avec la machine de manière sûre, rationnelle et économique ; comment éviter les dangers, réduire les coûts de réparation et réduire les périodes d'indisponibilité ; comment enfin augmenter la fiabilité et la durée de vie de la machine.

En plus des consignes de sécurité continues dans ce manuel d'utilisation, vous devez respecter scrupuleusement les réglementations et les lois applicables lors de l'utilisation de la machine dans votre pays.

Conservez le manuel d'utilisation dans une pochette plastique pour le protéger de la saleté et de l'humidité, sur la machine. Avant de commencer à travailler avec la machine, chaque utilisateur doit lire le manuel d'utilisation puis le suivre attentivement.

Seules les personnes formées à l'utilisation de la machine et conscientes des risques associés sont autorisées à travailler avec la machine. L'âge minimum requis doit être respecté.

En plus des consignes de sécurité contenues dans ce manuel d'utilisation et des réglementations spécifiques de votre pays, vous devez respecter les règles techniques généralement reconnues pour l'utilisation de la machine. Nous déclinons toute responsabilité pour les accidents et dommages dus au non-respect de ce mode d'emploi et des consignes de sécurité.

2. Description de l'appareil

1. Protège-lame
2. Interrupteur Marche/Arrêt
3. Poignée du levier de sciage
4. Tête de la machine
5. Moteur
6. Chariot avec revêtement caoutchouté
7. Rail de butée gradué
8. Cuve
9. Rail de guidage
10. Poignée de transport
11. Pieds
12. Cadre du châssis
13. Guide parallèle
14. Disque diamant (Fig. 3.2)
15. Pare éclaboussures
16. Robinet d'arrêt de l'eau
17. Ressort
18. Pompe à eau (Fig. 3.1)

3. Ensemble de la livraison

- Coupe-carreaux
- Chariot avec revêtement caoutchouté
- Disque diamant (Fig. 3.2)
- Guide parallèle
- Clé à fourche et clé Allen

4. Utilisation conforme

La machine doit être utilisée selon les dispositions correspondantes.

La machine est conforme à la directive «Machines» CE actuelle.

- Avant de commencer à travailler, il convient de monter tous les dispositifs de protection et de sécurité sur la machine.
- La machine est prévue pour être utilisée par une seule personne. L'opérateur est responsable vis-à-vis des tiers au poste de travail.
- Respectez tous les avertissements de sécurité et de dangers apposés sur la machine.
- Maintenez tous les avertissements de sécurité et de danger au complet et lisibles sur la machine.
- La machine ainsi que ses accessoires et outils conseillés ne doit être utilisée, du fait de sa conception, que pour scier des carrelages et des pavés de béton n'excédant pas une épaisseur de 110 mm. Il est interdit de couper du métal ou du bois avec cette machine
- Les dimensions maximales et minimales des pièces à usiner ne doivent pas dépasser ni être inférieures aux valeurs spécifiées.
- N'utilisez la machine que dans un parfait état technique Et en respectant l'utilisation prévue, en tenant compte des mesures de sécurité et des risques associés conformément aux indications du manuel d'utilisation. Il convient en particulier d'éliminer (de faire éliminer) immédiatement les défauts pouvant affecter la sécurité !
- Les instructions de sécurité, d'utilisation et d'entretien du fabricant, ainsi que les valeurs indiquées dans les caractéristiques techniques, doivent être observées.
- La réglementation applicable en matière de prévention des accidents et toutes les autres règles de sécurité généralement reconnues, doivent être observées.
- La machine doit uniquement être utilisée, entretenue ou réparée par des personnes familiarisées avec son utilisation et informées sur les dangers qu'elle comporte. Le fabricant n'est pas responsable des dommages résultant d'une modification arbitraire de la machine.
- La machine doit uniquement être utilisée avec les accessoires et les outils d'origine.

Malgré une utilisation conforme, certains risques résiduels ne peuvent pas être entièrement exclus. En raison de la construction et de la conception de la machine, les événements suivants peuvent se produire :

- Contact avec le disque diamanté en fonctionnement.
- Contact avec le disque diamanté dans la zone non protégée.
- Éjection de pièces et de débris.
- Éjection d'un élément défectueux du disque diamanté.
- Troubles de l'audition en cas de non utilisation d'une protection auditive adéquate.
- Lésions oculaires en cas de non utilisation d'une protection oculaire.
- Toute utilisation autre que celle décrite précédemment est considérée comme non conforme. Le fabricant n'est pas responsable des dommages qui en découlent, l'utilisateur en est le seul responsable.

Remarque : conformément aux dispositions, nos appareils n'ont pas été conçus pour une utilisation commerciale, artisanale ou industrielle. Nous déclinons toute responsabilité si l'appareil est utilisé dans des exploitations commerciales, artisanales ou industrielles, ou dans le cadre d'activités comparables.

5. Consignes de sécurité

Il peut être dangereux de travailler avec le coupe-carreaux si les bonnes méthodes de travail et les consignes de sécurité ne sont pas observées.

Comme pour toutes les machines, l'utilisation de ce produit est associée à certains risques. Travailler en respectant les règles et en faisant attention réduit les risques de blessure de manière considérable. Si les mesures de sécurité habituelles ne sont pas respectées, l'utilisateur peut se blesser. Les équipements de sécurité tels que les dispositifs de protection, les lunettes de protection, les masques anti-poussière et les protections auditives peuvent réduire les risques potentiels de lésions corporelles. Même la meilleure protection ne peut pas pallier une mauvaise évaluation, l'inattention ou la négligence. Toujours utiliser votre bon sens et rester prudent dans l'atelier. Lorsqu'une opération vous paraît dangereuse, il vaut mieux ne pas essayer de la mettre en pratique. Envisagez une méthode alternative qui paraît plus sûre. Rappelez-vous que: Votre sécurité physique est sous votre responsabilité.

Cette machine a été conçue pour des travaux spécifiques. Nous vous recommandons fortement de ne pas modifier la machine et de ne pas l'utiliser pour des applications pour lesquelles elle n'a pas été conçue. Si vous avez des doutes, demandez d'abord l'avis de votre revendeur avant d'utiliser le produit.

Attention : Le non-respect de ces instructions peut entraîner des blessures graves.

Attention! Afin de réduire le risque d'électrocution, de blessure et d'incendie lors de l'utilisation d'outils électriques, observez les mesures de sécurité fondamentales suivantes. Lisez et observez ces instructions avant d'utiliser l'outil conservez ces instructions de sécurité!

1. Maintenez l'ordre à votre poste de travail
Le désordre au poste de travail augmente le risque d'accident.
2. Tenez compte de l'environnement du poste de travail
N'exposez pas les outils électriques à la pluie. N'utilisez pas d'outils électriques dans un environnement humide ou mouillé. Veillez à ce que le poste de travail soit bien éclairé. N'utilisez pas d'outils électriques si des liquides ou des gaz inflammables se trouvent à proximité.
3. Protégez-vous contre les décharges électriques
Évitez le contact corporel avec des surfaces reliées à la terre, comme par. ex. tuyaux: radiateurs, cuisinières électriques, réfrigérateurs.
4. Tenez les enfants éloignés!
Ne permettez pas que d'autres personnes touchent à l'outil ou au câble. Tenez-les éloignées de votre poste de travail.
5. Rangez vos outils dans un endroit sûr
Les outils non utilisés doivent être rangés dans un endroit sec, fermé et hors de la portée des enfants.
6. Ne surchargez pas votre outil
Vous travaillerez mieux et plus sûrement dans la plage de puissance indiquée.
7. Utilisez l'outil adéquat
N'utilisez pas d'outils ou de dispositifs adaptables de trop faible puissance pour exécuter des travaux lourds. N'utilisez pas des outils à des fins et pour des travaux pour lesquels ils n'ont pas été conçus. par. ex. n'employez pas de scie circulaire à main pour abattre ou pour élaguer des arbres.
8. Portez de vêtements de travail appropriés
Ne portez pas de vêtements amples ou de bijoux. Ils pourraient être happés par les pièces en mouvement. Lors de travaux à l'air libre, il est recommandé de porter des gants en caoutchouc et des chaussures à semelle antidérapante. Coiffez-vous d'un filet à cheveux s'ils sont longs.
9. Portez des lunettes de protection
Utilisez aussi un masque respiratoire si le travail exécuté produit de la poussière.
10. Protégez le câble d'alimentation
Ne portez pas l'outil en le tenant par le câble et ne tirez pas sur celui-ci pour débrancher la fiche de la prise. Protégez le câble de la chaleur, de l'huile et des arêtes vives.
11. Fixez bien la pièce
Employez un dispositif de serrage ou un étau afin de bien fixer la pièce. Elle sera ainsi bloquée plus sûrement qu'avec votre main et vous aurez les deux mains libres pour manier l'outil.
12. Restez en équilibre
Évitez d'adopter une position fatigante. Veillez à ce que votre appui au sol soit ferme et conservez l'équilibre à tout moment.
13. Entretenez vos outils soigneusement
Maintenez vos outils affûtés et propres afin de travailler mieux et plus sûrement. Observez les recommandations d'entretien et les indications de remplacement des outils. Vérifiez régulièrement l'état de la fiche et du câble d'alimentation et, en cas d'endommagement, faites-les remplacer par un spécialiste qualifié. Vérifiez la rallonge électrique périodiquement et remplacez – la si elle est endommagée. Maintenez les poignées sèches et exemptes d'huile et de graisse.
14. Débranchez la fiche de la prise
En cas de non utilisation, avant de procéder à l'entretien et lors du changement d'outil, comme par. ex. de lame de scie, de foret et de tout autre outillage.
15. Enlevez les clés de montage
Avant de mettre l'outil en marche, assurez-vous que les clés et outils de réglage ont été retirés.
16. Évitez tout démarrage involontaire
Ne portez pas d'outil en ayant le doigt placé sur l'interrupteur tant qu'il est branché au réseau électrique. Assurez-vous que l'interrupteur est en position d'arrêt avant de brancher l'outil au réseau électrique.

17. Rallonge électrique pour l'extérieur
A l'extérieur, n'utilisez que des rallonges électriques homologuées pourvues du marquage correspondant.
18. Soyez toujours attentif
Observez votre travail. Agissez en faisant preuve de bon sens. N'employez pas l'outil lorsque êtes fatigué.
19. Contrôlez si votre appareil est endommagé
Avant d'utiliser a nouveau l'outil, vérifiez soigneusement le parfait fonctionnement des dispositifs de sécurité ou des pièces légèrement endommagées. Vérifiez si le fonctionnement des pièces en mouvement est correct, si elles ne se grippent pas ou si d'autres pièces sont endommagées. Tous les composants doivent être montés correctement et remplir les conditions garantissant le fonctionnement impeccable de l'appareil. Tout dispositif de sécurité défectueux et toute pièce endommagée, doivent être réparés ou échangés de manière appropriée par un atelier de service après-vente, à moins que d'autres instructions soient contenues dans la notice d'utilisation.
Tout interrupteur défectueux doit être remplacé dans un atelier de service après-vente. N'utilisez aucun outil dont l'interrupteur ne permet pas de le mettre en circuit ou hors circuit correctement.
20. Attention!
Pour votre propre sécurité, n'utilisez que les accessoires et dispositifs adaptables mentionnés dans la notice d'utilisation ou recommandés par le fabricant. L'utilisation d'accessoires ou d'outils adaptables autres que ceux recommandés dans la notice d'utilisation ou dans le catalogue, peut engendrer un risque de blessure.
21. Faites réparer votre outil par un spécialiste
Cette machine est conforme aux règles de sécurité en vigueur. Toute réparation doit être faite par un spécialiste et uniquement avec des pièces d'origine sinon elle peut être à l'origine de risques graves pour la sécurité de l'utilisateur.
22. Raccordez le dispositif d'aspiration
Si des raccords d'aspiration de poussière sont présents sur la machine raccordez-les à un dispositif d'aspiration adéquat.

⚠ AVERTISSEMENT! Pendant son fonctionnement, cet outil électrique génère un champ électromagnétique. Ce champ peut dans certaines circonstances nuire aux implants médicaux actifs ou passifs. Pour réduire les risques de blessures graves voire mortelles, nous recommandons aux personnes porteuses d'implants médicaux de consulter leur médecin, ainsi que le fabricant de leur implant avant d'utiliser l'outil électrique.

Conservez bien ces consignes de sécurité.

CONSIGNES DE SÉCURITÉ PARTICULIÈRES

Attention ! Ce coupe-carreaux est conçu pour la coupe humide, il faut utiliser uniquement un disque diamanté avec un bord continu.

- Mains mouillées: Ne toucher pas les composants électriques de la machine (par ex. les interrupteurs) avec les mains mouillées.
- Raccordements électriques: Tous les raccordements comportant des prises doivent se trouver dans un endroit sec et ne pas reposer sur le sol.
- Refroidissement du disque de coupe: Assurez-vous que le disque est refroidi par l'eau pendant tout le processus de coupe.
- Coupe à sec: Ne procédez jamais à des coupes à sec avec des disques conçus pour la coupe humide.
- Protection anti-poussière: Portez toujours un masque respiratoire lors de la coupe de carrelage.
- Disques diamantés: Ne pas essayer de couper le carreau plus vite que la machine ne le permet.
- N'utilisez que des disques dont la vitesse de rotation est au minimum de 3000 tr/min.
- Choix du disque: Sélectionnez le disque diamanté en fonction du matériau à couper.
- Montage du disque: Vérifiez avant le montage du disque que l'arbre, l'écrou de l'arbre et la bride n'ont pas été endommagés, ne sont pas usés ou mal serrés. Remplacez immédiatement les pièces endommagées ou usées.
- Sens de rotation du disque: Vérifiez la flèche indiquant le sens de rotation imprimé sur le disque, le sens de la flèche doit correspondre au sens de rotation de l'arbre moteur.
- Arbre de la machine: Assurez-vous que l'alésage du disque correspond au diamètre de l'arbre de la machine.
- Protecteur du disque: Utilisez le coupe-carreau uniquement lorsque la protecteur du disque est mis en place et ajusté convenablement.

- Vitesse du disque: Ne dépassez pas la vitesse de fonctionnement sûre du disque et de la machine.
- Poncer avec le disque: Ne tentez pas d'utiliser le disque pour des travaux de ponçage, pour par ex. pour poncer les bords d'un carreau qui a été coupé. Ne procédez pas non plus à des coupes en rond ou arrondies. Le coupe-carreau est destiné uniquement à une utilisation domestique.
- Temps d'arrêt du disque: Le disque met 20 secondes à s'arrêter après avoir été mis hors circuit. Attendez l'arrêt complet de la machine, débranchez ensuite la fiche de la prise de courant et ne touchez qu'ensuite au disque si nécessaire.
- Évitez tout contact avec le disque en rotation pendant que la machine est en fonctionnement.
- Ne jamais utiliser la machine sans le connecteur PRCD faisant partie de l'ensemble de livraison.
- Veillez à éviter que de l'eau n'entre contact avec les éléments électriques ou avec d'autres personnes se trouvant auprès du poste de travail !
- Si le câble d'alimentation ou la prise sont endommagés, ils doivent être remplacés par un revendeur agréé ou par le fabricant.
- Les modifications techniques qui entraînent une modification des caractéristiques (par ex. la vitesse de rotation), doivent être uniquement effectuées par le fabricant pour rester en conformité avec les règles de sécurité.
- Conservez bien ces consignes de sécurité.

Consignes de sécurité spécifiques pour les coupe-carreaux.

- Avant d'utiliser la machine, la placer sur une surface plane et solide. Veillez à disposer de suffisamment d'espace pour être libre de vos mouvements.
- Afin d'éviter les risques provoqués par une émission de poussière, la machine ne doit être utilisée que pour réaliser des coupes humides.
- La machine ne doit être utilisée que dans des locaux bien ventilés.
Attention ! ne jamais faire tourner le moteur dans des espaces confinés ou exigus. Les gaz émis contiennent du monoxyde de carbone toxique.
- Mettez toujours le moteur en marche avant de mettre le disque au contact du matériau.
- Les mesures de protection renforcées s'appliquent à ce coupe-carreaux du fait du fonctionnement en présence d'eau. Il convient de prendre toutes les mesures nécessaires pour éviter tout contact avec le courant électrique.

- Les câbles conducteurs ne doivent être en contact avec l'eau ou la vapeur d'eau.
- Avant de commencer à travailler, vérifiez que l'appareil et le câble d'alimentation ne sont pas endommagés.
- Vérifiez que toutes les pièces mobile de la machine se meuvent librement, ne se coincent pas et qu'aucune d'elles n'est endommagée.
- La tension du réseau doit correspondre aux indications figurant sur la plaque signalétique de la machine.*
- A l'extérieur, n'utilisez que des rallonges électriques homologuées pour cet usage.
- Lors de l'utilisation d'enrouleurs de câble, déroulez le câble complètement afin d'éviter qu'il ne s'échauffe.
- Lors du travail en extérieur la prise utilisée doit être protégée par un interrupteur de protection contre les courants de court-circuit.
- Faites attention au sens de rotation du moteur et du disque diamanté.
- Ne coupez toujours qu'une seule pièce à la fois.
- La trace de coupe doit être libre de tout obstacle aussi bien au-dessous qu'au dessus.
- Veillez à pouvoir éliminer les chutes de coupe sur le côté du disque sans qu'il puisse vous toucher.
- Utilisez un poussoir pour guider la pièce le long du disque.
- Ne travaillez exclusivement avec des disques diamantés prévus pour la coupe humide.
- Utilisez des disques diamantés de la bonne dimension.
- Maintenez vos mains, vos bras et vos doigts à distance du disque en rotation en maintenant systématiquement un espace suffisant.
- Remplacez immédiatement les disques diamantés endommagés. Les disques déformés ou fissurés ne doivent pas être utilisés.
- N'utilisez que les disques diamantés conseillés par le fabricant et conformes à l'EN 13236. L'utilisation de lames de scie est interdite.
- Veillez à utiliser le disque diamanté correspondant au matériau à scier.
- N'utilisez pas la machine sans les protections.
- Pour remédier aux avaries ou extraire des chutes bloquées, toujours arrêter la machine et la débrancher du secteur et retirez la pièce bloquée seulement après l'avoir fait.
- Protégez le disque diamanté contre les coups et les chocs

- N'exercez pas de pression latérale sur le disque. Ne forcez pas au point que la machine s'arrête.
- Portez des équipements de protection individuelle adaptés(EPI).
 - Portez une protection auditive pour éviter le risque d'une perte d'audition.
Attention ! Le bruit peut être dangereux pour la santé. Lorsque le niveau de bruyance admissible de 80 dB(A) est dépassé, il est impératif de porter une protection auditive.
 - Portez un masque respiratoire pour éviter d'inhaler de la poussière toxique.
 - Portez des lunettes de protection pour protéger vos yeux.
 - Portez des gants pour manipuler les matériaux rugueux et portez des chaussures antidérapantes lorsque vous travaillez à l'extérieur.
- Les disques diamantés doivent toujours être conservés et transportés dans un emballage les protégeant.
- La machine ne doit être utilisée que par les personnes qui sont familiarisées avec son utilisation.
- Remédiez à toute avarie subie par la machine ou ses composants, y compris les capots et dispositifs de protection, dès son apparition et en référer à la personne responsables de la sécurité.
- Ne laissez jamais la machine en marche sans surveillance.

AUTRES CONSIGNES DE SÉCURITÉ

Lisez toutes les instructions avant la mise en service de ce produit !

Le poste de travail

Pour éviter tout risque de blessure, de dommages à la machine, d'incendie et d'électrocution, assurez-vous que votre poste de travail

- est protégé de l'humidité et de la pluie,
- qu'il est exempt de gaz et de liquides inflammables,
- qu'il ne présente pas de risque pour les enfants
 - utilisez des cadenas et des interrupteurs généraux pour sécuriser la machine lorsqu'elle n'est pas utilisée;
- qu'il soit propre et rangé,
- qu'il soit bien aéré et éclairé.

L'opérateur

Faites preuve de bon sens et de prudence, la machine ne peut pas le faire pour vous et ceci reste sous votre seule responsabilité, soyez en conscient.

- Évitez tout contact physique avec des surfaces mises à la terre telles que des tuyaux ou des radiateurs.
- Soyez vigilant. Ne travaillez pas avec la machine lorsque vous êtes fatigué.
- N' utilisez pas la machine lorsque vous êtes sous l'influence de l'alcool ou de drogues. Lisez les avertissements afin de déterminer si votre discernement ou vos réflexes ne sont pas affectés.
- Ne portez pas de vêtements amples ni de bijoux pouvant être entraînés par les pièces en rotation.
- Le port de chaussures antidérapantes est recommandé.
- Protégez les cheveux longs par des mesures appropriées.
- Portez des lunettes de protection et une protection auditive. Portez toujours :
 - Un masque respiratoire homologué ANSI.
 - Une protection auditive.
- Gardez votre équilibre à tout moment.
- Ne vous penchez pas au-dessus de la machine en fonctionnement.

Risques résiduels

La machine a été construite selon l'état de la technique et des règles de sécurité généralement reconnues. Il peut toutefois arriver que des risques résiduels isolés se produisent lors de l'utilisation.

- Risque de blessures aux doigts et aux mains par les outils en fonction en cas de mauvais guidage de la pièce.
- Risque de blessures du fait des résidus de coupe. Porter impérativement des équipements de protection individuelle comme par exemple des lunettes de protection.
- Blessures provoquées par des disques diamantés défectueux. L'intégrité du disque diamanté doit être contrôlée régulièrement.
- Risque de blessures aux doigts et aux mains lors du remplacement du disque. Porter des gants de protection adaptés.
- Risque de blessures lors du démarrage du disque lors de la mise en route de la machine.
- Dangers liés à l'électricité, en cas d'utilisation de câbles électriques non conformes.
- Le disque en rotation peut entraîner les cheveux longs et les vêtements amples. Portez un filet pour protéger les cheveux longs et des vêtements de travail près du corps.

- Bien que toutes les précautions aient été prises, des risques résiduels non prévisibles peuvent subsister.
- Il est possible de réduire les risques résiduels en respectant les «Consignes de sécurité» et les indications d'«Utilisation conforme», ainsi que toutes les consignes du manuel d'utilisation.

6. Caractéristiques techniques

Dimensions L x l x h	1150 x 520 x 1210 mm
Table de coupe	535 x 430 mm
Disque diamant	ø 360 mm
Alésage	ø 25,4 mm
Vitesse de rotation	2800 1/min
Poids	72 kg
Longueur de coupe max.	700 mm
Hauteur de coupe à 90° max.	110 mm
Hauteur de coupe à 45° max.	72 mm
Moteur	230 V~ / 50 Hz
Puissance absorbée	2200 W
Mode de fonctionnement*	S6 40%
Classe d'isolation	B
Indice de protection	IP54

Sous réserve de modifications techniques !

*Mode de fonctionnement – S6 40%

Le mode de fonctionnement S6 est un fonctionnement périodique ininterrompu. Ce fonctionnement est composé d'un temps de démarrage, d'un temps avec charge constante et d'un temps de marche à vide. Sa durée de fonctionnement est de 10 min, sa durée d'activation relative représente 40 % de la durée de fonctionnement.

Caractéristique acoustique

Le bruit sur le lieu de travail peut excéder 85 dB (A). Dans ce cas, des mesures de protection auditive sont indispensables pour l'utilisateur (porter une protection auditive!).

Niveau de puissance sonore en dB

Niveau de pression sonore L_{pA}	72 dB(A)
Niveau de pression acoustique L_{wA}	82 dB(A)
Incertitude de mesure K_{pA}	3 dB

7. Déballage

⚠ ATTENTION !

L'appareil et les matériaux d'emballage ne sont pas des jouets ! Les enfants ne doivent en aucun cas jouer avec les sacs en plastique, films d'emballage et pièces de petite taille ! Il existe un risque d'ingestion et d'asphyxie!

- Ouvrez l'emballage et sortez-en délicatement l'appareil.
- Retirez le matériau d'emballage, ainsi que les protections d'emballage et de transport (s'il y a lieu).
- Vérifiez que les fournitures sont complètes.
- Vérifiez que l'appareil et les accessoires n'ont pas été endommagés lors du transport. En cas de réclamations, le livreur doit en être informé immédiatement. Les réclamations ultérieures ne seront pas acceptées.
- Conservez si possible l'emballage jusqu'à la fin de la période de garantie.
- Familiarisez-vous avec l'appareil à l'aide de la notice d'utilisation avant de commencer à l'utiliser.
- N'utilisez que des pièces originales pour les accessoires ainsi que les pièces d'usure et de rechange. Vous trouverez les pièces de rechange chez votre distributeur spécialisé.
- Lors d'une commande, indiquez nos numéros d'articles ainsi que le type et l'année de fabrication de l'appareil.

8. Avant la mise en service

De lire attentivement les instructions contenues dans le présent manuel avant la mise en service du coupe-carreaux.

Lire le manuel d'utilisation:

Lisez attentivement le manuel d'utilisation avant d'installer le coupe-carreaux, de la mettre en service ou d'y effectuer des interventions.

Tension électrique dangereuse

Attention! Coupez l'alimentation électrique avant d'effectuer une intervention quelconque sur le coupe-carreaux.

Risque de démarrage fortuit

Attention! Le coupe-carreaux peut redémarrer de manière fortuite après une panne de courant.

Remplacez des disques diamantes fissurés.

- Familiarisez-vous avec votre machine. Prenez connaissance de son utilisation et de ses limites, mais aussi des dangers potentiels spécifiques.
- Vérifiez avec soin que la machine n'est pas endommagée pour être certain qu'elle fonctionnera à la puissance prévue. En cas de doute, remplacez la pièce concernée.
- Assurez-vous que l'interrupteur soit sur ARRÊT (AUS) avant de brancher la machine à la prise.
- Assurez-vous que la machine a bien été nettoyée et lubrifiée.
- Avant la mise en service, vérifiez si certaines pièces de la machine sont endommagées et vérifiez, si c'est le cas, qu'elles fonctionnent convenablement et remplissent la fonction prévue.
- Vérifiez le positionnement de toutes les pièces mobiles, de toutes les pièces de maintien et veillez à ce que toutes les conditions soient réunies pour un fonctionnement correct. Toute pièce endommagée doit immédiatement être réparée ou remplacée par un spécialiste.
- Ne pas utiliser la machine si un interrupteur ne fonctionne pas correctement.

9. Fonctionnement

- Placez la machine sur une surface plane et stable.
- Vérifiez que la tension indiquée sur la plaque signalétique correspond à la tension du réseau utilisé avant de brancher la machine à la prise de courant.
- Le disque doit pouvoir tourner librement avant la mise en marche.

Attention: Le disque doit toujours être refroidi par de l'eau.

Attention: Le disque continue à tourner après l'arrêt. Ne freinez pas la meule de tronçonnage en exerçant une pression latérale.

- Ne pas freiner le disque en exerçant une pression latérale.
- Lors de l'utilisation normale, le carter moteur peut être chaud.
- Ne pas forcer la machine ou les accessoires pour effectuer des travaux nécessitant l'emploi d'une plus grosse machine industrielle. La machine fonctionne mieux et de manière plus sûre à la puissance pour laquelle elle a été conçue.

- Effectuer tous les réglages lorsque la machine est arrêtée et débranchée.
- Ne jamais laisser la machine sans surveillance lorsqu'elle est en marche.
- Après avoir stoppé la machine, éloignez-vous uniquement lorsque celle-ci s'est complètement arrêtée.
- Toujours éteindre la machine avant de débrancher la prise.
- Toujours débrancher la machine en utilisant la prise. Ne jamais tirer sur le câble pour retirer la fiche de la prise de courant.
- Ne pas utiliser de disque ne correspondant pas aux dimensions spécifiées.
- Ne jamais porter la machine en la tenant par le câble.

Lorsque vous ne savez pas apprécier la dangerosité d'un travail ou que vous doutez des mesures de sécurité à appliquer, n'utilisez pas la machine.

10. Montage

10.1 Fig. 4 - 10

Afin d'obtenir un emballage compact, votre machine n'est pas complètement assemblée

Construire l'appareil au moins à deux !

1. Sortez la machine de l'emballage et posez avec précaution couchée sur le côté sur le sol.
2. Rabattez d'abord le pied (11), du côté sans roulettes de transport, vers l'extérieur jusqu'à la butée, jusqu'à ce que la vis s'enclenche dans le trou oblong comme indiqué dans la figure 7. **Assurez-vous que le pied est bien enclenché et qu'il ne se replie pas !**
3. Répétez la procédure pour le deuxième pied (ill. 8).
4. Placez la machine sur ses pieds
5. Placez la pompe à eau dans le logement prévu dans la cuve et insérez le bouchon (s) dans le conduit d'évacuation de la cuve (8) (Fig. 9,10)
6. Remplissez la cuve d'eau, de façon à ce que la pompe (18) soit toujours recouverte d'eau (également pendant le fonctionnement).

Attention!

La pompe à eau ne doit jamais fonctionner à sec et doit toujours être couverte par de l'eau pendant le fonctionnement.

10.2 Montage du chariot (Fig. 11)

- Placez le chariot (table de coupe) (6) sur le rail de guidage (9), le cadre (a) couvre les deux roulettes de guidage de droite. Posez simplement les deux roulettes de gauche sur le rail.
- Lorsque vous êtes devant la machine, la graduation doit vous faire face. Le diviseur à 90° se trouve à gauche dans le chariot (6) et le diviseur à 45° à droite
- La table de coupe doit rouler librement, assurez-vous que les 4 roulettes reposent bien sur le rail de guidage (9)

10.3 Montez le levier d'inclinaison de la tête de sciage (Fig. 12)

1. Dévissez la vis à six pans avec une clé à fourche de 30mm.
2. Placez la vis du levier(d) du dispositif d'inclinaison sur le filetage et vissez-le à fond.

10.4 Montez le guide parallèle (Fig. 13)

1. Placez le guide parallèle (13) sur la butée pourvue de la graduation (7) sur le chariot (6)
2. Ajustez le guide (13) à la bonne distance du disque (14).
3. Fixez le guide (13) en serrant le bouton (b).

11. Mise en service

⚠ ATTENTION!

Avant la mise en service, monter impérativement l'appareil en entier !

Interrupteur Marche/Arrêt (Fig. 14)

Pour mettre la machine en marche, appuyez sur le bouton «I» de l'interrupteur marche/arrêt (2).

Avant de commencer la découpe, attendre que le disque ait atteint la vitesse de rotation maximale et que la pompe à eau de refroidissement (18) ait apporté l'eau jusqu'au disque.

Pour arrêter la machine, appuyez sur le bouton «O» de l'interrupteur (2). (Fig.14).

Remarque:

Vérifiez après avoir mis la machine en marche que le sens de rotation du disque correspond à la direction indiquée par la flèche figurant sur la machine !

Attention ! La pompe à eau (18) se met automatiquement en route lors de la mise en marche du moteur (5) ! A l'aide du robinet (18) vous pouvez régler le débit d'eau sur le disque (14).

12. Utilisation/Instructions de travail

⚠ ATTENTION!

Avant la mise en service, monter impérativement l'appareil en entier !

12.1 Coupes à 90° (Fig. 13)

1. Desserrez la vis papillon (c)
2. Réglez le guide d'angle (13) sur 90° et serrez de nouveau la vis papillon (c).
3. Serrez la vis papillon (b) pour fixer le guide d'angle (13).
4. Mettez la machine en marche en utilisant l'interrupteur Marche/Arrêt (2).
5. Placez la pièce à couper contre la butée (13) et poussez la vers le disque diamanté (14), coupez la complètement d'un coup.
6. Arrêtez la machine.

12.2 Coupe diagonale à 45° (Fig. 13)

1. Desserrez la vis papillon (c)
2. Placez le guide d'angle (13) sur 45° et serrez de nouveau la vis papillon (c).
3. Serrez la vis papillon (b) pour fixer le guide d'angle (13).
4. Effectuez la coupe comme indiqué pour la coupe à 90°

12.3 Coupe à une profondeur constante (Fig. 15,16)

Pour effectuer cette coupe, la tête (4) est réglée de manière fixe. La pièce est poussée contre le disque diamanté (14) à l'aide du chariot et coupée complètement en une seule opération. Veillez à effectuer une avance régulière adaptée à la puissance du moteur !

1. Desserrez la poignée € de la tête de sciage (4) et relevez le bras de coupe vers le haut.
2. Placez la pièce à couper sur le chariot (6) et appliquez le disque arrêté (14) sur la pièce sans appuyer.
3. Retirez la pièce à découper à l'aide du chariot (6) jusqu'à ce que le disque diamanté (14) puisse descendre un peu.
4. Fixez à la profondeur de coupe désirée à l'aide de la poignée (e).
5. Bloquez la profondeur de coupe à l'aide de la poignée (f) sur la tête de coupe.

Attention ! Maintenez ou appuyez toujours la pièce guidée contre le butée correspondante (7 + 13).

Attention: Attendre que l'eau de refroidissement ait atteint le disque (14).

12.4 Coupe à une profondeur non fixée (Fig. 17)

Afin de couper à de plus grandes profondeurs, il est conseillé de ne pas régler la profondeur de coupe. Le moteur(5) et le disque diamanté (14) sont moins sollicités. Pour réaliser cette coupe, la pièce est poussée alternativement d'avant en arrière sous la tête de coupe non fixée à l'aide du chariot (6). La tête de coupe (4) est appuyée vers le bas avec la main droite pendant cette opération.

1. Desserrez la poignée (e) sur la tête de coupe (4) et relevez le bras de coupe vers le haut.
2. Fixez à la profondeur de coupe désirée à l'aide de la poignée (f).
3. Abaissez la tête de coupe (4) avec le disque diamanté.
4. Laissez la poignée (e) libre.

Attention! Le disque diamanté (14) doit être abaissé environ 3 mm au-dessous du bord supérieur du chariot (6). Le disque diamanté ne doit pas entrer en contact avec le chariot.

12.5 Coupe avec la tête inclinée / coupe d'onglet (Fig. 18 - 20)

Déverrouillez la tête inclinable à l'aide de la vis du levier (d) et inclinez la tête de coupe (4) à 45° jusqu'à l'amener en butée. Resserrez le levier.

Attention! Vérifiez le réglage de la butée avant de commencer la coupe. Le disque diamanté ne doit pas entrer en contact avec le chariot.

Effectuez la découpe comme décrit.

12.6 Remplacement du disque diamanté (Fig. 21, 22)

⚠ Attention !

Débranchez la prise du secteur

Attention!

- Risque de coupure au contact du disque diamanté!
- Portez des gants pour remplacer le disque diamanté.
- Vérifiez le sens de rotation du disque diamanté, vérifiez qu'il tourne rond et qu'il n'est pas endommagé !

1. Débranchez la prise du secteur.
2. Desserrez la poignée (e) sur la tête de coupe (4) et relevez le bras de coupe complètement vers le haut. Bloquez le bras à l'aide de la poignée (f) sur la tête de coupe (4). (Fig. 17).
3. Desserrez les quatre vis du capot protecteur de lame (1) et retirez le capot protecteur. Remarque : le tuyau d'eau situé sur le capot de protection ne doit pas être enlevé. Remontez délicatement le capot de protection du bas vers le haut.

4. Maintenez l'arbre de découpe au moyen de la clé Allen fournie et desserrez l'écrou de serrage avec la clé plate (fournie avec la machine). Le pas est à gauche ! Enlevez l'écrou, la bride extérieure et le disque diamanté (14) en faisant attention.
5. Avant de remettre le nouveau disque diamanté (14) en place, nettoyez l'arbre et la bride intérieure avec un chiffon ou un pinceau.

Attention, n'utilisez pas de produit de nettoyage qui serait susceptible d'attaquer les pièces. Attention ! Lors de la mise en place du nouveau disque diamanté, procédez en ordre inverse. Veillez à respecter le sens de rotation ! (placez le disque diamanté – SENS DE LA FLECHE – vers la machine de façon à ne plus le lire). Le sens de rotation du disque et le sens de rotation indiqué sur le capot protecteur doivent correspondre.

6. Remettez le capot de protection du disque en place.
7. Vérifiez que le disque tourne rond en mettant brièvement la machine en route et en l'arrêtant immédiatement.

Attention!

- Il est interdit d'utiliser la machine sans la protection de disque.
- Vérifiez que le disque est bien fixé, le doit tourner rond.
- Vérifiez que les tuyaux à eau sont bien fixés sur le capot protecteur.

13. Fin des travaux

⚠ Attention !

Débranchez la fiche secteur.

Nettoyez la machine à l'issue des travaux.

Videz l'eau après chaque utilisation. Pour ce faire, retirez le(s) bouchon(s) de fermeture de la cuve (8).

Les encrassements de la cuve (8) et la pompe à eau (18) doivent régulièrement être éliminés. Dans le cas contraire, la pompe ou les conduites pourraient se boucher et le refroidissement du disque diamanté (14) ne serait plus garanti.

Rincez la cuve (8) et la pompe à eau (18) à l'eau claire après l'utilisation.

14. Transport (Fig. 23)

⚠ Attention !

Débranchez le connecteur du courant

Observez les points suivants pour transporter la machine à tailler les pierres:

- Pour transporter la machine, enlevez le chariot (6) et transportez-le séparément.
- Bloquez la tête de coupe (4).
- Videz la cuve à eau (8).
- Repliez les pieds (11) comme décrit (Fig.4 - 7) et utilisez les roues pour déplacer la machine.

15. Raccordement électrique

Le moteur électrique installé est prêt à fonctionner une fois raccordé. Le raccordement correspond aux dispositions de la VDE et DIN en vigueur. Le branchement au secteur effectué par le client ainsi que la rallonge électrique utilisée doivent correspondre à ces prescriptions.

Connexions électriques défectueuses

Des dommages d'isolation se produisent fréquemment sur les connexions électriques.

Les causes en sont:

- Des points de pression lorsque les câbles passent par des fenêtres ou des portes.
- Des plis causés par une mauvaise fixation ou un mauvais guidage des câbles.
- Des coupures causées lorsque les câbles sont piétinés.
- Des défauts d'isolation lorsque les prises sont arrachés de la prise murale en tirant sur le câble.
- Des fissures causées par une isolation vétuste.

Des lignes de raccordement électriques endommagées de la sorte ne doivent pas être utilisées et, en raison de leur isolation défectueuse, sont mortellement dangereuses.

Vérifier régulièrement que les lignes de raccordement électriques ne sont pas endommagées.

Lors du contrôle, veillez à ce que la conduite de raccordement ne soit pas connectée au réseau.

Les lignes de raccordement électriques doivent correspondre aux dispositions VDE et DIN en vigueur. N'utilisez que les câbles de raccordement dotés du même signe.

L'indication de la désignation du type sur la ligne de raccordement est obligatoire.

Moteur à courant alternatif 230 V~ /50 Hz

- Tension de secteur 230 V~ / 50 Hz.
- Le câble de raccordement au réseau et la rallonge doivent avoir 3 conducteurs = phase + neutre + terre.
- Les conducteurs des rallonges doivent avoir une section minimale de 1,5 mm².
- Le fusible de protection de la ligne doit avoir une valeur maxi de 16 A.

16. Entretien

⚠ Attention !

Tirez sur le connecteur avant toute intervention de maintenance.

- Nettoyez la machine à la fin de chaque opération.
- Remplacez les disques usés.
- Remplacez tout dispositif de protection endommagé
- Enlevez la poussière et les salissures de la machine régulièrement. Le nettoyage se fait de préférence avec un chiffon ou un pinceau.
- Toutes les pièces mobiles doivent être lubrifiées à des intervalles réguliers.
- Ne pas nettoyer les matières plastiques avec des agents agressifs.
- La cuve (8) et la pompe à eau de refroidissement (18) doivent être nettoyées régulièrement sinon le refroidissement du disque diamant (14) ne sera pas assuré.
- Remettez tous les dispositifs de protection en place et vérifiez leur bon fonctionnement.
- Les travaux d'entretien et de réparation ne doivent être exécutés que par des spécialistes.

Les raccords et réparations

Les raccords et réparations sur l'équipement électrique ne doivent être effectués que par un électricien spécialisé.

Pour toute question, veuillez indiquer les données suivantes :

- Type de courant du moteur
- Données figurant sur la plaque signalétique de la machine

Commande des pièces de rechange

Lorsque vous commandez des pièces de rechange, veuillez indiquer les informations suivantes:

- Type d'appareil
- Numéro d'article de l'appareil
- Numéro d'identification de l'appareil
- Numéro de la pièce de rechange concernée

Informations concernant le service après-vente

Il faut tenir compte du fait que pour ce produit les pièces suivantes sont soumises à une usure liée à l'utilisation et sont donc des consommables non couverts par la garantie.

Pièces d'usure*: Disque diamant, balai en carbone, guides pour table et tête de coupe

*Ne font pas partie de l'ensemble de livraison !

Les pièces de rechange et accessoires sont disponibles auprès de notre centre de services. Pour ce faire, scannez le QR Code figurant sur la page d'accueil.

17. Instructions supplémentaires pour le dispositif de protection contre le courant de court-circuit (Fig. 25)

Veuillez prendre en compte les instructions suivantes, elles sont importantes pour la mise en marche et le fonctionnement.

Faites attention à faire suivre ces instructions si vous donnez le produit à une tierce personne. Conservez ces instructions de fonctionnement afin de pouvoir les consulter à nouveau.

Instructions générales de sécurité :

- Pour des raisons de sécurité et pour être conforme aux réglementations(CE) il est interdit de modifier ou de transformer le produit. Ne désassemblez jamais le produit.
- Ce produit n'est pas utilisable par des enfants. Les enfants n'ont pas conscience des dangers associés aux équipements électriques. Pour cette raison soyez particulièrement vigilant lorsque vous faites fonctionner ce dispositif en présence d'enfants.
- La conception de ce produit correspond à la classe de protection 1. Utilisez uniquement une prise électrique du réseau public reliée à la terre (230V~/50Hz)

- Lors de toute utilisation professionnelle, conformez-vous aux réglementations à propos de la prévention des accidents concernant l'utilisation de machines électriques et équipements de production.
- Dans les écoles, dans les centres de formation, de loisirs et dans les ateliers de bricolage, l'utilisation de ce produit doit avoir lieu sous la surveillance de personnel qualifié.
- Faites attention à ce produit. Des secousses, des coups ou une chute, même d'une faible hauteur, pourraient l'endommager.
- N'utilisez pas ce produit directement après l'avoir déplacé d'un environnement froid dans une pièce chauffée. La condensation qui peut se produire risque, dans certains cas, de détruire le produit.
- Laissez la machine atteindre la température ambiante de la pièce avant de la brancher. Cela peut prendre plusieurs heures.
- Ne touchez pas la machine avec des mains humides ou mouillées.
- Assurez-vous que l'isolation du produit dans son ensemble est intacte, ni endommagée ni détruite.
- Si vous ne comptez pas utiliser le produit pendant une longue période, débranchez-le du réseau électrique.
- Évitez les conditions suivantes lors de l'installation ou du transport de la machine : pluie, ou forte humidité, froid extrême ou chaleur, poussière ou gaz inflammables, vapeurs ou solvants, fortes vibrations, importants champs magnétiques, comme auprès de machines ou de haut-parleurs.

Utilisation du dispositif de protection contre le courant de court-circuit:

- Le dispositif de protection contre le courant de court-circuit possède un bouton de contrôle.
- Le fonctionnement de l'équipement doit être vérifié avant chaque démarrage et à des intervalles réguliers (au moins toutes les semaines).
- Si le dispositif de protection contre le courant de court-circuit ne s'éteint pas comme il le devrait lorsqu'il est vérifié, alors il n'offre pas de protection personnelle ! L'équipement doit immédiatement être remplacé !
- Toutes les garanties sont annulées si des dommages sont engendrés par un non respect des instructions de fonctionnement. Nous n'endossons pas de responsabilité pour des dommages collatéraux.
- Avant chaque utilisation, assurez-vous que le produit ne soit pas endommagé : si vous découvrez des dommages, ne branchez pas l'équipement.

- Après avoir appuyé sur le bouton “reset”, l'équipement est prêt à être utilisé. Veuillez tester la tension avant le fonctionnement au moyen du bouton de test rouge.
- Branchez le dispositif de protection contre le courant de court-circuit dans la prise de courant.
- Appuyez sur le bouton “reset” orange.
- L'appareil est prêt à fonctionner lorsque le symbole rouge apparaît dans la fenêtre.
- Appuyez sur le bouton rouge de test. Cela simule une situation de courant de court-circuit.
- Si l'équipement fonctionne correctement, le dispositif de protection contre le courant coupe l'alimentation en courant.
- Ceci est matérialisé par l'absence du symbole rouge dans la fenêtre.
- Le dispositif offre une protection aux personnes et aux animaux seulement lorsqu'il fonctionne correctement.
- Pour mettre en marche appuyez à nouveau sur le bouton de test.
- Seulement brancher la machine après avoir effectué cette opération

Caractéristiques techniques :

Courant de court – circuit de déclenchement :	< 30 mA
Alimentation électrique :	230 V~/50 Hz
Intensité admissible :	16A (3680 W)
Nombre de contacts :	2-pôles commutés
Fusible de protection :	16 A
Classe de protection :	IP54
Dimensions :	126 x 50 x 88 mm

Utilisation appropriée :

Ce dispositif déplaçable de protection amovible contre le courant de court-circuit protégé contre l'absence de tension est conçu pour les ponceuses humides et autres machines électriques domestiques comparables.

Il est simplement branché entre le réseau électrique et la machine et offre ainsi une protection optimale contre les électrocutions au contact des pièces conductrices de la machine et pour éviter le redémarrage immédiat de la machine après une coupure de courant.

- Utilisez systématiquement ce disjoncteur avec la machine.

18. Élimination et recyclage

Consignes relatives à l'emballage



Les matériaux d'emballage sont recyclables. Merci d'éliminer les emballages de manière respectueuse de l'environnement.

Consignes relatives à la loi allemande sur les appareils électriques et électroniques



Les appareils électriques et électroniques usagés ne doivent pas être jetés avec les ordures ménagères, mais éliminés séparément !

- Retirer les piles ou batteries amovibles usagées avant de déposer vos déchets électroniques dans un point de collecte ! L'élimination des piles et batteries est réglementée par la loi allemande sur les piles.
- Les propriétaires et utilisateurs d'appareils électriques et électroniques sont légalement tenus de les rapporter à l'issue de leur utilisation.
- Il incombe à l'utilisateur final de supprimer ses données à caractère personnel enregistrées sur l'appareil usagé !
- Le symbole représentant une poubelle barrée signifie que les appareils électriques et électroniques ne doivent pas être jetés avec les ordures ménagères.
- Les appareils électriques et électroniques peuvent être gratuitement déposés :
 - Dans les points de collecte et d'élimination publics (dépôts municipaux p. ex.)
 - Dans les points de vente d'appareils électroniques (sur place ou en ligne) si le distributeur est tenu de les reprendre ou propose ce service.
 - Vous pouvez déposer jusqu'à trois appareils électroniques usagés dont les bords ne dépassent pas 25 centimètres de longueur auprès du fabricant ou d'un point de collecte agréé situé près de chez vous sans acheter de nouvel appareil.
 - Pour plus de détails concernant les conditions de reprise des fabricants et distributeurs, contactez le service client correspondant.
- En cas de livraison d'un nouvel appareil électronique à un consommateur privé par le fabricant, le fabricant peut accepter de reprendre l'appareil électronique usagé gratuitement sur demande de l'utilisateur final. Pour en être sûr, contactez le service client du fabricant.

- Ces déclarations ne s'appliquent qu'aux appareils vendus et installés dans les pays membres de l'Union européenne et visés par la directive européenne 2012/19/UE. D'autres dispositions d'élimination des appareils électriques et électroniques usagés peuvent s'appliquer dans les pays hors de l'Union européenne.

19. Dépannage

Panne	Cause possible	Dépannage
Le disque diamant tombe après l'arrêt du moteur.	L'écrou de fixation n'est pas bien serré	Bien serrer l'écrou de fixation
Le moteur ne démarre pas	Défaillance du fusible	Contrôler le fusible
	La rallonge est défectueuse	Remplacer la rallonge
	Les connexions du moteur ou de l'interrupteur ne sont pas correctes	Faites-les vérifier par un électricien
	Le moteur ou l'interrupteur est défectueux	Faites-les vérifier par un électricien
Le moteur ne fournit aucune puissance	La section des conducteurs de la rallonge n'est pas suffisante	Voir raccordement électrique, le fusible est déclenché
	Surcharge	contrôler le disque
	Le disque diamanté ne coupe plus	Remplacer le disque diamanté
Le moteur s'arrête en plein travail	Le moteur s'arrête sous l'effet d'une surcharge, par exemple du fait d'une trop forte pression exercée pendant la coupe.	Attendre que le moteur refroidisse (5 à 10 minutes) et redémarrer.
La pompe s'arrête	La pompe s'arrête sous l'effet d'une surcharge, par exemple parce qu'elle est engorgée.	Arrêter la machine immédiatement. Nettoyer la pompe et redémarrer la machine après 5 à 10 minutes. Attention! ne pas couper à sec
La coupe n'est pas nette	Le disque est trop fortement sollicité	Utiliser le bon disque. Réduire la pression lors de la coupe
	Les segments du disque ne coupent plus.	Affûter le disque ou le remplacer
	Le disque s'échauffe par manque d'eau de refroidissement.	Optimiser le flux de refroidissement.

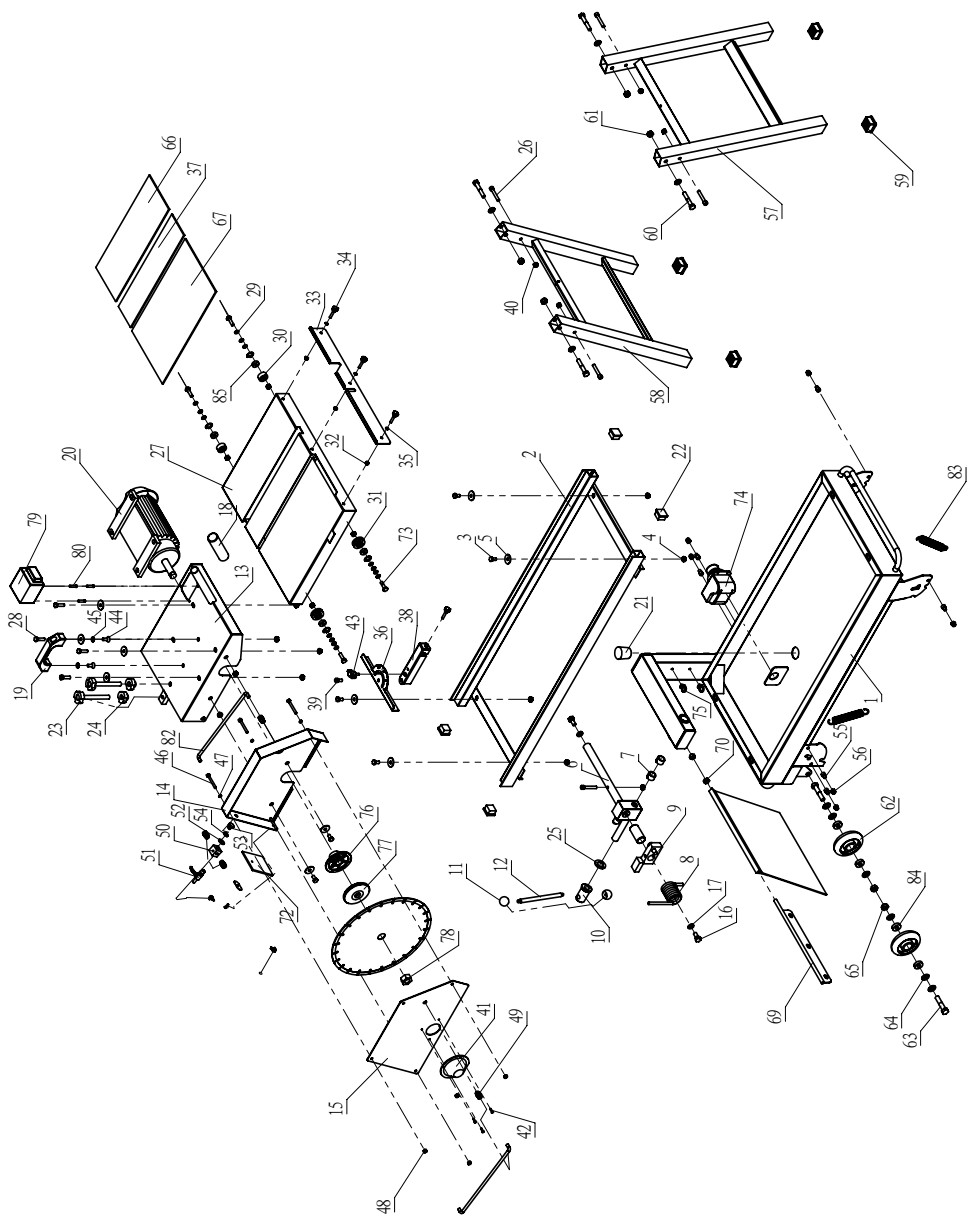

EG-Konformitätserklärung Originalkonformitätserklärung

EC Declaration of Conformity

Déclaration de conformité EC



Scheppach GmbH, Günzburger Str. 69, D-89335 Ichenhausen

DE	erklärt folgende Konformität gemäß EU-Richtlinie und Normen für den Artikel	ES	declara la conformidad siguiente según la directiva la UE y las normas para el artículo
GB	hereby declares the following conformity under the EU Directive and standards for the following article	PT	declara o seguinte conformidade com a Directiva da UE e as normas para o seguinte artigo
FR	déclare la conformité suivante selon la directive UE et les normes pour l'article	NL	verklaart hierbij dat het volgende artikel voldoet aan de daarop betrekking hebbende EG-richtlijnen en normen
IT	dichiara la seguente conformità secondo le direttive e le normative UE per l'articolo		

Marke / Brand / Marque:

SCHEPPACH

Art.-Bezeichnung:

STEINTRENNMASCHINE - HSM3500

Article name:

STONE CUTTING MACHINE - HSM3500

Nom d'article:

COUPE CARREAUX - HSM3500

Art.-Nr. / Art. no.: / N° d'ident.:

59067089969

2014/29/EU	2004/22/EG	89/686/EWG_96/58/EG	2000/14/EG_2005/88/EG
2014/35/EU	2014/68/EU	90/396/EWG	Annex V
x 2014/30/EU	x 2011/65/EU*		Annex VI Noise: measured L_{WA} = xx dB(A); guaranteed L_{WA} = xx dB(A) P = xx KW; L/D = cm Notified Body: Notified Body No.:
x 2006/42/EG			2016/1628/EU
Annex IV Notified Body: Notified Body No.: Certificate No.:			Emission. No.:

Standard references:

EN 61029-1:2009+A11; EN 61000-6-4:2007+A1:2011; EN 61000-6-2:2005; EN 61000-3-2:2014; EN 61000-3-3:2013; EN 12418:2000+A1:2009; EN ISO 12100:2010; EN 60204-1:2006+A1:2009

Die alleinige Verantwortung für die Ausstellung dieser Konformitätserklärung trägt der Hersteller.

This declaration of conformity is issued under the sole responsibility of the manufacturer.

Le fabricant assume seul la responsabilité d'établir la présente déclaration de conformité.

* Der oben beschriebene Gegenstand der Erklärung erfüllt die Vorschriften der Richtlinie 2011/65/EU des Europäischen Parlaments und des Rates vom 8. Juni 2011 zur Beschränkung der Verwendung bestimmter gefährlicher Stoffe in Elektro- und Elektronikgeräten.

The object of the declaration described above fulfils the regulations of the directive 2011/65/EU of the European Parliament and Council from 8th June 2011, on the restriction of the use of certain hazardous substances in electrical and electronic equipment.

L'appareil décrit ci-dessus dans la déclaration est conforme aux réglementations de la directive 2011/65/EU du Parlement Européen et du Conseil du 8 juin 2011 visant à limiter l'utilisation de substances dangereuses dans la fabrication des appareils électriques et électroniques.

Ichenhausen, den 22.11.2022

Unterschrift / Andreas Pecher / Head of Project Management

First CE: 2020
Subject to change without notice

Documents registrar: Viktor Härtl
Günzburger Str. 69, D-89335 Ichenhausen

Garantie DE

Offensichtliche Mängel sind innerhalb von 8 Tagen nach Erhalt der Ware anzuzeigen, andernfalls verliert der Käufer sämtliche Ansprüche wegen solcher Mängel. Wir leisten Garantie für unsere Maschinen bei richtiger Behandlung auf die Dauer der gesetzlichen Gewährleistungsfrist ab Übergabe in der Weise, dass wir jedes Maschinenteil, das innerhalb dieser Zeit nachweisbar in Folge Material- oder Fertigungsfehler unbrauchbar werden sollte, kostenlos ersetzen. Für Teile, die wir nicht selbst herstellen, leisten wir nur insoweit Gewähr, als uns Gewährleistungsansprüche gegen die Vorlieferanten zustehen. Die Kosten für das Einsetzen der neuen Teile trägt der Käufer. Wandlungs- und Minderungsansprüche und sonstige Schadensersatzansprüche sind ausgeschlossen.

Warranty GB

Apparent defects must be notified within 8 days from the receipt of the goods. Otherwise, the buyer's rights of claim due to such defects are invalidated. We guarantee for our machines in case of proper treatment for the time of the statutory warranty period from delivery in such a way that we replace any machine part free of charge which provably becomes unusable due to faulty material or defects of fabrication within such period of time. With respect to parts not manufactured by us we only warrant insofar as we are entitled to warranty claims against the upstream suppliers. The costs for the installation of the new parts shall be borne by the buyer. The cancellation of sale or the reduction of purchase price as well as any other claims for damages shall be excluded.

Garantie FR

Les défauts visibles doivent être signalés au plus tard 8 jours après la réception de la marchandise, sans quoi l'acheteur perd tout droit au dédommagement. Nous garantissons nos machines, dans la mesure où elles sont utilisées de façon conforme, pendant la durée légale de garantie à compter de la réception, sachant que nous remplaçons gratuitement toute pièce de la machine devenue inutilisable du fait d'un défaut de matière ou d'usinage durant cette période. Toutes les pièces que nous ne fabriquons pas nous-mêmes ne sont garanties que si nous avons la possibilité d'un recours en garantie auprès des fournisseurs respectifs. Les frais de main d'œuvre occasionnés par le remplacement des pièces sont à la charge de l'acquéreur. Tous droits à réduction et toutes prétentions à une remise ainsi que tous autres droits à dommages et intérêts sont exclus.

Garanzia IT

Vizi evidenti vanno segnalati entro 8 giorni dalla ricezione della merce, altrimenti decadono tutti i diritti dell'acquirente inerenti a vizi del genere. Appurato un impiego corretto da parte dell'acquirente, garantiamo per le nostre macchine per tutto il periodo legale di garanzia a decorrere dalla consegna in maniera tale che sostituiamo gratuitamente qualsiasi componente che entro tale periodo presenti dei vizi di materiale o di fabbricazione tali da renderlo inutilizzabile. Per componenti non fabbricati da noi garantiamo solo nella misura nella quale noi stessi possiamo rivendicare diritti a garanzia nei confronti dei nostri fornitori. Le spese per il montaggio dei componenti nuovi sono a carico dell'acquirente. Sono escluse pretese di risoluzione per vizi, di riduzione o ulteriori pretese di risarcimento danni.

Garantie NL

Zichtbare gebreken moeten binnen de 8 dagen na ontvangst van de goederen worden gemeld, zo niet verliest de verkoper elke aanspraak op grond van deze gebreken. Onze machines worden geleverd met een garantie voor de duur van de wettelijke garantietermijn. Deze termijn gaat in vanaf het moment dat de koper de machine ontvangt. De garantie houdt in dat wij elk onderdeel van de machine dat binnen de garantietermijn aantoonbaar onbruikbaar wordt als gevolg van materiaal- of productiefouten, kosteloos vervangen. De garantie vervalt echter bij verkeerd gebruik of verkeerde behandeling van de machine. Voor onderdelen die wij niet zelf produceren, geven wij enkel de garantie die wij zelf krijgen van de oorspronkelijke leverancier. De kosten voor de montage van nieuwe onderdelen vallen ten laste van de koper. Eisen tot het aanbrengen van veranderingen of het toestaan van een korting en overige schadeloosstellingsclaims zijn uitgesloten.

Garantía ES

Los defectos evidentes deberán ser notificados dentro de 8 días después de haber recibido la mercancía, de lo contrario el comprador pierde todos los derechos sobre tales defectos. Garantizamos nuestras máquinas en caso de manipulación correcta durante el plazo de garantía legal a partir de la entrega. Sustituiremos gratuitamente toda pieza de la máquina que dentro de este plazo se torne inútil a causa de fallas de material o de fabricación. Las piezas que no son fabricadas por nosotros mismos serán garantizadas hasta el punto que nos corresponda garantía del suministrador anterior. Los costes por la colocación de piezas nuevas recaen sobre el comprador. Están excluidos derechos por modificaciones, aminoraciones y otros derechos de indemnización por daños y perjuicios.

Garantia PT

Para este aparelho concedemos garantia de 24 meses. A garantia cobre exclusivamente defeitos de material ou de fabricação. Peças avariadas são substituídas gratuitamente. Cabe ao cliente efetuar a substituição. Assumimos a garantia unicamente de peças genuínas. Não há direito à garantia no caso de: peças de desgaste, danos de transporte, danos causados pelo manejo indevido ou pela desatenção as instruções de serviço, falhas da instalação elétrica por inobservância das normas relativas à electricidade. Além disso, a garantia só poderá ser reivindicada para aparelhos que não tenham sido consertados por terceiros. O cartão de garantia só vale em conexão com a fatura.