

bg 150/bg 200

Inhalt · Content

D	Doppelschleifer
GB	Bench Grinders
FR	Meuleuse d'établi
I	Smerigliatrice da banco
NL	Dubbele slijpsteen
E	Afiladora doble
PO	Lixadeira dupla
DK	Dobbelt-slibemaskine
NO	Dobbel slipemaskin
FIN	Kaksoishiomakone
SE	Bänkslipmaskin
SLO	Dvojna brusilna naprava
CZ	Stolní bruska

D	03 – 05
GB	06 – 08
FR	09 – 11
I	12 – 14
NL	15 – 17
E	18 – 20
PO	21 – 23
DK	24 – 26
NO	27 – 29
FIN	30 – 32
SE	33 – 35
SLO	36 – 38
CZ	39 – 41



Fig. 1

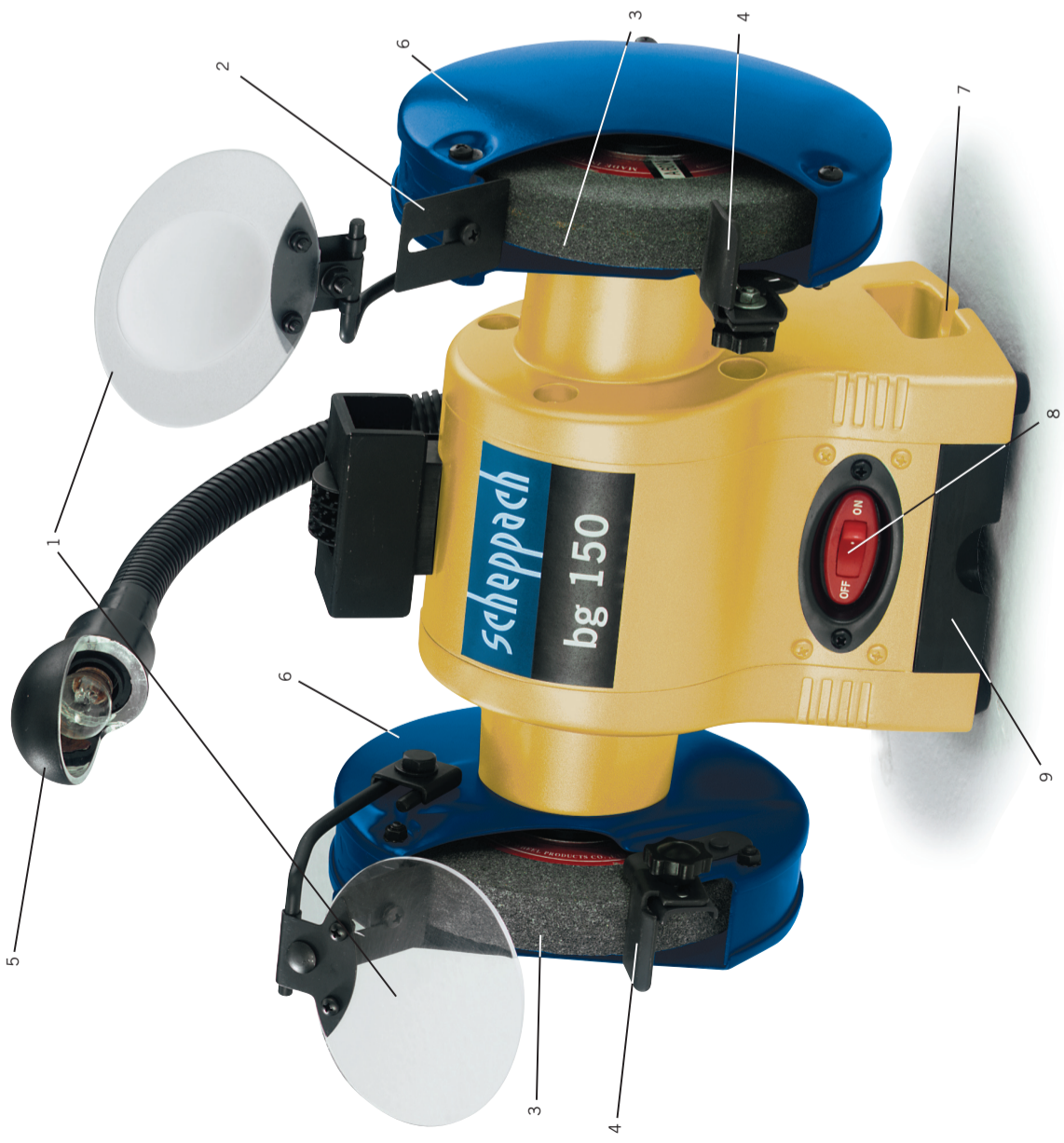

Fig. 2



Fig. 3



Fig. 4



bg 150

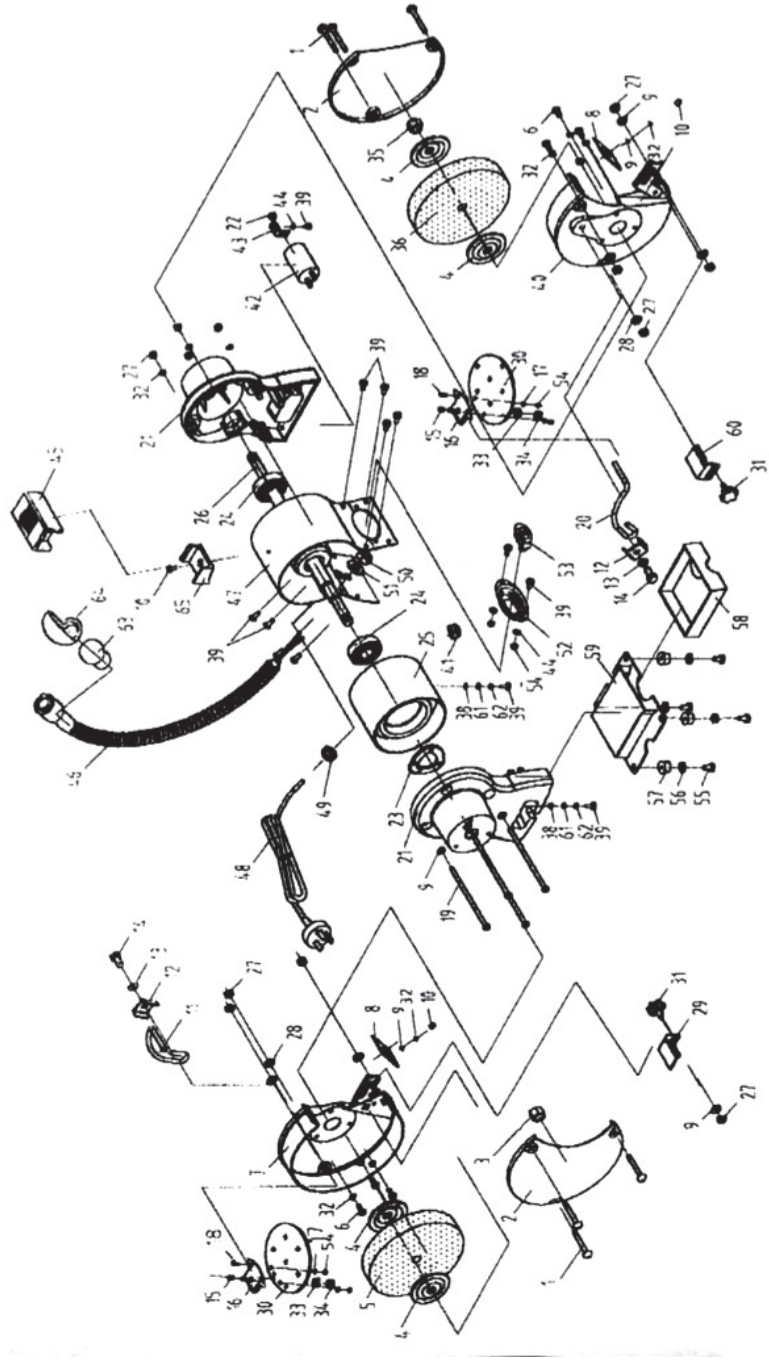

bg 200

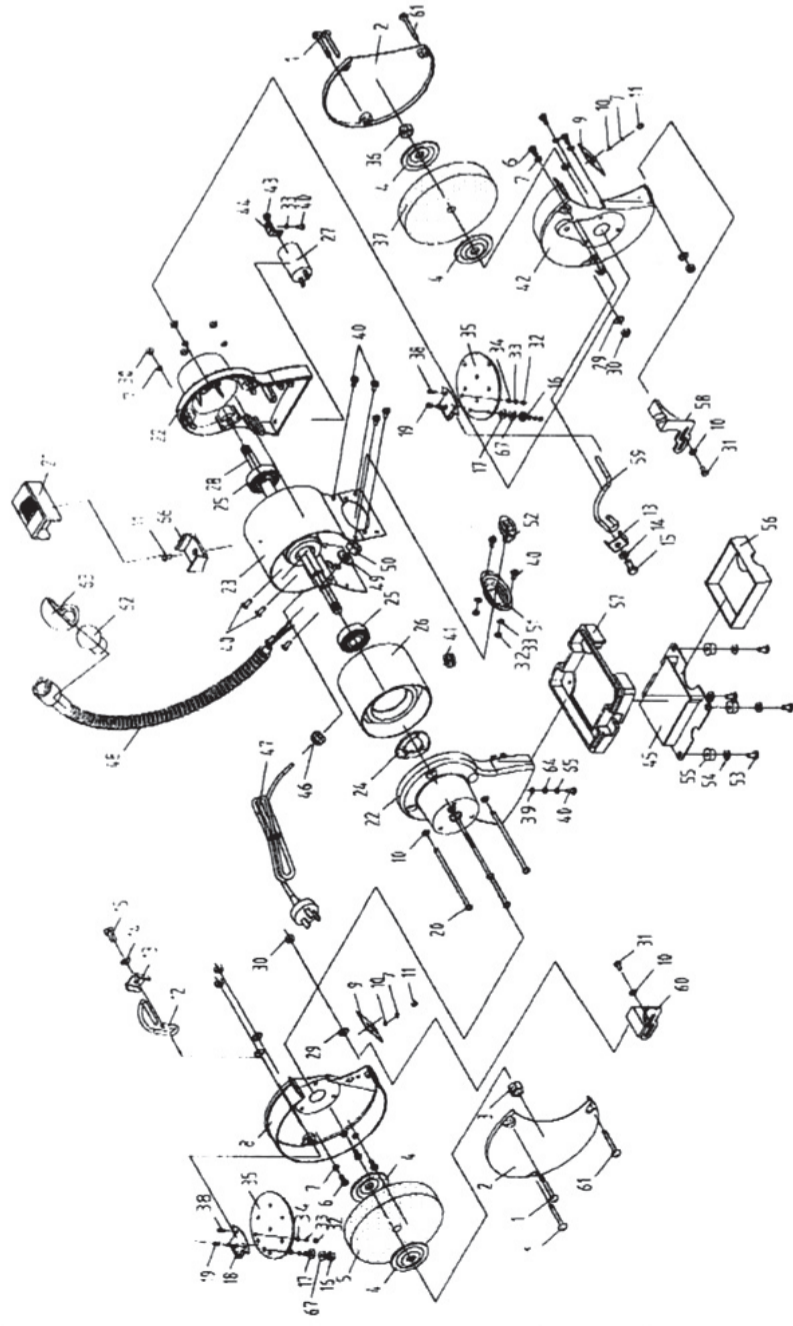

Fig. 5



Fig. 6



Fig. 8



Fig. 7

Garantie

Offensichtliche Mängel sind innerhalb von 8 Tagen nach Erhalt der Ware anzuzeigen, andernfalls verliert der Käufer sämtliche Ansprüche wegen solcher Mängel. Wir leisten Garantie für unsere Maschinen bei richtiger Behandlung auf die Dauer der gesetzlichen Gewährleistungsfrist ab Übergabe in der Weise, dass wir jedes Maschinenteil, das innerhalb dieser Zeit nachweisbar in Folge Material- oder Fertigungsfehler unbrauchbar werden sollte, kostenlos ersetzen. Für Teile, die wir nicht selbst herstellen, leisten wir nur insoweit Gewähr, als uns Gewährleistungsansprüche gegen die Vorlieferanten zustehen. Die Kosten für das Einsetzen der neuen Teile trägt der Käufer. Wandlungs- und Minderungsansprüche und sonstige Schadensersatzansprüche sind ausgeschlossen.

Warranty

Apparent defects must be notified within 8 days from the receipt of the goods. Otherwise, the buyer's rights of claim due to such defects are invalidated. We guarantee for our machines in case of proper treatment for the time of the statutory warranty period from delivery in such a way that we replace any machine part free of charge which provably becomes unusable due to faulty material or defects of fabrication within such period of time. With respect to parts not manufactured by us we only warrant insofar as we are entitled to warranty claims against the upstream suppliers. The costs for the installation of the new parts shall be borne by the buyer. The cancellation of sale or the reduction of purchase price as well as any other claims for damages shall be excluded.

Garantie

Des défauts visibles doivent être signalés au plus tard 8 jours après la réception de la marchandise, sans quoi l'acheteur perd tout droit à des redevances pour de tels défauts. Nous garantissons nos machines, dans la mesure où elles sont maniées correctement, pour la durée légale de garantie à compter de la remise dans ce sens que nous remplaçons gratuitement toute pièce de la machine devenue inutilisable durant cette période pour des raisons d'erreur de matériau ou de fabrication. Toutes pièces que nous ne fabriquons pas nous-mêmes ne sont garanties que si nous possédons des droits à la garantie vis-à-vis des fournisseurs respectifs. Les frais pour la mise en place des nouvelles pièces sont à la charge de l'acheteur. Tous droits à réhibition et toutes prétentions à diminutions ainsi que tous autres droits à l'indemnité sont exclus.

Garanzia

Vizi evidenti vanno segnalati entro 8 giorni dalla ricezione della merce, altrimenti decadono tutti i diritti dell'acquirente inerenti a vizi del genere. Appurato un impiego corretto da parte dell'acquirente, garantiamo per le nostre macchine per tutto il periodo legale di garanzia a decorrere dalla consegna in maniera tale che sostituiamo gratuitamente qualsiasi componente che entro tale periodo presenti dei vizi di materiale o di fabbricazione tali da renderlo inutilizzabile. Per componenti non fabbricati da noi garantiamo solo nella misura nella quale noi stessi possiamo rivendicare diritti a garanzia nei confronti dei nostri fornitori. Le spese per il montaggio dei componenti nuovi sono a carico dell'acquirente. Sono escluse pretese di risoluzione per vizi, di riduzione o ulteriori pretese di risarcimento danni.

Garantie

Zichtbare gebreken moeten binnen de 8 dagen na ontvangst van de goederen worden gemeld, zo niet verliest de verkoper elke aanspraak op grond van deze gebreken. Onze machines worden geleverd met een garantie voor de duur van de wettelijke garantietermijn. Deze termijn gaat in vanaf het moment dat de koper de machine ontvangt. De garantie houdt in dat wij elk onderdeel van de machine dat binnen de garantietermijn aantoonbaar onbruikbaar wordt als gevolg van materiaal- of productiefouten, kosteloos vervangen. De garantie vervalt echter bij verkeerd gebruik of verkeerde behandeling van de machine. Voor onderdelen die wij niet zelf produceren, geven wij enkel de garantie die wij zelf krijgen van de oorspronkelijke leverancier. De kosten voor de montage van nieuwe onderdelen vallen ten laste van de koper. Eisen tot het aanbrengen van veranderingen of het toestaan van een korting en overige schadeboosstellingsclaims zijn uitgesloten.

Takuu
Ilmeisistä puutteista tulee ilmoittaa kahdeksan päivän kuluessa tavaran vastaanottamisesta. Muutoin ostaja ei voi vaatia korvausta ko. puutteista. Annamme takuun oikein käsitellyille koneillemme ikäsiiteiseksi takuuajaksi tavaran luovutuksesta alkaen siten, että vaihdamme korvauksetta minkä tahansa koneen osan, joka osoittautuu tämän ajan kuluessa käyttökelvottomaksi raaka-aine- tai valmistusvirheestä johtuen. Osille, joita emme valmistaise itse, annamme takuun vain mikäli osien toimittaja on antanut niistä takuun meille. Uusien osien asennuskustannukset maksaa ostaja. Purku- ja vähennysvaatimukset ja muut vahingonkorvausvaatimukset eivät tule kysymykseen.

Garanti

Med denna maskin följer en 24 månaders garanti. Garantin täcker endast material- och konstruktionfel. Defekta delar ersätts utan omkostningar, men kunden står för installationen. Vår garanti täcker endast original scheppach-delar. Anspråk på garanti öreligger inte för: garantin täcker ej, transportskador, skador orsakade av felaktig behandling och då skötselföreskrifter inte beaktats. Vidare kan garantikrav endast ställas för maskiner som inte har reparerats av tredje part.

Garanti

På denne maskinen gir vi 24 måneders garanti. Garantien omfatter materiel eller fabrikkasjonsfeil. Deler med feil blir erstattet uten omkostninger. Selve utskiftingen må kunden selv utføre. Vi overtar kun garanti for originale scheppach deler. Garantien omfatter ikke: Slitedeler, Transportskader. Skader forårsaket av ukynlig eller uforstiktig bruk. Garantikrav blir bare imøttekommet såfremt reparasjoner ikke er utført av tredje person.

Garanti

På denne maskine yder vi Dem 24 måneders garanti. Garantien dækker udelukkende materiale- eller fabrikationst fejl. Defekte dele erstattes uden omkostninger, udskiftningen af delene foretages af kunden. Vi yder kun garanti for originale scheppach-dele. Garantien dækker ikke: Transportskader, sliddele, skader p.g.a. ukorrekt behandling eller manglende overvoldelse af driftsvejledningen. Endvidere kan garantikravet kun gøres gældende for maskiner, hvor der ikke er foretaget reparationer gennem tredjepart.

Garancija:

Očtine pomanjkljivosti je potrebno naznaniti v roku 8 dni po nakupu izdelka. V nasplohnem primeru kupec izgubi vse pravice do garancije zaradi takšnih pomanjkljivosti. Garancijo dajemo za naše izdelke pri pravilni uporabi za zakonsko določeni rok trajanja od nakupa, in sicer na ta način, da vsak del naprave brezplačno zamenjamo, za katerega lahko v tem času dokazate, da je neuporaben zaradi napake v materialu ali izdelavi. Za dele, ki jih sami ne izdelujemo, dajemo garancijo samo v tolikšni meri, kolikor imamo pravico do garancijskih zahtev napram drugim dobaviteljem. Stroške za vstavitve novih delov nosi kupec. Sprememba ali zmanjševanje pravic ter ostale pravice za nadomestilo škode so izključene.

Záruka

Výdelné závady je nutno oznámit do 8 dní po obdržení zboží, v opačném případě ztrácí kupující veškeré nároky na náhradu za závady tohoto druhu. Záruku u našich strojů poskytlujeme při správném za-cházení po zákonnou dobu záruční lhůty od předání tím způsobem, že každý díl stroje, který se v této době stal nepoužitelným prokazatelně v důsledku závad materiálu nebo výroby, bezplatně vyměníme. Za díly, které my sami nevyrobíme, ručíme jen do té míry, jak nám přináší nároky na záruku vůči subdodavatelům. Náklady za montáž nových dílů nese kupující. Nároky na zrušení a snížení kupní ceny a ostatní nároky na náhradu škod jsou vyloučeny.

Händler: Dealer: Vendeur: Rivenditore: Handelaar: Vendedor: Revendedor: Återför säljare: Myyjälle: Forhandler: Forhandler: Prodejece:	Gerätetype: Appliance type: Type d'appareil: Tipo d'apparecchio: Type: Tipo de máquina: Tipo de aparelho: Maskin typ: Kone: Apparat type: Maskintype: Typ zařízení:	Gerätenummer: Serial number: Numéro de l'appareil: N. dell'apparecchio: Nummer: Número de la máquina: Número do aparelho: Maskin nr.: Koneen numero: Apparat nummer: Maskinnummer: Sériové číslo:
--	--	--

Hersteller:

scheppach
Fabrikation von Holzbearbeitungsmaschinen GmbH
Günzburger Straße 69
D-89335 Ichenhausen

Verehrter Kunde,

Wir wünschen Ihnen viel Freude und Erfolg beim Arbeiten mit Ihrer neuen scheppach Maschine.

Hinweis:

Der Hersteller dieses Gerätes haftet nach dem geltenden Produkthaftungsgesetz nicht für Schäden, die an diesem Gerät oder durch dieses Gerät entstehen bei:

- unsachgemäßer Behandlung,
- Nichtbeachtung der Bedienungsanweisung,
- Reparaturen durch Dritte, nicht autorisierte Fachkräfte,
- Einbau und Austausch von nicht originalen Ersatzteilen,
- nicht bestimmungsgemäßer Verwendung,
- Ausfällen der elektrischen Anlage bei Nichtbeachtung der elektrischen Vorschriften und VDE-Bestimmungen 0100, DIN 57113 / VDE 0113.

Wir empfehlen Ihnen:

Lesen Sie vor der Montage und vor Inbetriebnahme den gesamten Text der Bedienungsanweisung durch.

Diese Bedienungsanweisung soll es Ihnen erleichtern, Ihre Maschine kennenzulernen und ihre bestimmungsgemäßen Einsatzmöglichkeiten zu nutzen.

Die Bedienungsanweisung enthält wichtige Hinweise, wie Sie mit der Maschine sicher, fachgerecht und wirtschaftlich arbeiten, und wie Sie Gefahren vermeiden, Reparaturkosten sparen, Ausfallzeiten verringern und die Zuverlässigkeit und Lebensdauer der Maschine erhöhen.

Zusätzlich zu den Sicherheitsbestimmungen dieser Bedienungsanweisung müssen Sie unbedingt die für den Betrieb der Maschine geltenden Vorschriften Ihres Landes beachten.

Die Bedienungsanweisung, in einer Plastikhülle geschützt vor Schmutz und Feuchtigkeit, bei der Maschine aufbewahren. Sie muss von jeder Bedienungsperson vor Aufnahme der Arbeit gelesen und sorgfältig beachtet werden. An der Maschine dürfen nur Personen arbeiten, die im Gebrauch der Maschine unterwiesen und über die damit verbundenen Gefahren unterrichtet sind. Das geforderte Mindestalter ist einzuhalten.

Allgemeine Hinweise

- Überprüfen Sie nach dem Auspacken alle Teile auf eventuelle Transportschäden. Bei Beanstandungen muss sofort der Zubringer verständigt werden. Spätere Reklamationen werden nicht anerkannt.
- Überprüfen Sie die Sendung auf Vollständigkeit.
- Machen Sie sich vor dem Einsatz anhand der Bedienungsanweisung mit dem Gerät vertraut.
- Verwenden Sie bei Zubehör sowie Verschleiß- und Ersatzteilen nur Original-Teile. Ersatzteile erhalten Sie bei Ihrem scheppach-Fachhändler.
- Geben Sie bei Bestellungen unsere Artikelnummern sowie Typ und Baujahr des Gerätes an.

	bg 150	bg 200
Lieferumfang		
	Doppelschleifer Bed.-Anweisung	Doppelschleifer Bed.-Anweisung
Technische Daten		
Baumaße LxBxH mm	385 x 240 x 280	440 x 280 x 340
∅ Scheibe mm	150	200
∅ Scheibenbohrung mm	12,7	15,88
Scheibenbreite mm	25	25
Gewicht kg	11,5	21,0
Antrieb		
Motor V/Hz	230/50	230/50
Aufnahmeleistung P1 W	370	550
Drehzahl 1/min	2850	2850

Technische Änderungen vorbehalten!

Allgemeine Sicherheitshinweise

für die Arbeit mit Elektrogeräten

In dieser Bedienungsanweisung haben wir Stellen, die Ihre Sicherheit betreffen, mit diesem Zeichen versehen.

Sicherheitshinweis: Bei der Arbeit mit elektrischen Werkzeugen müssen stets grundlegende Sicherheitsmaßnahmen befolgt werden, um das Risiko eines Brandes, eines Elektroschocks und von Körperverletzungen so gering wie möglich zu halten.

- Arbeitsplatz sauber halten. Überfüllte Plätze und Werkbänke sind oft die Ursache von Verletzungen.
- Ihre Arbeitsumgebung ist wichtig, Werkzeuge nicht im Regen stehen lassen und nicht an feuchten oder nassen Orten betätigen. Der Arbeitsplatz muss gut beleuchtet sein. Werkzeuge nicht in Gegenwart von entflammaren Flüssigkeiten oder Gasen betätigen.
- Vor Elektroschocks schützen. Körperkontakt mit geerdeten Oberflächen vermeiden.
- Kein Zutritt für Unbefugte. Andere Personen, speziell Kinder, die nicht an der Arbeit beteiligt sind, nicht das Werkzeug oder das Verlängerungskabel berühren lassen und vom Arbeitsplatz fernhalten.
- Unbenutzte Werkzeuge wegschließen. Werkzeuge, die nicht benötigt werden, an einem trockenen, abschließbaren Ort, außerhalb der Reichweite von Kinder, aufbewahren.
- Keinen Druck auf das Werkzeug ausüben. Nur so kann die Arbeit besser und sicherer mit der vorgesehenen Geschwindigkeit ausgeführt werden.
- Das richtige Werkzeug benutzen. Arbeiten, die besser mit Hochleistungswerkzeugen ausgeführt werden, sollten nicht von kleinen Werkzeugen erledigt werden. Werkzeuge nicht zweckentfremden.
- Angemessene Kleidung tragen. Weite Kleidung oder Schmuckstücke, die sich in beweglichen Teilen verhaken können, sind nicht geeignet. Rutschfestes Schuhwerk wird für die Arbeit im Freien empfohlen. Langes Haar abdecken.
- Benutzung von Schutzausrüstung, wie z.B. eine Schutzbrille oder eine Gesichts- oder Staubmaske.
- Vorsichtig mit dem Kabel umgehen. Netzstecker niemals am Kabel aus der Steckdose ziehen, Kabel von Hitze, Öl und scharfen Kanten entfernt halten.
- Nicht zu weit nach vorn lehnen. Ein sicherer Stand und ein gutes Gleichgewicht sind jederzeit wichtig.
- Netzkabel in regelmäßigen Abständen auf Defekte über-



prüfen und gegebenenfalls von einem autorisierten Kundendienst reparieren lassen. Verlängerungskabel regelmäßig auf Defekte überprüfen und gegebenenfalls ersetzen.

- Vermeiden eines versehentlichen Betriebsstarts. Prüfen ob der Ein/Ausschalter auf ‚Aus‘ steht, bevor der Netzstecker in die Steckdose gesteckt wird.
- Verwenden von Außenverlängerungskabeln. Beim Arbeiten im Freien, nur solche Außenverlängerungskabel anschließen, die für Arbeiten im Freien bestimmt und entsprechend gekennzeichnet sind.
- Konzentration üben und auf das achten, was Sie tun. Ein gesunder Menschenverstand hilft oftmals weiter. Werkzeug nicht bei Müdigkeit verwenden.
- Untersuchung defekter Teile. Bevor das Werkzeug eingesetzt wird, sollte sorgfältig überprüft werden, ob es richtig, seinem Zweck entsprechend, funktioniert. Überprüfen der Ausrichtung der beweglichen Teile, ihrer Verbindungsstellen, Bruchstellen, ihrer Anbringung und anderen Faktoren, die den Betrieb beeinträchtigen können. Eine defekte Schutzscheibe oder andere defekte Teile müssen vom Kundendienst repariert oder ersetzt werden, sofern in dieser Anleitung nicht anderes angegeben. Gerät nicht in Betrieb nehmen, wenn sich der Netzschalter nicht ein- oder ausschalten läßt.
- Die Benutzung von anderen, nicht in dieser Betriebsanleitung aufgeführten Zubehörteilen wird nicht empfohlen, da diese das Risiko einer Körperverletzung in sich bergen.
- Werkzeuge von einer qualifizierten Person reparieren lassen. Dieses elektrische Werkzeug entspricht den zuständigen Sicherheitsregeln. Reparaturarbeiten sollten nur von qualifizierten Personen unter Benutzung originaler Ersatzteile ausgeführt werden, da sich der Benutzer sonst erheblicher Gefahren aussetzt.

Spezielle Sicherheitsregeln

für Doppelschleifer

- Schutzbrille tragen.
- Defekte oder unförmige Schleifscheiben nicht verwenden.
- Einstellung des Funkenschutzes häufig kontrollieren und der Abnutzung der Schleifscheibe entsprechend nachstellen. Den Abstand zwischen Funkenschutz und Schleifscheibe möglichst klein halten (nicht größer als 2mm).
- Einstellung der Werkzeugauflage häufig kontrollieren und der Abnutzung der Schleifscheibe entsprechend nachstellen. Den Abstand zwischen Funkenschutz und Schleifscheibe möglichst klein halten (nicht größer als 2mm).
- Nur Schleifscheiben verwenden, deren Bohrung exakt auf die Welle des Doppelschleifer paßt. Keine Schleifscheiben mit zu kleiner Bohrung an die Welle anpassen.
- Scheibenmutter nicht überdrehen.
- Nicht mit kalter Schleifscheibe schleifen. Schleifscheibe vor Arbeitsbeginn eine Minute lang im Leerlauf laufen lassen.
- Nicht an den Seitenflächen der Schleifscheibe schleifen. Nur an der Stirnseite schleifen.
- Kühlmittel nicht direkt auf die Schleifscheibe auftragen. Kühlmittel kann die Bindungsstärke der Schleifscheibe beeinträchtigen und so zu deren Ausfall führen.
- Funken können gefährlich sein. Nicht in der Nähe entflammbarer Gase oder Flüssigkeiten schleifen.

- Beim Anschalten des Gerätes seitlich zur Schleifscheibe stehen.
- Schleifscheibe nur an der Stirnseite abrichten. Durch Schleifen an den Seitenflächen kann die Schleifscheibe zu dünn werden für den sicheren Gebrauch.
- Schleifen erzeugt Hitze. Werkstück erst dann anfassen, wenn es ausreichend abgekühlt ist.
- Nur solche Schleifscheiben verwenden, die für den sicheren Gebrauch auf den Doppelschleifer ausgelegt sind. Keine Schleifscheibe verwenden, deren angegebene Höchstumlaufgeschwindigkeit niedriger als die Drehzahlangabe des Gerätes ist.

Installation

Bedienelemente Ihres Doppelschleifers (Fig. 1)

1. Schutzscheibe
2. Funkenschutz
3. Schleifscheiben (links: Körnungsnr. 60, rechts: Körnungsnr. 36)
4. Werkzeugauflage
5. Lampe
6. Schleifscheibenschutz
7. Bohrung für die Werkbankmontage
8. Hauptschalter (Ein/Aus)
9. Behälter für Kühlwasser

Montage

Sicherheitshinweis! Gerät erst dann anschließen, wenn alle Montage- und Justierarbeiten erledigt sind und die Bedienungsanleitung und die Sicherheitshinweise gelesen und verstanden wurden.

Montage bg 150

Werkzeugauflagen (Fig. 1/Nr. 4)

Werkzeugauflage (4) mit Sterngriffschraube, Scheibe und Sechskantmutter M6 am Schleifscheibenschutz (6) festschrauben. Der Abstand zwischen Schleifscheibe und Werkzeugauflage ist auf max. 2 mm einzustellen.

Funkenschutz (Fig. 2)

Funkenschutz mit Kreuzschlitzschraube und Beilagscheibe am Schleifscheibenschutz festschrauben. Der Abstand zur Schleifscheibe sollte max. 2 mm betragen.

Schutzscheiben (Fig. 3, Fig. 4)

Schutzglas mit 2 Kreuzschlitzschrauben M4, Beilagscheiben und Sechskantmuttern am Klemmblech montieren. Der Haltebügel wird in das Klemmblech eingeführt und mit der Flachrundschraube M6 mit Beilagscheibe und Mutter geklemmt.

Komplette Einheit an Schleifscheibenschutz mit U-Bügel, Sechskantschraube M8 und Beilagscheibe anschrauben. Der Schutz ist individuell einstellbar, daß die Augen des Anwenders während des Schleifvorgangs geschützt sind.

Montage bg 200

Werkzeugauflagen (Fig. 5, Nr. 4)

Zur Montage der Werkzeugauflage ist die untere Schraube des Schleifscheibenschutzes zu lösen. Die Befestigung erfolgt im oberen Schlitz mit dieser Schraube, während unterhalb die Sechskantschraube M5 mit Beilagscheibe eingesetzt wird. Der Abstand zwischen Schleifscheibe und Werkzeugauflage ist auf max. 2 mm einzustellen.

Funkenschutz (Fig. 6)

Funkenschutz mit Kreuzschlitzschraube und Beilagscheibe am Schleifscheibenschutz festschrauben. Der Abstand zur Schleifscheibe sollte max. 2 mm betragen.

Schutzscheiben (Fig. 7, Fig. 8)

Schutzglas mit 2 Kreuzschlitzschrauben M4, Beilagscheiben und Sechskantmuttern am Klemmblech montieren. Der Haltebügel wird in das Klemmblech eingeführt und mit der Flachrundschraube M6 mit Beilagscheibe und Mutter geklemmt.

Komplette Einheit an Schleifscheibenschutz mit U-Bügel, Sechskantschraube M8 und Beilagscheibe anschrauben. Der Schutz ist individuell einstellbar, daß die Augen des Anwenders während des Schleifvorgangs geschützt sind.

Elektrischer Anschluss

Der installierte Elektromotor ist betriebsfertig angeschlossen.

Der Anschluss entspricht den einschlägigen VDE- und DIN-Bestimmungen.

Der kundenseitige Netzanschluss sowie die verwendete Verlängerungsleitung müssen diesen Vorschriften entsprechen.

Installationen, Reparaturen und Wartungsarbeiten an der Elektroinstallation dürfen nur von einer Fachkraft ausgeführt werden.

Wichtige Hinweise

Der Elektromotor ist für Betriebsart S 1 ausgeführt.

Bei Überlastung des Motors schaltet dieser selbsttätig ab. Nach einer Abkühlzeit (zeitlich unterschiedlich) lässt sich der Motor wieder einschalten.

Bedienungshinweise

Vor Inbetriebnahme des Doppelschleifers folgende Punkte beachten:

- Hauptschalter betätigen. Abwarten, bis Schleifscheibe die Höchstgeschwindigkeit erreicht. Erst dann mit dem Schleifen beginnen.
- Werkstück fest auf der Werkzeugauflage halten und langsam gleichmäßig auf die Schleifscheibe hinbewegen.
- Das Schleifen kann die Geschwindigkeit der Schleifscheibe herabsenken. Dann den Druck etwas mindern, bis die Scheibe wieder ihre volle Geschwindigkeit erreicht hat.

ACHTUNG:

- Kleine Werkstücke sollten mit einer Zange oder ähnlichem Werkzeug festgehalten werden.
- Nur an der Stirnseite der Schiebscheibe schleifen, niemals an den Seitenflächen.
- Da die meisten Materialien beim Schleifen heiß werden, ist mit dem Werkstück äußerst vorsichtig umzugehen.

Wechsel der Schleifscheibe

ACHTUNG: Um Verletzungen durch versehentliches Starten des Doppelschleifers zu verhindern, muss vor dem Schleifscheibenwechsel das Gerät stets ausgeschaltet (Schalterstellung auf „0“) und der Netzstecker aus der Steckdose gezogen werden.

- Funkenschutz und Schutzscheibe lockern und möglichst weit herausziehen, aber nicht abmontieren.
- Werkzeugauflage lockern und möglichst weit herausziehen.
- Schrauben abmontieren und die Endplatte abziehen.
- Äußeren Flansch und alte Schleifscheibe abnehmen, die neue Schleifscheibe aufsetzen.

Hinweis:

- Die an den Seiten der neuen Schleifscheibe angebrachten Kartonscheiben nicht entfernen, da diese den sicheren Griff der Flansche gegen die Schleifscheibe

unterstützen.

- Die neue Schleifscheibe auf Risse oder andere sichtbare Schäden hin untersuchen und gegebenenfalls entsorgen.
- Flansch und Mutter wieder aufsetzen.
- Die Mutter mit einem Schraubenschlüssel nicht zu fest anziehen, da sonst die Schleifscheibe brechen kann.
- Endplatte wieder montieren.
- Werkzeugauflage, Funkenschutz und Schutzscheibe wieder gemäß der Montageanleitung justieren.

Bestimmungsgemäße Verwendung

- Die Maschine entspricht der gültigen EG-Maschinenrichtlinie.
- Die Sicherheits-, Arbeits- und Wartungsvorschriften des Herstellers sowie die in den technischen Daten angegebenen Abmessungen müssen eingehalten werden.
- Die zutreffenden Unfallverhütungsvorschriften und die sonstigen, allgemein anerkannten sicherheitstechnischen Regeln müssen beachtet werden.
- Die Maschine darf nur von sachkundigen Personen genutzt, gewartet oder repariert werden, die damit vertraut und über die Gefahren unterrichtet sind. Eigenmächtige Veränderungen an der Maschine schließen eine Haftung des Herstellers für daraus resultierende Schäden aus.
- Die Maschine darf nur mit Originalzubehör und Originalwerkzeugen des Herstellers genutzt werden.
- Jeder darüber hinausgehende Gebrauch gilt als nicht bestimmungsgemäß. Für daraus resultierende Schäden haftet der Hersteller nicht, das Risiko dafür trägt allein der Benutzer.

Restrisiken

Die Maschine ist nach dem Stand der Technik und den anerkannten sicherheitstechnischen Regeln gebaut. Dennoch können beim Arbeiten einzelne Restrisiken auftreten.

- Verletzungsgefahr für Finger und Hände durch die rotierende Schleifscheibe bei unsachgemäßer Führung oder Auflage des zu schleifenden Werkzeugs.
- Verletzungsgefahr durch wegschleudernde Werkzeuge bei unsachgemäßer Halterung oder Führung.
- Gefährdung durch Strom bei Verwendung nicht ordnungsgemäßer Elektroanschlussleitungen.
- Desweiteren können trotz aller getroffener Vorkehrungen nicht offensichtliche Restrisiken bestehen.
- Restrisiken können minimiert werden, wenn die Sicherheitshinweise und die Bestimmungsgemäße Verwendung, sowie die Bedienungsanweisung insgesamt beachtet werden.

Manufacturer:

scheppach
Fabrikation von Holzbearbeitungsmaschinen GmbH
Günzburger Straße 69
D-89335 Ichenhausen

Dear customer,

we wish you a pleasant and successful working experience with your new scheppach machine.

According to the applicable product liability law the manufacturer of this device is not liable for damages which arise on or in connection with this device in case of:

- improper handling,
- non-compliance with the instructions for use,
- repairs by third party, non authorized skilled workers,
- installation and replacement of non-original spare parts,
- improper use,
- failures of the electrical system due to the non-compliance with the electrical specifications and the VDE 0100, DIN 57113 / VDE 0113 regulations

Recommendations:

Read the entire text of the operating instructions prior to the assembly and operation of the device.

These operating instructions are intended to make it easier for you to get familiar with your device and utilize its intended possibilities of use.

The operating instructions contain important notes on how to work safely, properly and economically with your machine and how to avoid dangers, save repair costs, reduce downtime, and increase the reliability and working life of the machine.

In addition to the safety regulations contained herein, you must in any case comply with the applicable regulations of your country with respect to the operation of the machine. Put the operating instructions in a clear plastic folder to protect them from dirt and humidity, and store them near the machine. The instructions must be read and carefully observed by each operator prior to starting the work. Only persons who have been trained in the use of the machine and have been informed on the related dangers and risks are allowed to use the machine. The required minimum age must be met.

In addition to the safety notes contained in the present operating instructions and the special regulations of your country, the generally recognized technical rules for the operation of wood working machines must be observed.

General Notes

- When you unpack the device, check all parts for possible transport damages. In case of complaints the supplier is to be informed immediately. Complaints received at a later date will not be acknowledged.
- Check the delivery for completeness.
- Read the operating instructions to make yourself familiar with the device prior to using it.
- Only use original scheppach parts for accessories as well as for wearing and spare parts. Spare parts are available from your specialized dealer.
- Specify our part numbers as well as the type and year of construction of the device in your orders.

	hg 150	hg 200
Delivery		
	Bench Grinder User's Manual	Bench Grinder User's Manual
Technical Data		
Dimensions L x W x H mm	385 x 240 x 280	440 x 280 x 340
∅ grinding disc mm	150	200
∅ grinding disc bore mm	12,7	15,88
grinding disc width mm	25	25
Weight kg	11,5	21,0
Motor		
Motor V/Hz	230/50	230/50
Input power P ₁ W	370	550
Motor speed 1/min	2850	2850

Subject to technical changes!

General Safety Rules

Using electrical tools

In these operating instructions we have marked the places that have to do with your safety with this sign.

When using electric tools basic safety precautions should always be followed to reduce the risk of fire, electric shock and personal injury.

- Keep work area clear. Cluttered areas and benches invite injuries.
- Consider work area environment. Do not expose tools to rain. Do not use tools in damp or wet locations. Keep work area well lit. Do not use tools in the presence of flammable liquids or gases.
- Guard against electric shock. Avoid body contact with earthed or grounded surfaces.
- Keep other people away. Do not let others, especially children, not involved in the work touch the tool or the extension lead and keep them away from the work area.
- Store idle tools. When not in use, tools should be stored in a dry locked-up place, out of reach of children.
- Do not force the tools. It will do the job better and safer at the rate for which it was intended.
- Use the right tool. Do not force small tools to do the job of a heavy duty tool. Do not use tools for purposes not intended.
- Dress properly. Do not wear loose clothes or jewellery, they can be caught in moving parts. Non-skid footwear is recommended when working outdoors. Wear protective hair covering to contain long hair.
- Use protective equipment. Use safety glasses. Use face or dust mask if grinding operations create dust.
- Do not abuse the cable. Never pull the cable to disconnect it from the socket. Keep the cable away from heat, oil and sharp edges.
- Don't overreach. Keep proper footing and balance at all time.
- Follow instructions for lubricating and changing accessories. Inspect tool cables periodically and if damaged have them repaired by an authorized service facility. Inspect extension lead periodically and replace if damaged. Keep handles dry, clean and free from oil and grease.
- Avoid unintentional starting. Ensure switch is in "off" position when plugged in.



- Use outdoor extension leads. When the tool is used outdoors, use only extension leads intended for outdoor use and so marked.
- Stay alert. Watch what you are doing. Use common sense and do not operate the tool when you are tired.
- Check damaged parts. Before further use of the tool, it should be carefully checked to determine it will operate properly and perform its intended function. Check for alignment of moving parts, binding of moving parts, breakage of parts, mounting and any other conditions that may affect its operation. A guard or other part that is damaged should be properly repaired or replaced by an authorized service center unless otherwise indicated in this instruction manual. Do not use the tool if the switch does not turn it on and off.
- Warning: The use of any accessory or attachment other than one recommended in this instruction manual may present a risk of personal injury.
- Have your tool repaired by a qualified person. This electric tool complies with the relevant safety rules. Repairs should only be carried out by a qualified person using original spare parts, otherwise this may result in considerable danger to the user.

Additional Safety Rules for Bench Grinders

- Wear protective glasses.
- Do not use damaged or unshaped wheels.
- The adjustment of the spark guard shall be made frequently, so as to compensate the wear of the wheel, keeping the distance between the guard and the wheel as small as possible, and no greater than 2 mm.
- The adjustment of the work rest shall be made frequently, so as to compensate the wear of the wheel, keeping the distance between the work rest and the wheel as small as possible, and no greater than 2 mm.
- Use wheels that have a bore exactly equal to the arbor of the grinder. Do not attempt to machine an undersized wheel to fit an arbor.
- Do not overtighten wheel nut.
- Do not grind on a cold wheel. The grinding wheel should be started and run at idle speed for one minute before applying the work.
- Do not grind on the side of the wheel. Grind on the face of the wheel only.
- Do not apply coolant directly to a grinding wheel. Coolant can weaken the bonding strength of the wheel and cause it to fail.
- Sparks are a hazard. Do not grind near gas or flammable liquids.
- Stand to one side of the wheel when turning on the power. Dress the wheel on the face only. Dressing the side of the wheel can cause it to become too thin for safe use.
- Grinding creates heat. Do not touch the work piece until you are sure it has cooled down sufficiently.
- Use grinding wheels that are rated for safe use on the grinder. Do not use a wheel that is rated lower than the grinder speed.

Installation

Know your bench grinder (Fig. 1)

1. Eye shield
2. Spark guard
3. Grinding wheels (left: 60 grit, right: 36 grit)
4. Work rest

5. Work light
6. Wheel Guard
7. Bolt Hole for Bench Mounting
8. Main Switch (On/Off)
9. Cooling water container

Assembly

Warning! Never connect the plug to power source outlet until all installations and adjustments are completed and you have read and understood the safety and operation instructions.

Assembly bg 150

Work Rests (Fig. 1, Nr. 4)

Install the work rest with a star grip screw, a washer and a hex nut M6 to the wheel guard. The distance between wheel and work rest should not exceed 2 mm.

Spark Guards (Fig. 2)

Install the spark guard with a cross-head screw and a washer to the wheel guard. The distance to the wheel guard should not exceed 2 mm.

Wheel Guards (Fig. 3+4)

Install the eye shield with 2 cross-head screw n M4, 2 washers and 2 hex nuts to the clamping plate.

Lead the handle into the clamping plate and fix it with a flat head screw M6, a washer and a nut.

Fix the complete unit to the wheel guard with U-handle, hex bolt M8 and a washer.

The guard is individually adjustable, as to protect the users eyes during grinding process.

Assembly bg 200

Work Rests (Fig. 5, Nr. 4)

In order to assemble the work rest loosen the lower screw of the wheel guard. Fix it with this screw in the upper slit, while mounting below the hex bolt M5 with a washer. The distance between grinding wheel and work rest shall not exceed 2 mm.

Spark Guards (Fig. 6)

Install the spark guard with a cross-head screw and a washer to the wheel guard. The distance to the wheel guard should not exceed 2 mm.

Wheel Guards (Fig. 7+8)

Install the eye shield with 2 cross-head screw n M4, 2 washers and 2 hex nuts to the clamping plate.

Lead the handle into the clamping plate and fix it with a flat head screw M6, a washer and a nut.

Fix the complete unit to the wheel guard with U-handle, hex bolt M8 and a washer.

The guard is individually adjustable, as to protect the users eyes during grinding process.

Electrical connection

The installed electric motor is factory connected ready for operation.

The connection meets the applicable VDE and DIN regulations.

The connection made by the customer as well as any extension cables used must comply with all relevant regulations.

Connection and repair work on the electric equipment must be carried out by a qualified technician only.

Important note

The motor rating is S 1. This means that when overloaded it switches off automatically. After a cooling period (can vary) you may switch it on again.



Constructeur:

scheppach
Fabrikation von Holzbearbeitungsmaschinen GmbH
Günzburger Straße 69, D-89335 Ichenhausen

Cher client,

Nous vous souhaitons beaucoup de joie et de réussite au cours de vos travaux à venir, avec votre nouvel appareil scheppach.

Avertissement:

Le constructeur de cet appareil n'est pas responsable, conformément à la réglementation en vigueur concernant la responsabilité des produits, des dommages occasionnés par ou survenant à cet appareil et ayant pour cause:

- Maniement inadéquat.
- Non respect des consignes d'utilisation.
- Réparations par un tiers, n'étant pas un spécialiste agréé.
- Montage et remplacement de "pièces de rechange non originelles de scheppach".
- "Emploi non conforme à la prescription".
- Défaillance de l'installation électrique, due au non respect des réglementations électriques et des prescriptions V OE 0100, DIN 57113 / V OE 0113.

Nous vous conseillons

de lire entièrement le texte du guide d'utilisation, avant d'effectuer le montage et la mise en oeuvre.

Ce manuel d'utilisation, conçu pour faciliter votre prise de contact avec la machine, vous permettra d'en exploiter correctement toutes les possibilités.

Les indications importantes qu'il contient vous apprendront comment travailler avec la machine de manière sûre, rationnelle et économique, comment éviter les dangers, réduire les coûts de réparation et raccourcir les périodes d'indisponibilité, comment enfin augmenter la fiabilité et la durée de vie de la machine.

Outre les directives de sécurité figurant dans ce manuel, vous devrez observer les prescriptions réglant l'utilisation de la machine dans votre pays. Le manuel doit se trouver en permanence à proximité de la machine. Mettez-le dans une enveloppe plastique pour le protéger contre la saleté et l'humidité. Chaque personne utilisatrice en prendra connaissance avant le début de son travail et respectera scrupuleusement les instructions qui y sont données. Seules pourront travailler sur la machine les personnes instruites de son maniement et informées des dangers inhérents à celui-ci. L'âge minimum autorisé doit être respecté.

Outre les directives de sécurité contenues dans ce manuel et les prescriptions spécifiques à votre pays, vous observerez les règles techniques généralement reconnues pour la conduite des machines à travailler le bois.

Conseils généraux

- Vérifier dès la livraison, qu'aucune pièce n'ait été détériorée pendant le transport. En cas de réclamation, informer aussitôt le livreur.
- Nous ne pouvons tenir compte des réclamations ultérieures.
- Vérifier que la livraison soit bien complète.
- Familiarisez-vous avec l'appareil avant la mise en oeuvre par l'étude du guide d'utilisation.
- Pour les accessoires et les pièces standard, n'utiliser que de pièces scheppach originales. Vous trouverez les pièces de rechange chez votre commerçant spécialisé scheppach.

- Lors de commandes, donnez nos numéros d'article, ainsi que le type et l'année de fabrication de l'appareil.

	bg 150	bg 200
Etendue de la livraison		
	Meuleuse d'établi	Meuleuse d'établi
	Instructions de service	Instructions de service
Caractéristiques techniques		
Encombrement long.x larg. x haut. mm	385 x 240 x 280	440 x 280 x 340
∅ meule, en mm	150	200
∅ perforation de la meule, en mm	12,7	15,88
Largeur de la meule, en mm	25	25
Poids en kg	11,5	21,0
Entraînement		
Moteur V/Hz	230/50	230/50
Consommation de courant P1 W	370	550
Vitesse de rotation t/min.	2850	2850

Sous réserve de modifications techniques !

Consignes générales de sécurité

pour travailler avec des appareils électriques

Dans les présentes instructions de service, les passages pertinents pour la sécurité sont signalés par ce symbole.

Pour effectuer des travaux avec des outils électriques, il faut toujours respecter les mesures de sécurité fondamentales afin de réduire le plus possible les risques d'incendie, de chocs électriques et de blessures corporelles.

- Le poste de travail doit toujours être propre. Des postes de travail et des établis trop encombrés sont souvent la cause de blessures.
- Votre environnement de travail est important, il ne faut donc jamais laisser les outils exposés à la pluie et ne pas les actionner à des endroits humides ou mouillés. Le poste de travail doit être bien éclairé. Ne jamais utiliser les outils à proximité de liquides ou de gaz inflammables.
- Se protéger contre des chocs électriques. Eviter tout contact du corps avec des surfaces mises à la terre.
- Accès interdit aux personnes non autorisées. D'autres personnes, en particulier des enfants, n'étant pas concernées par les travaux n'ont pas le droit de toucher les outils ni la rallonge et elles ne doivent pas s'approcher du poste de travail.
- Toujours ranger des outils non utilisés. Les outils n'étant pas nécessaires doivent être rangés à un endroit sec et verrouillable, hors de la portée des enfants.
- Ne jamais forcer sur les outils. Ceci permet de mieux travailler et de manière plus sûre, à la vitesse prévue.
- Toujours utiliser les outils adéquats. Des travaux devant de préférence être effectués avec des outils à haute performance ne doivent jamais être réalisés avec des petits outils. Ne jamais utiliser les outils à des fins non appropriées.
- Porter les vêtements adéquats. Des vêtements ou des bijoux risquant de rester accrochés dans des pièces mobiles ne sont pas appropriés. Il est conseillé de porter des chaussures antidérapantes pour travailler à l'air libre. Recouvrir les cheveux longs.



- Utiliser des équipements de protection, tels que par exemple lunettes de soleil ou masque anti-poussière.
- Manier le câble avec prudence. Ne jamais tirer sur le câble pour débrancher la fiche de secteur, tenir le câble à l'écart de chaleur, d'huile et de bords tranchants.
- Ne pas trop se pencher à l'avant. Une bonne stabilité et un bon équilibre sont toujours d'une grande importance.
- Contrôler régulièrement si le câble d'alimentation est endommagé et le cas échéant, le faire réparer par un service après-vente agréé. Contrôler régulièrement si la rallonge est défectueuse et le cas échéant, la remplacer.
- Eviter tout démarrage par inadvertance. Vérifier si l'interrupteur Marche/Arrêt est bien commuté sur Arrêt avant de brancher la fiche de secteur dans la prise de courant.
- Utilisation de rallonges extérieures. Pour des travaux à l'air libre, raccorder seulement des rallonges extérieures étant destinées au travail à l'air libre et étant caractérisées en l'occurrence.
- Toujours travailler avec concentration et faire attention à ce que l'on fait. Un bon sens est souvent très utile. Ne pas utiliser les outils en cas de fatigue.
- Examen de pièces défectueuses. Avant d'utiliser l'outil, il faut contrôler minutieusement s'il fonctionne correctement, selon son utilisation conforme. Contrôler l'orientation des pièces mobiles, leurs points de jonction, de rupture, leur fixation et d'autres facteurs risquant d'influencer le fonctionnement. Une vitre de protection défectueuse ou d'autres pièces défectueuses doivent être réparées ou remplacées par le service après-vente, dans la mesure où rien d'autre n'est indiqué dans ces instructions. Ne pas mettre l'appareil en marche, s'il est impossible de commuter le commutateur principal en position de mise en circuit ou de mise hors circuit.
- Il est déconseillé d'utiliser d'autres pièces accessoires n'étant pas énumérées dans ces instructions de service, vu qu'elles risquent de présenter des risques de blessures corporelles.
- Faire réparer les outils par une personne qualifiée. Cet outil électrique est conforme aux règles de sécurité correspondantes. Seules des personnes qualifiées doivent effectuer des réparations, tout en utilisant des pièces de rechange d'origine, vu que l'utilisateur est autrement soumis à des risques considérables.

Règles de sécurité spéciales

pour meuleuse d'établi

- Porter des lunettes protectrices.
- Ne pas utiliser de meules défectueuses ou déformées.
- Contrôler fréquemment le réglage du pare-étincelles et le réajuster en fonction de l'usure de la meule. Maintenir aussi petit que possible l'écart entre le pare-étincelles et la meule (au maximum 2 mm).
- Contrôler fréquemment le réglage du porte-outil et le réajuster en fonction de l'usure de la meule. Maintenir aussi petit que possible l'écart entre le porte-outil et la meule (au maximum 2mm).
- Utiliser uniquement des meules dont la perforation est exactement adaptée à l'arbre de la meuleuse d'établi. Ne pas appliquer de meule avec une perforation trop petite sur l'arbre.
- Ne pas trop serrer les écrous des meules.
- Ne pas rectifier avec une meule froide. Laisser tourner la meule une minute en marche à vide avant de commencer les travaux.
- Ne pas rectifier sur les faces latérales de la meule.

Rectifier uniquement sur la face frontale.

- Ne pas appliquer le réfrigérant directement sur la meule. En effet le réfrigérant risque d'entraver la force de liaison de la meule et donc de l'endommager.
- Des étincelles présentent des risques. Ne pas rectifier à proximité de gaz ni de liquides inflammables.
- Se maintenir sur le côté de la meule au moment de la mise en marche de l'appareil.
- Dresser la meule uniquement sur la face frontale. En rectifiant sur les faces latérales, la meule risque de devenir trop mince et de non donc plus garantir une utilisation fiable.
- La rectification engendre de la chaleur. Ne toucher la pièce d'ouvrage qu'une fois qu'elle est suffisamment refroidie.
- Utiliser uniquement des meules étant conçues pour une utilisation fiable sur la meuleuse d'établi. Ne pas utiliser de meule dont la vitesse de rotation maximale indiquée est inférieure à la vitesse de rotation indiquée pour l'appareil.

Installation

Éléments de commande de votre meuleuse d'établi (fig. 1)

1. Ecran protecteur
2. Pare-étincelles
3. Meules (à gauche : n° de granulation 60, à droite : n° de granulation 36)
4. Porte-outil
5. Lampe
6. Dispositif de protection des meules
7. Alésage pour le montage sur l'établi
8. Interrupteur principal (marche/arrêt)
9. Récipient pour eau de refroidissement

Montage

Consigne de sécurité! Ne raccorder l'appareil qu'après avoir effectué tous les travaux de montage et de réglage et après avoir lu et compris les instructions de service et les consignes de sécurité.

Montage bg 150

Porte-outils (fig. 1/n° 4)

Visser le porte-outil (4) avec la poignée-étoile, la rondelle et l'écrou hexagonal M6 sur le dispositif de protection des meules (6). L'écart entre la meule et le porte-outil doit être réglé au maximum à 2 mm.

Pare-étincelles (fig. 2)

Visser le pare-étincelles sur le dispositif de protection des meules avec une vis à tête cruciforme et une rondelle de calage. L'écart par rapport à la meule doit être au maximum de 2 mm.

Ecrans protecteurs (fig. 3, fig. 4)

Monter le verre de sécurité sur la tôle de serrage avec 2 vis à tête cruciforme M4, des rondelles de calage et des écrous hexagonaux.

L'étrier de retenue est inséré dans la tôle de serrage et serré avec le boulon à tête bombée M6 avec rondelle de calage et écrou.

Visser toute l'unité sur le dispositif de protection des meules avec un étrier en U, une vis hexagonale M8 et une rondelle de calage.

L'écran peut être réglé individuellement de manière à protéger les yeux de l'utilisateur durant la procédure de rectification.

Montage hg 200

Porte-outils (fig. 5, n° 4)

Il faut desserrer la vis inférieure du dispositif de protection des meules pour monter le porte-outil. Dans la fente supérieure la fixation est réalisée au moyen de cette vis et la vis hexagonale M5 avec rondelle de calage est utilisée en dessous. L'écart entre la meule et le porte-outil doit être réglé au maximum à 2 mm.

Pare-étincelles (fig. 6)

Visser le pare-étincelles avec un tournevis cruciforme et une rondelle de calage sur le dispositif de protection des meules. L'écart par rapport à la meule doit être au maximum de 2 mm.

Ecrans protecteurs (fig. 7, fig. 8)

Monter le verre de sécurité sur la tôle de serrage avec 2 vis à tête cruciforme M4, des rondelles de calage et des écrous hexagonaux. L'étrier de retenue est inséré dans la tôle de serrage et serré avec le boulon à tête bombée M6 avec rondelle de calage et écrou. Visser toute l'unité sur le dispositif de protection des meules avec un étrier en U, une vis hexagonale M8 et une rondelle de calage.

L'écran peut être réglé individuellement de manière à protéger les yeux de l'utilisateur durant la rectification.

Branchement Electrique

Le moteur électrique installé est raccordé de façon à être prêt au fonctionnement. Le branchement correspond aux prescriptions correspondantes VDE et DIN.

Le branchement au secteur effectué par le client ainsi que la rallonge utilisée doivent correspondre à ces prescriptions.

Les travaux d'installation, de réparation et de maintenance sur l'installation électrique sont strictement réservés aux personnes qualifiées.

Importantes consignes: Le moteur électrique est conçu pour le mode de fonctionnement S 1.

En cas de surcharge du moteur, celui-ci s'éteint automatiquement. Le moteur peut à nouveau être mis en circuit après un temps de refroidissement (à durée variable).

Instructions pour le maniement

Les points suivants doivent être observés avant de mettre la meuleuse d'établi en route :

- Actionner l'interrupteur principal. Attendre que la meule ait atteint la vitesse maximale avant de commencer à rectifier.
- Maintenir fermement la pièce d'usinage sur le porte-outil et la déplacer lentement et uniformément sur la meule.
- La rectification peut éventuellement réduire la vitesse de la meule. Dans ce cas, il faut réduire légèrement la pression jusqu'à ce que la meule ait de nouveau atteint sa vitesse maximale.

ATTENTION:

- De petites pièces d'usinage doivent être maintenues avec une pince ou un autre outil semblable.
- Rectifier uniquement sur la face frontale de la meule, jamais sur les faces latérales.
- Etant donné que la plupart des matériaux s'échauffent lors de la rectification, il faut manier la pièce d'usinage avec très grande précaution.

Remplacement de la meule

ATTENTION: Afin d'éviter des risques de blessures suite à un démarrage par inadvertance de la meuleuse d'établi, il faut

toujours mettre l'appareil hors marche avant de remplacer les meules (interrupteur en position '0') et la fiche de secteur doit être débranchée de la prise de courant.

- Desserrer le pare-étincelles et l'écran protecteur et les sortir le plus possible, sans pour autant les démonter entièrement.
- Desserrer le porte-outil et le sortir le plus possible.
- Démonter les vis et retirer la plaque finale.
- Retirer la bride extérieure et l'ancienne meule, mettre la nouvelle meule en place.

Remarque:

- Ne pas enlever les disques de carton appliqués sur les côtés de la nouvelle meule, vu qu'ils favorisent la saisie sûre de la bride contre la meule.
- Examiner la nouvelle meule pour constater d'éventuelles fissures ou autres dommages visibles et le cas échéant, l'éliminer.
- Remettre la bride et l'écrou en place.
- Ne pas trop serrer l'écrou avec un tournevis afin de ne pas briser la meule.
- Monter de nouveau la plaque finale.
- Ajuster de nouveau le porte-outil, le pare-étincelles et l'écran protecteur conformément aux instructions de montage.

Utilisation conforme

- La machine est conforme à la directive machines CEE en vigueur.
- Les consignes de sécurité, ainsi que les prescriptions pour le travail et la maintenance, fournies par le fabricant doivent être respectées au même titre que les dimensions indiquées dans les caractéristiques techniques.
- Les consignes correspondantes pour la prévention des accidents et les autres réglementations généralement reconnues doivent être respectées.
- Seules des personnes compétentes ayant été initiées et informées sur les dangers possibles ont le droit de manier, d'entretenir ou de réparer la machine. Des modifications sur la machine effectuées sans autorisation entraînent une exclusion de la responsabilité du fabricant pour tous dangers éventuels en résultant.
- La machine ne doit être utilisée qu'avec des accessoires et des outils d'origine du fabricant.
- Toute utilisation autre que celle spécifiée est considérée comme non conforme. Le fabricant ne peut être tenu responsable pour d'éventuels dommages résultant d'une telle utilisation, seul l'exploitant en est responsable.

Risques résiduels

La machine est construite selon l'état actuel de la technique et conformément aux réglementations reconnues en matière de sécurité. Le travail avec la machine peut toutefois présenter des risques résiduels.

- En cas de guidage ou d'appui incorrects de l'outil devant être rectifié, la meule rotative présente des risques de blessures pour les doigts et les mains.
- En cas de maintien ou de guidage incorrects, risque de blessures par des outils éjectés.
- Le courant présente un risque en cas d'utilisation de lignes de branchement électrique non conformes.
- Des risques résiduels non apparents sont toutefois encore possibles malgré toutes les mesures prises.
- Il est possible de réduire les risques résiduels en respectant les consignes de sécurité et l'utilisation conforme ainsi que les instructions de service.

Costruttore:

scheppach
Fabrikation von Holzbearbeitungsmaschinen GmbH
Günzburger Straße 69, D-89335 Ichenhausen

Egregio cliente,

Le auguriamo buon divertimento e successo nellavoro con il suo nuovo apparecchio scheppach.

NOTA: Il produttore di questo apparecchio non assume responsabilità, secondo la relativa legge vigente, per danni all'apparecchio o da esso provocati, nei seguenti casi:

- trattamento improprio;
- inosservanza de"e istruzioni d'uso;
- riparature effettuate da terze persone specializzate non autorizzate;
- montaggio o cambio di "pezzi di ricambio non originali scheppach";
- utilizzo "non conforme alle prescrizioni";
- messa fuori uso dell'impianto elettrico, a causa dell'inosservanza delle relative norme e delle prescrizioni VDE (Associazione elettrotecnica tedesca) 0100, DIN 57113/ VDE 0113.

Raccomandiamo

di leggere attentamente tutto il testo delle istruzioni ill per l'uso prima dei montaggio e della messa in funzione.

Queste istruzioni per l'uso dovrebbero aiutarvi a conoscere la Vostra macchina e a sfruttare le varie possibilità d'impiego in modo conforme a tali istruzioni.

Queste istruzioni per l'uso contengono preziose indicazioni su come la macchina può essere impiegata in modo sicuro, corretto e con parsimonia, su come evitare pericoli, risparmiare spese di riparazione, diminuire i tempi d'inattività dovuti a guasti e su come aumentare l'affidabilità e la durata della macchina. Oltre alle norme di sicurezza contenute in queste istruzioni per l'uso, durante il funzionamento della macchina bisogna assolutamente attenersi alle Norme in vigore nel paese in cui viene impiegata la macchina.

Le istruzioni per l'uso devono sempre trovarsi nei pressi della macchina. Bisogna le mettere in una copertina plastica per proteggerle da sporcizia e umidità. La persona di servizio alla macchina deve leggere tali istruzioni prima di iniziare i lavori e deve assolutamente attenersi a quanto contenutovi. La macchina deve essere impiegata solo da persone istruite sul relativo funzionamento e a conoscenza dei pericoli che ne possono derivare. Inoltre bisogna attenersi all'età minima richiesta per la lavorazione con tali macchine.

Oltre alle norme di sicurezza contenute in queste istruzioni e alle norme particolari in vigore nel Vostro paese, durante l'impiego della macchina bisogna attenersi ai regolamenti tecnici generalmente riconosciuti per l'impiego di macchine per la lavorazione del legno.

Avvertenze generali

- Dopo avere tolto la merce dall'imballaggio, controllare in tutti i pezzi eventuali danni dovuti al trasporto. In caso di reclami bisogna informarne immediatamente il trasportatore.
- Non possiamo accettare reclami presentati in seguito.
- Verificare che la spedizione sia completa.
- Prima dell'impiego, prendere confidenza con l'apparecchio studiando le istruzioni per l'uso.
- Per accessori, ricambi e pezzi "Soggetti ad usura, impiegare solo pezzi originali scheppach. Le parti di ricambio sono disponibili presso il Vostro rivenditore specializzato scheppach.

- Indicare nelle ordinazioni il nostro numero dell'articolo, nonché tipo e anno di costruzione dell'apparecchio.

	bg 150	bg 200
Dotazione standard		
	Smerigliatrice da banco	Smerigliatrice da banco
	Istruzioni d'uso	Istruzioni d'uso
Dati tecnici		
Dimensioni d'ingombro LxPxA mm	385 x 240 x 280	440 x 280 x 340
Ø mola mm	150	200
Ø foro mola mm	12,7	15,88
Larghezza mola mm	25	25
Peso kg	11,5	21,0
Azionamento		
Motore V/Hz	230/50	230/50
Potenza assorbita P1 W	370	550
Numero di giri 1/min	2850	2850

Con riserva di modifiche tecniche!

Norme di sicurezza generali

per l'uso di apparecchi elettrici

All'interno di queste istruzioni abbiamo contrassegnato i punti riguardanti la sicurezza personale con questo simbolo.

Avviso di sicurezza: durante l'uso di utensili elettrici occorre osservare sempre delle misure di sicurezza basilari, al fine di ridurre il più possibile il rischio d'incendio, di scosse elettriche o di lesioni personali.

- Tenere pulita la postazione di lavoro. Postazioni o banchi di lavoro troppo pieni sono spesso la causa di lesioni.
- L'ambiente in cui si lavora è importante; non lasciare gli utensili sotto la pioggia e non usarli in ambienti umidi o bagnati. La postazione di lavoro deve essere sufficientemente illuminata. Non azionare gli utensili in presenza di liquidi o gas infiammabili.
- Adottare misure di protezione contro le scosse elettriche. Evitare il contatto con superfici con collegamento di messa a terra.
- Non consentire l'accesso ai non autorizzati. Non far toccare l'utensile o il cavo prolunga ad altre persone (in particolare bambini) estranee ai lavori e tenerli lontani dalla postazione di lavoro.
- Chiudere a chiave gli utensili che non vengono usati. Conservare gli utensili che non vengono usati in un luogo asciutto, che possa essere chiuso a chiave e che sia lontano dalla portata di bambini.
- Non fare pressione sugli utensili. Solo così si possono eseguire meglio e con più sicurezza i lavori alla velocità prevista.
- Usare utensili idonei. Si consiglia di non usare piccoli utensili per lavori che invece andrebbero meglio eseguiti con utensili ad uso professionale. Non usare gli utensili impropriamente.
- Indossare indumenti adatti. Indumenti larghi o gioielli che potrebbero rimanere impigliati nei componenti mobili, non sono adatti. Per i lavori all'aperto si consiglia di indossare delle scarpe con la suola antiscivolo. Coprire i capelli lunghi.
- Ricorrere a dispositivi di protezione personale, come ad esempio occhiali protettivi o mascherine antipolvere.
- Adottare la massima cautela con il cavo. Non staccare mai la spina dalla presa tirando il cavo; tenere il cavo



lontano dal calore, da olio e da spigoli vivi.

- Non sporgere il busto troppo in avanti. È importante avere sempre una posizione stabile e mantenere l'equilibrio.
- Controllare regolarmente se il cavo d'alimentazione presenta dei difetti e, se necessario, farlo riparare da un servizio assistenza clienti autorizzato. Controllare regolarmente se il cavo prolunga presenta dei danni e sostituirlo se necessario.
- Evitare che l'apparecchio si possa accendere involontariamente. Prima di inserire la spina nella presa, controllare che l'interruttore on/off sia posizionato su "off".
- Uso di cavi prolunga per esterni. Quando si lavora all'aperto, allacciare solo quei cavi prolunga adatti all'uso all'aperto e contrassegnati come tali.
- Lavorare sempre con la massima concentrazione. Usare il buonsenso e non utilizzare l'utensile in caso di sonnolenza.
- Controllo di componenti difettosi. Prima di usare l'utensile, occorre controllare bene che funzioni correttamente e secondo la destinazione prevista. Controllare l'allineamento dei componenti mobili, i loro punti di collegamento, i punti di rottura, la loro disposizione e altri fattori che potrebbero compromettere il funzionamento dell'utensile. Uno schermo protettivo difettoso o altri componenti difettosi vanno riparati o sostituiti dal servizio assistenza clienti, a meno che non sia indicato diversamente nelle presenti istruzioni. Non mettere in funzione l'apparecchio se non si riesce ad accendere o spegnere l'interruttore di rete.
- Si consiglia di non usare accessori non indicati nelle presenti istruzioni, poiché possono comportare il rischio di lesioni.
- Far riparare gli utensili da una persona qualificata. Questo utensile elettrico è conforme alle norme di sicurezza vigenti in materia. Gli interventi di riparazione vanno effettuati esclusivamente da personale qualificato che usi solo ricambi originali, altrimenti l'utilizzatore si espone a notevoli rischi.

Norme di sicurezza particolari per smerigliatrici da banco

- Indossare occhiali protettivi.
- Non usare mole difettose o deformate.
- Controllare spesso la regolazione del parascintille e regolarlo a seconda di quanto è consumata la mola. La distanza tra parascintille e mola deve essere possibilmente ridotta (non superiore a 2 mm).
- Controllare spesso la regolazione del poggiapezzo e regolarlo a seconda di quanto è consumata la mola. La distanza tra poggiapezzo e mola deve essere possibilmente ridotta (non superiore a 2 mm).
- Usare solo mole il cui foro va esattamente sull'albero della smerigliatrice. Non inserire sull'albero mole con un foro troppo piccolo.
- Non stringere eccessivamente il dado della mola.
- Non usare la mola a freddo. Far girare a vuoto la mola per un minuto prima di iniziare le operazioni di molatura.
- Non molare sulle superfici laterali della mola, bensì solo sul lato anteriore.
- Non applicare il refrigerante direttamente sulla mola. Il refrigerante può compromettere il potere legante della mola e portare quindi ad un suo scorretto funzionamento.
- Le scintille possono essere pericolose. Non usare la smerigliatrice in vicinanza di gas o liquidi infiammabili.
- Accendere l'apparecchio stando di lato della mola.

- Rattivare la mola solo sul lato anteriore. Eseguendo la molatura sulle superfici laterali, la mola potrebbe diventare troppo sottile per garantire un uso sicuro.
- La molatura genera calore. Far raffreddare sufficientemente il pezzo prima di toccarlo.
- Usare solo mole adatte a garantire un uso sicuro con la smerigliatrice da banco. Non usare mole la cui velocità massima di rotazione è minore al numero di giri dell'utensile.

Installazione

Componenti della smerigliatrice da banco (fig. 1)

1. Schermo protettivo
2. Parascintille
3. Mole (sinistra: grana 60, destra: grana 36)
4. Poggiapezzo
5. Lampada
6. Calotta di protezione
7. Foro per il montaggio sul banco
8. Interruttore generale (on/off)
9. Recipiente per il refrigerante

Montaggio

Avviso di sicurezza! Allacciare l'utensile solo dopo aver terminato tutte le operazioni di montaggio e di regolazione e dopo aver letto e compreso le istruzioni d'uso e le norme di sicurezza.

Montaggio bg 150

Poggiapezzo (fig. 1/n° 4)

Avvitare il poggiapezzo (4) alla calotta di protezione (6) con la manopola a crociera, la rondella ed il dado esagonale M6. Regolare la distanza tra mola e poggiapezzo su max. 2 mm.

Parascintille (fig. 2)

Avvitare il parascintille alla calotta di protezione con la vite a croce e la rondella. La distanza tra parascintille e mola non deve essere superiore a 2 mm.

Schermi protettivi (fig. 3/fig. 4)

Montare lo schermo protettivo alla piastra di bloccaggio usando 2 viti a croce M4, rondelle e dadi esagonali.

La staffa di supporto viene inserita nella piastra di bloccaggio e fissata con la vite a testa tonda larga M6, rondella e dado.

Avvitare l'unità completa alla calotta di protezione con staffa ad U, vite esagonale M8 e rondella.

Lo schermo è regolabile individualmente, in modo tale che gli occhi dell'utilizzatore siano protetti durante le operazioni di molatura.

Montaggio bg 200

Poggiapezzo (fig. 5, n° 4)

Per montare il poggiapezzo, occorre svitare la vite inferiore della calotta di protezione. Poi viene fissato con questa vite nella fessura superiore, mentre in basso viene inserita la vite esagonale M5 con la rondella. Regolare la distanza tra mola e poggiapezzo su max. 2 mm.

Parascintille (fig. 6)

Avvitare il parascintille alla calotta di protezione con la vite a croce e la rondella. La distanza tra parascintille e mola non deve essere superiore a 2 mm.

Schermi protettivi (fig. 7/fig. 8)

Montare lo schermo protettivo alla piastra di bloccaggio usando 2 viti a croce M4, rondelle e dadi esagonali.

La staffa di supporto viene inserita nella piastra di

bloccaggio e fissata con la vite a testa tonda larga M6, rondella e dado.

Avvitare l'unità completa alla calotta di protezione con staffa ad U, vite esagonale M8 e rondella.

Lo schermo è regolabile individualmente, in modo tale che gli occhi dell'utilizzatore siano protetti durante le operazioni di molatura.

Collegamento elettrico

Il motore elettrico installato è pronto al funzionamento.

Il collegamento è conforme alle norme VDE e DIN.

Anche il collegamento alla rete nonché la prolunga dal cliente devono essere conformi a tali norme.

Gli interventi di installazione, di riparazione e di manutenzione del dispositivo elettrico vanno effettuati da personale qualificato.

Avvisi importanti

Il motore elettrico è concepito per la classe d'esercizio S1.

Quando è sovraccarico, il motore si spegne automaticamente.

Trascorso un tempo di raffreddamento (la durata varia) il motore può essere riaccessibile.

Istruzioni per l'uso

Prima di mettere in funzione la smerigliatrice si prega di osservare quanto segue:

- Accendere l'interruttore generale. Attendere che la mola abbia raggiunto la velocità massima ed iniziare poi con l'operazione di molatura.
- Tenere il pezzo ben premuto sul poggiatezzo e muoverlo lentamente e uniformemente sulla mola.
- La molatura può ridurre la velocità della mola. In tal caso ridurre leggermente la pressione finché la mola ha raggiunto nuovamente la massima velocità.

ATTENZIONE:

- Si consiglia di tenere piccoli pezzi con una pinza o con un utensile simile.
- Molare solo sulla parte anteriore della mola e mai sulle superfici laterali.
- Poiché la maggior parte dei materiali diventa molto calda durante la molatura, occorre adottare la massima cautela.

Cambio della mola

ATTENZIONE: per evitare lesioni causate dall'avvio involontario della smerigliatrice, occorre sempre spegnerla (interruttore in posizione "0") e staccare la spina dalla presa prima di cambiare la mola.

- Allentare il parascintille e lo schermo protettivo, tirarli fuori il più possibile senza smontarli del tutto.
- Allentare il poggiatezzo e tirarlo fuori il più possibile.
- Svitare le viti e staccare la piastra terminale.
- Smontare la flangia esterna e la vecchia mola e montare la mola nuova.

Avviso:

- Non staccare i dischi di cartone sui lati della nuova mola, poiché fanno sì che la flangia aderisca in maniera sicura sulla mola.
- Controllare che la nuova mola non presenti spacchi o altri danni visibili; gettarla se necessario.
- Rimontare la flangia con il dado.
- Non stringere eccessivamente il dado con la chiave, poiché la mola potrebbe spaccarsi.
- Rimontare la piastra terminale.
- Regolare nuovamente il poggiatezzo, il parascintille e lo

schermo protettivo come descritto nelle istruzioni per il montaggio.

Uso conforme alla destinazione

- La macchina è conforme alla vigente Direttiva Macchine CE.
- Osservare le norme di sicurezza, di lavoro e di manutenzione del Produttore nonché i dati tecnici.
- Osservare le norme vigenti per la prevenzione degli infortuni sul lavoro e tutte le altre regole di sicurezza.
- La macchina va usata, controllata e riparata esclusivamente da persone esperte, che siano pratiche dell'utensile e consapevoli dei pericoli connessivi. Qualsiasi modifica arbitraria apportata alla macchina esclude la responsabilità del Produttore per danni che ne conseguono.
- La macchina va usata esclusivamente con gli accessori e gli utensili originali del Produttore.
- Qualsiasi altro uso viene considerato improprio. Il Produttore non risponde dei danni causati da uso improprio; l'utilizzatore si assume tutta la responsabilità.

Rischi residui

La macchina è costruita secondo le norme di buona tecnica e le regole di sicurezza tecnica. Durante i lavori possono comunque verificarsi singoli rischi residui.

- Pericolo di lesioni alle dita e alle mani con la mola rotante in caso di guida o appoggio scorretti dei pezzi da molare.
- Pericolo di lesioni causate da utensili che schizzano via se tenuti o mossi impropriamente.
- Pericolo da corrente se non vengono usati collegamenti elettrici conformi alle normative.
- Pur avendo adottato misure precauzionali, possono esservi rischi residui non evidenti.
- I rischi residui si possono minimizzare osservando le Norme di sicurezza e le norme relative all'Uso conforme alla destinazione, nonché tutte le istruzioni d'uso.

Fabrikant:

scheppach
 Fabrikation von Holzbearbeitungsmaschinen GmbH
 Günzburger Straße 69, D-89335 Ichenhausen

Geachte klant,

Wij wensen U veel plezier en succes bij het werken met het nieuwe apparaat van scheppach.

WENK:

De fabrikant van dit apparaat stelt zich volgens de geldende wet op de produktaansprakelijkheid niet aansprakelijk voor door dit en aan dit apparaat ontstane schade bij:

- ondeskundige behandeling.
- het niet in acht nemen van de gebruiksaanwijzing.
- reparaties door derden, niet geautoriseerde vakmensen.
- inbouwen en vervangen van „niet originele scheppach reserveonderdelen“.
- gebruik dat niet „aan de voorschriften voldoet“.
- het uitvallen van de elektrische installatie, bij het niet in acht nemen van de elektrische voorschriften en VDE-bepalingen 0100, DIN 57113 / VDE 0113.

Ons advies luidt:

Voor de montage en de ingebruikname eerst de gehele tekst van de gebruiksaanwijzing doorlezen.

Deze gebruiksaanwijzing dient ertoe om het u te vergemakkelijken, om uw machine te leren kennen en de reglementaire gebruiksmogelijkheden te benutten.

De gebruiksaanwijzing bevat belangrijke wenken over hoe u met de machine veilig, deskundig en economisch werkt en hoe u gevaren vermindert, reparatiekosten spaart, uitvalstijden vermindert en de betrouwbaarheid en levensduur van de machine verhoogt.

Behalve de veiligheidsbepalingen in deze gebruiksaanwijzing moet u bovendien beslist de voor het gebruik van de machine geldende voorschriften van uw land in acht nemen. De gebruiksaanwijzing moet steeds in de buurt van de machine liggen – in een plastic hoes ter bescherming tegen vuil en vochtigheid. Ze moet door al het bedienend personeel voor het begin van het werk gelezen en zorgvuldig opgevolgd worden.

Er mogen alleen maar personen aan de machine werken die in het gebruik van de machine zijn opgeleid en van de daarmee verbonden gevaren op de hoogte zijn gebracht. De vereiste minimumleeftijd moet aangehouden worden.

Naast de in deze gebruiksaanwijzing vermelde veiligheidswenken en de speciale voorschriften van uw land moeten de voor het gebruik van houtbewerkingsmachines algemeen erkende vaktechnische regels in acht worden genomen.

Algemene opmerkingen

- Na het uitpakken moet U controleren of alle onderdelen door het transport zonder schade zijn gebleven. Bij opof aanmerkingen meteen de expediteur verwittigen.
- Later gekomen reclamaties kunnen we niet meer aannemen.
- Controleer of de leverantie volledig is.
- Voor de ingebruikname moet u zich met behulp van de gebruiksaanwijzing vertrouwd maken met het apparaat.
- Bij toebehoren: slijtageof reserveonderdelen alleen originele onderdelen van scheppach gebruiken. Reserveonderdelen zijn bij uw scheppach-speciaalzaak verkrijgbaar.
- Bij bestellingen moet U ons artikelnummer alsmede het type en het bouwjaar van het apparaat aangeven.

	bg 150	bg 200
Leveringsomvang		
	Dubbele slijpsteen Gebr.-aanwijzing	Dubbele slijpsteen Gebr.-aanwijzing
Technische gegevens		
Constructieafmetingen L x B x H mm	385 x 240 x 280	440 x 280 x 340
Ø schijf in mm	150	200
Ø asgat schijf in mm	12,7	15,88
Breedte schijf in mm	25	25
Gewicht in kg	11,5	21,0
Aandrijving		
Motor V/Hz	230/50	230/50
Opgenomen vermogen P1 in W	370	550
Toeren/ minuut	2850	2850

Technische wijzigingen voorbehouden!

Algemene veiligheidsvoorschriften

voor het werken met elektrische apparaten

In deze gebruiksaanwijzing worden zaken die specifiek uw veiligheid betreffen, met dit teken aangegeven.

Veiligheidsvoorschrift: Bij het werken met elektrische apparaten moeten steeds de basale veiligheidsvoorschriften in acht worden genomen, om de kans op brand, elektrische schokken en lichamelijk letsel zo klein mogelijk te houden.

- Houd de werkplek schoon. Overvolle werkplekken en -banken zijn vaak oorzaak van letsel.
- Het is belangrijk, wáár u werkt; laat gereedschap niet in de regen staan en gebruik het niet op vochtige en natte plaatsen. De werkplek moet goed verlicht zijn. Gebruik gereedschappen niet in de nabijheid van ontvlambare vloeistoffen of gassen.
- Bescherm het gereedschap tegen elektroshocks. Vermijd lichaamscontact met geaarde oppervlakken.
- Geen toegang voor onbevoegden. Laat andere personen, speciaal kinderen, die geen deel hebben aan de werkzaamheden, niet het gereedschap of de verlengkabel aanraken en houd ze verre van de werkplek.
- Berg ongebruikt gereedschap op. Bewaar gereedschappen die u niet gebruikt op een droge, afsluitbare plaats, buiten bereik van kinderen.
- Oefen geen druk op het gereedschap uit. Alleen zo voert u het werk beter en veiliger uit, met de voorziene snelheid.
- Gebruik het juiste gereedschap. Voer werkzaamheden die beter zouden kunnen worden uitgevoerd met geavanceerde apparaten niet uit met klein gereedschap. Gebruik gereedschap uitsluitend voor werkzaamheden waarvoor ze bedoeld zijn.
- Draag geschikte kleding. Draag geen wijde kleren of sieraden, die in beweeglijke delen vast kunnen raken. Voor werkzaamheden in de buitenlucht worden schoenen met antislipzolen aanbevolen. Bedek lange haren.
- Gebruik beschermende uitrusting, zoals een veiligheidsbril of een gezichts- of stofmasker.
- Wees voorzichtig met elektrische bekabeling. Trek netstekkers nooit aan de kabel uit de contactdoos, houd kabels weg van hittebronnen, olie en scherpe randen.
- Leun niet te ver naar voren. Een stevige standplaats en een goed evenwicht zijn steeds belangrijk.





- Controleer voedingskabels regelmatig op defecten en laat ze indien nodig door een erkende klantenservice repareren. Controleer ook verlengingskabels regelmatig op defecten en vervang ze indien nodig.
- Vermijd onbedoeld starten. Controleer of de startschakelaar op 'Uit' staat, voordat u de netstekker in de contactdoos steekt.
- Het gebruik van verlengingskabels voor gebruik in de buitenlucht. Gebruik bij werkzaamheden in de open lucht alleen verlengingskabels, die merktekens dragen waaruit blijkt dat ze voor werkzaamheden in de buitenlucht bestemd zijn.
- Blijf geconcentreerd werken en let op datgene, waarmee u bezig bent. Gezond verstand is vaak een goede raadgever. Gebruik het apparaat niet als u moe bent.
- Het onderzoeken van defecte delen. Voordat u het apparaat gebruikt, moet u zorgvuldig nagaan, of het correct en doelmatig functioneert. Controleer de juiste stand van beweeglijke delen, hun verbindingplaatsen, breuken, bevestigingen en andere factoren die het gebruik van de machine nadelig kunnen beïnvloeden. Een defecte beschermingsschijf of andere defecte delen moeten door de klantenservice worden gerepareerd of vervangen, voor zover in deze handleiding niet anders aangegeven. Neem het apparaat niet in bedrijf, als u de netschakelaar niet kunt in- of uitschakelen.
- Toepassing van ander, niet in deze gebruiksaanwijzing aangegeven toebehoren wordt niet aanbevolen, aangezien bij gebruik hiervan kans op lichamelijk letsel bestaat.
- Laat eventuele reparaties aan gereedschappen uitvoeren door gekwalificeerd personeel. Ditelektrische gereedschap voldoet aan de geldende veiligheidsbepalingen. Reparaties mogen alleen door daarvoor gekwalificeerde personen worden uitgevoerd, onder gebruik van originele onderdelen, omdat de gebruiker zich anders aan aanzienlijke gevaren blootstelt.

Speciale veiligheidsbepalingen voor dubbele slijpsteen

- Draag een veiligheidsbril.
- Gebruik geen defecte of misvormde slijpstenen.
- Controleer veelvuldig de instelling van de vonkenvanger en stel hem afhankelijk van de afslijting van de slijpsteen bij. Houd de afstand tussen vonkenvanger en slijpschijf zo klein mogelijk (niet groter dan 2 mm).
- Controleer de materiaalsteun regelmatig en stel hem bij, afhankelijk van de afslijting van de slijpsteen. Houd de afstand tussen materiaalsteun en slijpschijf zo klein mogelijk (niet groter dan 2 mm).
- Gebruik alleen slijpschijven waarvan het asgat precies op de as van de dubbele slijpmachine past. Probeer niet, slijpschijven met een te klein asgat aan de as 'aan te passen'.
- Draai de schijfmoer niet over de kop.
- Slijp niet met een koude slijpschijf. Laat de slijpschijf voor begin van de werkzaamheden een minuut lang onbelast draaien.
- Gebruik de zijvlakken van de slijpschijf niet om te slijpen. Gebruik alleen de kopse kant (voorzijde).
- Breng koelmiddel niet direct op de slijpschijf op. Koelmiddel kan de bindingskrachten in de slijpschijf nadelig beïnvloeden en zo tot het afbrokkelen ervan leiden.
- Vonken kunnen gevaarlijk zijn. Slijp dus niet in de nabijheid van ontvlambare gassen of vloeistoffen.
- Stel u aan de zijkant van de slijpschijf op als u het apparaat inschakelt.
- Scherp alleen de kopse kant van de slijpschijf. Door



slijpen aan de zijvlakken kan de slijpschijf te dun worden om nog veilig te kunnen worden gebruikt.

- Bij slijpen komt hitte vrij. Pak het werkstuk pas dan vast, als het voldoende is afgekoeld.
- Gebruik alleen slijpschijven, die bedoeld zijn voor veilig gebruik op de dubbele slijpmachine. Gebruik geen slijpschijf, waarvan het aangegeven maximaal toerental lager is dan het aangegeven toerental van het apparaat.

Installatie

Bedieningselementen van uw dubbele slijpmachine (fig. 1)

1. Beschermingsschijf
2. Vonkenvanger
3. Slijpschijven (links: korrelgrootte 60, rechts: korrelgrootte 36)
4. Materiaalsteun
5. Lamp
6. Beschermkap slijpschijf
7. Boorgat voor montage op de werktafel
8. Hoofdschakelaar (Aan/Uit)
9. Reservoir voor koelwater

Montage

Veiligheidsaanwijzing! Sluit het apparaat pas dan op de stroomvoorziening aan, als alle montage- en afstelwerkzaamheden zijn voltooid en de gebruikshandleiding en veiligheidsinstructies gelezen en begrepen zijn.

Montage van de bg 150

Materiaalsteun (fig. 1, nr. 4)

Schroef de materiaalsteun (4) met sterknop, borgring en zeskantmoer M6 op de beschermkap (6) van de slijpschijf vast. De afstand tussen slijpschijf en materiaalsteun moet worden afgesteld op maximaal 2 mm.

Vonkenvanger (fig. 2)

Schroef de vonkenvanger met de kruiskopschroef en de volgring aan de beschermkap van de slijpschijf vast. De afstand tot de slijpschijf mag maximaal 2 mm bedragen.

Beschermingsschijven (fig. 3, fig. 4)

Bevestig het veiligheidsglas met 2 kruiskopschroeven M4, volgringen en zeskantmoeren aan de klemplaat.

De beugel wordt in de klemplaat gestoken en met bolkop-schroef M6, volgring en moer vastgeklemd.

Schroef het geheel aan de beschermkap van de slijpschijf vast met behulp van U-beugel, zeskantschroef M8 en volgring.

Het schijfje is apart instelbaar, zodat de ogen van de gebruiker tijdens het slijpen beschermd zijn.

Montage van de bg 200

Materiaalsteun (fig. 5, nr. 4)

Om de materiaalsteun te monteren moet de onderste schroef van de beschermkap van de slijpschijf los worden gedraaid. Bevestiging vindt plaats in de bovenste sleuf met behulp van deze schroef, terwijl in de onderste de zeskantschroef M5 met volgring wordt geplaatst.

De afstand tussen slijpschijf en materiaalsteun moet worden afgesteld op maximaal 2 mm.

Vonkenvanger (fig. 6)

Schroef de vonkenvanger met de kruiskopschroef en de volgring aan de slijpschijf vast. De afstand tot de slijpschijf mag maximaal 2 mm bedragen.

Beschermingsschijven (fig. 7, fig. 8)

Bevestig het veiligheidsglas met 2 kruiskopschroeven M4, volgringen en zeskantmoeren aan de klemplaat.

De beugel wordt in de klemplaat gestoken en met bolkopschroef M6, volgving en moer vastgeklemd. Schroef het geheel aan de beschermkap van de slijpschijf vast met behulp van U-beugel, zeskantschroef M8 en volgving.

Het schijfje is apart instelbaar, zodat de ogen van de gebruiker tijdens het slijpen beschermd zijn.

Elektrische aansluitingen

De geïnstalleerde elektromotor is bedrijfsklaar aangesloten.

De elektrische aansluiting voldoet aan de van toepassing zijnde VDE- en DIN-bepalingen.

Ook de door de klant gebruikte netaansluiting en de gebruikte verlengkabel moeten aan deze voorschriften voldoen.

Installatie-, reparatie- en onderhoudswerkzaamheden aan de elektrische installatie mogen alleen door een vakman worden uitgevoerd.

Belangrijke aanwijzingen

De elektromotor is uitgevoerd voor toepassingscategorie S1.

Bij overbelasting van de motor schakelt deze zelfstandig uit. Na een afkoelingsijd (van uiteenlopende duur) kan de motor weer worden ingeschakeld.

Aanwijzingen voor de bediening

Voordat de dubbele slijpmachine in bedrijf wordt genomen, moet op de volgende punten worden gelet:

- Bedien de hoofdschakelaar. Wacht af, tot de slijpschijf het hoogste toerental bereikt. Begin pas dan met slijpen.
- Houd het werkstuk stevig op de materiaalsteun gedrukt en beweeg het langzaam en gelijkmatig over de slijpschijf.
- Door het slijpproces kan de draaisnelheid van de slijpschijf afnemen. Oefen dan wat minder druk uit, tot de schijf weer de maximale draaisnelheid heeft bereikt.

LET OP:

- Kleine werkstukken moeten met een tang of soortgelijk gereedschap worden vastgehouden.
- Gebruik alleen met de kopse kant van de slijpschijf om te slijpen, nooit de zijvlakken.
- Omdat de meeste materialen bij het slijpen warm worden, moet uiterst voorzichtig met het werkstuk worden omgegaan.

Vervangen van de slijpschijf

LET OP: Om te voorkomen dat bij vervangen van de schijf of schijven letsel optreedt ten gevolge van onbedoeld starten van de dubbele slijpmachine, moet de machine vooraf altijd worden uitgeschakeld (schakelaar op '0') en de netstekker uit de contactdoos worden getrokken.

- Draai vonkenvanger en beschermingsschijf los en trek ze zo ver mogelijk naar buiten, laat ze echter aan de machine.
- Maak de materiaalsteun los en trek deze zo ver mogelijk naar buiten.
- Draai de schroeven eruit en verwijder de sluitplaat.
- Verwijder de buitenste flens en de oude slijpschijf, plaats de nieuwe slijpschijf.

LET OP:

- Laat de kartonnen schijven die zich aan de zijkanten van de nieuwe slijpschijf bevinden, zitten, deponeer ze niet bij het afval; deze ondersteunen namelijk de vaste grip van de flens op de slijpschijf.

- Controleer de nieuwe slijpschijf op scheuren en andere zichtbare beschadigingen en gebruik de schijf in voorkomende gevallen niet.
- Breng flens en moer weer aan.
- Trek de moer met behulp van een moersleutel niet té vast aan, daar de slijpschijf anders kan breken.
- Breng de sluitplaat weer aan.
- Breng materiaalsteun, vonkenvanger en beschermingsschijf opnieuw aan en stel ze af, volgens de aanwijzingen in de montagehandleiding.

Beoogde toepassing

- De machine voldoet aan de vigerende EG-machine-richtlijn.
- De veiligheids-, werk- en onderhoudsvoorschriften van de fabrikant en de in de technische gegevens aangegeven afmetingen moeten worden aangehouden.
- Ook de van toepassing zijnde ongevalpreventievoorschriften en de overige, algemeen erkende veiligheids-technische regels moeten worden nageleefd.
- Alleen ter zake kundige personen, die met de machine vertrouwd zijn en op de hoogte zijn van de potentiële gevaren, mogen haar gebruiken, onderhouden en repareren. Eigenmachtig aan de machine aangebrachte veranderingen sluiten aansprakelijkheid van de fabrikant voor daaruit voortkomende schade uit.
- Bij het gebruik van de machine zijn alleen originele accessoires en originele gereedschappen van de fabrikant toegestaan.
- Ieder hier buiten vallend gebruik moet worden beschouwd als zijnde niet conform de voorschriften. De fabrikant acht zich niet aansprakelijk voor hieruit ontstane schade, het risico berust uitsluitend bij de gebruiker.

Restrisico's

De machine is gebouwd naar de huidige stand van de techniek en de erkende veiligheidstechnische regels. Desondanks kunnen tijdens het werken met de machine bepaalde restrisico's optreden.

- Bij niet-correcte geleiding of plaatsing van te slijpen werkstukken bestaat kans op letsel voor vingers en handen door de ronddraaiende slijpschijf.
- Bij ondoelmatig vastklemmen of geleiden kan door wegschietende werkstukken letsel ontstaan.
- Bij gebruik van elektrische bekabeling die niet aan de voorschriften voldoet, kunnen gevaren ontstaan ten gevolge van elektrische stroom.
- Verder kunnen ondanks alle getroffen voorzorgsmaatregelen toch restrisico's bestaan die niet voor de hand liggen.
- Restrisico's kunnen worden beperkt door het naleven van de veiligheidsaanwijzingen en de gebruikshandleiding als geheel, en door de machine alleen te gebruiken voor beoogde toepassingen.

Fabricante:

scheppach
Fabrikation von Holzbearbeitungsmaschinen GmbH
Günzburger Straße 69, D-89335 Ichenhausen

Estimado cliente,

Le deseamos mucho éxito y satisfacción al trabajar con su nuevo equipo scheppach.

NOTA: Conforme a la ley de responsabilidad de productos, el fabricante de este equipo no se responsabiliza de los daños causados por y en el mismo, en los casos siguientes:

- trato indebido.
- no observación de las instrucciones de uso.
- reparaciones realizadas por personas no autorizadas.
- instalación y recambio de „piezas de repuesto no originales de scheppach“.
- empleo para fines inadecuados.
- fallos del sistema eléctrico por la no observación de las prescripciones eléctricas y de la normativa VDE 0100, DIN 57113/VDE 0113.

Le recomendamos: Previo al montaje y a la primera puesta en marcha del equipo, lea íntegramente las instrucciones de manejo adjuntas.

Estas instrucciones le ayudarán a conocer su máquina, y aprovechar las posibilidades determinadas de servicio.

Las instrucciones contienen indicaciones importantes, para que pueda trabajar con la máquina de manera segura, correcta y económica, para evitar peligros, costos de reparación, reducir tiempo muerto y aumentar la seguridad funcional y longevidad de la máquina.

Además de las reglas de seguridad de estas instrucciones, debe observar en todo caso, las prescripciones para el servicio de la máquina, válidas en su país.

Conservar las instrucciones de uso en la máquina, metidas en una envoltura de plástico para protegerlas contra la suciedad y humedad. Deben ser leídas por toda persona que trabaje con ella, antes de comenzar el trabajo. Sólo se admiten personas bien instruidas y que conozcan los peligros en relación con la máquina.

Debe cumplirse con la edad mínima. Junto a las indicaciones de seguridad de las instrucciones y las prescripciones válidas en su país, deben observarse las reglas técnicas generalmente válidas para el trabajo con máquinas de trabajar madera.

Indicaciones generales

- Controle al recibir el envío que éste no haya sufrido daños durante el transporte. En caso de reclamación, comuníquela inmediatamente al transportista.
- Reclamaciones posteriores no serán tenidas en cuenta.
- Compruebe al recibir el envío que éste sea completo.
- Familiarícese con el aparato por medio de las instrucciones de uso antes de comenzar a trabajar con él.
- Utilice únicamente recambios, accesorios y piezas de repuesto original scheppach. Las piezas de recambio suministra su proveedor especializado.
- Indíquenos en caso de reclamación o consulta el número del aparato así como tipo y año de fabricación del aparato.

	bg 150	bg 200
Volumen de suministro		
	Afiladora doble	Afiladora doble
	Instrucc. de servicio	Instrucc. de servicio
Datos técnicos		

Dimensiones L x A x H mm	385 x 240 x 280	440 x 280 x 340
Ø del disco mm	150	200
Ø orificio del disco mm	12,7	15,88
Ancho del disco mm	25	25
Peso kg	11,5	21,0
Accionamiento		
Motor V/Hz	230/50	230/50
Potencia de entrada P1 W	370	550
Régimen r.p.m.	2850	2850

Sujeto a modificaciones técnicas.

Indicaciones generales de seguridad

Para el trabajo con aparatos eléctricos

En las presentes instrucciones de servicio hemos marcado con los signos señalados a continuación los puntos que afectan a la seguridad.

Indicación de seguridad: Al trabajar con herramientas eléctricas, se deben adoptar siempre unas medidas de seguridad básicas encaminadas a reducir al mínimo posible el riesgo de incendios o descargas eléctricas y el riesgo de sufrir lesiones corporales.

- Mantenga limpio el lugar de trabajo. A menudo, unos puestos y bancos de trabajo excesivamente llenos son causa de lesiones.
- Su entorno de trabajo es importante: no exponga las herramientas a la lluvia, ni las utilice en lugares húmedos o mojados. El puesto de trabajo debe contar con una iluminación suficiente. No utilice las herramientas en lugares donde existan líquidos o gases inflamables.
- Protéjase frente a las descargas eléctricas. Evite que su cuerpo entre en contacto con superficies puestas a tierra.
- No permita el acceso a personas no autorizadas. No deje que otras personas (en especial, los niños) toquen la herramienta o el cable de prolongación e impida que se acerquen al puesto de trabajo.
- Guarde bajo llave las herramientas que no se utilicen. Guarde las herramientas que no se precisen en un lugar seco que se pueda cerrar con llave, fuera del alcance de los niños.
- No ejerza presión alguna sobre la herramienta. Sólo así se podrá ejecutar mejor y de forma más segura el trabajo, con la velocidad prevista.
- Utilice la herramienta adecuada. En aquellos trabajos en los que se recomiende usar herramientas de alta capacidad no se deben emplear herramientas pequeñas. No utilice las herramientas con fines distintos a aquellos para los que se han diseñado.
- Lleve una vestimenta apropiada. No es adecuado llevar prendas holgadas o joyas, ya que podrían engancharse en las partes móviles. Para los trabajos al aire libre, se recomienda llevar calzado antideslizante. En caso de tener el pelo largo, cúbrase.
- Utilice accesorios de protección como, p. ej., gafas protectoras o una máscara de protección facial o de protección contra el polvo.
- Proceda con cuidado en el manejo de los cables. No tire jamás del cable para desenchufar el enchufe de alimentación de red; mantenga el cable alejado del calor, el aceite y los bordes afilados.
- Evite una inclinación excesiva hacia delante. Es importante mantener en todo momento una posición firme y un buen equilibrio.

- Compruebe con regularidad si el cable de red presenta defectos y, en caso necesario, llévelo a un servicio postventa autorizado para su reparación. Compruebe periódicamente si el cable de prolongación presenta defectos y, en caso necesario, sustitúyalo.
- Impida que se produzcan arranques involuntarios. Compruebe si el interruptor On/Off se encuentra en la posición Off antes de enchufar el enchufe de alimentación de red.
- Uso de cables de prolongación externos. En los trabajos al aire libre, conecte únicamente cables de prolongación externos que hayan sido concebidos para el uso al aire libre y lleven la correspondiente indicación.
- Concéntrese y preste atención a lo que esté haciendo. El sentido común también suele ser de utilidad a menudo. No utilice la herramienta si se encuentra cansado.
- Inspección de partes averiadas. Antes de utilizar la herramienta se debe comprobar exhaustivamente si funciona correctamente conforme al uso para el que ha sido concebida. Compruebe la orientación de las partes móviles, sus puntos de conexión, su colocación y demás factores que pudieran afectar negativamente al funcionamiento. La reparación o la sustitución de discos protectores averiados u otras posibles partes averiadas debe encargarse al servicio postventa, salvo que se indique otra cosa en las presentes instrucciones. No ponga en servicio el aparato si no se pudiera encender o apagar el interruptor de red.
- No se recomienda emplear accesorios diferentes a los indicados en las presentes instrucciones de servicio, ya que con ello existiría un riesgo de sufrir lesiones corporales.
- Encargue la reparación de las herramientas a personal cualificado. Esta herramienta eléctrica cumple las normas de seguridad vigentes. Las labores de reparación deben ser llevadas a cabo exclusivamente por personal cualificado que utilice piezas de repuesto originales; de lo contrario, se podría exponer a un peligro considerable al usuario.

Normas especiales de seguridad para afiladoras dobles

- Utilice gafas protectoras.
- No utilice discos de afilado averiados o deformados.
- Compruebe a menudo el ajuste del dispositivo de protección de chispa y reajústelo en función del desgaste que presente el disco de afilado. Mantenga lo más reducida posible la distancia existente entre el protector de chispa y el disco de afilado (no debe superar 2 mm).
- Compruebe a menudo el ajuste del soporte de la herramienta y reajústelo en función del desgaste que presente el disco de afilado. Mantenga lo más reducida posible la distancia existente entre el soporte de la herramienta y el disco de afilado (no debe superar 2 mm).
- Utilice únicamente discos de afilado cuyos orificios se ajusten perfectamente al eje de la afiladora doble. No adapte al eje discos de afilado cuyos orificios sean demasiado pequeños.
- No gire en exceso las tuercas del disco.
- No efectúe el afilado estando frío el disco de afilado. Antes de iniciar el trabajo, deje que dicho disco marche en vacío durante unos minutos.
- No efectúe el afilado en las superficies laterales del disco de afilado. Efectúe el afilado únicamente en la cara frontal.
- No eche agente refrigerante directamente sobre el disco de afilado. El agente refrigerante puede afectar

negativamente a la capacidad de adherencia del disco y, por tanto, hacer que éste se caiga.

- Las chispas pueden resultar peligrosas. No efectúe el afilado en las proximidades de líquidos o gases inflamables.
- Al conectar el aparato, sitúese a un lateral del disco de afilado.
- Coloque el disco de afilado únicamente en la cara frontal. Si se efectúa el afilado en las superficies laterales, el disco de afilado se puede volver demasiado fino y, con ello, puede dejar de ser seguro su empleo.
- El afilado genera calor. No agarre la pieza de trabajo hasta que se haya enfriado lo suficiente.
- Utilice únicamente los discos de afilado que hayan sido concebidos para un servicio seguro en la afiladora doble. No use ningún disco de afilado cuya velocidad máxima de circulación indicada sea inferior al régimen señalado para el aparato.

Montaje

Indicación de seguridad! No conecte el aparato hasta que se hayan finalizado todos los trabajos de montaje y ajuste, y se hayan leído y comprendido las instrucciones de servicio y las indicaciones de seguridad.

Elementos de mando de la afiladora doble (fig. 1)

1. Disco protector
2. Protector de chispa
3. Discos de afilado (izquierda: nº de granulación 60, derecha: nº de granulación 36)
4. Soporte de la herramienta
5. Lámpara
6. Protector de los discos de afilado
7. Orificio de montaje del banco de trabajo
8. Interruptor principal (On/Off)
9. Depósito del agua de refrigeración

Montaje de bg 150

Soportes de las herramientas (fig. 1/nº 4)

Atornille el soporte de la herramienta (4) con el tornillo de mango en estrella, el disco y la tuerca hexagonal M6 al protector de los discos de afilado (6). La distancia existente entre el disco de afilado y el soporte de la herramienta no debe superar los 2 mm como máx.

Protector de chispa (fig. 2)

Atornille el protector de chispa con el tornillo de cabeza cruciforme y la arandela de ajuste al protector de los discos de afilado. La distancia al disco de afilado no debe superar los 2 mm como máx.

Discos protectores (fig. 3, fig. 4)

Monte el disco protector con los 2 tornillos de cabeza cruciforme M4, las arandelas de ajuste y las tuercas hexagonales en la placa de sujeción.

El estribo de sujeción se introduce en la placa de sujeción y se aprieta firmemente con el tornillo de cabeza redondeada con cuello cuadrado M6 con arandela de ajuste y tuerca.

Atornille la unidad completa al protector de los discos de afilado con ayuda del estribo en U, el tornillo hexagonal M8 y la arandela de ajuste.

El protector se puede ajustar de manera individualizada, de modo que los ojos del usuario queden protegidos durante el proceso de afilado.

Montaje de bg 200

Soportes de las herramientas (fig. 5, nº 4)

Para montar el soporte de la herramienta, es necesario aflojar el tornillo inferior del protector de los discos de

afilado. La fijación se lleva a cabo en la ranura superior con dicho tornillo, mientras debajo se inserta el tornillo hexagonal M5 con la arandela de ajuste.

La distancia existente entre el disco de afilado y el soporte de la herramienta no debe superar los 2 mm como máx.

Protector de chispa (fig. 6)

Atornille el protector de chispa con el tornillo de cabeza cruciforme y la arandela de ajuste al protector de los discos de afilado. La distancia al disco de afilado no debe superar los 2 mm como máx.

Discos protectores (fig. 7, fig. 8)

Monte el disco protector con los 2 tornillos de cabeza cruciforme M4, las arandelas de ajuste y las tuercas hexagonales en la placa de sujeción.

El estribo de sujeción se introduce en la placa de sujeción y se aprieta firmemente con el tornillo de cabeza redondeada con cuello cuadrado M6 con arandela de ajuste y tuerca.

Atornille la unidad completa al protector de los discos de afilado con ayuda del estribo en U, el tornillo hexagonal M8 y la arandela de ajuste.

El protector se puede ajustar de manera individualizada, de modo que los ojos del usuario queden protegidos durante el proceso de afilado.

Conexión a la red eléctrica

El motor eléctrico instalado está preparado para funcionar. La conexión cumple con las disposiciones pertinentes de las normas VDE y DIN.

Tanto la conexión a la red eléctrica por parte del cliente como el cable de prolongación utilizado deben cumplir dichas prescripciones.

Las instalaciones, reparaciones y tareas de mantenimiento que precise la instalación eléctrica sólo pueden ser efectuadas por personal técnico especializado.

Indicaciones importantes

El motor eléctrico ha sido diseñado para el tipo de servicio S1. Si se da una sobrecarga del motor, éste se apaga automáticamente. Tras un tiempo de refrigeración (de duración variada), se puede volver a encender el motor.

Indicaciones para el manejo

Antes de poner en marcha la afiladora doble, tenga en cuenta los puntos siguientes:

- Accione el interruptor principal. Espere hasta que el disco de afilado alcance la velocidad máxima. No empiece con el afilado antes de que así sea.
- Sujete la pieza de trabajo firmemente sobre el soporte de la herramienta y desplácela lentamente sobre el disco de afilado.
- El afilado puede reducir la velocidad del disco de afilado. En ese caso, reduzca un poco la presión hasta que el disco vuelva a alcanzar su velocidad plena.

ATENCIÓN:

- Para sujetar las piezas de trabajo pequeñas, se deben emplear unas tenazas u otra herramienta similar.
- Efectúe el afilado únicamente en la cara frontal del disco; no lo haga jamás en las superficies laterales.
- Puesto que la mayoría de materiales se calientan durante el afilado, se deben extremar las precauciones al manejar la pieza de trabajo.

Cambio del disco de afilado

ATENCIÓN: Para evitar sufrir lesiones debidas a arranques involuntarios de la afiladora doble, antes de cambiar el disco de afilado se debe haber apagado el aparato (posición

del interruptor en "0") y haber desenchufado el enchufe de alimentación de red.

- Afloje el protector de chispa y el disco protector y extráigalos el máximo posible, pero sin llegar a desmontarlos.
- Afloje el soporte de la herramienta y extráigalo el máximo posible.
- Desmonte los tornillos y retire la placa de extremidad.
- Retire la brida externa y el disco de afilado antiguo, y coloque el disco de afilado nuevo.

Nota:

- No retire las arandelas de cartón colocadas a los laterales del disco de afilado nuevo, ya que sirven para que la brida quede asegurada contra el disco de afilado.
- Compruebe que el disco de afilado no presenta rasgaduras ni ningún otro daño apreciable a simple vista; si fuera necesario, deséchelo.
- Vuelva a colocar la brida y la tuerca.
- No apriete demasiado la tuerca con un destornillador; de hacerlo, se podría romper el disco de afilado.
- Vuelva a montar la placa de extremidad.
- Ajuste de nuevo el soporte de la herramienta, el protector de chispa y el disco protector como se indica en las instrucciones de montaje.

Utilización conforme a las disposiciones

- La máquina cumple con las normas para máquinas vigentes en la UE.
- Deben respetarse las disposiciones de seguridad, de operación y de mantenimiento del fabricante, y las dimensiones indicadas en los datos técnicos.
- Deben respetarse las respectivas disposiciones en materia de prevención de accidentes, así como las demás normas reconocidas de seguridad técnica.
- La máquina sólo puede ser utilizada, mantenida y reparada por personal especializado que esté familiarizado con la misma e informado sobre los peligros que ésta comporta. El fabricante no se hará responsable de los posibles daños resultantes de modificaciones efectuadas por cuenta propia en la máquina.
- Sólo está permitido utilizar la máquina con los accesorios y las herramientas originales del fabricante.
- Cualquier uso que se haga más allá de lo indicado se considerará como no conforme al uso previsto. El fabricante no se hará responsable de los posibles daños resultantes de esto y el riesgo será asumido exclusivamente por el usuario.

Otros riesgos

La máquina ha sido fabricada según el estado de la técnica y las normas técnicas de seguridad reconocidas. Sin embargo, durante el trabajo se pueden presentar otros riesgos individuales.

- Peligro de lesiones en dedos y manos por medio del disco rotativo de afilado si se guía la herramienta de manera incorrecta o se deposita de forma inadecuada.
- Peligro de lesiones mediante herramientas que patinan si se sujetan o se guían de manera incorrecta.
- Peligro debido a la corriente si se emplean líneas de conexión eléctrica no apropiadas.
- Además, y a pesar de todas las precauciones adoptadas, pueden darse otros riesgos que no resulten evidentes.
- Los riesgos residuales pueden minimizarse si se respetan las indicaciones de seguridad y se hace un empleo conforme al uso previsto del aparato, además de respetarse las instrucciones de servicio en general.

Fabricante:

scheppach

Fabrikation von Holzbearbeitungsmaschinen GmbH
Günzburger Straße 69, D-89335 Ichenhausen

Prezado Cliente,

desejamos muita satisfação e muito sucesso com os seus trabalhos com a nova máquina scheppach.

NOTA: De acordo com a lei em vigor sobre a responsabilidade do produtor, o fabricante desta máquina não assume nenhuma responsabilidade por danos causados nesta máquina ou por ela, em caso de:

- tratamento incompetente;
- não consideração das instruções;
- consertos efectuados por terceiros ou por especialistas não autorizados;
- a montagem ou a substituição de peças que não são «Peças sobressalentes originais da scheppach»;
- utilização fora da «Especificação do uso»;
- defeitos da parte eléctrica devido à não consideração das regras sobre a utilização de electricidade e as normas VDE 0100, DIN 57113 I VDE 0113.

Aconselhamos-lhe a ler atentamente todo o texto das instruções de serviço antes de colocar em funcionamento.

As presentes instruções de serviço servem para ajudar a V. Sa. a conhecer melhor a vossa máquina e para dominar as diversas possibilidades de utilização da mesma de acordo com os objetivos de construção da máquina.

A instrução de serviço contém dados importantes para facilitar a V.Sa. uma manobra segura, objetiva e económica da máquina, bem como para evitar perigos e custos de reparação e perdas de tempo por falhas da máquina e, também, para aumentar a confiabilidade e a durabilidade da mesma.

Além das normas de segurança desta instrução de serviço, V. Sa. terá que observar as normas específicas de vosso país em relação ao funcionamento da máquina.

Guarde o manual de operação perto da máquina e, protegido contra sujeira e humidade, dentro de um saco plástico. Estas normas deverão ser lidas pelo operador, antes de iniciar o trabalho, e deverão ser observadas estritamente. Ninguém deverá trabalhar na máquina sem ter uma formação específica para a mesma e sem conhecer os perigos ligados a tais máquinas. Os anos exigidos como mínimos para um operador deverão ser respeitados.

Além das instruções de serviço contidas nas normas de segurança e além das normas específicas de vosso país, devem-se observar as normas técnicas reconhecidas especificamente do setor de máquinas de elaboração de madeira.

Indicações gerais

- Examine todas as peças ao desembalar para ver se houve danificações no transporte. Se forem constatados danos, avise, por favor, imediatamente o fornecedor.
- Não aceitamos reclamações apresentadas mais tarde.
- Examine se a remessa está completa.
- Antes de comear a usar o aparelho procure conhecê-lo bem.
- Utilizar como peças sobressalentes ou acessórios exclusivamente peças originais scheppach. As peças sobressalentes fornece o seu distribuidor especializado scheppach.
- Ao fazer um pedido, indique, por favor, sistematicamente o número do artigo, tipo e ano de construção.

	bg 150	bg 200
Quantidade fornecida		
	Lixadeira dupla	Lixadeira dupla
	Instruções de serviço	Instruções de serviço
Dados técnicos		
Dimensões CxLxA mm	385 x 240 x 280	440 x 280 x 340
∅ Disco mm	150	200
∅ Perfuração do disco mm	12,7	15,88
Largura do disco mm	25	25
Peso kg	11,5	21,0
Accionamento		
Motor V/Hz	230/50	230/50
Capacidade de entrada P1 W	370	550
rotações 1/min	2850	2850

Reservando o direito de alterações técnicas!

Avisos gerais de segurança

para o trabalho com aparelhos eléctricos

Nestas instruções de serviço marcámos as passagens relacionadas com a sua segurança com este símbolo.

Aviso de segurança: Durante o trabalho com ferramentas eléctricas deve sempre observar certas medidas fundamentais de segurança para reduzir ao máximo possível o risco de um fogo, um choque eléctrico e de lesões físicas.

- Manter o lugar de trabalho limpo. Lugares e bancadas de trabalho desorganizados podem causar lesões.
- O seu local de trabalho é importante; não expor as ferramentas à chuva ou utilizá-las em lugares húmidos ou molhados. O lugar de trabalho deve ser bem iluminado. Não utilizar ferramentas na presença de líquidos ou gases inflamáveis.
- Proteger contra choques eléctricos. Evitar o contacto físico com superfícies ligadas à terra.
- Acesso interdito a pessoas não autorizadas. Outras pessoas, especialmente crianças, que não participam no trabalho, não devem tocar a ferramenta ou o cabo de extensão e devem ser mantidas distantes do lugar de trabalho.
- Guardar a ferramenta não utilizada fechada. Guardar a ferramenta que não é utilizada num lugar seco que possa ser fechado à chave, fora do alcance de crianças.
- Não exercer pressão sobre a ferramenta. Só assim pode-se efectuar melhor e de forma mais segura o trabalho com a velocidade prevista.
- Utilizar a ferramenta adequada. Não utilizar ferramentas pequenas para trabalhos, que deveriam ser efectuados com ferramenta de alta potência. Não utilizar a ferramenta para fins impróprios.
- Utilizar roupa adequada. Não utilizar roupa larga ou jóias que podem prender-se em partes móveis. Recomenda-se sapatos antiderrapantes para o trabalho no exterior. Cobrir cabelo comprido.
- Utilizar equipamento de protecção, p.ex. óculos de protecção ou máscaras protectoras ou anti-poeira.
- Manipular o cabo com cuidado. Nunca retirar a ficha da tomada puxando pelo cabo, manter o cabo afastado de calor, óleo e cantos cortantes.
- Não inclinar-se demasiado para a frente. Uma posição segura e um bom equilíbrio são sempre importantes.
- Verificar o cabo de rede em intervalos regulares a



respeito de defeitos e, caso necessário, deixá-lo reparar por uma assistência técnica autorizada. Verificar o cabo de extensão em intervalos regulares a respeito de danos e, caso necessário, substituí-lo.

- Evitar um arranque de serviço involuntário. Verificar se o interruptor de ligar / desligar está na posição "desligado" antes de conectar a ficha de rede à tomada.
- Utilização de cabos de extensão para o exterior. Em caso de trabalhos no exterior só conectar cabos de extensão externos destinados para trabalhos no exterior e respectivamente marcados.
- Concentre-se e repare no que faz. Em muitos casos ajuda um bom senso. Não utilizar a ferramenta se estar cansado.
- Verificação de partes defeituosas. Antes de utilizar a ferramenta, deve verificar cuidadosamente se funciona de forma correcta e de acordo com o seu fim. Verificar o ajuste das partes móveis, os seus pontos de união, pontos de ruptura, a sua fixação e outros factores que podem afectar o funcionamento. Um disco de protecção defeituoso ou outras partes danificadas devem ser reparadas ou substituídas por parte da assistência técnica, se não for especificado de outra forma nestas instruções de serviço. Não colocar o aparelho em funcionamento se o interruptor de rede não pode ser ligado ou desligado.
- A utilização de outros acessórios não indicados nestas instruções de funcionamento não é recomendável devido ao risco de lesões físicas.
- Deixar reparar as ferramentas por uma pessoa qualificada. Esta ferramenta eléctrica corresponde às regras de segurança correspondentes. As reparações só devem ser efectuadas por pessoas qualificadas, utilizando peças sobressalentes originais, senão o utilizador expõe-se a perigos graves.

Regras especiais de segurança para lixadeiras duplas

- Utilizar óculos de protecção.
- Não utilizar discos abrasivos defeituosos ou deformados.
- Verificar frequentemente o ajuste do pára-chispas e reajustar conforme o desgaste do disco abrasivo. Manter a distância entre o pára-chispas e o disco abrasivo tão pequena como possível (no máximo 2mm).
- Verificar frequentemente o ajuste do suporte de ferramenta e reajustar conforme o desgaste do disco abrasivo. Manter a distância entre o suporte de ferramenta e o disco abrasivo tão pequena como possível (no máximo 2mm).
- Só utilizar discos abrasivos cuja perfuração caiba exactamente no eixo da lixadeira dupla. Não ajustar discos abrasivos com uma perfuração demasiado pequena no eixo.
- Não forçar a porca do disco.
- Não lixar com disco frio. Deixar o disco correr em vazio por um minuto antes de iniciar o trabalho.
- Não lixar com as partes laterais do disco. Lixar só com a superfície de ataque.
- Não aplicar refrigerante directamente no disco. O refrigerante pode afectar a força de ligação do disco abrasivo e desta maneira causar a sua falha.
- A ocorrência de faíscas pode ser perigosa. Não lixar na vizinhança de gases ou líquidos inflamáveis.
- Posicionar-se de lado do disco abrasivo ao ligar o aparelho.
- Lixar com o disco abrasivo só na superfície de ataque. Se lixar com as faces laterais, o disco abrasivo pode

tornar-se demasiado fino para a utilização segura.

- O lixamento produz calor. Só tocar na peça trabalhada, se a mesma arrefeceu suficientemente.
- Só utilizar discos abrasivos destinados à utilização segura na lixadeira dupla. Não utilizar discos abrasivos cuja velocidade máxima de rotação seja inferior à velocidade indicada no aparelho.

Instalação

Elementos de comando da sua lixadeira dupla (fig. 1)

1. Disco de protecção
2. Pára-chispas
3. Discos abrasivos (lado esquerdo: N° de granulação 60, lado direito: N° de granulação 36)
4. Suporte de ferramenta
5. Lâmpada
6. Protecção do disco abrasivo
7. Perforação para a montagem da bancada de trabalho
8. Interruptor principal (ligar / desligar)
9. Recipiente para água de refrigeração

Montagem

Aviso de segurança! Só ligar o aparelho depois de realizar todos os trabalhos de montagem e de ajuste assim como depois de ler e compreender as instruções de funcionamento e os avisos de segurança.

Montagem bg 150

Suportes de ferramentas (fig. 1 / N° 4)

Aparafusar o suporte de ferramenta (4) com o parafuso de punho estrelado, o disco e a porca sextavada M6 à protecção do disco abrasivo (6). A distância entre o disco abrasivo e o suporte de ferramenta deve ser no máximo 2mm.

Pára-chispas (fig. 2)

Aparafusar o pára-chispas com o parafuso de fendas em cruz e a anilha plana à protecção do disco abrasivo. A distância para o disco abrasivo deve ser no máximo 2mm.

Discos de protecção (fig. 3, fig. 4)

Montar o vidro de protecção com 2 parafusos de fendas em cruz M4, anilhas planas e porcas sextavadas à chapa de aperto.

O estribo de retenção é inserido na chapa de retenção e apertado com o parafuso de cabeça boleada M6, com anilha plana e porca.

Aparafusar a unidade completa na protecção do disco abrasivo com o estribo em U, porca sextavada M8 e anilha plana.

A protecção é individualmente ajustável para que os olhos do utilizador estejam protegidos durante o lixamento.

Montagem bg 200

Suportes de ferramentas (fig. 5, N° 4)

Para montar o suporte de ferramenta, soltar o parafuso inferior da protecção do disco abrasivo. A fixação é efectuada na fenda superior com este parafuso, enquanto o parafuso sextavado M5 é inserido na parte inferior com anilha plana.

A distância entre o disco abrasivo e o suporte de ferramenta deve ser no máximo 2mm.

Pára-chispas (fig. 6)

Aparafusar o pára-chispas com o parafuso de fendas em cruz e a anilha plana à protecção do disco abrasivo. A distância para o disco abrasivo deve ser no máximo 2mm.

Discos de protecção (fig. 7, fig. 8)

Montar o vidro de protecção com 2 parafusos de fendas em cruz M4, anilhas planas e porcas sextavadas à chapa de aperto.

O estribo de retenção é inserido na chapa de retenção e apertado com o parafuso de cabeça boleada M6, com anilha plana e porca.

Aparafusar a unidade completa na protecção do disco abrasivo com o estribo em U, porca sextavada M8 e anilha plana.

A protecção é individualmente ajustável para que os olhos do utilizador estejam protegidos durante o lixamento.

Ligação eléctrica

O motor eléctrico instalado está pronto para entrada em serviço.

A ligação corresponde às normas VDE e DIN correspondentes.

A ligação à rede por parte do cliente assim como os cabos de extensão utilizados devem corresponder a estas prescrições.

Instalações, reparações e trabalhos de manutenção na instalação eléctrica só devem ser efectuados por um técnico especializado.

Avisos importantes

O motor eléctrico está preparado para o modo de funcionamento S 1.

Em caso de sobrecarga do motor, o mesmo desliga-se automaticamente. Depois de um tempo de refrigeração (duração pode diferir) o motor pode ser novamente ligado.

Avisos de utilização

Observar os seguintes pontos antes de colocar a lixadeira dupla em funcionamento:

- Actuar o interruptor principal. Esperar até o disco abrasivo atingir a velocidade máxima. Só depois começar com o lixamento.
- Segurar a peça a trabalhar no suporte de ferramenta e movê-la lentamente e de forma regular na direcção do disco abrasivo.
- O lixamento pode diminuir a velocidade do disco abrasivo. Neste caso diminuir a pressão um pouco, até o disco atingir novamente a sua velocidade máxima.

ATENÇÃO:

- Peças pequenas a trabalhar devem ser fixadas com um alicate ou uma ferramenta semelhante.
- Só lixar na superfície de ataque do disco, nunca nas faces laterais.
- Como quase todos os materiais aquecem ao serem lixados, manejar muito cuidadosamente a peça a trabalhar.

Substituir o disco abrasivo

ATENÇÃO: Para evitar lesões por um arranque involuntário da lixadeira dupla, antes de substituir o disco abrasivo, o aparelho deve ser desligado (posição do interruptor para "0") e deve ser tirada a ficha de rede da tomada.

- Soltar o pára-chispas e o disco de protecção e tirar o máximo possível para fora, mas não desmontá-los.
- Soltar o suporte de ferramenta e tirá-lo o máximo possível para fora.
- Desaparafusar os parafusos e tirar a placa extrema.
- Tirar o flange exterior e o velho disco abrasivo; colocar o novo disco abrasivo.

Aviso:

- Não tirar os discos de cartão fixados nos lados do novo disco abrasivo, porque apoiam a fixação segura do flange contra o disco abrasivo.
- Verificar o novo disco abrasivo a respeito de fissuras ou outras danificações visíveis e, caso necessário, eliminar.
- Recolocar o flange e a porca.
- Não apertar demasiado a porca com uma chave de porcas, senão pode quebrar o disco abrasivo.
- Remontar a placa extrema.
- Reajustar o suporte de ferramenta, o pára-chispas e o disco de protecção conforme as instruções de montagem.

Utilização conforme as prescrições

- A máquina corresponde à directiva CE em vigor sobre máquinas.
- As prescrições de segurança, de trabalho e de manutenção do fabricante assim como as dimensões indicadas nos dados técnicos devem ser observadas.
- As disposições sobre a prevenção de acidentes correspondentes e as outras regras de segurança reconhecidas devem ser respeitadas.
- A máquina só deve ser utilizada, mantida ou reparada por pessoas qualificadas, que estão familiarizadas com a mesma e instruídas sobre os perigos. Alterações não autorizadas na máquina excluem a responsabilidade do fabricante em caso de danificações resultantes.
- A máquina só deve ser utilizada em combinação com acessórios originais e ferramenta original do fabricante.
- Outro tipo de utilização não corresponde às prescrições. O fabricante não assumirá qualquer responsabilidade por danos resultantes de uma utilização inadequada; são da responsabilidade exclusiva do operador.

Riscos remanescentes

A máquina corresponde ao actual estado da técnica e às regras de segurança reconhecidas. Mesmo assim existe um risco remanescente no trabalho.

- Perigo de lesão para dedos e mãos devido ao movimento giratório do disco abrasivo em caso de guiamento ou fixação inadequados da ferramenta a lixar.
- Perigo de lesão por ferramentas mal colocadas, em caso de fixação ou guiamento inadequados.
- Perigo devido à corrente em caso da utilização de ligações eléctricas que não correspondem às prescrições.
- Apesar de todas as preparações tomadas podem existir riscos remanescentes não evidentes.
- Os riscos remanescentes podem ser diminuídos, se forem respeitados os Avisos de segurança, a Utilização conforme as prescrições assim como as instruções de funcionamento.

Fabrikation:

scheppach
Fabrikation von Holzbearbeitungsmaschinen GmbH
Günzburger Straße 69
D-89335 Ichenhausen

Krere kunde,

vi ønsker Dem megen glæde og gode resultater ved arbejdet med Deres nye scheppach maskine

OBS: Producenten af dette udstyr hæfter ifølge gældende love om produktansvar ikke for skader påført udstyret eller påført af udstyret som følge af:

- U hensigtsmæssig behandling.
- Manglende iagttagelse af betjeningsvejledning.
- Reparation udført af ikke autoriseret personale.
- Indsøtning af og udskiftning med andet end scheppach originale reservedele.
- Utilsigtet anvendelse af udstyret.
- Udfald i elektriske installationer ved manglende iagttagelse af de deco 401 elektriske forskrifter og VDE-bestemmelserne. 0100, DIN 57113 / VDE 0113.

Vi anbefaler:

Læs hele betjeningsvejledningen nøje igennem før ill igangsætning.

Denne betjeningsvejledning skai gøre det nemmere for Dem at lære Deres nye maskine at kende. Derudover vil De få oplysninger om, hvordan maskinen benyttes mest hensigtsmæssigt til gennemførelse af det arbejde, som den er konstrueret til

Betjeningsvejledningen indeholder vigtige henvisninger om, hvordan De arbejder sikkert, hensigtsmæssigt og økonomisk med denne maskine, og hvordan De kan undgå farer, reducere vedligeholdelsesomkostninger, forringe tomgangstiden og øge maskinens palidelighed og holdbarhed. Udover de sikkerhedsforskrifter, som findes i denne vejledning, skai De overholde de sikkerhedsforskrifter, som gælder i Deres land for denne type maskiner.

Denne betjeningsvejledning skai altid befinde sig ved maskinen. Den skal læses og overholdes af enhver, der skai til at arbejde med denne maskine. Kun de personer, der er blevet specielt uddannede til at arbejde med denne maskine og som er blevet oplyst om de mulige farer, må arbejde med maskinen. Den krævede mindstealder skai overholdes.

Udover de sikkerhedshenvisninger der er anfært i denne betjeningsvejledning, samt de srerlige bestemmelser, som skai overholdes i Deres hjemland, skai også de alment anerkendte fagtekniske regler for drift af træbearbejdsmaskine overholdes.

Generelle anvisninger

- Kontroller alle enkelte dele med hensyn til transportskader. Ved eventuelle reklamationer skai speditøren underrettes omgående.
- Senere reklamationer kan ikke anerkendes. • Kontroller, om forsendelsen er fuldstændig.
- Gør Dem før brug fortrolig med maskinens funktion ved at læse håndbogen.
- Brug som tilbehør og som slidog reservedele kun originale scheppach-dele. Tilbehørsdele køber De hos Deres scheppach forhandler.
- Meddel ved bestilling VOrt artikelnummer samt maskintype og fabriktionsår.

	bg 150	bg 200
Leveringsomfang		
	Dobbelt-slibemaskine	Dobbelt-slibemaskine
	Betjeningsvejledning	Betjeningsvejledning
Tekniske specifikationer		
Dimensioner LxBxH mm	385 x 240 x 280	440 x 280 x 340
ø skive mm	150	200
ø skivehul mm	12,7	15,88
Skivebredde	25	25
Vægt kg	11,5	21,0
Drev		
Motor V/Hz	230/50	230/50
Effektforbrug P1 W	370	550
Omdrejnings-tal 1/min.	2850	2850

Forbehold for tekniske ændringer!

Generelle sikkerhedsanvisninger

for arbejde med elektriske apparater

I denne betjeningsvejledning har vi markeret steder, der vedrører Deres sikkerhed, med dette symbol.

Sikkerhedsanvisning: Ved arbejde med elektrisk værktøj skal de grundlæggende sikkerhedsforanstaltninger altid følges for at holde risikoen for brand, elektriske stød og fysisk tilskadecomst så lav som muligt.

- Hold arbejdspladsen ren. Overfyldte pladser og arbejdsborde er ofte skyld i tilskadecomst.
- Deres arbejdsomgivelser er vigtige. Lad ikke værktøj stå ude i regn, og brug det ikke på fugtige eller våde steder. Arbejdspladsen skal have en god belysning. Aktivér ikke værktøj i nærheden af brændbare væsker eller gasser.
- Beskyt Dem mod elektriske stød. Undgå kropskontakt med jordforbundne overflader.
- Ingen adgang for ubeføjede personer. Lad ikke andre personer, specielt børn, som ikke deltager i arbejdet, røre ved værktøjet eller forlængerledningen, og hold dem væk fra arbejdspladsen.
- Lås ubenyttet værktøj inde. Opbevar værktøj, som der ikke er brug for, på et tørt sted, der kan aflåses, uden for børns rækkevidde.
- Udøv ikke tryk på værktøjet. Kun på den måde kan arbejdet udføres bedre og mere sikkert med den tiltænkte hastighed.
- Brug det rigtige værktøj. Arbejde, som bedst kan udføres med værktøj med høj kraft, bør ikke udføres med lille værktøj. Brug ikke værktøj til formål, det ikke er beregnet til.
- Brug passende påklædning. Vide klæder eller smykkegenstande, som kan sætte sig fast i bevægelige dele, er ikke egnede. Skridsikkert fodtøj anbefales til udendørs arbejde. Dæk langt hår til.
- Brug af sikkerhedsudstyr, som f.eks. beskyttelsesbriller eller en ansigts- eller støvmaske.
- Håndtér ledningen forsigtigt. Træk aldrig netstikket ud af stikkontakten ved at rykke i ledningen, hold ledningen væk fra stærk varme, olie og skarpe kanter.
- Læn Dem ikke for langt fremad. En sikker ståstilling og en god ligevægt er altid vigtigt.
- Kontrollér med regelmæssige mellemrum netledningen for defekter, og få den om nødvendigt repareret af en autoriseret kundetjeneste. Kontrollér regelmæssigt forlængerledningen for defekter, og udskift den om nødvendigt.



- Undgå en utilsigtet driftsstart. Kontrollér, at tænd-/slukkkontakten står på 'Sluk', før netstikket sættes i stikkontakten.
- Brug af udendørs-forlængerledninger. Tilslut ved arbejde i det fri kun udendørs-forlængerledninger, som er beregnet til arbejde i det fri og er mærket tilsvarende.
- Hold koncentrationen, og vær opmærksom på det, De gør. En sund fornuft er ofte den bedste hjælp. Brug ikke værktøjet, hvis De er træt.
- Undersøgelse af defekte dele. Før værktøjet tages i brug, bør man kontrollere omhyggeligt, om det fungerer korrekt, som dets formål foreskriver. Kontrollér justeringen af de bevægelige dele, deres forbindelsessteder, brudsteder, deres placering og andre faktorer, som kan påvirke driften. En defekt beskyttelsesskive eller andre defekte dele skal repareres eller udskiftes af kundetjenesten, hvis der ikke er anført andet i denne vejledning. Tag ikke apparatet i drift, hvis strømkontakten ikke kan tændes eller slukkes.
- Brug af andre tilbehørsdele, som ikke er opført i denne driftsvejledning, anbefales ikke, da de er behæftet med risiko for fysisk tilskadekomst.
- Få værktøjet repareret af en kvalificeret person. Dette elektriske værktøj overholder de gældende sikkerhedsregler. Reparationer bør kun udføres af kvalificerede personer under brug af originale reservedele, da brugeren ellers udsætter sig selv for betydelige risici.



Specielle sikkerhedsregler for dobbelt-slibemaskinen

- Brug beskyttelsesbriller.
- Brug ikke defekte eller deformerede slibeskiver.
- Kontrollér hyppigt indstillingen af gnistbeskyttelsen og efterjustér den i henhold til slibeskivens slid. Hold afstanden mellem gnistbeskyttelsen og slibeskiven så lille som muligt (ikke større end 2 mm).
- Kontrollér hyppigt indstillingen af værktøjsunderlaget og efterjustér det i henhold til slibeskivens slid. Hold afstanden mellem værktøjsunderlaget og slibeskiven så lille som muligt (ikke større end 2 mm).
- Brug kun slibeskiver, hvis hul passer nøjagtigt på dobbelt-slibemaskinens aksel. Tilpas ikke slibeskiver med for lille hul til akslen.
- Overspænd ikke skivemøtrikken.
- Slib ikke med kold slibeskive. Lad slibeskiven køre et minut i tomgang, før arbejdet påbegyndes.
- Slib ikke på sidefladerne af slibeskiven. Slib kun på front siden.
- Påfør ikke kølemiddel direkte på slibeskiven. Kølemiddel kan nedsætte slibeskivens bindingsstyrke og på den måde ødelægge dens funktion.
- Gnister kan være farlige. Slib ikke i nærheden af brændbare gasser eller væsker.
- Stå ud for siden af slibeskiven ved tilkobling af apparatet.
- Afret kun slibeskiven på front siden. Ved slibning af sidefladerne kan slibeskiven blive for tynd til en sikker brug.
- Slibning frembringer stærk varme. Tag først fat i emnet, når det er afkølet tilstrækkeligt.
- Brug kun slibeskiver, som er udformet til sikker brug på dobbelt-slibemaskinen. Brug ikke slibeskiver, hvis angivne højeste rotationshastighed er lavere end det oplyste omdrejningstal for apparatet.



Installation

Betjeningslementer på Deres dobbelt-slibemaskine (fig. 1)

1. Beskyttelsesskive
2. Gnistbeskyttelse
3. Slibeskiver (til venstre: kornstørrelsesnr. 60, til højre: kornstørrelsesnr. 36)
4. Værktøjsunderlag
5. Lampe
6. Slibeskiveafskærmning
7. Hul til montering på arbejdsbord
8. Hovedkontakt (tænd/sluk)
9. Beholder til kølevand

Montering

Sikkerhedsanvisning! Tilslut først apparatet, når alle monterings- og justeringsarbejder er ordnet, og betjeningsvejledningen og sikkerhedsanvisningerne er læst og forstået.



Montering af bg 150

Værktøjsunderlag (fig. 1/nr. 4)

Skruv værktøjsunderlaget (4) fast på slibeskiveafskærmningen (6) med stjernegrebskrue, skive og sekskantmøtrik M6. Afstanden mellem slibeskiven og værktøjsunderlaget skal indstilles på maks. 2 mm.

Gnistbeskyttelse (fig. 2)

Skru gnistbeskyttelsen fast på slibeskiveafskærmningen med krydskærskrue og spændskive. Afstanden til slibeskiven bør maks. være 2 mm.

Beskyttelsesskiver (fig. 3, fig. 4)

Montér beskyttelsesglasset på klemladen med 2 krydskærskrue M4, spændskiver og sekskantmøtrikker. Holdebøjlen føres ind i klemladen og spændes fast med fladrundbolt M6 med spændskive og møtrik.

Skru hele enheden på slibeskiveafskærmningen med U-bøjle, sekskantskrue M8 og spændskive.

Beskyttelsen kan indstilles individuelt, så brugerens øjne er beskyttet under hele slibningen.

Montering af bg 200

Værktøjsunderlag (fig. 5, nr. 4)

Til monteringen af værktøjsunderlaget skal den nederste skrue på slibeskiveafskærmningen løsnes. Fastgørelsen sker med denne skrue i den øverste slids, mens sekskantskrue M5 med spændskive anvendes forned.

Afstanden mellem slibeskiven og værktøjsunderlaget skal indstilles på maks. 2 mm.

Gnistbeskyttelse (fig. 6)

Skru gnistbeskyttelsen fast på slibeskiveafskærmningen med krydskærskrue og spændskive. Afstanden til slibeskiven bør maks. være 2 mm.

Beskyttelsesskiver (fig. 7, fig. 8)

Montér beskyttelsesglasset på klemladen med 2 krydskærskrue M4, spændskiver og sekskantmøtrikker. Holdebøjlen føres ind i klemladen og spændes fast med fladrundbolt M6 med spændskive og møtrik.

Skru hele enheden på slibeskiveafskærmningen med U-bøjle, sekskantskrue M8 og spændskive.

Beskyttelsen kan indstilles individuelt, så brugerens øjne er beskyttet under hele slibningen.

Elektrisk tilslutning

Den installerede el-motor er tilsluttet og klar til drift. Tilslutningen overholder de gældende VDE- og DIN-bestemmelser.

Nettilslutningen hos kunden og den benyttede forlængerledning skal overholde disse forskrifter.

Installationer, reparationer og vedligeholdelsesarbejder på el-installationen må kun udføres af en fagmand.

Vigtige anvisninger: El-motoren er udført til driftsart S 1. Ved overbelastning af motoren kobler den automatisk fra. Efter en afkølingstid (af varierende varighed) kan motoren kobles til igen.

Betjeningsanvisninger

Vær opmærksom på følgende punkter før idrifttagningen af dobbelt-slibemaskinen:

- Tryk på hovedkontakten. Vent, til slibeskiven når den højeste hastighed. Begynd først da med slibningen.
- Hold emnet fast på værktøjsunderlaget, og før det langomt og jævnt hen mod slibeskiven.
- Slibningen kan sænke slibeskivens hastighed. Let i så fald trykket en smule, indtil skiven igen har nået sin fulde hastighed.

OBS:

- Små emner bør holdes fast med en tang eller lignende værktøj.
- Slib kun på fronten af slibeskiven, aldrig på sidefladerne.
- Da de fleste materialer bliver meget varme under slibningen, skal man håndtere emnet yderst forsigtigt.

Skift af slibesliver

OBS: For at forhindre tilskadekomst på grund af utilsigtet start af dobbelt-slibemaskinen skal apparatet altid slukkes (kontaktstilling på "0") og netstikket trækkes ud af stikkontakten, før slibeskiven skiftes.

- Løsn gnistbeskyttelsen og beskyttelseskiven, og træk dem så langt ud som muligt, men afmontér dem ikke.
- Løsn værktøjsunderlaget, og træk det så langt ud som muligt.
- Afmontér skruerne, og træk endepladen væk.
- Tag den ydre flange og den gamle slibesliver af, sæt den nye slibesliver på.

Bemærk:

- Fjern ikke papskiverne, der sidder på siderne af den nye slibesliver, da de bidrager til et sikkert greb mellem flangerne og slibeskiven.
- Undersøg den nye slibesliver for ridser eller andre synlige skader, og bortskaf den om nødvendigt.
- Sæt flangen og møtrikken på igen.
- Skru møtrikken på med en skruenøgle, men ikke for fast, da slibeskiven ellers kan gå i stykker.
- Montér endepladen igen.
- Justér værktøjsunderlaget, gnistbeskyttelsen og beskyttelseskiven igen i henhold til monteringsvejledningen.

Bestemmelsesmæssig anvendelse

- Maskinen opfylder det gældende EF-maskindirektiv.
- Producentens sikkerheds-, arbejds- og vedligeholdelsesforskrifter samt dimensionerne i de tekniske specifikationer skal overholdes.
- De gældende ulykkesforebyggende forskrifter og øvrige alment anerkendte sikkerhedstekniske regler skal overholdes.
- Maskinen må kun anvendes, vedligeholdes og repareres af sagkyndige personer, som er fortrolige hermed, og som er informeret om de dermed forbundne farer. Ved egenhændige ændringer af maskinen bortfalder producentens ansvar for skader, som følger af disse ændringer.

- Maskinen må kun anvendes med originalt tilbehør og originalt værktøj fra producenten.
- Enhver anden anvendelse derudover gælder som ukorrekt. Producenten hæfter ikke for skader, der måtte opstå som resultat heraf. Det er brugeren alene, der bærer ansvaret herfor.

Restrisici

Maskinen er bygget i overensstemmelse med den nyeste tekniske viden og de anerkendte sikkerhedstekniske regler. Alligevel kan der under arbejdet forekomme enkelte restrisici.

- Risiko for tilskadekomst af fingre og hænder på grund af den roterende slibesliver ved usagkyndig føring eller pålægning af værktøjet, der skal slibes.
- Risiko for tilskadekomst på grund af værktøj, der slynges bort ved usagkyndig fastholdelse eller føring.
- Risiko på grund af strøm ved brug af ukorrekte el-tilslutningsledninger.
- Derudover kan der på trods af alle trufne foranstaltninger forekomme ikke umiddelbart synlige restrisici.
- Restrisici kan minimeres ved at overholde afsnittene Sikkerhedsanvisninger og Bestemmelsesmæssig anvendelse samt betjeningsvejledningen som helhed.

Produsent:

scheppach
Fabrikation von Holzbearbeitungsmaschinen GmbH
Günzburger Straße 69
D-89335 Ichenhausen

Kjære kunde,

Vi ønsker deg lykke til i arbeidet med den nye scheppach maskinen.

HENVISNING:

Produsenten av dette apparat er ikke ansvarlig i henhold til gjeldende produsansvarslov for skader som er oppstått ved dette apparat ved:

- Uhensiktsmessig behandling
- Ved ikke å ha lest bruksanvisningen
- Reparasjoner av tredje person, som ikke er autorisert fagman
- Isetting og bytting av ikke orriginale scheppach reservedeler
- Ved feil anvendelse
- Ved strømstans, ved ringaktelse av el-forskrifter og VDE bestemmelser 0100 -DIN 57113/ VDE 0113

Vi anbefaler deg:

Les monteringsog bruksanvisningen nøye før bruk. Denne bruksanvisning skalleit deg å kjenne din maskin, og også utnytte de retningsgivende innsatsmulighetene den gir.

Bruksanvisningen inneholder viktige råd hvordan du arbeider sikkert, fagmessig og mer økonomisk, og minsker faren. Sparer reparasjonskostnader, forhindrer stopptid, høyner palitligheten og levetiden for maskinen .

I tillegg til de sikkerhetsbestemmelsene i denne bruksanvisningen, må du ubetinget ta hensyn til gjeldende forskrifter i Norge, før maskinen settes i drift.

Bruksanvisningen må alltid befinne seg ved maskinen. Alle betjeningspersoner må gjennomlese bruksanvisningen, og følge denne nøye under arbeidet. Det tillates kun personer å arbeide med maskinen, som er opplært på den, og er underrettet om de farer det kan medføre. Minstealderen må også overholdes.

Ved siden av de sikkerhetsråd, som denne bruksanvisning inneholder, må en også være oppmerksom på de spesielle norske forskrifter, som gjelder for trebearbeidningsmaskine r. Likeledes de alminnelige anerkjente, fagtekniske regler.

Alment

- Ved utpakkingen, kontroller at ingen deler er transport-skadet. Ved skade kontakt omgående transportøren.
- Senere reklamasjoner vil ikke bli anerkjent.
- Kontroller at alt utstyr er tilstede.
- Studer bruksanvisningen nøye før maskinen tas i bruk.
- Benytt bare orriginale scheppach sliteog reservedeler . Reservedeler får du hos din scheppach fagbutikk.
- Ved bestilling oppgi artikkelnummer, type av maskin og byggeår .

	bg 150	bg 200
Innhold i pakken		
	Dobbel slipemaskin	Dobbel slipemaskin
	Bruksanvisning	Bruksanvisning
Tekniske data		
Dimensjoner LxBxH mm	385 x 240 x 280	440 x 280 x 340
Ø skive mm	150	200
Ø skivehull mm	12,7	15,88
Skivebredde mm	25	25
Vekt kg	11,5	21,0
Drivverk		
Motor V/Hz	230/50	230/50
Inngangs-effekt P1 W	370	550
Turtall 1/min	2850	2850

Med forbehold om tekniske endringer!

Generelle sikkerhetsanvisninger**for arbeid med elektroverktøy**

I denne bruksanvisningen er avsnitt som angår sikkerheten, merket med dette tegnet.

Sikkerhetsanvisning: Ved arbeid med elektriske verktøy skal du alltid følge grunnleggende sikkerhetstiltak for å minimere faren for brann, elektrisk støt og personskader.

- Hold arbeidsplassen ren. Overfylte og rotete omgivelser og arbeidsbenker leder ofte til skader.
- Arbeidssomgivelsene er viktige. Ikke utsett verktøyet for regn og unngå å bruke det i fuktige og våte omgivelser. Sørg for tilstrekkelig belysning av arbeidsplassen. Ikke bruk verktøyet i nærheten av brennbare væsker og gasser.
- Beskytt deg mot elektrisk støt. Unngå å komme i kontakt med jordete overflater.
- Adgang forbudt for uvedkommende. Sørg for at personer som ikke deltar i arbeidet, spesielt barn, ikke kan komme i kontakt med verktøyet eller skjøteledningen. Hold uvedkommende unna arbeidsplassen.
- Verktøy som ikke er i bruk, skal låses inn. Oppbevar verktøy som ikke er i bruk, på et tørt, avlåst sted utenfor barns rekkevidde.
- Ikke press verktøyet. Slik arbeider du sikrere, bedre og med korrekt hastighet.
- Bruk riktig verktøy. Arbeid som krever høyttelsesverktøy, skal ikke utføres med mindre verktøy. Ikke bruk verktøyet til andre formål enn det er beregnet på.
- Bruk egnede klær. Unngå løstsittende klær og smykker o.l. som kan sette seg fast i bevegelige deler. Bruk sklissikkert fottøy ved arbeid utendørs. Langt hår må tildekkes.
- Bruk verneutstyr som vernebriller ev. ansikts- eller støvmaske.
- Vær forsiktig når du håndterer ledningen. Ikke trekk i ledningen for å ta den ut av stikkkontakten. Hold ledningen unna skarpe kanter, varme og olje.
- Len deg ikke for langt forover. Sørg for at du står støtt og har likevekt.
- Kontroller strømledningen med jevne mellomrom med hensyn til skader. Dersom du oppdager slike, skal du få den reparert ved et autorisert serviceverksted. Kontroller skjøteledningen regelmessig med hensyn til feil og mangler og skift ut om nødvendig.
- Unngå utilsiktet start. Kontroller at av/på-bryteren står i stillingen "av" før du kobler støpselet til stikkkontakten.



- Bruk riktige skjøteledninger utendørs. Ved arbeid utendørs skal det kun brukes skjøteledninger som er beregnet på og merket for utendørs bruk.
- Konsentrer deg om arbeidet og følg med på hva du gjør. Bruk sunn fornuft. Ikke bruk verktøyet dersom du er trøtt.
- Kontroller om det finnes defekte deler. Før verktøyet tas i bruk, skal du kontrollere at det fungerer slik det skal. Kontroller bevegelige deler og forbindelser, bruddsteder og monteringen av bevegelige deler samt andre faktorer som kan påvirke funksjonen. Defekte beskyttelsesskjermer og andre defekte deler skal repareres eller erstattes av vår kundeservice, såfremt annet ikke er angitt i denne bruksanvisningen. Ikke bruk verktøyet dersom det ikke er mulig å slå strømbryteren av/på.
- Bruk av tilbehør som ikke er angitt i denne bruksanvisningen, anbefales ikke, da dette kan medføre risiko for personskader.
- Få verktøyet reparert av en kvalifisert fagmann. Dette elektriske verktøyet oppfyller gjeldende sikkerhetskrav. Reparasjoner skal kun utføres av kvalifiserte fagfolk med bruk av originale reservedeler. Dersom dette ikke blir fulgt, kan det medføre betydelig fare for brukeren.

Spesielle sikkerhetsforskrifter for dobbel slipemaskin

- Bruk vernebriller.
- Ikke bruk defekte eller deformerte slipeskiver.
- Kontroller gnistfangerens innstilling ofte og juster den i takt med slipeskivens slitasje. Avstanden mellom gnistfangeren og slipeskiven skal være minst mulig (maks. 2 mm).
- Kontroller innstilling til verktøyets bæreflate ofte og juster den i takt med slipeskivens slitasje. Avstanden mellom bæreflaten og slipeskiven skal være minst mulig (maks. 2 mm).
- Bruk kun slipeskiver med hull som er nøyaktig tilpasset akselen til den doble slipemaskinen. Ikke forsøk å tilpasse skiver med for lite hull til akselen.
- Ikke stram skivemutteren for hardt.
- Ikke slip med kald slipeskive. La slipeskiven gå ett minutt på tomgang før du starter arbeidet.
- Ikke slip med slipeskivens sideflater. Slip kun med fronten.
- Ikke påfør kjølemiddel direkte på slipeskiven. Kjølemiddelet kan redusere slipeskivens bindingsstyrke og ødelegge den.
- Gnister kan være farlige. Ikke bruk slipemaskinen i nærheten av brennbare gasser og væsker.
- Når du slår av verktøyet, skal du stå på siden av slipeskiven.
- Bruk kun fronten av slipeskiven. Dersom du sliper med sideflatene, kan slipeskiven bli for tynn til at sikkerheten er ivaretatt.
- Under sliping produseres det varme. Ikke ta på arbeidsstykket før det er tilstrekkelig avkjølt.
- Bruk kun slipeskiver som er beregnet for sikker bruk på den doble slipemaskinen. Ikke bruk slipeskiver med angitt maks.-hastighet som er lavere enn turtallet angitt for apparatet.

Installasjon

Betjeningselementer på den doble slipemaskinen (fig. 1)

1. Beskyttelsesskjerm
2. Gnistfanger
3. Slipeskiver (venstre: korning 60, høyre: korning 36)

4. Verktøyets bæreflate
5. Lampe
6. Slipeskivebeskyttelse
7. Hull for montering til arbeidsbenk
8. Hovedbryter (av/på)
9. Beholder for kjølevann

Montering

Sikkerhetsanvisning! Ikke slå på apparatet før alt monterings- og justeringsarbeid er utført og du har lest og forstått bruksanvisningen og sikkerhetsanvisningene.

Montering av bg 150

Verktøyets bæreflater (fig. 1 / nr. 4)

Fest verktøyets bæreflater (4) til slipeskivebeskyttelsen (6) med stjernehandtakskrue, skive og sekskantmutter M6. Avstanden mellom slipeskiven og bæreflaten skal være maks. 2 mm.

Gnistfanger (fig. 2)

Fest gnistfangeren til slipeskivebeskyttelsen med stjerneskrue og mellomleggsskive. Avstanden til slipeskiven skal være maks. 2 mm.

Beskyttelsesskjerm (fig. 3, fig. 4)

Monter beskyttelsesglasset til klemlaten med 2 stjerneskruer M4, mellomleggsskiver og sekskantmutter. Holdebøylen føres inn i klemlaten og klemmes fast med rundskruen med flatt hode M6 og mellomleggsskiven og mutteren.

Deretter skrues enheten fast til slipeskivebeskyttelsen med U-bøyle, sekskantskrue M8 og mellomleggsskive.

Beskyttelsesskjermen kan stilles inn individuelt, slik at den beskytter øynene til brukeren under sliping.

Montering av bg 200

Verktøyets bæreflater (fig. 5 / nr. 4)

For å montere verktøyets bæreflate må du først løsne den nederste skruen til slipeskivebeskyttelsen. Deretter festes bæreflaten i det øvre sporet med denne skruen. I nedre kant settes det inn en sekskantskrue M5 med mellomleggsskive.

Avstanden mellom slipeskiven og bæreflaten skal være maks. 2 mm.

Gnistfanger (fig. 6)

Fest gnistfangeren til slipeskivebeskyttelsen med stjerneskrue og mellomleggsskive. Avstanden til slipeskiven skal være maks. 2 mm.

Beskyttelsesskjerm (fig. 7, fig. 8)

Monter beskyttelsesglasset til klemlaten med 2 stjerneskruer M4, mellomleggsskiver og sekskantmutter.

Holdebøylen føres inn i klemlaten og klemmes fast med rundskruen med flatt hode M6 og mellomleggsskiven og mutteren.

Deretter skrues enheten fast til slipeskivebeskyttelsen med U-bøyle, sekskantskrue M8 og mellomleggsskive.

Beskyttelsesskjermen kan stilles inn individuelt, slik at den beskytter øynene til brukeren under sliping.

Elektrisk tilkobling

Den monterte elektromotoren er ferdig tilkoblet og klar til bruk.

Tilkoblingen er utført i samsvar med gjeldende VDE- og DIN-bestemmelser.

Tilkoblingen til strømnettet hos brukeren samt eventuelle skjøteledninger, må oppfylle kravene i disse forskriftene. Installasjon, reparasjon og vedlikehold av de elektriske

installasjonene må kun utføres av fagpersoner.

Viktige instruksjoner Elektromotoren er konstruert for brukstype S 1.

Motoren slås automatisk av ved overbelastning. Etter en avkjølingsperiode (varier i tid), kan motoren slås på igjen.

Betjeningsanvisninger

Før du tar den doble slipemaskinen i bruk, skal du legge merke til følgende punkter:

- Aktiver hovedbryteren. Vent til slipeskiven har nådd maks.-hastigheten. Først da kan du begynne å slippe.
- Hold arbeidsstykket fast mot verktøyets bæreflate og før det frem og tilbake på slipeskiven med en langsom og jevn bevegelse.
- Sliping kan redusere slipeskivens hastighet. Reduser trykket til skiven når full hastighet igjen.

FORSIKTIG:

- Små arbeidsstykker må holdes fast med tang eller lignende verktøy.
- Slip kun med slipeskivens frontside, aldri med sideflatene.
- Da de fleste materialer blir varme under sliping, skal du være svært forsiktig når du håndterer arbeidsstykket.

Skifte slipeskive

FORSIKTIG: For å unngå skader som følge av at slipemaskinen starter utilsiktet, skal apparatet slås av (bryteren i stillingen "0") og støpelet trekkes ut av stikkontakten.

- Løsne gnistfangeren og beskyttelsesskjermen og trekk dem lengst mulig ut uten å demontere dem.
- Løsne bæreflaten og trekk den lengst mulig ut.
- Skru ut skruene og fjern endeplaten.
- Ta av den ytre flensen og den gamle slipeskiven. Monter den nye slipeskiven.

Merk:

- Ikke fjern papplatene på siden av den nye slipeskiven. Disse sikrer at flensen får et sikkert grep mot slipeskiven.
- Kontroller den nye slipeskiven med hensyn til riper og andre synlige skader. Ikke bruk den dersom du oppdager slike.
- Sett flensen og mutteren på plass.
- Ikke trekk til mutteren for hardt med skrunøkkelen, da dette kan ødelegge slipeskiven.
- Monter endeplaten.
- Juster bæreflaten, gnistfangeren og beskyttelsesskjermen i henhold til monteringsanvisningen.

Fastsatt bruksområde

- Maskinen oppfyller kravene i den aktuelle utgaven av EUs maskindirektiv.
- Produsentens sikkerhets-, arbeids- og vedlikeholdsforskrifter, samt mål og dimensjoner angitt i avsnittet om tekniske data, må overholdes.
- Følg aktuelle forskrifter for forebygging av ulykker samt andre generelle sikkerhetsregler.
- Maskinen skal kun brukes, vedlikeholdes og repareres av kvalifiserte personer som er kjent med maskinen og potensielle farer. Produsenten har intet ansvar for skader som skjer som følge av uautoriserte endringer på maskinen.
- Maskinen skal kun brukes med originalt tilbehør og originalt verktøy fra produsenten.
- All bruk utover dette er å betrakte som i strid med det

fastsatte bruksområdet. Produsenten har intet ansvar for skader som følge av dette, risikoen bæres ene og alene av brukeren.

Restrisiko

Maskinen er bygget i henhold til dagens tekniske stand og anerkjente sikkerhetsregler. Enkelte restrisikoer ved arbeid med maskinen kan likevel ikke utelukkes.

- Fare for skade på fingre og hender på grunn av roterende slipeskive ved ukorrekt føring eller plassering av arbeidsstykket som skal slipes.
- Fare for skader på grunn av objekter som slynges ut ved ukorrekt fastholding eller føring.
- Fare for elektriske skader ved bruk av ledninger som ikke er i forskriftsmessig stand.
- I tillegg kan det til tross for iverksatte sikkerhetstiltak foreligge ukjente restrisikoer.
- Du minimerer den resterende risikoen ved å følge sikkerhetsanvisningene og bruke apparatet i tråd med fastsatt bruksområde samt følge anvisningene i bruksanvisningen.

Valmistaja:
scheppach
Fabrikation von Holzbearbeitungsmaschinen GmbH
Günzburger Straße 69
D-89335 Ichenhausen

Arvoisa asiakkaamme,

toivomme, että uusi scheppach-sahasi palvelee Sinua hyvin työssäsi.

HUOM:

Tämän laitteen valmistaja ei vastaa vioista tai virheistä, jotka johtuvat seuraavista syistä:

- väärästä tai epäasiallisesta käytöstä
- ei oie noudatettu käyttöohjetta, eikä käytetty tervettä järkeä
- korjauksista, jotka kolmas, ei valtuutettu ammattimies on tehnyt
- kun laitteeseen on asennettu tai vaihdettu osia, jotka elvät oie alkuperäisiä scheppach-osia
- määräysten vastainen käyttö
- sähkölaitteita koskevia määräyksiä ei oie noudatettu.

Suosittellemme

että luet käyttöohjeen kokonaan ja huolellisesti, ennen ~ kuin otat koneen käyttöön.

Käyttöohjeen avulla opit tuntemaan työkoneesi, jolloin se palvelee parhaalla mahdollisella tavalla eri käyttösovelluksissa.

Käyttöohje sisältää monia tärkeitä ohjeita siitä, kuinka konetta käytetään turvallisesti, ammattitaitoisesti ja taloudellisesti sekä siitä, kuinka vältät vaaratilanteet, säästät korjauskustannuksissa, vähennät seisonta-aikoja ja lisäät koneen käyttöikä ja huoltovälejä.

Käyttöohjeen turvaohjeiden lisäksi sinun on tutustuttava suomalaisiin työturvallisuusmääräyksiin.

Käyttöohje täytyy aina pitää lähellä sahaa. Jokaisen konetta käyttävän on ensin tutustuttava käyttöohjeeseen huolellisesti. Vain ne henkilöt, joita on opastettu koneen käyttöön, saavat työskennellä koneella. Pidä mielessäsi koneen käytön vaatima vähimmäisikä.

Tämän käyttöohjeen turvaohjeiden ja suomalaisten työturvallisuusmääräysten lisäksi on hyvä tutustua ammattiteknisiin sääntöihin, jotka koskevat puuntyöstökoneita.

Yleisiä ohjeita

- Kun olet purkanut koneen kuljetuspakkauksesta, tarkasta että yhdessäkään osassa ei oie kuljetusvaurioita. Jos löydät vaurioita, ilmoita niistä heti koneen myyjälle.
- Myöhemmin tehtyjä ilmoituksia ei hyväksytä.
- Varmista, että toimitussisältö on täydellinen.
- Ennen kun otat koneen käyttöön, tutustu koneeseen lukemalla tämän käyttöohje huolellisesti läpi.
- Käytä vain scheppachin alkuperäisiä varaja kulutusosia. Näitä osia saat scheppach-kauppiaaltsi.
- Kun tilaat varaosia, muista ilmoittaa samalla koneesi tyyppi ja valmistusvuosi.

	bg 150	bg 200
Toimituksen sisältö		
	Kaksoishiomakone Käyttöohje	Kaksoishiomakone Käyttöohje
Tekniset tiedot		
Rakenne mitat PxLxK mm	385 x 240 x 280	440 x 280 x 340
Laikan Ø mm	150	200
Laikan reikä mm	12,7	15,88
Laikan leveys mm	25	25
Paino kg	11,5	21,0
Käyttökoneisto		
Moottori V/Hz	230/50	230/50
Ottoteho P1 W	370	550
Kierros luku r/min	2850	2850

Oikeus teknisiin muutoksiin pidätetään!

Yleiset turvaohjeet

tarkoitettu sähkölaitteiden kanssa työskentelyyn

Tässä käyttöohjeessa turvallisuuden liittyvät kohdat on varustettu tällä merkillä.

Turvaohje: Työskenneltäessä sähkökäyttöisillä työkaluilla on noudatettava aina perustavanlaatuisia turvallisuustoimenpiteitä, jotta pidetään tulipalo-, sähköisku- ja ruumiinvammojen syntymisen riski mahdollisimman pienenä.

- Pidä työpaikka puhtaana. Ylikuormitetut paikat ja työpenkit ovat usein syynä loukkaantumiseen.
- Työympäristösi on tärkeä, älä anna työkaluja jäädä ulos sateeseen äläkä käytä niitä kosteissa tai märissä paikoissa. Työpaikan on oltava valaistu. Älä käytä työkaluja syttyvien nesteiden tai kaasujen lähellä.
- Suojaa itsesi sähköiskuilta. Vältä kehonkosketusta maadoitettujen pintojen kanssa.
- Pääsy asiattomilta kielletty. Älä anna muiden, erityisesti lasten, jotka eivät osallistu työhön, koskettaa työkaluja tai jatkojohtoa ja pidä asiattomat loitolla työpaikasta.
- Lukitse käyttämättömät työkalut kaappiin. Säilytä työkalut, joita ei tarvita, kuivassa lukittavassa paikassa lasten ulottumattomissa.
- Älä paina työkaluja. Vain tällä tavalla työ sujuu paremmin ja turvallisemmin määritellyllä nopeudella.
- Käytä sopivaa työkalua. Töitä, jotka on suoritettava suurtehotyökaluilla, ei tulisi hoitaa vähemmän tehokkailla työkaluilla. Älä käytä työkaluja tarkoituksenvastaisesti.
- Käytä sopivia vaatteita. Väljät vaatteet tai korut, jotka voivat tarttua liikkuviin osiin, eivät ole sopivia. Ulkona työskentelyä varten suositellaan käyttämään luistamattomia kenkiä. Peitit pitkät hiukset.
- Käytä suojavarustusta, kuten esim. suojalaseja tai kasvosuojaa tai pölynaamaria.
- Ole varovainen käsitellessäsi kaapelia. Älä koskaan vedä virtapistoketta ulos pistorasiasta tarttumalla kaapeliin, pidä kaapeli kaukana kuumasta, öljystä ja terävistä reunoista.
- Älä nojaa liikaa eteen. Tukeva asento ja hyvä tasapaino ovat aina tärkeitä.
- Tarkasta virtakaapelin kunto säännöllisin välein ja anna tarvittaessa valtuutetun asiakaspalvelun korjata kaapeli. Tarkasta jatkoakapelin kunto säännöllisesti ja vaihda ne tarvittaessa uusiin.
- Vahingossa tapahtuvan käytön käynnistyksen välttäminen. Tarkista, onko katkaisin asennossa 'Pois'

ennen kuin liität virtapistokkeen pistorasiaan.

- Ulkojatkokaapelien käyttö. Työskenneltäessä ulkona on liitettävä vain sellaisia ulkojatkokaapeleita, jotka on tarkoitettu ulkona tapahtuvaan työskentelyyn ja on merkitty vastaavasti.
- Keskity ja kiinnitä huomiota siihen, mitä teet. Terve ihmisjärki auttaa useimmissa tapauksissa. Älä käytä työkaluja väsyneenä.
- Viallisten osien tarkastus. Ennen kuin työkalua käytetään on tarkastettava huolellisesti, toimiiko työkalu tarkoituksenmukaisesti. Tarkasta liikkuvien osien kohdistus, niiden liitoskohdat, murtokohdat, kiinnitys ja muut tekijät, jotka voivat haitata käyttämistä. Viallinen suojalevy tai muut vialliset osat on annettava asiakaspalvelun korjattavaksi tai ne on vaihdettava uusiin, mikäli ei ole toisin määrätty tässä ohjeessa. Älä ota laitetta käyttöön, jos virtakytkintä ei voida kytkeä päällä eikä pois päältä.
- Muiden kuin tässä käyttöohjeessa listattujen lisäosien käyttöä ei suositella, koska niihin sisältyy riski ruumiinvamman tuottamisesta.
- Anna pätevän henkilön korjata työkalut. Tämä sähkökäyttöinen työkalu vastaa voimassa olevia turvallisuusääntöjä. Vain pätevän henkilön tulee suorittaa korjaustyöt käyttäen alkuperäisvaraosia, koska muussa tapauksessa käyttäjä altistuu vakaviin vaaroihin.

Erikoisturvaohjeet koskien kaksoishiomakoneita

- Käytä suojalaseja.
- Älä käytä viallisia tai muodoltaan muuttuneita hiomalaikkoja.
- Tarkasta kipinäsuojan säätö usein ja säädä se hiomalaikan kulumista vastaavasti. Pidä työkalupitimen ja hiomalaikan välinen etäisyys mahdollisimman pienenä (ei suurempi kuin 2 mm).
- Tarkasta työkalupitimen säätö usein ja säädä se hiomalaikan kulumista vastaavasti. Pidä työkalupitimen ja hiomalaikan välinen etäisyys mahdollisimman pienenä (ei suurempi kuin 2 mm).
- Käytä vain hiomalaikkoja, joiden reikä sopii tarkasti kaksoishiomakoneen akseliin. Älä sovelta hiomalaikkoja akseliin, joiden reikä on liian pieni.
- Älä kiristä laikkamutteria liikaa.
- Älä hio kylmällä hiomalaikalla. Anna hiomalaikan pyöriä ennen työn aloittamista yhden minuutin verran tyhjäkäynnillä.
- Älä hio hiomalaikan sivupinnoilla. Hio vain otsapinnalla.
- Älä levitä jäähdytysainetta suoraan hiomalaikalle. Jäähdytysaine voi haitata hiomalaikan sidoslujuutta ja siten johtaa laikan vioittumiseen.
- Kipinät voivat olla vaarallisia. Älä hio syttyvien kaasujen tai nesteiden läheisyydessä.
- Kytettäessä laite pois päältä seiso hiomalaikan sivulla.
- Teroita hiomalaikka vain otsapuolella. Sivupintojen hiomisen seurauksena hiomalaikka voi tulla turvalliseen käyttöön liian ohueksi.
- Hiominen luo kuumuutta. Tartu työkappaleeseen vasta silloin, kun se on riittävästi jäähtynyt.
- Käytä vain sellaisia hiomalaikkoja, jotka on tarkoitettu turvalliseen käyttöön kaksoishiomakoneella. Älä käytä hiomalaikkaa, jonka ilmoitettu maksimikiertonopeus on pienempi kuin laitteen ilmoitettu kierrosnopeus.

Asennus

Kaksoishiomakoneen hallintaelementit (kuva 1)

1. Suojalevy
2. Kipinäsuoja
3. Hiomalaikat (vasen: karheus-nro 60, oikea: karheus-nro 36)
4. Työkalunpidin
5. Lamppu
6. Hiomalaikkasuojus
7. Reikä työpenkin asennusta varten
8. Pääkytkin (Päälle/Pois)
9. Jäähdytysveden säiliö

Asennus

Turvaohje! Liitä laite vasta sitten, kun kaikki asennus- ja säätötyöt ovat päättyneet ja käyttöohje sekä turvaohjeet on luettu ja ymmärretty.

Asennus bg 150

Työkalunpitimet (kuva 1/nro 4)

Ruuvaa työkalunpidin (4) kiinni hiomalaikkasuojukseen (6) tähtikahvaruuvien, aluslevyn ja kuusiomutterin M6 avulla. Hiomalaikan ja työkalunpitimen välinen etäisyys on säädettävä enintään 2 mm:iin.

Kipinäsuoja (kuva 2)

Ruuvaa kipinäsuoja kiinni hiomalaikkasuojukseen ristikantaruuvien ja lisälevyn avulla. Etäisyys hiomalaikasta on säädettävä enintään 2 mm:iin.

Suojalevyt (kuva 3, kuva 4)

Asenna suojalasi kiinnityslevyyn 2 ristikantaruuvien M4, lisälevyn ja kuusiomutterin avulla.

Kiinnike työnnetään kiinnityslevyyn ja kiinnitetään matalapyöreäpäisellä ruuvilla M6, lisälevyllä ja mutterilla. Ruuvaa koko yksikkö kiinni hiomalaikkasuojukseen U-kiinnikkeen, kuusioruuvien M8 ja lisälevyn avulla.

Suojus on säädettävä yksilöllisesti, jotta käyttäjän silmät ovat suojatut hiomavaiheen aikana.

Asennus bg 200

Työkalunpitimet (kuva 5/nro 4)

Työkalunpitimen asennusta varten on löysättävä hiomalaikkasuojuksen alempi ruuvi. Kiinnitys tapahtuu ylempään rakoon tämän ruuvien avulla, kun taas sen alapuolelle kiinnitetään kuusioruuvi M5 yhdessä lisälevyn kanssa.

Hiomalaikan ja työkalunpitimen välinen etäisyys on säädettävä enintään 2 mm:iin.

Kipinäsuoja (kuva 6)

Ruuvaa kipinäsuoja kiinni hiomalaikkasuojukseen ristikantaruuvien ja lisälevyn avulla. Etäisyys hiomalaikasta on säädettävä enintään 2 mm:iin.

Suojalevyt (kuva 7, kuva 8)

Asenna suojalasi kiinnityslevyyn 2 ristikantaruuvien M4, lisälevyn ja kuusiomutterin avulla.

Kiinnike työnnetään kiinnityslevyyn ja kiinnitetään matalapyöreäpäisellä ruuvilla M6, lisälevyllä ja mutterilla. Ruuvaa koko yksikkö kiinni hiomalaikkasuojukseen U-kiinnikkeen, kuusioruuvien M8 ja lisälevyn avulla.

Suojus on säädettävä yksilöllisesti, jotta käyttäjän silmät ovat suojatut hiomavaiheen aikana.



Sähköliitäntä

Asennettu sähkömoottori on liitetty käyttövalmiiksi. Liitäntä vastaa yksiselitteisiä VDE- ja DIN -määräyksiä. Asiakkaan verkkoliitännän sekä käytetyn jatkojohdon täytyy vastata näitä määräyksiä. Sähköasennuksen asennus-, korjaus- ja huoltotöitä saa tehdä vain alan ammattilainen.

Tärkeät ohjeet: Sähkömoottori on mitoitettu toimintatapaa S 1 varten.

Moottorin ylikuormituksessa kytkeytyy moottori itsenäisesti pois päältä. Jäähdytysajan jälkeen (ajallisesti eroava) voidaan moottori taas kytkeä päälle.

Käyttöohjeet

Ennen kaksoishiomakoneen käyttöönottoa on huomioitava seuraavat kohdat:

- Paina pääkytkintä. Odota, kunnes hiomalaikka on saavuttanut maksiminopeuden. Aloita vasta sen jälkeen hiominen.
- Pidä työkalua kiinni työkalunpitimellä ja vie työkalu hitaasti ja tasaisesti hiomalaikalle.
- Hiominen voi laskea hiomalaikan nopeutta. Vähennä silloin hieman painamista, kunnes laikka on taas saavuttanut täyden nopeutensa.

HUOMIO:

- Pienemmistä työkaluista suositellaan pitämään kiinni pihdeillä tai vastaavalla työkalulla.
- Hio ainoastaan hiomalaikan otsapuolella, älä koskaan sivupinnoilla.
- Koska useimmat materiaalit kuumenevat hiottaessa, on työkalua käsiteltävä erittäin varovasti.

Hiomalaikan vaihto

HUOMIO: Kaksoishiomakoneen vahingossa tapahtuvan käynnistämisen aiheuttamien loukkaantumisten välttämiseksi on laite aina kytkettävä pois päältä (kytkimen asento "0") ja virtapistoke vedettävä irti pistorasiasta, ennen kuin vaihdetaan hiomalaikka.

- Löysää kipinäsuojaa ja suojalevyä ja vedä ne mahdollisimman pitkälle ulos, mutta älä irrota niitä.
- Löysää työkalunpidintä ja vedä se mahdollisimman pitkälle ulos.
- Ruuvaa ruuvit irti ja vedä päätelevy pois.
- Poista ulompi laippa ja hiomalaikka, aseta uusi hiomalaikka paikalleen.

Ohje:

- Älä poista uuden hiomalaikan sivuille kiinnitettyjä kartonkilevyjä, koska ne tukevat laippojen varmaa asentoa hiomalaikkaan vasten.
- Tarkasta uuden hiomalaikan mahdolliset halkeamat tai muut näkyvät vauriot ja huolehdi tarvittaessa hävittämisestä.
- Aseta laippa ja mutteri jälleen paikoilleen.
- Älä kiristä mutteria liikaa jakoavaimella, koska muuten hiomalaikka voi murtua.
- Asenna jälleen päätelevy.
- Säädä työkalunpidin, kipinäsuoja ja suojalevy asennusohjeen mukaan.

Tarkoituksenmukainen käyttö

- Kone vastaa voimassa olevaa EU-konedirektiiviä.
- Valmistajan turva-, työ-, ja huolto-ohjeita sekä teknisissä tiedoissa ilmoitettuja mittoja on noudatettava.
- Asiaankuuluvia tapaturmantorjuntaohjeita ja muita, yleisesti tunnustettuja turvallisuusteknisiä sääntöjä on noudatettava.
- Vain asiantuntevat henkilöt, jotka tuntevat koneen ja ovat tietoisia työhön liittyvistä vaaroista, saavat käyttää, huoltaa tai korjata konetta. Valmistaja ei ole vastuussa vahingoista, jotka johtuvat koneeseen tehdyistä omavaltaisista muutoksista.
- Konetta saa käyttää vain valmistajan alkuperäisvarusteiden ja alkuperäistyökalujen kanssa.
- Kaikkea muuta käyttöä pidetään tarkoituksenvastaisena. Valmistaja ei vastaa siitä johtuvista vahingoista, riski on yksin käyttäjän.

Piiloriskit

Kone on valmistettu uusimman tekniikan ja hyväksytytyn turvallisuusteknisten sääntöjen mukaisesti. Siitä huolimatta työskenneltäessä voi ilmetä yksittäisiä piiloriskejä.

- Pyörivän hiomalaikan aiheuttama sormien ja käsien loukkaantumisaarhiottavan työkalun epäasianmukaisen ohjaamisen tai tukemisen johdosta.
- Sinkoutuvien työkalujen aiheuttama loukkaantumisaara epäasianmukaisen pitämisen tai ohjaamisen johdosta.
- Sähkövirta aiheuttaa vaaran, jos käytetään epäasianmukaisia sähköliitosjohtoja.
- Lisäksi kaikista tehdyistä varotoimenpiteistä huolimatta ei voida sulkea pois piiloriskejä.
- Piiloriskit voidaan minimoida toimimalla Turvaohjeiden, Tarkoituksenmukaisen käytön sekä käyttöohjeen mukaisesti.

Tillverkare:

scheppach
Fabrikation von Holzbearbeitungsmaschinen GmbH
Günzburger Straße 69
D-89335 Ichenhausen

Arade kund!

Vi önskar mycket nöje och framgång vid arbetet med Er nya scheppach-maskin .

OBSERVERA:

Tillverkaren av denna apparat ansvarar inte för uppkomna skador på och genom denna enligt gällande lag för produktansvar vid:

- felaktig behandling
- när bruksanvisningen inte följs
- reparationer genom icke auktoriserad fackman
- inbyggnad eller utbyte av „reservdelar, som ej är original scheppach“
- användning inte enligt bestämmelserna
- avbrott i den elektriska anläggningen på grund av icke beaktande av elektriska föreskrifter och VDE-bestämmelserna 0100, DIN 57113/VDE 0113

Vi rekommenderar

A Läs igenom heia texten före montering och innan ~ maskinen säns i bruk.

Denna bruksanvisning ska hjälpa Dig att lära känna maskinen och dess användningsmöjligheter Bruksanvisningen innehåller viktiga tips om hur Du arbetar säkert, riktigt och ekonomiskt med maskinen och hur Du undviker risker och reparationskostnader liksom uppehållstider och hur maskinens tillförlitlighet och livslängd höjs.

Förutom denna bruksanvisnings säkerhetsföreskrifter måste gällande bestämmelser för Sverige beaktas.

Bruksanvisningen måste alltid finnas tillgänglig till maskinen. Plasta in den för att skydda den mot smuts och slitage. Den måste läsas noggrant av varje användare innan maskinen startas. Maskinen får endast användas av härför utbildad personal som även känner till riskerna. Föreskriven minimiålder måste beaktas.

Förutom denna bruksanvisnings säkerhetsföreskrifter och i Sverige gällande bestämmelser måste även de allmänna regler som gäller för arbete med träberbetningsmaskiner beaktas.

Allmänna upplysningar

- Kontrollera att alla delar är heia vid leverans. Meddela leverantör eventuella reklamationer omgående.
- Senare reklamationer godkännes ei.
- Kontrollera att leveransen är komplett.
- Läs igenom heia bruksanvisningen. Det underlättar montering och senare arbete.
- Använd endast original scheppach tillbehör och reservdelar. Reservdelar erhåller Ni från Er scheppach-återförsäljare.
- Vår vänlig ange artikelnummer, typ och årsmodell vid beställningar.

	bg 150	bg 200
Leveransomfattning		
	Bänkslipmaskin	Bänkslipmaskin
	Bruksanvisning	Bruksanvisning
Tekniska data		
Konstruktionsmått LxBxH mm	385 x 240 x 280	440 x 280 x 340
Slipskiva ø mm	150	200
Skivhål ø mm	12,7	15,88
Skivbredd mm	25	25
Vikt kg	11,5	21,0
Drivenhet		
Motor V/Hz	230/50	230/50
Effektförbrukning P1 W	370	550
Varvtal 1/min	2850	2850

Med reservation för tekniska ändringar!

Allmänna säkerhetsanvisningar

För arbeten med elverktyg

I denna bruksanvisning använder vi denna symbol vid avsnitt som är relevanta för din säkerhet.

Säkerhetsanvisning: Vid arbete med elverktyg måste alltid grundläggande säkerhetsåtgärder beaktas för att risken för brand, elektriska stötar eller personskador ska hållas så låg som möjligt.

- Håll arbetsplatsen ren. Överfulla platser och arbetsbänkar leder ofta till olyckor.
- Din arbetsmiljö är viktig. Utsätt inte dina verktyg för regn och använd dem inte på fuktiga eller våta platser. Se till att du gar tillräcklig belysning vid arbetsplatsen. Använd inte verktygen i närheten av brandfarliga vätskor eller gaser.
- Skydda dig mot elektriska stötar. Undvik kroppskontakt med jordade ytor.
- Obehöriga äga ej tillträde. Se till att andra personer, särskilt barn, som inte deltar i arbetet, inte kan komma åt verktyget eller förlängningskabeln, och se dessutom till att dessa personer inte vistas vid arbetsplatsen.
- Lås in verktyg som inte används. Verktyg som inte används ska låsas in på en torr plats utom räckhåll för barn.
- Utöva inget tryck på verktyget. Endast på så sätt kan arbetet utföras bättre och säkrare med avsedd hastighet.
- Använd rätt verktyg till avsett arbete. Arbeten som är avsedda att utföras med verktyg med hög prestanda bör inte utföras med mindre verktyg. Använd endast verktyget till avsett syfte.
- Bär lämpliga kläder. Vida kläder eller smycken som kan fastna i roterande delar är inte lämpliga. Vi rekommenderar att du bär halkfria skor för arbete utomhus. Täck över långt hår.
- Använd skyddsutrustning, t ex skyddsglasögon, ansiktvisir eller munskydd.
- Hantera kabeln försiktigt. Dra aldrig i kabeln för att ta ut stickkontakten ur uttaget. Skydda kabeln mot värme, olja och vassa kanter.
- Luta dig inte för långt fram. Det är viktigt att du alltid står stadigt och håller balansen.
- Kontrollera i regelbundna intervaller om nätkabeln är skadad. Vid behov måste du lämna in den för reparation i en behörig verkstad. Kontrollera i regelbundna intervaller





om förlängningskabeln är skadad. Byt ut den vid behov.

- Undvik att starta verktyg oavsiktligt. Kontrollera att strömbrytaren står på "Från" innan du sätter in stickkontakten i uttaget.
- Använd förlängningskablar för utomhusbruk. Om du använder maskinen utomhus, använd endast sådana förlängningskablar som är avsedda och godkända för sådan användning.
- Koncentrera dig och var medveten om vad du vill göra. Sunt förnuft är ofta till stor hjälp. Använd inte verktyget om du är trött.
- Undersök defekta delar. Innan du använder verktyget, kontrollera noggrant om det fungerar korrekt med hänsyn till avsett syfte. Kontrollera att rörliga delar är rätt justerade, dess anslutningsställen, brottställen, montering och andra faktorer som ev. kan påverka driften. Om siktskyddet eller andra delar är defekta måste de repareras eller bytas ut av kundtjänst, såvida inget annat anges i denna bruksanvisning. Använd inte maskinen om strömbrytaren inte kan slås på eller av.
- Vi avråder ifrån att andra tillbehör delar än de som anges i denna bruksanvisning används. Dessa främmande delar kan leda till personskador.
- Låt alltid en kvalificerad person reparera verktygen. Detta elverktyg uppfyller gällande säkerhetsregler. Reparationsarbeten ska endast utföras av kvalificerade personer, varvid original-reservdelar ska användas eftersom det annars finns risk för att användaren utsätts för fara .



Särskilda säkerhetsregler för bänkslipmaskiner

- Använd skyddsglasögon.
- Använd inga defekta eller asymmetriska slipskivor.
- Kontrollera gnistskyddet ofta och ställ in det allt eftersom med hänsyn till slitaget på slipskivan. Se till att avståndet mellan gnistskyddet och slipskivan är så litet som möjligt (inte större än 2 mm).
- Kontrollera slipstödet ofta och ställ in det allt eftersom med hänsyn till slitaget på slipskivan. Se till att avståndet mellan slipstödet och slipskivan är så litet som möjligt (inte större än 2 mm).
- Använd endast slipskivor vars borrhål passar exakt på bänkslipmaskinens axel. Försök inte anpassa slipskivor vars borrhål är för litet för maskinens axel.
- Dra inte åt skivmuttern för hårt.
- Slipa inte om slipskivan är kall. Låt slipskivan köra i tomgång i en minut innan du använder den.
- Slipa inte mot sidan på slipskivan. Slipa endast mot omkretsen.
- Applicera inte kylmedel direkt på slipskivan. Kylmedel kan påverka slipskivans hållfasthet och leda till att skivan blir defekt.
- Gnistor kan vara farliga. Slipa inte i närheten av brandfarliga gaser eller vätskor.
- Stå vid sidan av slipskivan när maskinen går igång.
- Skärp endast slipskivan på omkretsen. Om slipskivans sidor slipas in, finns det risk för att skivan blir så tunn att den inte längre kan användas säkert.
- Värme uppstår vid slipning. Ta inte i arbetsstycket förrän det har svalnat tillräckligt.
- Använd endast sådana slipskivor som har dimensionerats för säker användning på bänkslipmaskinen. Använd inga slipskivor vars angivna högsta hastighet är lägre än maskinens varvtal.



Installation

Manöverdon på bänkslipmaskinen (bild 1)

1. Siktskydd
2. Gnistskydd
3. Slipskivor (vänster: korn 60, höger: korn 36)
4. Slipstöd
5. Lampa
6. Slipskivsskydd
7. Borrhål för montering på arbetsbänk
8. Strömbrytare (till/från)
9. Behållare för kylvatten

Montering

Säkerhetsanvisning! Anslut inte maskinen förrän alla monterings- och justeringsarbeten har avslutats och du har läst igenom och förstått bruksanvisningen och säkerhetsanvisningarna.



Montering bg 150

Slipstöd (bild 1 / nr. 4)

Skruva fast slipstödet (4) på slipskivsskyddet (6) med stjärnskruv, bricka och sexkantmutter M6. Ställ in avståndet mellan slipskiva och slipstöd på max. 2 mm.

Gnistskydd (bild 2)

Skruva fast gnistskyddet på slipskivsskyddet med krysskruv och mellanläggsbricka. Avståndet till slipskivan bör uppgå till max. 2 mm.

Siktskydd (bild 3, bild 4)

Montera siktskyddet på klämplåten med två krysskruvar M4, mellanläggsbrickor och sexkantmuttrar.

För in fästbygeln i klämplåten och kläm fast med kullerskruven M6 med mellanläggsbricka och mutter. Skruva fast den kompletta enheten på slipskivsskyddet med U-bygel, sexkantskruv M8 och mellanläggsbricka. Skyddet kan ställas in individuellt, så att användarens ögon alltid är skyddade vid slipning.

Montering bg 200

Slipstöd (bild 5 / nr. 4)

Lossa på slipskivsskyddets undre skruv för att montera slipstödet. Fäst stödet i det övre spåret med hjälp av denna skruv, medan sexkantskruven M5 inkl. mellanläggsbricka sätts in nedtill.

Ställ in avståndet mellan slipskiva och slipstöd på max. 2 mm.

Gnistskydd (bild 6)

Skruva fast gnistskyddet på slipskivsskyddet med krysskruv och mellanläggsbricka. Avståndet till slipskivan bör uppgå till max. 2 mm.

Siktskydd (bild 7, bild 8)

Montera siktskyddet på klämplåten med två krysskruvar M4, mellanläggsbrickor och sexkantmuttrar.

För in fästbygeln i klämplåten och kläm fast med kullerskruven M6 med mellanläggsbricka och mutter. Skruva fast den kompletta enheten på slipskivsskyddet med U-bygel, sexkantskruv M8 och mellanläggsbricka. Skyddet kan ställas in individuellt, så att användarens ögon alltid är skyddade vid slipning.

Elanslutning

Den installerade elmotorn är ansluten klar för drift.

Anslutningen motsvarar de tillämpliga VDE- och DIN-bestämmelserna.

Kundens nätanlutning samt förlängningskabeln som

används måste uppfylla gällande föreskrifter. Installationer, reparationer och underhållsarbeten på de elektriska installationerna får endast utföras av en auktoriserad elektriker.

Viktiga anvisningar: Elmotorn är konstruerad för driftsätt S1.

Om motorn överbelastas slår den automatiskt från. Den kan slås till igen efter att den svalnat (efter en viss tid).

Bruksanvisning

Beakta följande punkter innan bänkslipmaskinen används:

- Slå på huvudströmbrytaren. Vänta tills slipskivan har nått sin maximala hastighet. Därefter kan du börja slipa.
- Håll arbetsstycket fast mot slipstödet och flytta det långsamt och med jämn hastighet fram mot slipskivan.
- När du slipar är det möjligt att slipskivans hastighet reduceras. Reducera trycket en aning tills skivan har återgått till sin maximala hastighet.

OBS:

- Små arbetsstycken bör du hålla fast med en tång eller liknande verktyg.
- Slipa endast mot slipskivans omkrets, aldrig mot sidorna.
- Eftersom de flesta material blir heta när de slipas, måste du vara mycket försiktig när du hanterar arbetsstycket.

Byta slipskiva

OBS: För att förhindra personsador som kan uppstå om bänkslipmaskinen startas oavsiktligt, måste maskinen slås ifrån (strömbrytare i läge "0") och stickkontakten ha dragits ut ur vägguttaget innan slipskivan byts ut.

- Lossa på gnistskyddet och siktskyddet och dra ut dem så långt som möjligt, men demontera dem inte.
- Lossa på slipstödet och dra ut det så långt som möjligt.
- Skruva av skruvarna och dra av ändplattan.
- Ta av den yttre flänsen och den förbrukade slipskivan. Sätt på den nya slipskivan.

Anvisning:

- Ta inte bort kartongskivorna som finns på sidorna av den nya slipskivan eftersom dessa ska garantera att flänsen sitter säkert mot slipskivan.
- Kontrollera om den nya slipskivan har sprickor eller andra synliga skador. Kasta skivan om den är skadad.
- Sätt på fläns och mutter på nytt.
- Dra åt muttern med en skiftnyckel, men inte för hårt, eftersom det då finns risk för att slipskivan spricker.
- Montera ändplattan på nytt.
- Justera in slipstödet, gnistskyddet och siktskyddet på nytt enligt monteringsanvisningarna.

Ändamålsenlig användning

- Maskinen uppfyller kraven i gällande EG-maskindirektiv.
- Tillverkarens säkerhets-, arbets- och underhållsföreskrifter samt de mått som anges i tekniska data måste beaktas.
- Gällande arbetarskyddsföreskrifter och övriga, allmänt erkända säkerhetstekniska regler måste beaktas.
- Maskinen får endast användas, underhållas och repareras av behöriga personer som är förtrogna med detta och som är informerade om riskerna. Tillverkaren tar inget ansvar för skador som uppstått genom egenmäktiga förändringar av maskinen.
- Maskinen får endast användas med originaltillbehör och original-verktyg från tillverkaren.

- Varje form av användning utöver detta gäller som fel användningsändamål. Tillverkaren påtar sig inget ansvar för skador som resulterar av sådan användning. Användaren bär allt ansvar.

Resterande risker

Maskinen har byggts enligt gällande teknisk standard i enlighet med erkända säkerhetstekniska regler. Trots detta finns det risk för enstaka resterande risker under användning.

- Risk för skador på fingrar och händer av den roterande slipskivan om verktyget som ska slipas har styrts eller stöttats upp olämpligt.
- Risk för skador av verktyg som slungas ut eftersom de har hållits eller styrts olämpligt.
- Risk orsakade av elspänning vid användning av ej korrekta elanslutningsledningarna.
- Dessutom kan det trots alla vidtagna skyddsåtgärder kvarstå uppenbara resterande risker.
- Resteranderisker kan minimeras om Säkerhetsanvisningar och Ändamålsenlig användning samt bruksanvisningen som helhet följs.

Izdelovalec:

Scheppach
Fabrikation von Holzbearbeitungsmaschinen GmbH
Günzburger Straße 69
D-89335 Ichenhausen

Spoštovana stranka,

Želimo Vam veliko veselja in uspeha pri delu z Vašo novo napravo scheppach.

Nasvet:

Proizvajalec te naprave po veljavnem zakonu o jamstvu za izdelke ne jamči za škode, ki nastanejo na tej napravi ali zaradi te naprave v naslednjih primerih:

- zaradi neustreznega ravnanja z napravo,
- zaradi neupoštevanja navodil za uporabo,
- zaradi popravil, ki so izvedena s strani tretje osebe, nepooblaščenih strokovnjakov,
- zaradi vgradnje ali zamenjave neoriginalnih nadomestnih delov,
- zaradi uporabe, ki ni v skladu z določili,
- zaradi izpada električne napeljave zaradi neupoštevanja elektrotehničnih predpisov in določil VDE 0100, DIN 57113 / VDE 0113.

Priporočamo Vam:

Pred montažo in pred uporabo preberite celotno besedilo navodil za uporabo. Ta navodila za uporabo naj Vam bi olajšala, da boste spoznali Vašo napravo in izkoristili njene možnosti uporabe, ki so v skladu z določili.

Navodilo za uporabo vsebuje pomembne nasvete, kako boste napravo varno, strokovno in ekonomično uporabljali ter kako se boste izognili nevarnostim, privarčevali stroške za popravilo, zmanjšali čas izpadov in povečali zanesljivost ter podaljšali življenjsko dobo naprave.

Poleg določil za varnost pri delu morate poleg teh navodil za uporabo nujno upoštevati tudi veljavne predpise za uporabo naprave, ki veljajo v Vaši državi.

Navodila za uporabo, zavita v plastično vrečko zaradi zaščite pred prahom in umazanijo, shranite v bližini naprave. Vsaka oseba, ki napravo uporablja prvič, mora ta navodila prebrati in se jih skrbno držati. Napravo lahko uporabljajo samo osebe, ki so poučene o uporabi naprave in z njo povezanimi nevarnostmi. Upoštevati morate zahtevano spodnjo mejo starosti.

Splošni nasveti:

- Ko vzamete napravo iz embalaže, preverite vse dele, če je na njih nastala škoda pri transportu. V primeru reklamacije morate takoj obvestiti dostavljalca. Kasnejših reklamacij ne priznavamo.
- Preverite, če so v dostavi prisotni vsi deli.
- S pomočjo navodil za uporabo se pred prvo uporabo seznanite z napravo.
- Kot pribor ter obrabne dele in nadomestne dele uporabljajte samo originalne dele. Nadomestne dele dobite pri Vašem zastopniku za družbo scheppach.
- Pri naročilu navedite številko artikla ter tip in leto izdelave naprave.

	bg 150	bg 200
Obseg dobave		
	Dvojna brusilna naprava	Dvojna brusilna naprava
	Navodila za uporabo	Navodila za uporabo
Tehnični podatki		
dimenzije D x Š x V v mm	385 x 240 x 280	440 x 280 x 340
fi plošče v mm	150	200
fi izvrtine v plošči v mm	12,7	15,88
širina plošče v mm	25	25
teža v kg	11,5	21,0
Pogon		
motor V/Hz	230/50	230/50
zmogljivost P1 v W	370	550
število obratov 1/min	2850	2850

Pridržujemo si pravico do tehničnih sprememb!

Splošni varnostni nasveti:

Za delo z električnimi napravami:



V teh navodilih za uporabo smo odstavke, ki se nanašajo na Vašo varnost označili s tem znakom.

Varnostni nasvet: pri delu z električnim orodjem morate vedno upoštevati osnovne varnostne predpise, da bi nevarnosti požara, električnega šoka ter telesnim poškodbam zmanjšali na najmanjšo vrednost.

- Delovno mesto mora biti vedno čisto. Prenapolnjeni prostori in delovna mesta so velikokrat vzrok za poškodbe.
- Vaše delovno okolje je pomembno. Ne puščajte orodja na dežju in ga ne uporabljajte v vlažnih ali mokrih prostorih. Delovno mesto mora biti dobro osvetljeno. Orodja ne uporabljajte v prisotnosti vnetljivih tekočin ali plinov.
- Zaščitite napravo pred elektrošokom. Izogibajte se telesnemu stiku z ozemljenimi površinami.
- Ni dostopa za nepooblaščenec. Druge osebe, posebno otroci, ki ne sodelujejo pri delu, se ne smejo dotikati orodja ali podaljška za električni kabel in se ne smejo približevati delovnemu mestu.
- Orodje, ki ga ne uporabljate, zaklenite. Orodja, ki ga ne potrebujete, shranite na v suhem prostoru, ki ga lahko zaklenete, izven dosega otrok.
- Ne izvajajte premočnega pritiska na napravo. Samo tako lahko delo izvedete bolje in varneje s predvideno hitrostjo.
- Uporabljajte primerno orodje. Dela, ki bi bilo bolje izvedeno z bolj zmogljivo napravo, ne opravljajte z majhnim orodjem. Orodja ne uporabljajte za druge namene.
- Nosite primerna oblačila. Široka oblačila ali nakit, ki se lahko zataknejo med gibljive dele naprave, niso primerna. Za delo na prostem priporočamo obutev, ki ne drsi. Dolge lase je potrebno pokriti.
- Priporočljiva je uporaba zaščitne opreme, kot na primer:

- zaščitna očala ali masko za obraz proti prahu.
- S kablom postopajte previdno. Vtiča nikoli ne vlecite iz vtičnice tako, da bi držali za kabl. Ne približujte kabla k izvorom vročine, olju ali ostrim robovom.
- Naprave ne nagibajte predaleč naprej. Stabilno stojišče in dobro ravnotežje sta vedno pomembna.
- V rednih časovnih presledkih preverite omrežni kabel, če je poškodovan, ker ga mora v tem primeru popraviti pooblaščen servisna služba. Podaljšek prav tako preverjajte v rednih časovnih presledkih in ga po potrebi zamenjajte.
- Izogibajte se nenamernega vklopa. Preverite, če je stikalo za vklop in izklop na nastavljeno na »izklop« preden priključite omrežni vtič v vtičnico.
- Uporaba zunanjih podaljškov. Pri delu na prostem priključite samo takšne podaljške, ki so namenjeni za zunanjo uporabo in ki so ustrezno označeni.
- Koncentrirajte se in pazite na to, kar delate. Zdrav človeški razum mnogokrat pomaga. Če ste utrujeni, ne uporabljajte naprave.
- Pregled pokvarjenih delov. Preden uporabite napravo, morate skrbno preveriti, če deluje pravilno in svojemu namenu primerno. Preverite naravnost gibljivih delov, njihovih spojnih mest, mesta preloma, njihovo pritrditev in ostale dejavnike, ki bi lahko vplivali na delovanje. Poškodovano zaščitno steklo ali druge pokvarjene dele mora servisna služba popraviti ali zamenjati, če v teh navodilih ni navedeno drugače. Ne uporabljajte naprave, če omrežnega stikala za vklop in izklop ni mogoče vključiti oziroma izključiti.
- Ne priporočamo uporabe drugih dodatnih delov, ki niso navedeni v teh navodilih za uporabo, ker le-te v sebi skrivajo tveganje za telesne poškodbe.
- Napravo naj popravlja strokovno usposobljena oseba. Ta električna naprava ustreza pristojnim varnostnim pravilom. Popravila mora izvajati samo strokovno usposobljeno osebje, pri tem pa uporabljati originalne nadomestne dele, ker je v nasprotnem primeru uporabnik izpostavljen znatnim nevarnostim.

Posebne varnostne smernice:

Za dvojno brusilno napravo:

- Nosite zaščitna očala.
- Ne uporabljajte poškodovanih ali brezobličnih zaščitnih stekel.
- Pogosto preverjajte nastavitev zaščite proti iskram in ustrezno nastavite obrabo brusilne plošče. Razmak med zaščito proti iskram in brusilno ploščo mora biti čim manjši (ne večji od 2mm).
- Pogosto preverjajte nastavitev vodila orodja in ustrezno nastavite obrabo brusilne plošče. Razmak med zaščito proti iskram in brusilno ploščo mora biti čim manjši (ne večji od 2mm).
- Uporabljajte samo brusilne plošče, katerih vrtine se točno ujemajo z gredjo dvojne brusilne plošče. Ne poskušajte prilagoditi brusilne plošče, ki ima premajhno vrtino, na gred.
- Matice za pritrdjevanje plošče ne privijajte premočno.
- Ne brusite s hladno brusilno ploščo. Preden začnete z delom, mora brusilna plošča približno 1 minuto teči v prostem teku.
- Ne brusite na stranskih površinah brusilne plošče. Brusite samo na čelni strani.
- Hladilnih sredstev ne nanašajte direktno na brusilno ploščo. Hladilno sredstvo lahko vpliva na kohezijske sile brusilne plošče in s tem privede do izpada.
- Iskre so lahko nevarne. Ne smete brusiti v bližini

vnetljivih plinov ali vnetljivih tekočin.

- Pri vklopu naprave stojte na strani brusilne plošče.
- Brusilno ploščo naravnajte samo s čelne strani. Zaradi brušenja na stranskih površinah lahko brusilna plošča postane pretanka, da bi jo lahko še varno uporabljali.
- Brušenje povzroča segrevanje. Obdelovanca se dotaknite šele takrat, ko se je zadostno ohladil.
- Uporabljajte samo takšne brusilne plošče, ki so narejene za varno delovanje dvojne brusilne naprave. Ne uporabljajte brusilne plošče, ki ima najvišjo vrtilno hitrost nižjo od števila vrtljajev, ki so navedeni za napravo.

Inštalacija:

Upravljalni elementi Vaše dvojne brusilne naprave (slika 1):

1. Zaščitna steklena plošča,
2. Zaščita proti iskram,
3. Brusilni plošči (levo: granulacija 60, desno: granulacija 36),
4. Vodilo orodja,
5. Svetilka,
6. Zaščita za brusilni plošči,
7. Vrtina za montažo na delovni pult,
8. Glavno stikalo (vklop / izklop),
9. Posoda za hladilno tekočino.

Montaža:

Nasvet za varnost! Napravo priključite šele takrat, ko ste opravili vsa montažna in nastavitvena dela ter ko ste prebrali in razumeli navodila za uporabo in nasvete za varnost.

Montaža bg 150:

Vodila orodja (slika 1 / številka 4):

Vodilo orodja (4) pritrdite na zaščito za brusilno ploščo (6) z vijakom z zvezdasto glavo, podložko in matico M6. Razmak med brusilno ploščo in vodilom orodja nastavite na največ 2mm.

Zaščita proti iskram (slika 2):

Zaščito proti iskram pritrdite na zaščito za brusilno ploščo z vijakom s križno glavo in podložko. Razdalja do brusilne plošče lahko znaša največ 2mm.

Zaščitni stekleni plošči (slika 3, slika 4):

Zaščitno steklo namestite na zatično pločevino z dvema vijakoma s križno glavo M4, podložkama in šestrobni maticama. Držalo vstavite v zatično pločevino in ga pritrdite z vijakom s ploščato okroglo glavo M6, s podložko in matico.

Celotno enoto privijte na zaščito za brusilno ploščo z U-ročajem s šestrobni vijakom M8 vin podložko. Zaščito lahko samostojno nastavljate, da so oči uporabnika med brušenjem zaščitene.

Montaža bg 200:

Vodila orodja (slika 5, številka 4):

Če hočete montirati vodila orodja, je potrebno najprej odviti vijak, ki je namenjen za pritrdjevanje zaščite za brusilno ploščo. Pritrdite jih lahko s tem vijakom v zgornjo zarezo, medtem ko v spodnjem delu uporabite šestrobni vijak M5 in podložko. Razmak med brusilno ploščo in vodilom orodja nastavite na največ 2mm.

Zaščita proti iskram (slika 6):

Zaščito proti iskram pritrdite na zaščito za brusilno ploščo z vijakom s križno glavo in podložko. Razdalja do brusilne

plošče lahko znaša največ 2mm.

Zaščitni stekleni plošči (slika 7, slika 8):

Zaščitno steklo namestite na zatično pločevino z dvema vijakoma s križno glavo M4, podložkama in šestrobna maticama. Držalo vstavite v zatično pločevino in ga pritrdite z vijakom s ploščato okroglo glavo M6, s podložko in matico.

Celotno enoto privijte na zaščito za brusilno ploščo z U-ročajem s šestrobnim vijakom M8 in podložko. Zaščito lahko samostojno nastavljate, da so oči uporabnika med brušenjem zaščitene.

⚠ Priklop na električno omrežje:

Inštalirani elektromotor je priključen in pripravljen za uporabo. Priklop ustreza zadevnim VDE in DIN določilom.

Strankin omrežni priključek ter uporabljeni podaljški za kabel morajo ustrezati tem predpisom.

Inštalacije, popravila in vzdrževalna dela na električni inštalaciji lahko opravljajo samo strokovno usposobljeni delavci.

Pomembni nasveti: Elektromotor je narejen za način delovanja S1. V primeru preobremenitve motorja se ta samodejno izključi. Po ohladitvi (časovno različno) lahko motor ponovno vključite.

⚠ Nasveti za uporabo:

Pred uporabo dvojne brusilne naprave morate upoštevati naslednje točke:

- Uporabite glavno stikalo. Počakajte, da brusilna plošča doseže najvišjo hitrost. Šele nato lahko začnete z brušenjem.
- Obdelovanca držite trdno naslonjenega na vodilo orodja in ga počasi ter enakomerno premikajte po brusilni plošči.
- Brušenje lahko zmanjša hitrost brusilne plošče. Takrat je potrebno malo zmanjšati pritisk, da lahko plošča spet doseže polno hitrost.

Pozor:

- Majhne obdelovance je potrebno trdno držati s kleščami ali podobnim orodjem.
- Brusite samo na čelni strani brusilne plošče, nikoli na stranskih površinah.
- Ker se večina materialov pri brušenju segreva, je potrebno skrajno previdno ravnati z obdelovancem.

Menjava brusilne plošče

Pozor: Da bi se izognili poškodbam zaradi nenamerne zagona dvojne brusilne naprave, morate pred menjavo brusilne plošče preveriti, če je naprava izključena (položaj stikala »0«) in če ni priključena na električno omrežje.

- Popustite zaščito proti iskram in zaščitno stekleno ploščo in ju potegnite navzven, kolikor daleč je mogoče, vendar ju ne smete sneti.
- Popustite vodilo orodja in ga potegnite navzven, kolikor daleč je mogoče.
- Izvlecite vijake in snemite zaključno ploščo.
- Snemite zunanjo prirobnico in staro brusilno ploščo, nato namestite novo brusilno ploščo.

Nasvet:

- Kartonskih ploščic na straneh nove brusilne plošče ne odstranjujte, ker služijo za stabilno oporo prirobnice in brusilne plošče.
- Novo brusilno ploščo preverite, če je opraskana ali če ima druge vidne poškodbe in jo v tem primeru

odstranite.

- Ponovno namestite prirobnico in matico.
- Matice ne privijte s ključem premočno, ker lahko brusilna plošča počí.
- Ponovno namestite zaključno ploščo.
- Vodila orodja, zaščito proti iskram in zaščitno stekleno ploščo ponovno naravnajte v skladu z navodili za montažo.

⚠ Uporaba v skladu z določili:

- Naprava ustreza veljavnim smernicam ES.
- Predpise proizvajalca za varnost, uporabo in vzdrževanje ter v tehničnih podatkih navedene izmere je potrebno upoštevati.
- Ustrezne predpise o preprečevanju nesreč in ostala, splošno priznane varnostno-tehnična pravila je prav tako potrebno upoštevati.
- Napravo sme uporabljati, vzdrževati in popravljati samo strokovno usposobljena oseba, ki je z napravo seznanjena in poučena o nevarnostih. Samovoljne spremembe na napravi, ki bi eventualno povzročile poškodbe naprave, izključujejo garancijo proizvajalca.
- Napravo lahko uporabljate samo z originalnim priborom in originalnim orodjem proizvajalca.
- Za kakršnokoli drugo uporabo velja, da ni v skladu z določili. Proizvajalec ne jamči za škode, ki bi zaradi tega nastale, odgovornost za tveganje nosi izključno uporabnik.

⚠ Preostala tveganja:

Naprava je narejena po najnovejšem stanju tehnike in po priznanih varnostno tehničnih pravilih. Vseeno pa lahko pri uporabi nastanejo posamezna tveganja.

- Nevarnost poškodbe za prste in roke zaradi vrteče se brusilne plošče pri neustreznem vodenju ali neustreznega ležišča obdelovanca.
- Nevarnost poškodbe zaradi obdelovancev, ki jih odnese, pri neustreznem držanju ali vodenju.
- Ogroženost zaradi električnega toka pri uporabi električnih priključnih napeljav, ki niso v skladu s predpisi.
- Nadalje lahko kljub vsem ukrepom obstajajo nepredvidljiva tveganja.
- Preostala tveganja lahko zmanjšate na minimum, če v celoti upoštevate varnostne nasvete, uporabljate napravo v skladu z določili ter upoštevate navodila za uporabo.

Návod k obsluze

scheppach
Fabrikation von Holzbearbeitungsmaschinen GmbH
Günzburger Straße 69
D-89335 Ichenhausen

Vážený zákazníku,

přejeme Vám mnoho radosti a úspěchů při práci s Vaším novým strojem firmy scheppach.

Poznámka:

Dle platného Zákona o ručení za výrobek neručí výrobce tohoto stroje za škody vzniklé na tomto stroji, či jím způsobené, v případě:

- neodborné manipulace,
- nedodržení pokynů obsažených v Návodu k obsluze,
- oprav prováděných třetí osobou, neautorizovaným odborníkem,
- montáže a výměny „neoriginálních náhradních dílů scheppach“,
- použití neodpovídajícího určenému účelu,
- výpadků elektrického zařízení při nedodržení elektrických předpisů a předpisů VDE 0100, DIN 57113/ VDE 0113.

Doporučujeme vám:

Před montáží a uvedením stroje do provozu si přečtete celý text návodu k obsluze.

Tento návod k obsluze vám má usnadnit seznámení se strojem a využití jeho možností k určenému účelu.

Návod k obsluze obsahuje důležité pokyny k bezpečné, odborné a optimální práci se strojem, jak se vyhnout nebezpečím, ušetřit náklady na opravu, snížit prostoje a zvýšit spolehlivost a životnost stroje.

Kromě bezpečnostních směrnic obsažených v tomto návodu k obsluze musíte bezpodmínečně dodržovat předpisy pro provoz tohoto stroje platné ve vašem státu.

Návod k obsluze uchovávejte u stroje, uložený v plastovém obalu, který jej chrání před nečistotami a vlhkostí. Každá osoba obsluhující tento stroj si musí před zahájením práce pečlivě přečíst „Návod k obsluze“ a dodržovat jej. Se strojem smí pracovat jen osoby, které jsou seznámeny s jeho užíváním a nebezpečími s tím spojenými. Je třeba dodržet požadovaný minimální věk obsluhy.

Kromě bezpečnostních pokynů obsažených v tomto návodu k obsluze a zvláštních předpisů platných ve vašem státu je třeba respektovat všeobecně uznávaná odborně-technická pravidla pro provoz dřevozpracujících strojů

Všeobecné pokyny

- Po vybalení překontrolujte všechny díly, zda nebyly eventuálně poškozeny při dopravě. Při reklamaci musí být ihned uvědomen dovozce. Pozdější reklamace nebudou uznány.
- Překontrolujte úplnost dodávky.
- Před použitím stroje se s ním seznamte na základě „Návodu k obsluze“.
- V případě příslušenství a součástí podléhajících rychlému opotřebení a náhradních dílů používejte pouze originální díly. Náhradní díly obdržíte u vašeho specializovaného prodejce firmy scheppach.
- U objednávek uvádějte naše čísla výrobku, typ a roky výroby stroje.

	bg 150	bg 200
Obsah dodávky		
	Dvoukot. bruska	Dvoukot. bruska
	Návod k obsluze	Návod k obsluze
Technické údaje		
Rozměry D x Š x V mm	385 x 240 x 280	440 x 280 x 340
Ø kotouče mm	150	200
Ø otvoru kotouče mm	12,7	15,88
Šířka kotouče mm	25	25
Hmotnost kg	11,5	21,0
Pohon		
Motor V/Hz	230/50	230/50
Příkon P1 W	370	550
Počet otáček 1/min	2850	2850

Všeobecné bezpečnostní pokyny!

pro práci s elektrickými nástroji.

 V tomto návodu k obsluze jsme tímto symbolem označili místa, která se týkají vaší bezpečnosti.

Upozornění: Při práci s elektrickými nástroji je nutno vždy respektovat následující zásadní pravidla bezpečnosti, abyste na minimum snížili riziko vzniku požáru, úrazu elektrickým proudem a zranění.

- Pracoviště udržujte v čistotě. Přeplněná místa a pracovní stoly jsou často příčinou poranění.
- Vaše pracovní prostředí je důležité. Nářadí nevystavujte dešti a nemanipulujte s ním na vlhkých nebo mokřích místech. Pracoviště musí být dobře osvětleno. S nářadím nepracujte v blízkosti hořlavých kapalin nebo plynů.
- Chraňte se před zásahem elektrickým proudem. Vyvarujte se kontaktu těla s uzemněnými povrchy.
- Zamezte přístupu neoprávněných osob. Jiným osobám, zejména dětem, které se nepodílejí na práci, neumožněte dotýkat se nářadí nebo prodlužovacího kabelu a zdržovat se na pracovišti.
- Nepoužívané nářadí uložte. Nástroje, které již nejsou používány, uchovávejte na suchém, uzamykatelném místě, z dosahu dětí.
- Na nástroj netlačte. Jen tak bude možno práci provádět lépe a rychleji při optimální rychlosti.
- Používejte správný nástroj. Práce, které budou lépe vykonávány s nářadím o vysokém výkonu, by neměly být realizovány malými nástroji. Nářadí nepoužívejte k jinému účelu.
- Noste vhodné oblečení. Volné oblečení nebo ozdo-by, které se mohou zachytit v pohyblivých dílech, nejsou vhodné. Pro práci venku se doporučuje protiskluzová obuv. Dlouhé vlasy je třeba zakrýt.
- Používejte ochranné prostředky, jako např. ochranné brýle, obličejovou masku nebo respirátor.
- S kabelem zacházejte opatrně. Síťovou zástrčku nikdy nevytahujte ze zásuvky za kabel. Kabel udržujte z dosahu horka, oleje a ostrých hran.
- Příliš se nepředklánějte. Bezpečný postoj a dobrá rovnováha jsou důležité v každém okamžiku.
- V pravidelných intervalech kontrolujte, zda není poškozen síťový kabel, v případě poškození jej nechejte opravit autorizovaným servisem. Pravidelně kontrolujte stav prodlužovacích kabelů a případně je vyměňte.

- Vyhněte se spuštění zařízení nedopatřením. Před zastrčením síťové zástrčky do zásuvky pře-kontrolujte, zda je spínač ZAP/VYP v poloze ‚VYP‘.
- Používejte venkovní prodlužovací kabely. Při práci venku používejte jen takové venkovní prodlužovací kabely, které jsou určeny pro práci venku a jsou příslušně označeny.
- Cvičte si koncentraci a dávejte pozor na to, co děláte. Často pomůže zdravý lidský rozum. V případě únavy nářadí nepoužívejte.
- Kontrola dílů. Před použitím nářadí byste měli pečlivě přezkontrolovat, zda funguje správně, v sou-ladu s jeho účelem použití. Přezkontrolujte vyrovnaní pohyblivých dílů, jejich spoje, lomy, jejich upevnění a další faktory, které by mohly ovlivnit provoz nářadí. Vadný ochranný skleněný štít nebo jiné díly musí být opraveny nebo vyměněny zákaznickým servisem, pokud není jinak uvedeno v tomto návodu. Zařízení neuvádějte do provozu, pokud se síťový vypínač nedá zapnout a vypnout.
- Nedoporučuje se používání jiných dílů příslušenství než uvedených v tomto návodu k obsluze, protože v sobě skrývají riziko poranění.
- Nářadí nechávejte opravovat kvalifikovanými odborníky. Toto elektrické nářadí odpovídá příslušným pravidlům bezpečnosti. Opravy by měly být prováděny pouze kvalifikovanými pracovníky za použití originálních náhradních dílů. V opačném případě se uživatel vystavuje značným nebezpečím.

Zvláštní bezpečnostní předpisy pro dvoukotoučové stolní brusky.

- Noste ochranné brýle.
- Nepoužívejte vadné nebo deformované brusné kotouče.
- Často kontrolujte nastavení krytu proti odletujícím jiskrám a příslušně jej nastavujte v závislosti na opotřebením brusného kotouče. Udržujte co nejmenší vzdálenost mezi krytem proti odletujícím jiskrám a brusným kotoučem (ne větší než 2 mm).
- Často kontrolujte nastavení opěrky nástrojů a příslušně ji nastavujte v závislosti na opotřebením brusného kotouče. Udržujte co nejmenší vzdálenost mezi opěrkou nástrojů a brusným kotoučem (ne větší než 2 mm).
- Používejte pouze brusné kotouče, jejichž otvor přesně odpovídá průměru hřídele dvoukotoučové brusky. Na hřídel nenasazujte brusné kotouče s příliš malým otvorem.
- Nepřetáhněte matici brusného kotouče.
- Nebruste studeným brusným kotoučem. Před zahájením práce nechte brusný kotouč běžet 1 minutu naprázdno.
- Nebruste na bočních plochách brusného kotouče. Bruste pouze na čelní ploše.
- Chladicí kapalinu nenanášejte přímo na brusný ko-touč. Chladicí kapalina může poškodit soudržnost brusného kotouče a vést k jeho zničení.
- Jiskry mohou být nebezpečné. Nebruste v blízkosti hořlavých plynů nebo kapalin.
- Při zapínání zařízení stůjte stranou od brusného kotouče.
- Brusný kotouč srovnávejte jen na čelní ploše. Broušením na bočních plochách může dojít ke ztenčení brusného kotouče, které brání bezpečnému použití.
- Při broušení vzniká horko. Obrobku se dotýkejte teprve

po jeho dostatečném vychladnutí.

- Používejte jen takové brusné kotouče, které jsou dimenzovány pro bezpečné používání na dvoukotoučových bruskách. Nepoužívejte brusný kotouč, jehož uvedená nejvyšší oběžná rychlost je nižší než údaj o počtu otáček daného zařízení.

Instalace

Ovládací prvky dvoukotoučové stolní brusky (obr. 1)

1. Ochranný skleněný štít
2. Kryt proti odletujícím jiskrám
3. Brusné kotouče (vlevo: číslo zrnitosti 60, vpravo: číslo zrnitosti 36)
4. Opěrka nástrojů
5. Lampa
6. Kryt brusného kotouče
7. Otvor pro montáž na pracovní stůl
8. Hlavní spínač (ZAP/VYP)
9. Zásobník pro chladicí kapalinu

Montáž

Upozornění: Zařízení připojte k síti teprve tehdy, když je hotova montáž a seřízení a vy jste si přečetli návod k obsluze a bezpečnostní pokyny.

Montáž bg 150

Opěrky nástrojů (obr. 1 - 4)

Opěrku nástrojů (4) pevně přišroubujte pomocí šroubu s křížovou hlavou, podložky a šestihřanné matice M6 ke krytu brusného kotouče (6). Vzdálenost mezi opěrkou nástrojů a brusným kotoučem je nutno nastavit na max 2 mm.

Kryt proti odletujícím jiskrám (obr. 2)

Kryt proti odletujícím jiskrám pevně přišroubujte po-mocí šroubu s křížovou hlavou, podložky a šestihřanné matice ke krytu brusného kotouče. Vzdálenost k brus-nému kotouči by měla být max .2 mm.

Ochranné skleněné štíty (obr. 3, 4)

Ochranné sklo přišroubujte pomocí dvou šroubů s křížovou hlavou M4, podložek a šestihřanných matic k upínací destičce. Ramínko se zasune do upínací destičky a upevní pomocí šroubu s kulatou hlavou M6 a matice. Celá sestava se přišroubuje pomocí podložky a šesti-hřanné matice M8 ke krytu brusného kotouče. Ochranné sklo je individuálně nastavitelné tak, aby byly oči uživatele chráněny během broušení.

Montáž bg 200

Opěrky nástrojů (obr. 5 - 4)

Pro montáž opěrky nástrojů je nutno demontovat spodní šroub krytu brusného kotouče. Připevnění opěrky se provede do horního zářezu tímto šroubem, zatímco do spodního se použije šroub se šestihřannou hlavou M5 s podložkou. Vzdálenost mezi opěrkou nástrojů a brus-ným kotoučem je nutno nastavit na max. 2 mm

Kryt proti odletujícím jiskrám (obr. 6)

Kryt proti odletujícím jiskrám pevně přišroubujte po-mocí šroubu s křížovou hlavou, podložky a šestihřanné matice ke krytu brusného kotouče. Vzdálenost k brus-nému kotouči by měla být max. 2 mm.

Ochranné skleněné štíty (obr. 7, 8)

Ochranné sklo přišroubujte pomocí dvou šroubů s křížovou hlavou M4, podložek a šestihřanných matic k upínací destičce. Ramínko se zasune do upínací destičky a upevní pomocí šroubu s kulatou hlavou M6 a matice.

Celá sestava se přišroubuje pomocí podložky a šestihřanné matice M8 ke krytu brusného kotouče.

Ochranné sklo je individuálně nastavitelné tak, aby byly oči uživatele chráněny během broušení.

⚠ Přípojení k elektrické síti

Nainstalovaný elektromotor je zapojen v provozuschopném stavu ze závodu.

Přípojení odpovídá příslušným předpisům VDE a DIN.

Těmto předpisům musí odpovídat síťová přípojka zákazníka, jakož i použité prodlužovací vedení.

Instalace, opravy a údržba elektroinstalace smí být prováděny jen odborníkem.

Důležité pokyny:

Elektromotor je v provedení pro druh provozu S1.

Při přetížení motor automaticky vypne. Po určité době vychladnutí (časově různé) lze motor znovu zapnout.

⚠ Pokyny k obsluze

Před uvedením dvoukotoučové stolní brusky do provozu dodržte následující body:

- Stiskněte hlavní spínač. Vyčkejte, až brusný kotouč dosáhne maximální rychlost. Teprve poté můžete začít brousit.
- Obrobek pevně přidržte na opěrce nástrojů a pousouvejte jej pomalým stejným pohybem k brusnému kotouči.
- Broušení může snížit rychlost brusného kotouče. V tom případě zmenšete tlak, až kotouč opět dosáhne plné rychlosti.

POZOR:

- Malé obrobky by měly být pevně uchopeny do kleští nebo podobného nástroje.
- Bruste jen na čelní ploše brusného kotouče, nikdy na bočních plochách.
- Protože se většina materiálů při broušení zahřívá, je třeba zacházet s obrobkem s největší opatrností.

Výměna brusného kotouče

POZOR:

Abyste zabránili zraněním způsobeným neúmyslným spuštěním brusky, musí být před výměnou brusného kotouče přístroj vypnut (poloha spínač ,0') a síťová zástrčka vytažena ze zásuvky.

10. kapalinu

- Povolte kryt proti odletujícím jiskrám a ochranný skleněný štít, povytáhněte je co nejvíce, ale nedemontujte.
- Povolte opěrku nástrojů, povytáhněte ji co nejvíce, ale nedemontujte.
- Demontujte šrouby a sejměte koncový kryt.
- Sejměte vnější přírubu a starý brusný kotouč, nasadte nový brusný kotouč.

Pokyn:

- Neodstraňujte lepenkové kotoučky umístěné na bočních nového brusného kotouče, protože podporují jistější uchycení příruby vůči brusnému kotouči.
- Nový brusný kotouč překontrolujte, zda nevykazuje trhliny nebo jiná viditelná poškození. Je-li tomu tak, zlikvidujte jej.
- Znovu nasadte přírubu a matici.
- Pomocí maticového klíče dotáhněte pojistnou matici. Neutahujte příliš pevně, protože jinak může brusný kotouč prasknout.

- Opět namontujte koncový kryt.
- Podle návodu proveďte nastavení opěrky nástrojů, krytu proti odletujícím jiskrám a ochranného skleněného štítu.

⚠ Použití k určenému účelu

- Stroj odpovídá platným směrnici pro stroje EU.
- Dodržovány musí být předpisy výrobce týkající se bezpečnosti, práce a údržby, jakož i rozměry uvedené v technických údajích.
- Musí být respektovány příslušné bezpečnostní předpisy a ostatní, všeobecně uznávaná bezpečnostně-technická pravidla.
- Stroj smí být používán, udržován nebo opravován jen znalými osobami. Svěvolné úpravy stroje zba-vují výrobce ručení za následné škody.
- Stroj smí být používán jen s originálním příslušenstvím a originálními nástroji výrobce.
- Každé použití nad tento rámeček platí za neodpovídaní danému účelu. Výrobce neručí za škody vznikající z této skutečnosti, riziko nese sám uživatel.

⚠ Zbytková rizika

Stroj byl zkonstruován podle daného stavu techniky a podle uznávaných bezpečnostně-technických pravidel. Přesto se mohou při práci vyskytnout některá zbytková rizika.

- Při neodborném vedení nebo přiložení broušeného nástroje hrozí nebezpečí poranění prstů a rukou rotujícím brusným kotoučem.
- Hrozí nebezpečí poranění vymrštěnými nástroji při jejich neodborném držení nebo vedení.
- Ohrožení elektrickým proudem při použití nesprávných elektrických přírodních vedení.
- Kromě toho mohou existovat i při dodržení všech preventivních opatření rizika, která nejsou zřejmá.
- Zbytková rizika lze minimalizovat, jsou-li společně dodržovány bezpečnostní pokyny, používání zařízení k určenému účelu, jakož i návod k obsluze.

EG-Konformitätserklärung D

Hiermit erklären wir, die **scheppach Fabrikation von Holzbearbeitungsmaschinen GmbH**, Günzburger Str. 69, D-89335 Ichenhausen, dass die nachfolgend bezeichnete Maschine aufgrund ihrer Konstruktion und Bauart sowie in der von uns in Verkehr gebrachten Ausführung den einschlägigen Bestimmungen nachstehender EG-Richtlinien entspricht. Bei einer Änderung an der Maschine verliert diese Erklärung ihre Gültigkeit.

Bezeichnung der Maschine: **Schleifmaschine**

Maschinentypen: **bg 150/bg 200**

Einschlägige EG-Richtlinien:
EG-Maschinenrichtlinie 98/37/EG, zuletzt geändert durch die Richtlinie 98/79 EG, EG-Niederspannungsrichtlinie 72/23/EWG, zuletzt geändert durch die Richtlinie 93/68/EWG, EG-EMV Richtlinie 89/336/EWG, zuletzt geändert durch die Richtlinie 93/68/EWG.

Angewandte harmonisierte europäische Normen:
EN 292-1, EN 292-2, EN 294, EN 60 204-1

Gemeldete Stelle: **TÜV Rheinland, Product Safety GmbH, 51101 Köln**

Eingeschaltet zu: **EG-Baumusterbescheinigung**

Ort, Datum: **Ichenhausen, 10.02.2004**

Unterschrift: **i.V. Wolfgang Windrich**

EC Declaration of Conformity GB

We herewith declare, **scheppach Fabrikation von Holzbearbeitungsmaschinen GmbH**, Günzburger Str. 69, D-89335 Ichenhausen that the machine described below due to its construction and design and in the version delivered by us complies with the relevant provisions of the following EC Directives. In case of a modification of the machine this declaration ceases to be valid.

Machine description: **Bench Grinder**

Machine type: **bg 150/bg 200**

Applicable EC Directives:
Machinery Directive 98/37/EC, last modified by the Directive 98/79/EC, Low Voltage Directive 72/23/EEC, last modified by the Directive 93/68/EEC, EMC Directive 89/336/EEC, last modified by the Directive 93/68/EEC.

Applied harmonized European standards
EN 292-1, EN 292-2, EN 294, EN 60 204-1

Notified body within the meaning of Annex VII
TÜV Rheinland, Product Safety GmbH, 51101 Köln

Engaged for: **EG-Baumusterbescheinigung**

Place, date: **Ichenhausen, 10.02.2004**

Signature: **On behalf of Wolfgang Windrich**

Déclaration de conformité CE FR

Par la présente nous déclarons, **scheppach Fabrikation von Holzbearbeitungsmaschinen GmbH**, Günzburger Str. 69, D-89335 Ichenhausen, que la machine décrite ci-dessous correspond, dû à sa construction ainsi que dans la version mise en vente, aux dispositions correspondantes des directives CE figurant ci-dessous. Cette déclaration perd sa validité en cas de modification effectuée sur la machine.

Machine **Meuleuse d'établi**

Type: **bg 150/bg 200**

Lignes directrices CE en vigueur:
Directive machines 98/37 CE, dernièrement modifié par la directive 98/79 CE, Directive basse tension 72/23/CEE, dernièrement modifiée par la directive 93/68/CEE, directive EMV Richtlinie 89/336/CEE, dernièrement modifiée par la directive 93/68/CEE

Normes européennes harmonisées appliquées:
EN 292-1, EN 292-2, EN 294, EN 60 204-1

L'organisme notifié confortément à l'annex VII:
TÜV Rheinland, Product Safety GmbH, 51101 Köln

Mise sous tension pour le contrôle d'échantillon CE: **EG-Baumusterbescheinigung**

Lieu, date: **Ichenhausen, 10.02.2004**

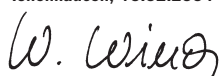
Signature: **i.V. Wolfgang Windrich**

Dichiarazione CE di conformità I

Con la presente la ditta **scheppach Fabrikation von Holzbearbeitungsmaschinen GmbH**, Günzburger Str. 69, D-89335 Ichenhausen dichiara che la macchina specificata qui di seguito è conforme alle disposizioni in materia delle seguenti direttive CE, sia per il progetto e il tipo di costruzione che nella versione commercializzata dalla nostra ditta. In caso di modifiche alla macchina la presente dichiarazione non è più valida.

Denominazione della macchina: **Smerigliatrice da banco**

il tipo di macchina: **bg 150/bg 200**

Direttive CE vigenti in materia:
Direttiva CE per le macchine 98/37 CE, con ultima modifica dalla direttiva 98/79 CE Direttiva CE sulle basse tensioni 72/23/CEE, con ultima modifica dalla direttiva 93/68/CEE, direttiva CE sulla compatibilità elettromagnetica 89/336/CEE, con ultima modifica dalla direttiva 93/68/CEE.

Norme europee armonizzate applicate:
EN 292-1, EN 292-2, EN 294, EN 60 204-1

Registrazione secondo **TÜV Rheinland**, l'appendice VII presso: **Product Safety GmbH, 51101 Köln**

Registrazione secondo l'appendice VII presso: **EG-Baumusterbescheinigung**

Luogo, data: **Ichenhausen, li 10.02.2004**

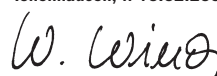
Firma: **p.p. Wolfgang Windrich**

EG-conformiteitsverklaring NL

Hiermee verklaren wij, **scheppach Fabrikation von Holzbearbeitungsmaschinen GmbH**, Günzburger Str. 69, D-89335 Ichenhausen, dat de constructie, bouwwijze en uitvoering van de hieronder vermelde machine zoals ze door ons wordt verkocht, in overeenstemming is met de desbetreffende bepalingen van de onderstaande EG-richtlijnen.
De verklaring is niet langer geldig als er wijzigingen worden aangebracht aan de machine.

Naam van de machine: **Dubbele slijpsteen**

Machinetype: **bg 150/bg 200**

Toepasselijke EG-richtlijnen

EG-machinerichtlijn 98/37 EG, laatst gewijzigd door de richtlijn 98/79 EG, EG-laagspanningsrichtlijn 72/23/EEG, laatst gewijzigd door de richtlijn 93/68/EEG, EG-EMC-richtlijn 89/336/EEG, laatst gewijzigd door de richtlijn 93/68/EEG.

Toegepaste geharmoniseerde Europese normen:

EN 292-1, EN 292-2, EN 294, EN 60 204-1

Aangemeld bij volgen

TÜV Rheinland,

bijlage VII:

Product Safety GmbH, 51101 Köln

Gebruikt voor:

EG-Baumusterbescheinigung

Plaats, datum:

Ichenhausen, 10.02.2004



Handtekening:

i.o. Wolfgang Windrich

EU-konformiteitsintyg S

Härmed förklarar vi, **scheppach Fabrikation von Holzbearbeitungsmaschinen GmbH**, Günzburger Str. 69, D-89335 Ichenhausen att nedanstående maskin i egenskap av dess koncept och konstruktion samt det av oss marknadsförda utförandet uppfyller gällande EU-riktlinjer.
Om maskinen förändras utan vårt godkännande blir denn den deklARATION ogiltig.

Maskinbeteckning **Bänkslipmaskin**

Maschinentyp: **bg 150/bg 200**

Gällande EU-direktiv **EG-machinerichtlijn 98/37 EG, laatst gewijzigd door de richtlijn 98/79 EG, EG-laagspanningsrichtlijn 72/23/EEG, laatst gewijzigd door de richtlijn 93/68/EEG, EG-EMC-richtlijn 89/336/EEG, laatst gewijzigd door de richtlijn 93/68/EEG.**

Anvanda harmoniserade europeiska normer:

EN 292-1, EN 292-2, EN 294, EN 60 204-1

Anmälningsställe

TÜV Rheinland, Product Safety GmbH, 51101 Köln

Anmäld till:

EG-Baumusterbescheinigung

Ort, datum:

Ichenhausen, 10.02.2004



Underskrift:

e. u. Wolfgang Windrich

EY-vaatimustenmukaisuusvakuutus FIN

Me, **scheppach Fabrikation von Holzbearbeitungsmaschinen GmbH**, Günzburger Str. 69, D-89335 Ichenhausen, vakuutamme, että jäljempänä kuvattu kone vastaa suunnittelunsa ja rakenteensa perusteella ja meidän liikkeeseen laskemanamme mallina seuraavien EY-direktiivien asiaankuuluvia määräyksiä.
Jos koneeseen tehdään muutoksia, tämä vakuutus lakkaa olemasta voimassa.

Koneen nimi:

Kaksoishiomakone

Määräystenmukainen konetyyppi:

bg 150/bg 200

Asiaankuuluvat EY-direktiivit

Konedirektiivi 98/37/EY, viimeksi muutettu, direktiivillä 98/79/EY, Pienjännitedirektiivi 72/23/ETY, viimeksi muutettu direktiivillä, 93/68/ETY, EMC-direktiivi 89/336/ETY, viimeksi muutettu direktiivillä 93/68/ETY.

Sovelletut yhdenmukaistetut eurooppalaiset standardit:

EN 292-1, EN 292-2, EN 294, EN 60 204-1

Ilmoitus annettu:

TÜV Rheinland, Product Safety GmbH, 51101 Köln

Sisältää:

EG-Baumusterbescheinigung

Paikka, päiväys:

Ichenhausen, 10.02.2004



Allekirjoitus:

psta Wolfgang Windrich

EU-overensstemmelseserklæring NO

Herved erklærer vi, **scheppach Fabrikation von Holzbearbeitungsmaschinen GmbH**, Günzburger Str. 69, D-89335 Ichenhausen at den i det nedestående betegnede maskine på grundlag af dens konstruktion og byggermåde samt i den af os markedsførte udførelse opfylder de gældende bestemmelser i nedenstående EU-direktiver.
Ændres maskinen uden forudgående aftale med os, mister denne erklæring sin gyldighed.

Betegnelse af maskinen:

Dobbel slipemaskin

Maskintype:

bg 150/bg 200

Gældende EU-direktiver:

EU-maskindirektiv 98/37/EØF, EU-lavspændingsdirektiv 72/23/EØF, senest ændret ved direktiv 93/68/EØF, EU-EMC-direktiv 89/336/EØF, senest ændret ved direktiv 93/68/EØF.

Anvendte harmoniserede europæiske normer:

EN 292-1, EN 292-2, EN 294, EN 60 204-1

Anmeldelsessted

TÜV Rheinland, Product Safety GmbH, 51101 Köln

Tilsluttet till:

EG-Baumusterbescheinigung

Sted, dato:

Ichenhausen, 10.02.2004



Underskrift:

psta Wolfgang Windrich

EU-konformitetserl ring DK

Vi, **scheppach Fabrikation von Holzbearbeitungsmaschinen GmbH**, G nzburger Str. 69, D-89335 Ichenhausen erkl rer hermed at den nedenfor angitte maskinen i sin utforming og konstruksjon og i den versjonen vi introduserte p  markedet, er i samsvar med de gjeldende sikkerhets- og helsekravene i de EU-forskriftene som er nevnt i det f lgende.

Denne erkl ringen mister sin gyldighet hvis det uten v rt samtykke blir gjort endringer p  maskinen.

Beskrivelse av maskinene:

Dobbelt-slibemaskine

Maskintype:

bg 150/bg 200

Relevante EU-forskrifter:

**EG-Maschinenrichtlinie 98/37EG, zuletzt ge ndert durch die Richtlinie 98/79 EG,
EG-Niederspannungsrichtlinie 72/23/EWG, zuletzt ge ndert durch die Richtlinie 93/68/EWG,
EG-EMV Richtlinie 89/336/EWG, zuletzt ge ndert durch die Richtlinie 93/68/EWG.**

Anvendte europeiske harmoniserte standarder:

EN 292-1, EN 292-2, EN 294, EN 60 204-1

Instans det er rapportert

T V Rheinland, Product Safety GmbH, 51101 K ln

Engasjert for:

EG-Baumusterbescheinigung

Dato:

Ichenhausen, 10.02.2004

Underskrift:

i.V. Wolfgang Windrich

Declaraci n de conformidad

Por la presente, **scheppach Fabrikation von Holzbearbeitungsmaschinen GmbH**, G nzburger Str. 69, D-89335 Ichenhausen certificamos que la siguiente m quina, gracias a su concepto y construcci n, asl como en la versi n puesta en circulaci n por nosotros, cumple los requerimientos especificados y pertinentes de seguridad y protecci n sanitaria de las normativas de la CE mencionadas abajo.

En caso de efectuarse una modificaci n de la m quina sin ser acordada con nosotros, esta declaraci n pierde su validez.

M quina:

Afiladora doble

Modelo:

bg 150/bg 200

Normativas CE pertinentes:

Normativa sobre maquinaria 98/37EG, la  ltima vez modificada por la normativa 98/79 EG, Normativa sobre bajo tensi n 72/23/EWG, la  ltima vez modificada por la normativa 93/68/EWG, Normativa EMV 89/336/EWG, la  ltima vez modificada por la normativa 93/68/EWG.

Normativas empleadas armonizadas europeas:

EN 292-1, EN 292-2, EN 294, EN 60 204-1

Oficina de registro seg n anexo VII:

T V Rheinland, Product Safety GmbH, 51101 K ln

Controlado par:

EG-Baumusterbescheinigung

Fecha:

Ichenhausen, 10.02.2004

Firma:

i.V. Wolfgang Windrich

Declara o de conformidade da UE

A **scheppach Fabrikation von Holzbearbeitungsmaschinen GmbH**, G nzburger Str. 69, D-89335 Ichenhausen declara que a m quina que a seguir se descreve obedece  s respectivas exig ncias b sicas das seguintes normas da Uni o Europeia respeitantes   seguran a e sa de, devido   sua concep o e fabrico bem como apresenta o do modelo por n s posto em circula o no mercado.

Qualquer altera o   m quina levada a cabo sem o nosso consentimento resulta na perda de validade da presente declara o.

M quina:

Lixadeira dupla

Modelo:

bg 150/bg 200

Respectivas normas da UE:

Recomenda o de m quinas da 98/37EG, ultimamente emendada por a norma 98/79 EG, Norma sobre baixa tens o 72/23/EWG, ultimamente emendada por a norma 93/68/EWG, Norma EMV 89/336/EWG, ultimamente emendada por a norma 93/68/EWG.

Normas aplicadas harmonizadas europeas:

EN 292-1, EN 292-2, EN 294, EN 60 204-1

Departamento notificado segundo ap ndice VII:

T V Rheinland, Product Safety GmbH, 51101 K ln

Controlado por:

EG-Baumusterbescheinigung

Data:

Ichenhausen, 10.02.2004

Assinatura:

i.V. Wolfgang Windrich

Izjava o skladnosti

Mi, **scheppach Fabrikation von Holzbearbeitungsmaschinen GmbH**, G nzburger Str. 69, D-89335 Ichenhausen s tem izjavljamo, da je v nadaljevanju opisana naprava na osnovi svoje konstrukcije in vrste izdelave ter izvedbe, v kateri jo dostavljamo, v skladu z zadevnimi predpisi naslednjih direktiv ES.

Pri spremembah naprave, ki jih ne odobrimo, ta izjava izgubi veljavnost.

Opis stroja:

Brusilni stroj

Tip stroja:

bg 150 / bg 200

Zadevne direktive ES:

Direktiva ES za stroje 98/37/ES, zadnja sprememba s smernico 98/79 ES, Direktiva ES za nizke napetosti 72/23/EGS, zadnja sprememba s smernico 93/68/EGS Direktiva ES za elektromagnetno zdruljivost (EMV) 89/336/EGS, zadnja sprememba s smernico 93/68/EGS.

Uporabne usklajene evropske norme:

EN 292-1, EN 292-2, EN 294, EN 60 204-1

Potrebne preskuse je opravil:

T V Rheinland Product Safety GmbH, 51101 K ln

Oddano za:

ES potrdilo o gradbenih vzorcih

Kraj, datum:

Ichenhausen, 10.02.2004

Podpis:

namestnik Wolfgang Windrich

Prohlášení o shodě s EU

My, **scheppach Fabrikation von Holzbearbeitungsmaschinen GmbH**, Günzburger Straße 69, D-89335 Ichenhausen tímto prohlašujeme, že následně uváděný stroj odpovídá svou koncepcí a druhem konstrukce, jakož i námi do oběhu uvedeným provedením příslušným předpisům níže uvedených směrnic EU.

Při modifikaci stroje, která námi nebyla odsouhlasena, ztrácí toto prohlášení platnost.

Označení stroje: **Stolní bruska**

Typ stroje: **bg 150/bg 200**

Příslušné směrnice EU:

EU směrnice pro stroje 98/37 EG, posledně změněna směrnicí 98/79 EG, EU směrnice pro nízká napětí 72/23/ EWG, posledně změněna směrnicí 93/68/EWG, EU směrnice pro EMS 89/336 EWG, posledně změněna směrnicí 93/68/ EWG

Použité harmonizující evropské normy:

EN 292-1, EN 292-2, EN 294, EN 60 204-1

Místo registrace: **TÜV Rheinland Product Safety GmbH, 51101 Köln**

Připojeno k: **EG-Baumusterbescheinigung**

Místo, datum: **Ichenhausen. 10. 2. 2004**

Podpis:

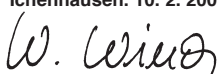
v z. **Wolfgang Windrich**

Initial Operation

Before initial operation regard the following points:

- Turn machine on with the main switch. Wait until grinding wheel has reached its operational speed before starting to work.
- Press the work piece firmly to the work rest and move it from one side to the other slowly and constantly on the grinding wheel.
- Grinding may slow down the wheels. Reduce pressure on the work piece until the wheel regain their speed.

Important note:

- Hold on to small work pieces with a pair of pliers or similar tool.
- Never grind on the side of the wheels!
- As most materials gain heat while being grinded please be careful with the work piece.

Changing the grinding wheels

Important note: In order to prevent injuries from accidentally starting the machine the machine's main switch must be turned off before changing a grinding wheel. Pull power plug!

- Loosen the spark gard and the eye shield and pull out as far as possible. **Do not remove these parts!**
- Loosen work rest and pull out as far as possible.
- Disassemble screws and pull off end plate.
- Take off outside flange and the old grinding wheel, then assmeble the new one.

Important note:

- Do not remove the pieces of card board on the sides of the wheel, as they are intended for strengthening the grip of the Flange against the grinding wheels.
- Examine the new grinding wheels on cracks or other visible damages and dispose if necessary.
- Mount flange and nut again.
- Do not tighten the screw by force. This can cause the grinding wheel to break.
- Mount end plate.
- Mount work rest, spark guard and eye shield according to installation instructions.

Proper Use

- The machine meets the currently valid EU machine directive.
- The manufacturer's safety, operation and maintenance instructions as well as the technical data given in the calibrations and dimensions must be adhered to.
- Relevant accident prevention regulations and other generally recognized safety and technical rules must also be adhered to.
- The machine may only be used, maintained or repaired by trained persons who are familiar with the machine and have been informed about the dangers. Unauthorized modifications of the machine exclude a liability of the manufacturer for damages resulting from the modifications.
- The machine is intended for use only with original spare parts and original tools from the producer.
- Any other use is considered to be not intended. The manufacturer excludes any liability for resulting damages, the risk is exclusively borne by the user.

Remaining hazards

The machine has been built using modern technology and in accordance with recognized safety rules.

Some hazards, however, may still remain.

- The grinding wheel poses a danger of injury to fingers and hands by improper feeding or placement of tools.
- Danger of injury from thrown tools due to improper holding or feeding.
- The use of incorrect or damaged mains cables can lead to elctrical injuries.
- Although having regarded all considerable rules there may still remain not obvious remaining hazrds.
- Minimize remaining hazards by following the instructions in "Safety Rules", "Use only as authorized" and in the entire operating manual.

