

Art.Nr.  
7906100716  
AusgabeNr.  
79061007857  
Rev.Nr.  
12/01/2016



**SCHEPPACH**





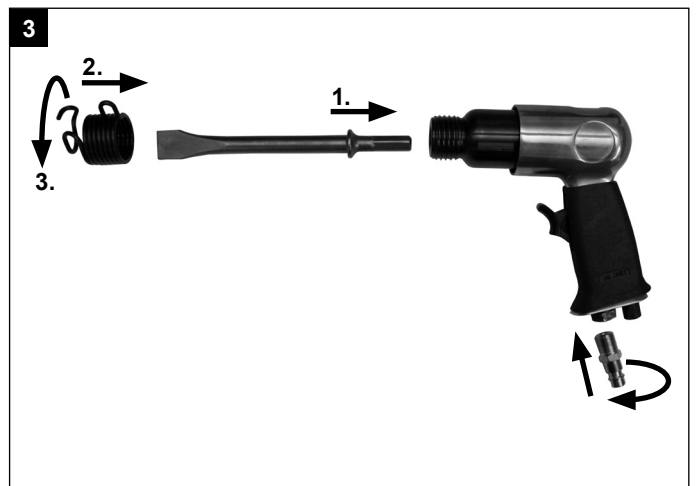
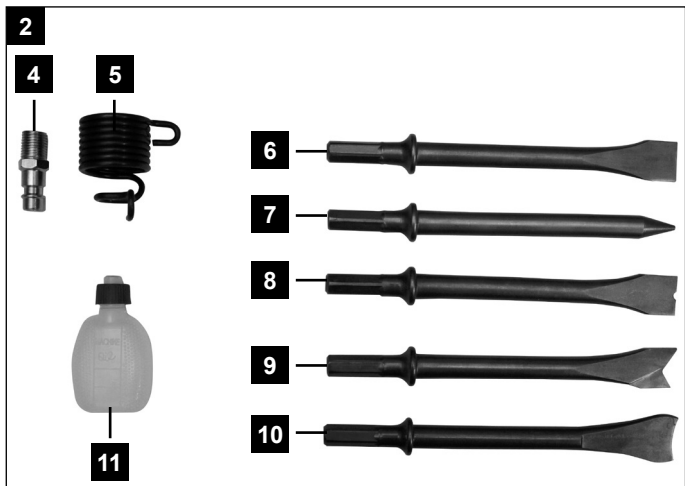
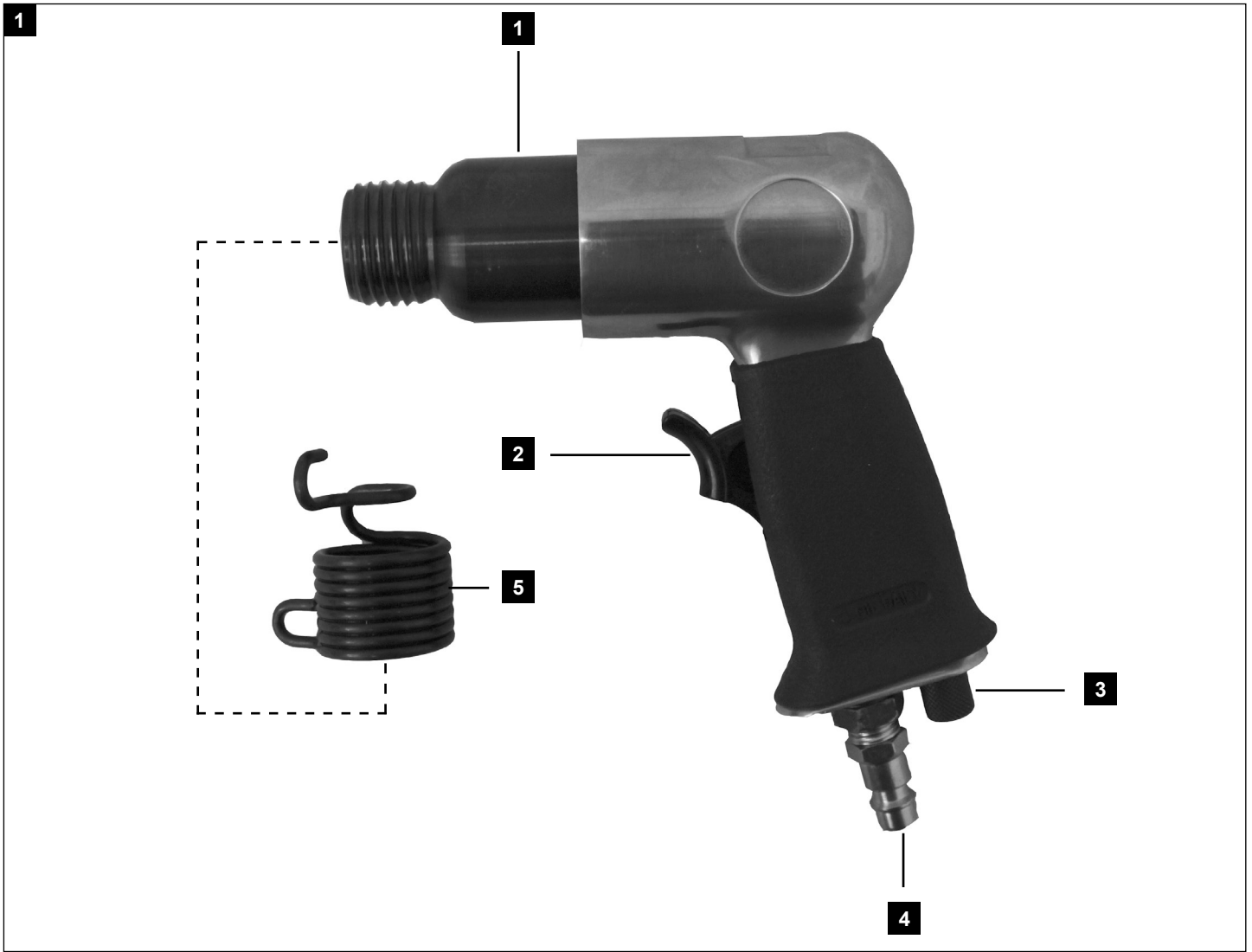

<b>DE</b>	<b>Druckluft-Meißelhammer</b> Originalbetriebsanleitung	<b>3</b>
<b>GB</b>	<b>Pneumatic Chisel Hammer</b> Translation of Original Operating Manual	<b>8</b>
<b>FR</b>	<b>Marteau-burineur pneumatique</b> Traduction de la notice originale	<b>13</b>
<b>IT</b>	<b>Martello pneumatico a scalpello</b> Traduzioni del manuale d'uso originale	<b>18</b>
<b>CZ</b>	<b>Pneu Sekací Kladio</b> Překlad originálního návodu k obsluze	<b>23</b>

<b>SK</b>	<b>Pneumatické Sekacie Kladio</b> Překlad originálu návodu na obsluhu	<b>28</b>
<b>DK</b>	<b>Trykluftmejselhammer</b> Oversættelse af original betjeningsvejledning	<b>33</b>
<b>HU</b>	<b>Sűrített Levegős Vésőkalapács</b> Az originál használati utasítás fordítása	<b>38</b>
<b>NL</b>	<b>Persluchtbeitel</b> Vertaling van de originele handleiding	<b>43</b>
<b>PL</b>	<b>Młotowiertarka Pneumatyczna</b> Tłumaczenie oryginalnej instrukcji obsługi	<b>48</b>



## Erklärung der Symbole auf dem Gerät

	<p>DE AT CH</p>	<p>Vor Inbetriebnahme Bedienungsanleitung und Sicherheitshinweise lesen und beachten!</p>
	<p>DE AT CH</p>	<p>Schutzbrille tragen!</p>
	<p>DE AT CH</p>	<p>Gehörschutz tragen!</p>
	<p>DE AT CH</p>	<p>Bei Staubentwicklung Atemschutz tragen!</p>

## Einleitung

### HERSTELLER:

**scheppach**

Fabrikation von Holzbearbeitungsmaschinen GmbH  
Günzburger Straße 69  
D-89335 Ichenhausen

### VEREHRTER KUNDE,

wir wünschen Ihnen viel Freude und Erfolg beim Arbeiten mit Ihrem neuen Gerät.

### HINWEIS:

Der Hersteller dieses Gerätes haftet nach dem geltenden Produkthaftungsgesetz nicht für Schäden, die an diesem Gerät oder durch dieses Gerät entstehen bei:

- unsachgemäßer Behandlung,
- Nichtbeachtung der Bedienungsanweisung,
- Reparaturen durch Dritte, nicht autorisierte Fachkräfte,
- Einbau und Austausch von nicht originalen Ersatzteilen,
- nicht bestimmungsgemäßer Verwendung,

## Sicherheitshinweise

### ⚠ WARNUNG

**Lesen Sie alle Sicherheitshinweise und Anweisungen.** Versäumnisse bei der Einhaltung der Sicherheitshinweise und Anweisungen können elektrischen Schlag, Brand und/oder schwere Verletzungen verursachen. **Bewahren Sie alle Sicherheitshinweise und Anweisungen für die Zukunft auf.**

Schützen Sie sich und Ihre Umwelt durch geeignete Vorsichtsmaßnahmen vor Unfallgefahren.

### Allgemeine Sicherheitsregeln

- Das Gerät darf nicht verändert werden. Veränderungen verringern die Wirksamkeit der Sicherheitsmaßnahmen und erhöhen das Verletzungsrisiko.
- Verwenden Sie niemals ein beschädigtes Gerät
- Benutzen und warten Sie das Gerät wie in der Betriebsanleitung empfohlen, um Stäube oder Gase, Lärm und Vibrationen zu minimieren.
- Druckluftwerkzeuge vor Kindern sichern.
- Betreiben Sie das Gerät nicht im Leerlauf, um ein unkontrolliertes Wegschleudern des Meißels zu vermeiden.
- Benutzen Sie Verbrauchsmaterialien und das Maschinenwerkzeug wie in der Betriebsanleitung beschrieben, um Stäube oder Gase, Lärm und Vibrationen zu minimieren.
- Die Maschinen sind regelmäßig zu warten, um zu überprüfen, dass die vom vorliegenden Teil von ISO 11148 erforderten Bemessungswerte und Kennzeichnungen lesbar auf der Maschine gekennzeichnet sind. Der Angestellte/ Benutzer muss den Hersteller kontaktieren, um Ersatzetiketten zur Kennzeichnung zu erhalten, wenn dies notwendig ist.

### Gefährdungen durch herausgeschleuderte Teile

- Trennen Sie den Druckluftanschluss und setzen Sie das Gerät drucklos, bevor Sie das Gerät warten, reparieren, transportieren oder einen Meißelwechsel durchführen möchten.
- Beachten Sie, dass beim Meißeln Bruchstücke des Werkstücks, von Zubehörteilen oder des eingesetzten Meißels sehr schnell abfliegen können.
- Tragen Sie immer eine einschlagsichere Schutzbrille. Der Grad des erforderlichen Schutzes sollte für jeden einzelnen Einsatz gesondert bewertet werden.

- Tragen Sie bei Arbeiten über Kopf einen Schutzhelm. Beachten Sie dabei auch die Gefährdung anderer Personen durch herabfallende Werkstückteile.
- Vergewissern Sie sich, dass das Werkstück sicher fixiert ist.
- Überzeugen Sie sich, dass der verwendete Meißel sicher befestigt ist.
- Verwenden Sie nur eine passende Spannfeder (5) (Im Lieferumfang enthalten). Ersetzen Sie die Spannfeder, wenn diese abgenutzt, gebrochen oder verbogen ist, um Verletzungen zu vermeiden.
- Halten Sie den eingesetzten Meißel gegen das Werkstück bevor Sie das Gerät aktivieren.
- Verwenden Sie nur das empfohlene Schmiermittel (s. Wartung und Pflege).
- Berühren Sie niemals den Meißel, während und nach dem Betrieb des Gerätes. Finger bzw. Hände könnten verletzt werden. Der Meißel kann heiß werden.

### Gefährdungen im Betrieb

- Die Verwendung des Gerätes kann Prellungen, Abschürfung, Schnitte und Verbrennungen verursachen. Tragen Sie Handschuhe.
- Die Bediener und das Wartungspersonal müssen physisch in der Lage sein, die Größe, das Gewicht und die Leistung der Maschine zu handhaben.
- Unerwartete Bewegungen der Maschine oder der Bruch des Meißels können zu schweren Unfällen führen. Achten Sie deshalb stets auf einen sicheren und festen Stand, damit Sie auch bei unerwarteten Bewegungen das Gerät kontrollieren und Ihre Arbeitshaltung beibehalten können.
- Lassen Sie den Abzugshebel (2) bei einer Unterbrechung der Luftzufuhr los.
- Tragen Sie beim Arbeiten mit dem Meißelhammer die jeweilig erforderliche Schutzkleidung, insbesondere einschlagsichere Schutzbrille, Gehörschutz und Schutzhandschuhe.

### Gefährdungen durch wiederholte Bewegungen

- Arbeiten mit dem Meißelhammer kann zu Beschwerden in den Händen, Armen, Schultern, Nacken oder anderen Körperteilen führen.
- Achten Sie während der Benutzung des Gerätes auf eine angenehme Körperhaltung und wechseln sie diese um Beschwerden zu vermeiden.
- Beenden Sie die Benutzung des Geräts, wenn Sie Taubheitsgefühl, Kribbeln, Schmerzen oder Aufhellen der Haut in den Fingern oder Händen erfahren und konsultieren Sie einen Arzt.

### Gefährdungen durch Zubehörteile

- Achtung: Trennen Sie das Gerät vom Druckluftnetz bevor Sie Wartungs- und Reinigungsarbeiten durchführen.
- Verwenden Sie nur Größen und Arten von Zubehör und Verbrauchsmaterialien, die vom Hersteller empfohlen werden.
- Verwenden Sie die Meißel nicht als Handwerkzeug. Diese wurden speziell für den Einsatz zusammen mit einem Meißelhammer entworfen.
- Verwenden Sie nur scharfe Meißel, da stumpfe Meißel einen höheren Druck benötigen und brechen können, sowie die Vibration erhöhen.
- Kühlen Sie heiße Werkzeuge nicht in Wasser. Dies kann zu Beschädigungen führen.
- Verwenden Sie die Meißel nicht als Hebelwerkzeug.
- Berühren Sie niemals den Meißel, während und nach dem Betrieb des Gerätes. Finger bzw. Hände könnten verletzt werden. Der Meißel kann heiß werden.
- Verwenden Sie keine defekten Geräte. Ersetzen sie

defekte Teile um Verletzungen zu vermeiden.

#### Gefährdungen am Arbeitsplatz

- Ausrutschen, Stolpern und Stürze sind die Hauptursachen von Verletzungen am Arbeitsplatz. Achten Sie auf rutschigem Untergrund der durch den Einsatz des Werkzeugs verursacht wird und auch auf Stolperfallen durch den Luftschlauch.
- Vorsicht vor versteckten Gefahren wie elektrische Leitungen oder Gas- und Wasserleitungen.
- Dieses Gerät ist bei einer Berührung mit einer elektrischen Leitung nicht isoliert. Vermeiden Sie unbedingt jegliche Berührung mit elektrischen Leitungen. Das Gerät ist nicht geeignet zur Verwendung in explosionsfähigen Atmosphären.
- Das Gerät ist nicht geeignet zur Verwendung in explosionsfähigen Atmosphären: Beim Arbeiten mit diesem Gerät können Funken entstehen. Arbeiten Sie deshalb mit diesem Gerät niemals in der Nähe von brennbaren Materialien, Flüssigkeiten oder Gasen

#### Gefährdungen durch Staub und Dämpfe

- Abhängig vom zu bearbeitenden Material können Stäube und Gase gesundheitsgefährdend für die Bedienperson sein (z. B. Krebs, Geburtsschäden, Asthma und / oder Dermatitis).
- Achten Sie darauf, dass ausströmende Luft so wenig Staub wie möglich aufwirbelt.
- Tragen Sie eine geeignete Staubschutzmaske, die dem Anwendungsfall und den allgemein gültigen Sicherheitsregeln entspricht.

#### Gefährdungen durch Lärm

- Lärm kann bleibende Gehörschäden verursachen.
- Die ungeschützte Aussetzung von hohen Lärmpegeln kann zu Hörverlust und anderen Problemen, wie Tinnitus (Klingeln, Summen, Pfeifen oder Brummen in den Ohren) führen. Tragen Sie einen Gehörschutz.
- Um den entstehenden Lärm und Vibration so gering wie möglich zu halten, folgen Sie den in der Anleitung beschriebenen Wartungs- und Anwendungshinweisen. Schwingungsdämpfendes Material als Zwischenlage zum Beispiel bei der Blechbearbeitung kann ebenfalls Lärm verringern.

#### Gefährdungen durch Schwingungen

- Die Einwirkung von Schwingungen kann Schädigungen an den Nerven und Störungen der Blutzirkulation in Händen und Armen verursachen.
- Tragen Sie warme Kleidung, wenn Sie in kalter Umgebung arbeiten. Halten Sie Ihre Hände warm und trocken.
- Beenden Sie die Benutzung des Geräts, wenn Sie Taubheitsgefühl, Kribbeln, Schmerzen oder Aufhehlen der Haut in den Fingern oder Händen erfahren und konsultieren Sie einen Arzt.
- Halten Sie das Einsatzwerkzeug nicht mit der freien Hand, da es zu erhöhter Vibrationsbelastung führt.
- Halten Sie das Gerät mit leichtem aber sicherem Griff, beachten Sie dabei die auftretenden Reaktionskräfte. Das Risiko von Beschwerden durch Vibration ist bei festerem Griff grundsätzlich höher.

#### Zusätzliche Sicherheitsanweisungen für pneumatische Maschinen

- Druckluft kann zu ernstesten Verletzungen führen.
- Trennen Sie den Druckluftanschluss und setzen Sie das Gerät drucklos, bevor Sie das Gerät warten, reparieren, transportieren oder einen Meißelwechsel durchführen möchten.
- Richten Sie den Luftstrom niemals auf sich selbst

oder gegen andere Personen.

- Umherschlagende Schläuche können ernsthafte Verletzungen verursachen. Überprüfen Sie daher immer, ob die Schläuche und ihre Befestigungsmittel unbeschädigt sind und sich nicht gelöst haben.
- Halten Sie beim Lösen der Schnellkupplung den Schlauch fest in der Hand und verwenden Sie keine defekten Anschlüsse um Verletzungen, hervorgerufen durch einen herumschlagenden Druckluftschlauch, zu vermeiden.
- Lassen Sie kalte Luft nicht über die Hand strömen.
- Verwenden Sie keine Schnellverschluss-Kupplungen am Lufteinlass. Benutzen Sie Schlauchanschlüsse mit Gewinde aus gehärtetem Stahl (oder einem Material mit vergleichbarem Erschütterungswiderstand).
- Wenn universelle Dreh-Kupplungen (Klauenkupplung) verwendet werden, müssen Arretierstifte installiert und ein Rückhaltesystem für Druckluftschläuche verwendet werden, um Schutz gegen mögliche „Schlauch an Werkzeug“ oder „Schlauch an Schlauch“ Fehlverbindungen zu bieten
- Den maximal zulässigen Arbeitsdruck nicht überschreiten.
- Tragen Sie Druckluftwerkzeuge nicht am Schlauch.

**Bewahren Sie die Sicherheitshinweise gut auf.**

### Gerätebeschreibung und Lieferumfang

#### Gerätebeschreibung (Bild 1/2)

1. Zylinder
2. Abzugshebel
3. Luftregulierschraube
4. Stecknippel
5. Spannfeder
- 6-10. Meißel
11. Spezial-Druckluftöl

#### Lieferumfang

- Öffnen Sie die Verpackung und nehmen Sie das Gerät vorsichtig aus der Verpackung.
- Entfernen Sie das Verpackungsmaterial sowie Verpackungs- und Transportsicherungen (falls vorhanden).
- Überprüfen Sie, ob der Lieferumfang vollständig ist.
- Kontrollieren Sie das Gerät und die Zubehöreile auf Transportschäden.
- Bewahren Sie die Verpackung nach Möglichkeit bis zum Ablauf der Garantiezeit auf.

#### Achtung!

**Gerät und Verpackungsmaterial sind kein Kinderspielzeug! Kinder dürfen nicht mit Kunststoffbeuteln, Folien und Kleinteilen spielen! Es besteht Verschluckungs- und Erstickungsgefahr!**

- Druckluft-Meißelhammer
- Stecknippel
- Spannfeder
- Meißelsatz (5 Meißel)
- Spezial-Druckluftöl
- Originalbetriebsanleitung

#### Bestimmungsgemäße Verwendung

Der Meißelhammer ist ein druckluftbetriebenes Werkzeug für den vielseitigen Einsatz. Er eignet sich z. B. für Schlitzarbeiten, zum Abschlagen von Fliesen oder Putz, für Mauerdurchbrüche, zum Trennen oder Schneiden von Blechen und zum Abschlagen von Bolzen und Nieten.

Benutzen Sie das Gerät nur in Innenräumen. Die Abluft tritt am Gehäuse nach vorne aus. Die Maschine darf nur nach ihrer Bestimmung verwendet werden. Jede weitere darüber hinausgehende Verwendung ist nicht bestimmungsgemäß. Für daraus hervorgerufene Schäden oder Verletzungen aller Art haftet der Benutzer/Bediener und nicht der Hersteller.

Bitte beachten Sie, dass unsere Geräte bestimmungsgemäß nicht für den gewerblichen, handwerklichen oder industriellen Einsatz konstruiert wurden. Wir übernehmen keine Gewährleistung, wenn das Gerät in Gewerbe-, Handwerks- oder Industriebetrieben sowie bei gleichzusetzenden Tätigkeiten eingesetzt wird.

Reparaturen und Service nur von autorisierten Fachwerkstätten ausführen lassen.

**Beachten Sie!**  
**Zu geringe Schlauch-Innendurchmesser und zu lange Schlauchleitung führen zu Leistungsverlust am Gerät.**

### Technische Daten

max. zulässiger Arbeitsdruck	6,3 bar
Luftverbrauch	79,2 l/min
Meißelaufnahme (6-kant)	10 mm
Schlagzahl	4500 min <sup>-1</sup>
empfohlener Schlauchdurchmesser	10 mm
Gewicht	1.2 kg

### Geräusch und Vibration

Die Geräusch- und Vibrationswerte wurden entsprechend ISO 15744 und ISO 28927-10 ermittelt.

Schalldruckpegel L <sub>PA</sub>	84,2 dB(A)
Unsicherheit K <sub>PA</sub>	3 dB(A)
Schalleistungspegel L <sub>WA</sub>	95,2 dB(A)
Unsicherheit K <sub>WA</sub>	3 dB(A)

**Tragen Sie einen Gehörschutz.**  
 Die Einwirkung von Lärm kann Hörverlust bewirken.

**Vibrationen**  
 Schwingungsemissionswert ah = 9,5 m/s<sup>2</sup>  
 Unsicherheit K = 1,44 m/s<sup>2</sup>

**Zusätzliche Informationen**  
**Warnung!**

Der angegebene Schwingungsemissionswert ist nach einem genormten Prüfverfahren gemessen worden und kann sich, abhängig von der Art und Weise, in der das Gerät verwendet wird, ändern und in Ausnahmefällen über dem angegebenen Wert liegen.

Der angegebene Schwingungsemissionswert kann zum Vergleich eines Gerätes mit einem anderen verwendet werden.

Der angegebene Schwingungsemissionswert kann auch zu einer einleitenden Einschätzung der Beeinträchtigung verwendet werden.

### Beschränken Sie die Geräuschentwicklung und Vibration auf ein Minimum!

- Verwenden Sie nur einwandfreie Geräte.
- Warten und reinigen Sie das Gerät regelmäßig.
- Passen Sie Ihre Arbeitsweise dem Gerät an.
- Überlasten Sie das Gerät nicht.
- Lassen Sie das Gerät gegebenenfalls überprüfen.
- Schalten Sie das Gerät aus, wenn es nicht benutzt wird.
- Tragen Sie Handschuhe.

### Restrisiken

**Auch wenn Sie dieses Gerät vorschriftsmäßig bedienen, bleiben immer Restrisiken bestehen. Folgende Gefahren können im Zusammenhang mit der Bauweise und Ausführung dieses Gerätes auftreten:**

1. Lungenschäden, falls keine geeignete Staubschutzmaske getragen wird.
2. Gehörschäden, falls kein geeigneter Gehörschutz getragen wird.
3. Gesundheitsschäden, die aus Hand-Arm-Schwingungen resultieren, falls das Gerät über einen längeren Zeitraum verwendet wird oder nicht ordnungsgemäß geführt und gewartet wird.

### Luftversorgung:

Über eine Druckluftquelle mit Druckeinstellmöglichkeit wie z.B. Kompressor. Lesen Sie vor Inbetriebnahme auch den Absatz. (Wartung und Pflege).

### Leistungsgröße des Kompressors:

Der verwendete Kompressor sollte mindestens ein Kesselvolumen von 50 Liter und eine Motorleistung von ca. 2,2 kW haben.

### Einstellwerte für das Arbeiten:

Stellen Sie an Ihrer Druckluftversorgung maximal einen Arbeitsdruck von 6,3 bar ein.

### Vor Inbetriebnahme

#### Bild 3

Schrauben Sie den mitgelieferten Stecknippel (4) in den Luftanschluss, nachdem Sie zuvor 2-3 Lagen Dichtband auf das Gewinde aufgewickelt haben. Stecken Sie den gewünschten Meißel in die Sechskantaufnahme des Meißelhammers ein. Schieben Sie die Spannfeder (5) über den Meißel. Drehen Sie die Spannfeder auf das Gewinde des Zylinders (1) bis zum Anschlag fest. Halten Sie dabei die Spannfeder am vorderen Haltebügel. Schließen Sie den Meißelhammer an einen leistungsgerechten Kompressor bzw. Druckluftnetz an. Benutzen Sie dazu einen flexiblen Druckluftschlauch (Ø 10 mm innen) mit Schnellkupplung. Achten Sie darauf, dass die Luftregulierschraube (3) so eingestellt ist, dass Luft durchströmen kann. Führen Sie den Meißelhammer an das zu bearbeitende Objekt heran. Durch Betätigen des Abzughebels (2) wird der Meißelhammer in Betrieb genommen.

Überprüfen Sie vor jedem Gebrauch das Gerät und Einsatzwerkzeug, dies schließt auch eine Überprüfung der Drehzahl und des Schwingungspegels ein. Zum Wechseln des Meißels trennen Sie das Gerät von der Druckluftquelle. Drehen Sie die Spannfeder, indem Sie diese am hinteren Bügel halten, vom Zylinder des Meißelhammers. Jetzt kann der Meißel, wie oben beschrieben, gewechselt werden. Von Zeit zu Zeit sollte der Meißelschaft leicht mit normalem Schmierfett eingefettet werden.

## Wartung und Pflege

**Achtung:** Trennen Sie das Gerät vom Druckluftnetz bevor Sie Wartungs- und Reinigungsarbeiten durchführen.

Die Einhaltung der hier angegebenen Wartungshinweise sichert für dieses Qualitätsprodukt eine lange Lebensdauer und einen störungsfreien Betrieb zu.

Reinigen Sie das Gerät gründlich und sofort nach der Arbeit.

Für eine dauerhafte einwandfreie Funktion Ihres Meißelhammers ist eine regelmäßige Schmierung Voraussetzung. Verwenden Sie hierfür nur Spezial-Druckluftöl, welches im Lieferumfang enthalten ist. Spezial-Druckluftöl erhalten Sie auch im Fachhandel.

**Hinweis:** Verwenden Sie umweltverträgliches Druckluftöl, wenn das Gerät außerhalb von Werkstätten benutzt wird.

Folgende Möglichkeiten stehen Ihnen in Sachen Schmierung zur Auswahl:

- **über einen Nebelöler**

Schalten Sie zwischen der Druckluftquelle und dem Meißelhammer eine komplette Wartungseinheit mit Nebelöler. Eine Wartungseinheit ist im Fachhandel erhältlich und nicht im Lieferumfang enthalten.

- **von Hand**

Vor jeder Inbetriebnahme des Druckluft-Werkzeuges 3-5 Tropfen Spezial-Druckluftöl in den Druckluftanschluss geben. Ist das Druckluftwerkzeug mehrere Tage außer Betrieb, müssen Sie vor dem Einschalten 5-10 Tropfen Spezial-Druckluftöl in den Druckluftanschluss geben. Lagern Sie Ihr Druckluftwerkzeug nur in trockenen Räumen.

### Sonstige Wartung

Im Geräteinneren befinden sich keine weiteren zu wartenden Teile.

## Von der Garantie ausgeschlossen sind

- Verschleißteile
- Schäden durch unzulässigen Arbeitsdruck.
- Schäden durch nicht aufbereitete Druckluft.
- Schäden, hervorgerufen durch unsachgemäßen Gebrauch oder Fremdeingriff.

## Reinigung

**Achtung:** Trennen Sie das Gerät vom Druckluftnetz bevor Sie Wartungs- und Reinigungsarbeiten durchführen.

### Reinigung

- Halten Sie Schutzvorrichtungen, Luftschlitze und Motorenhäuser so staub- und schmutzfrei wie möglich. Reiben Sie das Gerät mit einem sauberen Tuch ab oder blasen Sie es mit Druckluft bei niedrigem Druck aus.
- Wir empfehlen, dass Sie das Gerät direkt nach jeder Benutzung reinigen.
- Reinigen Sie das Gerät regelmäßig mit einem feuchten Tuch und etwas Schmierseife. Verwenden Sie keine Reinigungs- oder Lösungsmittel; diese könnten die Kunststoffteile des Gerätes angreifen. Achten Sie darauf, dass kein Wasser in das Geräteinnere gelangen kann.









## Lagerung

Lagern Sie das Gerät und dessen Zubehör an einem dunklen, trockenen und frostfreiem sowie für Kinder unzugänglichem Ort. Die optimale Lagertemperatur liegt zwischen 5 und 30 °C. Bewahren Sie das Gerät in der Originalverpackung auf.

## Entsorgung und Wiederverwertung

Das Gerät befindet sich in einer Verpackung um Transportschäden zu verhindern. Diese Verpackung ist Rohstoff und ist somit wieder verwendbar oder kann dem Rohstoffkreislauf zurückgeführt werden. Das Gerät und dessen Zubehör bestehen aus verschiedenen Materialien, wie z.B. Metall und Kunststoffe. Führen Sie defekte Bauteile der Sondermüllentsorgung zu. Fragen Sie im Fachgeschäft oder in der Gemeindeverwaltung nach! Die Entsorgung, muss so erfolgen, dass keine Gefährdungen für Personen und Umwelt entstehen.

## Explanation of the symbols on the equipment

		<p>Caution - Read the operating instructions to reduce the risk of injury</p>
		<p>Wear safety goggles!</p>
		<p>Wear ear-muffs!</p>
		<p>Wear a breathing mask!</p>



## Introduction

### MANUFACTURER:

scheppach

Fabrikation von Holzbearbeitungsmaschine GmbH

Günzburger Straße 69

D-89335 Ichenhausen

### DEAR CUSTOMER,

We hope your new tool brings you much enjoyment and success.

### NOTE:

According to the applicable product liability laws, the manufacturer of the device does not assume liability for damages to the product or damages caused by the product that occurs due to:

- Improper handling,
- Non-compliance of the operating instructions,
- Repairs by third parties, not by authorized service technicians,
- Installation and replacement of non-original spare parts,
- Application other than specified,

## Safety regulations

### ⚠ Caution!

**Read all safety regulations and instructions.** Any errors made in following the safety regulations and instructions may result in an electric shock, fire and/or serious injury. **Keep all safety regulations and instructions in a safe place for future use.**

Protect yourself and your environment from accidents by taking the appropriate precautionary measures.

### General safety rules

- The equipment is not allowed to be modified. Modifications will reduce the effectiveness of the safety measures and increase the risk of injury.
- Never use damaged equipment.
- Use and service the equipment as recommended in the operating instructions. This will help you to minimize dust, gas, noise and vibrations.
- Keep children away from air tools.
- Do not use the equipment in idling mode. This will prevent the chisel being catapulted out of the machine out of control.
- Use the consumables and mounted tools in the way described in the operating instructions. This will help you to minimize dust, gas, noise and vibrations.
- The equipment must be serviced in regular intervals in order to check that the rated values and markings demanded of the particular component by ISO 11148 are legible on the equipment. Employees/users must contact the manufacturer for replacement labels if they are required.

### Hazards due to catapulted parts

- Disconnect the compressed air coupling and depressurize the equipment before you service, repair or transport the equipment and before you change the chisel.
- Beware of fragments of the workpiece, accessory parts or the plugged-in chisel being catapulted away at high speed when carrying out chiseling work.
- Always wear impact-resistant safety goggles. The degree of protection should be assessed separately for each job.
- Wear a helmet during overhead work. Also consider the dangers which falling pieces of the workpiece can pose for other persons.
- Make sure that the workpiece is fixed securely.

- Make sure that the chisel which you are using is fastened securely.
- Use only a suitable tensioning spring (5) (supplied). Replace the tensioning spring if it is worn, broken or bent. This will help to prevent injuries.
- Hold the mounted chisel against the workpiece before you activate the equipment.
- Use only the recommended lubricant (see section Maintenance and care).
- Never touch the chisel during and after working with the equipment. Fingers and hands may be injured. The chisel can become hot.

### Dangers during operation

- Using this equipment can cause bruises, grazes, cuts and burns. Wear gloves.
- Users and maintenance personnel must be physically capable of handling the size, weight and power of the equipment.
- Unexpected movements of the equipment or fracturing of the chisel can cause serious accidents. It is important therefore to always stand squarely and solidly so that you can keep control of the equipment and maintain your posture even if the equipment makes unexpected movements.
- Let go of the trigger lever (2) if the air supply is interrupted.
- Wear the necessary protective clothing, in particular impact-proof safety goggles, ear muffs and safety gloves, when working with the chisel hammer.

### Dangers due to repetitive movements

- Working with the chisel hammer can result in disorders in the hands, arms, shoulders, neck and other parts of the body.
- When using the equipment, be sure to adopt a comfortable posture and change your posture repeatedly in order to avoid physical complaints.
- Stop using the equipment if you experience numbness, tingling, pain or whitening of the skin on your fingers or hands, and consult a doctor.

### Dangers due to accessories

- Important: Disconnect the equipment from the compressed air supply before you carry out any maintenance or cleaning work.
- Only use accessories and consumables of a size and type recommended by the manufacturer.
- Do not use the chisel as a hand tool. The chisels were designed specially for use with a chisel hammer.
- Use only sharp chisels. Blunt chisels need higher pressure, can break and will increase vibrations.
- Do not cool hot tools in water. This may result in damage.
- Do not use the chisel as a levering tool.
- Never touch the chisel during and after working with the equipment. Fingers and hands may be injured. The chisel can become hot.
- Do not use any defective items of equipment. Replace defective parts. This will help to prevent injuries.

### Dangers at the workplace

- Slipping, stumbling and falling are the main reasons for injuries at the workplace. Beware of slippery surfaces which result from using the equipment and also beware of tripping over the air hose.
- Beware of hidden dangers such as electric cables or gas and water pipes.
- This equipment is not insulated against contact with an electric cable. It is vital to avoid all contact with electric cables. The equipment is not suitable for use in explosive atmospheres.

- The equipment is not suitable for use in explosive atmospheres. Sparks may be created when you work with this equipment. It is important therefore that you never work with this equipment near combustible materials, liquids or gases.

#### Dangers due to dust and vapors

- Depending on the material you wish to process, dusts and gases may arise that are a health hazard for the user (for example causing cancer, birth defects, asthma and / or dermatitis).
- Make sure that escaping air whirls up as little dust as possible.
- Wear a suitable protective dust mask which complies with the particular case of application and the generally applicable safety rules.

#### Dangers due to noise

- Noise can cause permanent damage to your hearing. Unprotected exposure to high levels of noise can result in loss of hearing and other problems such as tinnitus (ringing, buzzing, whistling or drowning noises in your ears). Wear ear-muffs.
- To keep noise and vibration levels as low as possible, follow the maintenance and operating instructions in the manual. For example, vibration-damping material used as an intermediate layer when working on sheet metal can also reduce noise.

#### Dangers due to vibrations

- Vibrations can injure the nerves and cause blood circulation disorders in your hands and arms.
- Wear warm clothing when you work in cold surroundings. Keep your hands warm and dry.
- Stop using the equipment if you experience numbness, tingling, pain or whitening of the skin on your fingers or hands, and consult a doctor.
- Do not hold the plug-in tool with your free hand as this will lead to a higher vibration load.
- Hold the equipment with a light but secure grip, noting the reaction forces which arise in the process. The risk of disorders caused by vibrations is always greater with a tight grip.

#### Additional safety information for pneumatic machines

- Compressed air can cause serious injuries.
- Disconnect the compressed air coupling and depressurize the equipment before you service, repair or transport the equipment and before you change the chisel.
- Never direct compressed air at yourself or at any other persons.
- Whipping hoses may cause serious injuries. You must always make sure therefore that the hoses and their fasteners are undamaged and have not become disconnected.
- When you release the quick-lock coupling, hold the hose securely in your hand and never use defective connectors. This will help to prevent injuries caused by a whipping compressed air hose.
- Do not let cold air flow over your hands.
- Do not use any quick-lock couplings at the air inlet. Use hose connections with a hardened steel thread (or a material with comparable resistance to vibrations).
- If universal rotary couplings (claw couplings) are used, lock pins must be installed and a retention system for compressed air hoses used in order to protect against possible faulty connections („hose to tool“ or „hose to hose“).
- Do not exceed the maximum permissible operating pressure.

- Do not carry compressed air tools by their hoses.

**Keep this safety information in a safe place.**

### Layout and items supplied

#### Layout (Fig. 1/2)

1. Cylinder
2. Trigger lever
3. Air regulation screw
4. Nipple
5. Tensioning spring
- 6-10. Chisel
11. Special compressed air oil

#### Items supplied

- Open the packaging and take out the equipment with care.
- Remove the packaging material and any packaging and/or transportation braces (if available).
- Check to see if all items are supplied.
- Inspect the equipment and accessories for transport damage.
- If possible, please keep the packaging until the end of the guarantee period.

#### Important!

**The equipment and packaging material are not toys. Do not let children play with plastic bags, foils or small parts. There is a danger of swallowing or suffocating!**

- Air chisel hammer
- Nipple
- Tensioning spring
- Chisel set (5 chisels)
- Special compressed air oil
- Original operating instructions

#### Proper use

The chisel hammer is a pneumatically operated tool for versatile use. It is suitable for example for making slits, for removing tiles or plaster, for making holes through masonry, for cutting sheet metal and for removing bolts or rivets. The equipment is designed for indoors use only.

The exhaust air escapes from the housing to the front. The equipment is to be used only for its prescribed purpose. Any other use is deemed to be a case of misuse. The user/operator and not the manufacturer will be liable for any damage or injuries of any kind caused as a result of this.

Please note that our equipment has not been designed for use in commercial, trade or industrial applications. Our warranty will be voided if the equipment is used in commercial, trade or industrial businesses or for equivalent purposes.

Only allow repairs and services to be carried out by authorized professional repair shops.

#### Remember.

**Too small a diameter of the hose and too long a hose line will result in loss of power.**

## Technical data

Max. permitted operating pressure	6,3 bar
Air consumption	79,2 l/min
Chisel mounting (hexagon)	10 mm
Blow rate	4500 min <sup>-1</sup>
Recommended hose diameter	10 mm
Weight	1.2 kg

## Sound and vibration

Sound and vibration values were measured in accordance with ISO 15744 and ISO 28927-10.

sound pressure level $L_{pA}$	84.2 dB(A)
uncertainty $K_{pA}$	3 dB(A)
sound power level $L_{WA}$	95.2 dB(A)
uncertainty $K_{WA}$	3 dB(A)

### Wear ear-muffs.

The impact of noise can cause damage to hearing.

### Vibrations

Vibration emission value  $a_h = 9,5 \text{ m/s}^2$

K uncertainty =  $1,44 \text{ m/s}^2$

### Warning!

The specified vibration value was established in accordance with a standardized testing method. It may change depending on how the equipment is used and may exceed the specified value in exceptional circumstances.

The specified vibration value can be used to compare the equipment with another tool.

The specified vibration value can be used for initial assessment of a harmful effect.

### Keep the noise emissions and vibrations to a minimum.

- Only use appliances which are in perfect working order.
- Service and clean the appliance regularly.
- Adapt your working style to suit the appliance.
- Do not overload the appliance.
- Have the appliance serviced whenever necessary.
- Switch the appliance off when it is not in use.
- Wear protective gloves.

### Residual risks

**Even if you use the equipment in accordance with the instructions, certain residual risks cannot be eliminated. The following hazards may arise in connection with the equipment's construction and layout:**

1. Lung damage if no suitable protective dust mask is used.
2. Damage to hearing if no suitable ear protection is used.
3. Health damage caused by hand-arm vibrations if the equipment is used over a prolonged period or is not properly guided and maintained.

### Air supply:

Via a compressed air source with pressure setting function, e.g. a compressor. Before starting up, please also read section 7 "Care and maintenance".

### Performance values of the compressor:

The compressor used should have a tank volume of at least 50 liters and a motor rating of approx. 2.2 kW.

### Setting values for work with the suction spray gun:

Set a maximum working pressure of 6.3 bar at your compressed air supply.

## Before starting the equipment

### Fig. 3

Screw the supplied nipple (4) into the air connection after you have wound 2-3 layers of sealing tape around the thread. Plug the required chisel into the hexagon mount of the chisel hammer. Slip the tensioning spring (5) over the chisel. Turn the tensioning spring onto the thread of the cylinder (1) as far as the stop. As you do this, hold the tensioning spring by the front arm.

Connect the chisel hammer to a compressor or compressed air network with matching power. Do this with a flexible compressed air hose ( $\varnothing$  10 mm internal) with quick-lock coupling. Make sure that the air regulation screw (3) is adjusted so that air can flow through.

Move the chisel hammer towards the object you want to work on. Actuate the trigger lever (2) to start the chisel hammer.

Check the equipment and the mounted tool each time before use. This also includes checking the speed and the level of vibrations.

To change the chisel you must first disconnect the equipment from the compressed air source. Turn the tensioning spring off the cylinder of the chisel hammer by holding it by its rear arm. The chisel can now be changed as described above. The chisel shaft should be lubricated with a little normal lubricating grease from time to time.

## Maintenance and care

**Important:** Disconnect the equipment from the compressed air supply before you carry out any maintenance or cleaning work.

Compliance with the maintenance instructions listed here will help this quality product provide you with a long service life and trouble-free operation. Clean the equipment thoroughly and immediately each time after it has been used.

Regular lubrication is essential for your chisel hammer to work properly for a prolonged period of time. Use only special compressed air oil as supplied. Special compressed air oil is also available from your dealer.

**Note:** Use environmentally friendly compressed air oil if you want to operate the equipment outside the workshop.

The following lubrication options are available:

#### • Lubrication by mist oiler

Connect a complete conditioning unit with mist oiler between the compressed air source and the chisel hammer. A conditioning unit is available from your dealer. It is not included in the scope of this delivery.

#### • Lubrication by hand

Each time before using the compressed air tool insert 3-5 drops of special compressed air oil into the compressed air connection. If the compressed air tool has not been used for several days you must insert 5-10 drops of special compressed air oil into the compressed air connection before switching on. Store your compressed air tool only in a dry room.

**Other maintenance**

There are no parts inside the equipment which require additional maintenance.

**Excluded from the guarantee are**

- Wear parts
- Damage caused by too much operating pressure.
- Damage caused by non-conditioned compressed air.
- Damage caused by improper use or unauthorized intervention.

**Cleaning**

Important: Disconnect the equipment from the compressed air supply before you carry out any maintenance or cleaning work.

**Cleaning**

- Keep all safety devices, air vents and the motor housing free of dirt and dust as far as possible. Wipe the equipment with a clean cloth or blow it with compressed air at low pressure.
- We recommend that you clean the device immediately each time you have finished using it.
- Clean the equipment regularly with a moist cloth and some soft soap. Do not use cleaning agents or solvents; these could attack the plastic parts of the equipment. Ensure that no water can seep into the device.

**Storage**

Store the equipment and accessories out of children's reach in a dark and dry place at above freezing temperature. The ideal storage temperature is between 5 and 30 °C. Store the equipment in its original packaging.

**Disposal and recycling**

The unit is supplied in packaging to prevent its being damaged in transit. This packaging is raw material and can therefore be reused or can be returned to the raw material system. The unit and its accessories are made of various types of material, such as metal and plastic. Defective components must be disposed of as special waste. Ask your dealer or your local council. The equipment must be disposed of in a way which does not result in any danger for persons and the environment.

## Légende des symboles figurant sur l'appareil

	(FR) (CH)	AVERTISSEMENT - pour réduire le risque de blessure, lisez le mode d'emploi!
	(FR) (CH)	Portez des lunettes de protection!
	(FR) (CH)	Portez une protection auditive!
	(FR) (CH)	Portez un masque anti-poussière!

## Introduction

### FABRICANT :

scheppach  
 Fabrikation von Holzbearbeitungsmaschine GmbH  
 Günzburger Straße 69  
 D-89335 Ichenhausen

### CHER CLIENT,

Nous espérons que votre nouvelle machine vous apportera de la satisfaction et de bons résultats.

### REMARQUE:

Selon la loi en vigueur sur la responsabilité du fait des produits, le fabricant n'est pas tenu pour responsable de tous les dommages subis par cet appareil et pour tous les dommages résultant de son utilisation, dans les cas suivants :

- Mauvaise manipulation,
- Non-respect des instructions d'utilisation,
- Travaux de réparation effectués par des tiers, par des spécialistes non agréés,
- Remplacement et montage de pièces de rechange qui ne sont pas d'origine.
- Utilisation non conforme,

## Consignes de sécurité

### ⚠ Avertissement !

**Veillez lire toutes les consignes de sécurité et instructions.** Tout non-respect des consignes de sécurité et instructions peut provoquer une décharge électrique, un incendie et/ou des blessures graves.

**Conservez toutes les consignes de sécurité et instructions pour une consultation ultérieure.**

Protégez-vous et votre environnement contre les risques d'accidents en prenant des mesures adéquates de précaution.

### Consignes de sécurité générales

- L'appareil ne doit pas être modifié. Les modifications diminuent l'efficacité des mesures de sécurité et augmentent le risque de blessure.
- N'utilisez jamais un appareil endommagé
- Utilisez et faites la maintenance de l'appareil suivant les indications du mode d'emploi afin de maintenir au minimum les poussières ou les gaz, le bruit et les vibrations.
- Sécurisez les outils à air comprimé pour protéger les enfants.
- N'utilisez jamais l'appareil en fonctionnement à vide, cela permet d'éviter que le burin ne soit projeté à distance.
- Utilisez les matériaux de consommation et l'outil de la machine comme indiqué dans le mode d'emploi afin de maintenir au niveau minimum les poussières ou les gaz, le bruit et les vibrations.
- Les machines doivent être entretenues régulièrement afin de vérifier que les valeurs calculées et les caractéristiques exigées par la norme ISO 11148 de la partie de la machine correspondante y sont bien indiquées lisiblement. L'employé/ l'utilisateur doit contacter le fabricant pour se procurer de nouvelles étiquettes pour la signalétique, si nécessaire.

### Risques dus à des pièces projetées

- Débranchez le raccordement à l'air comprimé et relevez la pression de l'appareil avant d'en faire la maintenance, de le réparer, de le transporter ou de faire un changement de burin.
- Tenez compte du fait que lors du burinage des morceaux de la pièce à usiner, d'accessoires ou du burin utilisé peuvent facilement voler.

- Portez toujours des lunettes de protection contre les impacts. Le degré de protection nécessaire devrait toujours être évalué séparément en fonction de chaque utilisation.
- Portez un casque de protection lors de travaux au-dessus de la tête. Veuillez également tenir compte du risque encouru par d'autres personnes du fait de la chute de morceaux de la pièce à usiner.
- Assurez-vous que la pièce à usiner soit bien bloquée.
- Assurez-vous que le burin utilisé est bien fixé.
- Utilisez uniquement un ressort tendeur approprié (5) (contenu dans la livraison). Remplacez le ressort tendeur quand celui-ci est abîmé, cassé ou plié afin d'éviter des blessures.
- Tenez le burin utilisé contre la pièce à usiner avant d'actionner l'appareil.
- Utilisez uniquement la graisse recommandée (voir Maintenance et entretien).
- Ne touchez jamais le burin pendant et après le fonctionnement de l'appareil. Vous pouvez vous blesser les doigts ou les mains. Le burin peut devenir brûlant.

### Risques pendant le fonctionnement

- L'utilisation de l'appareil peut causer des contusions, des écorchures, des coupures et des brûlures. Portez des gants.
- L'opérateur et le personnel de maintenance doivent être physiquement en mesure de manier la taille, le poids et la puissance de la machine.
- Des mouvements inattendus de la machine ou la casse du burin peuvent entraîner des accidents graves. Pour cette raison, veillez à vous tenir toujours de façon stable et sûre durant votre travail afin de pouvoir contrôler l'appareil en cas de mouvements inattendus et de pouvoir garder votre position de travail.
- Relâchez le levier de détente (2) lors d'une interruption de l'alimentation en air.
- Lorsque vous travaillez avec le marteau burineur, portez les vêtements de protection requis, en particulier des lunettes de protection contre les impacts, une protection de l'ouïe et des gants de protection.

### Risques dus à des mouvements répétés

- Travailler avec un marteau burineur peut entraîner des douleurs dans les mains, les bras, les épaules, le cou ou d'autres parties du corps.
- Veillez lors de l'utilisation de l'appareil à adopter une position confortable et à en changer afin d'éviter des douleurs.
- Interrompez l'utilisation de l'appareil lorsque vous sentez des engourdissements, des picotements, des douleurs ou voyez un éclaircissement de la peau sur les doigts ou les mains et consultez un médecin.

### Risques dus à des parties d'accessoires

- Attention : débranchez l'appareil du réseau d'air comprimé avant d'effectuer les travaux de maintenance et de nettoyage.
- Utilisez uniquement les tailles et sortes d'accessoires et de matériaux de consommation recommandés par le fabricant.
- N'utilisez pas les burins comme outil. Ceux-ci ont été conçus uniquement pour l'utilisation avec un marteau burineur.
- Utilisez uniquement des burins bien affûtés, étant donné que les burins émoussés nécessitent une pression plus élevée et peuvent casser tout comme augmenter les vibrations.
- Ne refroidissez pas les outils chauds dans de l'eau. Ceci peut entraîner des dommages.

- N'utilisez pas les burins comme des leviers.
- Ne touchez jamais le burin pendant et après le fonctionnement de l'appareil. Vous pouvez vous blesser les doigts ou les mains. Le burin devient brûlant.
- Ne pas utiliser d'appareils défectueux. Remplacez les pièces défectueuses afin d'éviter des blessures.

#### Risques sur le lieu de travail

- Les glissades, les trébuchements et les chutes sont les causes principales de blessures sur le lieu de travail. Faites attention au sol rendu glissant par l'utilisation de l'outil, de même qu'au risque de trébucher en raison du tuyau d'air.
- Attention aux risques dissimulés comme les conduites électriques ou les conduites d'eau et de gaz.
- Cet appareil n'est pas isolé en cas de contact avec une conduite électrique. Évitez à tout prix tout contact avec des conduites électriques. L'appareil ne convient pas pour une utilisation dans des atmosphères explosibles.
- L'appareil ne convient pas pour une utilisation dans des atmosphères explosibles : des étincelles peuvent être générées lors du travail avec cet appareil. Pour cette raison, ne travaillez jamais avec cet appareil à proximité de matériaux, fluides ou gaz combustibles.

#### Risques dus à la poussière et aux vapeurs

- Indépendamment du matériau à travailler les poussières et les gaz peuvent être dangereux pour l'opérateur (par ex. cancer, malformations à la naissance, asthme et/ou dermatite).
- Veillez à ce que l'air qui sort soulève le moins de poussière possible.
- Portez un masque anti-poussière approprié qui correspond au type d'utilisation et aux consignes de sécurité générales en vigueur.

#### Risques dus au bruit

- Le bruit peut provoquer des lésions de l'ouïe irréversibles. L'exposition non protégée à un niveau sonore élevé peut entraîner la perte de l'ouïe et d'autres problèmes tels que des acouphènes (sonneries, bourdonnements, sifflements ou vrombissement dans les oreilles). Portez une protection de l'ouïe.
- Afin de maintenir le bruit et les vibrations à un niveau aussi bas que possible, veuillez suivre les indications de maintenance et d'utilisation qui figurent dans le mode d'emploi. Intercaler un matériau qui amortit les vibrations par exemple lors du travail sur de la tôle peut réduire également le bruit.

#### Risques dus aux vibrations

- Les effets des vibrations peuvent endommager les nerfs et perturber la circulation du sang dans les mains et les bras.
- Portez des vêtements chauds quand vous travaillez dans un environnement froid. Gardez vos mains au chaud et au sec.
- Interrompez l'utilisation de l'appareil lorsque vous sentez des engourdissements, des picotements, des douleurs ou voyez un éclaircissement de la peau sur les doigts ou les mains et consultez un médecin.
- Ne maintenez pas l'appareil d'une seule main car cela entraîne des vibrations plus élevées.
- Maintenez l'appareil légèrement mais sûrement et faites attention ce-faisant aux forces de réaction qui peuvent se produire. Le risque de douleurs dues aux vibrations est plus élevé si on tient l'appareil plus fermement.

#### Consignes de sécurité supplémentaires pour les machines pneumatiques

- L'air comprimé peut entraîner des blessures graves.
- Débranchez le raccordement à l'air comprimé et enlevez la pression de l'appareil avant d'en faire la maintenance, de le réparer, de le transporter ou de faire un changement de burin.
- Ne dirigez jamais le flux d'air sur vous ou sur d'autres personnes.
- Les mouvements incontrôlés des tuyaux peuvent entraîner de graves blessures. Pour cette raison, vérifiez toujours que les tuyaux et leur moyen de fixation ne sont pas endommagés et ne se sont pas défaits.
- Lorsque vous défaites le raccord rapide, tenez bien le tuyau de la main et n'utilisez pas de raccords défectueux, cela évitera des blessures dues au retour du tuyau.
- Ne laissez pas circuler de l'air froid sur la main.
- N'utilisez pas d'accouplement à fermeture rapide sur l'entrée d'air. Utilisez des raccords de tuyau avec filetage en acier trempé (ou un matériau avec une résistance aux chocs comparable).
- Si des accouplements rotatifs universels (accouplements à griffes) sont employés, il faut installer des goujons de blocage et un système de retenue pour les tuyaux à air comprimé, afin d'avoir une protection contre de mauvais raccordements éventuels tels que « tuyau à l'outil » ou « tuyau au tuyau ».
- Ne pas dépasser la pression de travail maximale autorisée.
- Ne portez pas les outils à air comprimé par le tuyau.

Conservez bien ces consignes de sécurité.

#### Description de l'appareil et volume de livraison

##### Description de l'appareil (fi gure 1/2)

1. Cylindres
2. Levier de détente
3. Vis de régulation d'air
4. Raccord enfi chable
5. Ressort tendeur
- 6-10. Burin
11. Huile spéciale pour outils pneumatique

##### Volume de livraison

- Ouvrez l'emballage et prenez l'appareil en le sortant avec précaution de l'emballage.
- Retirez le matériel d'emballage tout comme les sécurités d'emballage et de transport (s'il y en a).
- Vérifiez si la livraison est bien complète.
- Contrôlez si l'appareil et ses accessoires ne sont pas endommagés par le transport.
- Conservez l'emballage autant que possible jusqu'à la fin de la période de garantie.

##### Attention !

**L'appareil et le matériel d'emballage ne sont pas des jouets ! Il est interdit de laisser des enfants jouer avec des sacs et des films en plastique et avec des pièces de petite taille. Ils risquent de les avaler et de s'étouffer !**

- Marteau burineur pneumatique
- Raccord enfichable
- Ressort tendeur
- Set de burins (5 burins)
- Huile spéciale pour outils pneumatiques
- Mode d'emploi d'origine

## Utilisation conforme à l'affectation

Le marteau burineur est un outil polyvalent fonctionnant à l'air comprimé. Il convient par ex. pour entailler, pour enlever du carrelage ou de l'enduit extérieur, pour casser des murs, pour découper ou couper des tôles et enlever des boulons et des rivets. Utilisez l'appareil uniquement à l'intérieur.

L'air évacué sort du carter vers l'avant. La machine doit exclusivement être utilisée conformément à son affectation. Toute utilisation allant au-delà de cette affectation est considérée comme non conforme. Pour les dommages en résultant ou les blessures de tout genre, le fabricant décline toute responsabilité et l'utilisateur/l'opérateur est responsable.

Veillez au fait que nos appareils, conformément au règlement, n'ont pas été conçus pour être utilisés dans un environnement professionnel, industriel ou artisanal. Nous déclinons toute responsabilité si l'appareil venait à être utilisé professionnellement, artisanalement ou par des sociétés industrielles, tout comme pour toute activité équivalente.

**Ne faites réaliser les réparations et le service que par des ateliers spécialisés dûment autorisés.**

### À respecter !

**Un tuyau de diamètre intérieur trop faible et une conduite flexible trop longue provoquent une perte de puissance au niveau de l'appareil.**

## Données techniques

Pression de travail max. autorisée	6,3 bars
Consommation d'air	79,2 l/min
Emmanchement des burins (six-pans)	10 mm
Nombres de coups	4500 tr/min
Diamètre de tuyau recommandé	10 mm
Poids	1.2 kg

## Bruit et vibration

Les niveaux de bruit et de vibrations ont été déterminés conformément à ISO 15744 et ISO 28927-10.

Niveau de pression acoustique $L_{pA}$	84,2 dB(A)
Imprécision $K_{pA}$	3 dB(A)
Niveau de puissance acoustique $L_{WA}$	95,2 dB(A)
Imprécision $K_{WA}$	3 dB(A)

### Portez une protection acoustique.

L'exposition au bruit peut entraîner la perte de l'ouïe.

### Vibrations

Valeur d'émission de vibration  $a_h = 9,5 \text{ m/s}^2$

Insécurité  $K = 1,44 \text{ m/s}^2$

### Avertissement !

La valeur d'émission de vibration a été mesurée selon une méthode d'essai normée et peut être modifiée, en fonction du type d'emploi de l'outil électrique ; elle peut dans certains cas exceptionnels être supérieure à la valeur indiquée.

La valeur d'émission de vibration indiquée peut être utilisée pour comparer un appareil avec un autre.

La valeur d'émission de vibration indiquée peut également être utilisée pour estimer l'altération au début.

### Limitez le niveau sonore et les vibrations à un minimum !

- Utilisez exclusivement des appareils en excellent état.
- Entretenez et nettoyez l'appareil régulièrement.
- Adaptez votre façon de travailler à l'appareil.
- Ne surchargez pas l'appareil.
- Faites contrôler l'appareil le cas échéant.
- Mettez l'appareil hors circuit lorsque vous ne l'utilisez pas.
- Portez des gants.

### Risques résiduels

**Même en utilisant cet appareil conformément aux prescriptions, il reste toujours des risques résiduels. Les dangers suivants peuvent apparaître en rapport avec la fabrication et le modèle de cet outil électrique :**

1. Lésions des poumons si aucun masque antipoussière adéquat n'est porté.
2. Déficience auditive si aucun casque anti-bruit approprié n'est porté.
3. Atteintes à la santé issues des vibrations main-bras, si l'appareil est utilisé pendant une longue période ou s'il n'a pas été employé ou entretenu dans les règles de l'art.

### Alimentation en air :

Par une source en air comprimé avec une possibilité de réglage de la pression comme par ex. un compresseur. Lisez avant la mise en service également (maintenance et entretien).

### Puissance du compresseur :

Le compresseur utilisé devrait avoir au moins un volume de cuve de 50 litre et une puissance de moteur d'env. 2,2 kW.

### Valeurs de consigne pour le travail :

Réglez sur votre alimentation en air comprimé au maximum une pression de travail de 6,3 bar.

## Avant la mise en service

### Fig. 3

Visser le raccord enfi chable (4) joint à la livraison dans la prise d'air après avoir enroulé 2-3 couches de ruban isolant sur le fi etage. Enfichez le burin souhaité dans l'emmanchement six-pans du marteau burineur.

Enfilez le ressort tendeur (5) sur le burin. Vissez le ressort tendeur sur le fi letage du cylindre (1) jusqu'à la butée. Ce-faisant maintenez le ressort tendeur contre l'étrier de retenue avant.

Branchez le marteau burineur sur un compresseur de pression correspondante ou à un réseau d'air comprimé. Utilisez pour cela un tuyau à air comprimé flexible ( $\varnothing$  10 mm intérieur) avec un raccord rapide. Veillez à ce que la vis de régulation (3) soit réglée de telle manière que l'air peut circuler. Approchez le marteau burineur de l'objet à travailler. Le marteau burineur est mis en marche par l'actionnement du levier de détente (2). Contrôlez l'appareil et l'outil utilisé avant chaque utilisation, contrôlez également la vitesse de rotation et le niveau de vibration.

Pour changer de burin, débranchez l'appareil de la source d'air comprimé. Enlevez en tournant le ressort tendeur du cylindre du marteau burineur en le maintenant contre l'étrier arrière. Maintenant le burin va pouvoir être changé comme indiqué ci-dessus. Le support d'outil devrait être graissé de temps en temps avec un lubrifi



ant normal.

## Maintenance et entretien

**Attention:** séparez l'appareil du réseau d'air comprimé avant d'effectuer les travaux de maintenance et de nettoyage.

Le respect des consignes de maintenance indiquées ici assure une longue durée de vie à ce produit de qualité et un fonctionnement sans dérangement. Nettoyez à fond l'appareil juste après l'avoir utilisé.

Un fonctionnement durable et irréprochable de votre marteau burineur suppose un graissage régulier. Utilisez pour cela uniquement l'huile spéciale pour outils pneumatiques comprise dans la livraison. Vous pouvez obtenir l'huile spéciale pour outils pneumatiques également dans des magasins spécialisés.

**Remarque:** utilisez de l'huile pour outils pneumatiques non polluante lorsque l'appareil est utilisé à l'extérieur.

Vous avez les possibilités suivantes en matière de graissage :

- **Via un pulvérisateur d'huile**

Connectez une unité de maintenance complète avec un pulvérisateur d'huile entre la source d'air comprimé et le marteau burineur. L'unité de maintenance se trouve dans les magasins spécialisés et n'est pas comprise dans la livraison.

- **À la main**

Avant chaque mise en service de l'outil à air comprimé, mettre 3 à 5 gouttes d'huile spéciale pour outils pneumatiques dans le raccordement de l'air comprimé. Si l'outil à air comprimé ne fonctionne pas pendant plusieurs jours, mettre 5-10 gouttes d'huile dans le raccordement de l'air comprimé avant la mise en service. Entrez votre outil à air comprimé uniquement dans des lieux secs.

### Autre maintenance

Aucune autre pièce à l'intérieur de l'appareil n'a besoin de maintenance.

## Sont exclus de la garantie

- les pièces d'usure
- les dommages dus à une pression de service inadmissible.
- les dommages dus à un air comprimé non traité.
- les dommages dus à un emploi non conforme aux règles ou à une intervention d'un tiers.

## Nettoyage

Attention : débranchez l'appareil du réseau d'air comprimé avant d'effectuer les travaux de maintenance et de nettoyage.

### Nettoyage

- Maintenez les dispositifs de protection, les fentes à air et le carter de moteur aussi propres (sans poussière) que possible. Frottez l'appareil avec un chiffon propre ou soufflez dessus avec de l'air comprimé à basse pression.
- Nous recommandons de nettoyer l'appareil directement après chaque utilisation.
- Nettoyez l'appareil régulièrement à l'aide d'un chiffon humide et un peu de savon. N'utilisez aucun produit de nettoyage ni détergeant; ils pourraient endommager les pièces en matières plastiques de l'appareil. Veillez à ce qu'aucune eau n'entre à l'intérieur de l'appareil.









## Stockage

Entrez l'appareil et ses accessoires dans un endroit sombre, sec, à l'abri du gel et inaccessible aux enfants. La température de stockage optimale est comprise entre 5 et 30 °C. Conservez l'outil électrique dans l'emballage d'origine.

## Mise au rebut et recyclage

L'appareil se trouve dans un emballage permettant d'éviter les dommages dus au transport. Cet emballage est une matière première et peut donc être réutilisé ultérieurement ou être réintroduit dans le circuit des matières premières. L'appareil et ses accessoires sont en matériaux divers, comme par ex. des métaux et matières plastiques. Éliminez les composants défectueux dans les systèmes d'élimination des déchets spéciaux. Renseignez-vous dans un commerce spécialisé ou auprès de l'administration de votre commune ! La mise au rebut doit être effectuée de telle manière qu'il n'en résulte aucun danger pour les personnes et l'environnement.

## Spiegazione dei simboli sull'apparecchio

		<p>Avvertimento – Per ridurre il rischio di lesioni leggete le istruzioni per l'uso!</p>
		<p>Indossate gli occhiali protettivi!</p>
		<p>Portate cuffie antirumore!</p>
		<p>Mettete una maschera antipolvere!</p>

## Introduzione

### FABBRICANTE:

**scheppach**

Fabrikation von Holzbearbeitungsmaschinen GmbH  
Günzburger Straße 69  
D-89335 Ichenhausen

### EGREGIO CLIENTE,

Le auguriamo un piacevole utilizzo del Suo nuovo apparecchio.

### AVVERTENZA:

Ai sensi della legge sulla responsabilità dei prodotti attualmente in vigore, il fabbricante non è responsabile per eventuali danni che si dovessero verificare a questa apparecchiatura o a causa di questa in caso di:

- utilizzo improprio,
- inosservanza delle istruzioni per l'uso,
- riparazioni effettuate da specialisti terzi non autorizzati,
- installazione e sostituzione di ricambi non originali,
- utilizzo non conforme,

## Avvertenze sulla sicurezza

### ⚠ Avvertimento!

**Leggete tutte le avvertenze di sicurezza e le istruzioni.** Dimenticanze nel rispetto delle avvertenze di sicurezza e delle istruzioni possono causare scosse elettriche, incendi e/o gravi lesioni. **Conservate tutte le avvertenze e le istruzioni per eventuali necessità future.**

Proteggete voi e l'ambiente circostante dal pericolo di infortuni, prendendo delle precauzioni adatte.

### Regole generali di sicurezza

- L'apparecchio non deve venire modificato. Le modifiche riducono l'efficacia delle misure di sicurezza e fanno aumentare il rischio di lesioni.
- Non utilizzate mai un apparecchio danneggiato.
- Utilizzate l'apparecchio e fate la manutenzione come indicato nelle istruzioni per l'uso per ridurre al minimo lo sviluppo di polveri, gas, rumore e vibrazioni.
- Tenete lontani i bambini da utensili ad aria compressa.
- Non usate l'apparecchio a vuoto per evitare che la punta dello scalpello si stacchi in modo incontrollato.
- Utilizzate i materiali di consumo e l'utensile come indicato nelle istruzioni per l'uso per ridurre al minimo lo sviluppo di polveri, gas, rumore e vibrazioni.
- Eseguite regolarmente la manutenzione dell'apparecchio in modo da controllare che i valori nominali e i contrassegni richiesti dalla relativa parte di ISO 11148 siano riportati sull'apparecchio in modo leggibile. Se necessario, il dipendente/l'utilizzatore deve mettersi in contatto con il produttore per ottenere le etichette di contrassegno sostitutive.

### Rischi dovuti a parti scagliate all'ingiro.

- Staccate l'attacco dell'aria compressa ed eliminate la pressione dall'apparecchio prima di effettuare la manutenzione, la riparazione, il trasporto oppure se desiderate sostituire la punta dello scalpello.
- Lavorando con lo scalpello, tenete presente che frammenti del pezzo da lavorare, degli accessori oppure dello scalpello stesso possono essere scagliati all'intorno.
- Indossate sempre occhiali protettivi antiurto. Il grado di protezione necessario dovrebbe essere valutato separatamente per ogni impiego.

- Portate un casco protettivo durante il lavoro. Tenete presenti anche i rischi per altre persone rappresentati dalle parti del pezzo che cadono.
- Accertatevi che il pezzo da lavorare sia fissato in modo sicuro.
- Assicuratevi che lo scalpello utilizzato sia fissato bene.
- Utilizzate solo una molla di serraggio (5) adatta (tra gli elementi forniti). Per evitare lesioni, sostituite la molla di serraggio se questa è consumata, rotta oppure deformata.
- Appoggiate la punta utilizzata contro il pezzo da lavorare prima di attivare l'apparecchio.
- Utilizzate soltanto il lubrificante consigliato (vedi Manutenzione e cura).
- Non toccate mai la punta dello scalpello durante e dopo l'uso dell'apparecchio. Potreste ferirvi le dita o le mani. La punta dello scalpello può essere molto calda.

### Rischi durante il funzionamento

- L'utilizzo dell'apparecchio può causare contusioni, escoriazione, tagli e ustioni. Indossate i guanti.
- Gli utilizzatori e il personale di manutenzione devono essere fisicamente in grado di maneggiare l'apparecchio relativamente a grandezza, peso e potenza.
- Movimenti inaspettati dell'apparecchio oppure la rottura della punta dello scalpello stesso, possono causare incidenti gravi. Fate quindi sempre attenzione a tenere una posizione sicura e stabile, in modo tale da poter controllare l'apparecchio nel caso di movimenti inaspettati e mantenere la posizione di lavoro.
- Lasciate andare la leva (2) in caso di interruzione dell'alimentazione dell'aria.
- Nel lavorare con lo scalpello portate gli indumenti protettivi necessari, in particolare occhiali protettivi antiurto, cuffie antirumore e guanti protettivi.

### Rischi dovuti a movimenti ripetuti

- Il lavoro con lo scalpello può causare disturbi alle mani, braccia, spalle, alla nuca o altre parti del corpo.
- Mentre utilizzate l'apparecchio, fate attenzione a mantenere una posizione comoda e modificatela per evitare disturbi.
- Interrompete l'utilizzo dell'apparecchio se avvertite insensibilità, formicolii, dolori oppure schiarimento della pelle delle dita o delle mani e rivolgetevi a un medico.

### Rischi dovuti ad accessori

- Attenzione: scollegate l'apparecchio dalla rete di alimentazione dell'aria compressa prima di effettuare le operazioni di pulizia e manutenzione.
- Utilizzate soltanto accessori e materiali di consumo di tipo e dimensioni consigliate dal produttore.
- Non utilizzate la punta dello scalpello come utensile a mano. Essa è stata ideata esclusivamente per l'impiego con un apparecchio.
- Usate solo punte affilate, perché quelle consumate hanno bisogno di una maggiore pressione, si possono rompere e anche aumentare le vibrazioni.
- Non raffreddate utensili molto caldi nell'acqua. Ciò può provocare danni.
- Non utilizzate la punta dello scalpello come leva.
- Non toccate mai la punta dello scalpello durante e dopo l'uso dell'apparecchio. Potreste ferirvi le dita o le mani. La punta dello scalpello può essere molto calda.
- Non utilizzate apparecchi difettosi. Sostituite le parti difettose per evitare lesioni.

### Rischi sul luogo di lavoro

- La gran parte degli infortuni sul lavoro è dovuta al fatto di scivolare, inciampare e cadere. Fate attenzione se il pavimento è scivoloso per l'utilizzo dell'utensile e a non inciampare nel tubo dell'aria.
- Attenzione ai pericoli nascosti come cavi elettrici oppure tubazioni del gas e dell'acqua.
- Questo apparecchio non è isolato nel caso di contatto con un cavo elettrico. Evitate assolutamente ogni possibile contatto con cavi elettrici. L'apparecchio non è adatto per essere utilizzato in atmosfere esplosive.
- L'apparecchio non è adatto per essere utilizzato in atmosfere esplosive. Lavorando con questo apparecchio possono svilupparsi scintille. Non lavorate perciò mai con questo apparecchio nelle vicinanze di materiali, liquidi o gas infiammabili.

### Rischi dovuti a polvere e vapori

- Le polveri e i gas che si sviluppano lavorando determinati materiali possono essere nocivi alla salute dell'utilizzatore (causando per es. tumori, difetti congeniti, asma e / o dermatite).
- Fate attenzione che l'aria che esce sollevi meno polvere possibile.
- Indossate una maschera antipolvere adeguata che corrisponda all'impiego specifico e alle regole di sicurezza valide in generale.

### Rischi dovuti a rumore

- Il rumore può causare danni permanenti all'udito. L'esposizione non protetta a un livello elevato di rumore può causare la perdita dell'udito o altri problemi quali acufene (suoni, ronzii, fischi o crepitii nell'orecchio). Indossate cuffie antirumore.
- Per ridurre al massimo il rumore e le vibrazioni, seguite le istruzioni di manutenzione e di utilizzo descritte nel manuale. Per esempio l'utilizzo di uno spessore ammortizzante nella lavorazione di lamiera può contribuire a ridurre il rumore.

### Rischi dovuti a vibrazioni

- L'effetto di vibrazioni può causare danni ai nervi e anomalie alla circolazione in mani e braccia.
- Portate indumenti caldi se lavorate in un ambiente freddo. Tenete le mani calde e asciutte.
- Interrompete l'utilizzo dell'apparecchio se avvertite insensibilità, formicolii, dolori oppure schiarimento della pelle delle dita o delle mani e rivolgetevi a un medico.
- Non tenete l'utensile utilizzato con la mano libera perché ciò aumenta le sollecitazioni dovute a vibrazioni.
- Tenete l'apparecchio con una presa leggera ma sicura e fate attenzione alle forze di reazione che si possono sviluppare. Il rischio di disturbi da vibrazioni è maggiore se la presa è più forte.

### Avvertenze di sicurezza aggiuntive per macchine pneumatiche

- L'aria compressa può essere fonte di gravi lesioni.
- Staccate l'attacco dell'aria compressa ed eliminate la pressione dall'apparecchio prima di effettuare la manutenzione, la riparazione, il trasporto oppure se desiderate sostituire la punta dello scalpello.
- Non dirigete mai il getto di aria contro voi stessi o contro altre persone.
- Una rottura improvvisa dei tubi può causare gravi lesioni. Verificate perciò sempre che i tubi e i loro dispositivi di fissaggio non siano danneggiati e che non si siano allentati.
- Nello scollegare l'attacco rapido tenete saldamente in mano il tubo flessibile e non utilizzate collegamen-

ti difettosi per evitare lesioni causate dal distacco improvviso del tubo dell'aria compressa.

- Non esponete le mani alla corrente di aria fredda.
- Non usate giunti a chiusura rapida sull'entrata dell'aria. Utilizzate attacchi per tubo flessibile con filetto di acciaio temperato (oppure un materiale con una simile resistenza alle vibrazioni).
- Se si usano giunti rotanti universali (giunti dentati), bisogna montare delle spine d'arresto e usare un sistema di tenuta per i tubi dell'aria compressa per ottenere una protezione contro un eventuale collegamento errato „tubo ad utensile“ oppure „tubo a tubo“.
- Non superate la massima pressione di esercizio consentita.
- Non trasportate gli utensili ad aria compressa tenendoli per il tubo.

**Conservate le avvertenze di sicurezza in luogo sicuro.**

### Descrizione dell'apparecchio ed elementi forniti

#### Descrizione dell'apparecchio (Fig. 1/2)

1. Cilindro
2. Leva
3. Vite di regolazione dell'aria
4. Nippolo ad innesto
5. Molla di serraggio
- 6-10. Scalpello
11. Olio speciale per aria compressa

#### Elementi forniti

- Aprite l'imballaggio e togliete con cautela l'apparecchio dalla confezione.
- Togliete il materiale d'imballaggio e anche i fermi di trasporto / imballo (se presenti).
- Controllate che siano presenti tutti gli elementi forniti.
- Verificate che l'apparecchio e gli accessori non presentino danni dovuti al trasporto.
- Se possibile, conservate l'imballaggio fino alla scadenza della garanzia.

#### Attenzione!

**L'apparecchio e il materiale d'imballaggio non sono giocattoli! I bambini non devono giocare con sacchetti di plastica, fi lm e piccoli pezzi! Sussiste pericolo di ingerimento e soffocamento!**

- Martello scalpellatore ad aria compressa
- Nippolo ad innesto
- Molla di serraggio
- Set di scalpelli (5 scalpelli)
- Olio speciale per aria compressa
- Istruzioni per l'uso originali

#### Utilizzo proprio

Lo scalpello è un utensile azionato ad aria compressa di molteplice impiego. È adatto per es. per ricavare fessure, per staccare piastrelle oppure intonaco, per fori nel muro, per separare oppure tagliare lamiere e per staccare bulloni e rivetti. Utilizzate l'apparecchio solo in ambienti interni.

L'aria usata esce dalla parte anteriore dell'involucro. L'apparecchio deve essere usato solamente per lo scopo a cui è destinato. Ogni altro tipo di uso che esuli da quello previsto non è conforme. L'utilizzatore/ l'operatore, e non il costruttore, è responsabile dei danni e delle lesioni di ogni tipo che ne risultino.

Tenete presente che i nostri apparecchi non sono stati costruiti per l'impiego professionale, artigianale o industriale. Non riconosciamo alcuna garanzia se l'apparecchio viene usato in imprese commerciali, artigianali o industriali, o in attività equivalenti.

Fate eseguire le riparazioni e la manutenzione solo da offi cine autorizzate.

#### Da tenere presente!

**Diametri dei tubi insuffi cienti e tubi fl essibili troppo lunghi causano una perdita di efficienza all'apparecchio.**

### Caratteristiche tecniche

Pressione di esercizio max. per-messa	6,3 bar
Consumo di aria	79,2 l/min
Sede dello scalpello (esagonale)	10 mm
Numero di colpi	4500 r.p.m
Diametro tubo flessibile consigliato	10 mm
Peso	1.2 kg

### Rumore e vibrazioni

I valori del rumore e delle vibrazioni sono stati rilevati secondo la norma ISO 15744 e ISO 28927-10.

Livello di pressione acustica $L_{pA}$	84,2 dB(A)
Incertezza $K_{pA}$	3 dB(A)
Livello di potenza acustica $L_{WA}$	95,2 dB(A)
Incertezza $K_{WA}$	3 dB(A)

#### Portate cuffie antirumore.

L'effetto del rumore può causare la perdita dell'udito.

#### Vibrazioni

Valore emissione vibrazioni  $a_h = 9,5 \text{ m/s}^2$   
Incertezza  $K = 1,44 \text{ m/s}^2$

#### Avvertimento!

Il valore di emissione di vibrazioni indicato è stato misurato secondo un metodo di prova normalizzato e può variare a seconda del modo in cui l'apparecchio viene utilizzato e, in casi eccezionali, può essere superiore al valore riportato.

Il valore di emissione di vibrazioni indicato può essere usato per il confronto tra apparecchi di marchi diversi.

Il valore di emissione di vibrazioni può essere utilizzato anche per una valutazione preliminare dei rischi.

#### Limitate al minimo lo sviluppo di rumore e le vibrazioni!

- Utilizzate soltanto apparecchi in perfetto stato.
- Eseguite regolarmente la manutenzione e la pulizia dell'apparecchio.
- Adattate il vostro modo di lavorare all'apparecchio.
- Non sovraccaricate l'apparecchio.
- Fate eventualmente controllare l'apparecchio.
- Spegnete l'apparecchio se non lo utilizzate.
- Indossate i guanti.

#### Rischi residui

**Anche se questo apparecchio viene utilizzato secondo le norme, continuano a sussistere rischi residui. In relazione alla struttura e al funzionamen-**

#### to di questo apparecchio potrebbero presentarsi i seguenti pericoli:

1. Danni all'apparato respiratorio nel caso in cui non venga indossata una maschera antipolvere adeguata.
2. Danni all'udito nel caso in cui non vengano indossate cuffie e antirumore adeguate.
3. Danni alla salute derivanti da vibrazioni mano- braccio se l'apparecchio viene utilizzato a lungo, non viene tenuto in modo corretto o se la manutenzione non è appropriata.

#### Alimentazione dell'aria

Da una fonte di aria compressa come ad es. un compressore. Prima della messa in esercizio leggete anche (Manutenzione e cura).

#### Potenza del compressore

Si consiglia di utilizzare un compressore con un volume minimo del serbatoio di 50 litri e una potenza motore di ca. 2,2 kW.

#### Valori di regolazione per il lavoro

Regolate l'alimentazione dell'aria compressa con una pressione di esercizio max. di 6,3 bar.

### Prima della messa in esercizio

#### (Fig. 3)

Avvitare il nipplo ad innesto (4) in dotazione nell'attacco dell'aria, dopo aver prima avvolto 2-3 strati di nastro di tenuta sul fi letto. Inserite la punta desiderata nella sede esagonale dello scalpello. Spingete la molla di serraggio (5) sopra lo scalpello. Avvitare bene la molla di serraggio sul fi letto del cilindro (1) fi no alla battuta. Nel fare questo tenete la molla di serraggio per il gancio di fermo anteriore.

Collegate lo scalpello ad un compressore con una potenza adeguata oppure alla rete di alimentazione dell'aria compressa. Utilizzate a tal fine un tubo dell'aria compressa fl essibile ( $\varnothing$  interno 10 mm ) con accoppiamento rapido. Fate attenzione che la vite di regolazione dell'aria (3) sia regolata in modo che l'aria possa fluire liberamente. Avvicinate lo scalpello all'oggetto da lavorare. Premendo la leva di scatto (2) viene messo in funzione lo scalpello.

Prima dell'uso controllate sempre l'apparecchio e l'utensile, ciò comprende anche la verifi ca del numero di giri e del livello di vibrazioni.

Per sostituire la punta dello scalpello staccate l'apparecchio dalla fonte di aria compressa. Svitare la molla di serraggio tenendola per la stanghetta posteriore dal cilindro dello scalpello. Adesso la punta dello scalpello può essere sostituita come descritto in precedenza.

Di tanto in tanto si dovrebbe lubrifi care lo stelo dello scalpello con del grasso lubrifi cante normale.

### Manutenzione e cura

**Attenzione:** separate l'apparecchio dalla rete di alimentazione dell'aria compressa prima di effettuare le operazioni di pulizia e manutenzione.

Il rispetto delle avvertenze per la manutenzione qui indicate garantisce una lunga durata ed un esercizio senza problemi di questo prodotto di qualità. Pulite bene l'apparecchio subito dopo avere terminato il lavoro.

Una lubrificazione regolare dello scalpello garantisce un funzionamento duraturo e perfetto dell'apparecchio. A tal fine utilizzate solo olio speciale per aria compressa compreso tra gli elementi forniti. L'olio speciale per

aria compressa è disponibile anche presso i rivenditori specializzati.

**Avvertenza:** usate olio speciale per aria compressa biocompatibile se utilizzate l'apparecchio all'aperto.

Per la lubrificazione ci sono le seguenti possibilità

- **Tramite un nebulizzatore per olio**

Inserite una completa unità di servizio con nebulizzatore per olio tra la fonte di aria compressa e lo scalpello. L'unità di servizio è disponibile presso i rivenditori specializzati e non è compresa tra gli elementi forniti.

- **A mano**

Prima di ogni messa in esercizio dell'utensile ad aria compressa versate da 3 a 5 gocce di olio speciale per aria compressa nel relativo attacco. Se l'utensile ad aria compressa non viene usato per più giorni, prima di rimetterlo in esercizio dovete versare 5-10 gocce d'olio per aria compressa nel relativo attacco. Conservate l'utensile ad aria compressa solo in luoghi asciutti.

### Manutenzione speciale

All'interno dell'apparecchio non si trovano altre parti che richiedano manutenzione.

### Sono esclusi dalla garanzia

- parti soggette ad usura
- danni causati da pressione di esercizio non consentita
- danni causati da aria compressa non trattata
- danni causati da uso scorretto o da interventi da parte di terzi.

### Pulizia

Attenzione: scollegate l'apparecchio dalla rete di alimentazione dell'aria compressa prima di effettuare le operazioni di pulizia e manutenzione.

#### Pulizia

- Tenete il più possibile i dispositivi di protezione, le fessure di aerazione e la carcassa del motore liberi da polvere e sporco. Strofinare l'apparecchio con un panno pulito o soffiare con l'aria compressa a pressione bassa.
- Consigliamo di pulire l'apparecchio subito dopo averlo usato.
- Pulite l'apparecchio regolarmente con un panno asciutto ed un po' di sapone. Non usate detergenti o solventi perché questi ultimi potrebbero danneggiare le parti in plastica dell'apparecchio. Fate attenzione che non possa penetrare dell'acqua nell'interno dell'apparecchio.

### Conservazione

Conservate l'apparecchio e i suoi accessori in un luogo buio, asciutto, al riparo dal gelo e non accessibile ai bambini. La temperatura ottimale per la conservazione è compresa tra i 5 e i 30°C. Conservate l'apparecchio nell'imballaggio originale.

### Smaltimento e riciclaggio

L'apparecchio si trova in una confezione per evitare i danni dovuti al trasporto. Questo imballaggio rappresenta una materia prima e può perciò essere utilizzato di nuovo o riciclato. L'apparecchio e i suoi accessori sono fatti di materiali diversi, per es. metallo e plastica. Consegnate i pezzi difettosi allo smaltimento di rifiuti speciali. Per informazioni rivolgetevi ad un negozio specializzato o all'amministrazione comunale! Effettuare lo smaltimento in modo da non creare rischi per le persone e per l'ambiente.

## Vysvětlení symbolů na přístroji

		<p>Před uvedením do provozu si přečtěte a dodržujte návod k obsluze a bezpečnostní pokyny.</p>
		<p>Noste ochranné brýle!</p>
		<p>Noste ochranná sluchátka!</p>
		<p>Bude-li se při práci prášit, noste ochranu dýchacích cest!</p>

## Úvod

### VÝROBCE:

**scheppach**

Fabrikation von Holzbearbeitungsmaschinen GmbH  
Günzburger Straße 69  
D-89335 Ichenhausen

### VÁŽENÝ ZÁKAZNÍKU,

přejeme Vám hodně radosti a úspěchů při práci s Vaším novým přístrojem.

### POZNÁMKA:

V souladu s platnými zákony, které se týkají odpovědnosti za výrobek, výrobce zařízení nepřebírá odpovědnost za poškození výrobku nebo za škody způsobené výrobkem, ke kterým z následujících důvodů:

- Nesprávná manipulace.
- Nedodržení pokynů pro obsluhu.
- Opravy prováděné třetí stranou, opravy neprováděné v autorizovaném servisu.
- Montáž neoriginálních dílů nebo použití neoriginálních dílů při výměně.
- Jiné než specifikované použití.

## Bezpečnostní pokyny

### ⚠ Varování!

**Přečtěte si všechny bezpečnostní pokyny a instrukce.** Zanedbání při dodržování bezpečnostních pokynů a instrukcí mohou mít za následek úder elektrickým proudem, požár a/ nebo těžká zranění.

**Všechny bezpečnostní pokyny a instrukce si uložte pro budoucí použití.**

Chraňte sebe a své okolí vhodnými bezpečnostními opatřeními před nebezpečím úrazu.

### Všeobecná bezpečnostní pravidla

- Příklad nesmí být pozměňován. Změny snižují účinnost bezpečnostních opatření a zvyšují riziko zranění.
- Nikdy nepoužívejte poškozený přístroj
- Používejte a udržujte přístroj tak, jak je doporučeno v návodu k obsluze, abyste minimalizovali tvorbu prachu nebo plynů, hluku a vibrací.
- Pneumatická nářadí zabezpečit před dětmi.
- Příklad nesmí být používán v chodu naprázdno, abyste zabránili nekontrolovanému odmrštění sekáče.
- Používejte spotřební materiál a nástroje tak, jak je popsáno v návodu k obsluze, abyste minimalizovali tvorbu prachu nebo plynů, hluku a vibrací.
- Stroje je třeba pravidelně udržovat, abyste mohli zkontrolovat, že jsou na příslušném dílu stroje čitelně vyznačeny jmenovité hodnoty a označení požadované podle normy ISO 11148. Pracovník/ uživatel musí kontaktovat výrobce, aby v případě potřeby objednal náhradní etikety k označení.

### Nebezpečí způsobené vymrštěnými díly

- Než budete provádět údržbu, opravy, transport nebo výměnu sekáče, odpojte pneumatickou přípojku a zbavte přístroj tlaku.
- Dbejte na to, že při sekání mohou velmi rychle odletávat úlomky obrobku, díly příslušenství nebo používaného sekáče.
- Noste vždy nárazuvzdorné ochranné brýle. Stupeň požadované ochrany by se měl vyhodnotit odděleně pro každý druh použití.
- Během práce nad hlavou noste ochrannou přilbu. Dbejte přitom na ohrožení jiných osob padajícími částmi obrobků.
- Přesvědčte se, že je obrobek bezpečně upevněn.

- Přesvědčte se, že je používán sekáč bezpečně upevněn.
- Používejte pouze vhodnou upínací pružinu (5) (obsažena v rozsahu dodávky). Upínací pružinu vyměňte, pokud je použita, zlomená nebo ohnutá, abyste zabránili případným zraněním.
- Než přístroj zapnete, přitlačte používaný sekáč na obrobek.
- Používejte pouze doporučená maziva (viz 7. Údržba a péče).
- Během a po používání přístroje se nikdy nedotýkejte sekáče. Prsty resp. ruce mohou být zraněny. Sekáč může být horký.

### Nebezpečí během provozu

- Používání přístroje může způsobit pohmoždění, odřeniny, řezná zranění a popáleniny. Noste rukavice.
- Obsluhující osoby a údržbový personál musí být fyzicky schopní zvládnout velikost, hmotnost a výkon stroje.
- Neočekávané pohyby přístroje nebo zlomení sekáče mohou vést k těžkým úrazům. Dbejte proto vždy na bezpečný a pevný postoj, abyste mohli přístroj kontrolovat i při neočekávaných pohybech a mohli udržovat Vaši pracovní polohu.
- Při přerušení přívodu vzduchu pusťte spouštěcí páčku (2).
- Noste při práci se sekacím kladivem příslušný potřebný ochranný oděv, především nárazuvzdorné ochranné brýle, ochranu sluchu a ochranné rukavice.

### Nebezpečí způsobená opakovanými pohyby

- Práce se sekacím kladivem může vést ke zdravotním potížím na ruku, pažích, ramenu, šiji nebo jiných částech těla.
- Během používání přístroje dbejte na pohodlné držení těla a střídajte ho, abyste předešli potížím.
- Ukončete používání přístroje, když máte pocit ztráty citlivosti, brnění, bolesti nebo zblednutí pokožky na prstech nebo rukách a konzultujte lékaře.

### Nebezpečí způsobená příslušenstvím

- Pozor: Než začnete provádět údržbové a čisticí práce, odpojte přístroj od sítě stlačeného vzduchu.
- Používejte pouze velikosti a druhy příslušenství a spotřebního materiálu, které jsou doporučeny výrobcem.
- Nepoužívejte sekáče jako ruční nářadí. Byly navrženy speciálně pro použití spolu se sekacím kladivem.
- Používejte pouze ostré sekáče, protože tupé sekáče potřebují vyšší tlak a mohou se zlomit a také zvyšují vibrace.
- Nechlaďte horké nástroje ve vodě. To může vést k poškozením.
- Nepoužívejte sekáče jako nářadí na páčení.
- Během a po používání přístroje se nikdy nedotýkejte sekáče. Prsty resp. ruce mohou být zraněny. Sekáč může být horký.
- Nepoužívejte defektní přístroje. Vyměňte defektní díly, abyste zabránili zraněním.

### Nebezpečí na pracovišti

- Uklouznutí, zakopnutí a pády jsou hlavní příčiny zranění na pracovišti. Dbejte na tvorbu kluzkého podkladu, který může být způsoben použitím nářadí, a na nebezpečí zakopnutí o vzduchovou hadici.
- Dávejte pozor na skrytá nebezpečí jako elektrická nebo plynová a vodovodní vedení.
- Tento přístroj není při kontaktu s elektrickým vedením izolován. Bezpodmínečně zabraňte jakému-



koliv kontaktu s elektrickými vedeními. Příklad není vhodný k používání ve výbušné atmosféře.

- Příklad není vhodný k používání ve výbušné atmosféře: Při práci s tímto přístrojem mohou vzniknout jiskry. Nepracujte proto s tímto přístrojem nikdy v blízkosti hořlavých materiálů, tekutin nebo plynů.

#### Nebezpečí způsobená prachem a výpary

- V závislosti na zpracovávaném materiálu mohou být vznikající prach a plyny zdraví škodlivé pro obsluhující osobu (např. rakovina, vrozené poruchy, astma a / nebo dermatitida).
- Dbejte na to, aby vycházející vzduch rozvířil co možná nejméně prachu.
- Noste vhodnou ochrannou masku proti prachu, která odpovídá danému případu použití a všeobecně platným bezpečnostním pravidlům.

#### Nebezpečí způsobená hlukem

- Hluk může způsobit trvalé poškození sluchu. Nechráněné vystavení vysokým hladinám hluku může vést ke ztrátě sluchu a jiným problémům, jako tinitus (zvonění, bzučení, pískání nebo hučení v uších). Noste ochranu sluchu.
- Abyste mohli udržet vznikající hluk a vibrace co možná nejnižší, dodržujte pokyny k údržbě a použití uvedené v tomto návodu. Materiál tlumící vibrace použitý jako vložka například při zpracovávání plechu může také snížit hluk.

#### Nebezpečí způsobená vibracemi

- Působení vibrací může způsobit poškození nervů a poruchy krevního oběhu v rukou a pažích.
- Noste teplé oblečení, pokud pracujete v chladném prostředí. Udržujte Vaše ruce teplé a suché.
- Ukončete používání přístroje, když máte pocit ztráty citlivosti, brnění, bolesti nebo zblednutí pokožky na prstech nebo rukách a konzultujte lékaře.
- Nedržte přídavné nástroje volnou rukou, protože to může vést ke zvýšenému zatížení vibracemi.
- Držte přístroj lehce, ale bezpečně v ruce, dbejte přitom na vyskytnuvší se reakční síly. Riziko vzniku potíží způsobených vibracemi je zásadně vyšší při pevném uchopení.

#### Dodatečné bezpečnostní pokyny pro pneumatiké stroje

- Stlačený vzduch může vést k vážným zraněním.
- Než budete provádět údržbu, opravy, transport nebo výměnu sekáče, odpojte pneumatikou přípojku a zbavte přístroj tlaku.
- Nikdy nesměřujte proud vzduchu na sebe nebo na jiné osoby.
- Nekontrolovaně pohybující se hadice mohou způsobit těžká zranění. Proto vždy zkontrolujte, zda jsou hadice a jejich upevňovací prostředky nepoškozené a zda se neuvolnily.
- Při uvolňování rychlospojky držte hadici pevně v ruce a nepoužívejte žádné defektní přípojky, abyste zabránili zraněním, vyvolaným vymrštěnou hadicí stlačeného vzduchu.
- Nenechte proudit studený vzduch přes ruce.
- Nepoužívejte žádné rychlozavírací spojky na vstupu vzduchu. Používejte hadicové přípojky se závitem z tvrzené oceli (nebo materiálu se srovnatelnou odolností proti otřesům).
- Pokud se používají univerzální otočné spojky (ozubená spojka), musí být instalovány aretační kolíky a zadržovací systém pro hadice stlačeného vzduchu, aby se zabránilo možným chybným spojením „hadice na nářadí“ nebo „hadice na hadici“.
- Nepřekračovat maximální přípustný pracovní tlak.
- Nenoste pneumatiká nářadí za hadici.

Bezpečnostní pokyny si dobře uložte.

### Popis přístroje a rozsah dodávky

#### Popis přístroje (obr. 1/2)

1. Válec
2. Spouštěcí páčka
3. Regulační šroub vzduchu
4. Zasouvací vsuvka
5. Upínací pružina
- 6-10. Sekáč
11. Speciální pneumatiký olej

#### Rozsah dodávky

- Otevřete balení a přístroj opatrně vyjměte z balení.
- Odstraňte obalový materiál a ochrannou balení / dopravní pojistky (jsou-li k dispozici).
- Překontrolujte, zda je rozsah dodávky úplný.
- Zkontrolujte přístroj a příslušenství, zda nebyly při přepravě poškozeny.
- Balení si pokud možno uložte až do uplynutí záruční doby.

#### Pozor!

**Příklad a obalový materiál nejsou dětská hračka! Děti si nesmějí hrát s plastovými sáčky, fóliemi a malými díly! Hrozí nebezpečí spolknutí a udušení!**

- Pneumatiké sekací kladivo
- Zasouvací vsuvka
- Upínací pružina
- Sada sekáčů (5 sekáčů)
- Speciální pneumatiký olej
- Originální návod k obsluze

#### Použití podle účelu určení

Sekací kladivo je pneumatiky poháněný přístroj určený k všestrannému použití. Je vhodné např. k drážkování, k odstraňování obkládaček nebo omítky, prorážení zdi, oddělování nebo řezání plechů a k odstraňování čepů a nýtů. Příklad používejte pouze ve vnitřních prostorách.

Odváděný vzduch vystupuje ven z přístroje směrem dopředu. Příklad smí být používán pouze podle svého účelu určení. Každé další, toto překračující použití, neodpovídá použití podle účelu určení. Za z toho vyplývající škody nebo zranění všeho druhu ručí uživatel/obsluhující osoba a ne výrobce.

Dbejte prosím na to, že naše přístroje nebyly podle svého účelu určení konstruovány pro živnostenské, řemeslnické nebo průmyslové použití. Nepřebíráme proto žádné ručení, pokud je přístroj používán v živnostenských, řemeslných nebo průmyslových podnicích a při srovnatelných činnostech.

Opravy a údržbu nechat provést pouze v autorizovaných odborných dílnách.

#### Dodržujte!

**Příliš malý vnitřní průměr hadice a příliš dlouhé hadicové vedení vedou ke ztrátě výkonu přístroje.**

## Technická data

Max. přípustný pracovní tlak	6,3 barů
Spotřeba stlač. vzduchu	79,2 l/min
Upínání sekáče (šestihran)	10 mm
Počet úderů	4500 min <sup>-1</sup>
Doporučený průměr hadice	10 mm
Hmotnost	1.2 kg

## Hluk a vibrace

Hluk a vibrace změřeny podle normy ISO 15744 a ISO 28927-10.

Hladina akustického tlaku L <sub>pA</sub>	84,2 dB(A)
Nejistota K <sub>pA</sub>	3 dB(A)
Hladina akustického výkonu L <sub>WA</sub>	95,2 dB(A)
Nejistota K <sub>WA</sub>	3 dB(A)

### Noste ochranu sluchu.

Působení hluku může způsobit ztrátu sluchu.

### Vibrace

Emisní hodnota vibrací a<sub>h</sub> = 9,5 m/s<sup>2</sup>

Nejistota K = 1,44 m/s<sup>2</sup>

### Varování!

Uvedená emisní hodnota vibrací byla změřena podle normované zkušební metody a může se měnit v závislosti na druhu a způsobu použití přístroje, a ve výjimečných případech se může nacházet nad uvedenou hodnotou.

Uvedená emisní hodnota vibrací může být použita ke srovnání jednoho přístroje s jinými přístroji.

Uvedená emisní hodnota vibrací může být také použita k úvodnímu posouzení negativních vlivů.

### Omezte tvorbu hluku a vibrace na minimum!

- Používejte pouze přístroje v bezvadném stavu.
- Pravidelně provádějte údržbu a čištění přístroje.
- Přizpůsobte Váš způsob práce přístroji.
- Nepřetěžujte přístroj.
- V případě potřeby nechte přístroj zkontrolovat.
- Přístroj vypněte, pokud ho nepoužíváte.
- Noste rukavice.

### Zbývající rizika

**I přesto, že obsluhujete přístroj podle předpisů, existují vždy zbývající rizika. V souvislosti s konstrukcí a provedením tohoto přístroje se mohou vyskytnout následující nebezpečí:**

1. Poškození plic, pokud se nenosí žádná vhodná ochranná maska proti prachu.
2. Poškození sluchu, pokud se nenosí žádná vhodná ochrana sluchu.
3. Poškození zdraví, které je následkem vibrací na ruce a paže, pokud se přístroj používá delší dobu nebo není řádně veden a udržován.

### Zásobování vzduchem:

Pomocí zdroje stlačeného vzduchu s možností nastavení tlaku jako např. kompresor. Před uvedením do provozu si přečtěte také odstavec (Údržba a péče).

### Výkon kompresoru:

Použitý kompresor by měl mít minimálně objem tlakové nádoby 50 litrů a výkon motoru cca 2,2 kW.

### Hodnoty nastavení pro práci:

Nastavte na Vašem zásobování stlačeným vzduchem maximálně pracovní tlak 6,3 barů.

## Před uvedením do provozu

### Obr. 3

Našroubujte dodanou zasouvací vsuvku (4) do přípojky vzduchu, přičemž napřed omotejte 2-3 vrstvy těsnící pásky okolo závitu. Zasuňte požadovaný sekáč do šestihranného upínání sekacího kladiva. Na sekáč nasuňte upínací pružinu (5). Našroubujte upínací pružinu na závit válce (1) až na doraz. Držte přitom upínací pružinu za přední ramínko.

Sekací kladivo připojte na výkonnostně vhodný kompresor resp. na rozvod stlačeného vzduchu. Použijte k tomu fl. exibilní hadici stlačeného vzduchu (vnitřní Ø 10 mm) s rychlospojku. Dbejte na to, aby regulační šroub vzduchu (3) byl nastaven tak, aby mohl procházet vzduch. Přiveďte sekací kladivo ke zpracovávanému předmětu. Stlačením spouštěcí páčky (2) se sekací kladivo uvede do provozu.

Před každým použitím zkontrolujte přístroj a přídatný nástroj, to zahrnuje také kontrolu počtu otáček a hladiny vibrací.

Na výměnu sekáče odpojte přístroj od zdroje stlačeného vzduchu. Odšroubujte upínací pružinu z válce sekacího kladiva tak, že ji podržíte za zadní ramínko. Nyní může být sekáč vyměněn tak, jak je popsáno výše. Čas od času by se měl dřík sekáče lehce namazat normálním mazacím tukem.

## Údržba a péče

**Pozor:** Než začnete provádět údržbové a čistící práce, odpojte přístroj od sítě stlačeného vzduchu.

Dodržování zde uvedených pokynů k údržbě zajišťuje tomuto kvalitnímu výrobku dlouhou životnost a bezporuchový provoz. Čistěte přístroj důkladně a ihned po ukončení práce.

Pro trvalou, bezvadnou funkci Vašeho sekacího kladiva je pravidelné mazání předpokladem. Používejte proto pouze speciální pneumatický olej, který je obsažen v rozsahu dodávky. Speciální pneumatický olej dostanete také v odborném obchodě.

**Pokyn:** Používejte ekologicky šetrný pneumatický olej, pokud přístroj používáte mimo dílnu.

Pokud jde o mazání, máte na výběr následující možnosti:

#### • Pomocí mlhové olejničky

Zapojte mezi zdroj stlačeného vzduchu a sekací kladivo kompletní údržbovou jednotku s mlhovou olejničkou. Údržbová jednotka je k dostání v odborném obchodě a není obsažena v rozsahu dodávky.

#### • Ručně

Před každým uvedením pneumatického nářadí do provozu přidejte do přípojky stlačeného vzduchu 3-5 kapek speciálního pneumatického oleje. Pokud je pneumatické nářadí mimo provoz několik dní, musíte dát před zapnutím 5-10 kapek speciálního pneumatického oleje do přípojky stlačeného vzduchu. Pneumatické nářadí skladujte pouze v suchých místnostech.

### Ostatní údržba

Uvnitř přístroje se nevyskytují žádné další díly vyžadující údržbu.

## Ze záruky jsou vyloučeny

- Rychle opotřebitelné součásti
- Škody v důsledku nepřípustného pracovního tlaku.
- Škody v důsledku neupraveného stlačeného vzduchu.
- Škody způsobené neodborným používáním nebo cizím zásahem.

## Čištění

Pozor: Než začnete provádět údržbové a čisticí práce, odpojte přístroj od sítě stlačeného vzduchu.

### Čištění

- Udržujte bezpečnostní zařízení, větrací otvory a kryt motoru tak prosté prachu a nečistot, jak jen to je možné. Otřete přístroj čistým hadrem nebo ho profoukněte stlačeným vzduchem při nízkém tlaku.
- Doporučujeme přímo po každém použití přístroj vyčistit.
- Pravidelně přístroj čistěte vlhkým hadrem a trochou mazlavého mýdla. Nepoužívejte čisticí prostředky nebo rozpouštědla; tyto by mohly narušit plastové díly přístroje. Dbejte na to, aby se do přístroje nedostala voda.





## Skladování

Skladujte přístroj a jeho příslušenství na tmavém, suchém a nezamrzajícím místě a mimo dosah dětí. Optimální teplota skladování leží mezi 5 a 30 °C. Uložte přístroj v originálním balení.

## Likvidace a recyklace

Přístroj je uložen v balení, aby bylo zabráněno poškození při přepravě. Toto balení je surovina a tím znovu použitelné nebo může být dáno zpět do cirkulace surovin. Přístroj a jeho příslušenství jsou vyrobeny z rozdílných materiálů, jako např. kov a plasty. Defektní součástky odevzdejte k likvidaci zvláštních odpadů. Zeptejte se v odborné prodejně nebo na místním zastupitelství! Likvidace musí být provedena tak, aby nevznikly žádné škody na zdraví osob a životním prostředí.

## Vysvetlenie symbolov na prístroji

	<p>(SK)</p>	<p>Pred uvedením do prevádzky si prečítajte návod na obsluhu a bezpečnostné upozornenia a dodržiavajte ich!</p>
	<p>(SK)</p>	<p>Noste ochranné okuliare!</p>
	<p>(SK)</p>	<p>Noste ochranu sluchu!</p>
	<p>(SK)</p>	<p>Pri tvorbe prachu noste ochranu dýchania!</p>

## Úvod

### VÝROBCA:

**scheppach**

Fabrikation von Holzbearbeitungsmaschinen GmbH  
Günzburger Straße 69  
D-89335 Ichenhausen

### VÁŽENÝ ZÁKAZNÍK,

Želáme Vám veľa zábavy a úspechov pri práci s Vaším novým prístrojom.

### POZNÁMKA,

V súlade s platnými zákonmi, ktoré sa týkajú zodpovednosti za výrobok, výrobca zariadenia nepreberá zodpovednosť za poškodenia výrobku alebo za škody spôsobené výrobkom, ku ktorým došlo z nasledujúcich dôvodov:

- nesprávnej manipulácie,
- nedodržania pokynov na obsluhu,
- opravy vykonanej treťou stranou, opravy nevykonanej v autorizovanom servise,
- montáže neoriginálnych dielcov alebo použitia neoriginálnych dielcov pri výmene,
- iného než špecifikované použitia,

## Bezpečnostné pokyny

### ⚠ Výstraha!

**Prečítajte si všetky bezpečnostné predpisy a pokyny.** Nedostatky pri dodržovaní bezpečnostných predpisov a pokynov môžu mať za následok úraz elektrickým prúdom, vznik požiaru a/alebo ťažké poranenia. **Všetky bezpečnostné predpisy a pokyny si odložte pre budúce použitie.**

Chráňte seba a vaše okolie vhodnými bezpečnostnými opatreniami pred rizikami vzniku nehody.

### Všeobecné bezpečnostné pravidlá

- Prístroj sa nesmie meniť. Zmeny znižujú účinnosť bezpečnostných opatrení a zvyšujú riziko poranenia.
- Nikdy nepoužívajte poškodený prístroj.
- Používajte prístroj a vykonávajte jeho údržbu podľa odporúčaní uvedených v návode na obsluhu, aby sa minimalizovala tvorba prachu alebo plynov, hluku a vibrácií.
- Pneumatické nástroje zabezpečte pred deťmi.
- Prístroj neprevádzkujte na voľnobeh, aby ste zabránili nekontrolovanému vymršteniu dláta.
- Používajte spotrebné materiály a strojné náradie podľa odporúčaní uvedených v návode na obsluhu, aby sa minimalizovala tvorba prachu alebo plynov, hluku a vibrácií.
- Na strojoch sa musí pravidelne vykonávať údržba, aby bolo možné skontrolovať, že sú na príslušnej časti stroja čitateľne vyznačené nominálne hodnoty a označenia požadované podľa normy ISO 11148. Pracovník/ používateľ musí kontaktovať výrobcu, aby v prípade potreby objednal náhradné etikety na označenie.

### Nebezpečenstvá v dôsledku vymrštených častí

- Odpojte pneumatickú prípojku a zbavte prístroj tlaku predtým, než budete chcieť vykonávať na prístroji údržbu, opravy, transport alebo výmenu dláta.
- Dbajte na to, že pri sekaní môžu veľmi rýchle odlietať vznikajúce odlomky materiálu, časti príslušenstva alebo použitého dláta.
- Noste vždy nerozbitné ochranné okuliare. Stupeň potrebnej ochrany by sa mal zvlášť vyhodnotiť pre každý druh použitia.
- Pri práci nad hlavou používajte ochrannú prilbu.

Prosím dbajte pritom taktiež na prípadné ohrozenie iných osôb padajúcimi časťami materiálu.

- Ubezpečte sa, že je materiál bezpečne zašixovaný.
- Presvedčte sa o tom, že je používané dláto bezpečne pripevnené.
- Používajte len vhodnú upínaciu pružinu (5) (je súčasťou dodávky). Vymeňte upínaciu pružinu, ak je opotrebovaná, zlomená alebo ohnutá, aby ste tak zabránili prípadným zraneniam.
- Nasadené dláto musí byť pritlačené na obrábaný materiál pred aktivovaním prístroja.
- Používajte len odporúčaný mazací prostriedok (Údržba a starostlivosť).
- Nikdy sa nedotýkajte dláta počas prevádzky a po prevádzke prístroja. Mohlo by dôjsť poraneniu prstov resp. rúk. Dláto môže byť horúce.

### Nebezpečenstvá pri prevádzke

- Používanie prístroja môže spôsobiť pomliaždeniny, odreniny, rezné zranenia a popáleniny. Používajte rukavice.
- Obsluhujúce osoby a personál údržby musia byť fyzicky schopní zvládať rozmery, hmotnosť a výkon stroja.
- Neočakávané pohyby stroja alebo zlomenie dláta môžu viesť k ťažkým nehodám. Neustále preto dbajte na bezpečné a stabilné postavenie, aby ste mohli prístroj kontrolovať aj pri neočakávaných pohyboch a mohli udržať svoje pracovné postavenie.
- V prípade prerušenia prívodu vzduchu pusťte spúšťač páčku (2).
- Používajte pri práci so sekacím kladivom príslušný potrebný ochranný odev, predovšetkým nárazu vzdorné ochranné okuliare, ochranu sluchu a ochranné rukavice.

### Nebezpečenstvá v dôsledku opakovaných pohybov

- Práca so sekacím kladivom môže viesť k zdravotným problémom s rukami, ramenami, plecami, krkom alebo inými časťami tela.
- Dbajte počas používania prístroja na pohodlné držanie tela a striedajte ho, aby ste predošli ťažkostiam.
- Ukončíte používanie prístroja, pokiaľ máte pocit straty citlivosti, svrbenie, bolesti alebo zblednutie pokožky na prstoch alebo rukách a konzultujte to s lekárom.

### Nebezpečenstvá spojené s časťami príslušenstva

- Pozor: Pred vykonávaním údržbových prác a čistenia odpojte prístroj zo siete stlačeného vzduchu.
- Používajte len takú veľkosť a druh príslušenstva a spotrebného materiálu, ktoré sú odporúčané výrobcom.
- Nepoužívajte dláta ako ručné nástroje. Boli vyvinuté špeciálne pre použitie spolu so sekacím kladivom.
- Používajte len ostré dláta, pretože tupé dláta vyžadujú vyšší tlak a môžu sa zlomiť, ako aj zvýšiť vibrácie.
- Nechladte horúce nástroje vo vode. Mohlo by to viesť k poškodeniam.
- Nepoužívajte dláto ako nástroj na páčenie.
- Nikdy sa nedotýkajte dláta počas prevádzky a po prevádzke prístroja. Mohlo by dôjsť poraneniu prstov resp. rúk. Dláto môže byť horúce.
- Nepoužívajte žiadne poškodené prístroje. Poškodené diely vymeňte, aby ste zabránili prípadným zraneniam.

### Nebezpečenstvá na pracovisku

- Podklznutie, zakopnutie a pády sú hlavnými príčinami zranení na pracovisku. Dbajte na tvorbu klzkého podkladu, ktorý môže byť spôsobený používaním prístroja, a na nebezpečenstvo zakopnutia na vzduchovej hadici.
- Pozor na skryté nebezpečenstvá ako elektrické vedenia alebo plynové a vodovodné rozvody.
- Tento prístroj nie je v prípade kontaktu s elektrickým vedením izolovaný. Zabráňte bezpodmienečne akémukoľvek kontaktu s elektrickými vedeniami. Prístroj nie je vhodný na používanie v explozívnych atmosférach.
- Prístroj nie je vhodný na používanie v explozívnych atmosférach: Pri prácach s týmto prístrojom môžu vzniknúť iskry. Nepracujte preto s týmto prístrojom nikdy v blízkosti horľavých materiálov, tekutín alebo plynov.

### Nebezpečenstvá v dôsledku prachu a výparov

- V závislosti od spracovávaného materiálu môže vznikajúci prach a plyny pôsobiť zdraviu škodlivo na obsluhujúcu osobu (napr. rakovina, vrodené poruchy, astma a/alebo dermatitída).
- Dbajte na to, aby prúdiaci vzduch z prístroja rozvíril čo najmenej prachu.
- Používajte vhodnú ochrannú masku proti prachu, ktorá zodpovedá danému prípadu použitiu a všeobecne platným bezpečnostným pravidlám.

### Nebezpečenstvá v dôsledku hluku

- Hluk môže spôsobiť trvalé poškodenie sluchu. Nechránené vystavenie vysokým hladinám hluku môže viesť ku strate sluchu a iným problémom, ako tinitus (zvonenie, bzučanie, pískanie alebo hučanie v ušiach). Používajte ochranu sluchu.
- Aby bolo možné udržať vznikajúci hluk a vibrácie pokiaľ možno čo najslabšie, dodržiavajte pokyny pre údržbu a používanie uvedené v tomto návode. Materiál tlmiaci vibrácie použitý ako medzivrstva na príklad pri spracovávaní plechu môže taktiež znížiť hluk.

### Nebezpečenstvá v dôsledku vibrácií

- Pôsobenie vibrácií môže mať za dôsledok poškodenie nervov a poruchy krvného obehu v rukách a pažiach.
- Ak pracujete v chladnom prostredí, noste teplé oblečenie. Udržujte vaše ruky teplé a suché.
- Ukončíte používanie prístroja, pokiaľ máte pocit straty citlivosti, svrbenie, bolesti alebo zblednutie pokožky na prstoch alebo rukách a konzultujte to s lekárom.
- Obrábací nástroj nedržte voľnou rukou, pretože to vedie k zvýšenej záťaži vibráciami.
- Držte prístroj ľahkým ale bezpečným uchopením, a dbajte pritom na vyskytujúce sa reakčné sily. Riziko vzniku ťažkostí kvôli vibráciám je v prípade pevnejšieho uchopenia vždy vyššie.

### Dodatočné bezpečnostné pokyny pre pneumatické stroje

- Stlačený vzduch môže viesť k vážnym zraneniam.
- Odpojte pneumatickú prípojku a zbavte prístroj tlaku predtým, než budete chcieť vykonávať na prístroji údržbu, opravy, transport alebo výmenu dláta.
- Nikdy nesmerujte prúd vzduchu na seba ani na inú osobu.
- Nekontrolované pohybujúce sa hadice môžu spôsobiť vážne zranenia. Vždy preto kontrolujte, či sú hadice a ich upevňovacie prostriedky bez poškodenia a nie sú uvoľnené.
- Pri uvoľňovaní rýchlospojky držte hadicu pevne v

ruke a nepoužívajte žiadne poškodené prípojky, aby ste zabránili zraneniam, ktoré by mohli vzniknúť nekontrolovaným spätným úderom pneumatikovej hadice.

- Nenechajte si prúdiť studený vzduch ponad ruky.
- Nepoužívajte žiadne rýchlospojky na vstupe vzduchu. Používajte hadicové prípojky so závitom z tvrdej ocele (alebo materiálu s porovnateľnou odolnosťou voči otrasom).
- V prípade použitia univerzálnych otočných spojok (pazúrová spojka) musia byť nainštalované aretačné kolíky a zádržný systém pre pneumatikové hadice, aby bola poskytnutá ochrana proti možným chybným spojeniam „hadice na nástroj“ alebo „hadice na hadicu“.
- Neprekračujte maximálny prípustný pracovný tlak.
- Neprenášajte pneumatikové nástroje zavesené za hadicu.

### Starostlivo uschovajte tieto bezpečnostné pokyny.

### Popis prístroja a objem dodávky

#### Popis prístroja (obr. 1/2)

1. Valec
2. Spúšťačia páčka
3. Regulačná skrutka vzduchu
4. Zásuvná vsuvka
5. Napínacia pružina
- 6-10. Dláto
11. Špeciálny pneumatikový olej

#### Objem dodávky

- Otvorte balenie a opatrne vyberte prístroj von z balenia.
- Odstráňte obalový materiál ako aj obalové/transportné poistky (pokiaľ sú obsiahnuté).
- Skontrolujte, či obsah dodávky kompletný.
- Skontrolujte, či nedošlo k poškodeniu prístroja a príslušenstva transportom.
- Pokiaľ možno, uschovajte si obal až do konca záručnej doby.

#### Pozor!

**Prístroj a obalový materiál nie sú hračky! Deti sa nesmú hrať s plastovými vreckami, fóliami ani malými dielmi! Hrozí nebezpečenstvo prehltnutia a udusení!**

- Pneumatikové sekacie kladivo
- Zásuvná vsuvka
- Upínacia pružina
- Sada dlát (5 dlát)
- Špeciálny pneumatikový olej
- Originálny návod na obsluhu

### Správne použitie prístroja

Sekacie kladivo je pneumatikovo poháňaný nástroj pre všestranné použitie. Je vhodné napr. na tvorenie zárezov, odstraňovanie dlaždíc alebo omietky, prerážanie múrov, oddeľovanie alebo rezanie plechov a na odstraňovanie čapov alebo nitov. Prístroj používajte len v interiéroch.

Výfukový vzduch vystupuje von z prístroja smerom dopredu. Prístroj smie byť použitý len na ten účel, na ktorý bol určený. Akékoľvek iné odlišné použitie sa považuje za nespĺňajúce účel použitia. Za škody alebo zranenia akéhokoľvek druhu spôsobené nesprávnym používaním ručí používateľ/obsluhujúca osoba, nie však výrobca.

Prosím berte ohľad na skutočnosť, že naše prístroje neboli svojim určením konštruované na profesionálne, remeselnícke ani priemyselné použitie. Nepreberáme žiadne záručné ručenie, ak sa prístroj bude používať v profesionálnych, remeselníckych alebo priemyselných prevádzkach ako aj na činnosti rovnocenné s takýmto použitím.

Nechajte vykonávať opravy a údržbu len v autorizovaných servisoch.

#### Nezabudnite!

**Príliš malý vnútorný priemer hadice a príliš dlhé hadicové vedenie vedú k strate výkonu prístroja.**

### Technické údaje

max. prípustný pracovný tlak	6,3 bar
Spotreba vzduchu	79,2 l/min
Uloženie dláta (6-hranné)	10 mm
Frekvencia úderov	4500 min <sup>-1</sup>
odporúčany priemer hadice	10 mm
Hmotnosť	1.2 kg

### Hlučnosť a vibrácie

Hodnoty hluku a vibrácie boli merané podľa ISO 15744 a ISO 28927-10.

Hladina akustického tlaku L <sub>pA</sub>	84,2 dB(A)
Nepresnosť K <sub>pA</sub>	3 dB(A)
Hladina akustického výkonu L <sub>WA</sub>	95,2 dB(A)
Nepresnosť K <sub>WA</sub>	3 dB(A)

#### Používajte ochranu sluchu.

Pôsobenie hluku môže spôsobiť poškodenie sluchu.

#### Vibrácie

Emisná hodnota vibrácie a<sub>h</sub> = 9,5 m/s<sup>2</sup>  
 Faktor neistoty K = 1,44 m/s<sup>2</sup>

#### Výstraha!

Uvedená emisná hodnota vibrácií bola nameraná podľa normovaného skúšobného postupu a môže sa meniť v závislosti od druhu a spôsobu použitia prístroja, a vo výnimočných prípadoch sa môže nachádzať nad uvedenou hodnotou.

Uvedená emisná hodnota vibrácie sa môže použiť za účelom porovnania prístroja s inými prístrojmi.

Uvedená emisná hodnota vibrácií sa môže taktiež použiť za účelom východiskového posúdenia vplyvov.

#### Obmedzte tvorbu hluku a vibráciu na minimum!

- Používajte len prístroje v bezchybnom stave.
- Pravidelne vykonávajte údržbu a čistenie prístroja.
- Prispôbte spôsob práce prístroju.
- Prístroj nepreťažujte.
- V prípade potreby nechajte prístroj skontrolovať.
- Prístroj vypnite, pokiaľ ho nepoužívate.
- Používajte rukavice.

#### Zvyškové riziká

**Aj napriek tomu, že budete tento prístroj obsluhovať podľa predpisov, budú existovať zvyškové riziká. V súvislosti s konštrukciou a vyhotovením tohto príst-**

#### roja môže dôjsť k výskytu týchto nebezpečenstiev:

1. Poškodenie pľúc, pokiaľ sa nenosí žiadna vhodná ochranná maska proti prachu.
2. Poškodenie sluchu, pokiaľ sa nenosí žiadna vhodná ochrana sluchu.
3. Poškodenie zdravia, ktoré je následkom vibrácie rúk a ramien, pokiaľ sa prístroj bude používať dlhšiu dobu alebo sa nevedie a neudržiava správny spôsobom.

#### Zásobovanie vzduchom:

Pomocou zdroja stlačeného vzduchu s možnosťou nastavenia tlaku ako napr. kompresor. Pred uvedením do prevádzky si prečítajte taktiež. (Údržba a starostlivosť).

#### Výkonnosť kompresora:

Použitý kompresor by mal mať minimálne objem kotla 50 litrov a výkon motora cca 2,2 kW.

#### Nastavovacie hodnoty pre prácu:

Nastavte na Vašom napájaní stlačeným vzduchom maximálne pracovný tlak 6,3 bar.

### Pred uvedením do prevádzky

#### Obr. 3

Naskrutkujte dodanú zásuvnú vsuvku (4) do vzduchovej prípojky, pričom vopred navíňte 2-3 vrstvy tesniacej pásky na závit. Nasuňte požadované dláto do šesťhranného uloženia sekacieho kladiva. Na dláto nasuňte upínaciu pružinu (5). Naskrutkujte upínaciu pružinu na závit valca (1) pevne až na doraz. Držte pritom upínaciu pružinu za predné ramienko.

Pripojte sekacie kladivo na výkonnostne vhodný kompresor resp. na rozvod stlačeného vzduchu. Používajte na to flexibilnú pneumatickú hadicu (vnútorný Ø 10 mm) s rýchlospojku. Dbajte na to, aby regulačná skrutka vzduchu (3) bola nastavená tak, aby mohol prúdiť vzduch. Privedte sekacie kladivo k spracovávanému objektu. Stlačením spúšťacej páčky (2) sa sekacie kladivo uvedie do prevádzky.

Pred každým použitím skontrolujte prístroj a nasadený nástroj, to zahŕňa taktiež kontrolu otáčok a hladiny vibrácií.

Pred výmenou dláta sa musí prístroj odpojiť od zdroja stlačeného vzduchu. Odskrutkujte upínaciu pružinu dôle z valca sekacieho kladiva a držte ju pritom za zadné ramienko. Teraz môže byť dláto vymenené tak, ako to je popísané vyššie. Čas od času by sa mal diek dláta namazať normálnym mazacím tukom.

### Údržba a starostlivosť

**Pozor:** Pred vykonávaním údržbových prác a čistenia odpojte prístroj zo siete stlačeného vzduchu.

Dodržiavanie tu uvedených údržbových pokynov zabezpečí pre tento kvalitný výrobok dlhú životnosť a bezporuchovú prevádzku. Prístroj vyčistite dôkladne a ihneď po ukončení práce.

Predpokladom pre trvale bezporuchovú funkčnosť Vášho sekacieho kladiva je pravidelné mazanie. Používajte na to len špeciálny pneumatický olej, ktorý je súčasťou dodávky. Špeciálny pneumatický olej je zároveň možné zakúpiť v odborných predajniach.

**Upozornenie:** Používajte ekologicky šetrný pneumatický olej, pokiaľ prístroj používate mimo dielenských priestorov.

Pre účely mazania sú k dispozícii na výber nasledujúce možnosti:

#### • **Prostredníctvom olejníčky**

Zapojte medzi zdroj stlačeného vzduchu a sekacie kladivo kompletnú údržbovú jednotku s olejníčkou. Údržbová jednotka sa môže zakúpiť v odborných predajniach a nie je súčasťou dodávky.

#### • **Ručne**

Pred každým uvedením pneumatického prístroja do prevádzky sa musí pridať 3-5 kvapiek špeciálneho pneumatického oleja do pripojenia stlačeného vzduchu. Ak je prístroj mimo prevádzku niekoľko dní, tak sa musí pridať 5-10 kvapiek špeciálneho pneumatického oleja do pripojenia stlačeného vzduchu. Skladujte Váš pneumatický prístroj len v suchých miestnostiach.

#### **Ostatná údržba**

Vo vnútri prístroja sa nenachádzajú žiadne ďalšie diely vyžadujúce údržbu.

#### **Zo záruky sú vylúčené**

- Diely podliehajúce opotrebeniu.
- Poškodenia neprípustným pracovným tlakom.
- Poškodenia neupraveným stlačeným vzduchom.
- Poškodenia spôsobené nesprávnym používaním alebo cudzími zásahmi.

#### **Čistenie**

Pozor: Pred vykonávaním údržbových prác a čistenia odpojte prístroj zo siete stlačeného vzduchu.

#### **Čistenie**

- Udržujte ochranné zariadenia, vzduchové otvory a kryt motora vždy v čistom stave bez prachu a nečistôt. Utrite prístroj čistou utierkou alebo ho vyčistite vyfúkaním stlačeným vzduchom pri nastavení na nízky tlak.
- Odporúčame, aby ste prístroj čistili priamo po každom použití.
- Čistite prístroj pravidelne pomocou vlhkej utierky a malého množstva tekutého mydla. Nepoužívajte žiadne agresívne čistiace prostriedky ani riedidlá; tieto prostriedky by mohli napadnúť umelohmotné diely prístroja. Dbajte na to, aby sa do vnútra prístroja nedostala voda.

#### **Skladovanie**

Składujte prístroj a jeho príslušenstvo na tmavom, suchom a nezamrzajúcom mieste mimo dosahu detí. Optimálna teplota pre skladovanie je medzi 5 až 30°C. Składujte tento prístroj v originálnom balení.

#### **Likvidácia a recyklácia**

Prístroj sa nachádza v obale za účelom zabránenia poškodeniu pri transporte. Tento obal je vyrobený zo suroviny a tým pádom je ho možné znovu použiť alebo sa môže dať do zberu na recykláciu surovín. Prístroj a jeho príslušenstvo sa skladajú z rôznych materiálov, ako sú napr. kovy a plasty. Poškodené súčiastky odovzdajte na vhodnú likvidáciu špeciálneho odpadu. Informujte sa v odbornej predajni alebo na miestnych úradoch! Likvidácia sa musí uskutočniť tak, aby nevníkali riziká pre osoby a životné prostredie.



## Forklaring af symbolerne på instrumentet

		<p>Før start drifts- og sikkerhedsinstruktioner Læs og følg!</p>
		<p>Brug beskyttelsesbriller!</p>
		<p>Brug høreværn!</p>
		<p>Hvis støv genereres åndedrætsværn!</p>

## Indledning

### PRODUCENT:

**scheppach Fabrikation von  
Holzbearbeitungsmaschinen GmbH**

Günzburger Straße 69  
D-89335 Ichenhausen

### KÆRE KUNDE,

Vi ønsker dig god fornøjelse og succes i at arbejde med dit nye apparat.

### BEMÆRK:

Producenten af dette udstyr er ikke ansvarlig i henhold til gældende lov om produktansvar for skader der opstår på maskinen eller som følge af denne maskine, ved:

- forkert håndtering,
- manglende overholdelse af betjeningsvejledningen, Reparationer udført af andre, uautoriserede medarbejdere,
- Installation af og udskiftning til ikke originale reservedele,

## Sikkerhedsanvisninger

### ⚠ Advarsel!

**Læs alle sikkerhedsanvisninger og øvrige anvisninger.** Følges anvisningerne, navnlig sikkerhedsanvisningerne, ikke nøje som beskrevet, kan elektrisk stød, brand og/eller svære kvæstelser være følgen.

**Alle sikkerhedsanvisninger og øvrige anvisninger skal gemmes.**

Beskyt dig selv og dine omgivelser mod uheld ved hjælp af passende sikkerhedsforanstaltninger.

### Generelle sikkerhedsregler

- Der må ikke foretages ændringer på produktet. Ændringer forringer sikkerhedsforanstaltningernes funktionsevne og øger risikoen for ulykker.
- Brug aldrig et produkt, der er beskadiget
- Maskinen skal anvendes og vedligeholdes som anbefalet i betjeningsvejledningen for at holde støv- og gasmængder, støj og vibration på et minimum.
- Trykluftsværktøj skal sikres, så det ikke er til fare for børn.
- Arbejd ikke med maskinen i tomgang, da det indebærer en fare for, at mejslen slynges ud ukontrolleret.
- Forbrugsmaterialer og maskinværktøj skal anvendes som beskrevet i betjeningsvejledningen for at minimere graden af støv eller gas, støj og vibration.
- Maskinerne kræver regelmæssigt eftersyn for at se, om de værdier og mærkninger, der foreskrives af ISO 11148, er i orden for den pågældende del resp. læsbare på maskinen. Medarbejderen/brugeren skal rekvirere nye mærker hos producenten, hvis dette er nødvendigt.

### Fare som følge af udslyngede dele

- Kobl trykluftstilslutningen af, og gør maskinen trykløs, inden du vedligeholder, reparerer eller transporterer den eller indsætter en anden mejsel.
- Vær opmærksom på, at brudstykker fra arbejdsejle, tilbehørsdele eller fra den indsatte mejsel, kan slynges ud under høj fart under mejsling.
- Brug altid knusesikre sikkerhedsbriller. Omfanget af den nødvendige beskyttelse skal vurderes særskilt for hver enkelt arbejdsopgave.
- Ved arbejder over hovedhøjde er brug af sikkerhedshjelm påbudt. Vær her også opmærksom på andre personer med hensyn til faren for nedfaldne emnelede.

- Forvis dig om, at arbejdsemnet er sikkert fikseret.
- Tjek, at den anvendte mejsel er sikkert fastgjort.
- Brug kun en strammefjeder (5), der passer (følger med). Strammefjederen skal udskiftes, hvis den er slidt, knækker eller bøjer, for at undgå fare for kvæstelser.
- Hold den indsatte mejsel ind mod arbejdsemnet, inden du aktiverer maskinen.
- Brug kun det anbefalede smøremiddel (se Vedligeholdelse).
- Rør aldrig mejslen, hverken under arbejdet, eller når maskinen er slukket. Fare for læsioner på fingre og hænder. Mejslen kan blive meget varm.

### Risici under arbejdet

- Brug af maskinen kan medføre knubs, afskrabninger, rifter og forbrændinger. Brug handsker.
- Brugeren og vedligeholdelsespersonalet skal fysisk være i stand til at beherske maskinen, hvad angår dens størrelse, vægt og arbejdsydelse.
- Uventede bevægelser fra maskinen eller brud på mejslen kan føre til alvorlige ulykker. Sørg derfor altid for at stå sikkert og stabilt, så du også ved uventede bevægelser kan bevare kontrollen over maskinen og holde din arbejdsstilling.
- Slip aftrækkeren (2), mens lufttilførslen er afbrudt.
- Brug de nødvendige personlige værnemidler, når du arbejder med mejselhammeren, især brudfaste sikkerhedsbriller, høreværn og sikkerhedshandsker.

### Risici pga. gentagne bevægelser

- Arbejde med mejselhammer kan føre til gener i hænder, arme, skuldre, nakke eller andre ledlemdele.
- Sørg under arbejdet for at have en bekvem kropsholdning, og skift af og til stilling for at forebygge ubehag.
- Indstil arbejdet, hvis du oplever nedsat hørelse, kriblen, smerter eller lyse pletter på huden på fingre eller hænder, og opsøg læge.

### Risici pga. tilbehørsdele

- Vigtigt: Kobl maskinen fra trykluftsnettet, inden vedligeholdelse og rengøring påbegyndes.
- Tilbehør og forbrugsmaterialer skal være af en størrelse og type, som anbefales af producenten.
- Brug ikke mejslerne som håndværktøj. De er konstrueret specielt til brug sammen med en mejselhammer.
- Brug kun skarpe mejsler, da stumpe mejsler kræver et højere tryk og kan brække over, ligesom de også øger vibrationen.
- Køl ikke varmt værktøj af i vand. Dette kan medføre beskadigelse.
- Brug ikke mejslerne som vægtstangsarme.
- Rør aldrig mejslen, hverken under arbejdet, eller når maskinen er slukket. Fare for læsioner på fingre og hænder. Mejslen kan blive meget varm.
- Arbejd ikke med defekt udstyr. Udskift defekte dele for at undgå kvæstelser.

### Risici på arbejdsstedet

- Udskridning, snublen og fald er de hyppigste årsager til kvæstelser på arbejdsstedet. Vær opmærksom på glat underlag, som forårsages af arbejdet med værktøjet, og pas på ikke at falde over luftslangen.
- Vær årvågen over for skjulte farer, såsom elektriske ledninger og gas- og vandledninger.
- Maskinen er ikke isoleret i tilfælde af berøring af en elektrisk ledning. Undgå til enhver tid kontakt med elektriske ledninger. Maskinen er ikke beregnet til brug i eksplosive zoner.

- Maskinen er ikke beregnet til brug i eksplosive zoner: Der kan opstå gnister under arbejdet med maskinen. Arbejd derfor aldrig i nærheden af brændbare materialer, væsker eller gasser.

#### Risici pga. støv og damp

- Afhængigt af det materiale, der skal bearbejdes, kan støv og gasarter udgøre en sundhedsfare for brugeren (f.eks. kræft, fødselsskader, astma og/eller dermatitis).
- Sørg for, at udstrømmende luft hvirvler så lidt støv op som muligt.
- Brug en egnet støvmaske, som svarer til arbejds-situationen og de almindeligt gældende sikkerhedsregler.

#### Risici pga. støj

- Støj kan forårsage varige høreskader. Ubeskyttet at lade sig udsætte for høje støvniveauer kan føre til høretab og andre gener, såsom tinnitus (ringen, summen, piben eller brummen for ørerne). Brug høreværn.
- For at holde støj og vibration på så lavt et niveau som muligt skal du følge vejledningens anvisninger angående anvendelse og vedligeholdelse. Svingningsdæmpende materiale som mellemlag, f.eks. ved pladebearbejdning, kan ligeledes reducere støjniveauet.

#### Risici pga. svingninger

- Påvirkning fra svingninger kan forårsage skader i nerver og forstyrrelser i blodcirkulationen i hænder og arme.
- Bær varmt tøj, hvis du arbejder i kolde omgivelser. Hold dine hænder varme og tørre.
- Indstil arbejdet, hvis du oplever nedsat hørelse, kriblen, smerter eller lyse pletter på huden på fingre eller hænder, og opsig læge.
- Hold ikke indsatsværktøjet med den frie hånd, da det fører til øget vibrationsbelastning.
- Hold maskinen med et let, men sikkert greb, alt imens du er opmærksom på den indvirkende reaktionskraft. Risikoen for gener som følge af vibration er normalt højere ved et mere fast greb.

#### Supplerende sikkerhedsanvisninger for pneumatiske maskiner

- Trykluft kan føre til alvorlig kvæstelse.
- Kobl trykluftstilslutningen af, og gør maskinen trykløs, inden du vedligeholder, reparerer eller transporterer den eller indsætter en anden mejsel.
- Ret aldrig luftstrømmen mod dig selv eller andre.
- Slanger, der bevæger sig ukontrolleret, kan forårsage svære kvæstelser. Kontroller derfor altid, at slangerne og deres fastgøringsmateriale er ubeskadiget og ordentligt fastgjort.
- Hold slangen fast i hånden, når du løsner lynkoblingen, og brug ikke defekte tilslutninger - ellers er der fare for kvæstelser forårsaget af en ustyrlig trykluftsslange.
- Lad ikke kold luft strømme hen over hånden.
- Brug ikke koblinger med snaplukke på luftindtaget. Brug slangetilslutninger med gevind af hærdet stål (eller materiale med lignende modstandsdygtighed over for vibration).
- Ved brug af universelle drejekoblinger (tandkobling) skal låsestifte installeres og et fastholdelsessystem til trykluftsslanger benyttes som beskyttelse mod mulige „slange til værktøj“- eller „slange til slange“-fejlforsbindelser
- Det maksimalt tilladte arbejdsstryk må ikke overskrides.
- Bær ikke trykluftsværktøjet i slangen.

Opbevar sikkerhedsanvisningerne et sikkert sted.

## Produktbeskrivelse og leveringsomfang

### Produktbeskrivelse (fi g. 1/2)

1. Cylinder
2. Aftrækker
3. Luftreguleringskrue
4. Indstiksnippel
5. Strammefjeder
- 6-10. Mejsel
11. Special-trykluftsolie

### Leveringsomfang

- Åbn pakken, og tag forsigtigt maskinen ud af emballagen.
- Fjern emballagematerialet samt emballage-/ og transportsikringer (hvis sådanne forefindes).
- Kontroller, at der ikke mangler noget.
- Kontroller maskine og tilbehør for transportskader.
- Opbevar så vidt muligt emballagen indtil garantiperiodens udløb.

### Vigtigt!

**Maskinen og emballagematerialet er ikke legetøj! Børn må ikke lege med plastikposer, folier og smådele! Fare for indtagelse og kvælning!**

- Trykluft-mejselhammer
- Indstiksnippel
- Strammefjeder
- Mejselsæt (5 mejsler)
- Special-trykluftsolie
- Original betjeningsvejledning

### Formålsbestemt anvendelse

Mejselhammeren er et trykluftdrevet værktøj til mange forskellige anvendelsessituationer. Den egner sig f.eks. til slidsarbejder, afslåning af fliser eller puds, til murgennembrydning, overkapning af eller skæring i plader og til afslåning af bolte og nitter. Brug kun maskinen inden døre.

Udblæsningsluften strømmer ud foran på huset.

Maskinen må kun anvendes i overensstemmelse med det tilsigtede formål. Enhver anden form for anvendelse er ikke tilladt. Vi fraskriver os ethvert ansvar for skader, det være sig på personer eller materiel, der måtte opstå som følge af, at maskinen ikke er blevet anvendt korrekt. Ansvar for bæres alene af brugeren/ejeren.

Bemærk, at vore maskiner ikke er konstrueret til erhvervsmæssig, håndværksmæssig eller industriel brug. Vi fraskriver os ethvert ansvar, såfremt maskinen anvendes i erhvervsmæssigt, håndværksmæssigt, industrielt eller lignende øjemed.

Reparationer og servicearbejde må kun udføres af autoriserede værksteder.

### Bemærk!

**Er slangens indvendige diameter for lille og slangeledningen for lang, vil dette nedsætte maskinens ydeevne.**

## Tekniske data

Maks. tilladt arbejdstryk	6,3 bar
Luftforbrug	79,2 l/min
Mejselindtag (6-kant)	10 mm
Slagantal	4500 min <sup>-1</sup>
Anbefalet slangediameter	10 mm
Vægt	1.2 kg

## Støj og vibration

Støj- og vibrationstal er målt i henhold til standarderne ISO 15744 og ISO 28927-10.

Lydtryksniveau L <sub>PA</sub>	84,2 dB(A)
Usikkerhed K <sub>PA</sub>	3 dB(A)
Lydeffektniveau L <sub>WA</sub>	95,2 dB(A)
Usikkerhed K <sub>WA</sub>	3 dB(A)

### Brug høreværn.

Støjudviklingen fra maskinen kan forårsage høretab.

### Vibrationer

Svingningsemissionstal ah = 9,5 m/s<sup>2</sup>

Usikkerhed K = 1,44 m/s<sup>2</sup>

### Advarsel!

Det angivne svingningsemissionstal er målt ud fra en standardiseret prøvningsmetode og kan – afhængigt af den måde, maskinen anvendes på – ændre sig og i undertagsstilfælde ligge over den angivne værdi.

Det angivne svingningsemissionstal kan anvendes til at sammenligne maskiner indbyrdes.

Det angivne svingningsemissionstal kan også anvendes til en indledende skønsmæssig vurdering af den negative påvirkning.

### Støjudvikling og vibration skal begrænses til et minimum!

- Brug kun intakte og ubeskadigede maskiner.
- Vedligehold og rengør maskinen med jævne mellemrum.
- Tilpas arbejds måden efter maskinen.
- Overbelast ikke maskinen.
- Lad i givet fald maskinen underkaste et eftersyn.
- Sluk maskinen, når den ikke benyttes.
- Bær handsker.

### Tilbageværende risici

**Selv om maskinen betjenes ifølge forskrifterne, vil der stadig være en vis risiko at tage højde for. Følgende farer kan opstå, alt efter maskinens type og konstruktionsmåde:**

1. Lungeskader, såfremt der ikke bæres egnet støvmaske.
2. Høreskader, såfremt der ikke bæres egnet høreværn.
3. Helbredsskader, som følger af hånd-armvibration, såfremt værktøjet benyttes over et længere tidsrum eller ikke håndteres og vedligeholdes forskriftsmæssigt.

### Luftforsyning:

Via en trykluftskilde med mulighed for trykindstilling, som f.eks. kompressor. Læs også afsnit 7 om vedligeholdelse, inden du tager maskinen i brug.

### Kompressorens effektvolumen:

Den anvendte kompressor skal have en kedelvolumen på mindst 50 liter og en motoreffekt på ca. 2,2 kW.

### Indstillingsværdier til arbejdet:

På din trykluftforsyning indstilles et arbejdstryk på maksimalt 6,3 bar.

## Inden ibrugtagning

### Fig. 3

Skrue den medfølgende indstiksnippel (4) i lufttilslutningen, efter at du forinden har viklet 2-3 lag tætningsbånd på gevindet. Stik den ønskede mejsel i mejselhammerens sekskantindtag. Skub strammefjederen (5) hen over mejslen. Skru strammefjederen fast på cylinderens (1) gevind, så den går i anslag, idet du holder strammefjederen i den forreste holdebøjle.

Slut mejselhammeren til en kompressor eller et trykluft-snet med en passende effekt. Brug her en fleksibel trykluftsslange (Ø 10 mm indvendig) med lynkobling. Sørg for, at luftreguleringsskruen (3) er indstillet således, at der kan strømme luft igennem. Før mejselhammeren hen til det objekt, der skal bearbejdes. Mejselhammeren sættes i drift ved at betjene aftrækkeren (2).

Kontroller maskinen og indsatsværktøjet hver gang før brug - dette indbefatter også kontrol af omdrejningstal og svingningsniveau.

Inden udskiftning af mejslen skal maskinen kobles fra trykluftskilden. Skru strammefjederen af mejselhammerens cylinder, idet du holder fjederen i den bageste bøjle. Nu kan mejslen skiftes ud som beskrevet ovenfor. Fra tid til anden skal mejselskaftet smøres let med almindeligt smørefedt.

## Vedligeholdelse

**Vigtigt:** Kobl maskinen fra trykluftsnettet, inden vedligeholdelse og rengøring påbegyndes.

Hvis de her anførte vedligeholdelsesinstruktioner overholdes, vil du kunne få glæde af dette kvalitetsprodukt i lang tid fremover. Rengør maskinen grundigt umiddelbart efter arbejdsophør.

Regelmæssig smøring af maskinen er en forudsætning for en vedvarende fejlfri funktion. Til det skal bruges den medfølgende special-trykluftolie. Special-trykluftolie fås også hos din specialforhandler.

**Bemærk:** Brug forureningsfri trykluftolie, når maskinen benyttes uden for værkstedet.

Du kan vælge mellem følgende muligheder for smøring:

#### • Via en oliesmøreanordning

Tilslut en komplet serviceunit med olietåge-smøreanordning mellem trykluftskilden og mejselhammer.

En serviceunit fås hos din specialforhandler og følger ikke med maskinen.

#### • Manuel

Påfør 3-5 dråber special-trykluftolie på trykluftstilslutningen, hver gang før trykluftsværktøjet tages i brug. Har trykluftsværktøjet være ude af drift i flere dage, skal der dryppes 5-10 dråber special-trykluftolie i trykluftstilslutningen, inden du tænder. Trykluftsværktøjet skal opbevares i et tørt rum.

### Øvrig vedligeholdelse

Der findes ikke yderligere vedligeholdelseskrævende dele inde i maskinen.

### Ikke omfattet af garantien

- Sliddele
- Skader som følge af forkert arbejdstryk.
- Skader som følge af urensset trykluft.
- Skader som følge af usagkyndig brug eller uautoriseret indgreb i maskinen.

### Renholdelse

Vigtigt: Kobl maskinen fra tryklufnsnettet, inden vedligeholdelse og rengøring påbegyndes.

#### Rengøring

- Hold så vidt muligt beskyttelsesanordninger, luftsprækker og motorhuset fri for støv og snavs. Gnid maskinen ren med en ren klud, eller foretag trykluftudblæsning med lavt tryk.
- Vi anbefaler, at maskinen rengøres hver gang efter brug.
- Rengør af og til maskinen med en fugtig klud og lidt blød sæbe. Undgå brug af rengøringseller opløsningsmiddel, da det vil kunne ødelægge maskinens kunststofdele. Pas på, at der ikke kan trænge vand ind i maskinens indvendige dele.

### Opbevaring

Maskinen og dens tilbehør skal opbevares på et mørkt, tørt og frostfrit sted uden for børns rækkevidde. Den optimale lagertemperatur ligger mellem 5 og 30°C. Opbevar maskinen i den originale emballage.

### Bortskaffelse og genanvendelse

Maskinen er pakket ind for at undgå transportskader. Emballagen består af råmaterialer og kan således genanvendes eller indleveres på genbrugsstation. Maskinen og dens tilbehør består af forskellige materialer, f.eks. metal og plast. Defekte komponenter skal kasseres ifølge miljøforskrifterne og må ikke smides ud som almindeligt husholdningsaffald. Hvis du er i tvivl: Spørg din forhandler, eller forhør dig hos din kommune! Bortskaffelse skal foregå således, at personer og miljø ikke udsættes for fare.

## A készüléken található szimbólumok magyarázata

		<p>Üzembe helyezés előtt olvassa el a kezelési útmutatót és a biztonsági előírásokat, és mindig tartsa be azokat!</p>
		<p>Viseljen védőszemüveget!</p>
		<p>Viseljen hallásvédőt!</p>
		<p>Porképződésnél viseljen légzőmaszkot!</p>

## Bevezetés

### GYÁRTÓ:

**scheppach**

Fabrikation von Holzbearbeitungsmaschinen GmbH  
Günzburger Straße 69  
D-89335 Ichenhausen

### TISZTELT VÁSÁRLÓ!

Sok örömet és sikert kívánunk Önnek, amikor az új készülékét használja.

### KEDVES VÁSÁRLÓ!

A hatályban lévő termékfelelősségi törvény értelmében a berendezés gyártója nem vonható felelősségre a berendezésen vagy vele kapcsolatban keletkező károkért a következő esetekben:

- szakszerűtlen kezelés,
- a használati utasítások be nem tartása,
- harmadik személy által végzett, szakképzetlen javítások,
- nem eredeti alkatrészek beszerelése és cseréje,
- szakszerűtlen használat,

## Biztonsági utasítások

### ⚠Figyelmeztetés!

**Olvason minden biztonsági utalást és utasítást el.**

A biztonsági utalások és utasítások betartásán belüli mulasztások következménye áramcsapás, tűz és/vagy nehéz sérülések lehetnek. **Őrizze meg a biztonsági utalásokat és utasításokat a jövőre nézve.**

Megfelelő óvintézkedések használata által védje magát és a környezetét a balesetveszélyek elől.

### Általános biztonsági szabályok

- Nem szabad megváltoztatni a készüléket. Változtatások lecsökkenti a biztonsági intézkedések hatékonyságát és növelik a sérülés rizikóját.
- Ne használjon sohasem egy sérült készüléket.
- Ahhoz hogy minimalizálja a port vagy a gázokat, zajt és vibrálásokat, a készüléket a használati utasításban ajánlottak szerint használni és karbantartani.
- Gyerekek elől biztosítani a préselgészerszámokat.
- Ne üzemeltesse a készüléket üresmenetben, azért hogy elkerülje a véső nem kontrollált elhajítását.
- Ahhoz hogy minimalizálja a port vagy a gázokat, zajt és vibrálást, a használati anyagokat és a gépszerszámot a használati utasításban leírtak szerint használni. A gépeket rendszeresen karban kell tartani, azért hogy leellenőrizze, hogy a szóban forgó ISO 11148 által követelt méretezési értékek és jelzések olvashatóan meg legyenek jelezve a gépen. Ha szükséges, akkor az alkalmazottnak/használónak azonnal kontaktálnia kell a gyártót, hogy kapjon póttetiketteket a megjelzéshez.

### Veszélyeztetések a kihajított részek által

- Mielőtt karbantartaná, javítaná, szállítaná vagy egy vésőcserét végezne el, válassza le a préslejtőtől és tegye a készüléket nyomásnélküli le.
- Vegye figyelembe, hogy a vésőnél a munkadarab töredékei nagyon gyorsan leröppölhetnek a tartozék-részekről vagy a használt a vésőről.
- Hordjon mindig egy betörésbiztos védőszemüveget. A szükséges védelem fokát minden egyes bevetés előtt külön-külön fel kell becsülni.
- Fej feletti dolgozásnál egy védősisakot hordani. Vegye ennélfelül figyelembe a leeső munkadarabrészek általi más személyek veszélyeztetését is.
- Győződjön meg arról, hogy biztosan fixálva van a munkadarab.

- Győződjön meg arról, hogy biztosan oda van erősítve a véső.
- Csak egy passzoló feszítő rugót (5) használni (benn a szállítás terjedelmében). A sérülések elkerüléséhez, cserélje ki a feszítő rugót, ha el van kopva, el van törve vagy el van görbülve.
- Mielőtt aktiválná a készüléket, tartsa a betett vésőt a munkadarab ellen.
- Csak az ajánlott kenőszereket használni (Karbantartás és ápolás –t).
- Sem a készülék üzemeltetésének az ideje alatt sem utána ne érintse meg sohasem a vésőt. Megsérülhetnek az ujjak illetve a kezek. A véső forró lehet.

### Veszélyeztetések az üzem ideje alatt

- A készülék használata zúzóadásokat, lehorzsolásokat, vágásokat és megégetéseket okozhat. Hordjon kesztyűket.
- A kezelőnek és a karbantartó személyzetnek fizikailag képesnek kell lennie a gép nagyságát, súlyját és teljesítményét kezelni.
- A gép váratlan mozdulatai vagy a véső törése nehéz balesetekhez vezethet. Ezért mindig egy biztos és feszes állásra ügyelni, azért hogy a készülék váratlan mozdulatainál kontrollálni és megtartani tudja a munkaállását.
- A léglégtetés megszakításánál engedje azonnal el az elsütőkart (2).
- A vésőkalapáccsal való dolgozásnál mindig az adott esetben szükséges védőruhát, különösen a betörésbiztos védőszemüveget, zajcsökkentő fülvédőt és védőkesztyűket hordani.

### Veszélyeztetések a megismételt mozgások által

- A vésőkalapáccsal való dolgozás a kezek, karok, vállak, nyakszint vagy más testrészek területéni panaszokhoz vezethet.
- A készülék használatának az ideje alatt ügyeljen egy kellemes testtartásra és változtassa azokat meg, azért hogy elkerülje a panaszokat.
- Fejezze be a készülék használatát, ha zsebadsági érzést, bizsergést, fájdalmat vagy a bőr felvilágosulását észlelné az ujjakon vagy a kezeken és kérje ki egy orvos tanácsát.

### Veszélyeztetések a tartozék-részek által

- Figyelem: Mielőtt karbantartási és tisztítási munkálatokat végezne el, válassza le a készüléket a présleghálózatról.
- Csak a gyártó által ajánlott nagyságú és fajtájú tartozékokat és használati anyagokat használni.
- Ne használja a vésőt kézi szerszámként. Ez speciálisan egy vésőkalapáccsal együtt levő használatra lett tervezve.
- Csak éles vésőket használni, mivel tompa vésőknek nagyobb nyomásra van szükségük és eltörhetnek, azonkívül növelik a vibrálást.
- Ne hűtsön vízben forró szerszámokat. Ez sérülésekhez vezethet.
- Ne használja a vésőt emelő szerszámként.
- A készülék üzemeltetésének az ideje alatt és utána sem érintse sohasem meg a vésőt. Megsérülhetnek az ujjak illetve a kezek. A véső forró lehet.
- Ne használjon defektes készülékeket. Sérülések elkerüléséhez cserélje ki a defektes részeket.

### Veszélyeztetések a munkahelyen

- A munkahelyi sérülések fő okai elcsuszás, megbotlás és elesés. A szerszám használata által előidézett csúszós talajra ügyelni valamint a légtömítő általi megbotlási csapdákra.
- Vigyázat a rejtett veszélyek, mint például villanyvezetékek vagy gáz- és vízvezetékek elől.

- Ez a készülék nincs izolálva egy villanyszereléssel való érintkezésnél. Ökvetlenül elkerülni a villanyszereléssel történő bármilyen fajta érintkezést. A készülék nem alkalmas a robbanóképes légkörökben történő használatra.
- A készülék nem alkalmas a robbanóképes légkörökben történő használatra: Ezzel a készülékkel való dolgozásnál szikrák keletkezhetnek. Ezért ne dolgozzon sohasem a készülékkel gyullékony anyagok, folyadékok vagy gázok közelében.

#### Veszélyeztetések por és párák által

- A megmunkálendő anyagtól függően a porok és a gázok a kezelő személy egészségére nézve veszélyeztethetők lehetnek (mint például rák, szülési károk, asztma és / vagy dermatitisz).
- Ügyeljen arra, hogy a kiáramló levegő olyan kevés port kavarjon fel amennyit csak lehet.
- Hordjon a használati esetnek és az általánosan érvényes biztonsági szabályoknak megfelelő porvédő maszkot.

#### Veszélyeztetések zaj által

- A zaj maradandó hallási károkat okozhat. Magas zajszintnek való védtelen kitétel hallásvesztéshez és más problémákhoz, mint tinituszhoz (csöngéshez, zummoláshoz vagy brummogáshoz a fülben) vezethet. Hordjon egy hallásvédőt.
- Kövesse a használati utasításban leírt karbantartási és használati utasításokat, azért hogy a keletkező zajszintet és vibrációt olyan alacsonyan tartsa amennyire csak lehet. Például a pléhmegdolgozásnál egy közététkénti rezgéscsillapító anyag úgyszintén lecsökkentheti a zajt.

#### Veszélyeztetések a rezgések által

- A rezgések behatolása károkat okozhat az idegeken és vérkeringési zavarokat a kezek és a karokon.
- Ha hideg környezetben dolgozik, akkor hordjon meleg ruhát. Tartsa a kezeit melegen és szárazon.
- Fejezze be a készülék használatát, ha zsibbadsági érzést, bizsergést, fájdalmat vagy a bőr felvilágosulását észlelné az ujjakon vagy a kezeken és kérje ki egy orvos tanácsát.
- Ne tartsa a betéti szerszámot szabad kézzel, mivel ez egy magasabb vibrálási megterheléshez vezet.
- A készüléket egy könnyű de biztos fogással tartani, vegye ennél a fellépő reakcióerőket figyelembe. A feszebb fogásnál már alapjában véve magasabb a vibráció általi panaszok rizikója.

#### Kiegészítő biztonsági utasítások a pneumatikus gépekhez

- A prés lég komoly sérülésekhez vezethet.
- Mielőtt karbantartaná, javítaná, szállítaná vagy egy vésőcserét végezne el, válassza le a prés légtömlőt és tegye a készüléket nyomásnélküli le.
- Ne irányítsa sohasem a kiáramló prés léget saját magára vagy más személyekre.
- Körbe csapkodó tömlők komoly sérüléseket okozhatnak. Ezért mindig leellenőrizni, hogy a tömlők és azok rögzítőszerei nincsenek megsérülve és nem lazultak meg.
- A gyorskuplung kioldásánál tartsa a tömlőt feszesen a kezében és ne használjon defektes csatlakozókat azért, hogy elkerülje a körbe csapkodó prés légtömlő általi sérüléseket.
- Ne hagyjon hideg levegőt a kezére áramlani.
- Ne használjon gyorszár-kuplungokat a légbeeresztőn. Edzett acélból (vagy egy hasonló rengési ellenállással rendelkező anyagból) levő menettel rendelkező tömlőcsatlakozókat használni.
- Ha univerzális forgó-kuplungok (karomkuplungok)

lesznek használva, akkor arretáló szegeket kell installálni és a prés légtömlőkhöz egy visszatartó szisztémát használni azért, hogy védelmet nyújtson az esetleges „tömlő a szerszámon” vagy „tömlő a tömlőn” levő rossz csatlakozások ellen.

- Ne lépje túl a maximálisan engedélyezett munkanymást.
- Ne hordja a prés légszerszámokat a tömlőnél fogva.

#### Őrizze jól meg ezeket a biztonsági utasításokat.

### A készülék leírása és a szállítás terjedelme

#### A készülék leírása (képek 1/2)

1. Henger
2. Elsütőkar
3. Légszabályozó csavar
4. Tűző menetes csatlakozó
5. Feszítő rugó
- 6-10. Véső
11. Speciális-prés légolaj

#### A szállítás terjedelme

- Nyissa ki a csomagolást és vegye ki óvatosan a készüléket a csomagolásból.
- Távolítsa el a csomagolási anyagot valamint a csomagolási- / és szállítási biztosítékot (ha létezik).
- Ellenőrizze le, hogy teljes a szállítás terjedelme.
- Ellenőrizze le a készüléket és a tartozékrészeket szállítási károokra.
- Ha lehetséges, akkor őrizze meg a csomagolást a garanciaidő lejáratának a végéig.

#### Figyelem!

**A készülék és a csomagolási anyag nem gyerekjáték! Nem szabad a gyerekeknek a műanyagtasakokkal, foliákkal és aprórészekkel játszaniuk! Fennáll a lenyelés és a megfulladás veszélye!**

- Prés lég-vésőkalapács
- Tűző menetes csatlakozó
- Feszítő rugó
- Vésőkészlet (5 véső)
- Speciális-prés légolaj
- Eredeti használati utasítás

### Rendeltetésszerű használat

A vésőkalapács az egy prés légüzemeltetett szerszám sokoldalú használatra. Alkalmas például rés munkákra, csempék vagy vakolás leverésére, falazatok áttörésére, fémlemez leválasztására vagy vágására és csapszegek valamint szegecsek leverésére. A készüléket csak belső helyiségekben használni. A távozó levegő a gépkázon előre lép ki.

A gépet csak rendeltetése szerint szabad használni. Ezt túlhaladó bármilyen használat, nem számít rendeltetésszerűnek. Ebből adódó bármilyen kárért vagy bármilyen fajta sérülésért a használó ill. a kezelő felelős és nem a gyártó.

Kérjük vegye fi gyelembe, hogy a készülékeink rendeltetésük szerint nem az ipari, kézműipari vagy gyári használatra lettek konstruálva. Nem vállalunk szavatosságot, ha a készülék ipari, kézműipari vagy gyári üzemek területén valamint egyenértékű tevékenységek területén van használva.

Javításokat és szervízt csak egy feljogosított



szakműhely által elvégeztetni.

### Vegye fi gyelembe!

Túl kicsi tömlő-belsőátmérő és túl hosszú tömlővezeték a készülék teljesítményvesztéséhez vezet.

### Technikai adatok

Max. engedélyezett munkanyomás	6,3 bar
Légfogyasztás	79,2 l/min
Vésőbefogadó (6-lapú)	10 mm
Ütésszám	4500 min <sup>-1</sup>
Ajánlott tömlőátmérő	10 mm
Súly	1.2 kg

### Zaj és vibrálás

A zaj és a vibrálási értékek az ISO 15744 és az ISO 28927-10 szerint lettek mérve.

Hangnyomásmérték L <sub>pA</sub>	84,2 dB(A)
Bizonytalanság K <sub>pA</sub>	3 dB(A)
Hangteljesítménymérték L <sub>WA</sub>	95,2 dB(A)
Bizonytalanság K <sub>WA</sub>	3 dB(A)

### Hordjon egy zajcsökkentő fülvédőt.

A zaj befolyása hallásvesztességhez vezethet.

### Vibrálások

Rezgésemiszióérték ah = 9,5 m/s<sup>2</sup>

Bizonytalanság K = 1,44 m/s<sup>2</sup>

### Figyelmeztetés!

A megadott rezgésemiszióérték egy normált ellenőrzési folyamat szerint lett mérve és a készülék használatának a fajtájától és módjától függően, megváltozhat és kivételes esetekben a megadott érték felett lehet.

A megadott rezgésemiszióértéket fel lehet használni a készülékek egymással való összehasonlításához.

A megadott rezgésemiszióértéket a befolyásolás bevezető felbecsülésére is fel lehet használni.

### Csökkentse le a zajkibocsátást és a vibrálást egy minimumra!

- Csak kifogástalan készülékeket használni.
- A készüléket rendszeresen karbantartani és megtisztítani.
- Illessze a munkamódját a készülékhez.
- Ne terhelje túl a készüléket.
- Hagyja adott esetben leellenőrizni a készüléket.
- Kapcsolja ki a készüléket, ha nem használja.
- Hordjon kesztyűket.

### Fennmaradt rizikók

**Akkor is ha előírás szerint kezeli a készüléket, mégis maradnak fennmaradó rizikók. Ennek a készüléknek az építésmódjával és kivitelzésével kapcsolatban a következő veszélyek léphetnek fel:**

1. Tüdőkárok, ha nem visel megfelelő porvédőmaszkot.
2. Hallás károsodás, ha nem visel megfelelő zajcsökkentő fülvédőt.
3. Egészségi károk, amelyek a kéz-karregzésekből adódnak, ha a készülék hosszabb ideig használva lesz, vagy ha nem lesz szabályszerűen vezetve és karbantartva.

### Légellátás:

Egy prés légforráson keresztül nyomásbeállítási lehetőséggel mint például egy kompresszor. Beüzemeltetés előtt olvassa el a szakaszt is. (Karbantartás és ápolás).

### A kompresszor teljesítménynagysága:

A használt kompresszornak legalább egy 50 literes kazánürtartalommal és egy cca. 2,2 kW-os motorteljesítménnyel kell rendelkeznie.

### Beállítási értékek a munkához:

A prés légellátáson maximálisan 6,3 bar munkanyomást beállítani.

### Beüzemeltetés

#### 3-as ábra

Miután előtte 2-3 réteg tömítő szalagot feltekert a menetre, csavarozza a vele szállított tűző menetes csatlakozót (4) a légcsatlakozásba. Dugja a kívánt vésőt a vésőkalapács hatlapú befogódójába. Dugja a feszítőrugót (5) a vésőre. Csavarja ütközésig feszesre a feszítőrugót a henger (1) menetére. Tartsa ennél a feszítőrugót az elülső tartófülnél.

Csatlakoztassa a vésőkalapácsot egy, a teljesítménynek megfelelő kompresszorra ill. prés légvezetékhez. Használjon ehhez egy flexibilis prés légvezeték (Ø 10 mm belül) gyorskoplunggal. Ügyeljen arra, hogy a légszabályozó csavar (3) úgy legyen beállítva, hogy át tudjon áramlani a levegő. Vezesse a vésőkalapácsot a megmunkálandó tárgyhoz. Az elsütőkar (2) üzemeltetése által lesz üzembe véve a vésőkalapács.

Minden használat előtt leellenőrizni a készüléket és a betéti szerszámot, ez magába érti a fordulatszám és a rezgésszint leellenőrzését is.

A véső cseréjéhez válassza le a készüléket a prés légforrásról. Csavarja le, azáltal hogy azt a hátulsó fülnél tartja, a feszítőgyűrűt a vésőkalapács hengeréről. Most ki lehet cserélni, a fent leírtak szerint a vésőt. Időről időre enyhén be kellene zsírozni a vésőhüvelyt normális kenőzsírral.

### Karbantartás és ápolás

**Figyelem:** Mielőtt karbantartási és tisztítási munkálatokat végezne el, vállalja le a készüléket a prés légvezetről.

Az itt megadott karbantartási utasításoknak a betratása biztosítja ennek a minőségi terméknek a hosszú élettartamát és zavarmentes üzemét. A készüléket alaposan és azonnal a munka után megtisztítani.

A vésőkalapács tartósan kifogástalan működésének a feltétel a rendszeres kenés. Használja ehhez a speciális-prés légolajat, amely a szállítás terjedelmében van. Speciális-prés légolajat a szakkereskedelmében is lehet kapni.

**Utasítás:** A környezetet nem károsító prés légolajat használni, ha a műhelyen kívül használná a készüléket.

A kenéssel kapcsolatban a következő lehetőségek állnak Önnek választékként a részére:

#### • Egy ködolajozón keresztül

Kapcsoljon a prés légforrás és a vésőkalapács közé egy komplett karbantartási egységet ködolajozóval együtt. Egy karbantartási egység a szakkereskedelmében kapható és nincs a szállítás terjedelmében.

#### • kézzel

A prés lég-szerszám minden üzembevétele előtt 3-5 csepp speciális-prés légolajat adni a prés légcs-

atlakoztatásba. Ha a préslégszerszám több napig üzemben kívül lenne, akkor a bekapcsolás előtt 5-10 csepp speciális-préslégolajat kell a préslégszatlakoztatásba adni. A préslégszerszámot csak száraz teremekben tárolni.

#### **Egyébb karbantartás**

A készülék belsejében nem található további karbantartandó rész.

#### **A szavatosság alól ki vannak zárva**

- Gyorsan kopó részek
- A nem engedélyezett munkanyomás általi károk.
- A nem előkészített préslég általi károk.
- Szakszerűtlen használat vagy idegen személyek beenyúlása által előidézett károk.

#### **Tisztítás**

Figyelem: Mielőtt karbantartási és tisztítási munkálatokat végezne el, válassza le a készüléket a présléghálózatról.

##### **Tisztítás**

- Tartsa a védőberendezéseket, szellőztető réseket és a gépházat annyira por- és piszokmentesen, amennyire csak lehet. Dörzsölje le a készüléket egy tiszta posztóval vagy pedig fújja ki alacsony nyomás alatt sűrített levegővel.
- Ajánljuk, hogy minden használat után azonnal kitisztítsa a készüléket.
- A készüléket rendszeresen egy nedves posztóval és egy kevés kenőszappannal megtisztítani. Ne használjon tisztító vagy oldó szereket; ezek megtámadhatják a készülék műanyagrészeit. Ügyeljen arra, hogy ne kerüljön víz a készülék belsejébe.

#### **Tárolás**

A készüléket és a készülék tartozékait egy sötét, száraz és fagymentes valamint gyerekek számára nem hozzáférhető helyen tárolni. Az optimális tárolási hőmérséklet 5 és 30°C között van. A készüléket az eredeti csomagolásban megőrizni.

#### **Megsemmisítés és újrahasznosítás**

A szállítási károk megakadályozására a készülék egy csomagolásban található. Ez a csomagolás nyersanyag és ezáltal ismét felhasználható vagy pedig visszavezethető a nyersanyag körforgáshoz. A készülék és annak a tartozékai különböző anyagokból állnak, mint például fémből és műanyagokból. Vigye a károsult alkatrészeket a különhulladék megsemmisítési helyhez. Érdeklődjön utána a szaküzletben vagy a községi közigazgatásnál! A megsemmisítésnek úgy kell történnie, hogy ne keletkezzenek veszélyeztetések személyek és a környezet részére.

## Verklaring van de symbolen op het toestel

	<p>(NL)</p>	<p>Waarschuwing – Handleiding lezen om het letselisico te verminderen!</p>
	<p>(NL)</p>	<p>Draag een veiligheidsbril!</p>
	<p>(NL)</p>	<p>Draag een gehoorbeschermer!</p>
	<p>(NL)</p>	<p>Draag een stofmasker!</p>

## Inleiding

### FABRIKANT:

**scheppach Fabrikation von  
Holzbearbeitungsmaschinen GmbH**

Günzburger Straße 69  
D-89335 Ichenhausen

### GEACHTE KLANT,

Wij wensen u veel plezier en succes bij het werken met uw nieuwe apparaat.

### ADVIES:

Volgens de van toepassing zijnde wet voor productaansprakelijkheid is de producent van dit apparaat niet aansprakelijk voor schade die ontstaat door of door middel van dit apparaat in geval van:

- Onjuist gebruik,
- Niet-naleving van de gebruiksinstructies,
- Reparaties door derden, niet-erkende getrainde werklui,
- Installatie en vervanging van niet-originele reserveonderdelen,
- Ongepast gebruik

## Veiligheidsaanwijzingen

### ⚠ Waarschuwing!

**Lees alle veiligheidsinstructies en aanwijzingen.**

Nalatigheden bij de inachtneming van de veiligheidsinstructies en aanwijzingen kunnen elektrische schok, brand en/of zware letsels tot gevolg hebben. **Bewaar alle veiligheidsinstructies en aanwijzingen voor de toekomst.**

Bescherm u en uw omgeving tegen gevaar voor ongelukken door de gepaste voorzorgsmaatregelen te nemen.

### Algemene veiligheidsregels

- Er mogen geen veranderingen worden aangebracht aan het toestel. Veranderingen doen de efficiëntie van de veiligheidsmaatregelen teniet en verhogen het risico van verwondingen.
- Gebruik nooit een beschadigd toestel.
- Gebruik en onderhoud het toestel zoals aanbevolen in de handleiding teneinde stof of gassen, lawaai en trillingen te minimaliseren.
- Pneumatisch materieel buiten bereik van kinderen houden.
- Gebruik het toestel niet bij nullast om het ongecontroleerd wegspringen van de beitel te voorkomen.
- Gebruik verbruiksmaterialen en het machinegereedschap zoals beschreven in de gebruiksaanwijzing, om stof of gassen, lawaai en trillingen tot een minimum te beperken.
- De machines moeten regelmatig worden onderhouden om te controleren of de ontwerpwaarden en kenmerkingen die door ISO 11148 als eisen aan dit deel gesteld worden, leesbaar op de machine zijn gekenmerkt. De aangestelde/gebruiker moet de fabrikant contacteren om vervangende etiketten voor de kenmerking te verkrijgen, als dit noodzakelijk is.

### Gevaren door eruit geslingerde delen

- Isoleer de persluchtaansluiting en maak het toestel drukloos, voordat u het onderhoudt, repareert, transporteert of voordat u de beitel wilt vervangen.
- Hou er rekening mee dat bij het beitelen brokjes van het werkstuk, van accessoires of van de ingezette beitel heel vlug kunnen afspringen.
- Draag altijd een tegen inslag beschermende bril. De mate van bescherming moet voor elke afzonderlijke inzet apart worden vastgesteld.

- Draag bij werkzaamheden boven het hoofd een veiligheidshelm. Houd daarbij ook rekening met het gevaar voor andere personen door vallende delen van werkstukken.
- Vergewis u ervan dat het werkstuk voldoende is gefixeerd.
- Overtuig u ervan dat de gebruikte beitel goed is bevestigd.
- Gebruik enkel een passende spanveer (5) (bij de leveringsomvang begrepen). Vervang de spanveer als die versleten, gebroken of kromgebogen is om letsel te voorkomen.
- Hou de ingezette beitel tegen het werkstuk voordat u het toestel activeert.
- Gebruik alleen het aanbevolen smeermiddel (z. Onderhoud).
- Raak de beitel nooit aan tijdens en na het gebruik van het toestel. Letsel aan vingers of handen zouden het gevolg kunnen zijn. De beitel kan warm worden.

### Gevaren tijdens het bedrijf

- Het gebruik van het toestel kan kneuzingen, ontvelling, snij- en brandwonden veroorzaken. Draag handschoenen.
- De bedieners en het onderhoudspersoneel moeten fysiek in staat zijn om de grootte, het gewicht en het vermogen van de machine te hanteren.
- Onverwachte bewegingen van de machine of breuk van de beitel kunnen zware ongevallen veroorzaken. Zorg er daarom voor dat u veilig en stevig staat zodat u ook bij onverwachte bewegingen het toestel kunt controleren en uw lichaamshouding kunt behouden.
- Laat de trekker (2) los als de luchttoevoer wordt onderbroken.
- Draag bij het werken met de beitelhamer de vereiste beschermende kleding, vooral een slagvaste veiligheidshelm, gehoorbeschermer en veiligheidshandschoenen.

### Gevaren door herhaaldelijke bewegingen

- Werken met de beitelhamer kan tot klachten in de handen, armen, schouders, nek of andere lichaamsdelen leiden.
- Let tijdens het gebruik van het toestel op een aangename lichaamshouding en verwissel van lichaamshouding om klachten te voorkomen.
- Stop met het toestel te gebruiken wanneer u doofheidsgevoel, tintelen, pijn of bleek worden van de huid van vingers of handen ondervindt en consulteer de dokter.

### Gevaren door accessoires

- Let op: Scheid het toestel van het persluchtnet voordat u onderhouds- en schoonmaakwerkzaamheden verricht.
- Gebruik alleen accessoires en verbruiksmaterialen met die afmetingen en van dat type, zoals die door de fabrikant worden aanbevolen.
- Gebruik de beitels niet als handgereedschap. Die zijn speciaal ontworpen voor gebruik samen met een beitelhamer.
- Gebruik alleen scherpe beitels omdat botte beitels een hogere druk nodig hebben en kunnen breken alsmede de trillingen kunnen verhogen.
- Koel warme gereedschappen niet met water. Dit zou tot beschadigingen kunnen leiden.
- Gebruik de beitels niet als hefboom.
- Raak de beitel nooit aan tijdens en na het gebruik van het toestel. Letsel aan vingers of handen zouden het gevolg kunnen zijn. De beitel kan warm worden.

- Gebruik geen defecte toestellen. Vervang defecte delen om verwondingen te vermijden.

#### **Gevaren op de werkplek**

- Wegglippen, struikelen en vallen zijn de voornaamste aanleiding tot letsel op de werkplek. Let op gladde ondergrond veroorzaakt door het gebruik van het toestel en ook op struikelvallen door de luchtslang.
- Pas op voor verborgen gevaren zoals elektrische leidingen of gas- en waterleidingen.
- Dit toestel is niet geïsoleerd bij contact met een elektrische leiding. Vermijd zeker elk contact met elektrische leidingen. Het toestel is niet geschikt voor gebruik in explosieve omgevingen.
- Het toestel is niet geschikt voor gebruik in explosieve omgevingen: Bij het werken met dit toestel kunnen vonken ontstaan. Werk daarom met dit toestel nooit in de buurt van brandbare materialen, vloeistoffen of gassen.

#### **Gevaren door stof en dampen**

- Naargelang het te bewerken materiaal kunnen stof en gassen gevaarlijk zijn voor de gezondheid van de bediener (b.v. kanker, geboortefwijkingen, asthma en/of dermatitis).
- Zorg ervoor dat ontsnappende lucht zo weinig mogelijk stof opwarrelt.
- Draag een voor de situatie waarin het wordt ingezet geschikt stofmasker, dat overeenkomt met de algemeen geldende veiligheidsregels.

#### **Gevaren door lawaai**

- Lawaai kan blijvende gehoorschade veroorzaken. De onbeschermd blootstelling aan hoge lawaainiveaus kan leiden tot gehoorverlies en andere problemen zoals tinnitus (rinkelen, suizen, fluiten of brommen in de oren). Draag een gehoorbeschermer.
- Om het ontstaand lawaai en vibratie zo gering mogelijk te houden dient u de onderhouds- en gebruiksinstructies vermeld in de handleiding in acht te nemen. Trillingsdempend materiaal als tussenlaag bijvoorbeeld bij het bewerken van blik kan eveneens lawaai verminderen.

#### **Gevaren door trillingen**

- De inwerking van trillingen kan schade aan het zenuwstelsel en storingen van de bloedsomloop in handen en armen veroorzaken.
- Draag warme kleding als u in een koude omgeving werkt. Hou uw handen warm en droog.
- Stop met het toestel te gebruiken wanneer u doofheidsgevoel, tintelen, pijn of bleek worden van de huid van vingers of handen ondervindt en consulteer de dokter.
- Hou het inzetgereedschap niet met de vrije hand vast omdat dit aanleiding geeft tot verhoogde trillingsoverlast.
- Hou het toestel met een lichte maar veilige greep vast en hou daarbij rekening met de zich voordende reactiekrachten. De kans op klachten door trillingen is principieel groter als u het toestel harder vastpakt.

#### **Aanvullende veiligheidsinstructies voor pneumatische machines**

- Perslucht kan zware letsels veroorzaken.
- Onderbreek de persluchtaansluiting en maak het toestel drukloos voordat u het toestel wilt onderhouden, herstellen, transporteren of van beitels wilt verwisselen.
- Richt de luchtstroom nooit op uzelf of op andere personen.

- Rondzwierende slangen kunnen zware letsels veroorzaken. Controleer daarom altijd of de slangen en hun bevestigingsmiddelen onbeschadigd zijn en zich niet hebben losgewerkt.
- Hou bij het losmaken van de snelkoppeling de slang stevig vast en gebruik geen defecte aansluitingen om letsel veroorzaakt door een rondzwierende persluchtslang te voorkomen.
- Laat niet koude lucht over de hand stromen.
- Gebruik geen snelsluitkoppelingen aan de luchtinlaat. Gebruik slangaansluitingen met schroefdraad van gehard staal (of van een materiaal met vergelijkbare trillingsweerstand).
- Indien universele draaikoppelingen (klauwkoppelingen) worden gebruikt, moeten arrêterpennen worden geïnstalleerd en dient men een bevestigingssysteem voor persluchtslangen te gebruiken als beveiliging tegen mogelijke foutieve "slang tegen gereedschap" of "slang tegen slang" verbindingen.
- De maximaal toegestane werkdruk niet overschrijden.
- Draag pneumatische toestellen niet aan de slang.

**Bewaar de veiligheidsvoorschriften goed.**

## **Beschrijving van het gereedschap en leveringsomvang**

### **Beschrijving van het gereedschap (fig. 1/2)**

1. Cilinder
2. Trekker
3. Luchtregelschroef
4. Insteeknippel
5. Spanveer
- 6-10. Beitel
11. Speciale persluchtolie

### **Leveringsomvang**

- Open de verpakking en neem het toestel voorzichtig uit de verpakking.
- Verwijder het verpakkingsmateriaal alsmede verpakkings-/transportbeveiligingen (indien aanwezig).
- Controleer of de leveringsomvang compleet is.
- Controleer het toestel en de accessoires op transportschade.
- Bewaar de verpakking indien mogelijk tot het verloop van de garantieperiode.

### **Let op!**

**Het toestel en het verpakkingsmateriaal zijn geen speelgoed voor kinderen! Kinderen mogen niet met plastic zakken, folies en kleine stukken spelen! Er bestaat inslik- en verstikkingsgevaar!**

- Pneumatische beitelhamer
- Insteeknippel
- Spanveer
- Beitelset (5 beitels)
- Speciale persluchtolie
- Originele handleiding

## **Reglementair gebruik**

De beitelhamer is een pneumatisch gereedschap voor veelzijdige toepassingen. Hij is geschikt b.v. voor het gleuven, afslaan van tegels of pleister, doorbraken van muren, kappen of doorsnijden van metalen platen en afslaan van bouten en klinknagels. Gebruik het gereedschap enkel binnen. De verbruikte lucht ontsnapt aan het omhulsel naar voren.

De machine mag slechts voor werkzaamheden worden gebruikt waarvoor ze bedoeld is. Elk

verder gaand gebruik is niet reglementair. Voor daaruit voortvloeiende schade of letsel van welke aard dan ook is de gebruiker/bediener, niet de fabrikant, aansprakelijk.

Wij wijzen erop dat onze toestellen overeenkomstig hun bestemming niet ontworpen zijn voor commercieel, ambachtelijk of industrieel gebruik. Wij zijn niet aansprakelijk indien het toestel in ambachtelijke of industriële bedrijven alsmede bij gelijk te stellen activiteiten wordt gebruikt.

Herstellingen en service enkel door geautoriseerde vakwerkplaatsen laten uitvoeren.

**Let wel!**

**Slangen met een te geringe binnendiameter en te lange slangleidingen hebben een vermogensvermindering aan het toestel tot gevolg.**

**Technische gegevens**

max. toegestane werkdruk	6,3 bar
Luchtverbruik	79,2 l/min
Beitelopname (zeskant)	10 mm
Slagfrequentie	4500 min <sup>-1</sup>
aanbevolen slangdiameter	10 mm
Gewicht	1.2 kg

**Geluid en vibratie**

De geluids- en vibratiewaarden werden bepaald volgens ISO 15744 en ISO 28927-10.

Geluidsdrukniveau L <sub>PA</sub>	84,2 dB(A)
Onzekerheid K <sub>PA</sub>	3 dB(A)
Geluidsvermogen L <sub>WA</sub>	95,2 dB(A)
Onzekerheid K <sub>WA</sub>	3 dB(A)

**Draag een gehoorbeschermer.**

Lawaai kan aanleiding geven tot gehoorverlies.

**Trillingen**

Trillingsemisiewaarde ah = 9,5 m/s<sup>2</sup>

Onzekerheid K = 1,44 m/s<sup>2</sup>

**Waarschuwing!**

De opgegeven trillingsemisiewaarde is gemeten volgens een genormaliseerde testprocedure en kan veranderen naargelang van de wijze waarop het toestel wordt gebruikt en in uitzonderingsgevallen boven de opgegeven waarde liggen.

De opgegeven trillingsemisiewaarde kan worden gebruikt om toestellen onderling te vergelijken.

De vermelde trillingsemisiewaarde kan ook worden gebruikt om voor begin van de werkzaamheden de nadelige gevolgen te beoordelen.

**Beperk de geluidsontwikkeling en vibratie tot een minimum!**

- Gebruik enkel intacte toestellen.
- Onderhoud en reinig het toestel regelmatig.
- Pas uw manier van werken aan het toestel aan.
- Overbelast het toestel niet.
- Laat het toestel indien nodig nazien.
- Schakel het toestel uit als het niet wordt gebruikt.
- Draag handschoenen.

**Restrisico's**

**Er blijven altijd restrisico's bestaan ook al wordt dit toestel naar behoren bediend. Volgende gevaren kunnen zich voordoen in verband met de bouwwijze en uitvoering van dit toestel:**

1. Longletsels indien geen gepaste stofmasker wordt gedragen.
2. Gehoorschade indien geen gepaste gehoorbeschermer wordt gedragen.
3. Schade aan de gezondheid die voortvloeit uit hand-arm-trillingen indien het toestel lang zonder onderbreking wordt gebruikt of niet naar behoren wordt gehanteerd en onderhouden.

**Luchttoevoer:**

via een persluchtbron met drukafstelmogelijkheid zoals b.v. compressor. Lees vóór de inbedrijfstelling ook hoofdstuk (onderhoud).

**Vermogen van de compressor:**

De gebruikte compressor moet minstens een ketelvolume van 50 liter en een motorvermogen van ca. 2,2 kW hebben.

**Afstelwaarden voor het werken:**

Stel op uw persluchttoevoer maximaal een werkdruk van 6,3 bar af.

**Vóór inbedrijfstelling**

**Fig. 3**

Draai de bijgeleverde insteeknippel (4) de luchtaansluiting in nadat u voordien 2 tot 3 lagen afdichtband rond de schroefdraad hebt gewikkeld. Steek de gewenste beitel de zeskantopname van de beitelhamer in. Schuif de spanveer (5) over de beitel. Draai de spanveer op de schroefdraad van de cilinder (1) vast tot tegen de aanslag. Hou daarbij de spanveer aan de voorste beugel. Sluit de beitelhamer aan op een compressor met het gepaste vermogen of op een geschikte persluchtnet. Gebruik daarvoor een flexibele persluchtslang (Ø 10 mm binnen) met snelkoppeling. Zorg ervoor dat de luchtregelschroef (3) zodanig is ingesteld dat lucht kan doorstromen. Breng de beitelhamer naar het te bewerken object. Stel de beitelhamer in werking door de trekker (2) te bedienen.

Controleer vóór elk gebruik het toestel en ook het ingezette gereedschap; dit houdt ook een controle van het toerental en van het trillingsniveau in.

Om van beitel te verwisselen scheidt u het toestel van de persluchtbron. Draai de spanveer af van de cilinder van de beitelhamer door ze aan de achterste beugel vast te houden. U kan nu van beitel verwisselen zoals boven beschreven. Het is aangeraden om de beitel-schacht van tijd tot tijd met normaal smeervet lichtjes in te vetten.

**Onderhoud**

**Let op:** Scheid het toestel van het persluchtnet voordat u onderhouds- en schoonmaakwerkzaamheden verricht.

De inachtneming van de hier opgegeven onderhoudsvoorschriften waarborgt voor dit kwaliteitsproduct een lange levensduur en een storingvrij bedrijf. Maak het gereedschap onmiddellijk na het werk grondig schoon.

De duurzame perfecte werking van uw beitelhamer is verzekerd mits het toestel regelmatig wordt gesmeerd. Gebruik daarvoor alleen speciale persluchtolie die bij de leveringsomvang is begrepen. Speciale persluchtolie is ook in de gespecialiseerde handel verkrijgbaar.

**Aanwijzing:** Gebruik ecologisch verantwoorde persluchtolie indien het toestel buiten werkplaatsen wordt gebruikt.

Voor de smering mag u kiezen tussen de volgende mogelijkheden:

- **Smering via een olieverniveelaar**  
Schakel tussen de persluchtbron en de beitelhamer een complete onderhoudseenheid met olieverniveelaar. Een onderhoudseenheid is verkrijgbaar in de gespecialiseerde handel en is niet bij de leveringsomvang begrepen.
- **Manuele smering**  
Telkens voor ingebruikneming van uw persluchtgereedschap 3 tot 5 druppels speciale persluchtolie in de persluchtaansluiting doen. Indien het pneumatisch toestel meerdere dagen buiten bedrijf is dient u 5 tot 10 druppels olie in de persluchtaansluiting te doen voordat u het toestel inschakelt. Bewaar uw pneumatisch gereedschap alleen in droge ruimtes.

#### **Ander onderhoud**

Binnen in het toestel zijn er geen andere te onderhouden onderdelen.

#### **Van de garantie zijn uitgesloten**

- Slijtstukken
- Schade door ontoelaatbare werkdruk
- Schade door niet geconditioneerde perslucht
- Schade veroorzaakt door onoordeelkundig gebruik of door vreemde ingreep.

#### **Schoonmaken en bestellen van wisselstukken**

Let op: Scheid het toestel van het persluchtnet voordat u onderhouds- en schoonmaakwerkzaamheden verricht.

#### **Reiniging**

- Hou de veiligheidsinrichtingen, de ventilatiespleten en het motorhuis zo veel mogelijk vrij van stof en vuil. Wrijf het toestel met een schone doek af of blaas het met perslucht bij lage druk schoon.
- Het is aan te bevelen het toestel direct na elk gebruik te reinigen.
- Reinig het toestel regelmatig met een vochtige doek en wat zachte zeep. Gebruik geen reinigings- of oplosmiddelen; die zouden de kunststofcomponenten van het toestel kunnen aantasten. Let er goed op dat geen water in het toestel terechtkomt.





#### **Opbergen**

Berg het toestel en de accessoires op een donkere, droge en vorstvrije plaats die voor kinderen ontoegankelijk op. De optimale opbergtemperatuur ligt tussen 5° C en 30° C. Bewaar het toestel in de originele verpakking.

#### **Afvalbeheer en recyclage**

Het toestel bevindt zich in een verpakking om transportschade te voorkomen. Deze verpakking is een grondstof en bijgevolg herbruikbaar of kan de grondstofkringloop terug worden ingebracht. Het toestel en zijn accessoires bestaan uit diverse materialen, zoals b.v. metaal en kunststof. Ontdoet u zich van defecte onderdelen op de inzamelplaats waar u gevaarlijke afvalstoffen mag afgeven. Informeer u in uw speciaalzaak of bij uw gemeentebestuur!

## Objaśnienie symboli na instrumencie

	<p>(PL)</p>	<p>Před uvedením do provozu si přečtěte a dodržujte návod k obsluze a bezpečnostní pokyny.</p>
	<p>(PL)</p>	<p>Nosić okulary ochronne!</p>
	<p>(PL)</p>	<p>Nosić nauszniiki ochronne!</p>
	<p>(PL)</p>	<p>W przypadku emisji pyłu nosić maskę chroniącą drogi oddechowe!</p>



## Inicjacja

### PRODUCENT:

**scheppach Fabrikation von  
Holzbearbeitungsmaschinen GmbH**

Günzburger Straße 69  
D-89335 Ichenhausen

### DROGI KLIENCIE,

Życzymy Państwu wiele radości i sukcesów w pracy z nowym urządzeniem.

### WSKAZÓWKA:

W świetle obowiązującego prawa dotyczącego odpowiedzialności za produkt producent tego urządzenia nie odpowiada za szkody, które powstały w tym urządzeniu lub poprzez jego działanie, podczas:

- nieprawidłowej obsługi,
- nieprzestrzegania instrukcji obsługi,
- napraw przeprowadzanych przez osoby trzecie, nieautoryzowanych fachowców,
- montażu i wymiany na nieoryginalne części,
- użytkowania niezgodnego z przeznaczeniem,

## Wskazówki bezpieczeństwa

### ⚠ Ostrzeżenie

**Przeczytać wszystkie wskazówki bezpieczeństwa i instrukcję.** Nieprzestrzeganie instrukcji i wskazań bezpieczeństwa może wywołać porażenia prądem, niebezpieczeństwo pożaru lub ciężkie zranienia. **Proszę zachować na przyszłość wskazówki bezpieczeństwa i instrukcję.**

Proszę podjąć środki bezpieczeństwa dla ochrony własnej i osób przebywających w otoczeniu.

### Ogólne przepisy bezpieczeństwa

- Zabrania się wprowadzania wszelkich zmian w urządzeniu. Modyfikacje wprowadzane w urządzeniu obniżają skuteczność zabezpieczeń i zwiększają ryzyko obrażeń.
- Nigdy nie używać urządzenia, jeśli jest ono uszkodzone.
- Aby unikać powstawania gazów, hałasu i wibracji zawsze podczas eksploatacji i konserwacji postępować zgodnie z zaleceniami umieszczonymi w instrukcji obsługi.
- Urządzenia pneumatyczne muszą się zawsze znajdować w miejscu niedostępnym dla dzieci.
- Urządzenie nie powinno pracować na biegu jałowym, ponieważ grozi to niekontrolowanym wyrzuceniem dłuta z urządzenia.
- Aby unikać powstawania gazów, hałasu i wibracji zawsze stosować materiały eksploatacyjne i narzędzia zgodnie z zaleceniami umieszczonymi w instrukcji obsługi.
- Systematyczne przeprowadzać konserwację urządzeń, aby sprawdzić, czy wartości pomiarów i oznaczenia wymagane przez normę ISO 11148 od danego urządzenia są umieszczone w czytelny sposób na urządzeniu. Aby w razie potrzeby otrzymać zapasowe oznaczenia urządzenia, personel lub użytkownik winien skontaktować się z producentem urządzenia.

### Niebezpieczeństwo obrażeń przez elementy wyrzucane z urządzenia

- Przed rozpoczęciem prac konserwacyjnych, napraw, transportu urządzenia bądź wymianą dłuta odłączyć zasilanie sprężonym powietrzem i spuścić ciśnienie z urządzenia.
- Pamiętać o tym, że podczas pracy z przecinakiem

odłamane fragmenty obrabianego przedmiotu, części osprzętu lub dłuta mogą zostać wyrzucone z dużą prędkością.

- Zawsze pracować w okularach ochronnych o odpowiedniej wytrzymałości. Stopień wymaganej ochrony powinien być zawsze osobno oceniony dla każdego przypadku użycia urządzenia.
- Podczas pracy nosić kask ochronny. Podczas pracy uwzględnić również zagrożenie dla osób postronnych wynikające ze spadających fragmentów obrabianego przedmiotu.
- Upewnić się, że przedmiot jest odpowiednio zamocowany.
- Sprawdzić, czy dłuta jest poprawnie zamocowane.
- Stosować wyłącznie odpowiednią sprężynę (5) (wchodzi w skład dostawy). Aby uniknąć obrażeń zawsze wymieniać sprężynę, jeśli się zużyła, złamała lub wygięła.
- Przed włączeniem urządzenia przystawić zamontowane dłuta do przedmiotu, który ma być poddany obróbce.
- Stosować tylko zalecane smary (patrz Konserwacja i pielęgnacja).
- Podczas i po zakończeniu pracy nigdy nie dotykać dłuta. Grozi to obrażeniami palców bądź dłoni. Dłuta może być gorące.

### Zagrożenia podczas eksploatacji

- Podczas pracy z urządzeniem istnieje niebezpieczeństwo obrażeń w postaci tępych uderzeń, oparzeń, ran ciętych i otarć skóry. Nosić rękawice ochronne.
- Osoby pracujące z urządzeniem lub odpowiedzialne za jego konserwację muszą dysponować odpowiednią siłą fizyczną, aby móc posługiwać się urządzeniem biorąc pod uwagę jej rozmiar, wagę i moc.
- Nieoczekiwane ruchy maszyny lub złamanie się dłuta mogą być przyczyną ciężkich wypadków. Zawsze podczas pracy zachować stabilną i pewną postawę ciała, aby móc kontrolować nieoczekiwane ruchy urządzenia i zachować przy tym poprawną pozycję ciała.
- Jeżeli nastąpiła przerwa w dopływie powietrza zwolnić dźwignię spustową (2).
- Podczas pracy z przecinakiem zawsze nosić odpowiednią odzież ochronną, zwłaszcza okulary ochronne o odpowiedniej wytrzymałości, ochronniki słuchu i rękawice ochronne.

### Zagrożenia na skutek monottonnych ruchów

- Praca z przecinakiem może być przyczyną dolegliwości w obszarze dłoni, rąk, ramion, karku lub innych części ciała.
- Aby uniknąć dolegliwości podczas pracy z urządzeniem zawsze zachować wygodną postawę ciała i zmieniać ją od czasu do czasu.
- Jeśli wystąpiły problemy z czuciem, mrowienie, ból lub bladeść skóry dłoni lub palców należy zakończyć pracę z urządzeniem i zwrócić się o pomoc lekarską.

### Zagrożenie związane z elementami osprzętu

- Uwaga: Przed rozpoczęciem konserwacji lub napraw odłączyć urządzenie od zasilania sprężonym powietrzem.
- Stosować wyłącznie materiały eksploatacyjne oraz osprzęt, które pod względem rodzaju i wielkości odpowiadają zaleceniom producenta.
- Nie używać dłut jako narzędzi do prac ręcznych. Zostały one zaprojektowane wyłącznie do użytku z przecinakiem.
- Używać wyłącznie ostrych dłut. Tępe dłuta wymagają do pracy wyższego ciśnienia, łatwo się

łamią i zwiększają poziom wibracji.

- Nie schładzać rozgrzanych narzędzi wodą. Może to prowadzić do uszkodzeń.
- Nie używać dłuta do podważania innych przedmiotów.
- Podczas i po zakończeniu pracy nigdy nie dotykać dłuta. Grozi to obrażeniami palców bądź dłoni. Dłuto może być gorące.
- Nigdy nie używać uszkodzonych urządzeń. Uszkodzone części należy wymienić, aby uniknąć obrażeń.

#### Zagrożenia na miejscu pracy

- Najczęstszymi przyczynami obrażeń na miejscu pracy są poślizgnięcia, potknięcia i upadki. Zachować szczególną ostrożność gdy praca z urządzeniem powoduje zabrudzenie i zwiększenie śliskości podłoża. Uważać na przewód powietrza, aby się o niego nie potknąć.
- Zachować ostrożność ze względu na ukryte niebezpieczeństwa takie jak przewody elektryczne, gazowe i wodne.
- Urządzenie nie jest izolowane na wypadek kontaktu z przewodami elektrycznymi. Bezwzględnie unikać wszelkiego kontaktu z przewodami elektrycznymi. Urządzenie nie nadaje się do pracy w wybuchowej atmosferze.
- Urządzenie nie nadaje się do pracy w wybuchowej atmosferze: podczas pracy z urządzeniem może dojść do iskrzenia. Z tego powodu nigdy nie pracować z tym urządzeniem w pobliżu palnych cieczy, gazów i innych palnych materiałów.

#### Zagrożenia na skutek powstających pyłów i oparów

- W zależności od materiału który poddawany jest obróbce, może dojść do powstania pyłów i gazów stwarzających zagrożenie dla zdrowia użytkownika (np. rak, wady wrodzone płodu, astma i/lub stany zapalne skóry).
- Pracować tak, aby wyprzedzające powietrze unosiło jak najmniejszą ilość pyłu.
- Nosić odpowiednią maskę przeciwpyłową, które spełnia obowiązujące przepisy bezpieczeństwa i przeznaczona jest do użycia w danym przypadku.

#### Zagrożenia na skutek hałasu

- Hałas może spowodować trwałe uszkodzenia słuchu. Brak ochrony przy oddziaływaniu wysokiego poziomu hałasu może spowodować utratę słuchu i inne problemy zdrowotne, jak np. tinnitus (brzęczenie, szumy, dzwonienie itp. w uszach). Stosować ochronniki słuchu.
- Aby utrzymać poziom powstającego hałasu i wibracji na jak najniższym poziomie stosować się do zamieszczonych w instrukcji obsługi wskazówek odnośnie konserwacji i użytkowania urządzenia. Hałas można zmniejszyć stosując materiał tłumiący drgania jako podkład np. podczas obróbki blachy.

#### Zagrożenia na skutek wibracji

- Oddziaływanie wibracji może spowodować uszkodzenia nerwów i zaburzenia krążenia krwi w rękach.
- Podczas pracy w chłodnym otoczeniu nosić ciepłą odzież. Ręce powinny być podczas pracy zawsze ciepłe i suche.
- Jeśli wystąpiły problemy z czuciem, mrowienie, ból lub bladość skóry dłoni lub palców należy zakończyć pracę z urządzeniem i zwrócić się o pomoc lekarską.
- Nie trzymać wolną ręką zamocowanego w urządzeniu narzędzia, ponieważ zwiększa to obciążenie wibracjami.
- Trzymać urządzenie lekkim, ale pewnym chwytem i uwzględniając powstające siły reakcji. Trzymając

urządzenie silnym chwytem jest się wystawionym na zwiększone ryzyko wystąpienia dolegliwości na skutek wibracji.

#### Dodatkowe wskazówki bezpieczeństwa dla urządzeń pneumatycznych

- Sprężone powietrze może być przyczyną poważnych obrażeń.
- Przed rozpoczęciem prac konserwacyjnych, napraw, transportu urządzenia bądź wymianą dłuta odłączyć zasilanie sprężonym powietrzem i spuścić ciśnienie z urządzenia.
- Nigdy nie kierować strumienia powietrza do siebie lub w stronę innych osób.
- Poruszające się w niekontrolowany sposób węże mogą być przyczyną poważnych obrażeń. Z tego powodu należy zawsze sprawdzać, czy węże i ich mocowania nie zostały uszkodzone i się nie poluzowały.
- Aby uniknąć obrażeń na skutek niekontrolowanych ruchów węża odłączając szybkozłączkę zawsze mocno trzymać wąż w dłoni i nigdy nie stosować uszkodzonych złączek.
- Nigdy nie podkładać dłoni pod strumień zimnego powietrza.
- Na wlocie powietrza nie stosować złącz rurowych do szybkiego montażu. Stosować wyłącznie złącza węży z gwintem z hartowanej stali (lub z innego materiału o porównywalnej odporności na wstrząsy).
- W przypadku stosowania złączy obrotowych (złącza kłowe) konieczne jest zamontowanie trzpieni blokujących oraz systemu zabezpieczającego węży sprężonego powietrza w celu zabezpieczenia przed ewentualnymi nieprawidłowościami na złączach węży lub węża z narzędziem.
- Nie przekraczać dopuszczalnej wartości ciśnienia roboczego.
- Nie przenosić urządzeń pneumatycznych trzymając je za wąż.

#### Proszę zachować wskazówki bezpieczeństwa.

#### Opis urządzenia i zakres dostawy

##### Opis urządzenia (rys. 1/2)

1. Siłownik
2. Dźwignia spustowa
3. Śruba regulacji powietrza
4. Złączka wtykowa
5. Sprężyna
- 6-10. Dłuto
11. Specjalny olej do urządzeń pneumatycznych

##### Zakres dostawy

- Otworzyć opakowanie i ostrożnie wyciągnąć urządzenie.
- Zdjąć opakowanie oraz zabezpieczenia do transportu (jeśli jest).
- Sprawdzić, czy dostawa jest kompletna.
- Sprawdzić, czy urządzenie i wyposażenie dodatkowe nie zostały uszkodzone w transporcie.
- W razie możliwości zachować opakowanie, aż do upływu czasu gwarancji.

##### Uwaga!

**Urządzenie i opakowanie nie są zabawkami! Dzieci nie mogą bawić się częściami z tworzywa sztucznego, folią i małymi elementami! Niebezpieczeństwo połknięcia i uduszenia się!**

- Młot udarowy – pneumatyczny
- Złącze wtykowe
- Sprężyna napinająca

- Zestaw dłut (5dłut)
- Specjalny olej pneumatyczny
- Oryginalna instrukcja obsługi

## Użycie zgodne z przeznaczeniem

Przecinak jest urządzeniem pneumatycznym o szerokim zastosowaniu. Urządzenie przeznaczone jest m.in. do wycinania rowków, skuwania kafelków lub tynku, kucia w murach, do cięcia i ścinania blachy, odkuwania nitów i bolców. Urządzenie przeznaczone jest wyłącznie do użytku wewnątrz pomieszczeń. Powietrze wychodzi z przodu urządzenia.

Urządzenia używać tylko zgodnie z jego przeznaczeniem. Każde użycie, odbiegające od opisanego w niniejszej instrukcji jest niezgodne z przeznaczeniem urządzenia. Za powstałe w wyniku niewłaściwego użytkownika szkody lub zranienia odpowiedzialność ponosi użytkownik / właściciel, a nie producent.

Proszę pamiętać o tym, że nasze urządzenie nie jest przeznaczone do zastosowania zawodowego, rzemieślniczego lub przemysłowego. Umowa gwarancyjna nie obowiązuje, gdy urządzenie było stosowane w zakładach rzemieślniczych, przemysłowych lub do podobnych działalności.

Naprawy i prace serwisowe mogą być przeprowadzane tylko przez autoryzowany serwis.

### Proszę pamiętać!

**Zbyt mała wewnętrzna średnica węża i zbyt długi wąż doprowadzają do utraty mocy urządzenia.**

## Dane techniczne

<b>Maks. dopuszczalne ciśnienie robocze</b>	<b>6,3 bar</b>
<b>Zużycie powietrza</b>	<b>79,2 l/min</b>
<b>Uchwyt dłuta (sześciokątny)</b>	<b>10 mm</b>
<b>Liczba udarów</b>	<b>4500 min<sup>-1</sup></b>
<b>Zalecana średnica węża</b>	<b>10 mm</b>
<b>Waga</b>	<b>1.2 kg</b>

## Hałas i wibracje

Wartość hałasu i wibracji zostały zbadane zgodnie z normą ISO 15744 i ISO 28927-10.

<b>Poziom ciśnienia akustycznego L<sub>PA</sub></b>	<b>84,2 dB(A)</b>
<b>Odchylenie K<sub>PA</sub></b>	<b>3 dB(A)</b>
<b>Poziom mocy akustycznej L<sub>WA</sub></b>	<b>95,2 dB(A)</b>
<b>Odchylenie K<sub>WA</sub></b>	<b>3 dB(A)</b>

### Nosić nauszники ochronne.

Oddziaływanie hałasu może spowodować utratę słuchu.

### Wibracje

Wartość emisji drgań  $a_h = 9,5 \text{ m/s}^2$   
Odchylenie  $K = 1,44 \text{ m/s}^2$

### Ostrzeżenie!

Podana wartość emisji drgań została zmierzona według znormalizowanych procedur i może się ulegać zmianom w zależności od sposobu używania urządzenia. W wyjątkowych przypadkach faktyczna emisja drgań może przewyższać podaną wartość.

Podana wartość emisji drgań może zostać zastosowana dla porównań między urządzeniami.

Podana wartość emisji drgań być może używana do wstępnego oszacowania negatywnego oddziaływania.

### Ograniczać powstawanie hałasu i wibracji do minimum!

- Używać wyłącznie urządzeń bez uszkodzeń.
- Regularnie czyścić urządzenie.
- Dopasować własny sposób pracy do urządzenia.
- Nie przeciążać urządzenia.
- W razie potrzeby kontrolować urządzenie.
- Nie włączać urządzenia, jeśli nie będzie używane.
- Nosić rękawice ochronne.

### Pozostałe zagrożenia

**Także w przypadku, gdy to narzędzie będzie obsługiwane zgodnie z instrukcją, zawsze zachodzi ryzyko powstawania zagrożenia. W zależności od budowy i sposobu wykonania tego narzędzia mogą pojawić się następujące zagrożenia:**

1. Uszkodzenia płuc, w przypadku nie stosowania odpowiedniej maski przeciwpyłowej.
2. Uszkodzenia słuchu, w przypadku nie stosowania odpowiednich naszników ochronnych.
3. Negatywny wpływ na zdrowie, w wyniku drgań ramion i dłoni, w przypadku, gdy urządzenie jest używane przez dłuższy czas lub w niewłaściwy sposób i bez przeglądów.

### Zasilanie powietrzem:

Przez źródło sprężonego powietrza z możliwością regulacji ciśnienia np. kompresor. Przed uruchomieniem proszę przeczytać także rozdz. (Konservacja i przegląd).

### Dane kompresora:

Zastosowany kompresor powinien mieć zbiornik o pojemności przynajmniej 50l, a moc silnika ok. 2,2 kW.

### Wartości ustawne do pracy:

Ustawić Państwa zasilanie w sprężone powietrze na max. ciśnienie robocze 6,3 bar.

## Przed uruchomieniem

### Rys. 3

Przykręcić dołączone w zestawie złącze wtykowe (4) do podłączenia powietrza, po tym jak wcześniej 2-3 warstwy taśmy uszczelniającej zostały nawinięte na gwint. Wymagane dłuto nałożyć na uchwyt sześciokątny przecinaka. Przesunąć sprężynę napinającą (5) przez dłuto. Przykręcić sprężynę napinającą do gwintu cylindra (1), aż do oporu. Trzymać przy tym sprężynę napinającą na przednim uchwycie. Podłączyć młot do kompresora o odpowiedniej mocy, ewentualnie do sieci ciśnieniowej. Należy użyć do tego giętki wąż ciśnieniowy (wewnątrz  $\varnothing 10 \text{ mm}$ ) z szybkozłączką. Zwracać przy tym uwagę na to, czy śruba regulująca powietrze (3) jest tak ustawiona, aby powietrze mogło przepływać. Poprowadzić młot w kierunku obrabianego przedmiotu. Przez włączenie dźwigni spustowej (2) młot zostaje uruchomiony.

Przed każdym użyciem przeprowadzić kontrolę stanu urządzenia i stosowanego narzędzia, sprawdzając przy tym również liczbę obrotów i poziom emisji drgań. W celu wymiany dłuta należy oddzielić urządzenie od źródła ciśnienia. Przekręcić sprężynę napinającą trzymając ją na tylnym uchwycie, przed cylindrem młota. Teraz można wymienić dłuto, tak jak to zostało opisane powyżej. Od czas do czasu trzon dłuta powinien być lek-

ko naoliwiony normalną oliwą maszynową.

## Konserwacja i pielęgnacja

**Uwaga:** Przed wykonaniem prac konserwacyjnych lub czyszczenia, odłączyć urządzenie do sprężonego powietrza.

Przestrzeganie poniższych wskazówek konserwacji zapewnia długotrwałą „żywość” oraz bezawaryjne użytkowanie tego produktu o wysokiej jakości. Urządzenie czyścić dokładnie zaraz po pracy.

Warunkiem długotrwałego i bezawaryjnego funkcjonowania przecinaka jest jego regularne smarowanie. Używać do tego tylko specjalnego oleju pneumatycznego, który jest zawarty w dostawie. Olej ten dostępny jest także w sklepach specjalistycznych.

**Wskazówka:** Używać oleju przyjaznego dla środowiska naturalnego, jeśli urządzenie jest używane poza warsztatami.

Poniżej, do wyboru możliwości naoliwienia:

- **przez olejkę opryskową**  
Podłączyć między źródłem sprężonego powietrza, a śrubokrętem udarowym kompletną jednostkę konserwacyjną z olejką opryskową. Jednostka konserwacyjna dostępna jest w handlu, a nie zawarta w dostawie.
- **ręcznie**  
Przed każdym użyciem narzędzia pneumatycznego wpuścić 3-5 kropli specjalnego oleju pneumatycznego w przyłącze ciśnieniowe. Jeśli urządzenie pneumatyczne pozostaje kilka dni nieużywane, przed uruchomieniem należy do podłączenia ciśnieniowego dodać 5-10 kropel oleju. Urządzenie pneumatyczne przechowywać tylko w suchych pomieszczeniach.

### Pozostała konserwacja

Urządzenie nie posiada części wymagających konserwacji.

## Gwarancji nie podlegają

- Części zużywające się
- uszkodzenia urządzenia powstałe na skutek użycia niedozwolonego ciśnienia roboczego
- uszkodzenia urządzenia powstałe na skutek użycia nieprzygotowanego ciśnienia
- uszkodzenia urządzenia spowodowane użyciem urządzenia niezgodnym z jego przeznaczeniem.

## Czyszczenie i zamawianie części zamiennych

**Uwaga:** Przed rozpoczęciem konserwacji lub napraw odłączyć urządzenie od zasilania sprężonym powietrzem.

### Czyszczenie

- Urządzenia zabezpieczające, szczeliny powietrza i obudowa silnika powinny być w miarę możliwości zawsze wolne od pyłu i zanieczyszczeń. Urządzenie wycierać czystą ściereczką lub przedmuchać sprężonym powietrzem o niskim ciśnieniu.
- Zaleca się czyszczenie urządzenia bezpośrednio po każdorazowym użyciu.
- Urządzenie czyścić regularnie wilgotną ściereczką z niewielką ilością szarego mydła. Nie używać żadnych środków czyszczących ani rozpuszczalników; mogą one uszkodzić części urządzenia wykonane z tworzywa sztucznego. Należy uważać, aby do wnętrza urządzenia nie dostała się woda.

## Przechowywanie

Urządzenie i jego wyposażenie dodatkowe przechowywać z dala od dzieci, w ciemnym, suchym i wolnym od wilgoci pomieszczeniu. Optymalna temperatura przechowywania to od 5 do 30° C. Przechowywać urządzenie w oryginalnym opakowaniu.

## Utylizacja i recykling

Aby zapobiec uszkodzeniom podczas transportu, urządzenie znajduje się w opakowaniu. Opakowanie to jest surowcem, który można użytkować ponownie lub można przeznaczyć do powtórnego przerobu. Urządzenie oraz jego osprzęt składają się z różnych rodzajów materiałów, jak np. metal i tworzywa sztuczne. Uszkodzone elementy urządzenia proszę dostarczyć do punktu zbiorczego surowców wtórnych. Proszę poprosić o informację w sklepie specjalistycznym bądź w placówce samorządu lokalnego.

# Konformitätserklärung



<b>DE</b>	erklärt folgende Konformität gemäß EU-Richtlinie und Normen für den Artikel	<b>SK</b>	prehlasuje nasledujúcu zhodu podľa smernice EU a noriem pre výrobok
<b>GB</b>	hereby declares the following conformity under the EU Directive and standards for the following article	<b>EST</b>	kinnitab järgmist vastavust vastavalt ELi direktiivi ja standardite järgmist artiklumbrit
<b>FR</b>	déclare la conformité suivante selon la directive UE et les normes pour l'article	<b>LT</b>	pareiškia, taip atitiktis pagal ES direktyvos ir standartai šį straipsnį
<b>IT</b>	dichiara la seguente conformità secondo le direttive e le normative UE per l'articolo	<b>LV</b>	apliecina šādu saskaņā ar ES direktīvu atbilstības un standartu šādu rakstu
<b>CZ</b>	prohlašuje následující shodu podle směrnice EU a norem pro výrobek	<b>NL</b>	verklaart hierbij dat het volgende artikel voldoet aan de daarop betrekking hebbende EG-richtlijnen en normen
<b>HU</b>	az EU-irányelv és a vonatkozó szabványok szerinti következő megfeleléségi nyilatkozatot teszi a termékre	<b>RUS</b>	заявляет о соответствии товара следующим директивам и нормам ЕС
<b>HR</b>	ovime izjavljuje da postoji skladnost prema EU-smjernica i normama za sljedeće artikle	<b>PT</b>	declara o seguinte conformidade com a Directiva da UE e as normas para o seguinte artigo
<b>RO</b>	declară următoarea conformitate corespunzător directivelor și normelor UE pentru articolul	<b>ES</b>	declara la conformidad siguiente según la directiva la UE y las normas para el artículo
<b>TR</b>	Normları gereğince aşağıdaki uygunluk açıklama sunar.	<b>DK</b>	erklærer hermed, at følgende produkt er ioverensstemmelse med nedenstående EUdirektiver og standarder:
<b>FIN</b>	vakuuttaa täten, että seuraava tuote täyttää alla esitettyt EU-direktiivit ja standardit	<b>SE</b>	försäkrar härmed följande överensstämmelse enligt EU-direktiv och standarder för följande artikeln
<b>PL</b>	deklaruje, że produkt jest zgodny z następującymi dyrektywami UE i normami	<b>NO</b>	erklærer herved følgende samsvar under EU-direktiv og standarder for følgende artikkel
<b>SLO</b>	izjavlja sledeco skladnost z EU-direktivo in normami za artikel	<b>BG</b>	декларира съответното съответствие съгласно Директива на ЕС и норми за артикул

## Druckluft - Meißelhammer

<input type="checkbox"/> 2009/105/EC	<input type="checkbox"/> 89/686/EC_96/58/EC
<input type="checkbox"/> 2006/95/EC	<input checked="" type="checkbox"/> 2006/42/EC
<input type="checkbox"/> 2006/28/EC	<b>Annex IV</b> Notified Body: Notified Body No.: Reg. No.:
<input type="checkbox"/> 2005/32/EC	<input type="checkbox"/> 2000/14/EC_2005/88/EC
<input type="checkbox"/> 2004/108/EC	<b>Annex V</b>
<input type="checkbox"/> 2004/22/EC	<b>Annex VI</b> Noise: measured L <sub>WA</sub> = xx dB(A); guaranteed L <sub>WA</sub> = xx dB(A) Notified Body: Notified Body No.:
<input type="checkbox"/> 1999/5/EC	<input type="checkbox"/> 2004/26/EC
<input type="checkbox"/> 97/23/EC	Emission. No.:
<input type="checkbox"/> 90/396/EC	
<input type="checkbox"/> 2011/65/EU	

Standard references: EN ISO 11148-4

Ichenhausen, den 11.02.2016

Unterschrift / Markus Bindhammer / Technical Director

Art.-No. 7906100716  
Subject to change without notice

Documents registrar: Georg Kohler  
Günstzburger Str. 69, D-89335 Ichenhausen

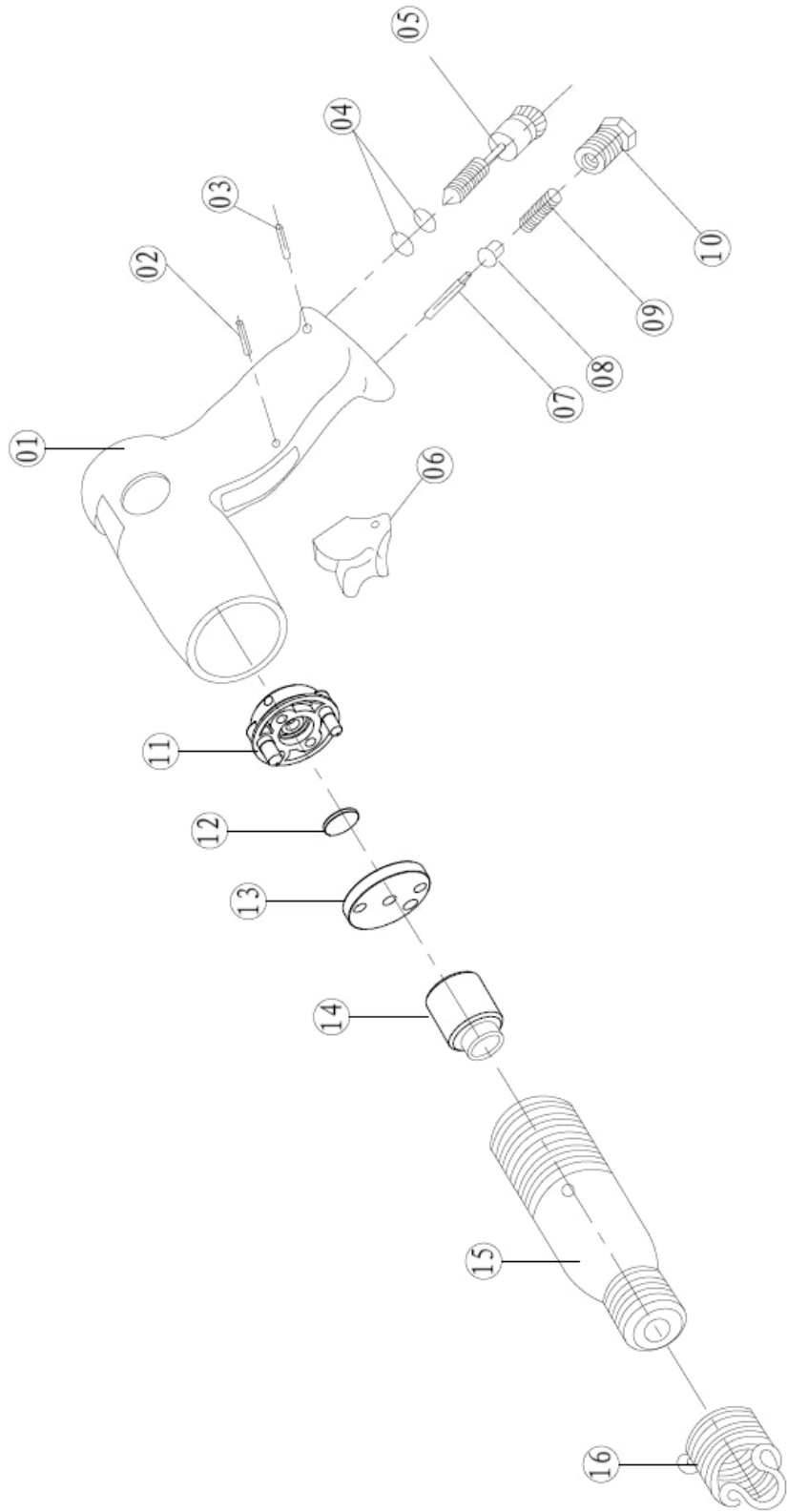

#### Garantie DE

Offensichtliche Mängel sind innerhalb von 8 Tagen nach Erhalt der Ware anzuzeigen, andernfalls verliert der Käufer sämtliche Ansprüche wegen solcher Mängel. Wir leisten Garantie für unsere Maschinen bei richtiger Behandlung auf die Dauer der gesetzlichen Gewährleistungsfrist ab Übergabe in der Weise, dass wir jedes Maschinenteil, das innerhalb dieser Zeit nachweisbar in Folge Material- oder Fertigungsfehler unbrauchbar werden sollte, kostenlos ersetzen. Für

Teile, die wir nicht selbst herstellen, leisten wir nur insoweit Gewähr, als uns Gewährleistungsansprüche gegen die Vorlieferanten zustehen. Die Kosten für das Einsetzen der neuen Teile trägt der Käufer. Wandlungs- und Minderungsansprüche und sonstige Schadensersatzansprüche sind ausgeschlossen.

#### Warranty GB

Apparent defects must be notified within 8 days from the receipt of the goods. Otherwise, the buyer's rights of claim due to such defects are invalidated. We guarantee for our machines in case of proper treatment for the time of the statutory warranty period from delivery in such a way that we replace any machine part free of charge which provably becomes unusable due to faulty material or defects of fabrication within such period of time. With respect to parts not

manufactured by us we only warrant insofar as we are entitled to warranty claims against the upstream suppliers. The costs for the installation of the new parts shall be borne by the buyer. The cancellation of sale or the reduction of purchase price as well as any other claims for damages shall be excluded.

#### Garantie FR

Les défauts visibles doivent être signalés au plus tard 8 jours après la réception de la marchandise, sans quoi l'acheteur perd tout droit au dédommagement.

Nous garantissons nos machines, dans la mesure où elles sont utilisées de façon conforme, pendant la durée légale de garantie à compter de la réception, sachant que nous remplaçons gratuitement toute pièce de la machine devenue inutilisable du fait d'un défaut de matière ou

d'usinage durant cette période. Toutes les pièces que nous ne fabriquons pas nous-mêmes ne sont garanties que si nous avons la possibilité d'un recours en garantie auprès des fournisseurs respectifs. Les frais de main d'œuvre occasionnés par le remplacement des pièces sont à la charge de l'acquéreur. Tous droits à réhabilitation et toutes prétentions à une remise ainsi que tous autres droits à dommages et intérêts sont exclus

#### Garanzia IT

Vizi evidenti vanno segnalati entro 8 giorni dalla ricezione della merce, altrimenti decadono tutti i diritti dell'acquirente inerenti a vizi del genere. Appurato un impiego corretto da parte dell'acquirente, garantiamo per le nostre macchine per tutto il periodo legale di garanzia a decorrere dalla consegna in maniera tale che sostituiamo gratuitamente qualsiasi componente che entro tale periodo presenti dei vizi di materiale o di fabbricazione tali da renderlo inutilizzabile. Per

componenti non fabbricati da noi garantiamo solo nella misura nella quale noi stessi possiamo rivendicare diritti a garanzia nei confronti dei nostri fornitori. Le spese per il montaggio dei componenti nuovi sono a carico dell'acquirente. Sono escluse pretese di risoluzione per vizi, di riduzione o ulteriori pretese di risarcimento danni.

#### Garantie NL

Zichtbare gebreken moeten binnen de 8 dagen na ontvangst van de goederen worden gemeld, zo niet verliest de verkoper elke aanspraak op grond van deze gebreken. Onze machines worden geleverd met een garantie voor de duur van de wettelijke garantietermijn. Deze termijn gaat in vanaf het moment dat de koper de machine ontvangt. De garantie houdt in dat wij elk onderdeel van de machine dat binnen de garantietermijn aantoonbaar onbruikbaar wordt als gevolg van materiaal- of productiefouten, kosteloos vervangen. De garantie vervalt echter bij

verkeerd gebruik of verkeerde behandeling van de machine. Voor onderdelen die wij niet zelf produceren, geven wij enkel de garantie die wij zelf krijgen van de oorspronkelijke leverancier. De kosten voor de montage van nieuwe onderdelen vallen ten laste van de koper. Eisen tot het aanbrengen van veranderingen of het toestaan van een korting en overige schadeloosstellingsclaims zijn uitgesloten.

#### Garantía ES

Los defectos evidentes deberán ser notificados dentro de 8 días después de haber recibido la mercancía, de lo contrario el comprador pierde todos los derechos sobre tales defectos. Garantizamos nuestras máquinas en caso de manipulación correcta durante el plazo de garantía legal a partir de la entrega. Sustituiremos gratuitamente toda pieza de la máquina que dentro de este plazo se torne inútil a causa de fallas de material o de fabricación. Las piezas que no

son fabricadas por nosotros mismos serán garantizadas hasta el punto que nos corresponda garantía del suministrador anterior. Los costes por la colocación de piezas nuevas recaen sobre el comprador. Están excluidos derechos por modificaciones, aminoraciones y otros derechos de indemnización por daños y perjuicios.

#### Garantia PT

Para este aparelho concedemos garantia de 24 meses. A garantia cobre exclusivamente defeitos de material ou de fabricação. Peças avariadas são substituídas gratuitamente. cabe ao cliente efetuar a substituição. Assumimos a garantia unicamente de peças genuínas. Não há direito à garantia no caso de: peças de desgaste, danos de transporte, danos causados

pelo manejo indevido ou pela desatenção as instruções de serviço, falhas da instalação elétrica por inobservância das normas relativas à electricidade. Além disso, a garantia só poderá ser reinvidicada para aparelhos que não tenham sido consertados por terceiros. O cartão de garantia só vale em conexão com a fatura.

#### Garanti NO

Åpenbare mangler skal meldes innen 8 dager etter at varen er mottatt, ellers taper kunden samtlige krav pga slik mangel. Vi gir garanti for at våre maskiner ved riktig behandling under den rettslige garanti tidens varighet, fra overlevering, på den måten at vi erstatter kostnadsfritt hver maskindel, som innen denne tiden påviselig er ubrukkbar som følge av material- eller

produksjonsfeil. For deler som vi ikke produserer selv, yter vi garanti kun i den utstrekning som garantikrav mot underleverandør tilkommer oss. Kjøperen bærer kostnadene ved montering av nye deler. Endrings- og verditapskrav og øvrige skadeerstatningskrav er utelukkede.

#### Takuu FI

Ilmeisistä puutteista tulee ilmoittaa kahdeksan päivän kuluessa tavaran vastaanottamisesta. Muutoin ostaja ei voi vaatia korvausta ko. puutteista. Annamme takuun oikein käsitellyille koneillemme lakisääteiseksi takuujaksi tavaran luovutuksesta alkaen siten, että vaihdamme korvauksetta minkä tahansa koneenoson, joka osoittautuu tämän ajan kuluessa käyttökelvot-

tomaksi raaka-aine- tai valmistusvirheestä johtuen. Osille, joita emme valmista itse, annamme takuun vain mikäli osien toimittaja on antanut niistä takuun meille. Uusien osien asennuskustannukset maksaa ostaja. Purku- ja vähennysvaatimukset ja muut vahingonkorvausvaatimukset eivät tule kysymykseen.

#### Garanti SE

Med denna maskin följer en 24 månaders garanti. Garantins täcker endast material- och konstruktionsfel. Defekta delar ersätts utan omkostningar, men kunden står för installationen. Vår garanti täcker endast original-delar. Anspråk på garanti öreligger inte för: garantin täcker ej,

transportskador, skador orsakade av felaktig behandling och då skötsel föreskrifter inte beaktats. Vidare kan garantikrav endast ställas för maskiner som inte har reparerats av tredje part.

#### Záruka SK

Zrejme vady musia byť predstavené v priebehu 8 dni po obdržaní tovaru, ináč zákazník stratí všetky nároky týkajúce sa takejto vady. Ponúkame záruku na naše aparáty, ktoré sú správne používané počas zákonného termínu záruky tak, že bezplatne vymeníme každú časť aparátu, ktorá sa v priebehu tohto času môže stať dokázateľne nefunkčnou dôsledkom materiálnej či

výrobnej vady. Na časti ktoré sami nevyrobíme, poskytujeme záruku iba v rozsahu, v ktorom nám prísluší nárok na záručné plnenie k subdodávateľovi. Za trovy týkajúce sa inštalácie novoj súčasti je zodpovedný zákazník. Nárok na výmenu tovaru, na zľavu a iné nároky na nahradenie škody sú vylúčené.

#### Garancija SI

Očitne pomanjkljivosti je potrebno naznaniti 8 dni po prejemu blaga, v nasprotnem primeru izgubi kupec vse pravice do garancije zaradi takšnih pomanjkljivosti. Za naše naprave dajemo garancijo ob pravilni uporabi za čas zakonsko določenega roka garancije od predaje in sicer na takšen način, da vsak del naprave brezplačno nadomestimo, za katerega bi se v tem roku

izkazalo, da je zaradi slabega materiala ali slabe izdelave neuporaben. Za dele, ki jih sami ne izdelujemo, jamčimo samo toliko, kolikor zahteva garancija drugih podjetij. Stroški za vstavljanje novih delov nosi kupec. Zahteve za spreminjanje in zmanjšanje ter ostale zahteve za nadomestilo škode so izključene.

#### Szavatosság HU

A nyilvántaló hibákat ki kell jelenteni számított 8 napon belül az áruk, különben a vevő elveszti minden igényt az ilyen hibák. Kínálunk garanciát a gépeinket a megfelelő kezelés időtartamának hallgatólagos garancia a szállítás időpontját oly módon, hogy cserélje ki minden egyes része ezen idő alatt észlelhető a sorban anyag-vagy gyártási legyen hiábavaló, ingyen. Az alkatrészeket, hogy

nem termel magunkat, hogy csak olyan garanciát, hiszen jogosultak jótállási igények beszállítókkal szemben. A költségek beillesztése az új részek a vevőnek. Átalakítása és csökkentése követelések és egyéb kártérítési igények ki vannak zárva.

#### Garancija HR

Vidljive štete se moraju prijaviti u roku od 8 dana od primitka robe. U suprotnom slučaju kupac gubi pravo na reklamaciju. Mi jamčimo za naše strojeve u slučaju ispravnog postupanja tijekom perioda zakonskog jamstva tako što zamijenjujemo besplatno bilo koji dio stroja koji dokazano postane neupotrebljiv uslijed neispravnog materijala ili grešaka u proizvodnji u tom vremenskom

periodu. Za dijelove koje mi nismo proizveli jamčimo samo ukoliko imamo pravo na reklamaciju prema dobavljačima. Troškove za ugradnju novih dijelova snosi kupac. Molbe za smanjenjem cijene kao i sve druge reklamacije zbog šteta su isključene.

#### Záruka CZ

Viditelné vady jsou poukazatelné během 8 dní od obdržení zboží, jinak ztrácí zákazník všechny nároky týkající se takovýchto vad. Poskytujeme záruku na naše stroje, s kterými je správně zacházeno, na dobu zákonně záruční lhůty začínající od doručení tak, že bezplatně vyměníme každou část stroje, která se během této doby může stát prokazatelně nepoužitelnou následkem

materiálové či výrobní vady. Na díly, které sami neopravujeme, poskytujeme záruku pouze v rozsahu, v němž nám přísluší nárok na záruční plnění vůči subdodavateli. Náklady na instalaci nového dílu nese zákazník. Nárok na výměnu zboží, na slevu a jiné nároky na odškodnění jsou vyloučené.

#### Gwarancja PL

Wszelkie uszkodzenia muszą być zgłaszane w przeciagu 8 dni od daty otrzymania towaru, w przeciwnym wypadku, prawo do reklamacji wygasa. Gwarantujemy, że w czasie trwania gwarancji wymienimy wszelkie części maszyny, które okażą się niesprawne na skutek wad materiału z jakiego zostały wykonane lub błędów w produkcji bez dodatkowych opłat pod warunkiem, że maszyna

będzie obsługiwana zgodnie z zaleceniami. W odniesieniu do części nie produkowanych przez nas, gwarancja obowiązuje tylko w przypadku naszych dostawców. Koszty instalacji nowych części są ponoszone przez klienta. Odszkodowania wynikłe z uszkodzeń maszyny oraz redukcje ceny zakupu maszyny w ramach reklamacji nie będą rozpatrywane.

#### Garantie RO

Defecte evidente trebuie să fie raportate în termen de 8 zile de la primirea de bunuri, altfel cumpărătorul pierde toate cererile pentru astfel de defecte. Oferim o garanție de pe mașinile noastre cu un tratament adecvat pe durata unei garanții implicite de la data de livrare în așa fel încât vom înlocui fiecare parte în acel moment detectabil într-un rând în material sau manoperă ar fi inutil, gratuit. Pentru părțile care nu ne pro-

duc, vom face doar o astfel de garanție, așa cum avem dreptul la pretenții de garanție împotriva furnizorilor. Costurile pentru introducerea de piese noi la cumpărător. Converse și reducerea creanțe și alte cererile de despăgubire sunt excluse.

#### Garantii EE

Ilmseltest vigadest tuleb teatada 8 päeva jooksul pärast kauba kättesaamist, vastasel juhul kaotab ostja kõik õigused garantiile nimetatud vigade tõttu. Õige käsitsemise korral anname oma masinatele garantii seadusega ettenähtud ajaks alates kauba üleandmisest nii, et vahetame tasuta välja kõik masina osad, mis nimetatud aja jooksul peaks muutuma kasutuskõlbmatuks

materjali- või tootmisvea tõttu. Osade eest, mida me ise ei tooda, anname garantii vaid selles osas, mis tarnija on meile garanteerinud. Uute osade paigaldamise kulud kannab ostja. Muutmis- ja amortisatsiooninõuded ning muud kahjutasunõuded välistatakse.

#### Garantija LV

Acīmredzami defekti ir jāpaziņo 8 dienu laikā no preces saņemšanas. Pretējā gadījumā pircēja tiesības pieprasīt atbilstību par šādiem defektiem ir spēkā neesošas. Mēs dodam garantiju savām iekārtām, ja pircējs pret tām atbilstoši izturas garantijas laikā. Mēs apņemamies bez maksas piegādāt jebkuru rezerves daļu, kas iespējams kļuvusi nelietoājama bojātu materiālu vai ražošanas defektu dēļ šajā laikā periodā. Attiecībā uz rezerves daļām, kuras nav mūsu ražotas, mēs garantējam

tikai gadījumā, ja mums ir garantija no saviem piegādātājiem. Jauno detaļu uzstādīšanas izmaksas ir jāuzņemas pircējam. Pirkuma atcelšana vai pirkuma cenas samazināšana, kā arī jebkuras citas prasības par bojājumu atbilstināšanu netiek izskatītas.

#### Garantija LT

Dėl akivaizdžiai matomų defektų turi būti informuota per 8 dienas nuo įrenginio gavimo momento. Kitu atveju pirkėjo teisė reikšti pretenziją dėl šių defektų yra negaliojanti. Savo įrenginiams mes garantuojame įstatymo nustatytą pilną aptarnavimą garantinio laikotarpio metu, jei yra laikomasi gamintojo-vartotojo susitarimo ir mes pažadame nemokamai pakeisti bet kurias mašinos dalis,

sugedusias dėl blogos medžiagos ar gamyklinio broko. Mes neatsakome už dalis, pagamintas ne mūsų ir jūsų gautas iš kito tiekėjo. Naujų dalių montavimo kaštai yra pirkėjo atsakomybė. Pirkimo nutraukimas ar pirkimo kainos sumažinimas, kaip ir bet kurios kitos pretenzijos dėl nuostolių nebus patenkinamos.

#### Abyrgð IS

Augljósar skemmdir verður að tilkynna innan 8 daga frá viðtöku vörunnar. Annars er réttur kaupanda um bætur vegna sílka skemmda ógildur. Við ábyrgjumst, í tilfelli réttar meðhöndlunar yfir lögbundið ábyrgðartímabil frá afhendingu, að við skiptum um hvern vélarhlut án kostnaðar sem ónothæfur er vegna gallaðs efnis eða skemmda í framleiðslu innan ákveðins tímabils. Af því er

tekur til hluti sem ekki eru framleiddir af okkur, ábyrgjumst við af því leiti aðeins að við eigum rétt á ábyrgðarkröfum gagnvart birgðasöllum. Kostnaður vegna uppsetningar á nýjum hlutum skal falla í skaut kaupanda. Ógilding sölu eða afsliáttur á kaupverði sem og aðrar kröfur vegna skemmda eru undanskildar.

#### Garanti TR

Apaçık kusurları malların alınmasından 8 gün içinde bildirilmesi gerekir, aksi takdirde alıcı bu kusurları için tüm talepler kaybeder. Biz ücretsiz, yarasız olmalıdır malzeme veya işçilik üst üste saptanabilir bu süre içinde her bir parça takmadan böyle bir şekilde teslim tarihinden itibaren zimmî garanti süresine uygun tedavi ile makinelerde bir garanti veriyoruz. Biz tedarikçiler karşı garanti

talepleri hakkı olarak kendimizi üretmek değil bu parça için, biz, sadece teminat olun. Alıcıya yeni parçaların yerleştirilmesi için maliyetleri. Dönüşüm ve azaltma iddiaları ve diğer tazminat talepleri dahil değildir.

#### гаранция BG

Очевидни недостатъци трябва да бъдат докладвани в рамките на 8 дни от получаването на стоки, в противен случай купувачът губи всякакви претенции за такива дефекти. Предлагаме гаранция на нашите машини с правилното лечение на срока на действие на косвена гаранция от датата на доставка по такъв начин, че ние замени всяка част в рамките на това време открива в един ред в материала или изработката трябва да бъде безполезно,

безплатно. За части, които ние не се произвеждат, ние правим само като гаранция, като имаме право на гаранционни искиве срещу доставчици. Разходите за вмякване на нови части на купувача. Преобразуване и намаляване вземания и други искивете за обезщетения, са изключени.

#### Гарантия RU

Об очевидных дефектах необходимо уведомить в течение 8 дней после получения товара. В ином случае все претензии покупателя по таким дефектам не принимаются. Мы предоставляем гарантию на наши машины при условии правильного обращения с ними. Гарантия действует с момента передачи машины в течение установленного законом гарантийного срока. В течение этого времени мы гарантируем бесплатную замену любой части машины, если они стали непригодны к использованию в результате доказуемых ошибок в применяемых

материалах или при изготовлении. На части машины, которые мы не изготавливаем сами, мы предоставляем гарантии в той мере, насколько нас касаются рекламационные претензии к изготовителям. Расходы по замене деталей несет покупатель. Претензии на расторжение договора купли-продажи, штрафы и прочие требования о возмещении ущерба исключаются.

#### Garantie BE-VLG

Zichtbare gebreken moeten binnen 8 dagen na ontvangst van de goederen worden gemeld, anders verliest de koper elk recht op aanspraak voor dergelijke gebreken. Bij een juiste behandeling van onze machines en gedurende de wettelijke garantietermijn vanaf de aflevering bieden wij garantie door elk machineonderdeel, dat tijdens deze periode door materiaal- of

productiefouten onbruikbaar zou worden, gratis te vervangen. Voor onderdelen die wij niet zelf produceren, bieden wij enkel garantie in de mate die de toeleveranciers ons bieden. De kosten voor de plaatsing van de nieuwe onderdelen draagt de koper. Aanspraken voor wijzigingen, waardevermindering en overige schadeloosstelling zijn uitgesloten.