

Art.Nr.  
5910706904  
AusgabeNr.  
5910706853  
Rev.Nr.  
17/09/2020



# schepach



## TRICORD

Worlds first string line with wear indicator  
Weltweit erster Mähfaden mit Restmengenanzeige  
Nouveauté mondiale, fil de coupe avec indication de longueur restante

SHOP



VIDEO



### PBC32TC4 SE

DE	<b>Benzin Motorsense / Grastrimmer</b> Originalbetriebsanleitung	9 - 20
GB	<b>Brush Cutter / Grass trimmer</b> Translation from the original instruction manual	21 - 31
FR	<b>Débroussailleuse / coupe-herbe à essence</b> Traduction des instructions d'origine	32 - 43
CZ	<b>Benzinový křovinořez</b> Překlad originálního návodu k obsluze	44 - 54



**ACHTUNG!:**  
**CAUTION!:**  
**ATTENTION ! :**  
**POZOR!:**

Vor Inbetriebnahme die Bedienungsanleitung genau durchlesen!  
Read the manual carefully before operating this machine!  
Lire la notice intégralement avant l'utilisation de la machine !  
Před použitím tohoto zařízení si pečlivě přečtěte návod!

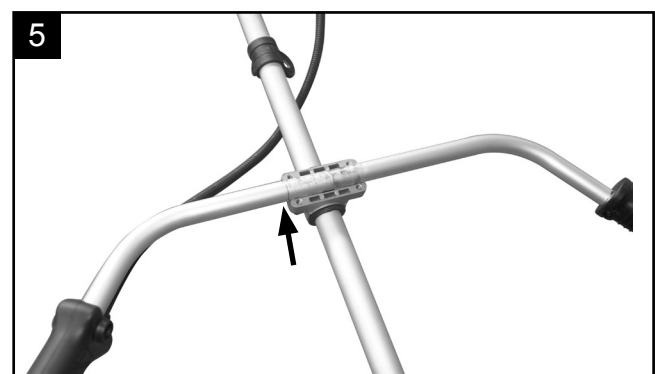
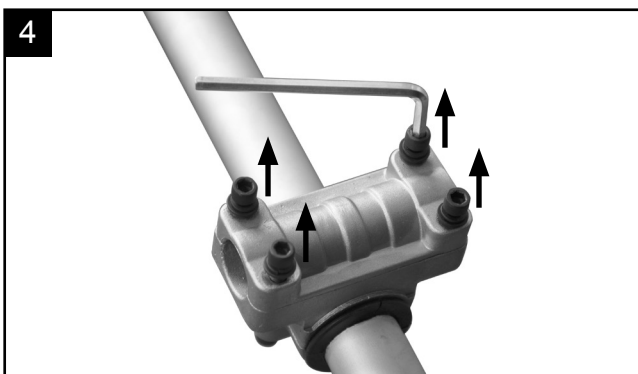
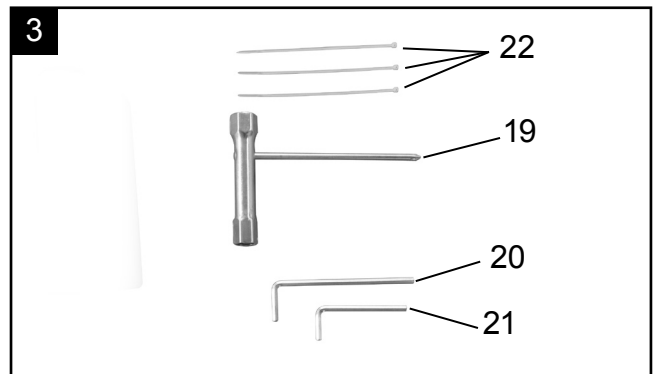
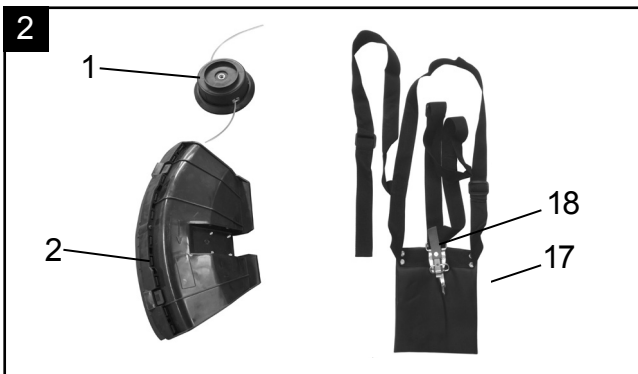
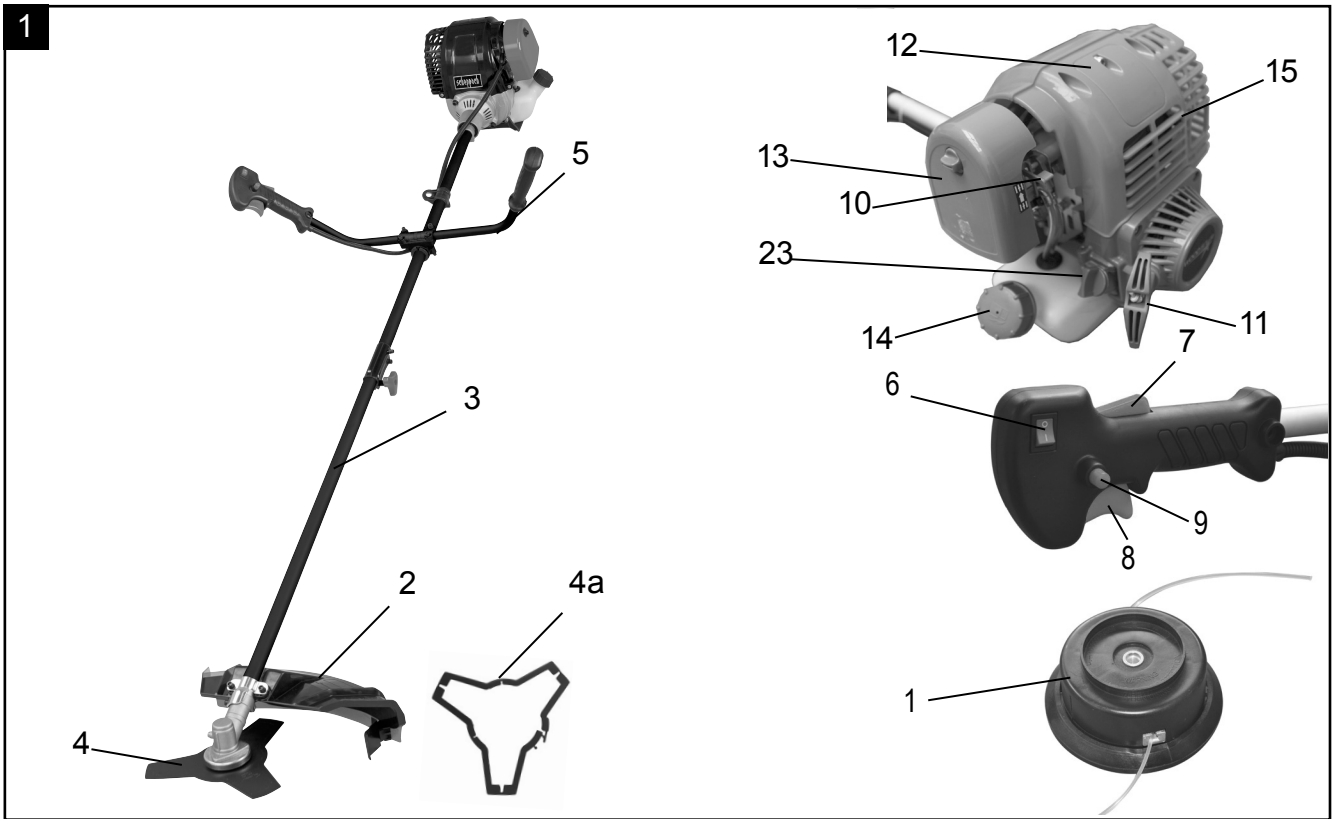

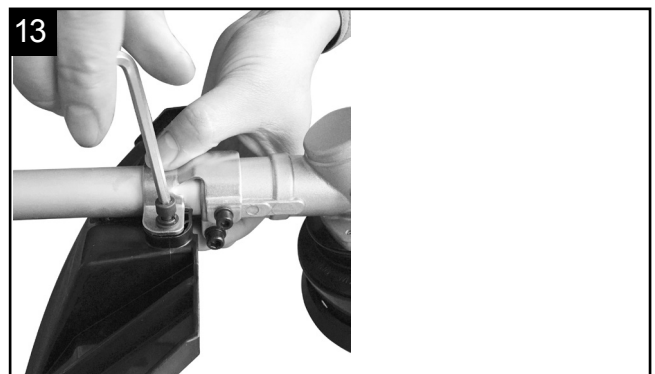
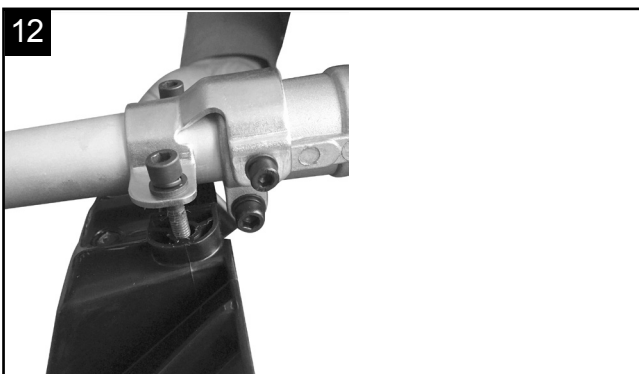
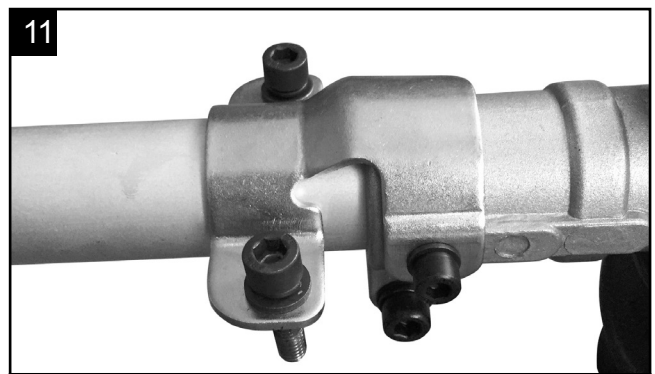
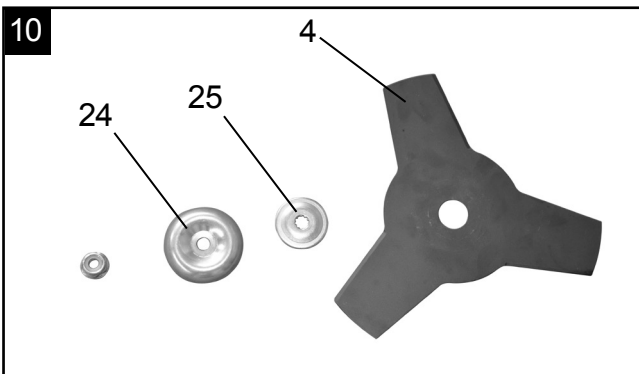
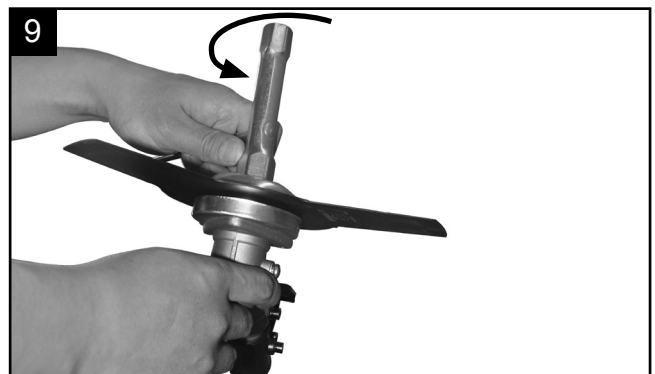
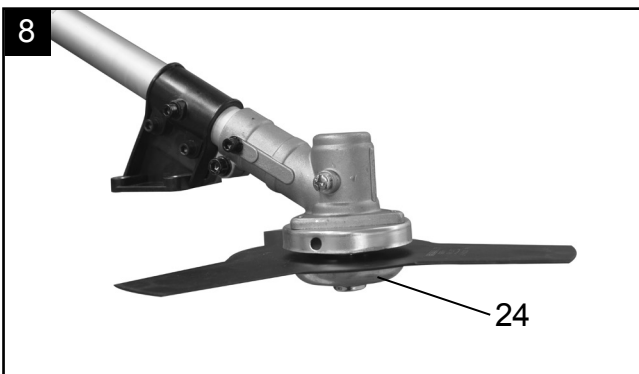
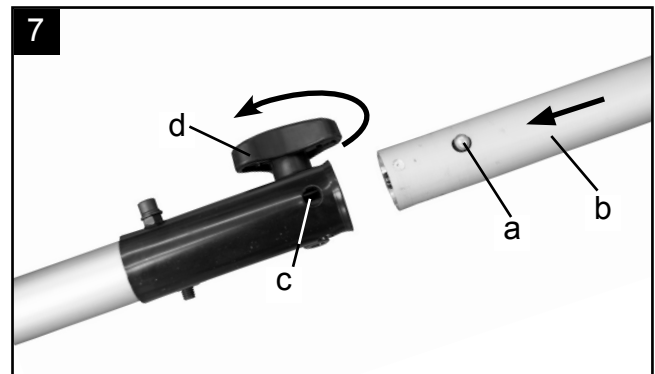
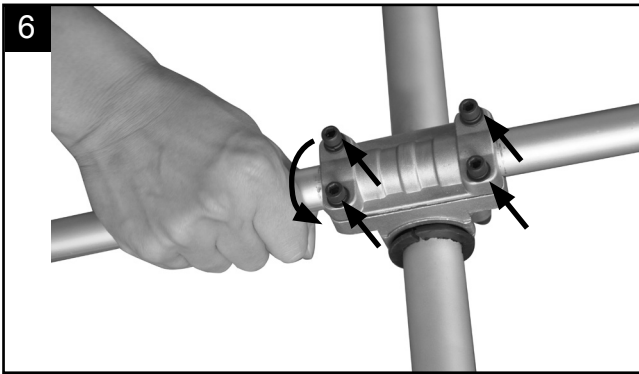

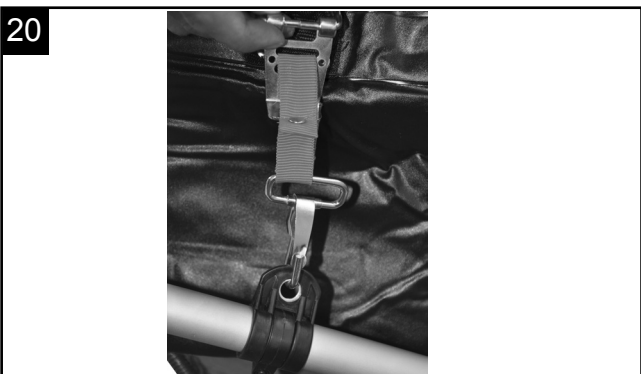
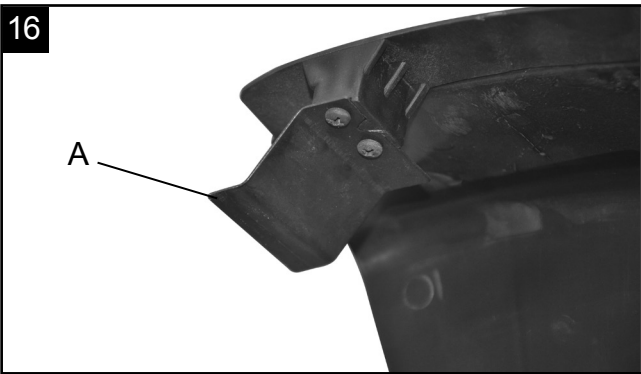
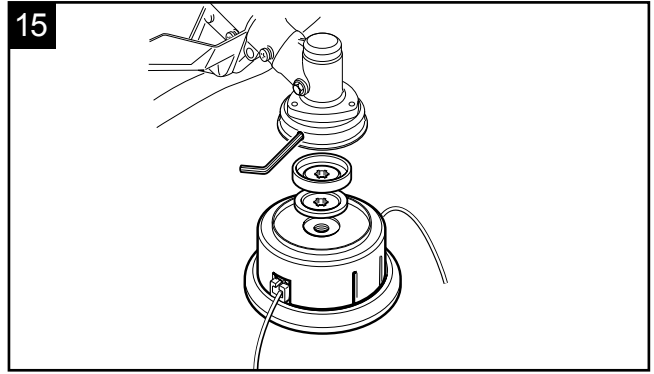
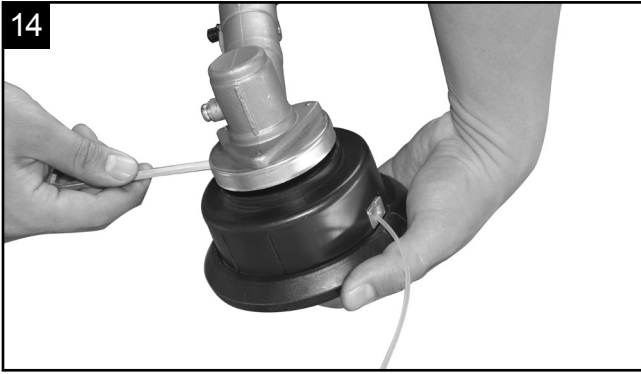

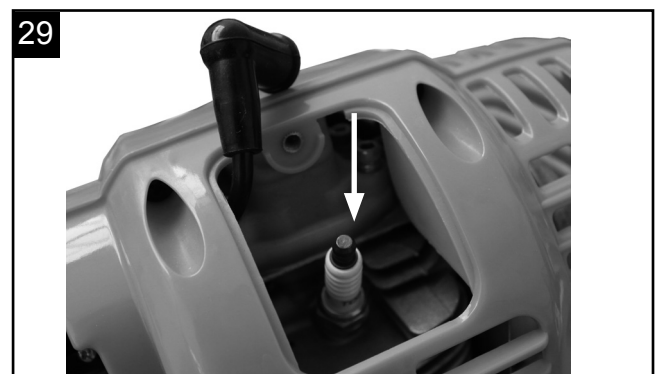
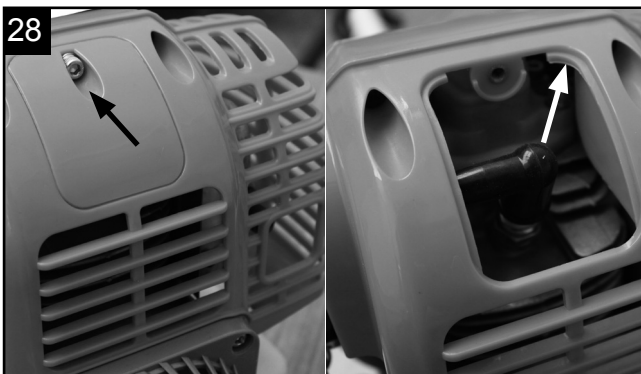
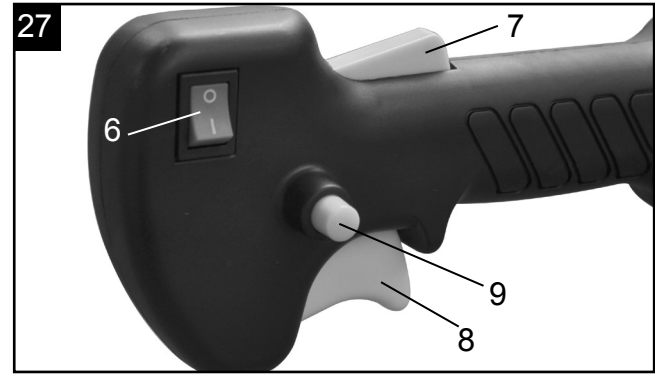
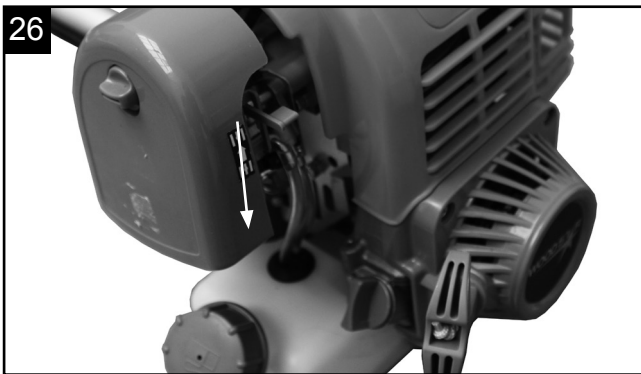
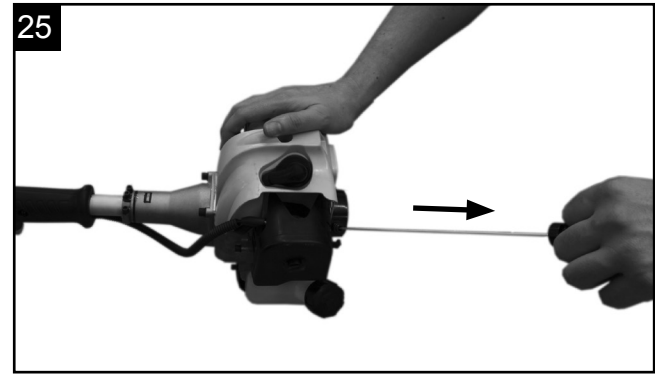
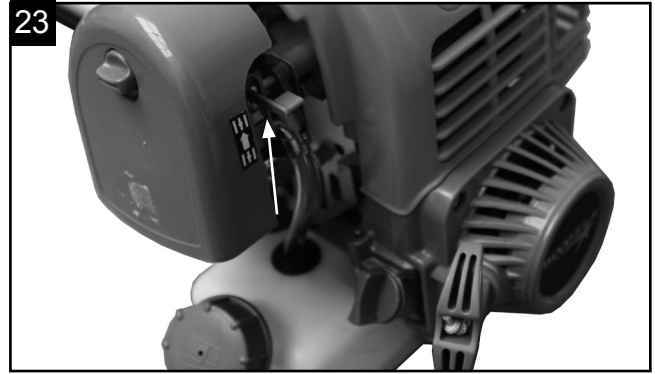

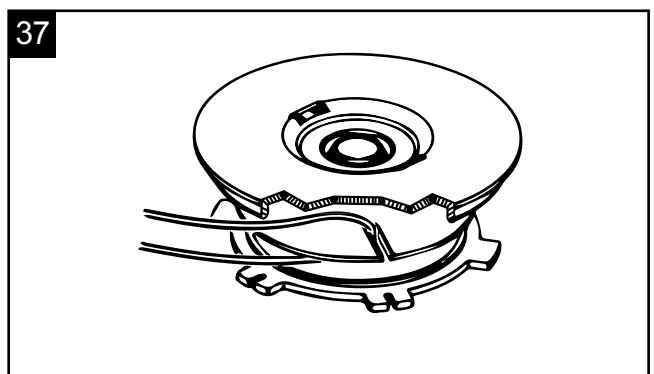
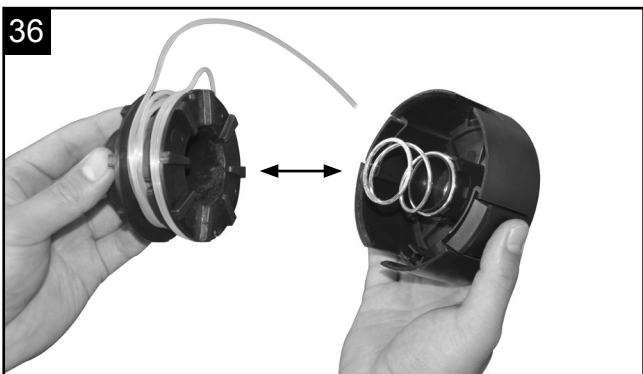
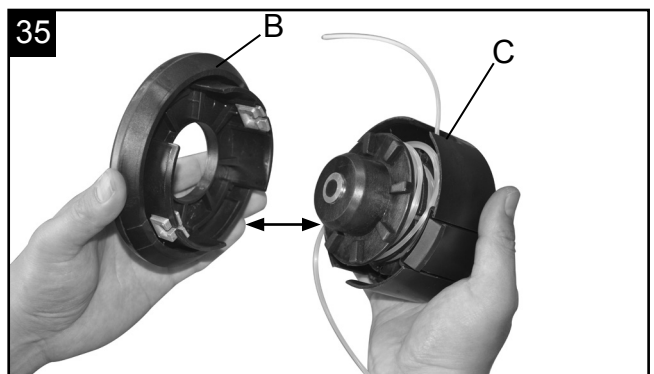
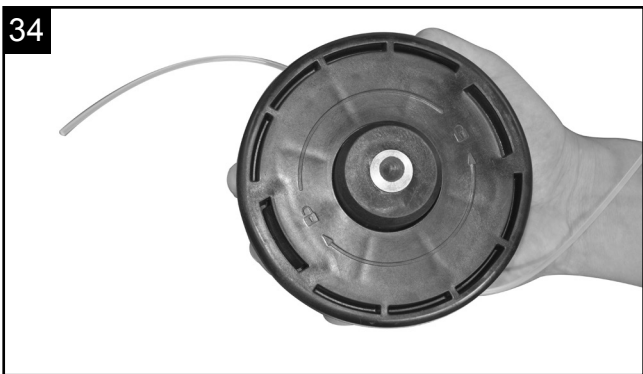
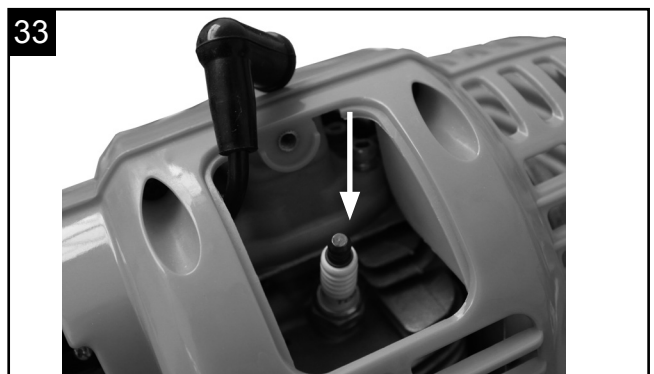
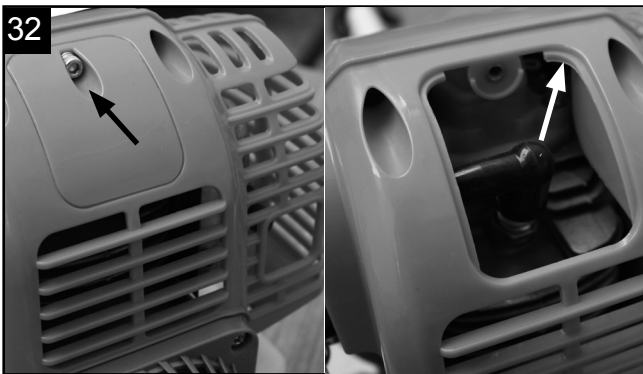
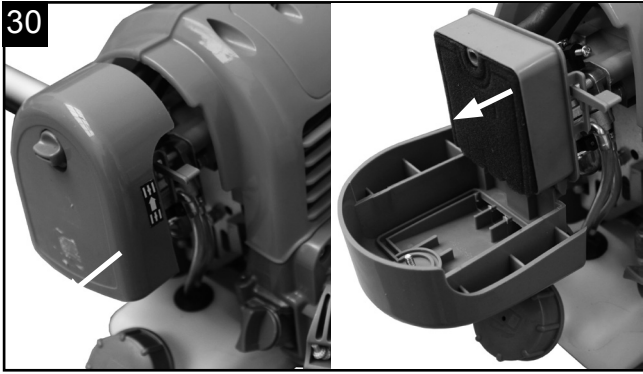

38

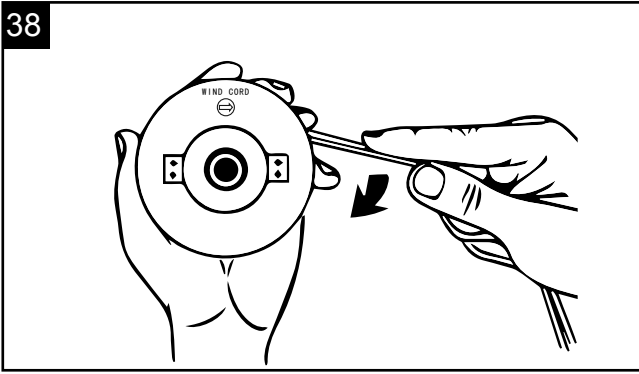

39

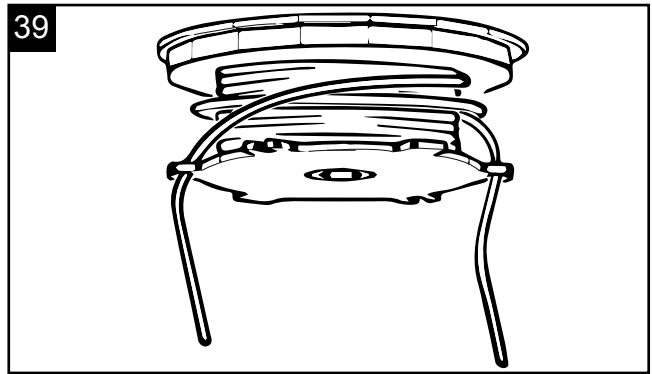

40

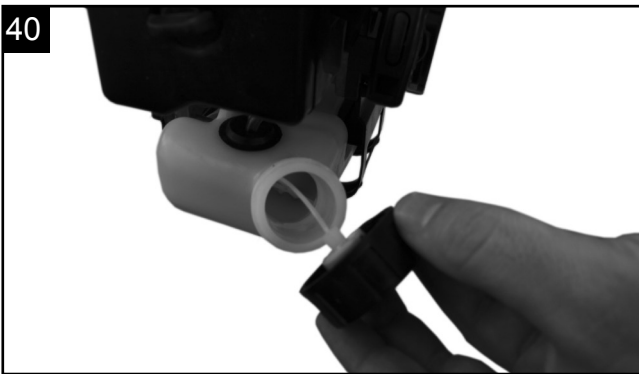

41

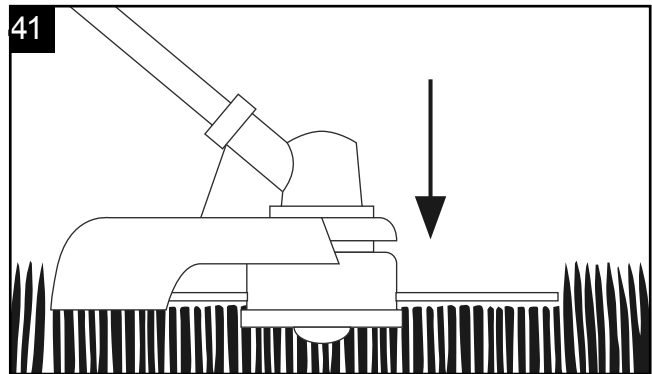

42

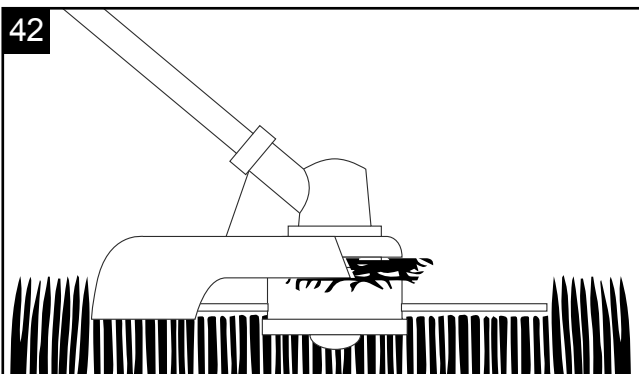

43

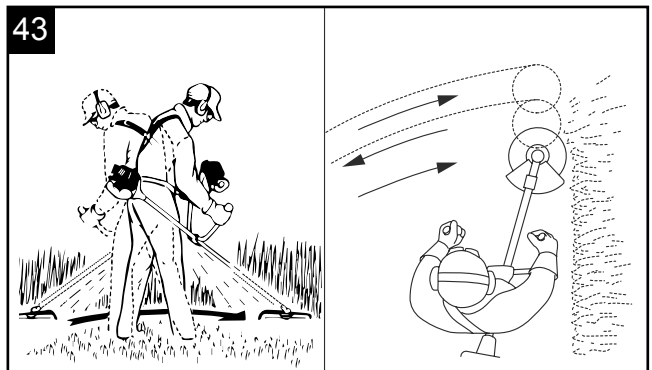

44

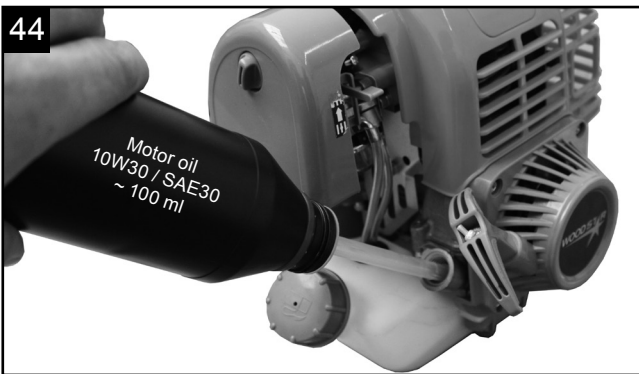

45

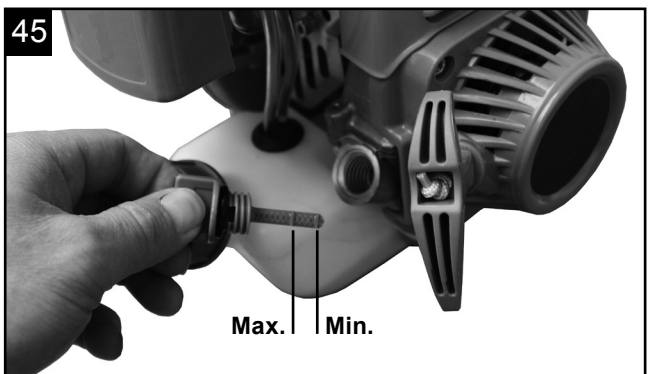





## Erklärung der Symbole auf dem Gerät

	Vor Inbetriebnahme Bedienungsanleitung und Sicherheitshinweise lesen und beachten!
	Achtung! Benzin ist sehr leicht entzündlich. Vermeiden Sie das Rauchen, offenes Feuer oder Funkenflug in der Nähe von Kraftstoff.
	Warnung! Bei Nichteinhaltung Lebensgefahr, Verletzungsgefahr oder Beschädigung des Werkzeugs möglich
	Achtung Verletzungsgefahr! Hände und Füße nicht bei laufendem Motor mit dem Messer in Berührung bringen.
	Halten Sie Kinder, Zuschauer und Helfer 15 m vom Freischneider entfernt!
	Festes Schuhwerk tragen!
	Schutzhelm, Gehörschutz und Schutzbrille verwenden!
	Arbeitshandschuhe tragen!
	Achtung! Der Auspuff und andere Teile des Motors wird im Betrieb sehr heiß, nicht berühren!
	Tankinhalt
	Achtung! Verletzungsgefahr durch wegschleudernde Gegenstände
	Das Produkt entspricht den geltenden europäischen Richtlinien.
	Achtung vor Rückschlag und Rückstoß!
	Achtung, keine Sägeblätter oder mehrteilige metallische Schneidwerkzeuge verwenden!
	Freischneider
	Grastrimmer
	Garantierter Schallleistungspegel

**Inhaltsverzeichnis:**
**Seite:**

1.	Einleitung.....	11
2.	Gerätebeschreibung.....	11
3.	Lieferumfang .....	11
4.	Bestimmungsgemäße Verwendung .....	12
5.	Wichtige Hinweise.....	12
6.	Technische Daten.....	13
7.	Vor Inbetriebnahme.....	14
8.	Aufbau und Bedienung.....	14
9.	Arbeitshinweise .....	16
10.	Wartung.....	17
11.	Lagerung .....	18
12.	Entsorgung und Wiederverwertung .....	19
13.	Störungsabhilfe .....	19

## 1. Einleitung

### Hersteller: scheppach

Fabrikation von Holzbearbeitungsmaschinen GmbH  
Günzburger Straße 69  
D-89335 Ichenhausen

### Verehrter Kunde,

Wir wünschen Ihnen viel Freude und Erfolg beim Arbeiten mit Ihrem neuen Gerät.

### Hinweis:

Der Hersteller dieses Gerätes haftet nach dem geltenden Produkthaftungsgesetz nicht für Schäden, die an diesem Gerät oder durch dieses Gerät entstehen bei:

- unsachgemäßer Behandlung,
- Nichtbeachtung der Bedienungsanleitung,
- Reparaturen durch Dritte, nicht autorisierte Fachkräfte,
- Einbau und Austausch von nicht originalen Ersatzteilen,
- nicht bestimmungsgemäßer Verwendung,

### Beachten Sie:

Lesen Sie vor der Montage und vor Inbetriebnahme den gesamten Text der Bedienungsanleitung durch. Diese Bedienungsanleitung soll es Ihnen erleichtern, Ihr Werkzeug kennenzulernen und dessen bestimmungsgemäßen Einsatzmöglichkeiten zu nutzen.

Die Bedienungsanleitung enthält wichtige Hinweise, wie Sie mit dem Werkzeug sicher, fachgerecht und wirtschaftlich arbeiten, und wie Sie Gefahren vermeiden, Reparaturkosten sparen, Ausfallzeiten verringern und die Zuverlässigkeit und Lebensdauer des Werkzeugs erhöhen.

Zusätzlich zu den Sicherheitsbestimmungen dieser Bedienungsanleitung müssen Sie unbedingt die für den Betrieb des Werkzeugs geltenden Vorschriften Ihres Landes beachten.

Bewahren Sie die Bedienungsanleitung, in einer Plastikhülle geschützt vor Schmutz und Feuchtigkeit, bei dem Werkzeug auf. Sie muss von jeder Bedienungsperson vor Aufnahme der Arbeit gelesen und sorgfältig beachtet werden. An dem Werkzeug dürfen nur Personen arbeiten, die im Gebrauch des Werkzeugs unterwiesen und über die damit verbundenen Gefahren unterrichtet sind. Das geforderte Mindestalter ist einzuhalten.

Neben den in dieser Bedienungsanleitung enthaltenen Sicherheitshinweisen und den besonderen Vorschriften Ihres Landes sind die für den Betrieb von baugleichen Maschinen allgemein anerkannten technischen Regeln zu beachten.

Wir übernehmen keine Haftung für Unfälle oder Schäden, die durch Nichtbeachten dieser Anleitung und den Sicherheitshinweisen entstehen.

## 2. Gerätebeschreibung (Abb. 1 - 3)

### Lieferumfang

1. Fadenspule mit Schnitffaden
2. Schutz
3. Führungsholm mit Antriebswelle
4. Schnittmesser
5. Führungshandgriff
6. Ein-Ausschalter
7. Gashebelsperre
8. Gashebel
9. „Arretierung“ Gashebel
10. Choke-Hebel
11. Startseilzug
12. Zündkerzenstecker
13. Abdeckung Lüftergehäuse
14. Benzintank
15. Gehäuse für Motorkühlung
16. Kraftstoffpumpe
17. Tragegurt
18. Notentriegelung
19. Zündkerzenschlüssel
20. Inbusschlüssel Gr. 4
21. Inbusschlüssel Gr. 5
22. 3 Kabelbinder
23. Motoröl Einfüllstutzen

### 3. Lieferumfang

- Öffnen Sie die Verpackung und nehmen Sie das Gerät vorsichtig aus der Verpackung.
- Entfernen Sie das Verpackungsmaterial sowie Verpackungs- und Transportsicherungen (falls vorhanden).
- Überprüfen Sie, ob der Lieferumfang vollständig ist.
- Kontrollieren Sie das Gerät und die Zubehörteile auf Transportschäden. Bei Beanstandungen muss sofort der Zubringer verständigt werden. Spätere Reklamationen werden nicht anerkannt.
- Bewahren Sie die Verpackung nach Möglichkeit bis zum Ablauf der Garantiezeit auf.
- Machen Sie sich vor dem Einsatz anhand der Bedienungsanleitung mit dem Gerät vertraut.
- Danach entsorgen Sie diese bitte umweltgerecht.
- Verwenden Sie bei Zubehör sowie Verschleiß- und Ersatzteilen nur Original-Teile. Ersatzteile erhalten Sie bei Ihrem -Fachhändler.
- Geben Sie bei Bestellungen unsere Artikelnummern sowie Typ und Baujahr des Gerätes an.

### ⚠ Achtung!

Gerät und Verpackungsmaterial sind kein Kinderspielzeug! Kinder dürfen nicht mit Kunststoffbeutel, Folien und Kleinteilen spielen! Es besteht Verschluckungs- und Erstickungsgefahr!

## 4. Bestimmungsgemäße Verwendung

Die Motorsense (Verwendung des Schneidmessers) eignet sich zum Schneiden von leichten Gehölz, starkem Unkraut und Unterholz.

Der Motortrimmer (Verwendung der Fadenspule mit Schnitffaden) eignet sich zum Schneiden von Rasen, Grasflächen und leichten Unkraut. Die Einhaltung der vom Hersteller beigefügten Gebrauchsanweisung ist Voraussetzung für den ordnungsgemäßen Gebrauch des Gerätes. Jede andere Verwendung, die in dieser Anleitung nicht ausdrücklich zugelassen wird, kann zu Schäden am Gerät führen und eine ernsthafte Gefahr für den Benutzer darstellen. Beachten Sie unbedingt die Einschränkungen in den Sicherheitshinweisen.

Bitte beachten Sie, dass unsere Geräte bestimmungsgemäß nicht für den gewerblichen, handwerklichen oder industriellen Einsatz konstruiert wurden. Wir übernehmen keine Gewährleistung, wenn das Gerät in Gewerbe-, Handwerks- oder Industriebetrieben sowie bei gleichzusetzenden Tätigkeiten eingesetzt wird.

**Achtung!** Wegen körperlicher Gefährdung des Benutzers darf die Benzinmotorsense nicht zu folgenden Arbeiten eingesetzt werden: zum Reinigen von Gehwegen und als Häcksler zum Zerkleinern von Baum- und Heckenabschnitten. Ferner darf die Benzinmotorsense nicht zum Einebnen von Bodenerhebungen, wie z.B. Maulwurfshügel verwendet werden. Aus Sicherheitsgründen darf die Benzinmotorsense nicht als Antriebsaggregat für andere Arbeitswerkzeuge und Werkzeugsätze jeglicher Art verwendet werden.

Die Maschine darf nur nach ihrer Bestimmung verwendet werden. Jede weitere darüber hinausgehende Verwendung ist nicht bestimmungsgemäß. Für daraus hervorgerufene Schäden oder Verletzungen aller Art haftet der Benutzer/Bediener und nicht der Hersteller.

### Wer das Gerät nicht benutzen darf:

Personen, die nicht mit der Bedienungsanleitung vertraut sind, Kinder unter 16 Jahren sowie Personen, die unter Alkohol-, Drogen- oder Medikamenteneinfluss stehen.

### Einsatzstunden der Benzinmotorsense

Auch wenn eine Motorsense jederzeit verwendet werden darf, sollte der Bediener Rücksicht auf die Menschen in seinem Umfeld nehmen.

## 5. Wichtige Hinweise

### Sicherheitsanweisungen

Dieses Gerät ist nicht für die Verwendung von Personen (einschließlich Kindern) mit eingeschränkten körperlichen, sensorischen oder geistigen Fähigkeiten oder unzureichender Erfahrung und Wissen vorgesehen, sofern sie nicht von einer für ihre Sicherheit verantwortlichen Person beaufsichtigt und in der Benutzung des Gerätes unterwiesen wurden. Kinder müssen beaufsichtigt werden, damit sie nicht mit dem Gerät spielen.

#### 1. Schulung

- Lesen Sie die Anweisungen aufmerksam. Machen Sie sich mit den Bedienelementen und der ordnungsgemäßen Benutzung des Gerätes vertraut.
- Erlauben Sie niemals Kindern oder Personen, die nicht mit diesen Anweisungen vertraut sind, das Gerät zu verwenden. Die einschlägigen Gesetze eines Landes können ein Mindestalter für den Bediener vorgeben.
- Mähen Sie niemals, während sich Menschen, insbesondere Kinder, oder Haustiere in der Nähe befinden.
- Der Bediener oder Nutzer ist für die Folgen von Gefahren, denen andere Menschen oder ihr Eigentum ausgesetzt sind, verantwortlich.
- Lassen Sie den Motor nicht in Innenräumen laufen. Die Abgase enthalten schädliches Kohlenmonoxid.

#### 2. Vorbereitung

- Tragen Sie während des Schneidens immer geeignetes Schuhwerk und eine lange Hose.
- Nehmen Sie das Gerät nicht in Betrieb, wenn Sie barfuß sind oder Sandalen tragen.
- Prüfen Sie den Bereich, in dem das Gerät verwendet werden soll, gründlich; entfernen Sie sämtliche Steine, Stöcke, Drähte, Knochen und andere Gegenstände.
- Prüfen Sie die Klingen, Bolzen und Schneidvorrichtung vor jeder Benutzung auf sichtbare Schäden oder Verschleiß. Ersetzen Sie verschlissene oder beschädigte Klingen und Schrauben paarweise, damit das Gleichgewicht gewährleistet ist.
- Seien Sie bei Geräten mit mehreren Klingen vorsichtig, da eine Klinge andere Klingen in Rotation versetzen kann.

#### 3. Betrieb

- Nutzen Sie das Gerät nur bei Tageslicht oder guter künstlicher Beleuchtung.
- Verwenden Sie es nicht bei feuchtem Gras.
- Achten Sie insbesondere bei Gefälle auf einen sicheren Stand.
- Gehen Sie; rennen Sie nicht.
- Seien Sie besonders vorsichtig, wenn Sie auf einem Gefälle die Richtung ändern.

- Schneiden Sie kein Gras an übermäßig steilen Hängen.
- Seien Sie besonders vorsichtig, wenn Sie das Gerät umdrehen oder zu sich ziehen.
- Betreiben Sie das Gerät niemals mit defekten Schutzvorrichtungen oder -schilden sowie ohne Schutz für sich selbst.
- Schalten Sie den Motor entsprechend den Anweisungen ein und halten Sie Ihre Füße von der/den Klinge(n) fern.
- In diesem Fall dürfen Sie es nicht weiter als absolut erforderlich neigen und nur den Teil anheben, der vom Bediener entfernt ist. Beide Hände müssen in Bedienposition sein, bevor Sie das Gerät wieder in Richtung Boden bewegen.
- Halten Sie Hände und Füße von rotierenden Teilen fern.
- Heben Sie das Gerät niemals auf oder tragen Sie es, während der Motor läuft.
- Ziehen Sie die Zündkerze aus dem Sockel:
  - wenn Sie nicht mit dem Gerät arbeiten,
  - vor Beseitigung einer Blockade,
  - vor Prüfung, Reinigung oder Arbeiten am Gerät,
  - nach Berührung eines Gegenstands. Prüfen Sie das Gerät auf Schäden und reparieren Sie es bei Bedarf,
  - wenn es beginnt, unnormal zu vibrieren (sofort prüfen).

#### 4. Wartung und Aufbewahrung

- Achten Sie darauf, dass alle Muttern, Bolzen und Schrauben sicher angezogen sind, damit sich das Gerät in einem sicheren Arbeitszustand befindet.
- Prüfen Sie die Grasfangeinrichtung regelmäßig auf Verschleiß und Abnutzung.
- Ersetzen Sie verschlissene oder beschädigte Teile aus Sicherheitsgründen.
- Bei rotierenden Mähern dürfen nur Ersatzschneidvorrichtungen des entsprechenden Typs verwendet werden.
  - Lagern Sie das Gerät niemals betankt in einem Gebäude, in dem Gase eine offene Flamme oder einen Funken erreichen können.
  - Lassen Sie den Motor vor Lagerung in einem Behälter abkühlen.
  - Halten Sie Motor, Schalldämpfer, Akkufach und Benzinaufbewahrungsbereich zur Reduzierung der Brandgefahr frei von Gras, Blättern und übermäßigem Fett.
  - Falls der Benzintank geleert werden muss, erledigen Sie dies im Freien.

#### Besondere Sicherheitswarnung

1. Halten Sie die Griffe der Motorsense sicher mit beiden Händen. Wenn Sie die Arbeit unterbrechen, bringen Sie den Gashebel in die Leerlaufposition.
2. Nehmen Sie beim Arbeiten eine stabile, gleich-

mäßige Haltung ein.

3. Halten Sie die Motorgeschwindigkeit auf der zum Schneiden erforderlichen Stufe; erhöhen Sie die Motorgeschwindigkeit niemals über die erforderliche Stufe hinaus.
4. Falls sich Gras während des Betriebs in der Klinge verfängt oder Sie das Gerät prüfen bzw. auf-tanken müssen, schalten Sie immer den Motor ab.
5. Falls die Klinge einen harten Gegenstand wie einen Stein berührt, stoppen Sie sofort den Motor und prüfen Sie, ob die Klinge beschädigt wurde. Ersetzen Sie die Klinge in diesem Fall durch eine neue.
6. Falls jemand während der Arbeit nach Ihnen ruft, müssen Sie immer den Motor ausschalten, bevor Sie sich zu ihm drehen.
7. Berühren Sie niemals Zündkerze oder Kabel, während der Motor in Betrieb ist. Bei Nichtbeachtung besteht Stromschlaggefahr.
8. Berühren Sie niemals Schalldämpfer, Zündkerze oder andere Metallteile des Motors, während der Motor in Betrieb ist, bzw. direkt nach Abschaltung des Motors. Bei Nichtbeachtung können starke Verbrennungen auftreten.
9. Wenn Sie an einer Stelle mit dem Schneiden fertig sind und die Arbeit an einem anderen Ort fortsetzen möchten, schalten Sie den Motor ab und drehen Sie die Maschine so, dass die Klinge von Ihrem Körper weg zeigt.
10. Prüfen Sie, ob die Schneidvorrichtung im Motor-leerlauf aufgehört hat, sich zu drehen, bevor Sie erneut mit dem Gerät arbeiten.

## 6. Technische Daten

Schnittdaten Grastrimmer	
Schnittdurchmesser	430 mm
Fadenstärke	2 x 2,4 mm
Fadenlänge	4 m
Schnittgeschwindigkeit max.	6200 min <sup>-1</sup>
Schnittdaten Freischneider	
Schnittdurchmesser	255 mm
Schneideblattstärke	1,4 mm
Zähnezahl	3
Schnittgeschwindigkeit max.	7300 min <sup>-1</sup>
Antrieb	
Hubraum	31,0 cm <sup>3</sup>
Motornennleistung	0,7 kW
Volumen des Benzintanks	720 cm <sup>3</sup> , Normalbenzin/ Bleifrei max. 5% Bioethanol
Ölmenge	100 cm <sup>3</sup>
ÖL	10W30 / SAE30
Motortyp	4-Takt Motor, luftgekühlt
Gewicht	7,8 kg

**Technische Änderungen vorbehalten!**

Information zur Geräuschentwicklung nach den einschlägigen Normen gemessen:

Schalldruck Grastrimmer  $L_{pA} = 94,2 \text{ dB(A)}$

Schalldruck Freischneider  $L_{pA} = 94,2 \text{ dB(A)}$

Schallleistung Grastrimmer  $L_{WA} = 105,4 \text{ dB(A)}$

Schallleistung Freischneider  $L_{WA} = 102,3 \text{ dB(A)}$

Messunsicherheit  $K = 2,5 \text{ dB(A)}$

Tragen Sie einen Gehörschutz.

Die Einwirkung von Lärm kann Hörverlust bewirken.

#### Vibration:

Grastrimmer:  $a_{hv,eq} = 5,073 \text{ m/s}^2$

Freischneider:  $a_{hv,eq} = 4,771 \text{ m/s}^2$

Messunsicherheit  $K = 1,5 \text{ m/s}^2$

Beschränken Sie die Geräuschentwicklung und Vibration auf ein Minimum!

- Verwenden Sie nur einwandfreie Geräte.
- Warten und reinigen Sie das Gerät regelmäßig.
- Passen Sie Ihre Arbeitsweise dem Gerät an.
- Überlasten Sie das Gerät nicht.
- Lassen Sie das Gerät gegebenenfalls überprüfen.
- Schalten Sie das Gerät aus, wenn es nicht benutzt wird.
- Tragen Sie Handschuhe.

In dieser Bedienungsanweisung haben wir Stellen, die Ihre Sicherheit betreffen, mit diesem Zeichen versehen:  $\triangle$

## 7. Vor Inbetriebnahme

Prüfen Sie das Gerät vor jeder Inbetriebnahme auf:

- Dichtheit des Treibstoffsystems.
- Einwandfreien Zustand und Vollständigkeit der Schutzeinrichtungen und der Schnittrichtung.
- Festen Sitz sämtlicher Verschraubungen.
- Leichtgängigkeit aller beweglichen Teile.

#### $\triangle$ Achtung!

**Der Motor wird ohne Öl ausgeliefert. Vor Inbetriebnahme daher unbedingt Öl einfüllen (ca. 0,08 l). Verwenden Sie hierzu normales Mehrbereichsöl (SAE 30 / 10W30). Der Ölstand im Motor muss vor jedem Mähen überprüft werden. Abb. 44 - 45 Ebenfalls muss Benzin eingefüllt werden, da auch dieses nicht im Auslieferungszustand enthalten ist.**

#### 1 Treibstoff

Empfohlene Treibstoffe.

Normalbenzin/Bleifrei max. 5% Bioethanol.

**Achtung:** Verwenden Sie zum Transport und zur Lagerung von Kraftstoff nur dafür vorgesehene und zugelassene Behälter.

**Warnung! Achten Sie auf die Abgase.**

**Schalten Sie den Motor vor dem Betanken immer aus. Geben Sie niemals Benzin in das Gerät, während der Motor läuft oder heiß ist. Es besteht Brandgefahr!**

## 8. Aufbau und Bedienung

### Montage

Beim Zusammenbau dieser Maschine befolgen Sie bitte die angegebenen Montageanweisungen.

#### 1 Montieren Sie den Griff an die Maschine

##### Abb. 4 - 6

- Lösen Sie zunächst die Innensechskantschrauben und bringen Sie dann den rechten und linken Griff in die Mitte der Griffhalterung.
- Montieren Sie schließlich die Griffhalterung und ziehen Sie die Innenschrauben fest.

#### 2. Schaft montieren Abb. 7

- Drücken Sie den unteren Teil des Schafts (b) nach unten, bis der Arretierbolzen (a) in der Bohrung (c) des Schafts einrastet. Es ist einfacher, wenn Sie die Unterseite des Schafts (b) leicht in beide Richtungen drehen. Der Bolzen (a) ist an der richtigen Position, wenn er vollständig in der Bohrung sitzt.
- Ziehen Sie dann den Knopf (d) sicher fest.

#### 3. Montieren Sie den Schutz Abb. 11 - 13

- Befestigen Sie den Schutz mit dem als Standardzubehör mitgelieferten Schlüssel; ziehen sie die Schrauben fest.

$\triangle$  **Warnung!** Verwenden Sie nur originale Ersatz- und Zubehörteile des Herstellers. Bei Nichtbeachtung können sich die Leistung verringern, Verletzungen auftreten und Ihre Garantie erlöschen. Verwenden Sie die Maschine niemals ohne Schutz!

#### 4. Montieren und demontieren der beiden

##### Schneideeinrichtungen

##### Grastrimmer / Fadenspule Abb. 14 - 15

- Lösen Sie die Mutter.  
Richten Sie die beiden Bohrungen von Flansch und Abdeckung aus. Halten Sie den Flansch mit einem Schraubendreher und drehen den Steckschlüssel im Uhrzeigersinn; die Mutter löst sich.
- Befestigen Sie den Nylon-Schneidkopf.  
Entfernen Sie die Abdeckung durch Lösen der Mutter. Halten Sie den Flansch weiter, bringen Sie den Nylon-Schneidkopf am Schaft an und drehen ihn gegen den Uhrzeigersinn; der Nylon-Schneidkopf wird befestigt. Abb. 15
- Lösen Sie den Nylon-Schneidkopf.  
Halten Sie den Flansch mit einem Schraubendreher und drehen dann den Nylon-Schneidkopf im Uhrzeigersinn; nun kann er ersetzt werden.

### Freischneider / Schnittmesser

- Befestigen Sie die Klinge. Abb. 8 - 10  
Nehmen Sie den äußeren Flansch nach Lösen der Mutter ab. Richten Sie dann die Klinge (4), den äußeren Flansch (25), die Abdeckung (24) und die Mutter aus. Beachten Sie, dass die Drehrichtung der Klinge mit der Pfeilrichtung auf der Klinge übereinstimmen muss. Halten Sie den Flansch mit einem Schraubendreher und ziehen die Mutter gegen den Uhrzeigersinn fest; achten Sie darauf, dass die Mutter sicher befestigt ist.
- Lösen Sie die Klinge. Halten Sie den Flansch mit einem Schraubendreher und lösen die Mutter; dann können Sie die Klinge abnehmen.

#### ⚠ **Warnung!**

Bitte stellen Sie vor der Benutzung sicher, dass der Schneidkopf richtig montiert ist!

**Hinweis:** Die Verpackungsmaterialien bestehen aus recycelten Materialien. Entsorgen Sie die Verpackungsmaterialien entsprechend den Richtlinien.

### 5. Bringen Sie den Gurt an. Abb. 17 - 21

- Bringen Sie den Gurt wie abgebildet an.

### Betrieb

Beim Arbeiten mit dem Gerät muss die Kunststoffschutzhaube für Messer- bzw. Fadenbetrieb montiert sein, um das Wegschleudern von Gegenständen zu verhindern.

Das integrierte Messer (A) in der Schnitffaden-Schutzhaube schneidet den Faden automatisch auf die optimale Länge ab. Abb. 16

### Benzin auffüllen

#### ⚠ **Verletzungsgefahr! Benzin ist explosiv!**

**Vor Befüllen des Tanks mit Benzin den Motor abschalten und abkühlen**

#### ⚠ **Gefahr von Geräteschäden!**

**Das Gerät wird ohne Motoren- oder Getriebeöl geliefert.**

**ACHTUNG! Vor der Inbetriebnahme müssen Sie Benzin einfüllen.**

- Schrauben Sie die Tankkappe (14) auf und entfernen Sie sie. Abb. 1
- Geben Sie vorsichtig das Benzin/Ölgemisch hinein. Verschütten Sie dabei nichts!
- Schrauben Sie die Tankkappe von Hand fest.

### Benzin ablassen Abb. 40

- Halten Sie einen Auffangbehälter unter die Benzinablassschraube.
- Schrauben Sie die Tankkappe auf und entfernen Sie diese.

- Lassen Sie das Benzin/Ölgemisch vollständig ab.
- Schrauben Sie die Tankkappe von Hand wieder fest.

### Gerät starten

Starten Sie das Gerät nicht, bevor Sie es vollständig montiert haben.

#### ⚠ **Verletzungsgefahr!**

**Benutzen Sie das Gerät nicht, falls Sie Fehler entdeckt haben. Falls ein Teil beschädigt ist, müssen Sie es vor erneuter Verwendung des Gerätes ersetzen.**

### Vor Gebrauch prüfen!



- Prüfen Sie, ob sich das Gerät in einem sicheren Zustand befindet:
- Prüfen Sie das Gerät auf Lecks.
- Prüfen Sie das Gerät auf sichtbare Schäden.
- Prüfen Sie, ob alle Teile des Gerätes sicher angebracht sind.
- Prüfen Sie, ob sich alle Sicherheitsvorrichtungen in einem guten Zustand befinden.

#### ⚠ **Verletzungsgefahr!**

Entfernen Sie vor Beginn der Arbeit immer alle auf dem Boden liegenden Gegenstände, die beim Betrieb der Motorsense weggeschleudert werden könnten.

### Starten Abb. 21 - 27 + 41

Sobald das Gerät ordnungsgemäß montiert ist, starten Sie den Motor wie folgt:

1. Gerät auf eine harte, ebene Fläche stellen.
2. Drücken Sie den Motorschalter auf die Ein-Position. Abb. 22
3. Stellen Sie den Choke-Hebel auf die  Position. Abb. 23
4. Drücken Sie die Benzinpumpe mehr als 5-mal. Abb. 24
5. Ziehen Sie den Griff des Starterseilzuges (11) zum Starten des Motors 3 bis 5 mal. Abb. 25
6. Ziehen Sie das Seil, bis der Motor startet. Abb. 25
7. Warten Sie kurz und stellen Sie dann den Choke-Hebel auf die  Position. Abb. 26
8. Wenn der Motor im Leerlauf läuft, drücken Sie zunächst den Freigabehebel (7) und drücken dann den Gashebel (8). Das Gerät läuft. Wenn Sie den Gashebel auf Halbgas arretieren wollen drücken Sie den Arretierknopf (9). Abb. 27
9. Fadenlänge beim Arbeiten anpassen:  
Dieses Gerät verfügt über einen Schneidkopf, der nach dem Prinzip „Tippen und weiter“ funktioniert. Sie können mehr Faden freigeben, indem Sie mit dem Schneidkopf gegen die Scheibe tippen, während der Motor bei höchster Geschwindigkeit läuft: Der Nylonfaden wird automatisch freigegeben und die Klinge schneidet die überstehende Länge ab. Abb. 41

10. Falls Probleme auftreten, schalten Sie den Motor aus; das Gerät stoppt. Falls Sie den Schneidkopf anhalten wollen, lassen Sie den Gashebel (8) los. Abb. 27
11. Falls ein Problem auftritt, ziehen Sie den Pin des Sicherheitsgurtes und lösen Sie sofort die Motorsense. Motor abstellen Abb. 21
12. Bei warmen Motor, kann der Gashebel bei Neustart der Maschine direkt auf die Ein-Position eingestellt werden.

**Hinweis:** Springt der Motor auch nach mehreren Versuchen nicht an, lesen Sie den Abschnitt „Fehlerbehebung am Motor“.

**Hinweis:** Ziehen Sie den Startseilzug stets gerade heraus. Wird er in einem Winkel herausgezogen, entsteht Reibung an der Öse. Durch diese Reibung wird die Schnur durchgescheuert und nutzt sich schneller ab. Halten Sie stets den Anlassergriff, wenn sich die Schnur wieder einzieht. Lassen Sie die Schnur nie aus dem ausgezogenen Zustand zurückschnellen.

**Hinweis:** Starten Sie den Motor nicht in hohem Gras.

**⚠ Achtung:** Wenn der Motor abgeschaltet wurde, läuft die Sense noch einige Sekunden weiter; halten Sie sich daher vom Schneidkopf der Motorsense fern, bis sie zu einem vollständigen Stillstand gekommen ist!

## 9. Arbeitshinweise

### Verlängerung des Schnitfadens

**Warnung!** Benutzen Sie keinen Metalldraht oder kunststoffummüllten Metalldraht irgendeiner Art in der Fadenspule. Dies kann zu schweren Verletzungen beim Benutzer führen.

Zur Verlängerung des Schnitfadens, lassen Sie den Motor auf Vollgas laufen und tippen Sie die Fadenspule auf den Boden. Der Faden wird automatisch verlängert. Abb. 41

Das Messer am Schutzschild kürzt den Faden auf die zulässige Länge. Abb. 16

**⚠ Vorsicht:** Entfernen Sie regelmäßig alle Rasen- und Unkrautreste um ein Überhitzen des Schaftrohrs zu vermeiden. Rasen-/Gras-/Unkrautreste verfangen sich unterhalb des Schutzschilds, dies verhindert eine ausreichende Kühlung des Schaftrohrs. Entfernen Sie die Reste vorsichtig mit einem Schraubenzieher oder dergleichen. Abb. 42

### Verschiedene Schnittverfahren

Ist das Gerät richtig montiert, schneidet es Unkraut und hohes Gras an schwer zugänglichen Stellen, wie z.B. entlang von Zäunen, Mauern und Fundamenten sowie um Bäume herum. Es lässt sich auch für „Mäharbeiten“ einsetzen, um Wildwuchs für die Vorbereitung eines Gartens oder zum Ausputzen eines bestimmten Bereiches bodennah zu entfernen. Abb. 43

**⚠ Achtung:** Auch bei sorgfältiger Anwendung hat das Schneiden an Fundamenten, Stein- oder Betonmauern usw. eine über dem Normalen liegende Abnutzung des Fadens zur Folge.

### Trimmen/ Mähen

Schwingen Sie den Trimmer in sichelartiger Bewegung von Seite zu Seite. Halten Sie die Fadenspule stets parallel zum Boden. Überprüfen Sie das Gelände und legen Sie die gewünschte Schnitthöhe fest. Führen und halten Sie die Fadenspule in der gewünschten Höhe, um einen gleichmässigen Schnitt zu erhalten. Abb. 43

### Niedriges Trimmen

Halten Sie den Trimmer mit einer leichten Neigung genau vor sich, so dass sich die Unterseite der Fadenspule über dem Boden befindet und der Faden die richtige Schnittstelle trifft. Schneiden Sie immer von sich weg. Ziehen Sie den Trimmer nicht zu sich hin.

### Schneiden an Zaun/ Fundament

Nähern Sie sich beim Schneiden langsam Maschendrahtzäunen, Lattenzäunen, Natursteinmauern und Fundamenten um nah daran zu schneiden, ohne jedoch mit dem Faden gegen das Hindernis zu schlagen. Kommt der Faden z.B. mit Steinen, Steinmauern oder Fundamenten in Berührung, nutzt er sich ab oder franst aus. Schlägt der Faden gegen Zaungeflecht, bricht er ab.

### Trimmen um Bäume

Trimmen Sie um Baumstämme, nähern Sie sich langsam, damit der Faden die Rinde nicht berührt. Gehen Sie um den Baum herum, und schneiden Sie dabei von links nach rechts. Nähern Sie sich Gras oder Unkraut mit der Spitze des Fadens, und kippen Sie die Fadenspule leicht nach vorn.

**Warnung:** Seien Sie überaus vorsichtig bei Abmäharbeiten. Halten Sie bei solchen Arbeiten einen Abstand von 30 Metern zwischen sich und anderen Personen oder Tieren ein.



### Abmähen

Beim Abmähen erfassen Sie die gesamte Vegetation bis zum Grund. Dazu neigen Sie die Fadenspule im 30 Grad Winkel nach rechts. Stellen Sie den Handgriff in die gewünschte Position. Beachten Sie die erhöhte Verletzungsgefahr des Benutzers, Zuschauer und Tiere, sowie die Gefahr der Sachbeschädigung durch weggeschleuderte Objekte (z.B. Steine).

**⚠ Warnung:** Entfernen Sie mit dem Gerät keine Gegenstände von Fußwegen usw.!

Das Gerät ist ein kraftvolles Werkzeug, und kleine Steine oder andere Gegenstände können 15 Meter und mehr weggeschleudert werden und zu Verletzungen oder Beschädigungen an Autos, Häusern und Fenstern führen.

### Verklemmen

Sollte das Schnittmesser wegen zu dichter Vegetation blockieren, stellen Sie unverzüglich den Motor ab. Befreien Sie das Gerät von Gras und Gestrüpp bevor Sie es erneut in Betrieb nehmen. Abb. 42

### Vermeiden von Rückschlag

Beim Arbeiten mit dem Schnittmesser besteht die Gefahr des Rückschlages wenn dieses auf feste Hindernisse (Baumstamm, Ast, Baumstumpf, Stein oder dergleichen) trifft. Das Gerät wird dabei gegen die Drehrichtung des Werkzeugs zurückgeschleudert. Dies kann zum Verlust der Kontrolle über das Gerät führen. Benutzen Sie das Schnittmesser nicht in der Nähe von Zäunen, Metallpfosten, Grenzsteinen oder Fundamenten.

## 10. Wartung

Schalten Sie vor der Durchführung von Wartungs- oder Reinigungsarbeiten immer den Motor ab und ziehen Sie den Zündkerzenstecker.

1. Besprühen Sie das Gerät nicht mit Wasser. Dies beschädigt den Motor.
2. Reinigen Sie das Gerät mit einem Tuch, einer Handbürste etc.

Wartungsplan			
	nach 12 Betriebsstunden	nach 24 Betriebsstunden	nach 36 Betriebsstunden
Luftfilter	reinigen	reinigen	ersetzen
Zündkerze	prüfen	reinigen	ersetzen

### Fachmännische Prüfung erforderlich:

- wenn die Motorsense einen Gegenstand trifft.
- wenn der Motor plötzlich anhält.
- wenn die Klinge verbogen ist (nicht selbst wieder geradebiegen!).
- wenn das Getriebe beschädigt ist.

### Ersetzen von Fadenspule/Schnittfaden

#### Abb. 35 - 39

1. Die Fadenspule (1), wie in Abschnitt 8.4 beschrieben, demontieren. Die Spule zusammendrücken und eine Gehäusehälfte abnehmen Abb. 35.
2. Spulenteller aus dem Fadenspulengehäuse entnehmen Abb. 36.
3. Noch evtl. vorhandenen Schnittfaden entfernen.
4. Neuen Schnittfaden in der Mitte zusammenlegen und die entstandene Schlaufe in die Aussparung des Spulentellers einhängen. Abb. 37
5. Faden unter Spannung gegen den Uhrzeigersinn aufwickeln. Der Spulenteller trennt dabei die beiden Hälften des Schnittfadens. Abb. 38
6. Die letzten 15 cm der beiden Fadenenden in die gegenüberliegenden Fadenhalter des Spulentellers einhaken. Abb. 39
7. Die beiden Fadenenden durch die Metallösen im Fadenspulen-Gehäuse führen.
8. Spulenteller in das Fadenspulen-Gehäuse drücken. Abb. 36
9. Kurz und kräftig an beiden Fadenenden ziehen um diese aus den Fadenhaltern zu lösen.
10. Fügen Sie die Gehäusehälften wieder zusammen. Abb. 35
11. Überschüssigen Faden auf etwa 13 cm zurückschneiden. Das verringert die Belastung auf den Motor während des Startens und Aufwärmens.
12. Fadenspule wieder montieren (siehe Abschnitt 8.4). Wird die komplette Fadenspule erneuert sind, die Punkte 3-6 zu überspringen.

### Schleifen des Schnittmessers

Das Schnittmesser kann mit der Zeit stumpf werden

- Sollten Sie dies feststellen, lösen Sie die Schrauben mit denen das Schnittmesser an der Schutzhaube befestigt ist.
- Befestigen Sie das Messer in einem Schraubstock.
- Schleifen Sie alle 3 Klingen des Messers mit einer Flachfeile und achten Sie darauf, den Winkel der Schnittkante beizubehalten. Feilen Sie nur in eine Richtung.

Ersetzen oder schärfen Sie die Klinge am Ende jeder Mähseason bzw. nach Bedarf.

Nicht ausbalancierte Klingen lassen die Motorsense stark vibrieren; dadurch besteht Verletzungsgefahr!

### Zündkerze auswechseln und reinigen.

#### Abb. 32 - 33

1. Sobald sich der Motor abgekühlt hat, entfernen Sie die Zündkerze mit dem mitgelieferten Steckschlüssel.
2. Reinigen Sie die Zündkerze mit einer Drahtbürste.
3. Stellen Sie die Lücke mit einer Fühlerlehre auf 0,5 bis 0,7 mm ein.

4. Setzen Sie die Zündkerze vorsichtig von Hand ein, damit das Gewinde nicht beschädigt wird.
5. Nachdem die Zündkerze eingesetzt ist, ziehen Sie sie mit dem Zündkerzenschlüssel fest.

#### **Luftfilter reinigen Abb. 30 - 31**

Verschmutzte Luftfilter verringern die Motorleistung durch zu geringe Luftzufuhr zum Vergaser. Regelmäßige Kontrolle ist daher unerlässlich

- Lösen Sie die Abdeckung des Luftfilters und entfernen das Schwammfilterelement.
- Bringen Sie die Luftfilterabdeckung wieder an, damit nichts in den Luftkanal fällt.
- Waschen Sie das Filterelement in warmem Seifenwasser, spülen Sie es ab und lassen Sie es an der Luft trocknen.

**Achtung:** Luftfilter nie mit Benzin oder brennbaren Lösungsmitteln reinigen.

#### **Ölstandskontrolle**

⚠ **Achtung!** Motor niemals ohne oder mit zu wenig Öl betreiben. Dies kann schwere Schäden am Motor verursachen. Nur Motorenöl SAE 30 / 10W30 verwenden.

#### **Kontrolle des Ölstandes Abb. 45**

- Gerät auf eine ebene Fläche legen.
- Den Ölmeßstab durch Linksdrehung abschrauben und Messstab abwischen. Messstab wieder bis zum Anschlag in den Einfüllstutzen drehen.
- Messstab herausziehen und in waagrechter Stellung den Ölstand ablesen. Der Ölstand muss sich zwischen max und min des Ölmesstabes (45) befinden.

#### **Ölwechsel Abb. 44-45**

- Der Motorölwechsel sollte jährlich vor Saisonbeginn bei betriebswarmen und ausgeschaltetem Motor durchgeführt werden.
- Nur Motoröl (SAE 30 / 10W30) verwenden.
- Öleinfüllschraube (23) öffnen.
- Lassen Sie warmes Motoröl in einen Auffangbehälter ab.
- Motoröl bis zur oberen Markierung des Ölmesstabes einfüllen (ca. 0,08l), überfüllen Sie das Gerät nicht.

**Das Altöl muss gemäß den geltenden Bestimmungen entsorgt werden.**

#### **⚠ Warnung!**

**Lassen Sie den Motor niemals laufen, wenn das Luftfilterelement nicht eingesetzt ist.**

#### **Winkelgetriebe schmieren**

Mit lithiumbasiertem Fett behandeln. Entfernen Sie die Schraube und geben Sie das Fett hinein, drehen Sie den Schaft manuell, bis das Fett austritt; und bringen Sie die Schraube dann wieder an.

#### **Gerät aufbewahren**

Reinigen Sie das Gerät nach der Benutzung gründlich. Bewahren Sie das Gerät an einem trockenen Ort auf; lassen Sie den Motor zuvor abkühlen.

#### **Wichtiger Hinweis im Fall einer Reparatur:**

Bei Rücklieferung des Gerätes zur Reparatur beachten Sie bitte, dass das Gerät aus Sicherheitsgründen öl- und benzinfrei an die Servicestation gesendet werden müssen.

#### **Service-Informationen**

Es ist zu beachten, dass bei diesem Produkt folgende Teile einem gebrauchsgemäßen oder natürlichen Verschleiß unterliegen bzw. folgende Teile als Verbrauchsmaterialien benötigt werden.

Verschleißteile\*: Fadenspule, Schnittmesser, Zündkerze, Luftfilter

\* nicht zwingend im Lieferumfang enthalten!

## **11. Lagerung**

#### **Reinigung**

- Halten Sie die Griffe ölfrei, damit Sie immer sicheren Halt haben.
- Reinigen Sie das Gerät bei Bedarf mit einem feuchten Tuch und gegebenenfalls mit einem milden Spülmittel.

#### **⚠ Achtung!**

- Vor jeder Reinigung Zündkerzenstecker ziehen.
- Tauchen Sie das Gerät zur Reinigung keinesfalls in Wasser oder andere Flüssigkeiten.
- Bewahren Sie die Motorsense an einem sicheren und trockenen Platz und außerhalb der Reichweite von Kindern auf.

#### **Lagerung**

Vorsicht: Verstauen Sie das Gerät nie länger als 30 Tage, ohne folgende Schritte zu durchlaufen:

#### **Verstauen des Gerätes**

Wenn Sie das Gerät länger als 30 Tage verstauen, muss es hierfür hergerichtet werden. Andernfalls verdunstet der im Vergaser befindliche, restliche Treibstoff und lässt einen gummiartigen Bodensatz zurück. Dies könnte den Start erschweren und teure Reparaturarbeiten zur Folge haben.

- 1 Nehmen Sie die Treibstofftankkappe langsam ab, um eventuellen Druck im Tank abzulassen. Entleeren Sie vorsichtig den Tank.

- 2 Starten Sie den Motor und lassen Sie ihn laufen, bis dieser anhält, um den Treibstoff aus dem Vergaser zu entfernen.
- 3 Lassen Sie den Motor abkühlen (ca. 5 Minuten).
- 4 Entfernen Sie die Zündkerze
- 5 Geben Sie 1 Teelöffel sauberes 4-Takt-Öl in die Verbrennungskammer. Ziehen Sie mehrere Male langsam an der Starterleine, um die internen Komponenten zu beschichten. Setzen Sie die Zündkerze wieder ein.

**Hinweis:** Verstauen Sie das Gerät an einem trockenen Ort, weit entfernt von möglichen Entzündungsquellen, z.B. Ofen, Heißwasserboiler mit Gas, Gastrockner, etc.

**Erneutes Inbetriebnehmen**

- 1 Entfernen Sie die Zündkerze.
- 2 Ziehen Sie rasch an der Starterleine, um überschüssiges Öl aus der Verbrennungskammer zu entfernen.
- 3 Reinigen Sie die Zündkerze und achten Sie auf den richtigen Elektrodenabstand an der Zündkerze; oder setzen Sie eine neue Zündkerze mit richtigem Elektrodenabstand ein.

- 4 Bereiten Sie das Gerät für den Betrieb vor
- 5 Füllen Sie den Tank mit der richtigen Treibstoffsorte auf.
- 6 Kontrollieren sie den Ölstand.

**Transport**

Wenn Sie das Gerät transportieren möchten entleeren Sie den Benzintank wie im Kapitel 8 erklärt. Reinigen Sie das Gerät mit einer Bürste oder einem Handfeger von grobem Schmutz.

**12. Entsorgung und Wiederverwertung**

Das Gerät befindet sich in einer Verpackung um Transportschäden zu verhindern. Diese Verpackung ist Rohstoff und ist somit wieder verwendbar oder kann dem Rohstoffkreislauf zurückgeführt werden. Das Gerät und dessen Zubehör bestehen aus verschiedenen Materialien, wie z.B. Metall und Kunststoffe. Führen Sie defekte Bauteile der Sondermüllentsorgung zu. Fragen Sie im Fachgeschäft oder in der Gemeindeverwaltung nach!

**13. Störungsabhilfe**

Die folgende Tabelle zeigt Fehlersymptome auf und beschreibt wie Sie Abhilfe schaffen können, wenn Ihre Maschine einmal nicht richtig arbeitet. Wenn Sie damit das Problem nicht lokalisieren und beseitigen können, wenden Sie sich an Ihre Service-Werkstatt.

Störung	Mögliche Ursache	Abhilfe
Das Gerät springt nicht an.	<ul style="list-style-type: none"> <li>• Fehlerhaftes Vorgehen beim Starten.</li> <li>• Verrußte oder feuchte Zündkerze</li> <li>• Falsche Vergasereinstellung</li> <li>• Klinge bzw. Fadenspule falsch montiert</li> <li>• kein Treibstoff im Tank</li> </ul>	<ul style="list-style-type: none"> <li>• Folgen Sie den Anweisungen zum Starten</li> <li>• Zündkerze reinigen oder durch neue ersetzen.</li> <li>• Autorisierten Kundendienst aufsuchen.</li> <li>• Montieren Sie Klinge bzw. Fadenspule erneut.</li> <li>• Prüfen Sie den Treibstoffstand.</li> </ul>
Das Gerät springt an, hat aber nicht die volle Leistung.	<ul style="list-style-type: none"> <li>• Falsche Einstellung des Chochehebels</li> <li>• Verschmutzter Luftfilter</li> <li>• Falsche Vergasereinstellung</li> <li>• Schneidmesser stumpf</li> </ul>	<ul style="list-style-type: none"> <li>• Chochehebel auf die  Position stellen.</li> <li>• Luftfilter reinigen</li> <li>• Autorisierten Kundendienst aufsuchen.</li> <li>• Schneidmesser schärfen bzw. austauschen</li> </ul>
Der Motor läuft unregelmäßig	<ul style="list-style-type: none"> <li>• Falscher Elektrodenabstand der Zündkerze</li> <li>• Falsche Vergasereinstellung</li> </ul>	<ul style="list-style-type: none"> <li>• Zündkerze reinigen und Elektrodenabstand einstellen oder neue Zündkerze einsetzen.</li> <li>• Autorisierten Kundendienst aufsuchen.</li> </ul>
Der Motor läuft heiß	<ul style="list-style-type: none"> <li>• Motor ist überlastet</li> </ul>	<ul style="list-style-type: none"> <li>• Legen Sie regelmäßig Pausen ein</li> </ul>



## Explanation of the symbols on the equipment

	Read the operating and safety instructions before start-up and follow them!
	Warning! Gasoline is very flammable. Avoid smoking or bringing any flame or sparks near fuel.
	Warning! Denotes risk of personal injury, loss of life, or damage to the tool in case of non-observance.
	Warning! Risk of injury! Do not let your hands or feet come in contact with the blades when the motor is running.
	Warning! Keep all children, bystanders and helpers 15 meters away from the brush cutter!
	Wear robust footwear when using the device!
	Wear protective helmet, ear and eye protection.
	Wear protective gloves when using the device!
	Warning! The exhaust and other parts of the engine will get very hot during use, do not touch!
	Fuel tank capacity
	Warning! Beware of thrown objects hit by cutting attachments. Never use without properly mounted blade guard.
	The product complies with the applicable European directives and an evaluation method of conformity for this directives was done.
	Caution kickback and blade thrust!
	Caution, use no saw blades or multi-part metal cutting tools!
	Brush cutter
	Grass trimmer
	Guaranteed sound power

**Table of contents:****Page:**

1.	Introduction.....	23
2.	Layout.....	23
3.	Scope of delivery.....	23
4.	Intended use.....	24
5.	Important information .....	24
6.	Technical data .....	25
7.	Before starting the equipment.....	26
8.	Attachment and operation .....	26
9.	Working instructions .....	28
10.	Maintenance.....	28
11.	Storage.....	30
12.	Disposal and recycling .....	30
13.	Troubleshooting.....	31

## 1. Introduction

### Manufacturer: scheppach

Fabrikation von Holzbearbeitungsmaschinen GmbH  
Günzburger Straße 69  
D-89335 Ichenhausen

### Dear Customer,

We hope your new tool brings you much enjoyment and success.

### Note:

According to the applicable product liability laws, the manufacturer of the device does not assume liability for damages to the product or damages caused by the product that occurs due to:

- Improper handling,
- Non-compliance of the operating instructions,
- Repairs by third parties, not by authorized service technicians,
- Installation and replacement of non-original spare parts,
- Application other than specified,

### We recommend:

Read through the complete text in the operating instructions before installing and commissioning the device.

The operating instructions are intended to help the user to become familiar with the machine and take advantage of its application possibilities in accordance with the recommendations.

The operating instructions contain important information on how to operate the machine safely, professionally and economically, how to avoid danger, costly repairs, reduce downtimes and how to increase reliability and service life of the machine.

In addition to the safety regulations in the operating instructions, you have to meet the applicable regulations that apply for the operation of the machine in your country.

Keep the operating instructions package with the machine at all times and store it in a plastic cover to protect it from dirt and moisture.

Read the instruction manual each time before operating the machine and carefully follow its information. The machine can only be operated by persons who were instructed concerning the operation of the machine and who are informed about the associated dangers. The minimum age requirement must be complied with.

In addition to the safety notices contained in this operating manual and the particular instructions for your country, the generally recognised technical regulations for the operation of identical devices must be complied with.

We accept no liability for damage or accidents which arise due to non-observance of these instructions and the safety information.

## 2. Layout (Fig. 1 - 3)

### Scope of delivery

1. Line spool with cutting line
2. Safe guard
3. Long handle with drive shaft
4. Cutting blade
5. Steady grip
6. Switch On/Off
7. Throttle lock
8. Throttle lever
9. Throttle lever "lock"
10. Choke lever
11. Starter cable
12. Spark plug boot
13. Air filter housing cover
14. Petrol tank
15. Housing for engine cooler
16. Fuel pump
17. Belt
18. Emergency release
19. Spark plug wrench
20. Allen key (size 4)
21. Allen key (size 5)
22. 3 x cable ties
23. Oil filler neck

### 3. Scope of delivery

- Open the packaging and take out the equipment with care.
- Remove the packaging material and any packaging and/or transportation braces (if available).
- Check to see if all items are present.
- Inspect the equipment and accessories for transport damage. In case of complaints the supplier is to be informed immediately. Complaints received at a later date will not be acknowledged.
- If possible, keep the packaging until the end of the guarantee period.
- Read the operating instructions to make yourself familiar with the device prior to using it.
- After that, please dispose of it in an environmentally friendly way.
- Only use original parts for accessories as well as for wearing and spare parts. Spare parts are available from your specialized dealer.
- Specify our part numbers as well as the type and year of construction of the device in your orders.

### ⚠ Important!

The equipment and packaging material are not toys. Do not let children play with plastic bags, foils or small parts. There is a danger of swallowing or suffocating!

## 4. Intended use

The power scythe (using the cutting blade) is designed for cutting young trees, strong weeds and undergrowth.

The power trimmer (using the line spool with cutting line) is designed for cutting lawns, grassed areas and small weeds. The operating instructions as supplied by the manufacturer must be obeyed to ensure that the equipment is used properly. Any use which is not expressly permitted in the manual may result in damage to the equipment and place the user in serious danger. Be sure to observe the restrictions in the safety instructions.

Please note that our equipment has not been designed for use in commercial, trade or industrial applications. Our warranty will be voided if the equipment is used in commercial, trade or industrial businesses or for equivalent purposes.

Important. Due to the high risk of bodily injury to the user, the petrol power scythe must not be used to carry out the following work: to clean dirt and debris off walkways, or to chop up tree or hedge clippings. Similarly, the petrol power scythe must not be used to level out high areas such as molehills. For safety reasons, the petrol power scythe must not be used as a drive unit for other work tools or toolkits of any kind.

The equipment is allowed to be used only for its prescribed purpose. Any other use is deemed to be a case of misuse. The user/operator and not the manufacturer will be liable for any damage or injuries of any kind resulting from such misuse.

### Non-permitted users:

Persons who are not familiar with the operating manual, children, young people under the age of 16 as well as persons under the influence of alcohol, drugs or medication must not operate the unit.

### Working hours for gasoline brush cutter

While it is permitted to use a brush cutter at any time, operators should always show due consideration to others living nearby.

## 5. Important information

### Safety instructions

This appliance is not intended for use by persons (including children) with reduced physical, sensory or mental capabilities, or lack of experience and knowledge, unless they have been given supervision or instruction concerning use of the appliance by a person responsible for their safety.

Children should be supervised to ensure that they do not play with the appliance.

#### 1. Training

- Read the instructions carefully. Be familiar with the controls and the proper use of the appliance.
- Never allow children or people unfamiliar with these instructions to use the appliance. Local regulations may restrict the age of the operator.
- Never mow while people, especially children, or pets are nearby.
- The operator or user is responsible for accidents of hazards occurring to other people or their property.
- Avoid running the engine indoors. The exhaust gases contain harmful carbon monoxide.

#### 2. Preparation

- While cutting, always wear substantial footwear and long trousers.
- Do not operate the appliance when barefoot or wearing open sandals.
- Thoroughly inspect the area where the appliance is to be used and remove all stones, sticks, wires, bones, and other foreign objects.
- Before using, always visually inspect to see that the blades, blade bolts and cutter assembly are not worn or damaged. Replace worn or damaged blades and bolts in sets to preserve balance.
- On multi-bladed appliances, take care as rotating one blade can cause other blades to rotate.

#### 3. Operation

- Operate only in daylight or in good artificial light.
- Avoid operating the appliance in wet grass, where feasible.
- Always be sure of your footing on slopes.
- Walk, never run.
- Exercise extreme caution when changing direction on slopes.
- Do not cutting excessively steep slopes.
- Use extreme caution when reversing or pulling the appliance towards you.
- Never operate the appliance with defective guards or shields, or without safety devices.
- Switch on the motor according to instructions and with feet well away from the blade(s).
- In this case, do not tilt it more than absolutely necessary and lift only the part which is away from the operator. Always ensure that both hands are in the



operating position before returning the appliance to the ground.

- Do not put hands or feet near or under rotating parts.
- Never pick up or carry an appliance while the motor is running.
- Pull the spark from the socket:
  - whenever you leave the machine;
  - before clearing a blockage;
  - before checking, cleaning or working on the appliance;
  - after striking a foreign object. Inspect the appliance for damage and make repairs as necessary;
  - if the appliance starts to vibrate abnormally (check immediately).

#### 4. Maintenance and storage

- Keep all nuts, bolts, and screws tight to be sure the appliance is in safe working condition.
- Check the grass catcher frequently for wear or deterioration.
- Replace worn or damaged parts for safety.
- For rotary mowers, ensure that only replacement cutting means of the right type are used.
  - Never store the equipment with petrol in the tank inside a building where fumes can reach an open flame or spark;
  - Allow the engine to cool before storing in any enclosure;
  - To reduce the fire hazard, keep the engine, silencer, battery compartment and petrol storage area free of grass, leaves, or excessive grease;
  - If the fuel tank has to be drained, this should be done outdoors.

#### Special safety warning

1. Grip the handles of the brush cutter firmly with both hands. If you suspend the work, place the throttle into the idling position.
2. Always be sure to maintain a steady, even posture while working
3. Maintain the speed of the engine at the level required to perform cutting work and never raise the speed of the engine above the necessary level.
4. If the grass gets caught in the blade during operation, or if you need to check the unit or refuel the tank always be sure to turn off the engine.
5. If the blade touches a hard object like a stone immediately stop the engine and check if something is wrong with the blade. If so, replace the blade with a new one.
6. If someone calls out while working, always be sure to turn off the engine before turning around.
7. Never touch the spark plug or plug cord while the engine is in operation. Doing so may result in being subjected to an electrical shock.

8. Never touch the muffler, spark plug or other metallic parts of the engine while the engine is in operation or immediately after shutting down the engine. Doing so may result in serious burns.
9. When you finish cutting in one location and wish to continue working in another spot, turn off the engine and turn the machine to have the blade facing away from your body.
10. Check that the cutting attachment stopped turning under the engine idle before starting to use the machine.

## 6. Technical data

Cutting data grass trimmer	
Cutting circle diameter of line	430 mm
Cutting line diameter	2 x 2,4 mm
Cutting line length	4 m
Max. cutting speed max.	6200 min <sup>-1</sup>
Cutting data brush cutter	
Cutting circle diameter of blade	255 mm
Cutter blade thickness	1,4 mm
Teeth quantity	3
Max. cutting speed max.	7300 min <sup>-1</sup>
Power unit	
Displacement	31,0 cm <sup>3</sup>
Max. engine output	0,7 kW
Fuel tank capacity	720 cm <sup>3</sup> , Normal petrol / Lead free max. 5% bioethanol
Oil capacity	100 cm <sup>3</sup>
Oil	10W30 / SAE30
Engine type	4-stroke engine, air-cooled
Weight	7,8 kg

#### Subject to technical changes!

Information concerning noise emission measured according to relevant standards:

Sound pressure Grass trimmer  $L_{pA} = 94,2$  dB(A)  
 Sound pressure Brush cutter  $L_{pA} = 94,2$  dB(A)  
 Sound power Grass trimmer  $L_{WA} = 105,4$  dB(A)  
 Sound power Brush cutter  $L_{WA} = 102,3$  dB(A)  
 Uncertainty K = 2,5 dB(A)

Wear ear-muffs.

The impact of noise can cause damage to hearing.

#### Vibration:

Grass trimmer:  $a_{hv,eq} = 5,073$  m/s<sup>2</sup>  
 Brush cutter:  $a_{hv,eq} = 4,771$  m/s<sup>2</sup>  
 Uncertainty K = 1.5 m/s<sup>2</sup>

Reduce noise generation and vibration to a minimum!

- Use only equipment that is in perfect condition.
- Maintain and clean the equipment regularly.
- Adopt your way of working to the equipment.
- Do not overload the equipment.
- Have the equipment checked if necessary.
- Switch off the equipment when not in use.
- Wear gloves.

**In these operating instructions we have marked the places that have to do with your safety with this sign: **

## 7. Before starting the equipment

Each time before use, check the following:

- That there are no leaks in the fuel system.
- That the equipment is in perfect condition and that the safety devices and cutting devices are complete.
- That all screws are securely fastened.
- That all moving parts move smoothly.

### CAUTION!

**The engine does not come with oil in it. Therefore, ensure that you add 0,08 liters of oil before starting it up. Use normal, multigrade oil (SAE30 / 10W30). The oil level in the engine must be checked each time before mowing. Fig. 44 - 45**  
**You will also need to fill in petrol, as this is also not supplied upon delivery.**

### Fuel

Recommended fuels.

Normal petrol / Lead free max. 5% bioethanol

**Important:** Only use containers designed and approved for the purpose to transport and store fuel.

### Warning!

**Take care of the emission of exhaust gases. Always shut off engine before fuelling. Never add fuel to a machine with a running or hot engine. Take care of fire!**

## 8. Attachment and operation

### Assembly

When assembling this machine, please follow the instructions for assembly printed.

#### 1. Assemble the handle on the machine. Fig. 4 -6

- Assemble the bike type handle on the machine: First release the inner hex screws, second take right and left handle on the centre of handle holder.
- Last assemble the handle holder and tighten the inner screws enough.

#### 2. Mounting the shaft. Fig. 7

- Push the lower part of the shaft (b) right down until the stop pin (a) slots into the hole (c) in the shaft. This is easier to do if you rotate the bottom of the shaft (b) slightly in both directions. The pin (a) is in place when it is completely lodged in the hole.
- Lastly, tighten the knob (d) securely.

#### 3. Assemble the safe guard. Fig. 11 13

- Fix the safe guard with hex key and wrench enclosed as standard accessories for tightening the nuts enough. Please see the below pictures showing.

 **Warning!** Use only original manufacturer's replacement parts, accessories and attachments. Failure to do so can cause poor performance, possible injury and may void your warranty. Never use the machine without the guard assembled!

#### 4. Assemble and disassemble the cutting head grass trimmer / nylon cutting head. Fig. 14 - 15

- Release the nut.  
Line up the two holes of flange and shield, use one screw driver to hold the flange as below and turn the socket wrench clockwise, the nut will be released.
- Fit the Nylon cutting head.  
Remove another shield after release the nut. Still hold the flange, take the Nylon cutting head on the shaft and rotate counter-clockwise, the Nylon cutting head is fitted. Fig. 15
- Release the Nylon cutting head.  
Use screw driver to hold flange and then rotate the Nylon cutting head clockwise, it will be replaced.

#### Brush cutter / Cutter blade

- Fit the blade. Fig. 8 - 10  
Take the outer flange off after release the nut, then put the blade (4), outer flange (25), shield (24) and nut according to priority as below picture. Note the blade rotation direction needs be same as below picture. Use screw driver to hold flange and tighten nut counter-clockwise, ensure the nut is tightened enough.
- Release blade. Use screw driver to hold flange and release nut, the blade can be took off.

### Warning!

Please make sure the cutting head has been assembled correctly before use!

**Note:** The packaging material is made of recycle materials. Dispose of packaging materials in accordance with regulations.

### 5. Fit the belt. Fig. 17 - 21

- to picture showing, fit the belt well.

#### Operation

When working with the equipment, the appropriate plastic guard hood for cutting blade mode or cutting line mode must be fitted to prevent objects being thrown out by the equipment.

The integrated blade in the cutting line guard hood automatically cuts the line to the optimum length. Fig. 16

#### Filling with fuel

##### ⚠ Danger of injury! Fuel is explosive!

**Turn off and cool the motor down before filling the tank with fuel. You must observe all safety instructions relating to handling fuel.**

##### ⚠ Risk of device damage!

**The device is supplied without motor or gearbox oil.**

**ATTENTION! Before operating, you must fill it with fuel.**

- Unscrew the tank cap (14) and remove it. Fig. 1
- Pour in the fuel carefully. Avoid spilling!
- Screw the tank cap on firmly by hand.

#### Draining fuel. Fig. 40

- Hold a collection container beneath the fuel drain bolt.
- Unscrew the tank cap and remove it.
- Allow the fuel to run out completely.
- Screw the tank cap on firmly by hand.

#### Start on the unit

Do not start the unit until it has been completely assembled.

##### ⚠ Danger of injury!

**Do not operate the device unless you did not find any faults. If a part has become defective, make sure to replace it before you use the device again.**

#### Check before use!



- Check the safe condition of the device:
- Check the device for leaks.
- Check the device for visual defects.
- Check that all parts of the device have been securely fitted.
- Check that all safety devices are in proper condition.

##### ⚠ Danger of injury!

Before starting work, always check the ground and remove all objects which could be thrown by the device.

#### Start Fig. 21 - 27 + 41

Once the machine has been set up properly, start the engine as follow:

1. Set the equipment down on a hard, level surface.
2. Turn the engine switch to the ON position. Fig. 22
3. Put the choke lever on the  position. Fig. 23
4. Press the fuel pump more than 5 times. Fig. 24
5. Pull the recoil starter handle (11) 3-5 times to start the engine. Fig. 25
6. Pull the rope until engine starts. Fig. 25
7. Wait a while adjust the choke lever to  position. Fig. 26
8. When the engine is running and idling. The throttle lever on handle is as picture 25. First press the lock off lever (7) and then switch the throttle lever (8) on, the machine will be working. If you want to lock the throttle lever (8) press the throttle lever lock (9). Fig. 27
9. Adjusting line length when working:  
This machine is fitted with a "Tap & Go" head. To release more line, tap the cutting line head against the round with engine at top speed: the line will be released automatically and the knife cut off the excess length. Fig. 41
10. If meet any problems, press the engine switch to off position, the machine will stop running. If need stop cutting head working, release the throttle lever (8). Fig. 27
11. If any problem occurs, pull the pin of safety belt, then release the brush cutter immediately. Fig. 21
12. If the machine is hot, the throttle level can be adjusted to ON position directly when re start the machine.

**Note:** If the engine does not start up even after several attempts, read the section „Engine troubleshooting“.

**Note:** Always pull the starter cord out in a straight line. If it is pulled out at an angle, then friction will occur on the eyelet. As a result of this friction, the cable will become frayed and will wear away faster. Always hold the starter handle when the cable retracts. Never allow the cable to snap back when it has been pulled out.

**Note:** Do not start the motor in tall grass.

**⚠ Attention:** When the engine has been switched off, the cutter continues running for several seconds therefore do not close to cutting head of brush cutter until the cutter has come to a standstill!

## 9. Working instructions

### Extending the cutting line

**Caution!** Do not use any kind of metal wire or metal wire encased in plastic in the line spool. This may cause serious injuries to the user. To extend the cutting line, run the engine at full speed and tap the line spool on the ground. This will automatically extend the line. Fig. 41

The blade on the safety shield will cut the line to the appropriate length. Fig. 16

**△ Important:** Remove all grass and weed remnants at regular intervals to prevent the shaft tube overheating. Lawn, grass and weed remnants become trapped under the safety shield and prevent the shaft tube from receiving adequate ventilation. Remove the remnants carefully using a screwdriver or the like. Fig. 42

### Different cutting methods

When the equipment is correctly assembled it will cut weeds and long grass in places which are difficult to access, e.g. along fences, walls and foundations and also around trees. It can also be used for „mowing“ down vegetation so that a garden can be better prepared or a certain area cleared down to the soil. Fig. 43

**△ Attention:** Even if it is used carefully, cutting around foundations, stone or concrete walls, etc. will result in the line suffering more than normal wear.

### Trimming/mowing

Swing the trimmer from side to side in a scything motion. Always keep the line spool parallel to the ground. Check the site and decide which cutting height you require. Guide and hold the line spool at the required height to obtain an even cut. Fig. 43

### Low trimming

Hold the trimmer right in front of you at a slight angle so that the underside of the line spool is above the ground and the line strikes the correct target. Always cut away from yourself. Never draw the trimmer towards yourself.

### Cutting along fences/foundations

Approach wire mesh fences, lath fences, natural stone walls and foundations slowly so that you can cut close to them without striking the obstacle with the line. If, for example, the line strikes stones, stone walls or foundations, it will wear or fray. If the line strikes wire fencing, it will break.

### Trimming around trees

When trimming around tree trunks, approach slowly so that the line does not strike the bark. Walk around the tree, cutting from left to right. Approach grass or weeds with the tip of the line and tilt the line spool forwards slightly.

**Warning!** Take extreme care during mowing work. When doing such work keep a distance of 30 meters between yourself and other people or animals.

### Mowing

When mowing, you want to cut all the vegetation down to the ground. To do this, set the line spool at an angle of 30° to the right. Place the handle in the required position. Remember the increased risk of injury to the user, watchers and animals, and the danger of damaging property due to objects (for example stones) being thrown.

**Warning!** Do not use the equipment to remove objects from footpaths, etc. The equipment is a powerful tool and can throw small stones and other objects a distance of 15 meters or more, causing injuries and damage to cars, houses and windows.

### Jamming

If the cutting blade jams as a result of attempting to cut vegetation that is too dense, switch off the engine immediately. Remove the grass and scrub from the equipment before you restart it. Fig. 42

### Preventing recoil

When you work with the blade, there is a risk of recoil if it strikes solid objects such as tree trunks, branches, tree stumps, stones or the like. This will throw the equipment backwards in the direction opposite to the rotation of the tool. This can cause you to lose control of the equipment. Do not use the blade near fences, metal posts, boundary stones or foundations.

## 10. Maintenance

Before performing any maintenance or cleaning work, always turn off the engine and pull out the spark boot plug.

1. Do not spray the unit with water. It damages the engine.
2. Clean the unit with a cloth, hand brush, etc.

Maintenance schedule			
	12 hours of use	24 hours of use	36 hours of use
Air filter	clean	clean	replace
Spark plug	check	clean	replace

### Expert inspection is required:

- If the brush cutter strikes an object.
- If the motor stops suddenly

- If the blade is bent (do not align!)
- If the gears are damaged.

### Replacing the line spool/cutting line Fig. 35 - 39

1. Dismantle the line spool (1) as described in section 8.4 Assembly. Press the spool together and remove one half of the housing. Fig. 35
2. Take the spool plate out of the line spool housing. Fig. 36
3. Remove any remaining cutting line.
4. Place the new cutting line in the center and hang the loop which has formed into the recess in the spool splitter. Fig. 37
5. Wind the line onto the spool counter-clockwise and under tension. The spool splitter will separate the two halves of the line. Fig. 38
6. Hook the last 15 cm of the two ends of the line onto the opposite lying line holders of the spool plate. Fig. 39
7. Thread the two ends of the line through the metal eyelets in the line spool housing .
8. Press the spool plate into the line spool housing. Fig. 36
9. Pull the two line ends sharply to release them from the line holders.
10. Join the housing parts together again. Fig. 35
11. Cut the excess line to a length of around 13 cm. This will reduce the load on the engine when starting and warming up.
12. Remount the line spool (see section 8.4). If you are replacing the complete line spool, skip points 3-6.

### Grinding the safety hood blade

The safety hood blade can become blunt over time.

- When you notice this, undo the screw holding the safety hood blade on the safety hood.
- Clamp the blade in a vise.
- Sharpen the blade with a flat file and make sure that the angle of the cutting edge is not altered in the process. File in one direction only.

Replacing and resharpening the cutting blade at the end of the mowing season always resharpen the cutting blade or, if required, replace the cutting blade with a new one.

Unbalanced blades will cause the brush cutter to vibrate violently-risk of accident!

### Change and clean the spark plug Fig. 32 - 33

1. Once the engine has cooled, remove the spark plug using the socket spanner supplied.
2. Clean the plug with a wire brush.
3. Using a feeler gauge; set the gap to 0.5-0.7 mm.
4. Install the spark plug carefully by hand, to avoid cross-threading.
5. After the spark plug is seated, tighten with spanner to compress the washer.

### Clean the air filter Fig. 30 - 31

Soiled air filters reduce the engine power by supplying too little air to the carburetor. Regular checks are therefore essential.

- Unclip the air filter cover and remove the sponge filter element.
- To avoid objects falling into the air tank, replace the air filter cover.
- Wash the filter element in warm soap water, rinse and allow drying naturally.  
**Important:** Never clean the air filter with petrol or inflammable solvents.

### Checking the oil level

**△ CAUTION!** Never run the engine with no or too little oil. This could cause severe damage to the engine. Use only SAE30 / 10W30 engine oil.

### Checking the oil level (Fig. 45):

- Laying unit on a flat surface.
- Unscrew the oil dip stick by turning anticlockwise, pull out and wipe. Insert the dip stick back in the filling mount as far as the stop.
- Pull out the dip stick again and read off the oil level while holding horizontally. The oil level must be between the maximum and the minimum

### Changing the oil (Fig. 44-45)

- Change the engine oil every year before the start of the season when the engine is warm.
- Use only engine oil (SAE30 / 10W30).
- Open the oil filler screw ( 23).
- Drain the warm engine oil into a drip tray.
- Fill up with engine oil as far as the top mark on the dipstick (approx. 0.315 l).

**Dispose of the used oil in accordance with applicable regulations.**

### △ Warning!

**Never run the engine without the air filter element installed.**

### Lubricate angle transmission

Lubricate with lithium-based grease. Remove the screw and put in the grease, turning the shaft manually until grease emerges, then replace the screw.

### Storing the unit

After cutting, clean the unit thoroughly. Store the unit in a dry room allow the motor to cool down beforehand.

**Important hint in case of sending the equipment to a service station:**

Due to security reasons please see to it that the equipment is sent back free of oil and gas!

### Service information

Please note that the following parts of this product are subject to normal or natural wear and that the following parts are therefore also required for use as consumables.

Wear parts\*: Line spool, cutting blade, spark plug, air filter

\* Not necessarily included in the scope of delivery!

## 11. Storage

### Cleaning

- Keep handles free of oil, so you always have a secure hold.
- Clean the equipment as required with a damp cloth and, if necessary, mild washing up liquid.

### ⚠ Important!

- Always pull out the spark boot plug each time before carrying out any cleaning.
- Never immerse the equipment in water or other liquids in order to clean it.
- Store the chainsaw in a safe and dry place out of the reach of children.

### Storage

Important: Never put the equipment into storage for longer than 30 days without carrying out the following steps.

### Storing the equipment

If you intend to store the equipment for longer than 30 days, the equipment must be prepared accordingly. Otherwise the fuel still remaining in the carburetor will evaporate and leave a rubbery sediment. This can cause problems when starting up the equipment and may require expensive repairs.

- 1 Slowly remove the fuel tank cap to release any pressure that may have formed in the tank. Carefully empty the tank.
- 2 To remove the fuel from the carburetor, start the engine and let it run until the equipment stops.
- 3 Leave the engine to cool (approx. 5 minutes).
- 4 Remove the spark plug (see section 10 Change and clean the spark plug).
- 5 Add one teaspoon of 4-stroke engine oil into the combustion chamber. Slowly pull the starter cord several times to apply a layer of oil to all internal components. Fit the spark plug again.

**Note:** Store the equipment in a dry place and far away from possible ignition sources such as an oven, a gas-fired hot water boiler, a gas-fired dryer, etc.

### Putting the equipment back into operation

- 1 Remove the spark plug (see section 10 Change and clean the spark plug).
- 2 Quickly tug on the starter cord to remove excess oil from the combustion chamber.
- 3 Clean the spark plug and check that the electrode gap is correct, or insert a new spark plug with the correct electrode gap.
- 4 Prepare the equipment for operation.
- 5 Fill the tank with proper fuel locations.
- 6 Check the oil level.

### Transport

To transport the machine, empty the petrol tank as described in section 8 draining fuel. Clean coarse dirt off the equipment with a brush or hand brush.

## 12. Disposal and recycling

The equipment is supplied in packaging to prevent it from being damaged in transit. The raw materials in this packaging can be reused or recycled. The equipment and its accessories are made of various types of material, such as metal and plastic. Defective components must be disposed of as special waste. Ask your dealer or your local council.

## 13. Troubleshooting

The table below contains a list of fault symptoms and explains what you can do to remedy the problem if your equipment fails to work properly. If the problem still persists after working through the list, please contact your nearest service workshop.

Fault	Possible cause	Remedy
The equipment does not start	<ul style="list-style-type: none"> <li>• Correct starting procedure not followed</li> <li>• Sooted or damp spark plug</li> <li>• Incorrect carburetor setting</li> <li>• Blade or nylon cutter mounted incorrectly</li> <li>• No fuel in the tank</li> </ul>	<ul style="list-style-type: none"> <li>• Follow the instructions for starting</li> <li>• Clean the spark plug or replace it with a new one</li> <li>• Contact an authorized customer service outlet</li> <li>• Reassemble the blade or nylon cutter</li> <li>• Check the fuel level</li> </ul>
The equipment starts but does not develop its full power	<ul style="list-style-type: none"> <li>• Incorrect choke lever setting</li> <li>• Soiled air filter</li> <li>• Incorrect carburetor setting</li> <li>• Cutting blade blunt</li> </ul>	<ul style="list-style-type: none"> <li>• Set the choke lever on the  position</li> <li>• Clean the air filter</li> <li>• Contact an authorized customer service outlet</li> <li>• Have cutting blade resharpened /replaced</li> </ul>
The engine does not run smoothly	<ul style="list-style-type: none"> <li>• Incorrect electrode gap on the spark plug</li> <li>• Incorrect carburetor setting</li> </ul>	<ul style="list-style-type: none"> <li>• Clean the spark plug and adjust the electrode gap, or fit a new spark plug</li> <li>• Contact an authorized customer service outlet</li> </ul>
If the temperature of machines is too high	<ul style="list-style-type: none"> <li>• Engine is overloaded</li> </ul>	<ul style="list-style-type: none"> <li>• Insure the machines have rest at regular time</li> </ul>

## Légende des symboles figurant sur l'appareil

	Avant la mise en service, lisez le mode d'emploi et les consignes de sécurité et respectez-les !
	Attention! L'essence est très inflammable. Évitez de fumer ou d'approcher une flamme ou une étincelle près du carburant.
	Attention! Le défaut de se conformer à un danger mortel et le risque de blessures et de dommages à la machine!
	Attention! Risque de blessure! Ne pas mettre les mains et les pieds au contact de la lame lorsque le moteur tourne
	Tenez les enfants, les spectateurs et les personnes qui aident à 15 mètres de la débroussailleuse!
	Portez des chaussures robustes pour utiliser l'appareil!
	Portez un casque de protection et une protection auditive! Portez des lunettes de protection!
	Portez des gants de protection pour utiliser l'appareil!
	Les gaz d'échappement et autres pièces du moteur deviennent très chauds pendant l'utilisation, ne les touchez pas.
	Capacité du réservoir d'essence
	Faites attention aux objets projetés heurtés par les outils de coupe. N'utilisez jamais sans le protège-lame monté correctement.
	Ce produit est conforme aux directives européennes en vigueur.
	Attention rebond
	Attention, ne pas utiliser de lames de scie Ou des outils de coupe en métal multi-parties!
	Débroussailleuse
	Coupe-bordures
	Niveau de puissance acoustique garanti



<b>Table des matières:</b>	<b>Page:</b>
1. Introduction.....	34
2. Description de l'appareil .....	34
3. Ensemble de livraison .....	34
4. Utilisation conforme.....	35
5. Notes importantes .....	35
6. Caractéristiques techniques.....	37
7. Avant la mise en service .....	37
8. Structure et commande.....	37
9. Les instructions de travail.....	39
10. Maintenance.....	40
11. Stockage .....	42
12. Mise au rebut et recyclage .....	42
13. Dépannage.....	43

## 1. Introduction

### Fabricant :

scheppach  
 Fabrikation von Holzbearbeitungsmaschinen GmbH  
 Günzburger Straße 69  
 D-89335 Ichenhausen

### Cher client,

Nous espérons que votre nouvelle machine vous apportera de la satisfaction et de bons résultats.

### Remarque:

Selon la loi en vigueur sur la responsabilité du fait des produits, le fabricant n'est pas tenu pour responsable de tous les dommages subis par cet appareil et pour tous les dommages résultant de son utilisation, dans les cas suivants :

- Mauvaise manipulation,
- Non-respect des instructions d'utilisation,
- Travaux de réparation effectués par des tiers, par des spécialistes non agréés,
- Remplacement et montage de pièces de rechange qui ne sont pas d'origine.
- Utilisation non conforme,

### Nous vous recommandons:

De lire intégralement le manuel d'utilisation, avant d'effectuer le montage et la mise en service.

Le présent manuel d'utilisation vous facilitera la prise en main et la connaissance de la machine, tout en vous permettant d'en utiliser pleinement le potentiel dans le cadre d'une utilisation conforme.

Les instructions importantes qu'il contient vous apprendront comment travailler avec la machine de manière sûre, rationnelle et économique ; comment éviter les dangers, réduire les coûts de réparation et réduire les périodes d'indisponibilité ; comment enfin augmenter la fiabilité et la durée de vie de la machine.

En plus des consignes de sécurité continues dans ce manuel d'utilisation, vous devez respecter scrupuleusement les réglementations et les lois applicables lors de l'utilisation de la machine dans votre pays.

Conservez le manuel d'utilisation dans une pochette plastique pour le protéger de la saleté et de l'humidité, auprès de la machine. Avant de commencer à travailler avec la machine, chaque utilisateur doit lire le manuel d'utilisation puis le suivre attentivement. Seules les personnes formées à l'utilisation de la machine et conscientes des risques associés sont autorisées à travailler avec la machine. L'âge minimum requis doit être respecté.

En plus des consignes de sécurité contenues dans ce manuel d'utilisation et des réglementations spécifiques de votre pays, vous devez respecter les règles techniques généralement reconnues pour l'utilisation de la machine.

Nous déclinons toute responsabilité pour les accidents et dommages dus au non-respect de ce mode d'emploi et des consignes de sécurité.

## 2. Description de l'appareil (Fig. 1-3)

### Ensemble de livraison

1. Bobine de fil avec fil de coupe
2. Capot de protection lame
3. Guidon avec arbre d'entraînement
4. Lames
5. Poignée de guidage
6. Interrupteur marche/arrêt
7. Blocage de l'accélérateur
8. Accélérateur
9. Blocage de l'accélérateur
10. Levier étrangleur
11. Corde de lancement
12. Cosse de bougie d'allumage
13. Recouvrement du boîtier du filtre à air
14. Réservoir à essence
15. Carter pour le refroidissement du moteur
16. Pompe à carburant
17. Ceinture de port
18. Sortie d'urgence
19. Clé à bougie
20. Clé à six pans creux t. 4
21. Clé à six pans creux t. 5
22. 3 colliers
23. Goulot de remplissage d'huile

### 3. Ensemble de livraison

- Ouvrez l'emballage et sortez l'appareil de l'emballage avec précaution.
- Retirez le matériel d'emballage tout comme les sécurités d'emballage et de transport (s'il y en a).
- Vérifiez si la livraison est bien complète.
- Contrôlez si l'appareil et ses accessoires ne sont pas endommagés par le transport. En cas de réclamation, informer aussitôt le livreur. Les réclamations ultérieures ne seront pas acceptées.
- Conservez l'emballage autant que possible jusqu'à la fin de la période de garantie.
- Familiarisez-vous avec l'appareil avant son utilisation en lisant le guide d'utilisation.
- Ensuite, éliminez-le en respectant l'environnement.
- Pour les accessoires et les pièces standard, n'utilisez que de pièces d'origine. Vous trouverez les pièces de rechange chez votre revendeur.
- Lors de commandes, donnez nos numéros d'article, ainsi que le type et l'année de fabrication de l'appareil.

### ⚠ Attention!

L'appareil et les matériaux d'emballage ne sont pas des jouets ! Il est interdit de laisser des enfants jouer avec des sacs et des films en plastique et avec des pièces de petite taille ! Ils risquent de les avaler et de s'étouffer !

## 4. Utilisation conforme

La débroussailleuse (utilisation de la lame) convient à la coupe de petits bois, de mauvaises herbes résistantes et de broussailles.

Le coupeherbe (utilisation de la bobine de fi l avec fi l de coupe) convient à la coupe de gazon, de surface d'herbe et de mauvaises herbes légères. Le respect du mode d'emploi joint par le fabricant est la condition primordiale préalable à une utilisation conforme de l'appareil. Toute autre utilisation non explicitement autorisée dans ce mode d'emploi peut entraîner des dommages sur l'appareil et représenter un grave danger pour l'utilisateur. Veuillez absolument respecter les limites indiquées dans les consignes de sécurité.

Veillez au fait que nos appareils, conformément au règlement, n'ont pas été conçus pour être utilisés dans un environnement professionnel, industriel ou artisanal. Nous déclinons toute responsabilité si l'appareil venait à être utilisé professionnellement, artisanalement ou par des sociétés industrielles, tout comme pour toute activité équivalente.

**Attention !** En raison des risques pour l'intégrité corporelle de l'utilisateur, la débroussailleuse à essence ne peut pas être utilisée pour les travaux suivants : pour nettoyer les trottoirs et comme broyeur pour réduire en petits morceaux des petites branches d'arbres ou de haies. De plus, la débroussailleuse ne doit pas être utilisée pour aplanir des irrégularités du sol, comme par ex. les taupinières. Pour des raisons de sécurité, la débroussailleuse à essence ne doit pas être utilisée comme groupe d'entraînement pour d'autres outils ou jeux d'outils de toute sorte.

La machine doit exclusivement être employée conformément à son affectation. Toute utilisation allant au-delà de cette affectation est considérée comme non conforme. Pour les dommages en résultant ou les blessures de tout genre, le fabricant décline toute responsabilité et l'utilisateur/ l'opérateur est responsable.

### Utilisateurs non-autorisés:

Les personnes qui ne sont pas familières avec le manuel d'utilisation, les enfants, les jeunes de moins de 16 ans ainsi que les personnes sous l'influence de l'alcool, de drogues ou de médicaments ne doivent pas utiliser l'appareil.

## Heures de travail pour la débroussailleuse à essence

S'il est permis d'utiliser une débroussailleuse à tout moment, l'opérateur doit toujours faire preuve de considération pour ceux qui vivent à proximité.

## 5. Notes importantes

### Consignes de sécurité

Cet appareil n'est pas destiné à être utilisé par des personnes (y compris les enfants) présentant une déficience physique, sensorielle ou mentale, ou manquant d'expérience et de connaissances, à moins qu'elles ne soient encadrées ou qu'elles n'aient reçu des instructions concernant l'utilisation de l'appareil par une personne responsable de leur sécurité. Les enfants doivent être surveillés pour s'assurer qu'ils ne jouent pas avec l'appareil.

#### 1. Formation

- Lisez attentivement les instructions. Familiarisez-vous avec les commandes et la bonne utilisation de l'appareil.
- Ne laissez jamais des enfants ou des personnes ne connaissant pas ces instructions utiliser l'appareil. Les réglementations locales peuvent restreindre l'âge de l'utilisateur.
- Ne jamais tondre lorsque des personnes, en particulier des enfants, ou des animaux se trouvent à proximité.
- L'opérateur ou l'utilisateur est responsable des accidents et des dommages causés à d'autres personnes ou à leurs biens.
- Évitez de faire fonctionner le moteur à l'intérieur. Les gaz d'échappement contiennent du monoxyde de carbone nocif.

#### 2. Préparation

- Pendant la coupe, portez toujours des chaussures et des pantalons longs.
- N'utilisez pas l'appareil pieds nus ou avec des sandales ouvertes.
- Inspectez soigneusement la zone où l'appareil doit être utilisé et enlevez les cailloux, les bâtons, les fils, les os et autres objets étrangers.
- Avant utilisation, vérifiez toujours que les lames, les boulons des lames et l'ensemble de coupe ne sont pas usés ou endommagés. Remplacez les lames et les boulons usés ou endommagés par jeux complets afin de préserver l'équilibre.
- Sur les appareils multi-lames, n'oubliez pas que la rotation d'une lame peut entraîner celle des autres.

#### 3. Utilisation

- N'utilisez qu'à la lumière du jour ou avec une bonne lumière artificielle.
- Évitez d'utiliser l'appareil dans l'herbe humide, lorsque cela est possible.

- Assurez-vous toujours de vos appuis dans les pentes.
  - Marchez, sans jamais courir.
  - Faites preuve d'une extrême prudence lors du changement de direction dans une pente.
  - Ne coupez pas dans des pentes trop raides.
  - Soyez extrêmement prudent lorsque vous retournez ou tirez l'appareil vers vous.
  - N'utilisez jamais l'appareil avec des gardes ou des protections défectueux, ou sans dispositif de sécurité.
  - Allumez le moteur selon les instructions et en ayant les pieds éloignés de la ou des lames.
  - Dans ce cas, ne l'inclinez pas plus que nécessaire et soulevez uniquement la partie qui est loin de l'opérateur. Assurez-vous en permanence que les deux mains sont dans la position d'utilisation avant de retourner l'appareil au sol.
  - Ne mettez pas les mains ni les pieds près des parties rotatives ou en dessous.
  - Ne soulevez ni ne portez jamais un appareil moteur tournant.
  - Retirez la bougie de sa douille :
    - Lorsque vous vous éloignez de la machine ;
    - Avant de nettoyer un bourrage ;
    - Avant de contrôler, de nettoyer ou de travailler sur l'appareil ;
    - Après avoir heurté un objet étranger. Inspectez l'appareil pour les dommages et faites les réparations si besoin ;
    - Si l'appareil commence à vibrer anormalement (vérifiez immédiatement).
4. Maintenance et rangement
- Maintenez tous les écrous, boulons et vis bien serrés pour garantir que l'appareil est dans un état de fonctionnement sûr.
  - Vérifiez souvent l'usure et la détérioration du collecteur d'herbe.
  - Remplacez les pièces usées ou endommagées pour la sécurité.
  - Pour les tondeuses rotatives, assurez-vous que pour le remplacement, seuls des moyens de coupe du bon type sont utilisés.
    - Ne rangez jamais la machine avec de l'essence dans le réservoir, dans un bâtiment où les vapeurs peuvent atteindre une flamme ou une étincelle ;
    - Laissez le moteur refroidir avant de ranger dans un lieu clos ;
    - Pour réduire les risques d'incendie, maintenez le moteur, le silencieux, le compartiment de la batterie et le réservoir d'essence exempts d'herbe, de feuilles et d'excès de graisse ;
    - Si le réservoir d'essence doit être vidangé, ce doit être fait en extérieur.

#### **Avvertissement spécial relatif à la sécurité**

1. Saisissez les poignées de la débroussailleuse fermement avec les deux mains. Si vous interrompez le travail, placez la manette des gaz en position de ralenti.
2. Veillez à toujours maintenir une posture de travail stable et homogène
3. Maintenez la vitesse du moteur au niveau requis pour effectuer le travail de coupe et n'augmentez jamais la vitesse du moteur au-dessus du niveau nécessaire.
4. Si de l'herbe est prise dans la lame pendant le fonctionnement, ou si vous avez besoin de vérifier l'appareil ou de remplir le réservoir, assurez-vous de toujours éteindre le moteur.
5. Si la lame touche un objet dur comme un caillou, arrêtez immédiatement le moteur et vérifiez qu'il n'y a pas de problème avec la lame. Si c'est le cas, remplacez la lame par une nouvelle.
6. Si quelqu'un vous appelle pendant que vous travaillez, assurez-vous de toujours arrêter le moteur avant de vous retourner.
7. Ne touchez jamais la bougie ni le cordon pendant que le moteur est en marche. Ce faisant, vous seriez plus facilement soumis à une décharge électrique.
8. Ne touchez jamais le silencieux, la bougie d'allumage ni d'autres parties métalliques du moteur pendant que celui-ci est en marche ou immédiatement après l'arrêt du moteur. Cela pourrait entraîner des brûlures graves.
9. Lorsque vous avez terminé la coupe à un endroit et que vous souhaitez continuer à travailler dans un autre endroit, arrêtez le moteur et retournez la machine pour que la lame soit orientée à l'opposé de votre corps.
10. Vérifiez que l'outil de coupe a cessé de tourner sous le moteur au ralenti avant de commencer à utiliser la machine.

## 6. Caractéristiques techniques

Caractéristiques de coupe coupe-herbe	
Diamètre de coupe	430 mm
Dimensions du fil de coupe	2 x 2,4 mm
Longueur du fil de coupe	4 m
Vitesse de rotation maximale	6200 min <sup>-1</sup>

Caractéristiques de coupe débroussailluse	
Diamètre de coupe	255 mm
Épaisseur de la lame de coupe	1,4 mm
Nombre de dents	3
Vitesse de rotation maximale	7300 min <sup>-1</sup>

Entraînement	
Cylindrée	31,0 cm <sup>3</sup>
Puissance nominale du moteur	0,7 kW
Le réservoir d'essence	720 cm <sup>3</sup> , Essence normale sans plomb contenant 5% de bioéthanol maxi
la quantité d'huile	100 cm <sup>3</sup>
Huile	10W30 / SAE30
Type de moteur	Moteur 4 temps, refroidi par air
Poids	7,8 kg

### Sous réserve de modifications techniques !

Informations sur la bruyance mesurée selon les normes correspondantes:

Niveau de pression acoustique Coupe-bordures  $L_{pA}$  = 94,2 dB(A)

Niveau de pression acoustique Débroussailluse  $L_{pA}$  = 94,2 dB(A)

Niveau de puissance acoustique Coupe-bordures  $L_{WA}$  = 105,4 dB(A)

Niveau de puissance acoustique Débroussailluse  $L_{WA}$  = 102,3 dB(A)

Imprécision de mesure K = 2,5 dB(A)

Portez une protection de l'ouïe.

L'exposition au bruit peut entraîner une perte de l'ouïe.

### Vibrations:

Coupe-bordures:  $a_{hv,eq} = 5,073 \text{ m/s}^2$

Débroussailluse:  $a_{hv,eq} = 4,771 \text{ m/s}^2$

Imprécision de mesure K = 1,5 m/s<sup>2</sup>

Limitez le niveau sonore et les vibrations à un minimum !

- N'utilisez que des appareils en bon état.
- Effectuez une maintenance et un nettoyage réguliers de l'appareil.
- Adaptez votre manière de travailler à l'appareil.

- Ne surchargez pas l'appareil.
- Faites contrôler l'appareil le cas échéant.
- Mettez l'appareil hors circuit lorsque vous ne l'utilisez pas.
- Portez des gants.

**⚠ Dans les présentes instructions de service, les passages concernant la sécurité sont signalés par ce symbole.**

## 7. Avant la mise en service

Vérifiez l'appareil avant chaque mise en service:

- Étanchéité du système de carburant.
- État impeccable et dispositifs de protection et de coupe au complet.
- Bonne fixation de toutes les vis.
- Souplesse de toutes les pièces mobiles.

### ⚠ ATTENTION!!

**Le moteur est livré sans huile. Avant la mise en service, faites impérativement le plein avec 0,08 l d'huile. Utilisez de l'huile multigrade normale (SAE30/ 10W30). Contrôlez le niveau d'huile moteur avant chaque tonte. Fig 44-45**

**Il faut également remplir le réservoir d'essence, non fournie.**

### Carburant

Carburants recommandés

Essence normale sans plomb contenant 5% de bioéthanol maxi.

**Attention :** utilisez pour le transport et le stockage de carburant uniquement des réservoirs prévus et autorisés pour cela.

**Attention ! Faites attention à l'émission des gaz d'échappement.**

**Arrêtez toujours le moteur avant de remplir. N'ajoutez jamais d'essence à une machine dont le moteur est chaud ou en marche. Faites attention au feu !**

## 8. Structure et commande

### Assemblage

Lors du montage de cette machine, veuillez suivre les instructions imprimées pour le montage.

#### 1. Assemblez la poignée de la machine. Fig. 4 - 6

- Assemblez la poignée de type vélo sur la machine. Desserrez d'abord les vis hexagonales internes, puis saisissez les poignées droite et gauche au centre de support de poignée.
- Assemblez le support de poignée et serrez suffisamment les vis internes.

## 2. Montage de l'arbre. Fig. 7

- Retirez la goupille d'arrêt (a) et enfoncez la partie inférieure de l'arbre (b) directement jusqu'à ce que la goupille d'arrêt (a) s'insère dans le trou (c) de l'arbre. Ceci plus facile à effectuer si vous faites tourner la partie inférieure de l'arbre (b) légèrement dans les deux sens. L'axe (a) est en place quand il est complètement introduit dans le trou.
- Enfin, serrez le bouton (d) fermement.

## 3. Montez le garde de sécurité. Fig. 11 - 13

- Fixez le garde de sécurité avec la clé hexagonale et l'autre clé fournies comme accessoires standard pour serrer suffisamment les écrous. Veuillez consulter les photos ci-dessous.

**⚠ Attention!** N'utilisez que les pièces de rechange, les accessoires et les outils d'origine du fabricant. A défaut, cela pourrait entraîner des problèmes de performances, des blessures potentielles et invalider votre garantie. N'utilisez jamais la machine sans le garde monté !

## 4. Ne monter et enlever les deux dispositifs de coupe

### coupe-herbe / Bobine nylon. Fig. 14 - 15

- Relâchez l'écrou  
Alignez les deux trous de la bride et de la protection, utilisez un tournevis pour maintenir la bride comme indiqué ci-dessous et tournez la clé à douille dans le sens horaire pour libérer l'écrou.
- Montez la tête de coupe en nylon.  
Enlevez une autre protection après avoir libéré l'écrou. Maintenez toujours la bride, prenez la tête de coupe en nylon sur l'arbre et tournez dans le sens anti-horaire, la tête de coupe en nylon est montée. Fig. 15
- Libérez la tête de coupe en nylon.  
Utilisez un tournevis pour maintenir la bride, puis faites tourner la tête de coupe en nylon dans le sens horaire, elle est remise en place.

### Débroussailleuse / Lame à 3 dents

- Montez la lame. Fig. 8 - 10  
Retirez la bride extérieure après avoir libéré l'écrou, puis mettez la lame (4), la bride extérieure (25), la protection (24) et l'écrou en respectant la priorité. Notez que le sens de rotation de la lame doit être identique à celui de l'image ci-dessous. Utilisez un tournevis pour maintenir la bride et serrez l'écrou dans le sens anti-horaire, en vous assurant qu'il est suffisamment serré.
- Libérez la lame. Utilisez un tournevis pour maintenir la bride et libérer l'écrou, la lame peut être retirée.

## ⚠ Attention !

Veuillez vous assurer que la tête de coupe a été montée correctement avant de l'utiliser !

**Remarque:** Le matériau d'emballage est composé de matériaux recyclables. Débarrassez-vous des matériaux d'emballage conformément à la réglementation.

## 5. Montez la courroie Fig. 17 - 21

- Montez correctement la courroie en respectant les indications de l'image.

## Utilisation

Pendant que vous travaillez sur l'appareil, le capot de protection en plastique correspondant (pour fonctionnement avec lame ou fi l) doit être monté pour éviter que des objets soient projetés.

La lame intégrée (A) dans le capot de protection du fi l de coupe sectionne le fi l automatiquement à la longueur optimale. Fig. 16

## Remplissage avec de l'essence

### ⚠ L'essence est explosive !

**Éteignez et refroidissez le moteur avant de remplir le réservoir de carburant.**

### ⚠ Risque d'endommagement de l'appareil !

**L'appareil est livré sans huile au niveau du moteur et de la boîte de vitesses.**

**ATTENTION! Avant utilisation, vous devez remplir avec de l'essence.**

- Dévissez le bouchon (14) du réservoir et retirez-le. Fig.1
- Versez l'essence avec précaution. Évitez de renverser!
- Vissez fermement le bouchon du réservoir à la main.

## Vidange de l'essence Fig. 40

- Tenez un récipient de collecte sous le boulon de vidange de l'essence.
- Dévissez le bouchon du réservoir et retirez-le.
- Laissez sortir l'essence complètement.
- Vissez fermement le bouchon du réservoir à la main.

## Démarrez l'appareil

Ne démarrez pas l'appareil tant qu'il n'a pas été complètement assemblé.

### ⚠ Risque de blessure !

**Ne faites pas fonctionner l'appareil à moins de n'avoir trouvé aucun défaut. Si une pièce est devenue défectueuse, assurez-vous de la remplacer avant d'utiliser à nouveau l'appareil.**

### Vérifiez avant utilisation !



- Vérifiez que l'appareil est dans un état sûr
- Vérifiez l'absence de fuite au niveau de l'appareil.
- Vérifiez l'absence de défaut visuel au niveau de l'appareil.
- Vérifiez que toutes les pièces de l'appareil ont été solidement fixées.
- Vérifiez que tous les dispositifs de sécurité sont en bon état.

### ⚠ Risque de blessure !

Avant de commencer à travailler, vérifiez toujours le sol et enlevez tous les objets.

### Démarrage Fig. 21 - 27 + 41

Une fois que la machine a été correctement installée, démarrez le moteur comme suit :

1. Placez l'appareil sur une surface dure et plane.
2. Mettez l'interrupteur du moteur sur la position ON. Fig. 22
3. Mettez la manette de starter sur la  position. Fig. 23
4. Appuyez sur la pompe à carburant plus de 5 fois. Fig. 24
5. Tirez la poignée du lanceur (11) 3-5 fois pour démarrer le moteur. Fig. 25
6. Attendez un moment et réglez la manette du starter sur la  position. Fig. 26
7. Tirez sur la corde jusqu'à ce que le moteur démarre. Fig. 25
8. Lorsque le moteur est en marche et au ralenti. Le levier d'accélération (7) sur la poignée est comme sur l'image ci-dessous. Appuyez d'abord sur le levier de verrouillage et poussez la manette d'accélération (8), la machine se met en marche. Si vous voulez verrouiller le levier d'accélérateur à mi-régime, appuyez sur le bouton de verrouillage (9). Fig. 27
9. Réglage de la longueur de la ligne pendant le fonctionnement : Cette machine est équipée d'une tête « Tap & Go ». Pour tirer plus de fil, tapez sur la tête de ligne de coupe contre le rond tandis que le moteur est au régime maximal : la ligne est automatiquement tirée et le couteau coupe l'excès de longueur. Fig. 41
10. Si vous rencontrez un problème, mettez l'interrupteur du moteur en position arrêt, la machine s'arrête. Si nécessaire, arrêtez la tête de coupe, relâchez le levier d'accélérateur (8). Fig. 27
11. Si un problème survient, tirez sur l'axe de la courroie de sécurité, puis relâchez la débroussailleuse immédiatement. Fig. 21
12. Si la machine est chaude, le niveau d'accélération peut être mis en position ON directement lors du redémarrage de la machine.

**Observations** : si le moteur ne démarre toujours pas au bout de plusieurs essais, veuillez lire le paragraphe « élimination des erreurs ».

**Observations** : tirez toujours la corde de demurrage toute droite. Si vous la tirez en lui faisant faire un angle, une friction aura lieu au niveau de l'oeillet. Ce frottement écorche la corde qui s'use plus vite. Maintenez toujours la poignée de demurrage lorsque la corde retourne à sa place. Ne laissez jamais la corde revenir rapidement de son état tiré.

**Remarque** : Ne démarrez pas le moteur dans des herbes hautes

⚠ **Attention!** Lorsque le moteur a été éteint, la tête de coupe continue de tourner pendant quelques secondes. Par conséquent, ne fermez pas la tête de coupe de la débroussailleuse avant l'arrêt complet !

## 9. Les instructions de travail

### Allongement du fil de coupe

**Avertissement !** N'utilisez pas de fil de fer ou de fil de fer recouvert de plastique de quelque sorte que ce soit dans la bobine de fil. Cela peut entraîner de graves blessures chez l'utilisateur. Pour allonger le fil de coupe, laissez tourner le moteur à plein régime et tapoter la bobine de fil sur le sol. Le fil est automatiquement rallongé. Fig. 41  
La lame du capot protecteur raccourci le fil à la longueur adéquate. Fig. 16

⚠ **Attention:** Retirez régulièrement tous les résidus de gazon et de mauvaises herbes afin d'éviter une surchauffe du tube du manche. Les résidus de gazon, d'herbe, de mauvaises herbes se coincent sous le capot protecteur, cela empêche le refroidissement suffisant du tube du manche. Retirez les résidus avec précaution à l'aide d'un tournevis ou quelque chose de semblable. Fig. 42

### Différents types de coupe

Si l'appareil est correctement monté, il coupe les mauvaises herbes et l'herbe haute à des endroits difficilement accessibles, comme par exemple le long de grillages, de murs et de fondations ainsi qu'autour des arbres. On peut également l'utiliser pour des travaux de tonte comme raser de la végétation pour préparer au mieux l'installation d'un jardin ou pour nettoyer un endroit précis. Fig. 43

⚠ **Observations:** même dans le cas d'une utilisation soignée, la coupe le long de fondations, de pierres ou de murs de béton etc. entraîne une usure du fil supérieure à l'usure normale.

### Couper/Tondre

Déplacez le coupe-herbe en faisant des mouvements oscillants d'un côté à l'autre. Positionnez toujours la bobine de fil parallèlement au sol. Vérifiez le terrain et déterminez la hauteur de coupe souhaitée. Placez et maintenez la bobine de fil à la hauteur souhaitée, afin d'obtenir une coupe régulière Fig. 43.

### Couper à basse hauteur

Positionnez le coupe-herbe en le penchant légèrement juste devant vous afin que la partie inférieure de la bobine de fil se trouve au dessus du sol et que le fil coupe au bon endroit. Coupez toujours en vous éloignant de là où vous vous tenez. Ne tirez jamais le coupe-herbe vers vous.

### Coupe le long de grillages/fondations

Approchez-vous lentement des clôtures en grillage, des palissades en bois, des murs en pierre et des fondations lors de la coupe afin de couper à ras sans que toutefois le fil puisse heurter l'obstacle. Si le fil entre en contact par ex. Avec des pierres, des murs en pierre ou des fondations, il s'use ou s'effiloche. Si le fil tape contre le grillage d'une clôture, il se casse.

### Couper l'herbe autour d'arbres

Si vous coupez l'herbe autour de tronc d'arbres, approchez-vous lentement afin que le fil ne touche pas l'écorce. Faites le tour de l'arbre et ce-faisant coupez de gauche à droite. Approchez-vous de l'herbe ou des mauvaises herbes avec la pointe du fil et faites basculer la bobine de fil légèrement vers l'avant. Avertissement : Soyez extrêmement prudent lors des travaux de tonte. Maintenez une distance de 30 mètres entre vous et d'autres personnes ou animaux lors de tels travaux.

### Tondre

Quand vous tondez, il s'agit de tondre toute la végétation jusqu'au sol. Pour cela, penchez la bobine de fil de 30 degré vers la droite. Placez la poignée dans la position souhaitée. Faites attention au risque de blessure accru de l'utilisateur, des spectateurs et des animaux ainsi qu'au risque de détérioration de matériel par des objets projetés (par ex. pierres).

**⚠ Avertissement :** ne retirez pas d'objets du trottoir etc. avec l'appareil ! L'appareil est un outil puissant et les petites pierres ou autres objets peuvent être projetés à 15 mètres et plus et provoquer des blessures ou des détériorations sur les voitures, les maisons et les fenêtres.

### Blocage

Si la lame de coupe se bloque à cause d'une végétation trop dense, mettez immédiatement le moteur hors circuit. Enlevez l'herbe et la broussaille de l'appareil avant de le remettre en service. Fig. 42

### Éviter un recul

Lorsque la lame de coupe rencontre des obstacles (tronc d'arbre, noeud, souche, pierre ou autres) pendant le travail, cela entraîne un risqué d'effet de recul. L'appareil recule ce-faisant brusquement dans le sens contraire du sens de rotation de l'outil. Cela peut faire perdre le contrôle de l'appareil. N'utilisez pas la lame à proximité de clôtures, de poteaux métalliques, de bornes ou de fondations.

## 10. Maintenance

Mettez toujours l'appareil hors circuit avant tout travail d'entretien et retirez la cosse de la bougie d'allumage.

1. Ne pulvérisez pas d'eau sur l'appareil. Cela endommage le moteur.
2. Nettoyez l'appareil avec un chiffon, une brosse à main, etc.

Planning d'entretien			
	12 heures	24 heures	36 heures
Filtre à air	nettoyer	nettoyer	remplacer
Bougie	vérifier	nettoyer	remplacer

### Une inspection par un expert est nécessaire :

- Si la débroussailleuse heurte un objet.
- Si le moteur s'arrête soudainement
- Si la lame est pliée (ne s'aligne pas !)
- Si les pignons sont endommagés.

### Remplacement de la bobine de fil/du fil de coupe Fig. 35 - 39

1. Démontez la bobine de fil (1) comme décrit dans le 8.4. Comprimez la bobine et enlevez la moitié du boîtier . Fig. 35
2. Retirez le porte-bobine (K) du boîtier de la bobine de fil . Fig. 36
3. Retirez les éventuels fils de coupe encore présents.
4. Regroupez le nouveau fil de coupe au milieu et accrochez la boucle qui s'est formée à l'encoche du porte-bobine. Fig. 37
5. Enroulez le fil sous tension dans le sens inverse des aiguilles d'une montre. Le diviseur de bobine sépare ce faisant les deux moitiés du fil de coupe. Fig. 38
6. Accrochez les derniers 15 cm des deux extrémités des fils dans les supports de fil opposés du porte-bobine. Fig. 39
7. Introduisez les deux extrémités de fils par les oeillets métalliques dans le boîtier de la bobine de fil.
8. Enfoncez le porte-bobine dans le boîtier de la bobine de fil. Fig. 36



9. Tirez brièvement et vigoureusement sur les extrémités des fils afin de les détacher du support de fil.
10. Assemblez à nouveau les deux moitiés du boîtier. Fig. 35
11. Recoupez les fils qui dépassent sur environ 13 cm. Cela réduit la sollicitation du moteur lors du démarrage et de la chauffe.
12. Remontez la bobine de fil (voir 8.4). Si toute la bobine de fil est rem

### Affûtage de la lame du capot

La lame du capot peut s'éémousser avec le temps.

- Si vous vous en rendez compte, desserrez les vis avec lesquelles la lame du capot est fixée au capot de protection.
- Bloquez la lame dans un étau.
- Affûtez la lame avec une lime plate et veillez à garder l'angle de l'arête de coupe. Limez dans une seule direction.

Remplacement et affûtage de la lame de coupe : à la fin de la saison de tonte, réaffûtez toujours la lame de coupe ou, si nécessaire, remplacez-la par une neuve.

Des lames déséquilibrées provoquent des vibrations violentes au niveau de la débroussailleuse - risque d'accident !

### Remplacez et nettoyez la bougie d'allumage Fig. 32 - 33

1. Une fois le moteur refroidi, retirez la bougie à l'aide de la clé à douille fournie.
2. Nettoyez la bougie avec une brosse métallique.
3. En utilisant une jauge d'épaisseur; réglez l'écart de 0,6-0,7 mm.
4. Installez la bougie avec précaution à la main, pour éviter de fausser les filetages.
5. Une fois la bougie installée, serrez avec une clé pour comprimer la rondelle.

### Nettoyer le filtre à air Fig. 30 - 31

Les filtres à air encrassés réduisent la puissance motrice en raison d'une aménée d'air au carburateur trop réduite. Des contrôles réguliers sont par conséquent indispensables.

- Détachez le capot du filtre à air et retirez l'élément de filtre en éponge
- Pour éviter la chute d'objets dans le réservoir d'air, remettez en place le capot du filtre à air.
- Lavez l'élément filtrant dans de l'eau chaude savonneuse, rincez et laissez sécher naturellement.

**Attention:** ne nettoyez jamais le filtre avec de l'essence ni avec des solvants inflammables.

### Contrôle du niveau d'huile

⚠ **ATTENTION!** ne faites jamais fonctionner le moteur sans ou avec trop peu d'huile. Cela peut causer de graves dommages au moteur. Utilisez uniquement de l'huile-moteur SAE30 / 10W30.

### Contrôle du niveau d'huile Fig. 45

- Dévissez la jauge de niveau d'huile en la tournant vers la gauche et essayez la jauge. Remettez la jauge en place à fond dans la tubulure de remplissage sans la visser.
- Retirez la jauge et lisez le niveau d'huile à l'horizontale. Le niveau d'huile doit se trouver entre min et max de la jauge de niveau d'huile.

### Vidange d'huile Fig. 44-45

- Il faut réaliser la vidange d'huile une fois par an, avant le début de la saison moteur chaud.
- Utilisez exclusivement de l'huile-moteur (SAE30 / 10W30).
- Ouvrez le bouchon de remplissage d'huile (23).
- Faites couler l'huile-moteur dans le récipient collecteur
- Remplissez d'huile moteur jusqu'au repère supérieur de la jauge de niveau d'huile (env. 0,08l).

### L'huile usée doit être éliminée conformément à la réglementation en vigueur

#### ⚠ Attention!

**Ne faites jamais tourner le moteur sans l'élément de filtre à air installé.**

### Transmission d'angle

Graissez avec de la graisse à base de lithium. Retirez la vis et mettez de la graisse, faites tourner l'arbre à la main jusqu'à ce que la graisse émerge, puis remettez la vis.

### Rangement de l'appareil

Après la coupe, nettoyez l'appareil. Rangez l'appareil dans un endroit sec en laissant le moteur refroidir au préalable.

### Remarque importante en cas de réparation:

Lors du renvoi de l'appareil pour réparation, veuillez noter que celles-ci doivent être envoyées au poste de service exemptes d'huile et d'essence pour des raisons de sécurité.

### Informations concernant le service après-vente

Il faut tenir compte du fait que pour ce produit les pièces suivantes sont soumises à une usure liée à l'utilisation et sont donc des consommables non couverts par la garantie.

Pièces d'usure\*: Bobine de fil, lames, bougie d'allumage, filtre à air

\*Ne font pas partie de l'ensemble de livraison !

## 11. Stockage

### Nettoyage

- Nettoyez l'appareil au besoin avec un chiffon humide et, le cas échéant avec un nettoyant doux.

### ⚠ Attention!

- Avant chaque nettoyage, retirez la cosse de bougie d'allumage.
- Ne plongez surtout pas l'appareil dans de l'eau ou autres liquides pour le nettoyer.
- Conservez la débroussailleuse dans un lieu sec et sûr et hors de portée des enfants.

### Stockage

Attention : ne rangez jamais l'appareil pendant une durée qui dépasse 30 jours sans passer par les étapes suivantes.

### Rangement de l'appareil

Si vous rangez l'appareil pendant une durée qui dépasse 30 jours, il faut le préparer pour cela. Sinon, le reste du carburant se trouvant dans le carburateur s'évapore et laisse un fond ressemblant à du caoutchouc. Cela pourrait rendre le démarrage difficile et entraîner des coûts de réparation importants.

- 1 Retirez le bouchon du réservoir de carburant lentement afin de laisser s'échapper la pression contenue éventuellement dans le réservoir. Videz le réservoir avec précaution.
- 2 Démarrez le moteur et laissez le tourner jusqu'à ce que le moteur s'arrête, afin d'éliminer le carburant du carburateur.
- 3 Laissez refroidir le moteur (env. 5 minutes).
- 4 Enlevez la bougie d'allumage.
- 5 Versez une cuillère à café d'huile moteur à 4 temps propre dans la chambre de combustion. Tirez plusieurs fois de suite lentement sur le cordon de démarrage, afin de recouvrir les composants internes d'une couche. Réintroduisez la bougie d'allumage.

**Remarque :** rangez l'appareil à un endroit sec et éloigné de sources d'incendie, par ex. poêles, chaudière à gaz, séchoir à gaz, etc.

### Remise en service

- 1 Enlevez la bougie d'allumage.
- 2 Tirez brusquement sur le cordon de démarrage afin d'enlever l'huile en trop de la chambre de combustion.
- 3 Nettoyez la bougie d'allumage et veillez à ce que les électrodes aient un écart correct sur la bougie d'allumage ; ou montez une nouvelle bougie d'allumage avec un écart d'électrodes correct.
- 4 Préparez l'appareil au fonctionnement.
- 5 Remplir le réservoir avec des emplacements de carburant appropriés.
- 6 Check it le niveau d'huile.

### Transport

Si vous voulez transporter l'appareil, videz le réservoir de carburant comme expliqué dans le chapitre 8. Nettoyez l'appareil des salutes grossières avec une brosse ou une balayette.

## 12. Mise au rebut et recyclage

L'appareil se trouve dans un emballage permettant d'éviter les dommages dus au transport. Cet emballage est une matière première et peut donc être réutilisé ultérieurement ou être réintroduit dans le circuit des matières premières.

L'appareil et ses accessoires sont en matériaux divers, comme par ex. des métaux et matières plastiques. Éliminez les composants défectueux dans les systèmes d'élimination des déchets spéciaux. Renseignez-vous dans un commerce spécialisé ou auprès de l'administration de votre commune !

## 13. Dépannage

Le tableau suivant indique des symptômes d'erreurs et décrit comment vous pouvez y remédier, s'il arrive que votre machine ne fonctionne pas. Si malgré cela, vous n'arrivez pas à localiser le problème et à l'éliminer, adressez-vous à votre service après-vente.

Panne	Cause possible	Remède
L'appareil ne démarre pas.	<ul style="list-style-type: none"> <li>• Manière de procéder incorrecte pendant le démarrage.</li> <li>• Bougie d'allumage encrassée ou humide</li> <li>• Mauvaise régulation du carburateur</li> <li>• La lame ou la tête de coupe nylon montés de manière incorrecte</li> <li>• Pas de carburant dans le réservoir</li> </ul>	<ul style="list-style-type: none"> <li>• Respectez les instructions de démarrage</li> <li>• Nettoyez la bougie d'allumage ou remplacez-la par une nouvelle.</li> <li>• Demandez au service après vente autorisé.</li> <li>• Remontez la lame ou la tête de coupe nylon.</li> <li>• Vérifiez le niveau d'essence.</li> </ul>
L'appareil démarre mais n'atteint pas sa pleine puissance.	<ul style="list-style-type: none"> <li>• Mauvais réglage du levier étrangleur</li> <li>• Encrassement du filtre à air</li> <li>• Mauvaise régulation du carburateur</li> <li>• Lame de coupe émoussé</li> </ul>	<ul style="list-style-type: none"> <li>• Réglez la manette du starter sur la  position.</li> <li>• Nettoyez le filtre à air.</li> <li>• Demandez au service après vente autorisé.</li> <li>• Faites réaffûter / remplacer la lame de coupe</li> </ul>
Le moteur ne fonctionne pas régulièrement	<ul style="list-style-type: none"> <li>• Écart incorrect entre les électrodes de la bougie d'allumage.</li> <li>• Mauvaise régulation du carburateur</li> </ul>	<ul style="list-style-type: none"> <li>• Nettoyez la bougie d'allumage et réglez l'écart entre les électrodes ou montez une nouvelle bougie d'allumage.</li> <li>• Demandez au service après vente autorisé.</li> </ul>
Si la température des machines est trop élevée	<ul style="list-style-type: none"> <li>• Le moteur est surchargé</li> </ul>	<ul style="list-style-type: none"> <li>• assurez-vous que les machines ont un temps de repos périodiquement</li> </ul>

## Vysvětlení symbolů na přístroji

	Přečtěte si návod k obsluze
	Varování! Benzin je velmi hořlavý. Při manipulaci s palivem nekuřte a nepoužívejte otevřený oheň, zamezte vzniku jisker.
	Varování! Upozorňuje na riziko zranění osob, ztráty života nebo poškození náradí v případě nedodržení.
	Varování! Nebezpečí poranění! Nedovoďte, aby se vaše ruce nebo nohy dostaly do kontaktu s noži za chodu motoru.
	Varování! Udržujte všechny děti, okolo stojící osoby a pomocníky ve vzdálenosti 15 m od křovinořezu!
	Při používání zařízení noste robustní obuv!
	Používejte ochrannou helmu, ochranu sluchu a očí.
	Při používání zařízení používejte ochranné rukavice!
	Varování! Výfuk a další části motoru se mohou během používání velice zahřát, nedotýkejte se jich!
	Symbol pro doplňování paliva na víku palivové nádrže
	Varování! Dávejte pozor na předměty odmrštěné sekacím příslušenstvím. Nikdy nepoužívejte bez řádně namontovaného krytu nože.
	Tento výrobek splňuje požadavky platných evropských směrnic, a u tohoto výrobku bylo provedeno vyhodnocení dle platné směrnice pro získání platného prohlášení o shodě.
	Pozor na zpětný ráz!
	Poznámka Nepoužívejte pilové kotouče ani vícedílné kovové řezné nástroje!
	Křovinořezu
	Strunové sekačky trávy
	Zaručená hladina akustického výkonu

**Inhoudsopgave:**
**Pagina:**

1.	Inleiding .....	46
2.	Overzicht .....	46
3.	Strekking van de levering .....	46
4.	Voorzien gebruik .....	47
5.	Belangrijke informatie.....	47
6.	Technische gegevens.....	49
7.	Alvorens het apparaat te starten .....	49
8.	Bevestiging en werking .....	49
9.	Werkinstructies.....	51
10.	Onderhoud .....	52
11.	Opslag .....	53
12.	Afvoer en recycling.....	54
13.	Probleemoplossingen.....	54

## 1. Úvod

### Výrobce:

scheppach  
 Fabrikation von Holzbearbeitungsmaschinen GmbH  
 Günzburger Straße 69  
 D-89335 Ichenhausen

### Vážený zákazníku,

přejeme Vám hodně radosti a úspěchů při práci s Vaším novým přístrojem.

### Poznámka,

V souladu s platnými zákony, které se týkají odpovědnosti za výrobek, výrobce zařízení nepřebírá odpovědnost za poškození výrobku nebo za škody způsobené výrobkem, ke kterým z následujících důvodů:

- Nesprávná manipulace.
- Nedodržení pokynů pro obsluhu.
- Opravy prováděné třetí stranou, opravy neprováděné v autorizovaném servisu.
- Montáž neoriginálních dílů nebo použití neoriginálních dílů při výměně.
- Jiné než specifikované použití.
- Porucha elektrického systému, která byla způsobena nedodržáním elektrických předpisů a předpisů VDE 0100, DIN 57113, VDE0113.

### Doporučujeme:

Před montáží a obsluhou tohoto zařízení si přečtěte kompletní text v návodu k obsluze.

Pokyny pro obsluhu jsou určeny k tomu, aby se uživatel seznámil s tímto zařízením a aby při jeho použití využil všech jeho možností v souladu s uvedenými doporučeními.

Tento návod k obsluze obsahuje důležité informace o tom, jak provádět bezpečnou, profesionální a hospodárnou obsluhu stroje, jak se zabránit rizikům, jak ušetřit náklady na opravy, jak zkrátit doby prostojů a jak zvýšit spolehlivost a prodloužit provozní životnost stroje.

Mimo bezpečnostních předpisů uvedených v návodu k obsluze musíte dodržovat také platné předpisy, které se týkají provozu stroje ve vaší zemi.

Uchovávejte návod k obsluze stále v blízkosti stroje a uložte jej do plastového obalu, aby byl chráněn před nečistotami a vlhkostí. Přečtěte si návod k obsluze před každým použitím stroje a pečlivě dodržujte v něm uvedené informace. Stroj mohou obsluhovat pouze osoby, které byly řádně proškoleny v jeho obsluze a které byly řádně informovány o rizicích spojených s jeho obsluhou. Při obsluze stroje musí být splněn stanovený minimální věk.

Kromě bezpečnostních pokynů, které jsou obsaženy v návodu k obsluze, a zvláštních předpisů vaší země, je při provozu dřevoobráběcích strojů zapotřebí dodržovat všeobecně uznávaná technická pravidla.

Nepřebíráme žádnou záruku za nehody nebo škody způsobené nedodržáním tohoto návodu a bezpečnostních pokynů.

## 2. Popis zařízení (obr. 1 - 3)

### Rozsah dodávky

1. Cívka struny se střížnou strunou
2. Ochrana
3. Vodicí sloupek s hnací hřídelí
4. Řezný nůž
5. Vodicí rukojeť
6. Spínač zap. / vyp.
7. Pojistka plynové páčky
8. Plynová páčka
9. „Aretace“ plynové páčky
10. Páčka sytiče
11. Startovací tažné lanko
12. Konektor zapalovací svíčky
13. Kryt tělesa ventilátoru
14. Benzínová nádrž
15. Kryt chlazení motoru
16. Palivové čerpadlo
17. Nosný popruh
18. Nouzové odblokování
19. Klíč na zapalovací svíčky
20. Inbusový klíč vel. 4
21. Inbusový klíč vel. 5
22. 3 kabelové vázací pásy
23. Plnicí hrdlo motorového oleje

## 3. Lieferumfang

### Vybalení

- Otevřete balení a opatrně vyjměte přístroj.
- Odstraňte materiál obalu a obalové a přepravní pojistky (pokud je jimi výrobek opatřen).
- Zkontrolujte, zda je obsah dodávky úplný.
- Zkontrolujte přístroj a díly příslušenství, zda se při přepravě nepoškodily.
- Uchovejte obal dle možností až do uplynutí záruční doby.

### POZOR

**Přístroj a obalové materiály nejsou hračka! Dětem nepatří do rukou plastické sáčky, fólie ani drobné součástky! Hrozí nebezpečí jejich spolknutí a udušení!**

## 4. Použití v souladu s určením

Motorová kosa (použití řezacího nože) je vhodná k řezání slabších houští, hustšího plevele a podrostu. Motorový vyžínač (použití cívky se střížnou strunou) je vhodný k sekání trávníku, travnatých ploch a řidšího plevele. Pro řádné používání přístroje je třeba dodržovat výrobcem dodaný návod k použití. Každé jiné použití, které není v tomto návodu výslovně dovolené, může vést k poškození přístroje a k vážnému ohrožení uživatele. Bezpodmínečně dodržujte omezení v bezpečnostních pokynech.

Respektujte prosím, že náš přístroj v souladu s určením není konstruován pro komerční, řemeslné a průmyslové použití. Nepřebíráme zodpovědnost v případě, když se přístroj použije v komerčních, řemeslných nebo průmyslových provozech, a při srovnatelných činnostech.

Pozor! Kvůli fyzickému ohrožení uživatele se benzínová motorová kosa nesmí používat na tyto práce: k čištění chodníků a jako drtič na drcení odřezků ze stromů a živých plotů. Dále se benzínová motorová kosa nesmí používat k zarovnávání nerovností terénu, např. krtinců. Z bezpečnostních důvodů se benzínová motorová kosa nesmí používat jako hnací agregát pro jiné pracovní nástroje a nástrojové mechanismy jakéhokoliv druhu.

Stroj se smí používat pouze v souladu s jeho určením. Jakékoliv jiné použití je v rozporu s určením. Za škody nebo zranění všeho druhu, které vzniknou na základě použití v rozporu s určením, zodpovídá uživatel/obsluhující osoba a ne výrobce.

### Kdo nesmí přístroj používat:

Osoby, které nejsou seznámené s návodem k obsluze, děti mladší 16 let a rovněž osoby, které jsou pod vlivem alkoholu, drog nebo léků.

### Doby použití benzínové motorové kosy

I když se motorová kosa může používat kdykoliv, měl by její uživatel brát ohled na lidi ve svém okolí.

## 5. Důležité pokyny

### Bezpečnostní pokyny

Tento přístroj není určen k tomu, aby jej používaly osoby (včetně dětí) s omezenými fyzickými, smyslovými nebo mentálními schopnostmi nebo s nedostatkem zkušeností či znalostí, pokud nejsou pod dohledem osoby odpovědné za jejich bezpečnost a nebyly poučeny o používání přístroje.

Je nutné dohlížet na děti, aby si s přístrojem nehrály.

#### 1. Školení

- Pozorně si přečtěte instrukce. Seznamte se s ovládacími prvky a s řádným používáním přístroje.
- Nikdy nedovolte dětem nebo osobám, které nejsou obeznámeny s těmito instrukcemi, aby přístroj používaly. Příslušné zákony země mohou určit minimální věk pro uživatele.
- Nikdy nesečte, pokud jsou v blízkosti jiné osoby, zejména děti, nebo domácí zvířata.
- Obsluha nebo uživatel odpovídají za následky rizik, jimž jsou vystaveni ostatní lidé nebo jejich majetek.
- Motor nikdy nenechávejte běžet ve vnitřních prostorech. Výfukové plyny obsahují škodlivý oxid uhelnatý.

#### 2. Příprava

- Během sečení vždy noste vhodnou obuv a dlouhé kalhoty.
- Neuvádějte přístroj do provozu, pokud jste bosí nebo máte na nohou sandály.
- Důkladně prohlédněte oblast, v níž má být přístroj používán; odstraňte veškeré kameny, klacky, dráty, kosti a jiné předměty.
- Před každým použitím vizuálně zkontrolujte čepel, čepy a řezací zařízení, zda nevykazuje poškození nebo opotřebení. Opotřebované nebo poškozené čepel a šrouby vyměňujte v párech, abyste zachovali rovnováhu.
- U přístrojů s více čepelími buďte opatrní, protože jedna čepel může způsobit roztočení ostatních.

#### 3. Provoz

- Přístroj používejte pouze za denního světla nebo při dobrém umělém osvětlení.
- Nepoužívejte jej na vlhkou trávu.
- Dbejte na bezpečný postoj, zejména ve svahu.
- Chodte; neběhejte.
- Buďte mimořádně opatrní, když měníte směr na svahu.
- Nesečte trávu na příliš strmých svazích.
- Buďte mimořádně opatrní, když přístroj obrátíte nebo ho přitahujete k sobě.
- Přístroj nikdy neprovozujte s vadnými ochrannými zařízeními nebo štíty, ani bez ochrany vlastní osoby.

- Motor zapněte podle instrukcí a držte přitom nohy dál od čepele(i).
  - V takovém případě zařízení nesmíte naklánět dál, než je nezbytně třeba a zvedněte jen tu část, která je dále od obsluhy. Obě ruce musí být v obslužné poloze, než přístroj opět vrátíte k zemi.
  - Držte ruce a nohy v bezpečné vzdálenosti od rotujících dílů.
  - Přístroj nikdy nezvedejte ani nepřenášejte, pokud motor běží.
  - Vytáhněte zapalovací svíčku z podstavce:
    - pokud s přístrojem nepracujete,
    - před odstraněním překážky,
    - před kontrolou, čištěním nebo pracemi na přístroji,
    - po kontaktu s nějakým předmětem. Zkontrolujte přístroj, zda není poškozený, a v případě potřeby jej opravte,
    - pokud začne abnormálně vibrovat (zkontrolujte okamžitě).
4. Údržba a uložení
- Dbejte na to, aby byly všechny matice, čepy a šrouby pevně utaženy a přístroj byl v bezpečném pracovním stavu.
  - Pravidelně kontrolujte opotřebení a otěr u zařízení na zachytávání trávy.
  - Opotřebované nebo poškozené díly z bezpečnostních důvodů vyměňte.
  - U rotujících sekaček se smějí používat pouze náhradní řezací zařízení odpovídajícího typu.
    - Nikdy neskladujte natankovaný přístroj v budově, kde mohou výpary dosáhnout k otevřenému plameni nebo jiskrám.
    - Před uskladněním nechte motor v nějaké nádobě vychladnout.
    - Pro snížení rizika požáru udržujte motor, tlumič hluku, bateriovou přihrádku a oblast benzínové nádrže čisté, bez trávy, listí a přebytku maziva.
    - Pokud musí být benzínová nádrž vyprázdněna, proveďte to venku.

#### Zvláštní bezpečnostní výstraha

1. Rukojeti motorové kosačky držte bezpečně oběma rukama. Když přerušíte práci, uveďte plynovou páčku do polohy volnoběhu.
2. Při práci zaujměte stabilní, vyvážený postoj.
3. Udržujte rychlost motoru na stupni potřebném pro sečení; nikdy rychlost motoru nezvyšujte nad požadovaný stupeň.
4. Pokud se při provozu zachytí tráva v čepeli nebo pokud musíte přístroj zkontrolovat či natankovat, vždycky motor vypněte.
5. Pokud čepel narazí na nějaký tvrdý předmět, například kámen, okamžitě zastavte motor a zkontrolujte, jestli se čepel nepoškodila. V takovém případě čepel nahradte novou.

6. Pokud na vás někdo během práce zavolá, vždycky musíte napřed vypnout motor, než se otočíte k volajícímu.
7. Nikdy se nedotýkejte zapalovací svíčky nebo kabelu, když je motor v provozu. Při nedodržení hrozí nebezpečí zásahu elektrickým proudem.
8. Nikdy se nedotýkejte tlumiče hluku, zapalovací svíčky nebo jiných kovových součástí motoru, když je motor v provozu resp. bezprostředně po jeho vypnutí. Při nedodržení může dojít k vážným popáleninám.
9. Když na nějakém místě skončíte se sečením a chcete pokračovat v práci někde jinde, vypněte motor a otočte přístroj tak, aby čepel směřovala od vašeho těla.
10. Než znovu začnete pracovat s přístrojem, zkontrolujte, zda se řezací zařízení ve volnoběhu přestalo otáčet.

## 6. Technické údaje

Řezná data vyžinače trávyer	
Řezný průměr	430 mm
Tloušťka struny	2 x 2,4 mm
Délka struny	4 m
Řezná rychlost max.	6200 min <sup>-1</sup>
Řezná data křovinořezu	
Řezný průměr	255 mm
Tloušťka řezacího listu	1,4 mm
Počet zubů	3
Řezná rychlost max.	7300 min <sup>-1</sup>
Pohon	
Zdvihový objem	31,0 cm <sup>3</sup>
Jmenovitý výkon motoru	0,7 kW
Objem benzínové nádrže	720 cm <sup>3</sup> , normální benzín/bezolejový s max. 5 % bioetanolu
Množství oleje	100 cm <sup>3</sup>
Olej	10W30 / SAE30
Typ motoru	4-Takt Motor, luftgekühlt
Hmotnost	7,8 kg

#### Technické změny vyhrazeny!

#### Hluk a vibrace

Hodnoty hluku a vibrací byly vyvinuty s normovanou měřicí metodou.

Hladina akustického tlaku Zastřihovač trávy  $L_{pA} = 94,2$  dB(A)

Hladina akustického tlaku Řezačka štětců  $L_{pA} = 94,2$  dB(A)

Hladina akustického výkonu Zastřihovač trávy  $L_{WA} = 105,4$  dB(A)

Hladina akustického výkonu Řezačka štětců  $L_{WA} = 102,3$  dB(A)

Nejistota měření  $K = 2,5$  dB(A)



## Noste ochranu sluchu.

Působení hluku může vést ke ztrátě sluchu.

### Vibrace:

Zastřihovač trávy:  $a_{hv,eq} = 5,073 \text{ m/s}^2$

Řezačka štětců:  $a_{hv,eq} = 4,771 \text{ m/s}^2$

Nejistota měření  $K = 1,5 \text{ m/s}^2$

Omezte tvorbu hluku a vibrací na minimum!

- Používejte pouze bezvadné nářadí.
- Pravidelně provádějte údržbu a čištění nářadí.
- Přizpůsobte svůj styl práce nářadí.
- Zařízení nepřetěžujte.
- Případně nechte zařízení přezkoušet.
- Zařízení vypněte, když se nepoužívá.
- Používejte rukavice.

**Místa, týkající se Vaší bezpečnosti, jsme v tomto návodu k použití označili touto značkou:  $\triangle$**

## 7. Před uvedením do provozu

Před každým uvedením přístroje do provozu zkontrolujte:

- Těsnost pohonného systému.
- Bezvadný stav a úplnost ochranných zařízení a řezacího ústrojí.
- Pevné utažení veškerých šroubových spojů.
- Lehkost chodu všech pohyblivých dílů.

### $\triangle$ Pozor!

**Motor je dodáván bez oleje. Před uvedením do provozu proto bezpodmínečně doplňte olej (cca 0,08 l). Používejte k tomu normální víceuúčelový olej (SAE 30 / 10W30). Před každým sečením je nutné zkontrolovat množství oleje v motoru. Obr. 44 - 45**

**Musíte také doplnit benzín, protože ten také není obsažen při dodání.**

### 1 Pohonná hmota

Doporučené pohonné hmoty.

Normální benzín/bezolovnatý s max. 5 % bioetanolu.

**Pozor:** K přepravě a skladování paliva používejte pouze k tomu určené a schválené nádoby.

**Varování! Dávejte pozor na výfukové plyny.**

**Před čerpáním pohonných hmot motor vždy vypněte. Nikdy nenalévejte benzín do přístroje, když motor běží nebo je ještě horký. Hrozí nebezpečí požáru!**

## 8. Montáž a obsluha

### MONTÁŽ

Při smontování tohoto stroje se řiďte uvedenými montážními instrukcemi.

#### 1. Namontujte na stroj rukojeť Obr. 4 - 6

- Povolte napřed šrouby s vnitřním šestihranem a pak umístěte pravou a levou rukojeť do středu držáku rukojeti.
- Posléze namontujte držák rukojeti a pevně utáhněte šrouby.

#### 2. Montáž násady obr. 7

- Zatlačte spodní část násady (b) dolů, až aretační čep (a) zapadne do otvoru (c) v násadě. Jde to snáze, když spodní část násady (b) zlehka otáčíte v obou směrech. Čep (a) je ve správné poloze, když kompletně sedí v otvoru.
- Pak pevně dotáhněte knoflík (d).

#### 3. Namontujte ochranu, obr. 11 - 13

- Upevněte ochranu klíčem dodaným jako součást standardního příslušenství; utáhněte pevně šrouby.

$\triangle$  **Varování!** Používejte jen originální náhradní díly a díly příslušenství výrobce. Při nedodržení tohoto pokynu může dojít ke snížení výkonu, ke zranění a k zániku vaší záruky. Nikdy nepoužívejte stroj bez krytu!

#### 4. Montáž a demontáž obou řezacích zařízení Vyžinač trávy / cívka struny obr. 14 - 15

- Uvolněte matici.
- Nasměrujte oba otvory příruby a krytu. Přidržte přírubu šroubovákem a otáčejte nástrčným klíčem po směru hodin; matice se uvolní.
- Připevněte nylonovou řeznou hlavu.
- Povolením matice sejměte kryt. Držte dál přírubu, umístěte nylonovou řeznou hlavu na násadu a otáčejte jí proti směru hodin; nylonová řezná hlava se upevní. Obr. 15
- Uvolněte nylonovou řeznou hlavu.
- Přidržte přírubu šroubovákem a otáčejte nylonovou řeznou hlavu po směru hodin; nyní je možné ji vyměnit.

#### Křovinořez / řezný nůž

- Po uvolnění matice sejměte vnější přírubu. Poté vyrovnejte čepel (4), vnější přírubu (25), kryt (24) a matici. Dbejte na to, že směr otáčení čepele musí souhlasit se směrem šipky na čepeli.
- Přidržte přírubu šroubovákem a pevně utáhněte matici proti směru hodin; dbejte na to, aby byla bezpečně upevněná.
- Uvolněte čepel. Přidržte přírubu šroubovákem a povolte matici; pak můžete čepel sejmout.

### ⚠ Varování!

Před použitím se ujistěte, že je řezná hlava správně namontovaná!

**Upozornění:** Balicí materiál sestává z recyklovaných materiálů. Balicí materiál zlikvidujte podle směrnic.

### 5. Nasad'te popruh. Obr. 17 - 21

- Popruh nasad'te podle obrázků.

### PROVOZ

Při práci s přístrojem musí být namontovaný ochranný poklop pro provoz nože resp. struny, aby se zabránilo odmrštění předmětů.

Vestavěný nůž (A) v ochranném krytu automaticky zkracuje řeznou strunu na optimální délku. Obr. 16

### Plnění benzínem

#### ⚠ Nebezpečí zranění! Benzín je výbušný!

**Před naplněním nádrže benzínem vypněte motor a nechte ho vychladnout**

#### ⚠ Nebezpečí poškození přístroje!

**Přístroj je dodáván bez motorového nebo převodového oleje.**

**POZOR! Před uvedením do provozu je nutno nalít benzín.**

- Vyšroubujte uzávěr nádrže (14) a sejměte jej. Obr. 1
- Opatrně nalijte dovnitř směs benzín/olej. Nerozlijte přitom nic!
- Zašroubujte rukou uzávěr nádrže.

### Vypuštění benzínu obr. 40

- Podržte záchytnou nádobu pod vypouštěcím šroubem benzínu.
- Vyšroubujte uzávěr nádrže a sejměte jej.
- Úplně vypusťte směs benzín/olej.
- Zašroubujte rukou opět uzávěr nádrže

### Spuštění přístroje

Přístroj nespouštějte dřív, než ho kompletně smontujete.

#### ⚠ Nebezpečí zranění!

**Nepoužívejte přístroj, pokud jste objevili závady. Pokud je nějaký díl poškozený, musíte jej před opětovným použitím přístroje vyměnit.**

### Před použitím zkontrolujte!



- Zkontrolujte, zda je přístroj v bezpečném stavu:
- Zkontrolujte případné netěsnosti přístroje.
- Zkontrolujte viditelné poškození přístroje.
- Zkontrolujte, zda jsou všechny díly přístroje bezpečně namontovány.
- Zkontrolujte, zda jsou všechna ochranná zařízení v dobrém stavu.

### ⚠ Nebezpečí zranění!

Před zahájením práce vždy ze země odstraňte všechny předměty, které by mohly být při provozu motorové kosa odmrštěny.

### Spuštění obr 21 - 27 + 41

Jakmile je přístroj řádně smontovaný, spusťte motor následovně:

1. Přístroj postavte na tvrdou a rovnou plochu.
2. Stiskněte motorový spínač do polohy zapnuto. Obr. 22
3. Nastavte páčku sytiče  do polohy. Obr. 23
4. Benzinové čerpadlo stiskněte více než 5krát. Obr. 24
5. Zatáhněte za rukojeť startovacího lanka (11) pro nastartování motoru 3krát až 5krát. Obr. 25
6. Vytahujte lanko, dokud motor nenaskočí. Obr. 25
7. Chvilku počkejte a pak nastavte páku sytiče do  polohy. Obr. 26
8. Když motor běží na volnoběh, stiskněte napřed páčku uvolnění (7) a pak plynovou páčku (8). Přístroj se rozběhne. Pokud chcete aretovat plynovou páčku v poloze poloviční plyn, stiskněte aretační knoflík (9). Obr. 27
9. Při práci přizpůsobte délku struny: Tento přístroj disponuje řeznou hlavou, která funguje podle principu „tap and go“. Můžete uvolnit více struny tím, že řeznou hlavou klepnete o disk, zatímco motor běží nejvyšší rychlostí: Nylonová struna se automaticky uvolní a čepel odřízne přebytečnou délku. Obr. 41
10. Pokud se vyskytnou problémy, motor vypněte; přístroj se zastaví. Pokud chcete zastavit řeznou hlavu, pusťte plynovou páčku (8). Obr. 27
11. Dojde-li k problému, vytáhněte kolík bezpečnostního popruhu a ihned uvolněte motorovou kosu. Vypnutí motoru obr. 21
12. Při zahřátém motoru lze plynovou páčku při opětovném spuštění stroje nastavit přímo na polohu zapnuto.

**Upozornění:** Pokud motor ani po několika pokusech nenaskočí, přečtěte si oddíl „Odstraňování chyb v motoru“.

**Upozornění:** Startovací tažné lanko vytahujte vždy rovně. Pokud za něj budete tahat v úhlu, dojde ke tření u oka. V důsledku tohoto tření se šňůra odírá a rychleji opotřebovává. Vždy držte rukojeť spouště, když se šňůra opět navíjí.

Nikdy nenechte šňůru prudce zaskočit zpátky z plně vytaženého stavu

**Upozornění:** Nestartujte motor ve vysoké trávě.

**⚠ Pozor:** Když se motor vypne, kosa ještě několik sekund dobíhá; držte se proto raději od řezné hlavy motorové kosa dál, dokud se úplně nezastaví!

## 9. Pracovní pokyny

### Prodloužení střížné struny

**Varování!** V cívce struny nepoužívejte kovový drát ani kovový drát s plastovým povrchem. Uživatel si tak může přivodit vážná zranění.

K prodloužení střížné struny nechte motor běžet na plný plyn a klepněte cívkou struny o zem. Struna se automaticky prodlouží. Obr. 41

Nůž u ochranného štítu zkrátí strunu na přípustnou délku. Obr. 16

⚠ **Opatrně:** Pravidelně odstraňujte všechny zbytky trávy a plevele, abyste předešli přehřátí trubky hřídele. Zbytky trávníku/trávy/plevele se zachycují pod ochranným štítem, což brání dostatečnému chlazení trubky hřídele. Zbytky odstraňujte opatrně šroubovákem nebo podobným nástrojem. Obr. 42

### Různé způsoby sečení

Pokud je přístroj správně smontovaný, seká plevel a vysokou travu na obtížně přístupných místech, například podél plotů, zdí a základů, nebo kolem stromů. Dá se použít i pro „sečení“ při odstraňování divokého porostu pro přípravu zahrady nebo při čištění konkrétní oblasti nízko u země. Obr. 43

⚠ **Pozor:** I při pečlivém používání má sekání u základů, kamenných nebo betonových zdí apod. za následek nadměrné opotřebení struny.

### Vyžínání/ Sečení

Pohybuje vyžínačem ze strany na stranu jako srpem. Cívku struny udržujte vždy paralelně se zemí. Zkontrolujte terén a určete požadovanou výšku řezu. Cívku struny ved'te a držte v požadované výšce, aby výsledkem bylo rovnoměrné zastřížení. Obr. 43

### Nízké vyžínání

Držte vyžínač v lehkém náklonu přesně před sebou tak, aby byla spodní strana cívky struny nad zemí a struna zasahovala správné místo řezu. Vždy sečte směrem od sebe. Nepřítahujte si vyžínač k sobě.

### Sečení u plotu/ základů

Přibližujte se při sečení pomalu k drátěným plotům, laťkovým plotům, zdem z přírodního kamene a základům tak, abyste mohli sekat blízko nich a nenaráželi přitom strunou o překážku. Pokud se struna dostane do kontaktu např. s kameny, zdívkou nebo základy, opotřebí se nebo roztřepí. Pokud struna narazí na pletivo plotu, přetrhne se.

### Vyžínání kolem stromů

Vyžínejte porost kolem kmenů stromů pomalým přibližováním tak, aby se struna nedotkla kůry. Obcházejte strom a sečte přitom zleva doprava. K trávě nebo plevelu se přibližte špičkou struny a naklopte

cívku struny lehce dopředu.

**Varování:** Při vysekávání buďte maximálně opatrní. Při takových pracích udržujte mezi sebou a ostatními osobami nebo zvířaty vzdálenost 30 metrů.

### Vysekávání

Při vysekávání zachycujete veškerou vegetaci až k podkladu. Za tím účelem nakloňte cívku struny v úhlu 30 stupňů doprava. Nastavte rukojeť do požadované polohy. Mějte na paměti zvýšené nebezpečí zranění uživatele, přihlížejících osob a zvířat, a také nebezpečí věcné škody v důsledku vymrštěných předmětů (např. kamení).

⚠ **Varování:** Neodstraňujte přístrojem žádné předměty z pěšinek apod.!

Přístroj je silný nástroj a malé kameny nebo jiné předměty dokáže vymrstit 15 metrů a dále, což může vést ke zranění nebo poškození aut, domů a oken.

### Vzpříčení

Pokud by se řezný nůž zablokoval kvůli příliš husté vegetaci, okamžitě motor vypněte. Než přístroj znovu uvedete do provozu, očistěte jej od trávy a chrástí. Obr. 42

### Zabránění zpětnému rázu

Při práci s řezným nožem hrozí nebezpečí zpětného úderu, když nůž narazí na pevnou překážku (kmen stromu, větev, pařez, kámen nebo podobný předmět). Přístroj je přitom odražen zpátky proti směru otáčení nástroje. To může vést ke ztrátě kontroly nad přístrojem. Nepoužívejte řezný nůž v blízkosti plotů, kovových sloupků, mezníků nebo základů.

## 10. Údržba

Před prováděním údržby nebo čištění motor vždy vypněte a vytáhněte konektor zapalovací svíčky.

1. Přístroj neostříkujte vodou. To poškozuje motor.
2. Čistěte přístroj hadrem, ručním kartáčem atd.

Plán údržby			
	Po 12 provozních hodinách	Po 24 provozních hodinách	Po 36 provozních hodinách
Vzduchový filtr	vyčistěte	vyčistěte	vyměňte
Zapalovací svíčka	zkontrolujte	vyčistěte	vyměňte

### Odborná zkouška je zapotřebí:

- když motorová kosa narazí na předmět.
- když se motor najednou zastaví.
- když se čepel ohne (sami ji opět nenarovnávejte!).
- když je převodovka poškozená.

### Výměna cívky struny/řezné struny (Obr. 35 - 39)

1. Demontujte cívku struny (1), jak je popsáno v oddíle 8.4. Stlačte cívku k sobě a sejměte jednu polovinu pouzdra obr. 35.
2. Vyjměte kotouč cívky z pouzdra cívky struny obr. 36.
3. Odstraňte případně zbývající řeznou strunu.
4. Vložte novou řeznou strunu do středu a vzniklou smyčku zavěste do vybrání kotouče cívky. Obr. 37
5. Napnutou strunu navíjejte proti směru hodin. Kotouč cívky přitom odděluje obě poloviny řezné struny. Obr. 38
6. Posledních 15 cm obou konců struny zahákněte do protilehlého držáku struny kotouče cívky. Obr. 39
7. Oba konce struny protáhněte kovovými očky v pouzdru cívky struny.
8. Zatlačte kotouč cívky do pouzdra cívky struny. Obr. 36
9. Krátce a silně zatáhněte za oba konce struny a uvolněte je tak z držáků.
10. Znovu sestavte poloviny pouzdra dohromady. Obr. 35
11. Přebytečnou strunu přiřízněte na délku asi 13 cm. To sníží zatížení motoru během startování a zahřívání.
12. Znovu namontujte cívku struny (viz oddíl 8.4). Když se vyměňuje kompletní cívka struny, přeskočte body 3-6.

### Broušení řezného nože

Řezný nůž se může časem otupit

- Pokud zjistíte otupení, povolte šrouby, kterými je řezný nůž připevněn k ochrannému krytu.
- Připevněte nůž do svěráku.
- Obruste každé 3 čepule nože plochým pilníkem a dbejte na to, aby byl zachován úhel řezné hrany. Pilujte pouze jedním směrem.

Čepule nahradte nebo nabruste na konci každé sečné sezóny resp. podle potřeby.

Nevyvážené čepule způsobují silné vibrace motorové kosa; tím vzniká nebezpečí zranění!

### Zapalovací svíčku vyměňte a vyčistěte.

#### Obr. 32 - 33

1. Jakmile motor vychladne, odstraňte zapalovací svíčku dodaným nástrčným klíčem.
2. Vyčistěte zapalovací svíčku drátěným kartáčem.
3. Mezeru nastavte s pomocí spároměru na 0,5 až 0,7 mm.
4. Nasadte zapalovací svíčku opatrně rukou, abyste nepoškodili závit.
5. Když je zapalovací svíčka nasazena, utáhněte ji klíčem na zapalovací svíčky.

### Vyčistěte vzduchový filtr. Obr. 30 - 31

Znečištěné vzduchové filtry snižují výkon motoru omezením přívodu vzduchu do karburátoru. Proto je nezbytná pravidelná kontrola

- Uvolněte kryt vzduchového filtru a vyjměte vložku houbového filtru.
- Znovu nasadte kryt vzduchového filtru, aby se nic nedostalo do vzduchového kanálu.
- Omyjte filtrační vložku teplou mýdlovou vodou, opláchněte ji a nechte ji na vzduchu vyschnout.
- **Pozor:** Vzduchový filtr nikdy nečistěte benzínem nebo hořlavými čisticími prostředky.

### Kontrola množství oleje

⚠ **Pozor!** Nikdy nepoužívejte motor bez oleje nebo s příliš malým množstvím oleje. Může to způsobit těžké poškození motoru. Používejte pouze motorový olej SAE 30 / 10W30.

### Kontrola množství oleje (obr. 45):

- Přístroj položte na rovnou plochu.
- Odšroubujte měрку oleje otáčením doleva a utřete ji. Zašroubujte olejovou měрку znovu až na doraz do plnicího hrdla.
- Vytáhněte měрку a odečtěte množství oleje ve vodorovné poloze. Hladina oleje se musí nacházet mezi maximální a minimální hodnotou na olejové měrce (45).

### Výměna oleje (obr. 44-45)

- Výměnu oleje provádějte jednou ročně před zahájením sezóny při vypnutém motoru zahřátém na provozní teplotu.
- Používejte pouze motorový olej (SAE 30 / 10W30).
- Otevřete plnicí šroub oleje (23).
- Vypusťte teplý motorový olej do zachytné nádoby.
- Nalijte motorový olej až po horní značku olejové měrky (ca 0,08 l), přístroj nepřeplyňte.

**Starý olej musí být zlikvidován podle platných předpisů.**

### ⚠ Varování!

**Nikdy nenechte motor běžet, když není v přístroji vložka vzduchového filtru.**

### Mazání úhlové převodovky

Ošetřete tukem na bázi lithia. Vyšroubujte šroub a vložte tuk, otáčejte stopkou ručně, až tuk vystupuje, a pak šroub opět zašroubujte.

### Uložení přístroje

Po použití přístroj důkladně vyčistěte. Přístroj uložte na suchém místě; nechte napřed vychladnout motor.

### Důležité upozornění v případě opravy:

Při zpětné dodávce zařízení kvůli opravě dbejte, prosím, na to, že zařízení se z bezpečnostních

důvodů smí do servisní stanice posílat jen, když neobsahuje benzín a olej.

### Opotřebitelné díly

Při zpětné dodávce zařízení kvůli opravě dbejte, prosím, na to, že zařízení se z bezpečnostních důvodů smí do servisní stanice posílat jen, když neobsahuje benzín a olej.

Opotřebitelné díly\*: Cívka struny, řezný nůž, zapalovací svíčka, vzduchový filtr

## 11. Skladování

### Čištění

- Udržujte rukojeti prosté oleje, abyste měli vždy bezpečný úchop.
- V případě potřeby vyčistěte přístroj vlhkým hadrem a případně slabým mycím prostředkem.

### ⚠ Pozor!

- Před každým čištěním vytáhněte konektor zapalovací svíčky.
- Neponořujte přístroj pro čištění nikdy do vody nebo jiných kapalin.
- Uložte motorovou kosu na bezpečném a suchém místě a mimo dosah dětí.

### Skladování

Opatrně: Přístroj nikdy neskladujte na déle než 30 dní, aniž byste provedli následující kroky:

### Uložení přístroje

Pokud uložíte přístroj na déle než 30 dní, musíte jej náležitě připravit. V opačném případě se zbytek pohonné hmoty karburátoru bude vypařovat a zanechá gumovité usazeniny. To by mohlo ztížit start a mohlo by být příčinou drahé opravy.

- 1 Pomalu otevřete uzávěr palivové nádrže, abyste uvolnili případný tlak. Nádrž opatrně vyprázdněte.
- 2 Nastartujte motor a nechte ho běžet tak dlouho, dokud se pohonná hmota z karburátoru nevyčerpá a motor se sám nezastaví.
- 3 Nechte motor vychladnout (cca 5 minut).
- 4 Odstraňte zapalovací svíčku
- 5 Do spalovací komory nalijte 1 čajovou lžičku čistého oleje pro 4-takt. Několikrát zatáhněte za lanko startéru, aby se vnitřní komponenty pokryly olejem. Zapalovací svíčku znovu nasadte.

**Upozornění:** Uložte přístroj na suchém místě, dostatečně vzdáleném od možných zápalných zdrojů, např. kamen, plynového bojleru na horkou vodu, plynové sušičky atd.

### Opětovné uvedení do provozu

- 1 Odstraňte zapalovací svíčku.
- 2 Zatáhněte rychle za lanko startéru, abyste ze spalovací komory odstranili přebytečný olej.
- 3 Vyčistěte zapalovací svíčku a dbejte přitom na správnou vzdálenost elektrod; nebo nasadte novou zapalovací svíčku se správnou vzdáleností elektrod.
- 4 Připravte přístroj k provozu
- 5 Naplňte nádrž správným druhem pohonných hmot.
- 6 Zkontrolujte množství oleje.

### Přeprava

Pokud chcete přístroj přepravovat, vyprázdněte nejprve benzínovou nádrž, jak je vysvětleno v kapitole 8. Vyčistěte přístroj pomocí kartáče nebo smetáčku od hrubé nečistoty.

## 12. Utylizacja i recykling

Podczas transportu, aby zapobiec uszkodzeniom, urządzenie znajduje się w opakowaniu. Opakowanie to jest surowcem, który można użytkować ponownie lub można przeznaczyć do powtórnego przerobu. Urządzenie oraz jego osprzęt składają się z różnych rodzajów materiałów, jak np. metal i tworzywa sztuczne. Uszkodzone części dostarczyć do punktu utylizacji. Proszę poprosić o informację w sklepie specjalistycznym bądź w placówce samorządu lokalnego.

## 13. Odstraňování poruch

Následující tabulka zobrazuje známky chyb a popisuje, jak lze provést nápravu, pokud váš stroj někdy nepracuje správně. Pokud nemůžete pomocí tabulky problém lokalizovat a odstranit, obraťte se na svoji servisní dílnu.

### Důležité upozornění v případě opravy:

Při zpětné dodávce zařízení kvůli opravě dbejte, prosím, na to, že zařízení se z bezpečnostních důvodů smí do servisní stanice posílat jen, když neobsahuje benzín a olej.

Porucha	Možná příčina	Řešení
Přístroj nenaskočí.	<ul style="list-style-type: none"> <li>• Chybný postup při startování.</li> <li>• Začouzená nebo vlhká zapalovací svíčka</li> <li>• Nesprávné seřízení karburátoru</li> <li>• Chybně namontovaná čepel resp. cívka struny</li> <li>• V nádrži není žádná pohonná hmota</li> </ul>	<ul style="list-style-type: none"> <li>• Řiďte se instrukcemi k nastartování</li> <li>• Vyčistěte zapalovací svíčku nebo vyměňte za novou.</li> <li>• Vyhledejte autorizovaný zákaznický servis.</li> <li>• Znovu namontujte čepel resp. cívku struny.</li> <li>• Zkontrolujte stav pohonných hmot.</li> </ul>
Přístroj naskočí, nepracuje ale na plný výkon.	<ul style="list-style-type: none"> <li>• Nesprávné nastavení páky sytiče</li> <li>• Znečištěný vzduchový filtr</li> <li>• Nesprávné seřízení karburátoru</li> <li>• Řezací nůž je tupý</li> </ul>	<ul style="list-style-type: none"> <li>• Páku sytiče dejte do polohy. </li> <li>• Vyčistěte vzduchový filtr</li> <li>• Vyhledejte autorizovaný zákaznický servis.</li> <li>• Nabruste resp. vyměňte řezací nůž</li> </ul>
Motor běží nepravidelně	<ul style="list-style-type: none"> <li>• Nesprávná vzdálenost elektrod na zapalovací svíčce</li> <li>• Nesprávné seřízení karburátoru</li> </ul>	<ul style="list-style-type: none"> <li>• Vyčistěte zapalovací svíčku a nastavte vzdálenost elektrod, nebo vložte novou zapalovací svíčku.</li> <li>• Vyhledejte autorizovaný zákaznický servis.</li> </ul>
Motor se zahřívá	<ul style="list-style-type: none"> <li>• Motor je přetížený</li> </ul>	<ul style="list-style-type: none"> <li>• Dělejte při práci pravidelně přestávky</li> </ul>



# A

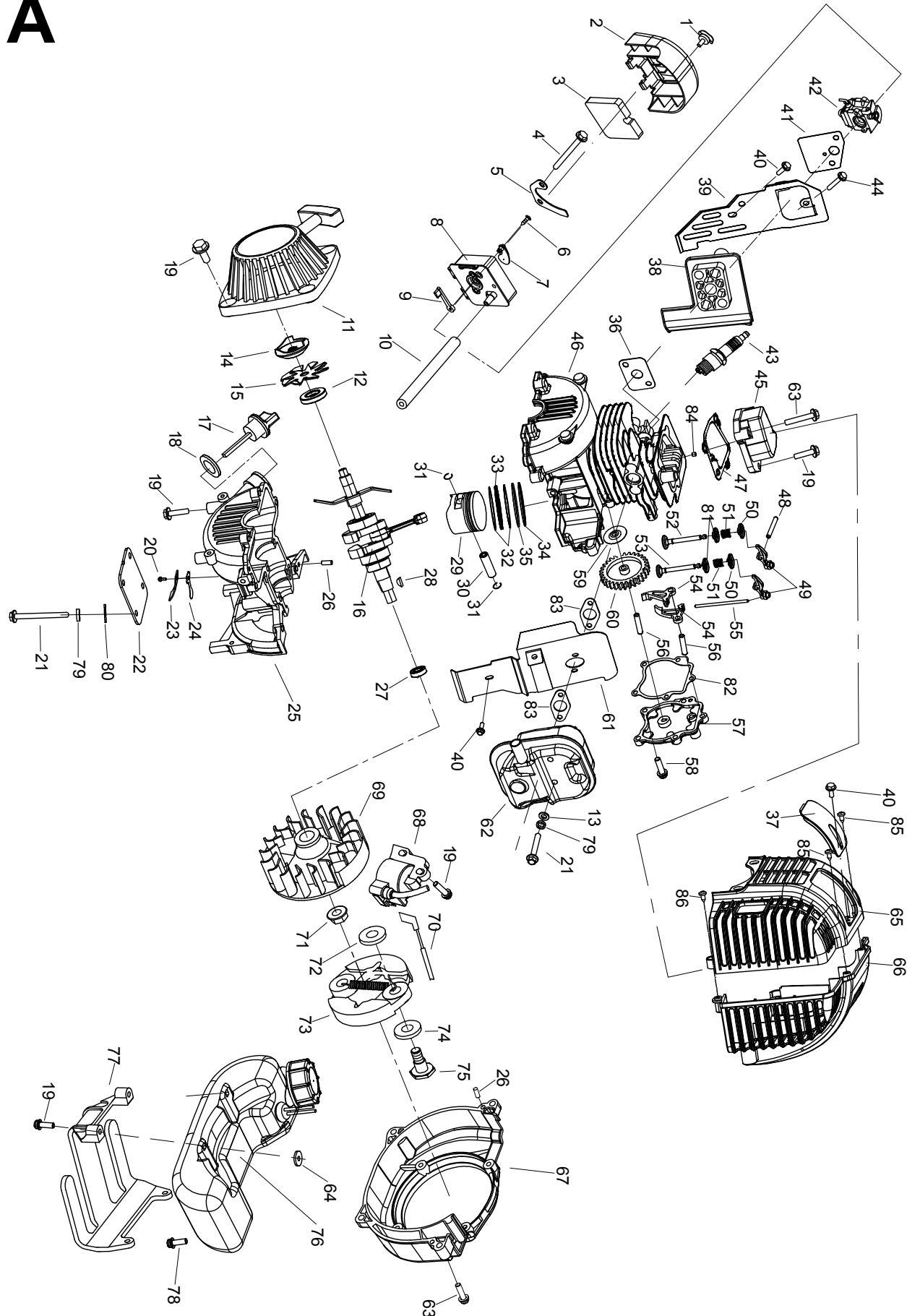



# B

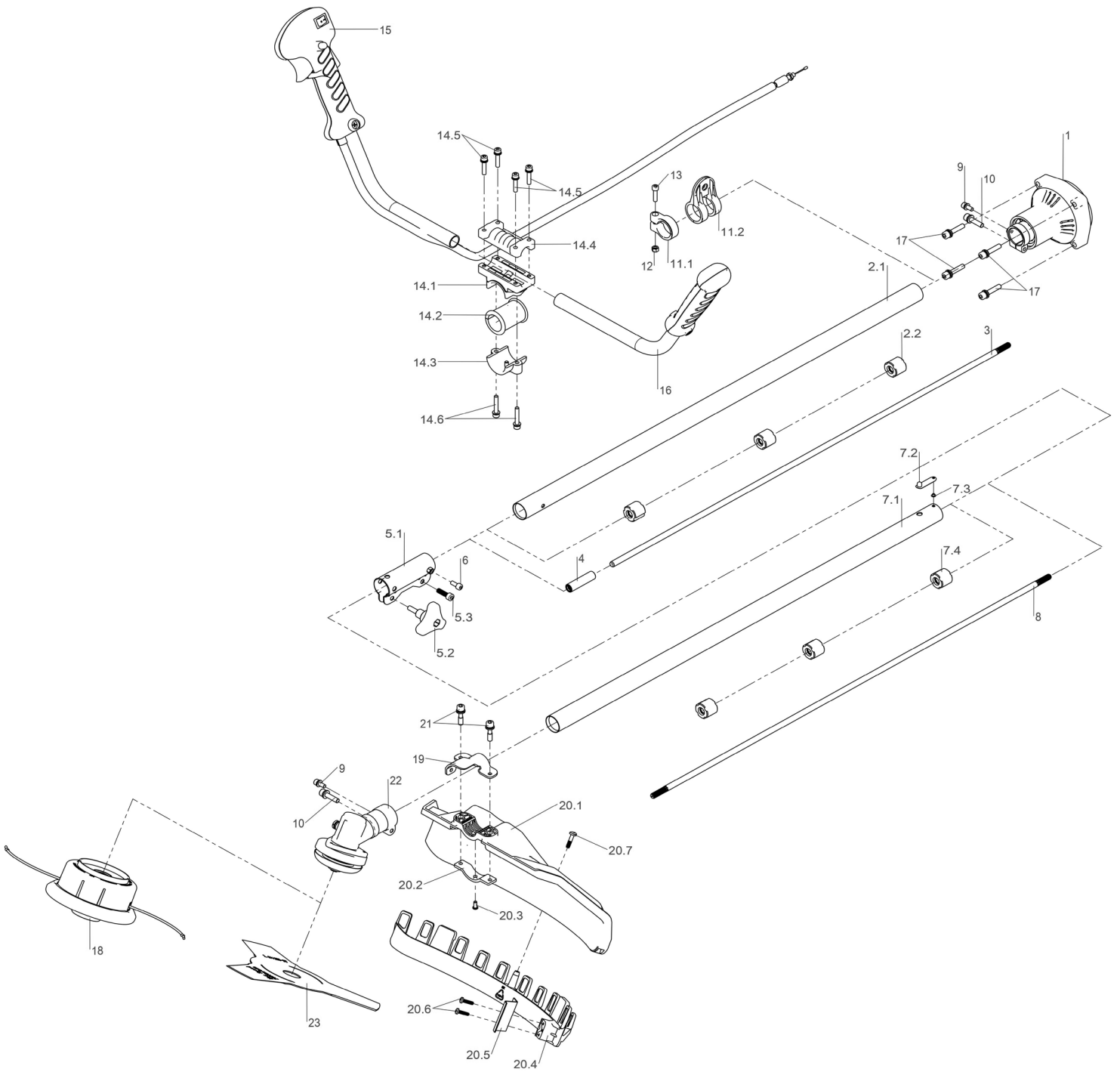



# CE - Konformitätserklärung Originalkonformitätserklärung

## CE - Declaration of Conformity

## CE - Déclaration de conformité



scheppach Fabrikation von Holzbearbeitungsmaschinen GmbH • Günzburger Str. 69 • 89335 Ichenhausen / Germany

<b>DE</b>	erklärt folgende Konformität gemäß EU-Richtlinie und Normen für den Artikel	<b>PL</b>	deklaruje, że produkt jest zgodny z następującymi dyrektywami UE i normami
<b>GB</b>	hereby declares the following conformity under the EU Directive and standards for the following article	<b>LT</b>	pareiškia, taip atitiktis pagal ES direktyvos ir standartai šį straipsnį
<b>FR</b>	déclare la conformité suivante selon la directive UE et les normes pour l'article	<b>HU</b>	az EU-irányelv és a vonatkozó szabványok szerinti következo megfeleloségi nyilatkozatot teszi a termékre
<b>IT</b>	dichiara la seguente conformità secondo le direttive e le normative UE per l'articolo	<b>SI</b>	izjavlja sledenco skladnost z EU-direktivo in normami za artikel
<b>ES</b>	declara la conformidad siguiente según la directiva la UE y las normas para el artículo	<b>CZ</b>	prohlašuje následující shodu podle smernice EU a norem pro výrobek
<b>PT</b>	declara o seguinte conformidade com a Directiva da UE e as normas para o seguinte artigo	<b>SK</b>	prehlasuje nasledujúcu zhodu podľa smernice EU a noriem pre výrobok
<b>DK</b>	erklærer hermed, at følgende produkt er i overensstemmelse med nedenstående EUDirektiver og standarder	<b>HR</b>	ovime izjavljuje da postoji sukladnost prema EU-smjernica i normama za sljedece artikle
<b>NL</b>	verklaart hierbij dat het volgende artikel voldoet aan de daarop betrekking hebbende EG-richtlijnen en normen	<b>EE</b>	kinnitab järgmist vastavus vastavalt ELi direktiivi ja standardite järgmist artiklinumbrit
<b>FI</b>	vakuuttaa täten, että seuraava tuote täyttää ala esitetyt EU-direktiivit ja standardit	<b>LT</b>	pareiškia, taip atitiktis pagal ES direktyvos ir standartai šį straipsnį
<b>SE</b>	försäkrar härmed följande överensstämmelse enligt EU-direktiv och standarder för följande artikeln	<b>LV</b>	apliecina šādu saskaņā ar ES direktīvu atbilstības un standarti šādu rakstu

Marke / Brand: **SCHEPPACH**  
 Art.-Bezeichnung / Article name: **Benzin Motorsense / Grastrimmer** **PBC32TC4 SE**  
**Brush Cutter / Grass trimmer** **PBC32TC4 SE**  
**Débroussailleuse / coupe-herbe à essence** **PBC32TC4 SE**  
 Art.-Nr. / Art. no.: **5910706904**  
 PLU: **25485**  
 Serien Nr. / Numéro de série: **0169-01001 - 0169-05812**

<input type="checkbox"/>	2014/29/EU	<input type="checkbox"/>	2004/22/EC	<input type="checkbox"/>	89/686/EC_96/58/EC	<input checked="" type="checkbox"/>	2000/14/EC_2005/88/EC
<input type="checkbox"/>	2014/35/EU	<input type="checkbox"/>	2014/68/EU	<input type="checkbox"/>	90/396/EC	<input checked="" type="checkbox"/>	<b>Annex V</b>
<input checked="" type="checkbox"/>	2014/30/EU	<input type="checkbox"/>	2011/65/EU*	<input type="checkbox"/>		<input checked="" type="checkbox"/>	<b>Annex VI</b> Noise: Max. measured $L_{WA} = 105,4$ dB(A); guaranteed $L_{WA} = 112$ dB(A) Notified Body:
<input checked="" type="checkbox"/>	2006/42/EC	<input type="checkbox"/>		<input type="checkbox"/>		<input checked="" type="checkbox"/>	2016/1628/EC type-approval number: e24*2016/1628*2017/656SHA1/P*0102*00
	Notified Body:		Notified Body No.:				

### Standard references:

**EN ISO 11806-1:2011; EN ISO 14982:2009;**

Die alleinige Verantwortung für die Ausstellung dieser Konformitätserklärung trägt der Hersteller.

This declaration of conformity is issued under the sole responsibility of the manufacturer.

Le fabricant assume seul la responsabilité d'établir la présente déclaration de conformité.

\* Der oben beschriebene Gegenstand der Erklärung erfüllt die Vorschriften der Richtlinie 2011/65/EU des Europäischen Parlaments und des Rates vom 8. Juni 2011 zur Beschränkung der Verwendung bestimmter gefährlicher Stoffe in Elektro- und Elektronikgeräten.

The object of the declaration described above fulfils the regulations of the directive 2011/65/EU of the European Parliament and Council from 8th June 2011, on the restriction of the use of certain hazardous substances in electrical and electronic equipment.

L'appareil décrit ci-dessus dans la déclaration est conforme aux réglementations de la directive 2011/65/EU du Parlement Européen et du Conseil du 8 juin 2011 visant à limiter l'utilisation de substances dangereuses dans la fabrication des appareils électriques et électroniques.

Ichenhausen, den 17.09.2020

Unterschrift / Andreas Pecher / Head of product management

**First CE: 2017**  
**Subject to change without notice**

**Documents registrar: Stefan Hartinger**  
Günzburger Str. 69, D-89335 Ichenhausen

#### Garantie DE

Offensichtliche Mängel sind innerhalb von 8 Tagen nach Erhalt der Ware anzuzeigen, andernfalls verliert der Käufer sämtliche Ansprüche wegen solcher Mängel. Wir leisten Garantie für unsere Maschinen bei richtiger Behandlung auf die Dauer der gesetzlichen Gewährleistungsfrist ab Übergabe in der Weise, dass wir jedes Maschinenteil, das innerhalb dieser Zeit nachweisbar in Folge Material- oder Fertigungsfehler unbrauchbar werden sollte, kostenlos ersetzen. Für Teile,

die wir nicht selbst herstellen, leisten wir nur insoweit Gewähr, als uns Gewährleistungsansprüche gegen die Vorlieferanten zustehen. Die Kosten für das Einsetzen der neuen Teile trägt der Käufer. Wandlungs- und Minderungsansprüche und sonstige Schadensersatzansprüche sind ausgeschlossen. Das Sägeblatt ist ein Verschleißteil und von jeglichen Garantieansprüchen grundsätzlich ebenfalls ausgeschlossen.

#### Warranty GB

Apparent defects must be notified within 8 days from the receipt of the goods. Otherwise, the buyer's rights of claim due to such defects are invalidated. We guarantee for our machines in case of proper treatment for the time of the statutory warranty period from delivery in such a way that we replace any machine part free of charge which provably becomes unusable due to faulty material or defects of fabrication within such period of time. With respect to parts not manufactured by us

we only warrant insofar as we are entitled to warranty claims against the upstream suppliers. The costs for the installation of the new parts shall be borne by the buyer. The cancellation of sale or the reduction of purchase price as well as any other claims for damages shall be excluded. The saw blade is a consumable item and explicitly excluded from any warranty.

#### Garantie FR

Les défauts visibles doivent être signalés au plus tard 8 jours après la réception de la marchandise, sans quoi l'acheteur perd tout droit au dédommagement. Nous garantissons nos machines, dans la mesure où elles sont utilisées de façon conforme, pendant la durée légale de garantie à compter de la réception, sachant que nous remplaçons gratuitement toute pièce de la machine devenue inutilisable du fait d'un défaut de matière ou d'usinage durant cette période. Toutes les

pièces que nous ne fabriquons pas nous-mêmes ne sont garanties que si nous avons la possibilité d'un recours en garantie auprès des fournisseurs respectifs. Les frais de main d'œuvre occasionnés par le remplacement des pièces sont à la charge de l'acquéreur. Tous droits à réhibition et toutes prétentions à une remise ainsi que tous autres droits à dommages et intérêts sont exclus. La lame est une pièce d'usure et est exclue de la garantie.

#### Garantie NL

Zichtbare gebreken moeten binnen de 8 dagen na ontvangst van de goederen worden gemeld, zo niet verliest de verkoper elke aanspraak op grond van deze gebreken. Onze machines worden geleverd met een garantie voor de duur van de wettelijke garantietermijn. Deze termijn gaat in vanaf het moment dat de koper de machine ontvangt. De garantie houdt in dat wij elk onderdeel van de machine dat binnen de garantietermijn aantoonbaar onbruikbaar wordt als gevolg van ma-

teriaal- of productiefouten, kosteloos vervangen. De garantie vervalt echter bij verkeerd gebruik of verkeerde behandeling van de machine. Voor onderdelen die wij niet zelf produceren, geven wij enkel de garantie die wij zelf krijgen van de oorspronkelijke leverancier. De kosten voor de montage van nieuwe onderdelen vallen ten laste van de koper. Eisen tot het aanbrengen van veranderingen of het toestaan van een korting en overige schadeloosstellingsclaims zijn uitgesloten.

#### Garantía ES

Los defectos evidentes deberán ser notificados dentro de 8 días después de haber recibido la mercancía, de lo contrario el comprador pierde todos los derechos sobre tales defectos. Garantizamos nuestras máquinas en caso de manipulación correcta durante el plazo de garantía legal a partir de la entrega. Sustituiremos gratuitamente toda pieza de la máquina que dentro de este plazo se torne inútil a causa de fallas de material o de fabricación. Las piezas que no son fabri-

cadas por nosotros mismos serán garantizadas hasta el punto que nos corresponda garantía del suministrador anterior. Los costes por la colocación de piezas nuevas recaen sobre el comprador. Están excluidos derechos por modificaciones, aminoraciones y otros derechos de indemnización por daños y perjuicios.

#### Garanti SE

Med denna maskin följer en 24 månaders garanti. Garantin täcker endast material- och konstruktionsfel. Defekta delar ersätts utan omkostningar, men kunden står för installationen. Vår garanti täcker endast original-delar. Anspråk på garanti öreligger inte för: garantin täcker ej, transportska-

dor, skador orsakade av felaktig behandling och då skötsel föreskrifter inte beaktats. Vidare kan garantikrav endast ställas för maskiner som inte har reparerats av tredje part.

#### Garanzia IT

Vizi evidenti vanno segnalati entro 8 giorni dalla ricezione della merce, altrimenti decadono tutti i diritti dell'acquirente inerenti a vizi del genere. Appurato un impiego corretto da parte dell'acquirente, garantiamo per le nostre macchine per tutto il periodo legale di garanzia a decorrere dalla consegna in maniera tale che sostituiamo gratuitamente qualsiasi componente che entro tale periodo presenti dei vizi di materiale o di fabbricazione tali da renderlo inutilizzabile. Per componenti

non fabbricati da noi garantiamo solo nella misura nella quale noi stessi possiamo rivendicare diritti a garanzia nei confronti dei nostri fornitori. Le spese per il montaggio dei componenti nuovi sono a carico dell'acquirente. Sono escluse pretese di risoluzione per vizi, di riduzione o ulteriori pretese di risarcimento danni.

#### Garanti DK

Med denna maskin följer en 24 månaders garanti. Garantinen täcker endast material- och konstruktionsfel. Defekta delar ersätts utan omkostningar, men kunden står för installationen. Vår garanti täcker endast original-delar. Anspråk på garanti öreligger inte för: garantinen täcker ej, tran-

sportskador, skador orsakade av felaktig behandling och då skötsel föreskrifter inte beaktats. Vidare kan garantikrav endast ställas för maskiner som inte har reparerats av tredje part.

#### Gwarancja PL

Wszelkie uszkodzenia muszą być zgłaszane w przeciągu 8 dni od daty otrzymania towaru, w przeciwnym wypadku, prawo do reklamacji wygasa. Gwarantujemy, że w czasie trwania gwarancji wymienimy wszelkie części maszyny, które okażą się niesprawne na skutek wad materiału z jakiego zostały wykonane lub błędów w produkcji bez dodatkowych opłat pod warunkiem, że

maszyna będzie obsługiwana zgodnie z zaleceniami. W odniesieniu do części nie produkowanych przez nas, gwarancja obowiązuje tylko w przypadku naszych dostawców. Koszty instalacji nowych części są ponoszone przez klienta. Odszkodowania wynikłe z uszkodzeń maszyny oraz redukcje ceny zakupu maszyny w ramach reklamacji nie będą rozpatrywane.

#### Garantii EE

Ilmselgetest vigadest tuleb teatada 8 päeva jooksul pärast kauba kättesaamist, vastasel juhul kaotab ostja kõik õigused garantiile nimetatud vigade tõttu. Õige käsitemise korral anname oma masinatele garantii seadusega ettenähtud ajaks alates kauba üleandmisest nii, et vahetame tasuta välja kõik masina osad, mis nimetatud aja jooksul peaks muutuma kasutuskõlbmatuks

materjali- või tootmisvea tõttu. Osade eest, mida me ise ei tooda, anname garantii vaid selles osas, mis tarnija on meile garanteerinud. Uute osade paigaldamise kulud kannab ostja. Muutmise ja amortisatsiooninõuded ning muud kahjutasunõuded välistatakse.

#### Garantija LV

Acīmredzami defekti ir jāpaziņo 8 dienu laikā no preces saņemšanas. Pretējā gadījumā pircēja tiesības pieprasīt atlīdzību par šādiem defektiem ir spēkā neesošas. Mēs dodam garantiju savām iekārtām, ja pircējs pret tām atbilstoši izturas garantijas laikā. Mēs apņemamies bez maksas piegādāt jebkuru rezerves daļu, kas iespējams kļūvisi nelietojama bojātu materiālu vai ražošanas

defektu dēļ šajā laika periodā. Attiecībā uz rezerves daļām, kuras nav mūsu ražotas, mēs garantējam tikai gadījumā, ja mums ir garantija no saviem piegādātājiem. Jauno detaļu uzstādīšanas izmaksas ir jāuzņemas pircējam. Pirkuma atcelšana vai pirkuma cenas samazināšana, kā arī jebkuras citas prasības par bojājumu atlīdzināšanu netiek izskatītas.

#### Garantija LT

Dėl akivaizdžiai matomų defektų turi būti informuota per 8 dienas nuo įrenginio gavimo momento. Kitu atveju pirkėjo teisė reikšti pretenziją dėl šių defektų yra negaliojanti. Savo įrenginiams mes garantuojame įstatymo nustatytą pilną aptarnavimą garantinio laikotarpio metu, jei yra laikomasi gamintojo-vartotojo susitarimo ir mes pažadame nemokamai pakeisti bet kurias mašinos dalis,

sugedusias dėl blogos medžiagos ar gamyklinio broko. Mes neatsakome už dalis, pagamintas ne mūsų ir jūsų gautas iš kito tiekėjo. Naujų dalių montavimo kaštai yra pirkėjo atsakomybė. Pirkimo nutraukimas ar pirkimo kainos sumažinimas, kaip ir bet kurios kitos pretenzijos dėl nuostolių nebūs patenkinamos.