

Art.Nr.  
5910203901  
AusgabeNr.  
5910203850  
Rev.Nr.  
18/02/2020



## CSE2500

DE	<b>Kettensäge</b> Originalbedienungsanleitung	7
GB	<b>Chainsaw</b> Translation of original instruction manual	23
FR	<b>Tronçonneuse</b> Traduction des instructions d'origine	37
NL	<b>Kettingzaag</b> Vertaling van de originele gebruiksaanwijzing	52
IT	<b>Sega a catena</b> Traduzione dalle istruzioni d'uso originali	67
ES	<b>Motosierra</b> Traducción de la instrucción de original	82
PL	<b>Pilarka łańcuchowa</b> Tłumaczenie oryginalnej instrukcji obsługi	97

HU	<b>Láncfűrész</b> Az eredeti használati útmutató fordítása	112
CZ	<b>Řetězová pila</b> Překlad originálního návodu k obsluze	126
SK	<b>Ret'azová pila</b> Preklad originálu návodu na obsluhu	140
EE	<b>Kettsaag</b> Tõlge Originaalkasutusjuhend	154
LT	<b>Grandininis pjūklas</b> Vertimas originali naudojimo instrukcija	168
LV	<b>Kēdes zāģis</b> Tulkošana no oriģinālā lietošanas instrukcija	182



**ACHTUNG!**  
**CAUTION!**  
**ATTENTION!**

Vor Inbetriebnahme die Bedienungsanleitung genau durchlesen!  
Read the manual carefully before operating this machine!  
Lire la notice intégralement avant l'utilisation de la machine!

1

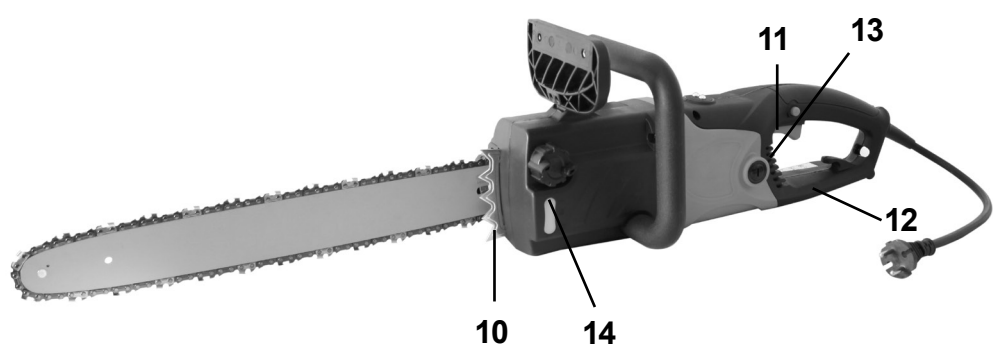
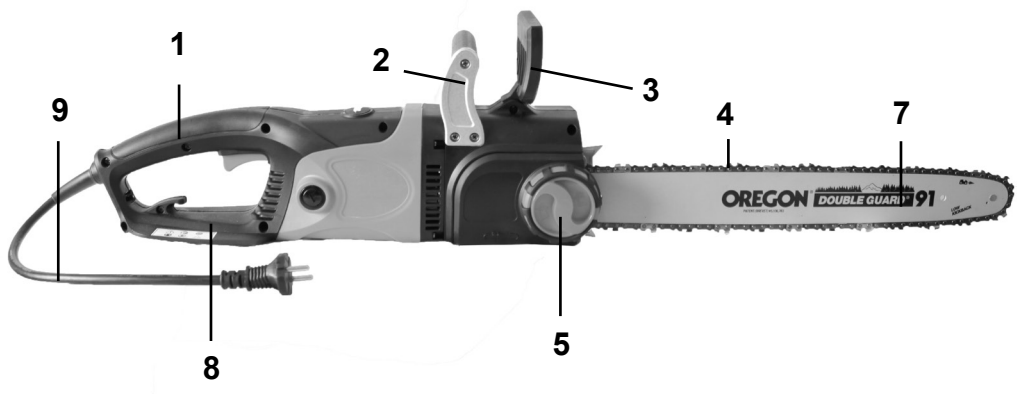

2

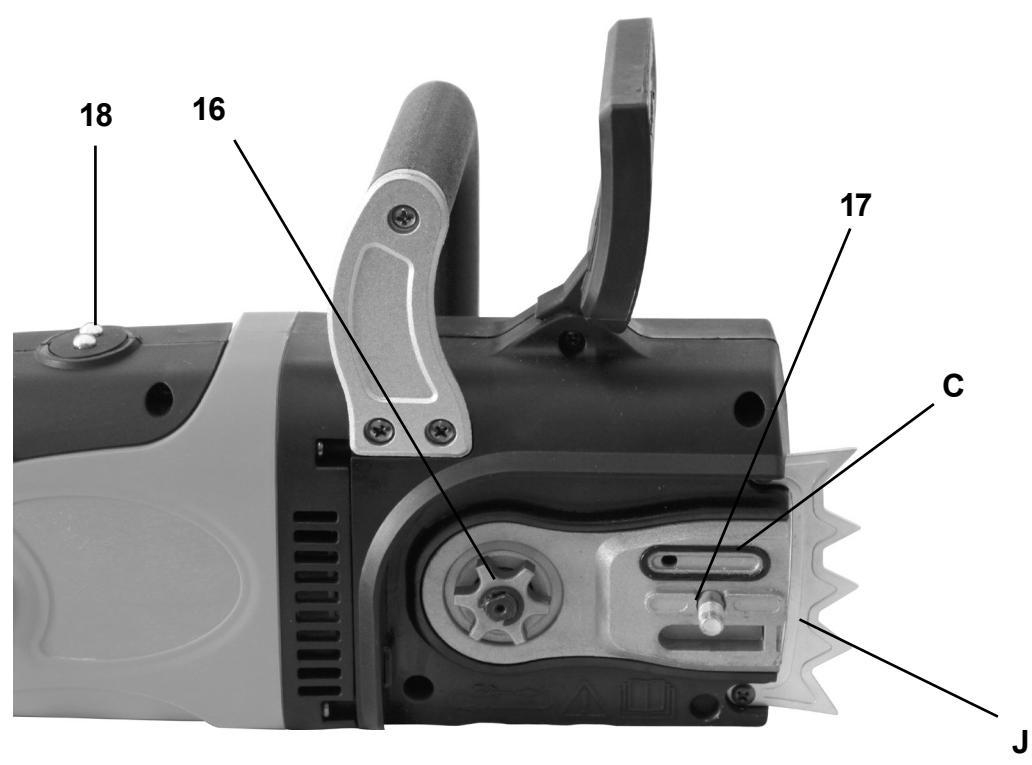

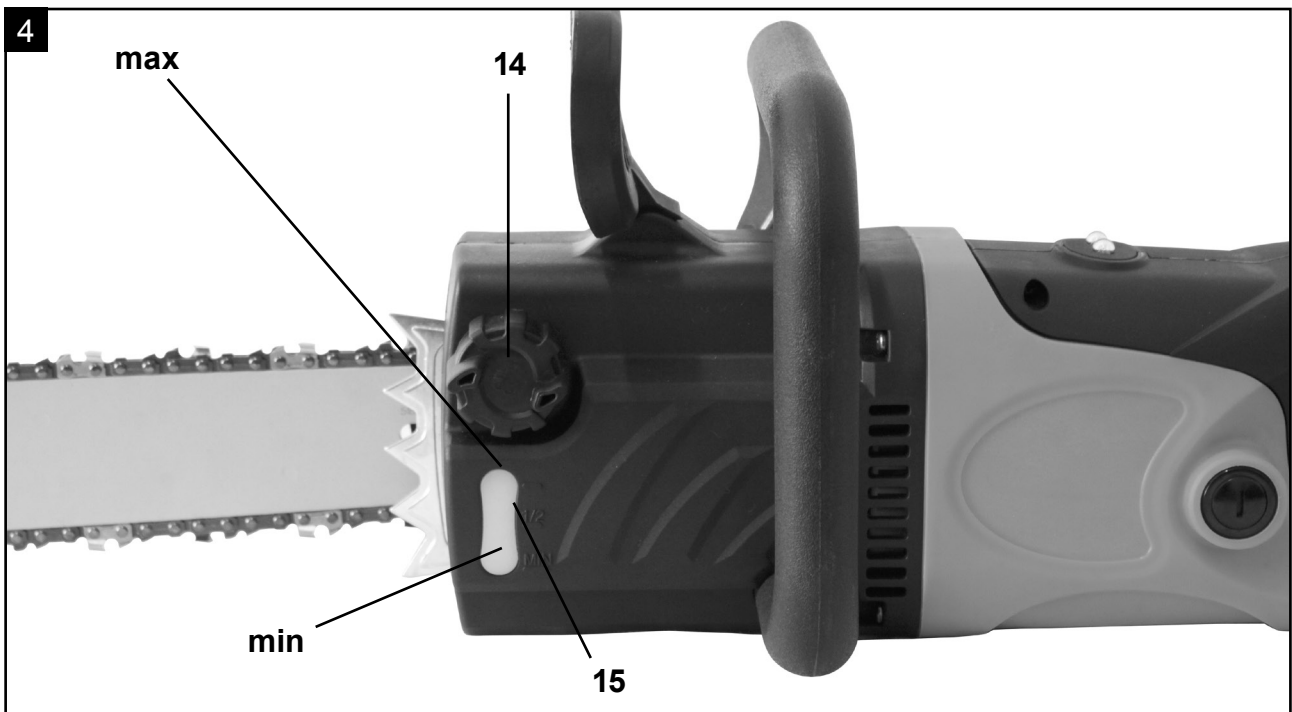
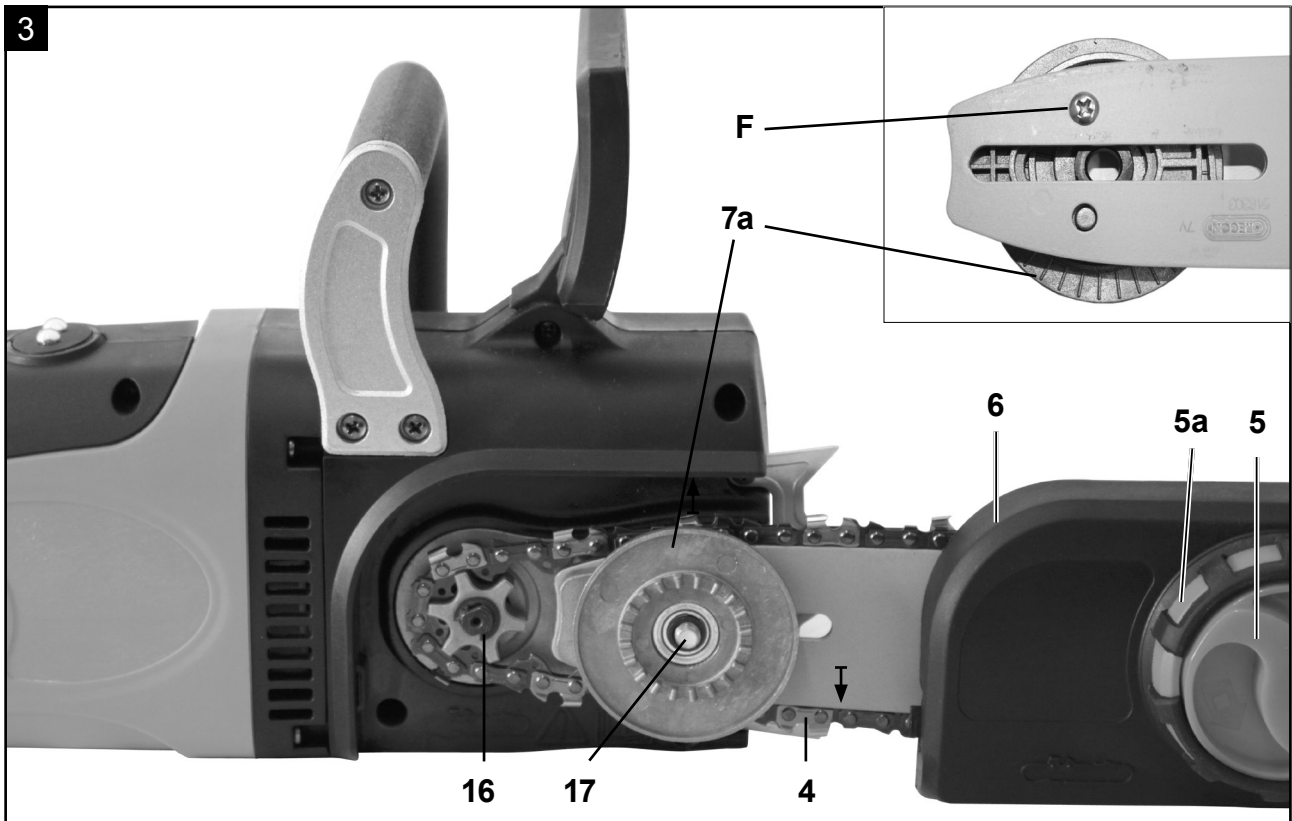

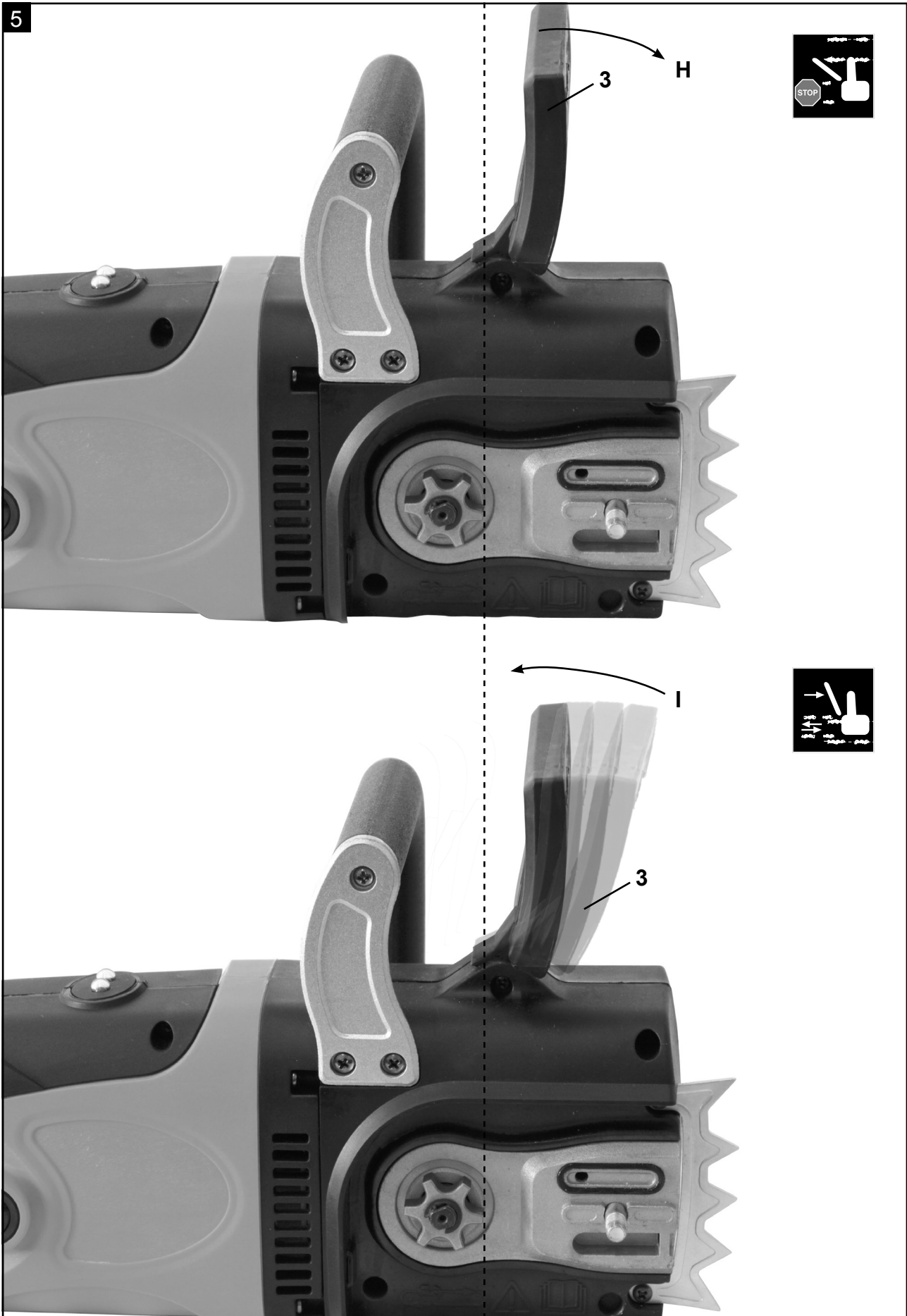

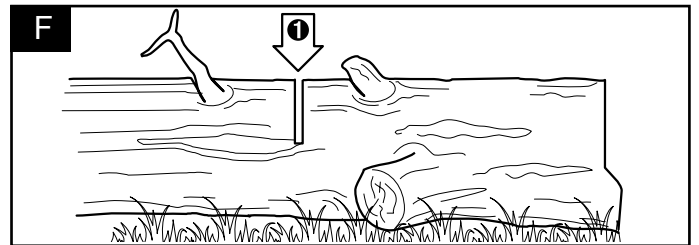
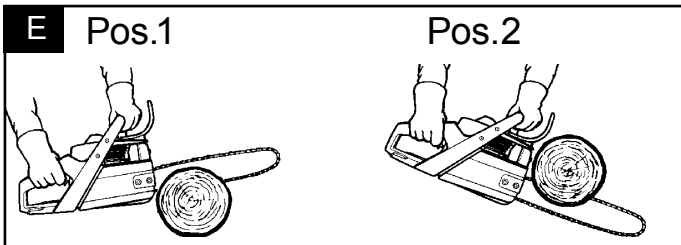
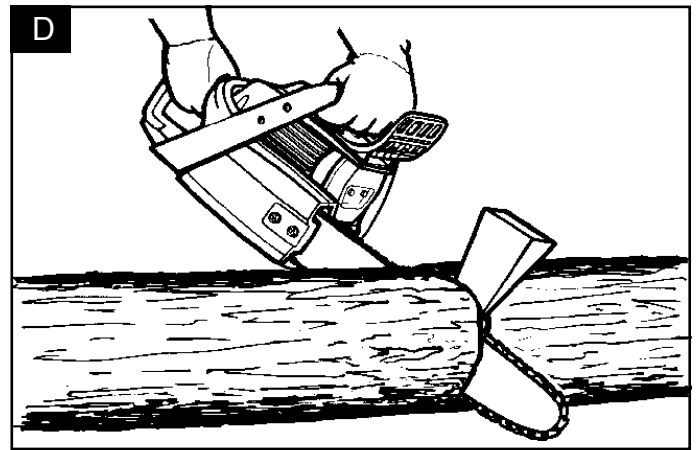
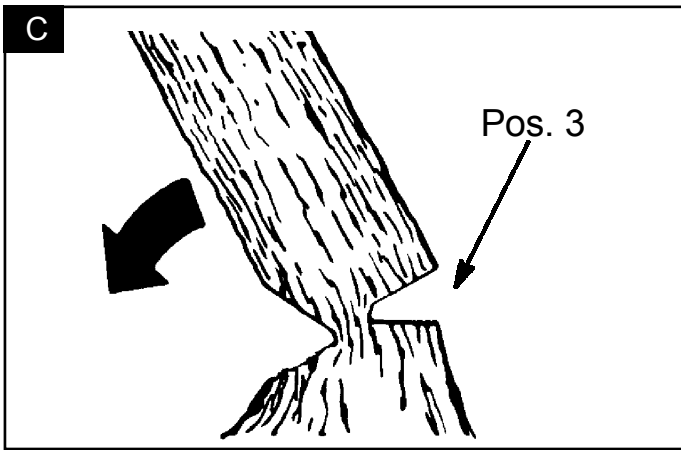
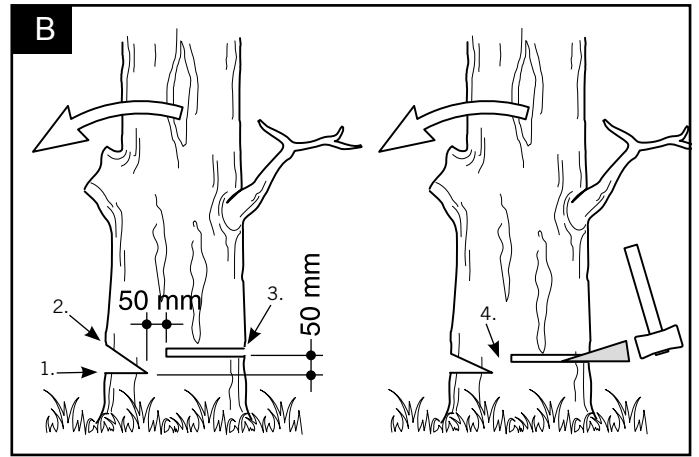
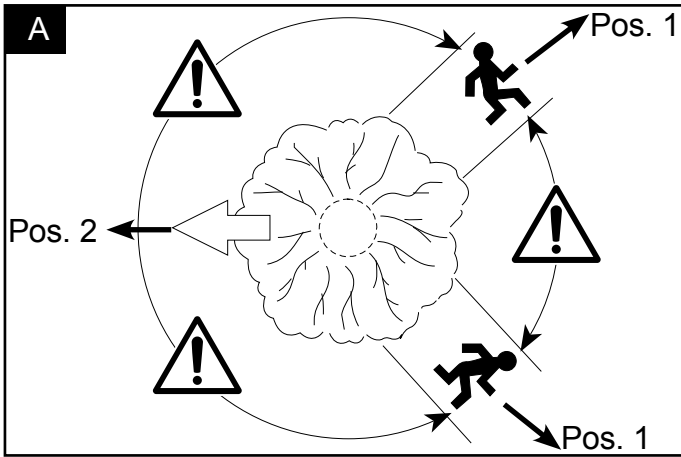

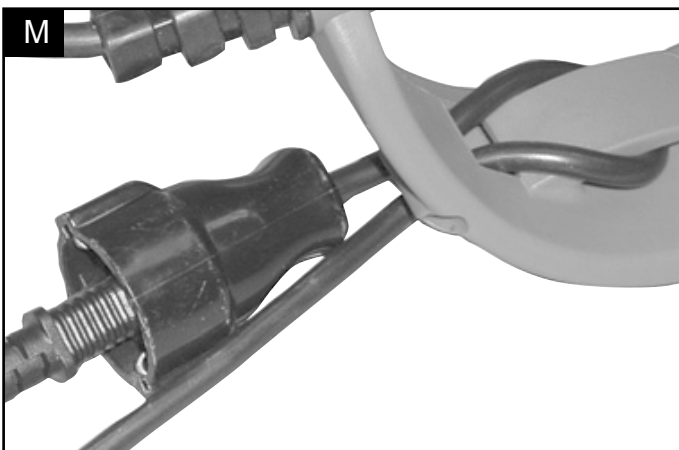
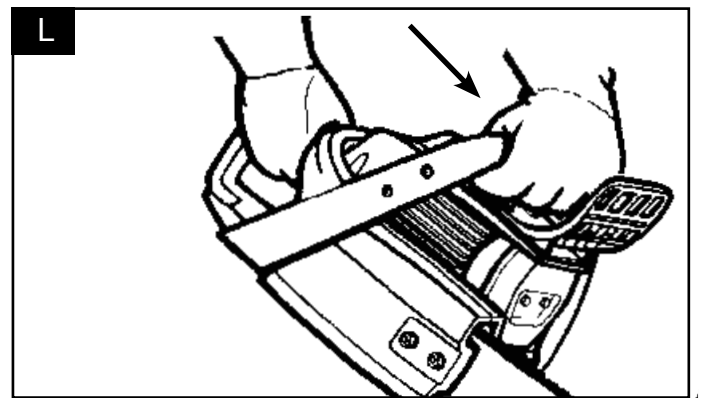
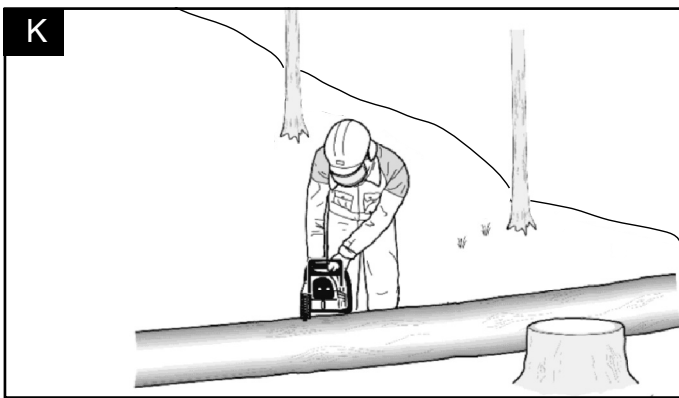
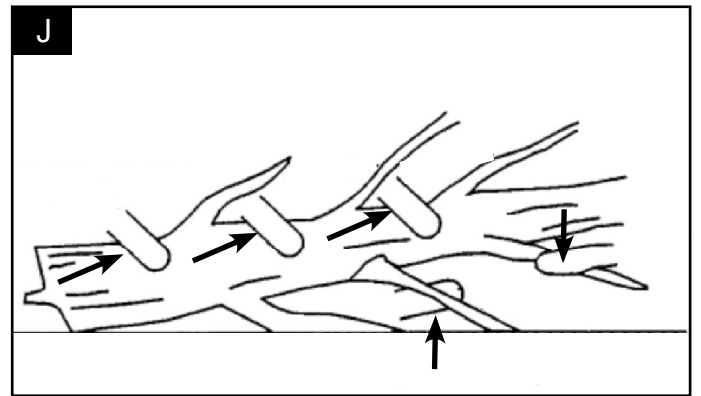
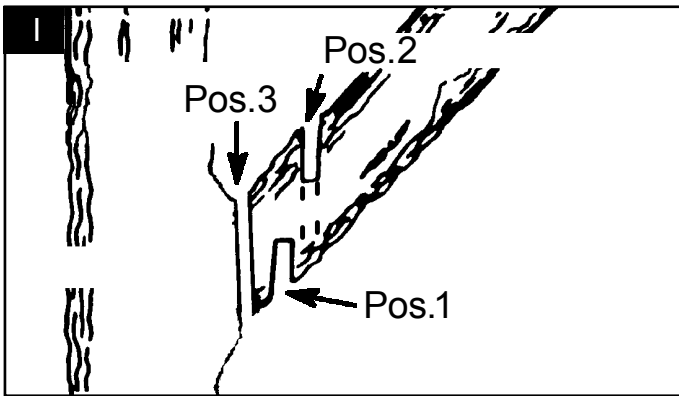
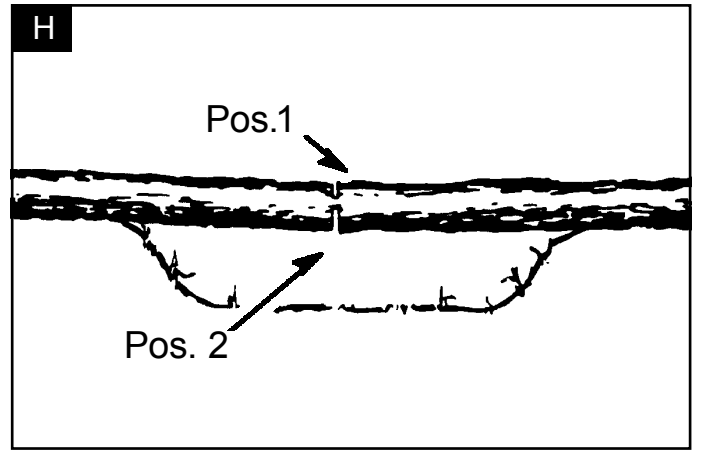
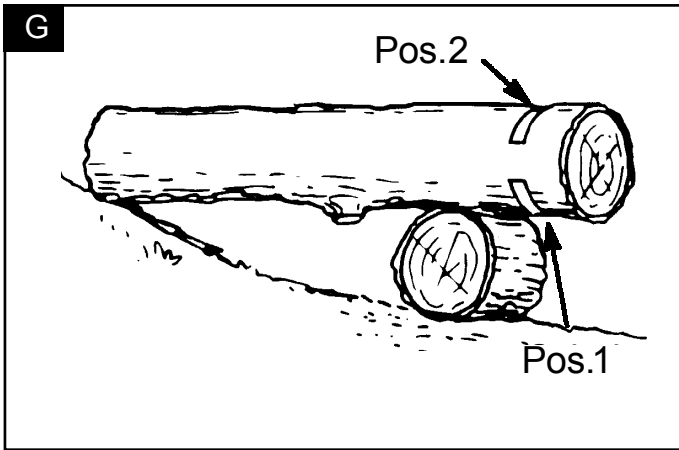



## Erklärung der Symbole auf dem Gerät

	Warnung! Bei Nichteinhaltung Lebensgefahr, Verletzungsgefahr oder Beschädigung des Werkzeugs möglich
	Vor Inbetriebnahme Bedienungsanleitung und Sicherheitshinweise lesen und beachten!
	Tragen Sie immer Schutzbrille, Gehörschutz und einen Schutzhelm.
	Tragen Sie immer Sicherheitshandschuhe wenn Sie das Gerät benutzen.
	Tragen Sie immer rutschfeste Sicherheitsschuhe mit Schnitenschutz wenn Sie das Gerät benutzen.
	Wichtig ist das Tragen von Schutzkleidung für Füße, Beine, Hände und Unterarme.
	Wenn das Netzkabel schadhaft oder gerissen ist, muss es sofort von der Stromversorgung getrennt werden.
	Schutzklasse II
	Warnung! Gefahr von Rückschlag (Kickback). Hüten Sie sich vor einem Rückschlag der Kettensäge und vermeiden Sie Kontakt mit der Schienenspitze.
	Benutzen Sie das Gerät nicht einhändig.
	Benutzen Sie das Gerät immer mit beiden Händen.
	Setzen Sie die Maschine nicht dem Regen aus. Das Gerät darf weder feucht sein, noch in feuchter Umgebung betrieben werden.

**Inhaltsverzeichnis:****Seite:**

1.	Einleitung.....	9
2.	Gerätebeschreibung.....	9
3.	Lieferumfang .....	9
4.	Bestimmungsgemäße Verwendung .....	10
5.	Sicherheitshinweise.....	10
6.	Technische Daten.....	13
7.	Aufbau und Bedienung.....	14
8.	Inbetriebnahme .....	14
9.	Arbeitshinweise .....	15
10.	Wartung.....	19
11.	Lagerung .....	20
12.	Elektrischer Anschluss.....	20
13.	Entsorgung und Wiederverwertung .....	21
14.	Störungsabhilfe .....	21



## 1. Einleitung

### Hersteller:

scheppach  
 Fabrikation von Holzbearbeitungsmaschinen GmbH  
 Günzburger Straße 69  
 D-89335 Ichenhausen

### Verehrter Kunde,

Wir wünschen Ihnen viel Freude und Erfolg beim Arbeiten mit Ihrem neuen Gerät.

### Hinweis:

Der Hersteller dieses Gerätes haftet nach dem geltenden Produkthaftungsgesetz nicht für Schäden, die an diesem Gerät oder durch dieses Gerät entstehen bei:

- unsachgemäßer Behandlung,
- Nichtbeachtung der Bedienungsanweisung,
- Reparaturen durch Dritte, nicht autorisierte Fachkräfte,
- Einbau und Austausch von nicht originalen Ersatzteilen,
- nicht bestimmungsgemäßer Verwendung,
- Ausfällen der elektrischen Anlage bei Nichtbeachtung der elektrischen Vorschriften und VDE-Bestimmungen 0100, DIN 57113 / VDE0113.

### Beachten Sie:

Lesen Sie vor der Montage und vor Inbetriebnahme den gesamten Text der Bedienungsanleitung durch. Diese Bedienungsanleitung soll es Ihnen erleichtern, Ihr Elektrowerkzeug kennenzulernen und dessen bestimmungsgemäßen Einsatzmöglichkeiten zu nutzen.

Die Bedienungsanleitung enthält wichtige Hinweise, wie Sie mit dem Elektrowerkzeug sicher, fachgerecht und wirtschaftlich arbeiten, und wie Sie Gefahren vermeiden, Reparaturkosten sparen, Ausfallzeiten verringern und die Zuverlässigkeit und Lebensdauer des Elektrowerkzeugs erhöhen.

Zusätzlich zu den Sicherheitsbestimmungen dieser Bedienungsanleitung müssen Sie unbedingt die für den Betrieb des Elektrowerkzeugs geltenden Vorschriften Ihres Landes beachten.

Bewahren Sie die Bedienungsanleitung, in einer Plastikhülle geschützt vor Schmutz und Feuchtigkeit, bei dem Elektrowerkzeug auf. Sie muss von jeder Bedienungsperson vor Aufnahme der Arbeit gelesen und sorgfältig beachtet werden. An dem Elektrowerkzeug dürfen nur Personen arbeiten, die im Gebrauch des Elektrowerkzeugs unterwiesen und über die damit verbundenen Gefahren unterrichtet sind. Das geforderte Mindestalter ist einzuhalten.

Neben den in dieser Bedienungsanleitung enthaltenen Sicherheitshinweisen und den besonderen Vorschriften Ihres Landes sind die für den Betrieb von baugleichen Maschinen allgemein anerkannten technischen Regeln zu beachten.

Wir übernehmen keine Haftung für Unfälle oder Schäden, die durch Nichtbeachten dieser Anleitung und den Sicherheitshinweisen entstehen.

## 2. Gerätebeschreibung (Abb. 1-4)

1. Griff hinten
2. Griff vorn
3. Vorderer Handschutz / Kettenbremse
4. Sägekette
5. Sicherungsmutter/SDS System
6. Kettenradabdeckung
7. Schwert (Führungsschiene)
8. Hinterer Handschutz
9. Netzkabel
10. Krallenanschlag
11. Einschaltsperr
12. Zugentlastung
13. Ein-/Aus-Schalter
14. Verschlusskappe Öltank
15. Anzeige Ölstand
16. Kettenrad
17. Führungsbolzen
18. Anzeige für Betrieb/ Überlastung

## 3. Lieferumfang

- Öffnen Sie die Verpackung und nehmen Sie das Gerät vorsichtig heraus.
- Entfernen Sie das Verpackungsmaterial sowie Verpackungs- / und Transportsicherungen (falls vorhanden).
- Überprüfen Sie, ob der Lieferumfang vollständig ist.
- Kontrollieren Sie das Gerät und die Zubehörteile auf Transportschäden.
- Bewahren Sie die Verpackung nach Möglichkeit bis zum Ablauf der Garantiezeit auf.

### Achtung

Gerät und Verpackungsmaterialien sind kein Kinderspielzeug! Kinder dürfen nicht mit Kunststoffbeutel, Folien und Kleinteilen spielen! Es besteht Verschluckungs- und Erstickengefahr!

- Elektrische Kettensäge
- Gebrauchsanweisung
- Kette
- Schwert (Kettenführung)
- Schutzhülle für Schwert

## 4. Bestimmungsgemäße Verwendung

Die Maschine entspricht der gültigen EG-Maschinenrichtlinie.

Vor Arbeitsaufnahme müssen sämtliche Schutz- und Sicherheitseinrichtungen an der Maschine montiert sein.

- Die Bedienungsperson ist im Arbeitsbereich gegenüber Dritten verantwortlich.
- Die Maschine ist zur Bedienung durch eine Person konzipiert.
- Alle Sicherheits- und Gefahrenhinweise an der Maschine beachten.
- Alle Sicherheits- und Gefahrenhinweise an der Maschine vollzählig in lesbarem Zustand halten.
- Maschine nur in technisch einwandfreiem Zustand sowie bestimmungsgemäß, sicherheits- und gefahrenbewusst unter Beachtung der Betriebsanleitung benutzen!
- Insbesondere Störungen, welche die Sicherheit beeinträchtigen können, umgehend beseitigen (lassen)!
- Die Sicherheits-, Arbeits- und Wartungsvorschriften des Herstellers sowie die in den technischen Daten angegebenen Abmessungen müssen eingehalten werden.
- Die zutreffenden Unfallverhütungsvorschriften und die sonstigen, allgemein anerkannten sicherheitstechnischen Regeln müssen beachtet werden.
- Die Maschine darf nur von sachkundigen Personen genutzt, gewartet oder repariert werden, die damit vertraut und über die Gefahren unterrichtet sind. Eigenmächtige Veränderungen an der Maschine schließen eine Haftung des Herstellers für daraus resultierende Schäden aus.
- Die Maschine darf nur mit Originalzubehör und Original-Werkzeugen des Herstellers genutzt werden.
- Jeder darüber hinausgehende Gebrauch gilt als nicht bestimmungsgemäß. Für daraus resultierende Schäden haftet der Hersteller nicht, das Risiko dafür trägt allein der Benutzer.
- Das Gerät darf nicht für den gewerblichen, handwerklichen oder industriellen Gebrauch eingesetzt werden.
- Wenn Sie nicht sicher sind, ob eine Arbeitsbedingung sicher oder unsicher ist, arbeiten Sie nicht mit der Maschine.
- Die Kettensäge ist zum Schneiden von Holz und kleineren Bäumen mit einem Durchmesser, nicht größer als die Kettenschwertlänge konzipiert.

### Warnhinweis!

Bitte lesen Sie vor der Inbetriebnahme des Geräts zu Ihrer eigenen Sicherheit dieses Handbuch und die allgemeinen Sicherheitshinweise gründlich durch. Wenn Sie das Gerät Dritten überlassen, legen Sie diese Gebrauchsanweisung immer bei.

Bitte beachten Sie, dass unsere Geräte bestimmungsgemäß nicht für den gewerblichen, handwerklichen oder industriellen Einsatz konstruiert wurden. Wir übernehmen keine Gewährleistung, wenn das Gerät in Gewerbe-, Handwerks- oder Industriebetrieben sowie bei gleichzusetzenden Tätigkeiten eingesetzt wird.

## 5. Sicherheitshinweise

Bitte lesen Sie alle Anweisungen, bevor Sie mit diesem Werkzeug arbeiten.

**Warnung:** Wenn Sie Elektrowerkzeuge verwenden, sollten Sie die nachstehenden grundlegenden Sicherheitsvorkehrungen befolgen, um so das Risiko von Feuer, elektrischem Schlag und Personenverletzungen zu reduzieren.

Bitte lesen Sie alle Anweisungen und Warnhinweise genau durch. Die Nichteinhaltung von Anweisungen und Warnhinweisen kann zu einem Stromschlag, zu einem Brand und/oder zu schweren Verletzungen führen. Bitte heben Sie die Anweisungen und die Warnhinweise gut auf. Unter dem Begriff "Gerät" werden hier elektrisch betriebene Geräte verstanden, entweder mit Netzbetrieb (mit Netzkabel) oder mit Akkubetrieb (ohne Netzkabel).

### Allgemeine Sicherheitshinweise

- Bevor Sie mit der Elektrokettensäge arbeiten, machen Sie sich mit allen Bedienteilen gut vertraut.
- Üben Sie den Umgang mit der Säge (Ablängen von Rundholz auf einem Sägebock) und lassen Sie sich Funktion, Wirkungsweise, Sägetechniken und Personenschutz ausrüstung von einem erfahrenen Anwender oder Fachmann erklären.
- Beachten Sie den Lärmschutz und örtliche Vorschriften beim Holzfällen.
- Örtliche Bestimmungen können eine Eignungsprüfung erforderlich machen. Fragen Sie bei der Forstverwaltung nach.

### Allgemeine Sicherheitshinweise für Elektrowerkzeuge

#### 1 Arbeitsplatzsicherheit

- **Halten Sie Ihren Arbeitsbereich sauber und gut beleuchtet.** Unordnung oder unbeleuchtete Arbeitsbereiche können zu Unfällen führen.
- **Arbeiten Sie mit der Elektrokettensäge nicht in explosionsgefährdeter Umgebung, in der sich brennbare Flüssigkeiten, Gase oder Stäube befinden.** Elektrowerkzeuge erzeugen Funken, die den Staub oder die Dämpfe entzünden können.
- **Halten Sie Kinder und andere Personen während der Benutzung der Elektrokettensäge fern.** Bei Ablenkung können Sie die Kontrolle über das Gerät verlieren.

## 2 Elektrische Sicherheit

- **Der Anschlussstecker der Elektrokettensäge muss in die Steckdose passen. Der Stecker darf in keiner Weise verändert werden. Verwenden Sie keine Adapterstecker gemeinsam mit schutzgeerdeten Elektrowerkzeugen.** Unveränderte Stecker und passende Steckdosen verringern das Risiko eines elektrischen Schlages.
- **Vermeiden Sie Körperkontakt mit geerdeten Oberflächen wie von Rohren, Heizungen, Herden und Kühlschränken.** Es besteht ein erhöhtes Risiko durch elektrischen Schlag, wenn Ihr Körper geerdet ist.
- **Halten Sie die Elektrokettensäge von Regen oder Nässe fern.** Das Eindringen von Wasser in ein Elektrowerkzeug erhöht das Risiko eines elektrischen Schlages.
- **Zweckfremden Sie das Kabel nicht, um die Elektrokettensäge zu tragen, aufzuhängen oder um den Stecker aus der Steckdose zu ziehen. Halten Sie das Kabel fern von Hitze, Öl, scharfen Kanten oder sich bewegenden Geräteteilen.** Beschädigte oder verwickelte Kabel erhöhen das Risiko eines elektrischen Schlages.
- **Wenn Sie mit der Elektrokettensäge im Freien arbeiten, verwenden Sie nur Verlängerungskabel, die auch für den Außenbereich geeignet sind.** Die Anwendung eines für den Außenbereich geeigneten Verlängerungskabels verringert das Risiko eines elektrischen Schlages.
- **Wenn der Betrieb der Elektrokettensäge in feuchter Umgebung nicht vermeidbar ist, verwenden Sie einen Fehlerstromschutzschalter.** Der Einsatz eines Fehlerstromschutzschalters vermindert das Risiko eines elektrischen Schlages. Benutzen Sie einen Fehlerstromschutzschalter mit einem Auslösestrom von 30 mA oder weniger.

## 3 Sicherheit von Personen

- **Seien Sie aufmerksam, achten Sie darauf, was Sie tun, und gehen Sie mit Vernunft an die Arbeit mit der Elektrokettensäge. Benutzen Sie die Elektrokettensäge nicht, wenn Sie müde sind oder unter Einfluss von Drogen, Alkohol oder Medikamenten stehen.** Ein Moment der Unachtsamkeit beim Gebrauch der Elektrokettensäge kann zu ernsthaften Verletzungen führen.
- **Tragen Sie persönliche Schutzausrüstung und immer eine Schutzbrille.** Das Tragen persönlicher Schutzausrüstung, wie rutschfeste Sicherheitsschuhe, Schutzhelm oder Gehörschutz verringert das Risiko von Verletzungen.

- **Vermeiden Sie eine unbeabsichtigte Inbetriebnahme. Vergewissern Sie sich, dass die Elektrokettensäge ausgeschaltet ist, bevor Sie sie an die Stromversorgung anschließen, sie aufnehmen oder tragen.** Wenn Sie beim Tragen der Elektrokettensäge den Finger am Schalter haben oder das Gerät eingeschaltet an die Stromversorgung anschließen, kann dies zu Unfällen führen.
- **Entfernen Sie Einstellwerkzeuge oder Schraubenschlüssel, bevor Sie die Elektrokettensäge einschalten.** Ein Werkzeug oder Schlüssel, der sich in einem drehenden Geräteteil befindet, kann zu Verletzungen führen.
- **Vermeiden Sie eine abnormale Körperhaltung. Sorgen Sie für einen sicheren Stand und halten Sie jederzeit das Gleichgewicht.** Dadurch können Sie die Elektrokettensäge in unerwarteten Situationen besser kontrollieren.
- **Tragen Sie geeignete Kleidung.** Tragen Sie keine weite Kleidung oder Schmuck. Halten Sie Haare, Kleidung und Handschuhe fern von sich bewegenden Teilen. Lockere Kleidung, Schmuck oder lange Haare können von sich bewegenden Teilen erfasst werden.
- **Wenn Staubabsaugeinrichtungen und Staubauffangeinrichtungen montiert werden können, vergewissern Sie sich, dass diese abgeschlossen sind und richtig verwendet werden.** Verwendung einer Staubabsaugung kann Gefährdungen durch Staub verringern.

**Warnung!** Dieses Elektrowerkzeug erzeugt während des Betriebs ein elektromagnetisches Feld. Dieses Feld kann unter bestimmten Umständen aktive oder passive medizinische Implantate beeinträchtigen. Um die Gefahr von ernsthaften oder tödlichen Verletzungen zu verringern, empfehlen wir Personen mit medizinischen Implantaten ihren Arzt und den Hersteller vom medizinischen Implantat zu konsultieren, bevor das Elektrowerkzeug bedient wird.

## 4. Verwendung und Behandlung der Elektrokettensäge

- **Überlasten Sie das Gerät nicht. Verwenden Sie für Ihre Arbeit das dafür bestimmte Elektrowerkzeug.** Mit dem passenden Elektrowerkzeug arbeiten Sie besser und sicherer im angegebenen Leistungsbereich.
- **Benutzen Sie kein Elektrowerkzeug, dessen Schalter defekt ist.** Ein Elektrowerkzeug, das sich nicht mehr ein oder ausschalten lässt, ist gefährlich und muss repariert werden.
- **Ziehen Sie den Stecker aus der Steckdose bevor Sie Geräteeinstellungen vornehmen, Zubehörteile wechseln oder das Gerät weglegen.** Diese Vorsichtsmaßnahme verhindert den unbeabsichtigten Start der Elektrokettensäge.

- **Bewahren Sie die unbenutzte Elektrokettensäge außerhalb der Reichweite von Kindern auf. Lassen Sie Personen das Gerät nicht benutzen, die mit diesem nicht vertraut sind oder diese Anweisungen nicht gelesen haben.** Elektrowerkzeuge sind gefährlich, wenn sie von unerfahrenen Personen benutzt werden.
- **Pflegen Sie die Elektrokettensäge mit Sorgfalt. Kontrollieren Sie, ob bewegliche Teile einwandfrei funktionieren und nicht klemmen, ob Teile gebrochen oder so beschädigt sind, dass die Funktion der Elektrokettensäge beeinträchtigt ist. Lassen Sie beschädigte Teile vor dem Einsatz des Gerätes reparieren.** Viele Unfälle haben ihre Ursache in schlecht gewarteten Elektrowerkzeugen.
- **Halten Sie Schneidwerkzeuge scharf und sauber.** Sorgfältig gepflegte Schneidwerkzeuge mit scharfen Schneidkanten verklemmen sich weniger und sind leichter zu führen.
- **Verwenden Sie die Elektrokettensäge, Zubehör, Einsatzwerkzeuge usw. entsprechend diesen Anweisungen. Berücksichtigen Sie dabei die Arbeitsbedingungen und die auszuführende Tätigkeit.** Der Gebrauch der Elektrokettensäge für andere als die vorgesehenen Anwendungen kann zu gefährlichen Situationen führen.

#### Service

- **Lassen Sie Ihr Elektrowerkzeug nur von qualifiziertem Fachpersonal und nur mit Original-Ersatzteilen reparieren.** Damit wird sichergestellt, dass die Sicherheit des Elektrowerkzeuges erhalten bleibt.

#### Sicherheitshinweise für Kettensägen

- **Halten Sie bei laufender Säge alle Körperteile von der Sägekette fern. Vergewissern Sie sich vor dem Starten der Säge, dass die Sägekette nichts berührt.** Beim Arbeiten mit einer Kettensäge kann ein Moment der Unachtsamkeit dazu führen, dass Bekleidung oder Körperteile von der Sägekette erfasst werden.
- **Halten Sie die Kettensäge immer mit Ihrer rechten Hand am hinteren Griff und Ihrer linken Hand am vorderen Griff.** Das Festhalten der Kettensäge in umgekehrter Arbeitshaltung erhöht das Risiko von Verletzungen und darf nicht angewendet werden.
- **Das Elektrogerät nur an den isolierten Griffflächen halten, da die Sägekette versteckte Leitungen berühren könnte.** Wenn das Schneidwerkzeug eine stromführende Leitung berührt, kann dies dazu führen, dass die freiliegenden Metallteile des Geräts unter Spannung gesetzt werden, was wiederum beim Benutzer einen Stromschlag verursachen kann.

- **Tragen Sie Schutzbrille und Gehörschutz. Weitere Schutzausrüstung für Kopf, Hände, Beine und Füße wird empfohlen.** Passende Schutzkleidung mindert die Verletzungsgefahr durch umherfliegendes Spanmaterial und zufälliges Berühren der Sägekette.
- **Arbeiten Sie mit der Kettensäge nicht auf einem Baum.** Bei Betrieb einer Kettensäge auf einem Baum besteht Verletzungsgefahr.
- **Achten Sie immer auf festen Stand und benutzen Sie die Kettensäge nur, wenn Sie auf festem, sicherem und ebenem Grund stehen.** Rutschiger Untergrund oder instabile Standflächen wie auf einer Leiter können zum Verlust des Gleichgewichtes oder zum Verlust der Kontrolle über die Kettensäge führen.
- **Rechnen Sie beim Schneiden eines unter Spannung stehenden Astes damit, dass dieser zurückschlagert.** Wenn die Spannung in den Holzfasern freikommt, kann der gespannte Ast die Bedienperson treffen und/oder die Kettensäge der Kontrolle entreißen.
- **Seien Sie besonders vorsichtig beim Schneiden von Unterholz und jungen Bäumen.** Das dünne Material kann sich in der Sägekette verfangen und auf Sie schlagen oder Sie aus dem Gleichgewicht bringen.
- **Tragen Sie die Kettensäge am vorderen Griff im ausgeschalteten Zustand, die Sägekette von Ihrem Körper abgewandt. Bei Transport oder Aufbewahrung der Kettensäge stets die Schutzabdeckung aufziehen.** Sorgfältiger Umgang mit der Kettensäge verringert die Wahrscheinlichkeit einer versehentlichen Berührung mit der laufenden Sägekette.
- **Befolgen Sie die Anweisungen für die Schmierung, die Kettenspannung und das Wechseln von Zubehör.** Eine unsachgemäß gespannte oder geschmierte Kette kann entweder reißen oder das Rückschlagrisiko erhöhen. **Halten Sie Griffe trocken, sauber und frei von Öl und Fett.** Fettige, ölige Griffe sind rutschig und führen zum Verlust der Kontrolle.
- **Nur Holz sägen. Die Kettensäge nicht für Arbeiten verwenden, für die sie nicht bestimmt ist - Beispiel: Verwenden Sie die Kettensäge nicht zum Sägen von Plastik, Mauerwerk oder Baumaterialien, die nicht aus Holz sind.** Die Verwendung der Kettensäge für nicht bestimmungsgemäße Arbeiten kann zu gefährlichen Situationen führen.

#### Vorsichtsmaßnahmen gegen Rückschlag

##### Achtung Rückschlag!

- Rückschlag kann auftreten, wenn die Spitze der Führungsschiene einen Gegenstand berührt oder wenn das Holz sich biegt und die Sägekette im Schnitt festklemmt.

- Eine Berührung mit der Schienenspitze kann in manchen Fällen zu einer unerwarteten nach hinten gerichteten Reaktion führen, bei der die Führungsschiene nach oben und in Richtung der Bedienperson geschlagen wird.
- Das Verklemmen der Sägekette an der Oberkante der Führungsschiene kann die Schiene heftig in Bedienrichtung zurückstoßen.
- Jede dieser Reaktionen kann dazu führen, dass Sie die Kontrolle über die Säge verlieren und sich möglicherweise schwer verletzen. Verlassen Sie sich nicht ausschließlich auf die in der Kettensäge eingebauten Sicherheitseinrichtungen.
- Als Benutzer einer Kettensäge sollten Sie verschiedene Maßnahmen ergreifen, um unfall- und verletzungsfrei arbeiten zu können.

Ein Rückschlag ist die Folge eines falschen oder fehlerhaften Gebrauchs des Elektrowerkzeugs. Er kann durch geeignete Vorsichtsmaßnahmen, wie nachfolgend beschrieben, verhindert werden:

- Halten Sie die Säge mit beiden Händen fest, wobei Daumen und Finger die Griffe der Kettensäge umschließen (Abb. L). Bringen Sie Ihren Körper und die Arme in eine Stellung, in der Sie den Rückschlagkräften standhalten können.
- Wenn geeignete Maßnahmen getroffen werden, kann die Bedienperson die Rückschlagkräfte beherrschen. Niemals die Kettensäge loslassen.
- Vermeiden Sie eine abnormale Körperhaltung und sägen Sie nicht über Schulterhöhe.
- Dadurch wird ein unbeabsichtigtes Berühren mit der Schienenspitze vermieden und eine bessere Kontrolle der Kettensäge in unerwarteten Situationen ermöglicht.
- Verwenden Sie stets vom Hersteller vorgeschriebene Ersatzschienen und Sägeketten.
- Falsche Ersatzschienen und Sägeketten können zum Reißen der Kette und/oder zu Rückschlag führen.
- Halten Sie sich an die Anweisungen des Herstellers für das Schärfen und die Wartung der Sägekette.
- Zu niedrige Tiefenbegrenzer erhöhen die Neigung zu Rückschlag.

#### Weiterführende Sicherheitshinweise

- Legen Sie die Anschlussleitung so, dass sie während des Sägens nicht von Ästen oder Ähnlichem erfasst wird.
- Benutzen Sie einen Fehlerstromschutzschalter mit einem Auslösestrom von 30 mA oder weniger.
- Befolgen Sie sorgfältig die Wartungs-, Kontroll- und Serviceanweisungen in dieser Betriebsanleitung.
- Beschädigte Schutzvorrichtungen und Teile müssen sachgemäß durch unser Service-Center repariert oder ausgewechselt werden, soweit nichts anderes in der Betriebsanleitung angegeben ist.

- Bevor Sie mit der Elektrokettensäge arbeiten, machen Sie sich mit allen Bedienteilen gut vertraut. Üben Sie den Umgang mit der Säge (Ablängen von Rundholz auf einem Sägebock) und lassen Sie sich Funktion, Wirkungsweise, Sägetechniken und Personenschutz ausrüstung von einem erfahrenen Anwender oder Fachmann erklären.

## 6. Technische Daten

Schnittdaten Kettensäge	
Schnittlänge	45,5 cm
Schwertlänge	45,7 cm
Öltankkapazität	0,125 l
Öltyp	verschleißfestes Öl
Sägekattenteilung	3/8"
Stärke Treibglieder	1,27 mm
Sägekettentyp	Oregon 91PX062X
Anzahl Zähne Antriebskettenrad	6
Zahnteilung Antriebskettenrad	3/8"
Kettenbremse	ja
Typ Führungsschiene	Oregon 180SDEA041
Antrieb	
Motor	230-240 V / 50 Hz
Motornennleistung	2400 W
Schnittgeschwindigkeit max.	14 m/s
Gewicht komplett	5,5 kg
Gewicht ohne Schwert und Kette	4,8 kg

#### Technische Änderungen vorbehalten!

Information zur Geräuschentwicklung nach den einschlägigen Normen gemessen:

Schalldruck  $L_{pA} = 93 \text{ dB(A)}$

Schallleistung  $L_{WA} = 104;6 \text{ dB(A)}$

Garantierter Schalleistungspegel  $L_{WA} = 106 \text{ dB(A)}$

Messunsicherheit  $K_{pA} = 3 \text{ dB(A)}$

#### Tragen Sie einen Gehörschutz.

Die Einwirkung von Lärm kann Hörverlust bewirken.

Vibration  $A_{hv}$  (Griff vorne) = 7,5 m/s<sup>2</sup>

Vibration  $A_{hv}$  (Griff hinten) = 7,5 m/s<sup>2</sup>

Messunsicherheit  $K_{pA} = 1,5 \text{ m/s}^2$

- Der angegebene Schwingungsemissionswert ist nach einem genormten Prüfverfahren gemessen worden und kann zum Vergleich eines Elektrowerkzeugs mit einem anderen verwendet werden;

- Der angegebene Schwingungsemissionswert kann auch zu einer ersten Beurteilung der Belastung verwendet werden.

#### Warnung:

- Der Schwingungsemissionswert kann sich während der tatsächlichen Benutzung des Elektrowerkzeugs von dem Angabewert unterscheiden, abhängig von der Art und Weise, in der das Elektrowerkzeug verwendet wird;
- Versuchen Sie, die Belastung durch Vibrationen so gering wie möglich zu halten. Beispielhafte Maßnahmen zur Verringerung der Vibrationsbelastung sind das Tragen von Handschuhen beim Gebrauch des Werkzeugs und die Begrenzung der Arbeitszeit. Dabei sind alle Anteile des Betriebszyklus zu berücksichtigen (beispielsweise Zeiten, in denen das Elektrowerkzeug abgeschaltet ist, und solche, in denen es zwar eingeschaltet ist, aber ohne Belastung läuft).

## 7. Aufbau und Bedienung

#### Warnhinweis!

Tragen Sie immer eine Schutzbrille, Ohrenschützer, Schutzhandschuhe und feste Arbeitskleidung!

Die Kettensäge nur mit zugelassenen Verlängerungskabeln (mit Gummiummantelung) der vorgeschriebenen Leistungstärke und mit für den Außenbereich zugelassenen Anschlüssen verwenden, die zum Stecker der Säge passen.

Die Kettensäge ist mit einer Sicherheitsschaltung ausgestattet. Sie arbeitet nur, wenn Sie mit der einen Hand gleichzeitig die Schalter 11 und 13 betätigen.

Wenn die Kettensäge nicht läuft, muss die Kettenbremse mit dem vorderem Handschutz (3) freigestellt werden.

#### Einschalten

- Die Kettenbremse (3) lösen, die Einschaltsperrleiste (11) drücken und den Ein-/Aus-Schalter (13) betätigen.
- Die unterste Klaue des Krallenanschlages (Abb. 2, J) an das Holz setzen. Die Kettensäge am hinteren Handgriff (1) heben, und in das Holz sägen. Die Kettensäge etwas nach hinten bewegen, und dann den Krallenanschlag etwas tiefer ansetzen.
- Vorsicht bei gespaltenem Holz, weil Holzstücke abgerissen werden können.

#### Achtung!

Nach dem Einschalten läuft die Kettensäge sofort mit voller Geschwindigkeit.

#### Ausschalten

- Zum Ausschalten muss der Ein-/Aus-Schalter (13) am hinteren Handgriff gelöst werden.
- Beim Abschalten mit dem Ein-/Aus-Schalter stoppt die Kettensäge in 1 Sekunde, bei heftiger Funkenbildung. Dies ist aber völlig normal, und es beeinträchtigt die ordnungsgemäße Funktion der Kettensäge nicht.
- Nach der Arbeit mit der Kettensäge: Immer die Sägekette und das Schwert reinigen, und den Kettenenschutz wieder anbringen.
- Beim Auslösen der Kettenbremse erfolgt eine sofortige Deaktivierung der Kettensäge

#### Erklärung der Anzeige für Betrieb/Überlastung (Abb. 2, 18)

Grüne LED:

Die grüne LED leuchtet, wenn das Gerät in Betrieb ist.

Rote LED:

Die rote LED leuchtet, wenn das Gerät überlastet ist und erlischt erst nach erneutem Ein-/Ausschalten.

## 8. Inbetriebnahme

Die Voltzahl und die Stromart der Stromversorgung müssen mit den Angaben auf dem Typenschild übereinstimmen.

Vor dem Beginn der Arbeit müssen immer die ordnungsgemäße Funktion und der sichere Betrieb der Kettensäge überprüft werden.

Prüfen Sie auch, dass die Kette gut geschmiert wird, und dass der Ölstand ausreichend hoch ist (siehe Abb. 4). Wenn der Ölstand ca. 5 mm über der unteren Markierung liegt, muss Öl nachgefüllt werden. Wenn der Ölstand höher ist, können Sie mit dem Arbeiten beginnen.

- Die Kettensäge einschalten und über den Boden halten. Die Kettensäge darf den Boden nicht berühren. Aus Sicherheitsgründen muss hier ein Mindestabstand von 20 cm eingehalten werden. Wenn Sie zunehmende Ölspuren entdecken, bedeutet das Schmierungs-system für die Kette funktioniert ordnungsgemäß. Wenn Sie keine Anzeichen von Öl feststellen können, reinigen Sie zuerst den Ölauslass (Abb. 2, C) und die Ölleitung. Wenden Sie sich gegebenenfalls an einen Fachbetrieb. (Lesen Sie bitte aber vorher die entsprechenden Anweisungen im Abschnitt „Kettenschmieröl“ nachfüllen“ durch).
- Prüfen Sie bei Bedarf auch die Kettenspannung und den Durchhang (siehe dazu den Abschnitt „Sägekette spannen“).
- Prüfen Sie die ordnungsgemäße Funktion der Kettenbremse (siehe dazu auch den Abschnitt „Kettenbremse freistellen“).

## Montage

### Führungsschiene und Kette anbringen (Abb. 1, 2, 3)

**Warnhinweis:** Wenn die Säge bereits an die Stromversorgung angeschlossen wurde: Immer erst das Gerät von der Stromversorgung trennen. Bei allen Arbeiten mit/an der Säge Schutzhandschuhe tragen.

Wichtiger Hinweis: Der vordere Handschutz (3) muss immer in der oberen (senkrechten) Position sein (Abb. 5).

Die Führungsschiene und die Sägekette werden separat, also nicht montiert geliefert. Bei der Montage zuerst die Sicherungsmutter (SDS-System/5) lösen, und dann die Abdeckung des Kettenrads (6) entfernen. Der Führungsbolzen (17) muss sich in der Mitte der Führung befinden.

Bei Bedarf die Kettenspannung mit dem Einstellrad (5a/Abb.3) nachstellen.

**Warnhinweis!** Um Verletzungen durch die scharfen Kanten zu vermeiden, müssen bei der Montage, beim Spannen und beim Prüfen der Kette immer Schutzhandschuhe getragen werden!

Vor der Montage der Führungsschiene mit der Sägekette die Schneidrichtung der Zähne prüfen! Die Laufrichtung wird durch einen Pfeil an der Abdeckung des Kettenrads (6) angezeigt. Zum Festlegen der Schneidrichtung kann es erforderlich sein, die Sägekette (4) umzudrehen.

Halten Sie die Führungsschiene (7) senkrecht mit der Spitze nach oben, und bringen Sie die Sägekette (4) an, wobei an der Spitze der Führungsschiene begonnen wird. Anschließend wird die Führungsschiene mit der Sägekette wie folgt montiert:

- Die Führungsschiene mit der Sägekette am Kettenrad (16) und Führungsbolzen (17) anbringen. Achten Sie darauf, dass die Justierungsplatte (7a/Abb.3) zu Ihnen zeigt!
- Die Justierungsplatte (7a) ist mit der Schraube F an der Führungsschiene (7) befestigt.
- Die Sägekette um das Kettenrad (16) führen, und prüfen, ob sie richtig liegt (siehe Abb.3).
- Die Abdeckung des Kettenrads (6) oben anbringen, und vorsichtig mit der Sicherungsmutter (5) befestigen.

Jetzt muss die Sägekette noch richtig gespannt werden.

### Sägekette spannen

#### Warnhinweis!

Bei allen Arbeiten an der Kettensäge das Gerät immer vorher von der Stromversorgung trennen!

Bei allen Arbeiten an der Kette immer Schutzhandschuhe tragen!

- Die Sägekette (4) muss unbedingt in der Führungsschiene (7) liegen!

- Den äußeren Knopf im Uhrzeigersinn drehen (5a/Abb. 3), bis die Sägekette richtig gespannt ist, dann den inneren Knopf (von 5) drehen, um die Führungsschiene in dieser Position festzustellen.
- Während der innere Knopf festgezogen wird, muss die Führungsschiene nach oben geschoben werden.
- Prüfen Sie dann die Spannung der Sägekette erneut.
- Die Kette darf nicht zu stark gespannt sein. Bei kalten Witterungsbedingungen muss es möglich sein, die Kette in der Mitte der Führungsschiene ca. 5 mm anzuheben.
- Die Sicherungsmutter (5) gut festziehen.
- Bei warmer Witterung dehnt sich die Kette aus, und sie sitzt dann lockerer. Hier besteht dann die Gefahr, dass die Kette von der Führungsschiene abläuft.
- Deshalb muss sie bei Bedarf rechtzeitig nachgespannt werden.
- Wenn eine erwärmte Sägekette nachgespannt wurde, muss sie am Ende der Arbeiten wieder gelockert werden. Denn sonst würde die Kettenspannung beim Abkühlen und dem damit verbundenen Zusammenziehen der Sägekette zu groß werden.
- Eine neue Sägekette muss ca. 5 Minuten lang einlaufen. Hier ist die Schmierung der Kette besonders wichtig. Nach dem Einlaufen muss die Kettenspannung geprüft und gegebenenfalls nachgestellt werden.

## 9. Arbeitshinweise

### Transport der Kettensäge

Bevor die Kettensäge transportiert werden darf, immer den Netzstecker aus der Steckdose nehmen, und den Kettenschutz über der Schiene und der Kette anbringen. Wenn mit der Kettensäge mehrere Schnitte ausgeführt werden sollen, muss die Säge zwischen den Schnitten abgeschaltet werden.

### Verlängerungskabel

Es dürfen nur Verlängerungskabel verwendet werden, die für die Nutzung im Freien ausgelegt sind. Der Kabelquerschnitt (max. Länge des Verlängerungskabels: 75 m) muss mindestens 2,5 mm<sup>2</sup> betragen. Das Verlängerungskabel muss zur Sicherheit in einer Schlaufe enden, die durch die Zugentlastung am Gehäuse geführt wird (Abb. M).

Verlängerungskabel von über 30 m Länge wirken sich nachteilig auf die Leistung der Kettensäge aus.

### Schmierung der Kette

Zum Schutz vor übermäßigem Verschleiß müssen Sägekette und Führungsschiene während des Betriebs gleichmäßig geschmiert werden. Die Schmierung erfolgt automatisch. Niemals ohne Ketten-schmierung arbeiten. Wenn die Kette trocken läuft, wird die gesamte Schneidvorrichtung innerhalb kurzer Zeit stark beschädigt.

Deshalb vor jedem Arbeitsbeginn die Kettenschmierung und den Ölstand kontrollieren (Abb. 4).

Die Säge nicht in Betrieb nehmen, wenn der Ölstand unter der Markierung "Min." liegt.

- Min.: Wenn der Ölstand an der Anzeige (15) nur noch 5 mm über der unteren Markierung liegt, muss Öl nachgefüllt werden.
- Max.: Mit Öl auffüllen, bis der Höchststand an der Anzeige (15) erreicht ist.

### Kettenschmiermittel

Die Haltbarkeit von Sägekette und Führungsschiene wird weitgehend auch von der Qualität des verwendeten Schmiermittels bestimmt. Kein Altöl benutzen! Nur umweltfreundliches Schmiermittel verwenden. Das Kettenschmiermittel darf nur in Behältern gelagert werden, die die einschlägigen Bestimmungen erfüllen.

### Schwert

Das Schwert (7) wird besonders an der Spitze (Nase) und unten schwer beansprucht. Um eine einseitige Abnutzung zu vermeiden, drehen Sie die Führungsschiene um, wenn Sie die Kette schärfen.

### Kettenrad

Das Kettenrad (16) wird besonders hoch beansprucht. Wenn Sie an den Zähnen tiefe Abnutzungsspuren auffinden, muss das Kettenrad ausgewechselt werden. Ein verschlissenes Kettenrad verkürzt die Haltbarkeit der Sägekette. Das Auswechseln des Kettenrads muss beim Fachhandel oder von einem Fachbetrieb vorgenommen werden.

### Kettenschutz

Der Kettenschutz muss sofort nach dem Ende der Arbeit und bei einem Transport über der Kette und der Führungsschiene angebracht werden.

### Kettenbremse

Bei einem Rückschlag der Säge erfolgt die Auslösung der Kettenbremse (3) über den vorderen Handschutz (3). Der vordere Handschutz (3) wird mit dem Handrücken nach vorne gedrückt. Dadurch wird durch die Kettenbremse die Kettensäge, bzw. der Motor innerhalb von 0,15 Sek. zum Stillstand gebracht. (Abb. 5, H).

### Kettenbremse freistellen (Abb. 5)

Um die Säge wieder betriebsbereit zu machen, muss die Blockierung der Sägekette wieder gelöst werden. Dazu zuerst die Kettensäge ausschalten.

Dann den vorderen Handschutz (3) in seine senkrechte Ausgangsposition zurückklappen, bis er einrastet (Abb. 5, I). Damit ist die Kettenbremse wieder voll funktionsfähig.

Schutz der Kettensäge

Die Kettensäge darf nicht bei Regen oder bei feuchten Bedingungen verwendet werden.

**Warnhinweis:** Wenn das Verlängerungskabel beschädigt ist, sofort den Stecker aus der Steckdose nehmen. Mit einem schadhaften Kabel darf nicht gearbeitet werden.

- Kontrollieren Sie die Kettensäge auf Schäden. Vor dem erneuten Gebrauch des Geräts die Schutzvorrichtungen oder eventuelle leicht beschädigte Teile sorgfältig auf ihre einwandfreie und bestimmungsgemäße Funktion überprüfen.
- Überprüfen Sie die ordnungsgemäße Funktion der beweglichen Teile.
- Alle Teile müssen richtig montiert sein, und alle Bedingungen erfüllen, um den einwandfreien Betrieb der Kettensäge zu gewährleisten.
- Beschädigte Sicherheitsvorrichtungen und -teile müssen von einem Fachbetrieb ordnungsgemäß repariert oder ausgetauscht werden; es sein denn, es finden sich anderslautende Bestimmungen in dieser Bedienungsanleitung.

### Hinweise zum praktischen Einsatz

#### Rückschlag

Sie vermeiden Sägeunfälle, wenn Sie nicht mit der Spitze der Führungsschiene sägen, denn die Säge kann dann urplötzlich hoch- und zurückschlagen.

Beim Arbeiten mit der Säge immer die komplette Schutzausrüstung und feste Arbeitskleidung tragen.

Ein Rückschlag ist eine Aufwärts- und/oder nach hinten gerichtete Bewegung der Führungsschiene, die auftreten kann, wenn die Sägekette an der Spitze des Schwerts auf ein Hindernis (Gegenstand) trifft.

Sichern Sie Ihr Werkstück immer gut. Benützen Sie Spannvorrichtungen, um das Werkstück festzuhalten. Dies erleichtert die sichere Bedienung der Kettensäge mit beiden Händen.

Ein Rückschlag verursacht ein unkontrollierbares Verhalten der Säge, diese Gefahr besteht besonders bei einer lockeren oder stumpfen Sägekette. Eine ungenügend geschärfte Kette erhöht die Rückschlaggefahr. Niemals oberhalb der Schulterhöhe sägen.



## Tipps zum praktischen Einsatz der Säge

### Wichtige Hinweise

- Verwenden Sie das Gerät ausschließlich zum Sägen von Holz. Bearbeiten Sie kein Metall, Plastik, Mauerwerk, Baumaterial, das nicht aus Holz besteht usw.
- Schalten Sie den Motor aus, wenn die Säge mit einem Fremdkörper in Berührung kommt. Kontrollieren Sie die Säge, und reparieren Sie sie gegebenenfalls.
- Schützen Sie die Kette vor Schmutz und Sand. Selbst geringe Mengen Schmutz können die Kette schnell abstupfen und die Gefahr einer Rückschlagreaktion erhöhen.
- Fangen Sie mit dem Zersägen von kleineren Baumstämmen zur Übung an, um ein Gefühl für Ihr Gerät zu bekommen, bevor Sie schwierigere Aufgaben angehen.
- Drücken Sie das Gehäuse der Kettensäge gegen den Baumstamm, wenn Sie mit dem Sägen beginnen.
- Lassen Sie die Säge für Sie arbeiten. Üben Sie nur leichten Druck nach unten aus.
- Um nach dem Austritt der Kette aus dem Holz nicht die Kontrolle über das Gerät zu verlieren, sollten Sie gegen Ende des Schnitts keinen Druck auf die Säge ausüben.

### Bäume fällen - nur mit entsprechender Ausbildung

Vorsicht!: Achten Sie auf gebrochene oder abgestorbene Äste, die während des Sägens hinunterfallen und ernsthafte Verletzungen verursachen können. Sägen Sie nicht in der Nähe von Gebäuden oder Stromleitungen, wenn Sie nicht wissen, in welche Richtung der gefällte Baum fällt. Arbeiten Sie nicht nachts, da Sie dann schlechter sehen, oder bei Regen, Schnee oder Sturm, da die Baumfallrichtung nicht vorhersehbar ist.

- Planen Sie Ihre Arbeit mit der Kettensäge im voraus.
- Der Arbeitsbereich um den Baum sollte frei sein, damit Sie einen sicheren Stand haben.
- Bei Sägearbeiten am Hang sollte sich der Maschinenführer immer auf der höher gelegenen Ebene des Arbeitsbereichs aufhalten, weil der Baum nach dem Fällen voraussichtlich nach unten rollt bzw. rutscht.
- Achten Sie auf abgebrochene oder tote Äste, die hinunterfallen und schwere Verletzungen verursachen könnten.

### Folgende Bedingungen können die Fallrichtung eines Baums beeinflussen:

- Windrichtung und -geschwindigkeit
- Neigung des Baums. Die Neigung ist aufgrund von unebenem oder abschüssigem Gelände nicht immer erkennbar. Bestimmen Sie die Neigung des Baums mit Hilfe eines Lots oder einer Wasserwaage.

- Astwuchs (und damit Gewicht) an nur einer Seite.
- Umstehende Bäume oder Hindernisse

Wird von zwei oder mehreren Personen gleichzeitig zugeschnitten und gefällt, so sollte der Abstand zwischen den fallenden und zuschneidenden Personen mindestens die doppelte Höhe des zu fallenden Baumes betragen. Beim Fällen von Bäumen ist darauf zu achten, dass andere Personen keiner Gefahr ausgesetzt werden, keine Versorgungsleitungen getroffen und keine Sachschäden verursacht werden. Sollte ein Baum mit einer Versorgungsleitung in Berührung kommen, so ist das Versorgungsunternehmen sofort in Kenntnis zu setzen.

Achten Sie auf zerstörte und verfaulte Baumteile. Wenn der Stamm verfault ist, kann er plötzlich brechen und auf Sie fallen. Stellen Sie sicher, dass ausreichend Platz für den fallenden Baum vorhanden ist. Halten Sie einen Abstand von 2 1/2 Baumlängen bis zur nächsten Person bzw. anderen Objekten. Motorenlärm kann Warnrufe übertönen.

Entfernen Sie Schmutz, Steine, lose Rinde, Nägel, Klammern und Draht von der Sägestelle.

### Halten Sie einen Fluchtweg frei (Abb. A)

Vor dem Fällen sollte ein Fluchtweg geplant und wenn nötig freigemacht werden. Der Fluchtweg sollte von der erwarteten Falllinie aus schräg nach hinten wegführen (Abb. A).

Position 1: Fluchtweg

Position 2: Fallrichtung des Baumes

### Fällen von großen Bäumen - nur mit entsprechender Ausbildung (ab 15 cm Durchmesser)

Zum Fällen großer Bäume verwendet man die Unterschnittmethode. Dabei wird entsprechend der gewünschten Fallrichtung seitlich ein Keil aus dem Baum herausgeschnitten. Nachdem an der anderen Seite des Baums der Fallschnitt vorgenommen wurde, fällt der Baum in Richtung des Keils.

**Hinweis:** Wenn der Baum große Stützwurzeln aufweist, sollten diese entfernt werden, bevor die Kerbe eingeschnitten wird. Wird die Säge zur Entfernung der Stützwurzeln verwendet, sollte die Sägekette nicht den Boden berühren, damit die Kette nicht stumpf wird.

### Unterschnitt und Fällen des Baumes (Abb. B-C)

- Sägen Sie im rechten Winkel zur Fallrichtung eine Kerbe mit einer Tiefe von 1/3 des Baumdurchmessers. Zuerst den unteren waagrechten Kerbschnitt (Abb. B, Pos. 1) durchführen. Dadurch wird das Einklemmen der Sägekette oder der Führungsschiene beim Setzen des zweiten Kerbschnitts (Abb. B, Pos. 2) vermieden. Entfernen Sie nun den herausgeschnittenen Keil.

- Anschließend können Sie auf der gegenüberliegenden Baumseite den Fällschnitt (Abb. B, Pos. 3) ausführen. Setzen Sie dazu ca. 5 cm oberhalb der Kerbenmitte an. Den Fällschnitt parallel zum waagrechten Kerbschnitt ausführen. Den Fällschnitt (Pos. 3) nur so tief einsägen, dass noch ein Steg (Pos. 4) (Fällleiste) stehen bleibt, der als Scharnier wirken kann. Der Steg verhindert, dass sich der Baum dreht und in die falsche Richtung fällt. Sägen Sie den Steg nicht durch.

**Hinweis:** Bei Annäherung des Fällschnitts an den Steg sollte der Baum zu fallen beginnen. Wenn sich zeigt, dass der Baum möglicherweise nicht in die gewünschte Richtung fällt oder sich zurückneigt und die Sägekette festklemmt, den Fällschnitt unterbrechen und zur Öffnung des Schnitts und zum Umlegen des Baumes in die gewünschte Falllinie Keile aus Holz, Kunststoff oder Aluminium verwenden.

Wenn der Baum zu fallen beginnt, die Kettensäge aus dem Schnitt entfernen, ausschalten, ablegen und den Gefahrenbereich über den geplanten Fluchtweg verlassen. Auf herunterfallende Äste achten und nicht stolpern.

- Achten Sie auf Anzeichen, dass der Baum zu fallen beginnt: Krachende Geräusche, sich öffnender Fallschnitt oder Bewegungen in den oberen Ästen.
- Schneiden Sie keine teilweise gefällten Bäume mit Ihrer Säge, um Verletzungen zu vermeiden. Achten Sie besonders auf teilweise gefällte Bäume, die nicht gestützt sind. Wenn ein Baum nicht vollständig fällt, setzen Sie die Säge ab, und helfen Sie mit einer Kabelwinde, einem Flaschenzug oder einer Zugmaschine nach.

#### **Sägen eines gefällten Baumes (Stammzerteilung)**

Der Begriff "Stammzerteilung" bezeichnet das Zerteilen eines gefällten Baums in Stämme mit der jeweils gewünschten Länge.

**Vorsicht!:** Stellen Sie sich nicht auf den Stamm, den Sie gerade schneiden. Der Stamm könnte wegrollen, und Sie verlieren Ihren Stand und die Kontrolle über das Gerät. Führen Sie die Sägearbeiten nie auf abschüssigem Boden aus. Achten Sie auf Ihren sicheren Stand und die gleichmäßige Verteilung Ihres Körpergewichts auf beide Füße. Falls möglich, sollte der Stamm durch Äste, Balken oder Keile unterlegt und gestützt sein.

#### **Wichtige Hinweise**

- Sägen Sie immer nur einen Stamm oder Ast.
- Seien Sie vorsichtig beim Schneiden von gesplittetem Holz. Sie könnten von scharfen Holzteilchen getroffen werden.
- Schneiden Sie kleine Stämme oder Äste auf einem Sägebock. Beim Schneiden von Stämmen darf keine andere Person den Stamm festhalten. Sichern Sie den Stamm auch nicht mit Ihrem Bein oder Fuß.

- Verwenden Sie die Säge nicht für Stellen, in denen Stämme, Wurzeln und andere Baumteile miteinander verflochten sind. Ziehen Sie die Stämme an eine freie Stelle, und nehmen Sie dabei die freigelegten Stämme zuerst.

#### **Verschiedene Schnitte zur Stammzerteilung (Abb. D)**

**Vorsicht!:** Falls die Säge in einem Stamm eingeklemmt wird, ziehen Sie sie nicht mit Gewalt heraus. Sie können die Kontrolle über das Gerät verlieren und sich dabei schwere Verletzungen zuziehen und/oder die Säge beschädigen. Halten Sie die Säge an, und treiben Sie einen Plastik- oder Holzkeil in den Schnitt, bis sich die Säge leicht herausziehen lässt. Lassen Sie die Säge wieder an, und setzen Sie den Schnitt vorsichtig wieder an. Starten Sie die Säge niemals, wenn sie in einem Stamm eingeklemmt ist.

#### **Oberschnitt (Abb. E, Pos. 1)**

Setzen Sie zum Oberschnitt an der Oberseite des Stamms an, und halten Sie dabei die Säge gegen den Stamm. Üben Sie beim Oberschnitt nur leichten Druck nach unten aus.

#### **Unterschnitt (Abb. E, Pos. 2)**

Setzen Sie zum Unterschnitt an der Unterseite des Stamms an, und halten Sie dabei die Oberseite der Säge gegen den Stamm. Üben Sie beim Unterschnitt nur leichten Zug nach oben aus. Halten Sie die Säge gut fest, um das Gerät kontrollieren zu können. Die Säge drückt nach hinten (in Ihre Richtung).

**Vorsicht!:** Halten Sie die Säge für einen Unterschnitt niemals verkehrt herum. In dieser Position haben Sie keine Kontrolle über das Gerät. Führen Sie den ersten Schnitt immer auf der Kompressionsseite des Stammes aus. Die Kompressionsseite eines Stammes ist dort, wo sich der Druck des Stammgewichts konzentriert.

#### **Stammzerteilung ohne Stützen (Abb. F)**

- Wenn die gesamte Länge des Baumstammes gleichmäßig aufliegt, wird von oben her gesägt (Pos. 1).
- Achten Sie darauf nicht in den Boden zu sägen.

#### **Stammzerteilung einseitig aufliegend (Abb. G)**

- Wenn der Baumstamm an einem Ende aufliegt, den ersten Schnitt (Pos. 1) von der Unterseite her sägen (1/3 des Stammdurchmessers), um splintern zu vermeiden
- Zweiter Schnitt von oben (2/3 Durchmesser) auf Höhe des ersten Schnitts, um einklemmen zu vermeiden.

### Stammzerteilung Beidseitig aufliegend (Abb. H)

- Wenn der Baumstamm an beiden Enden aufliegt, den ersten Schnitt (Pos. 1) von der Oberseite her sägen (1/3 des Stammdurchmessers) um splintern zu vermeiden.
- Zweiter Schnitt von unten (2/3 Durchmesser) auf Höhe des ersten Schnitts, um einklemmen zu vermeiden.

### Entasten und Stutzen

Vorsicht!: Geben Sie immer acht, und schützen Sie sich vor Rückschlag. Die laufende Kette an der Spitze der Führungsschiene beim Entasten oder der Astbeschneidung niemals mit anderen Ästen oder Objekten in Berührung kommen lassen. Ein solcher Kontakt kann ernsthafte Verletzungen verursachen.

Vorsicht!: Steigen Sie zum Entasten oder Stutzen niemals in den Baum. Stellen Sie sich nicht auf Leitern, Podeste usw. Sie könnten Ihr Gleichgewicht und die Kontrolle über das Gerät verlieren.

### Wichtige Hinweise

- Arbeiten Sie langsam, und halten Sie die Säge mit beiden Händen fest. Achten Sie auf sichere Standposition und Gleichgewicht.
- Achten Sie auf zurückschnellende Baumteile. Seien Sie beim Schneiden kleiner Baumteile extrem vorsichtig. Bigsames Material kann sich in der Sägekette verfangen und Ihnen entgegenschellen oder Sie aus dem Gleichgewicht bringen.
- Achten Sie auf zurückschnellende Baumteile. Dies gilt besonders für gebogene oder belastete Äste. Vermeiden Sie, mit dem Ast oder der Säge in Berührung zu kommen, wenn die Spannung des Holzes nachgibt.
- Halten Sie Ihren Arbeitsbereich frei. Räumen Sie den Weg von Ästen frei, um nicht darüber zu stolpern.

### Entasten (Abb. J)

- Entasten bedeutet das Abtrennen der Äste vom gefällten Baum.
- Lassen Sie die größeren Äste unter dem gefällten Baum liegen, und verwenden Sie sie als Stütze, während Sie weiterarbeiten.
- Beginnen Sie am Fuß des gefällten Baums und arbeiten Sie sich zur Spitze hoch. Entfernen Sie kleinere Baumteile mit einem Schnitt in Wuchsrichtung (Pfeile Abb. J).
- Achten Sie dabei darauf, den Baum immer zwischen sich und der Säge zu lassen.
- Entfernen Sie größere, stützende Äste mit den im Abschnitt "Stammzerteilung ohne Stützen"-Methoden.
- Äste die unter Spannung stehen immer von unten nach oben sägen um ein verklemmen der Säge zu vermeiden.

- Entfernen Sie kleine freihängende Baumteile immer mit einem Oberschnitt. Durch einen Unterschnitt könnten sie in die Säge fallen bzw. diese einklemmen.

### Stutzen (Abb. I)

Vorsicht!: Stutzen Sie nur Äste in bzw. unter Schulterhöhe. Schneiden Sie nie Äste über Schulterhöhe. Überlassen Sie solche Arbeiten einem Fachmann.

- Schneiden Sie beim ersten Schnitt (Pos. 1) 1/3 in den unteren Astteil.
- Schneiden Sie dann mit dem zweiten Schnitt (Pos. 2) ganz durch den Ast. Der dritte Schnitt (Pos. 3) ist ein Oberschnitt, mit dem Sie den Ast bis auf 2,5 bis 5 cm vom Stamm trennen.

### Sägen am Hang (Abb. K)

Bei Sägearbeiten am Hang stets oberhalb des Baumstammes stehen (Abb. K). Um im Moment des „Durchsägens“ die volle Kontrolle zu behalten, gegen Ende des Schnitts den Anpressdruck reduzieren, ohne den festen Griff an den Handgriffen der Kettensäge zu lösen.

**Vorsicht!:** Die Sägekette darf den Boden nicht berühren.

Nach Fertigstellung des Schnitts den Stillstand der Sägekette abwarten, bevor man die Kettensäge dort entfernt. Den Motor der Kettensäge immer ausschalten, bevor man von Baum zu Baum wechselt.

## 10. Wartung

**Warnhinweis!** Vor allen Arbeiten an der Kettensäge muss das Gerät vorher immer von der Stromversorgung getrennt werden!

- Die Lüftungsschlitze am Motorgehäuse immer sauber und frei halten. Nur die in dieser Bedienungsanleitung beschriebenen Wartungsarbeiten dürfen selbst ausgeführt werden. Alle anderen Wartungsaufgaben müssen von unserem Kundendienst durchgeführt werden.
- Die Säge darf in keiner Weise abgeändert werden, weil dann die Sicherheit des Geräts nicht mehr gegeben ist.
- Wenn die Kettensäge trotz sorgfältiger Pflege und Wartung doch einmal nicht richtig funktioniert, lassen Sie diese bitte von einem Fachbetrieb reparieren.

### Kettenschmieröl nachfüllen

Die Verschlussklappe des Öltanks (14) vor dem Öffnen reinigen, damit keine Verschmutzungen in den Tank gelangen können. Beim Arbeiten mit der Säge den Inhalt des Öltanks an der Ölstandsanzeige (15) kontrollieren. Die Verschlussklappe (14) danach wieder gut verschließen, und eventuell übergelaufenes Öl abwischen.

### Sägekette schärfen

Ihre Sägekette wird beim Fachhandel schnell und fachgerecht nachgeschliffen. Sie erhalten beim Fachhandel auch Vorrichtungen zum Kettenschärfen, mit denen Sie Ihre Sägekette selbst schärfen können. Beachten Sie bitte die entsprechende Bedienungsanleitung. Pflegen Sie Ihre Gerätschaft mit Sorgfalt. Halten Sie Ihre Werkzeuge scharf und sauber, um gut und sicher arbeiten zu können. Befolgen Sie die Wartungsvorschriften und die Hinweise für den Werkzeugwechsel.

### Service-Informationen

Es ist zu beachten, dass bei diesem Produkt folgende Teile einem gebrauchsgemäßen oder natürlichen Verschleiß unterliegen bzw. folgende Teile als Verbrauchsmaterialien benötigt werden.

Verschleißteile\*: Sägekette, Führungsschiene, Kettenöl, Kohlebürsten, Krallenanschlag

\* nicht zwingend im Lieferumfang enthalten!

## 11. Lagerung

- Befestigen Sie vor jedem Transport und jeder Lagerung den Kettenschutz.
- Lagern Sie das Gerät an einem trockenen Platz außerhalb der Reichweite von Kindern.
- Wenn das Gerät nicht verwendet wird, lagern Sie es so, dass es nicht durch unberechtigte Person gestartet werden kann.

### Warnung!

Lagern Sie das Gerät nicht ungeschützt draußen oder in feuchter Umgebung

## 12. Elektrischer Anschluss

Der installierte Elektromotor ist betriebsfertig angeschlossen. Der Anschluss entspricht den einschlägigen VDE- und DIN-Bestimmungen. Der kundenseitige Netzanschluss sowie die verwendete Verlängerungsleitung müssen diesen Vorschriften entsprechen.

- Das Produkt erfüllt die Anforderungen der EN 61000-3-11 und unterliegt Sonderanschlussbedingungen. Das heißt, dass eine Verwendung an beliebigen frei wählbaren Anschlusspunkten nicht zulässig ist.
- Das Gerät kann bei ungünstigen Netzverhältnissen zu vorübergehenden Spannungsschwankungen führen.
- Das Produkt ist ausschließlich zur Verwendung an Anschlusspunkten vorgesehen, die
  - a) eine maximale zulässige Netzimpedanz "Z" nicht überschreiten, oder

b) die eine Dauerstrombelastbarkeit des Netzes von mindestens 100 A je Phase haben.

- Sie müssen als Benutzer sicherstellen, wenn nötig in Rücksprache mit Ihrem Energieversorgungsunternehmen, dass Ihr Anschlusspunkt, an dem Sie das Produkt betreiben möchten, eine der beiden genannten Anforderungen a) oder b) erfüllt.

### Wichtige Hinweise

Bei Überlastung des Motors schaltet dieser selbständig ab. Nach einer Abkühlzeit (zeitlich unterschiedlich) lässt sich der Motor wieder einschalten.

### Schadhafte Elektro-Anschlussleitung

An elektrischen Anschlussleitungen entstehen oft Isolationsschäden.

### Ursachen hierfür können sein:

- Druckstellen, wenn Anschlussleitungen durch Fenster oder Türspalten geführt werden.
- Knickstellen durch unsachgemäße Befestigung oder Führung der Anschlussleitung.
- Schnittstellen durch Überfahren der Anschlussleitung.
- Isolationsschäden durch Herausreißen aus der Wandsteckdose.
- Risse durch Alterung der Isolation.

Solch schadhafte Elektro-Anschlussleitungen dürfen nicht verwendet werden und sind aufgrund der Isolationsschäden lebensgefährlich.

Elektrische Anschlussleitungen regelmäßig auf Schäden überprüfen. Achten Sie darauf, dass beim Überprüfen die Anschlussleitung nicht am Stromnetz hängt.

Elektrische Anschlussleitungen müssen den einschlägigen VDE- und DIN-Bestimmungen entsprechen.

Verwenden Sie nur Anschlussleitungen mit Kennzeichnung H05VV-F.

Ein Aufdruck der Typenbezeichnung auf dem Anschlusskabel ist Vorschrift.

### Wechselstrommotor

- Die Netzspannung muss 230 V~ betragen.
- Verlängerungsleitungen bis 25 m Länge müssen einen Querschnitt von 1,5 Quadratmillimeter aufweisen, über 25 Länge mindestens 2,5 Quadratmillimeter.

Anschlüsse und Reparaturen der elektrischen Ausrüstung dürfen nur von einer Elektro-Fachkraft durchgeführt werden.

### Bei Rückfragen bitte folgende Daten angeben:

- Stromart des Motors
- Daten des Maschinen-Typenschildes
- Daten des Motor-Typschildes

### 13. Entsorgung und Wiederverwertung

Das Gerät befindet sich in einer Verpackung um Transportschäden zu verhindern. Diese Verpackung ist Rohstoff und ist somit wieder verwendbar oder kann dem Rohstoffkreislauf zurückgeführt werden. Das Gerät und dessen Zubehör bestehen aus verschiedenen Materialien, wie z.B. Metall und Kunststoffe. Führen Sie defekte Bauteile der Sondermüllentsorgung zu. Fragen Sie im Fachgeschäft oder in der Gemeindeverwaltung nach!

#### Altgeräte dürfen nicht in den Hausmüll!



Dieses Symbol weist darauf hin, dass dieses Produkt gemäß Richtlinie über Elektro- und Elektronik-Altgeräte (2012/19/EU) und nationalen Gesetzen nicht über den Hausmüll entsorgt werden darf. Dieses Produkt muss bei einer dafür vorgesehenen Sammelstelle abgegeben werden.

Dies kann z. B. durch Rückgabe beim Kauf eines ähnlichen Produkts oder durch Abgabe bei einer autorisierten Sammelstelle für die Wiederaufbereitung von Elektro- und Elektronik-Altgeräten geschehen. Der unsachgemäße Umgang mit Altgeräten kann aufgrund potentiell gefährlicher Stoffe, die häufig in Elektrowerkzeugen und Elektronik-Altgeräten enthalten sind, negative Auswirkungen auf die Umwelt und die menschliche Gesundheit haben. Durch die sachgemäße Entsorgung dieses Produkts tragen Sie außerdem zu einer effektiven Nutzung natürlicher Ressourcen bei. Informationen zu Sammelstellen für Altgeräte erhalten Sie bei Ihrer Stadtverwaltung, dem öffentlich-rechtlichen Entsorgungsträger, einer autorisierten Stelle für die Entsorgung von Elektro- und Elektronik-Altgeräten oder Ihrer Müllabfuhr.

### 14. Störungsabhilfe

Störung	Mögliche Ursache	Abhilfe
Motor läuft nicht	Kein Strom  Kettenbremse Kohlebürsten abgenutzt	Steckdose, Kabel und Stecker der Stromversorgung prüfen Kabel beschädigt: Muss von einem Fachbetrieb repariert werden. Behelfsmäßige Reparatur (Isoband usw.) ist streng verboten Schalter beschädigt: Muss von einem Fachbetrieb repariert werden Siehe Abschnitt "Kettenbremse" und "Kettenbremse freistellen" Kohlebürsten von einem Fachbetrieb wechseln lassen
Kette bewegt sich nicht	Kettenbremse	Kettenbremse prüfen, und bei Bedarf freistellen
Unzureichende Schneidleistung	Kette stumpf Kettenspannung Kette liegt nicht richtig in der Führung	Kette schärfen Kette richtig spannen Kette richtig anbringen
Sägen schwierig Kette springt vom Schwert	Kettenspannung	Kette richtig spannen
Sägekette läuft heiß	Kettenschmierung	Ölstand prüfen, und ggf. Öl nachfüllen Schmierung der Kette prüfen

# Garantiebedingungen

Revisionsdatum 20. August 2018

**Sehr geehrte Kundin, sehr geehrter Kunde,**  
unsere Produkte unterliegen einer strengen Qualitätskontrolle. Sollte ein Gerät dennoch nicht einwandfrei funktionieren, bedauern wir dies sehr und bitten Sie, sich an unseren Servicedienst unter der unten angegebenen Adresse zu wenden. Gerne stehen wir Ihnen auch telefonisch über die Servicenummer zur Verfügung. Die nachfolgenden Hinweise sollen Ihnen für eine problemlose Bearbeitung und Regulierung im Schadensfall dienen.

**Für die Geltendmachung von Garantieansprüchen - innerhalb Deutschland - gilt folgendes:**

**1. Diese Garantiebedingungen** regeln unsere zusätzlichen Hersteller-Garantieleistungen für Käufer (private Endverbraucher) von Neugeräten. Die gesetzlichen Gewährleistungsansprüche werden von dieser Garantie nicht berührt. Für diese ist der Händler zuständig, bei dem Sie das Produkt erworben haben.

**2. Die Garantieleistung** erstreckt sich ausschließlich auf Mängel an einem von Ihnen erworbenen neuen Gerät, die auf einem Material- oder Herstellungsfehler beruhen und ist - nach unserer Wahl - auf die unentgeltliche Reparatur solcher Mängel oder den Austausch des Gerätes beschränkt (ggf. auch Austausch mit einem Nachfolgemodell). Ersetzte Geräte oder Teile gehen in unser Eigentum über. Bitte beachten Sie, dass unsere Geräte bestimmungsgemäß nicht für den gewerblichen, handwerklichen oder beruflichen Einsatz konstruiert wurden. Ein Garantiefall kommt daher nicht zustande, wenn das Gerät innerhalb der Garantiezeit in Gewerbe-, Handwerks- oder Industriebetrieben verwendet wurde oder einer gleichzusetzenden Beanspruchung ausgesetzt war.

**3. Von unseren Garantieleistungen ausgenommen sind:**

- Schäden am Gerät, die durch Nichtbeachtung der Montageanleitung, nicht fachgerechte Installation, Nichtbeachtung der Bedienungsanleitung (z.B. Anschluss an eine falsche Netzspannung oder Stromart) bzw. der Wartungs- und Sicherheitsbestimmungen oder durch Einsatz des Gerätes unter ungeeigneten Umweltbedingungen sowie durch mangelnde Pflege und Wartung entstanden sind.
  - Schäden am Gerät, die durch missbräuchliche oder unsachgemäße Anwendungen (wie z.B. Überlastung des Gerätes oder Verwendung von nicht zugelassenen Werkzeugen bzw. Zubehör), Eindringen von Fremdkörpern in das Gerät (wie z.B. Sand, Steine oder Staub), Transportschäden, Gewaltanwendung oder Fremdeinwirkungen (wie z. B. Schäden durch Herunterfallen) entstanden sind.
  - Schäden am Gerät oder an Teilen des Geräts, die auf einen bestimmungsgemäßen, üblichen (betriebsbedingten) oder sonstigen natürlichen Verschleiß zurückzuführen sind sowie Schäden und/oder Abnutzung von Verschleißteilen.
  - Mängel am Gerät, die durch Verwendung von Zubehör-, Ergänzungs- oder Ersatzteilen verursacht wurden, die keine Originalteile sind oder nicht bestimmungsgemäß verwendet werden.
  - Geräte, an denen Veränderungen oder Modifikationen vorgenommen wurden.
  - Geringfügige Abweichungen von der Soll-Beschaffenheit, die für Wert und Gebrauchstauglichkeit des Gerätes unerheblich sind.
  - Geräte an denen eigenmächtig Reparaturen oder Reparaturen, insbesondere durch einen nicht autorisierten Dritten, vorgenommen wurden.
  - Wenn die Kennzeichnung am Gerät bzw. die Identifikationsinformationen des Produktes (Maschinenaufkleber) fehlen oder unlesbar sind.
  - Geräte die eine starke Verschmutzung aufweisen und daher vom Servicepersonal abgelehnt werden.
- Schadensersatzansprüche sowie Folgeschäden sind von dieser Garantieleistung generell ausgeschlossen.

**4. Die Garantiezeit** beträgt regulär **24 Monate\*** (12 Monate bei Batterien / Akkus) und beginnt mit dem Kaufdatum des Gerätes. Maßgeblich ist das Datum auf dem Original-Kaufbeleg. Garantieansprüche müssen jeweils nach Kenntniserlangung unverzüglich erhoben werden. Die Geltendmachung von Garantieansprüchen nach Ablauf der Garantiezeit ist ausgeschlossen. Die Reparatur oder der Austausch des Gerätes führt weder zu einer Verlängerung der Garantiezeit noch wird eine neue Garantiezeit durch diese Leistung für das Gerät oder für etwaige eingebaute Ersatzteile in Gang gesetzt. Dies gilt auch bei Einsatz eines Vor-Ort-Services. Das betroffene Gerät ist in gesäubertem Zustand zusammen mit einer Kopie des Kaufbelegs, - hierin enthalten die Angaben zum Kaufdatum und der Produktbezeichnung - der Kundendienststelle vorzulegen bzw. einzusenden. Wird ein Gerät unvollständig, ohne den kompletten Lieferumfang eingeschickt, wird das fehlende Zubehör wertmäßig in Anrechnung / Abzug gebracht, falls das Gerät ausgetauscht wird oder eine Rückerstattung erfolgt. Teilweise oder komplett zerlegte Geräte können nicht als Garantiefall akzeptiert werden. Bei nicht berechtigter Reklamation bzw. außerhalb der Garantiezeit trägt der Käufer generell die Transportkosten und das Transportrisiko. **Einen Garantiefall melden Sie bitte vorab bei der Servicestelle (s.u.) an.** In der Regel wird vereinbart, dass das defekte Gerät mit einer kurzen Beschreibung der Störung per Abhol-Service (nur in Deutschland) oder - im Reparaturfall außerhalb des Garantiezeitraums - ausreichend frankiert, unter Beachtung der entsprechenden Verpackungs- und Versandrichtlinien, an die unten angegebene Serviceadresse eingeschickt wird. **Beachten Sie bitte, dass Ihr Gerät (modellabhängig) bei Rücklieferung, aus Sicherheitsgründen - frei von allen Betriebsstoffen ist.** Das an unser Service-Center eingeschickte Produkt, muss so verpackt sein, dass Beschädigungen am Reklamationsgerät auf dem Transportweg vermieden werden. Nach erfolgter Reparatur / Austausch senden wir das Gerät frei an Sie zurück. Können Produkte nicht repariert oder ausgetauscht werden, kann nach unserem eigenen freien Ermessen ein Geldbetrag bis zur Höhe des Kaufpreises des mangelhaften Produktes erstattet werden, wobei ein Abzug aufgrund von Abnutzung und Verschleiß berücksichtigt wird. Diese Garantieleistungen gelten nur zugunsten des privaten Erstkäufers und sind nicht abtret- oder übertragbar.

**5. Für die Geltendmachung Ihres Garantieanspruches kontaktieren Sie bitte unser Service-Center** (via Post, eMail oder telefonisch).

**Bitte verwenden Sie vorzugsweise unser Formular auf unserer Homepage:** <https://www.scheppach.com/Reparaturservice.aspx>.

**Bitte senden Sie uns keine Geräte ohne vorherige Kontaktaufnahme und Anmeldung bei unserem Service-Center.**

**Für die Inanspruchnahme dieser Garantiezusagen ist der Erstkontakt mit unserem Service-Center zwingende Voraussetzung.**

**6. Bearbeitungszeit** - Im Regelfall erledigen wir Reklamationssendungen innerhalb 14 Tagen nach Eingang in unserem Service-Center. Sollte in Ausnahmefällen die genannte Bearbeitungszeit überschritten werden, so informieren wir Sie rechtzeitig.

**7. Verschleißteile** - Verschleißteile sind: a) mitgelieferte, an- und/oder eingebaute Batterien / Akkus sowie b) alle modellabhängigen Verschleißteile (siehe Bedienungsanleitung). Von der Garantieleistung ausgeschlossen sind tief entladene bzw. an Gehäuse und oder Batteriepolen beschädigte Batterien / Akkus.

**8. Kostenvorschlag** - Von der Garantieleistung nicht oder nicht mehr erfasste Geräte reparieren wir gegen Berechnung. Auf Nachfrage bei unserem Service-Center können Sie die defekten Geräte für einen Kostenvorschlag einsenden und ggf. dem Service-Center schriftlich (per Post, eMail) die Reparaturfreigabe erteilen. Ohne Reparaturfreigabe erfolgt keine weitere Bearbeitung.

**9. Andere Ansprüche**, als die oben genannten, können nicht geltend gemacht werden.

**Die Garantiebedingungen** gelten nur in der jeweils aktuellen Fassung zum Zeitpunkt der Reklamation und können ggf. unserer Homepage ([www.scheppach.com](http://www.scheppach.com)) entnommen werden.

Bei Übersetzungen ist stets die deutsche Fassung maßgeblich.

**scheppach Fabrikation von Holzbearbeitungsmaschinen GmbH · Günzburger Str. 69 · 89335 Ichenhausen (Deutschland) · [www.scheppach.com](http://www.scheppach.com)**

Telefon: +49 [0] 8223 4002 99 oder +800 4002 4002 (Service-Hotline/Freecall Rufnummer dt. Festnetz\*\*) · Telefax +49 [0] 8223 4002 20 · E-Mail: [service@scheppach.com](mailto:service@scheppach.com) · Internet: <http://www.scheppach.com>

\* Produktabhängig auch über 24 Monate; länderbezogen können erweiterte Garantieleistungen gelten

\*\* Verbindungskosten: kostenlos aus dem deutschen Festnetz

Änderungen dieser Garantiebedingungen ohne Voranmeldung behalten wir uns jederzeit vor.

## Explanation of the symbols on the equipment

	<p>Warning! Denotes risk of personal injury, loss of life, or damage to the tool in case of non-observance.</p>
	<p>Read the operating instructions to reduce the risk of inquiry</p>
	<p>Always wear safety glasses, hearing protection and a safety helmet</p>
	<p>Wear security gloves when you use the device.</p>
	<p>Always wear non-skid safety shoes with cut protection when using this product.</p>
	<p>It is important you wear the protection clothing for feet, legs, hands and forearms.</p>
	<p>Remove plug from the mains immediately if the cable is damaged or cut.</p>
	<p>Protection class II</p>
	<p>Warning! Chance of kickback. Beware of a check of the chain saw and avoid contact with the tip of the bar.</p>
	<p>Do not use the device with one hand.</p>
	<p>Use the device with both hands.</p>
	<p>Do not expose the unit to rain. The device must not be wet, nor should it be operated in a moist environment.</p>

**Table of contents:**

**Page:**

1.	Introduction.....	25
2.	Layout.....	25
3.	Scope of delivery.....	25
4.	Intended use.....	26
5.	Safety information .....	26
6.	Technical data .....	29
7.	Attachment and operation .....	29
8.	Initial operation .....	30
9.	Working instructions .....	31
10.	Maintenance.....	34
11.	Storage.....	34
12.	Electrical Connection .....	35
13.	Disposal and recycling .....	35
14.	Troubleshooting.....	36



## 1. Introduction

### Manufacturer:

scheppach  
 Fabrikation von Holzbearbeitungsmaschinen GmbH  
 Günzburger Straße 69  
 D-89335 Ichenhausen

### Dear Customer,

We hope your new tool brings you much enjoyment and success.

### Note:

According to the applicable product liability laws, the manufacturer of the device does not assume liability for damages to the product or damages caused by the product that occurs due to:

- Improper handling,
- Non-compliance of the operating instructions,
- Repairs by third parties, not by authorized service technicians,
- Installation and replacement of non-original spare parts,
- Application other than specified,
- A breakdown of the electrical system that occurs due to the non-compliance of the electric regulations and VDE regulations 0100, DIN 57113 / VDE0113.

### We recommend:

Read through the complete text in the operating instructions before installing and commissioning the device.

The operating instructions are intended to help the user to become familiar with the machine and take advantage of its application possibilities in accordance with the recommendations.

The operating instructions contain important information on how to operate the machine safely, professionally and economically, how to avoid danger, costly repairs, reduce downtimes and how to increase reliability and service life of the machine.

In addition to the safety regulations in the operating instructions, you have to meet the applicable regulations that apply for the operation of the machine in your country.

Keep the operating instructions package with the machine at all times and store it in a plastic cover to protect it from dirt and moisture. Read the instruction manual each time before operating the machine and carefully follow its information. The machine can only be operated by persons who were instructed concerning the operation of the machine and who are informed about the associated dangers. The minimum age requirement must be complied with.

In addition to the safety requirements in these operating instructions and your country's applicable regulations, you should observe the generally recognized technical rules concerning the operation of wood-working machines.

We cannot accept any liability for damage or accidents which arise due to a failure to follow these instructions and the safety instructions.

## 2. Layout (Fig. 1-4)

1. Rear grip
2. Front grip
3. Front finger guard / Chain break
4. Saw chain
5. SDS system
6. Guide bar cover
7. Guide bar
8. Rear finger guard
9. Power cable
10. Claw stop
11. Safety lock- button
12. Cable hook
13. ON/OFF switch
14. Oil tank cap
15. Oil gauge
16. Chain wheel
17. Guide bolt
18. Operation/Overload indicator

## 3. Scope of delivery

- Open the packaging and remove the device carefully.
- Remove the packaging material as well as the packaging and transport bracing (if available).
- Check that the delivery is complete.
- Check the device and accessory parts for transport damage.
- If possible, store the packaging until the warranty period has expired.

### Attention

The device and packaging materials are not toys! Children must not be allowed to play with plastic bags, film and small parts! There is a risk of swallowing and suffocation!

- 1 Electrical chainsaw
- 1 Manual
- 1 chain
- 1 bar
- 1 bar sheath

## 4. Intended use

The machine meets the currently valid EU machine directive.

Before starting any work, all protective and safety devices must be in place.

- The machine has been designed to be operated by one person.
- The operator is responsible for third parties in the area of operations.
- All safety and hazard notices on the machine must be observed.
- All safety and hazard notices on the machine must be kept in a completely legible condition.
- Use the machine in a technically flawless condition only, as well as for its intended purpose, in a safe manner and being aware of dangers, in compliance with the operating instructions!
- Disruptions which can affect safety in particular must be eliminated straight away!
- The manufacturer's safety, operation and maintenance instructions as well as the technical data given in the calibrations and dimensions must be adhered to.
- Relevant accident prevention regulations and other generally recognized safety and technical rules must also be adhered to.
- The machine may only be used, maintained or repaired by trained persons who are familiar with the machine and have been informed about the dangers. Unauthorized modifications of the machine exclude a liability of the manufacturer for damages resulting from the modifications.
- The machine is intended for use only with original spare parts and original tools from the producer.
- Any other use is considered to be not intended. The manufacturer excludes any liability for resulting damages, the risk is exclusively borne by the user.
- The device must not be used for commercial, technical or industrial applications.
- If you are not sure whether working conditions are safe or unsafe, do not work with the machine.
- The chainsaw has been designed to cut wood and smaller trees with a diameter not bigger than the chain bar length.

### Warning!

For your own safety, please thoroughly read this manual and the general safety instructions before turning the device on. If you give the device to third parties, always include these instructions.

Please note that our equipment has not been designed for use in commercial, trade or industrial applications. Our warranty will be voided if the equipment is used in commercial, trade or industrial businesses or for equivalent purposes.

## 5. Safety information

**Please read all instructions before working with this tool.**

When using electric tools basic safety precautions should always be followed to reduce the risk of fire, electric shock and personal injury.

Please read all instructions and warnings carefully. Non-compliance with instructions and warnings can lead to electric shock, fire and/or serious injuries. Please store instructions and warnings safely. The term "device" refers to electrically operated devices, either powered by mains operation (with mains cable) or battery powered (without mains cable).

### General notes on safety

- Before you do any work with the electric chainsaw, make yourself familiar with all operating parts.
- Practise using the saw (sawing logs on a saw-horse) and get an experienced user or a specialist to explain to you the function of the saw, the way of working, the techniques of sawing and the personal protection equipment.
- Observe the noise protection and local regulations for woodcuts.
- Local regulations may require a qualifying examination. Contact the forest administration.

### General safety instructions for power tools

#### 1. Work area safety

- **Keep work area clean and well lit.** Cluttered or dark areas invite accidents.
- **Do not operate power tools in explosive atmospheres, such as in the presence of flammable liquids, gases or dust.** Power tools create sparks which may ignite the dust or fumes.
- **Keep children and bystanders away while operating a power tool.** Distractions can cause you to lose control.

#### 2. Electrical safety

- **Power tool plugs must match the outlet. Never modify the plug in any way. Do not use any adapter plugs with earthed (grounded) power tools.** Unmodified plugs and matching outlets will reduce risk of electric shock
- **Avoid body contact with earthed or grounded surfaces, such as pipes, radiators, ranges and refrigerators.** There is an increased risk of electric shock if your body is earthed or grounded.
- **Do not expose power tools to rain or wet conditions.** Water entering a power tool will increase the risk of electric shock.

- **Do not abuse the cord. Never use the cord for carrying, pulling or unplugging the power tool. Keep cord away from heat, oil, sharp edges or moving parts.** Damaged or entangled cords increase the risk of electric shock.
- **When operating a power tool outdoors, use an extension cord suitable for outdoor use.** Use of a cord suitable for outdoor use reduces the risk of electric shock.
- **If operating a power tool in a damp location is unavoidable, use a residual current device (RCD) protected supply.** Use of an RCD reduces the risk of electric shock. Use a surge protector with a release current of 30 mA or less.

### 3. Personal safety

- **Stay alert, watch what you are doing and use common sense when operating a power tool. Do not use a power tool while you are tired or under the influence of drugs, alcohol or medication.** A moment of inattention while operating power tools may result in serious personal injury.
- **Use personal protective equipment. Always wear eye protection.** Protective equipment such as dust mask, non-skid safety shoes, hard hat, or hearing protection used for appropriate conditions will reduce personal injuries.
- **Prevent unintentional starting. Ensure the switch is in the off-position before connecting to power source and/or battery pack, picking up or carrying the tool.** Carrying power tools with your finger on the switch or energising power tools that have the switch on invites accidents.
- **Remove any adjusting key or wrench before turning the power tool on.** A wrench or a key left attached to a rotating part of the power tool may result in personal injury.
- **Do not overreach. Keep proper footing and balance at all times.** This enables better control of the power tool in unexpected situations.
- **Dress properly. Do not wear loose clothing or jewellery. Keep your hair, clothing and gloves away from moving parts.** Loose clothes, jewellery or long hair can be caught in moving parts.
- **If devices are provided for the connection of dust extraction and collection facilities, ensure these are connected and properly used.** Use of dust collection can reduce dust-related hazards.

**Warning!** This electric tool generates an electromagnetic field during operation. This field can impair active or passive medical implants under certain conditions. In order to prevent the risk of serious or deadly injuries, we recommend that persons with medical implants consult with their physician and the manufacturer of the medical implant prior to operating the electric tool.

### 4. Power tool use and care

- **Do not force the power tool. Use the correct power tool for your application.**  
The correct power tool will do the job better and safer at the rate for which it was designed.
- **Do not use the power tool if the switch does not turn it on and off.**  
Any power tool that cannot be controlled with the switch is dangerous and must be repaired.
- **Disconnect the plug from the power source and/or the battery pack from the power tool before making any adjustments, changing accessories, or storing power tools.**  
Such preventive safety measures reduce the risk of starting the power tool accidentally.
- **Store idle power tools out of the reach of children and do not allow persons unfamiliar with the power tool or these instructions to operate the power tool.**  
Power tools are dangerous in the hands of untrained users.
- **Maintain power tools. Check for misalignment or binding of moving parts, breakage of parts and any other condition that may affect the power tool's operation. If damaged, have the power tool repaired before use.**  
Many accidents are caused by poorly maintained power tools.
- **Keep cutting tools sharp and clean.**  
Properly maintained cutting tools with sharp cutting edges are less likely to bind and are easier to control.
- **Use the power tool, accessories and tool bits etc. in accordance with these instructions, taking into account the working conditions and the work to be performed.**  
Use of the power tool for operations different from those intended could result in a hazardous situation.

### Service

- **Have your power tool serviced by a qualified repair person using only identical replacement parts.** This will ensure that the safety of the power tool is maintained.

### Chain saw safety warnings

- **Keep all parts of the body away from the saw chain when the chain saw is operating. Before you start the chain saw, make sure the saw chain is not contacting anything.** A moment of inattention while operating chain saws may cause entanglement of your clothing or body with the saw chain.
- **Always hold the chain saw with your right hand on the rear handle and your left hand on the front handle.** Holding the chain saw with a reversed hand configuration increases the risk of personal injury and should never be done.
- **Only ever hold the electric device by the handles' insulated gripping surfaces because the saw-chains may touch hidden cables.** If the cutting tool comes in contact with a live cable, this may cause the device's exposed metal parts to be energised. This, in turn, can lead to the user being electrocuted.
- **Wear safety glasses and hearing protection. Further protective equipment for head, hands, legs and feet is recommended.** Adequate protective clothing will reduce personal injury by flying debris or accidental contact with the saw chain.
- **Do not operate a chain saw in a tree.** Operation of a chain saw while up in a tree may result in personal injury.
- **Always keep proper footing and operate the chain saw only when standing on fixed, secure and level surface.** Slippery or unstable surfaces such as ladders may cause a loss of balance or control of the chain saw.
- **When cutting a limb that is under tension be alert for spring back.** When the tension in the wood fibres is released the spring loaded limb may strike the operator and/or throw the chain saw out of control.
- **Use extreme caution when cutting brush and saplings.** The slender material may catch the saw chain and be whipped toward you or pull you off balance.
- **Carry the chain saw by the front handle with the chain saw switched off and away from your body. When transporting or storing the chain saw always fit the guide bar cover.** Proper handling of the chain saw will reduce the likelihood of accidental contact with the moving saw chain.
- **Follow instructions for lubricating, chain tensioning and changing accessories.** Improperly tensioned or lubricated chain may either break or increase the chance for kickback.
- **Keep handles dry, clean, and free from oil and grease.** Greasy, oily handles are slippery causing loss of control.

- **Cut wood only. Do not use chain saw for purposes not intended. For example: do not use chain saw for cutting plastic, masonry or non-wood building materials.** Use of the chain saw for operations different than intended could result in a hazardous situation.

### Causes and operator prevention of kickback

#### Beware of kickback!

- Kickback may occur when the nose or tip of the guide bar touches an object, or when the wood closes in and pinches the saw chain in the cut.
- Tip contact in some cases may cause a sudden reverse reaction, kicking the guide bar up and back towards the operator.
- Pinching the saw chain along the top of the guide bar may push the guide bar rapidly back towards the operator.
- Either of these reactions may cause you to lose control of the saw which could result in serious personal injury. Do not rely exclusively upon the safety devices built into your saw.
- As a chain saw user, you should take several steps to keep your cutting jobs free from accident or injury.

Kickback is the result of tool misuse and/ or incorrect operating procedures or conditions and can be avoided by taking proper precautions as given below:

- Maintain a firm grip, with thumbs and fingers encircling the chain saw handles, with both hands on the saw and position your body and arm to allow you to resist kickback forces (Fig. L).
- Kickback forces can be controlled by the operator, if proper precautions are taken. Do not let go of the chain saw.
- Do not overreach and do not cut above shoulder height.
- This helps prevent unintended tip contact and enables better control of the chain saw in unexpected situations.
- Only use replacement bars and chains specified by the manufacturer.
- Incorrect replacement bars and chains may cause chain breakage and/or kickback.
- Follow the manufacturer's sharpening and maintenance instructions for the saw chain.
- Decreasing the depth gauge height can lead to increased kickback.

#### Additional safety informations

- If the power cable for this equipment is damaged, it must be replaced by the manufacturer, a customer service agent of the same or a similarly qualified person in order to prevent hazards.
- Lay the extension cable in such a way that it will not be caught by branches or similar during sawing.

- Use a surge protector with a release current of 30 mA or less.
- Have your power tool serviced by a qualified repair person using only identical replacement parts.
- Carefully follow the maintenance, control and service instructions in this manual.
- Practise using the saw (sawing logs on a saw-horse) and get an experienced user or a specialist to explain to you the function of the saw, the way of working, the techniques of sawing and the personal protection equipment.

## 6. Technical data

Cutting data chainsaw	
Cutting length	45,5 cm
Bar length	45,7 v
Capacity oiltank	0,125 l
Type of oil	wear resistant oil
Saw chain division	3/8"
Drive link thickness	1,27 mm
Saw chain type	Oregon 91PX062X
Number of teeth drive sprocket	6
Tooth pitch of drive sprocket	3/8"
Chain brake	yes
Guide bar type	Oregon 180SDEA041
Engine	
Motor	230-240 V / 50 Hz
Power	2400 W
Cutting speed max.	14 m/s
Weight	5,5 kg
Weight without bar and chain	4,8 kg

### Subject to technical changes!

Information concerning noise emission measured according to relevant standards:

Sound pressure  $L_{PA} = 93$  dB(A)

Sound power  $L_{WA} = 104,6$  dB(A)

Guaranteed Sound power  $L_{WA} = 106$  dB(A)

Uncertainty  $K_{PA} = 3$  dB(A)

### Wear ear-muffs.

The impact of noise can cause damage to hearing.

Vibration  $A_{hv}$  (front handle) = 7,5 m/s<sup>2</sup>

Vibration  $A_{hv}$  (rear handle) = 7,5 m/s<sup>2</sup>

Uncertainty  $K_{PA} = 1,5$  m/s<sup>2</sup>

- The specified vibration emission value has been measured according to a standardised testing procedure and can be used for comparison of one electric tool with another;
- The specified vibration emission value can also be used for an initial assessment of the load.

### Warning:

- The vibration emission value can vary from the specified value during the actual use of the electric tool, depending on the type and the manner in which the electric tool is used;
- Try to minimise stress from vibrations as low as possible. Some examples of means for reducing the vibration stress are wearing gloves while using the tool and limiting work time. In the process all parts of the operating cycle must be taken into account (such as times in which the electric tool is switched off or time in which it is switched on, but is not running under a load).

## 7. Attachment and operation

### Warning!

Always wear safety goggles, ear muffs, protective gloves and heavy-duty work clothes! Use the saw only with approved extension cables with the prescribed insulation and connections designed for outdoor use (approved rubber-sheathed cables) which fit the chainsaw plug.

The chain saw is equipped with safety switches, requiring the use of both hand. The chainsaw works only when one hand is pushing the button 11 and 13 at the same time. If the chainsaw does not run, the chain brake must be released at the front finger guard (3). Be sure to read the sections "Chain brake" and "Releasing the chain brake" on this point.

### To switch on:

- Release the chain brake (3), push in the lock (11) and press the power switch (13).
- Place the lowest claw (Fig 2, J) on the wood. Raise the chain saw by the rear grip (1) and saw into the wood. Move the chain saw back a little and place the claw further down.
- Be careful when sawing splintered wood as pieces of wood may be ripped off.

After switching on, the chainsaw will run immediately at high speed.

### To switch off

- Release either the ON/OFF switch (13) on the rear grip.
- The release of ON/OFF switch results the stop of the chainsaw within 1sec., and heavy sparking. This is normal and safe for the proper operation of the chainsaw.

- After working with the chainsaw, you should always: Clean the saw chain and guide bar and replace the chain guard.
- If the chain brake is activated the chainsaw will be deactivated immediately.

### Explanation of the Operation/Overload indicator (Fig. 2, 18):

Green LED:

The green LED comes on when the device is in use.

Red LED:

The red LED comes on if the device is overloaded. It does not go out until the device is switched off and back on again.

## 8. Initial operation

The voltage and current supply must comply with the ratings on the type plate.

Before commencing work, always check that the chainsaw works properly and is safe to operate.

Check also that the chain lubrication and the oil gauge are in good working order (see Fig. 4). When the oil lever is approx. 5 mm from the bottom mark, you must top up with oil. When the oil level is higher you can work without worry.

- Switch on the chain saw and hold it above the ground. Be careful not allow the chainsaw to touch the ground. For safety reasons it is best to keep a clearance of at least 20 cm. If you now see growing traces of oil, the chain lubrication system is working correctly. If there are no traces of oil at all, try cleaning the oil outlet (Fig 2, C) and the oil duct or contact your Customer Service. (Be sure to read the section "Filling in chain oil and chain lubrication" on this point).
- Check the chain tension and retention, if necessary (see the section "Tensioning the saw chain" on this point).
- Make sure the chain brake is working properly (see also the section "Releasing the chain brake").

### Assembly

#### Fitting the guide bar and chain (Fig. 1, 2, 3)

**Warning!** If the chain saw is already connected to the power supply: Pull the plug from the socket outlet. Wear protective gloves whenever doing any work on the saw chain.

Important: The front finger guard (3) must always be in the top (vertical) position (Fig. 5).

The guide bar and saw chain are supplied separately. To assemble, first unscrew the lock nut (SDS-system/5) and remove the guide bar cover (6). The guide bolt (17) must be in the centre of the guide.

If necessary, adjust the chain tensioning with the chain wheel (Fig. 3, 5a).

**Warning!** To prevent injury on the sharp cutting edges, always wear gloves when assembling, tensioning and checking the chain.

Before assembling the guide bar with the saw chain, check the cutting direction of the teeth!

The running direction is marked with an arrow on the cover (6). To determine the direction of cut, it may be necessary to turn over the saw chain (4).

Hold the guide bar (7) vertically with the tip pointing upwards and put on the saw chain (4, beginning at the tip of the bar.

Then assemble the guide bar with the saw chain as follows:

- Place the guide bar with the saw chain on the chain wheel (16) and guide bolt (17). Ensure that the adjustment plate (Fig. 3/7a) is showing to you.
- Place the saw chain round the chain wheel (16). Cause the chainsaw to the sprocket and check whether it is correctly.
- The adjustment plate (7a) is fastened to the guide rail (7) with the screw F.
- Place the cover (6) on top and tighten gently with the lock nut (5).

Now the saw chain has to be correctly tensioned.

### Tensioning the saw chain

#### Warning!

Always pull the plug out of the power socket before doing any work on the chainsaw!

Wear safety gloves!

- Make sure the saw chain (4) is inside the guide groove of the guide bar (7).
- Turn the outer Knob (Fig. 3/5a) clockwise until the saw chain is correctly tensioned, then rotate the inside knob (5) to block the guide bar in that position.
- While the inside knob is being tightened, the guide bar must then be pushed upwards.
- Check the chain tension again. Do not tension the chain too tightly.
- When cold, it should be possible to lift the chain in the middle of the guide bar approx. 5 mm. Tighten the lock nut (5) securely.
- When warm, the saw chain will expand and slacken and there is a danger of it jumping off the rail altogether. Re-tension if necessary.
- If the saw chain is re-tensioned when hot, it must be loosened again when the sawing work has been completed.
- Otherwise, the contraction which takes place as the chain cools would result in excessively high tension.
- A new saw chain requires a running-in period of approx. 5 minutes. Chain lubrication is very important at this stage. After running in, check chain tension and re-tension if necessary.

## 9. Working instructions

### Transporting the chainsaw

Before transporting the chainsaw, always remove the plug from the power socket and slide the chain guard over the rail and chain. If several cuts are to be performed with the chain saw, the saw must be switched off between cuts.

### Securing the extension lead

Only use extension leads suitable for outdoor use. The cross section of the cable (max. length of extension cord: 75m) must be at least 2,5 mm<sup>2</sup>. secure the chainsaw flex to the extension lead by inserting the extension lead into the strain relief gap of the housing (Fig.M). Extension leads longer than 30 m will reduce the performance of the chainsaw.

### Chain lubrication

To prevent excessive wear, the saw chain and guide bar must be evenly lubricated during operation. Lubrication is automatic. Never work without chain lubrication. If the chain runs dry, the entire cutting apparatus will quickly become severely damaged.

It is therefore important to check both chain lubrication and the oil gauge every use (Fig. 4).

Never use the saw when the oil level is below the "Min." mark.

- Min.: When only approx. 5 mm of oil is visible at the lower rim of the oil gauge (15), you must top up with oil.
- Max.: Top up with oil until the window is full.

### Chain lubricants

The service life of saw chains and guide bars depends to a large extent on the quality of the lubricant used. Old oil must not be used! Use only environment-friendly chain lubricant. Store chain lubricant only in containers which comply with the regulations.

### Guide bar

The guide bar (7) is subjected to especially severe wear and tear at the nose and the bottom. To avoid one-sided wear and tear, turn the guide bar over every time when you sharpen the chain.

### Chain wheel

The chain wheel (16) is subjected to especially high wear and tear. If you notice deep wear marks on the teeth, the chain wheel must be replaced. A worn chain wheel curtails the service life of the saw chain. Have the chain wheel replaced by a specialist dealer or your Customer Service.

### Chain guard

The chain guard must be clipped onto the chain and sword as soon as the sawing work has been completed and whenever the chainsaw has to be transported.

### Chain brake

In the event of kick-back, the chain brake (3) will be actuated via the front finger guard. The front finger guard is pushed forwards by the back of the hand and this causes the chain brake to stop the chain saw, or rather the motor, within 0.15 s (Fig 5, H).

### Releasing the chain brake (Fig. 5)

To be able to use your chain saw again, you must release the saw chain again. First switch off the chainsaw. Then push the front finger guard (3) back into the vertical position until it locks in place (Fig 5, I). The chain brake is now fully functional again.

### Chainsaw protection

Never use the chainsaw in the rain or in damp conditions.

**Warning!** If the extension cable is damaged, pull the plug out of the power socket immediately. Never work with a damaged cable.

- Check the chainsaw for damage. Before using your tool again, check the safety devices or any slightly damaged parts to ensure that they are in good working order.
- Make sure the moving parts are working correctly.
- All the parts must be correctly assembled and meet all the conditions required to ensure that the chainsaw works correctly.
- Any damaged safety devices and parts must be properly repaired or replaced immediately by a Customer Service workshop, unless there are instructions to the contrary in these operating instructions.

### Notes on working practice

#### Kick-back

You can avoid accidents by not sawing with the tip of the guide bar as this may cause the saw to rear up suddenly. Always use the complete safety equipment and clothes when working with the saw. Kick-back is an upward and/or backward movement of the guide bar which can occur if the saw chain at the tip of the guide bar encounters an obstruction.

Make sure your work-piece is firmly secured. Use clamps to stop the work-piece slipping. This also makes it easier to operate the chainsaw with both hands. Kick-back causes the saw to behave uncontrollably and thus brings with a slack or blunt chain. A poorly sharpened chain increases the risk of kick-back. Never saw above shoulder height.

### Operation - tips on chain saw use

#### Important Notes

- Use the device exclusively for sawing wood. Do not cut metal, plastics, masonry, building material that is not made of wood, etc.
- Turn off the engine when the saw comes into contact with a foreign object. Inspect the saw and repair it if necessary.
- Protect the chain from dirt and sand. Even a small amount of dirt will quickly blunt a chain and increase the risk of kickback.
- Start by cutting a few small logs, using the exercise to get a feel for your device before you tackle more difficult tasks.
- Press the casing of the chain saw against the log when you start sawing.
- Allow the saw to work. Exert only slight downward pressure.
- In order not to lose control of the device you should lean towards the end of the incision so there is no pressure on the saw.

#### Felling Trees – Only after appropriate training

Caution: Watch for broken or dead branches that could fall during sawing and cause serious injury. Do not saw near buildings or electrical wires if you do not know in which direction the felled tree could fall. Do not work at night since you will not be able to see properly, or in rain, snow or storm, as it is difficult to predict the direction in which the tree could fall.

- Plan your work in advance.
- The work area around the tree should be clear so you have a firm foothold.
- The operator should always stand on the uphill side of the terrain as the tree is expected to roll or slide after felling.
- Check for broken or dead branches, which can fall and cause serious injury.

#### The following conditions may affect the direction in which a tree falls:

- Wind direction and speed.
- Lean of the tree. The inclination is not always visible due to uneven or sloping terrain. Determine the lean of the tree using a solder or a spirit level.
- Branch growth (and hence weight) on one side only.
- Surrounding trees and obstacles.

If two or more people are involved in the cutting and felling, the distance between those who are felling and cutting should be at least twice the height of the tree to be felled. When felling trees, make sure that other people are not put at risk, that supply lines are not hit and that no material damage is caused. If a tree comes in contact with a supply line, the supply company has to be notified immediately.

Look for decay and rot. If the trunk is rotted, it may suddenly collapse and fall on you. Make sure there is enough space for the tree to fall safely. Keep a distance of 2 1/2 tree lengths from the nearest person or other objects. Engine noise can drown out a warning call.

Remove dirt, stones, loose bark, nails, staples, and wire from the tree where you are going to cut.

#### Keep an escape route (Fig. A)

Before felling, an escape route has to be planned and cleared, if necessary. The escape route should lead diagonally away from the back of the falling tree (Fig. A).

Item 1: Plan of emergency exits

Item 2: Position in which the tree falls

#### Felling of large trees - only with appropriate training (15 cm in diameter)

Fell large trees using the notch method. Here, a wedge is laterally cut out of the tree according to the desired direction of fall. After a cut has been made on the case of the other side of the tree, the tree will fall in the direction of the wedge.

**Note:** If the tree has large prop roots, they should be removed before making the notch. If the saw is used to remove the prop roots, the chain should not touch the ground, to prevent it from becoming blunt.

#### Undercut and felling of the tree (Fig. B-C)

- Saw a wedge with a depth of 1/3 of the tree diameter at a right-angle to the falling direction. Make the lower horizontal wedge cut first (Fig. B, No. 1). This will prevent the saw chain or the guide bar becoming jammed when the second wedge cut (Fig. B, No. 2) is made. Now remove the excised wedge.
- Next, you can run the felling cut (Fig. B, Pos. 3) on the opposite side of the tree. Do this at approximately 5 cm above the centre of the notch. Make the dropping cut parallel to the horizontal wedge cut. For the dropping cut (No. 3), saw only to a depth so that a bridge (No. 4) (holding wood) remains which can act as a hinge. The bridge prevents the tree from turning and falling in the wrong direction. Do not cut through the bridge.



**Note:** When the dropping cut is made close to the bridge, the tree should start falling. If it looks like the tree may possibly not fall in the desired direction or it leans back and traps the saw chain, stop the dropping cut and use wedges of wood, plastic or aluminium to open the cut and to tilt the tree into the required falling direction.

When the tree starts falling, remove the chainsaw from the cut, turn it off, put it away and leave the danger zone via the planned escape route. Look out for falling branches and do not trip.

- Be alert to signs that the tree is starting to fall: cracking sounds, widening of the felling cut, or movement in the upper branches.
- To avoid injury, do not cut down a partially felled tree with your saw. Pay special attention to partially felled trees that may be poorly supported. If a tree does not fall completely, set the saw aside and pull with a cable winch, block and tackle, or tractor.

### Sawing a felled tree (bucking)

The term “buck” means to cut a felled tree trunk into the desired log length.

**Caution:** Do not stand on the log while it is being cut. Any portion can roll, and you may lose your footing and control over the device. Never run the saw on sloping ground. Make sure you have secure footing and distribute your body weight evenly on both feet. If possible, put branches, beams or wedges under the tree to support it.

### Important Notes

- Always only cut one log at a time.
- Be careful when cutting splintery wood. You could be hit by sharp wood particles.
- Cut small logs or branches on a sawhorse. When cutting logs, another person should hold the trunk. Do not secure the trunk with your leg or foot.
- If you use the saw in places where trunks and roots are tangled, drag the logs into a clear spot, and lift the cleared logs first.

### Different cuts for bucking (Fig. D)

**Caution:** If the saw is clamped into a log, do not pull it out by force. You risk losing control of the device, thereby resulting in injury and / or damage to the saw. Hold the saw, and drive a plastic or wood - wedge into the cut until the saw can be pulled out easily. Position the saw carefully and allow it to cut again. Start the saw if it is trapped in a trunk.

### Upper section (Fig. E, item 1)

Position the saw at the upper end of the log. With the overcut apply only slight downward pressure.

### Sub-section (Fig. E, item 2)

Place the undercut at the bottom of the trunk, holding the top of the saw down against the log. Practice the undercut; it is just as easy to train from the top. Hold the saw firmly and maintain control. The saw will push backwards (towards you).

**Caution:** Never hold the saw upside down for an undercut. In this position, you have no control over the device. Always execute the first cut on the compression side of the log. The compression side of a log is where the pressure of the root weight is concentrated.

### Bucking without supports (Fig. F)

- When the whole length of the tree trunk is stable and even, start sawing from the top (No. 1).
- Make sure you do not saw into the ground.

### Trunk cutting, supported on one end (Fig. G)

- When the tree trunk is propped up on one end, make the first cut (No. 1) from underneath (1/3 of the trunk diameter) in order to prevent splitting.
- The second cut is made from the top (2/3 of the diameter) in the same line as the first cut to prevent the saw from becoming jammed.

### Trunk cutting, supported on both ends (Fig. H)

- When the tree trunk is propped up on both ends, make the first cut (No. 1) from the top (1/3 of the trunk diameter) in order to prevent splitting.
- The second cut is made from underneath (2/3 of the diameter) in the same line as the first cut to prevent the saw from becoming jammed.

### Limbing and Trimming

**Attention:** Always pay attention to, and protect yourself against kickback. Never let the moving chain at the top of the guide bar come into contact with other branches or objects when limbing or trimming. Such contact can cause serious injury.

**Attention:** Climb the tree for pruning or trimming. Do not stand on ladders, platforms, etc. as you may lose your balance and lose control of the device.

### Important Notes

- Work slowly, and hold the saw firmly with both hands. Ensure safe standing position and balance.
- Watch out for spring backs. Use extreme caution when cutting small size limbs. Pliable material may catch in the saw chain and be whipped toward you or pull you off balance.
- Watch out for spring backs. This is especially true for branches that are bent or under pressure. Avoid coming in contact with the branch or the saw when there is tension in the wood.
- Keep your work area clear. Keep the path clear of branches to avoid tripping over them.

### Lopping (Fig. J)

- Lopping means removing branches from the felled tree.
- Leave the larger limbs that are underneath the felled tree, and use them as support while you continue to work.
- Start at the base of the felled tree and work your way up to the top. Remove smaller parts of the tree with a cut in the direction of growth (arrows Fig. J).
- Be sure to keep the tree between you and the saw.
- Remove larger, supporting branches using the methods in the section „Bucking without restraints“.
- Always cut branches under tension from the underneath to the top, so the saw does not become trapped.
- Always cut small and freely hanging limbs with one cut. By undercutting they could fall in and pinch the saw.

### Trimming (Fig. I)

**Attention:** Leave stubs in branches or below cut them to shoulder level only. Never cut branches above shoulder height. Leave such work to an expert.

- Make the first cut (Item 1) 1/3 in the bottom of the limb.
- Then cut the second section (Item 2) all the way through the branch. The third section (item 3) is a general section that allows you to separate the branch at 2.5 to 5 cm from the trunk.

### Sawing on a slope (Fig. K)

When sawing on a slope, make sure you always stand higher than the tree trunk (Fig. K). In order to maintain complete control at the moment of “sawing through”, reduce pressure towards the end of the cut without releasing your tight grip on the handles of the chainsaw.

**Warning!:** The saw chain must not come in contact with the ground.

After completing the cut, wait for the saw chain to come to a standstill before removing the chainsaw. Always turn off the chainsaw’s motor when going from one tree to the next.

## 10. Maintenance

Always pull the plug out of the power socket before doing any work on the chainsaw!

- Keep the cooling vents on the motor housing clean and unobstructed at all times.
- Only the maintenance work described in these operating instructions may be carried out. Any other maintenance work must be carried out by our Customer Service.
- Do not modify the power saw in any way as this could jeopardize its safety.

- Should the chainsaw fail despite our careful manufacturing and inspection procedures, have it repaired by an authorized Customer Service workshop.

### Filling in chain oil

To prevent dirt getting inside the tank, clean the oil tank cap (21) before opening. Check the contents of the oil tank during sawing work by checking the oil gauge (15). Close the oil tank cap tightly and wipe away any spills.

### Sharpening the saw chain

You can have your saw chain sharpened fast and correctly by specialist dealers, from whom you can also obtain chain sharpening equipment to enable you to sharpen the chain yourself.

Please follow the corresponding operating instructions.

Take care of your tools. Keep your tools sharp and clean to enable you to work well and safely.

Follow the maintenance regulations and the instructions for changing tools

### Service information

Please note that the following parts of this product are subject to normal or natural wear and that the following parts are therefore also required for use as consumables. Wear parts\*: Saw chain, Guide bar, Chain oil, Carbon brushes, Claw stop

\* Not necessarily included in the scope of delivery!

## 11. Storage

- Before every transport and storage, attach the chain guard.
- Store the device in a dry place beyond the reach of children.
- When the device is not being used, store it so it cannot be started by unauthorised persons.

### Warning!

Do not store the device without protection outside or in a damp environment.

## 12. Electrical Connection

The installed electric motor is connected and is ready to work. The connection complies with the relevant VDE and DIN regulations.

The customer-side mains supply and the used extension line must meet these regulations.

- The product meets the requirements of EN 61000-3-11 and is subject to special connection conditions. This means that use of the product at any freely selectable connection point is not allowed.
- Given unfavorable conditions in the power supply the product can cause the voltage to fluctuate temporarily.
- The product is intended solely for use at connection points that
  - a) do not exceed a maximum permitted supply impedance "Z", or
  - b) have a continuous current-carrying capacity of the mains of at least 100 A per phase.
- As the user, you are required to ensure, in consultation with your electric power company if necessary, that the connection point at which you wish to operate the product meets one of the two requirements, a) or b), named above.

### Important information

In the event of an overloading the motor will switch itself off. After a cool-down period (time varies) the motor can be switched back on again.

### Defective Electric Connection Lines

Often, insulation damages occur on electrical connection lines.

#### Causes are:

- Drag marks if connection lines are led through window or door clearances.
  - Kinks due to improper attachment or routing of the connection line.
  - Cuts caused by running over the connection line.
  - Insulation damages caused by pulling the connection line out of the wall socket.
  - Fissures caused by the ageing of the insulation.
- Such defective electric connection lines must not be used and are hazardous due to the insulation damages.

Regularly check the electrical connection lines for damages. Please make sure that the connection lines are disconnected from the mains supply during the check.

Electrical connection lines must comply with the relevant VDE and DIN regulations. Only use connection lines labelled with H05VV-F. The labelling of the connection cable with the type specification is required.

### AC motor

- The mains voltage must be 230 V~.
- Extension leads up to 25 m in length must have a cross-section of 1.5 mm<sup>2</sup>. Extension leads whose length is over 25 m must have a cross-section of at least 2.5 mm<sup>2</sup>.

Connections and repairs of electrical equipment may only be carried out by an electrician.

Please provide the following information in the event of any enquiries:

- Type of current for the motor
- Machine data - type plate
- Machine data - type plate

## 13. Disposal and recycling

The equipment is supplied in packaging to prevent it from being damaged in transit. The raw materials in this packaging can be reused or recycled. The equipment and its accessories are made of various types of material, such as metal and plastic. Defective components must be disposed of as special waste. Ask your dealer or your local council.

### Old devices must not be disposed of with household waste!





This symbol indicates that this product must not be disposed of together with domestic waste in compliance with the Directive (2012/19/EU) pertaining to waste electrical and electronic equipment (WEEE). This product must be disposed of at a designated collection point. This can occur, for example, by handing it in at an authorised collecting point for the recycling of waste electrical and electronic equipment. Improper handling of waste equipment may have negative consequences for the environment and human health due to potentially hazardous substances that are often contained in electrical and electronic equipment. By properly disposing of this product, you are also contributing to the effective use of natural resources. You can obtain information on collection points for waste equipment from your municipal administration, public waste disposal authority, an authorised body for the disposal of waste electrical and electronic equipment or your waste disposal company.

## 14. Troubleshooting

Fault	Possible cause	Remedy
Motor does not run	No electricity  Chain brake  Running out of carbon brush	Check socket, cable and plug . Damaged cable: Have repaired by Customer Service. It is prohibited to patch the cable with insulating tape . Damaged switches have to be replaced by a Customer Service workshop See section "chain brake" and "Releasing the chain brake" Change the carbon brush, ask a Customer Service workshop
Chain does not move	Chain brake	Check the chain brake, release if necessary.
Poor cutting performance	Blunt chain Chain tension Check that the chain is fitted correctly	Sharpen the chain Chain wrongly fitted Check the chain tension
Saw works only with difficulty Chain jumps off sword	Chain tension	Check the chain tension
Chain becomes hot	Chain lubrication	Check oil level Check Chain lubrication

## Légende des symboles figurant sur l'appareil

	Attention! Le défaut de se conformer à un danger mortel et le risque de blessures et de dommages à la machine!
	Pour réduire le risque de blessure, lisez le mode d'emploi!
	Portez toujours des lunettes et un casque de protection, ainsi qu'une protection auditive.
	Lorsque vous utilisez l'appareil, portez toujours des gants de sécurité.
	Lorsque vous utilisez l'appareil, portez toujours des chaussures de sécurité antidérapantes résistant aux coupures.
	Il est important de porter des vêtements de protection pour les pieds, les jambes, les mains et les avant-bras.
	N'entretenez aucun travail de nettoyage, de réparation et d'entretien lorsque la machine est en marche. Débranchez la machine du secteur.
	Classe de protection II
	Avertissement ! Risque de rebond. Prémunissez-vous contre un rebond de la tronçonneuse et évitez tout contact avec l'extrémité du guide-chaîne.
	N'utilisez pas l'appareil d'une main.
	Utilisez toujours l'appareil à deux mains.
	Protégez la machine contre l'humidité. L'appareil ne doit pas fonctionner humide ni dans un environnement humide. Ne pas exposer à la pluie.

**Table des matières:**
**Page:**

1.	Introduction.....	39
2.	Description de l'appareil .....	39
3.	Limite de fourniture.....	39
4.	Utilisation conforme.....	40
5.	Notes importantes .....	40
6.	Caractéristiques techniques.....	43
7.	Montage et utilisation .....	44
8.	Mise en service .....	44
9.	Les instructions de travail.....	45
10.	Maintenance.....	49
11.	Stockage .....	50
12.	Raccordement électrique .....	50
13.	Mise au rebut et recyclage .....	51
14.	Dépannage .....	51

## 1. Introduction

### Fabricant :

scheppach  
 Fabrikation von Holzbearbeitungsmaschinen GmbH  
 Günzburger Straße 69  
 D-89335 Ichenhausen

### Cher client,

Nous espérons que votre nouvelle machine vous apportera de la satisfaction et de bons résultats.

### Remarque :

Selon la loi en vigueur sur la responsabilité du fait des produits, le fabricant n'est pas tenu pour responsable de tous les dommages subis par cet appareil et pour tous les dommages résultant de son utilisation, dans les cas suivants :

- Mauvaise manipulation,
- Non-respect des instructions d'utilisation,
- Travaux de réparation effectués par des tiers, par des spécialistes non agréés,
- Remplacement et montage de pièces de rechange qui ne sont pas d'origine.
- Utilisation non conforme,
- Lors d'une défaillance du système électrique en cas de non-respect des réglementations électriques et des normes VDE 0100, DIN 57113 / VDE0113.

### Nous vous recommandons :

De lire intégralement le manuel d'utilisation, avant d'effectuer le montage et la mise en service.

Le présent manuel d'utilisation vous facilitera la prise en main et la connaissance de la machine, tout en vous permettant d'en utiliser pleinement le potentiel dans le cadre d'une utilisation conforme. Les instructions importantes qu'il contient vous apprendront comment travailler avec la machine de manière sûre, rationnelle et économique ; comment éviter les dangers, réduire les coûts de réparation et réduire les périodes d'indisponibilité ; comment enfin augmenter la fiabilité et la durée de vie de la machine. En plus des consignes de sécurité continues dans ce manuel d'utilisation, vous devez respecter scrupuleusement les réglementations et les lois applicables lors de l'utilisation de la machine dans votre pays.

Conservez le manuel d'utilisation dans une pochette plastique pour le protéger de la saleté et de l'humidité, auprès de la machine. Avant de commencer à travailler avec la machine, chaque utilisateur doit lire le manuel d'utilisation puis le suivre attentivement. Seules les personnes formées à l'utilisation de la machine et conscientes des risques associés sont autorisées à travailler avec la machine. L'âge minimum requis doit être respecté.

En plus des consignes de sécurité figurant dans les présentes instructions de service et des prescriptions particulières en vigueur dans votre pays, il faut respecter les règles techniques généralement reconnues pour l'utilisation de machines pour le travail du bois.

Nous déclinons toute responsabilité pour les accidents et dommages dus au non-respect de ce mode d'emploi et des consignes de sécurité.

## 2. Description de l'appareil (Fig. 1-4)

1. Poignée arrière
2. Poignée avant
3. Protection avant pour les doigts / frein de chaîne
4. Chaîne
5. Système SDS
6. Capot du guide-chaîne
7. Guide-chaîne
8. Protection arrière pour les doigts
9. Câble d'alimentation
10. Butée à griffes
11. Bouton de verrouillage de sécurité
12. Dispositif de retenue du cordon
13. Interrupteur marche/arrêt
14. Capot du réservoir d'huile
15. Jauge d'huile
16. Roue de chaîne
17. Boulon de guidage
18. Affichage service / surcharge

## 3. Limite de fourniture

- Ouvrez l'emballage et sortez-en délicatement l'appareil.
- Retirez le matériau d'emballage, ainsi que les protections d'emballage et de transport (s'il y a lieu).
- Vérifiez que les fournitures sont complètes.
- Vérifiez que l'appareil et les accessoires n'ont pas été endommagés lors du transport.
- Conservez si possible l'emballage jusqu'à la fin de la période de garantie.

### Attention

L'appareil et les matériaux d'emballage ne sont pas des jouets ! Les enfants ne doivent en aucun cas jouer avec les sacs en plastique, films d'emballage et pièces de petite taille ! Il existe un risque d'ingestion et d'asphyxie !

- 1 tronçonneuse électrique
- 1 mode d'emploi
- 1 chaîne
- 1 guide-chaîne
- 1 fourreau pour le guide-chaîne

## 4. Utilisation conforme

La machine est conforme à la directive machines CEE en vigueur.

Avant de commencer à utiliser la machine, toutes les protections et équipements de sécurité doivent être mis en place.

- Cette machine est conçue pour être utilisée par une seule personne.
- L'utilisateur est responsable de la sécurité des tiers dans la zone de travail.
- Tenez compte de tous les avertissements concernant les dangers et la sécurité apposés sur la machine.
- Veillez à ce que tous les avertissements concernant les dangers et la sécurité apposés sur la machine restent tous lisibles.
- N'utilisez la machine que lorsqu'elle est en parfait état de fonctionnement, en respectant toutes les instructions d'utilisation, en tenant compte de tous les avertissements concernant la sécurité et en étant conscient des dangers!
- Veillez particulièrement à remédier ou à faire remédier immédiatement à tous les défauts mettant la sécurité en danger!
- Les consignes de sécurité, ainsi que les prescriptions pour le travail et la maintenance, fournies par le fabricant doivent être respectées au même titre que les dimensions indiquées dans les caractéristiques techniques.
- Les consignes de prévention des accidents et les autres réglementations généralement reconnues doivent être respectées.
- Seules les personnes compétentes ayant été initiées et informées sur les dangers possibles ont le droit d'utiliser, d'entretenir ou de réparer la machine. Des modifications sur la machine effectuées sans autorisation entraînent une exclusion de la responsabilité du fabricant pour tous dangers éventuels en résultant.
- La machine ne doit être utilisée qu'avec des accessoires et des outils d'origine.
- Toute utilisation autre que celle spécifiée est considérée comme non conforme. Le fabricant ne peut être tenu responsable pour d'éventuels dommages résultant d'une telle utilisation, seul l'utilisateur en est responsable.
- Cette machine ne doit pas être utilisée à titre professionnel ou industriel.
- Si vous n'êtes pas certain que toutes les conditions sont réunies pour travailler en toute sécurité, n'utilisez pas la machine.
- Cette tronçonneuse est conçue pour couper du bois et de petits arbres dont le diamètre ne dépasse pas la longueur du guide lame.

**Attention!** Pour votre sécurité, merci de lire entièrement cette notice et les informations concernant la sécurité avant d'utiliser la machine. Lorsque vous prêtez la machine, joignez toujours la notice à la machine.

Conformément aux dispositions, nos appareils n'ont pas été conçus pour une utilisation commerciale, artisanale ou industrielle. Nous déclinons toute responsabilité si l'appareil est utilisé dans des exploitations commerciales, artisanales ou industrielles, ou dans le cadre d'activités comparables.

## 5. Notes importantes

**Merci de lire toutes les instructions avant d'utiliser l'appareil.**

**Attention!** Pour effectuer des travaux avec des outils électriques, il faut toujours respecter les mesures de sécurité fondamentales afin de réduire le plus possible les risques d'incendie, de chocs électriques et de blessures corporelles.

Merci de lire toutes les instructions et conseils de mise en garde avec attention. Le non respect des instructions et des conseils de mise en garde risque de vous exposer à une électrocution, à un brûlure et/ou à de graves blessures. Veillez à conserver cette notice et les conseils de mise en garde. Le terme « d'appareil » ou de « machine » désigne un appareil électrique qui est utilisé avec le courant du réseau (raccordé avec un câble d'alimentation) ou alimenté par une batterie (sans câble d'alimentation).

### Conseils généraux

- Avant de travailler avec la tronçonneuse électrique, familiarisez-vous avec toutes les pièces. Exercez-vous avec la scie (raccourcissement de bois rond sur un chevalet) et faites vous expliquer le fonctionnement, le mode d'action, les techniques de sciage et l'équipement de protection personnelle par un utilisateur expérimenté ou un spécialiste.
- Veuillez lire les consignes de sécurité suivantes pour éviter des dommages personnels et matériels.
- Observez la protection contre le bruit et la réglementation locale pour les gravures sur bois.
- La réglementation locale peut exiger un examen de qualification. Contactez l'administration forestière.

### Consignes de sécurité généraux pour outils électriques

#### 1. Sécurité de la zone de travail.

- **Conserver la zone de travail propre et bien éclairée.** Les zones en désordre ou sombres sont propices aux accidents.



- **Ne pas faire fonctionner les outils électriques en atmosphère explosive, par exemple en présence de liquides inflammables, de gaz ou de poussières.** Les outils électriques produisent des étincelles qui peuvent enflammer les poussières ou les fumées.
- **Maintenir les enfants et les personnes présentes à l'écart pendant l'utilisation de l'outil.** Les distractions peuvent vous faire perdre le contrôle de l'outil.

## 2. Sécurité électrique

- **Il faut que les fiches de l'outil électrique soient adaptées au socle. Ne jamais modifier la fiche de quelque façon que ce soit. Ne pas utiliser d'adaptateurs avec des outils à branchement de terre.** Des fiches non modifiées et des socles adaptés réduiront le risque de choc électrique.
- **Eviter tout contact du corps avec des surfaces reliées à la terre telles que les tuyaux, les radiateurs, les cuisinières et les réfrigérateurs.** Il existe un risque accru de choc électrique si votre corps est relié à la terre.
- **Ne pas exposer les outils à la pluie ou à des conditions humides.** La pénétration d'eau à l'intérieur d'un outil augmentera le risque de choc électrique.
- **Ne pas maltraiter le cordon. Ne jamais utiliser le cordon pour porter, tirer ou débrancher l'outil. Maintenir le cordon à l'écart de la chaleur, du lubrifiant, des arêtes ou des parties en mouvement.** Des cordons endommagés ou emmêlés augmentent le risque de choc électrique.
- **Lorsqu'on utilise un outil à l'extérieur, utiliser un prolongateur adapté à l'utilisation extérieure.** L'utilisation d'un cordon adapté à l'utilisation extérieure réduit le risque de choc électrique.
- **Si l'usage d'un outil dans un emplacement humide est inévitable, utiliser une alimentation protégée par un dispositif à courant différentiel résiduel (RCD).** L'usage d'un RCD réduit le risque de choc électrique. Utilisez un disjoncteur de courant de défaut avec un courant de déclenchement de 30 mA ou moins.

## 3. Sécurité des personnes

- **Rester vigilant, regarder ce que vous êtes en train de faire et faire preuve de bon sens dans votre utilisation de l'outil. Ne pas utiliser un outil lorsque vous êtes fatigué ou sous l'emprise de drogues, d'alcool ou de médicaments.** Un moment d'inattention en cours d'utilisation d'un outil peut entraîner des blessures graves des personnes.

- **Utiliser un équipement de sécurité. Toujours porter une protection pour les yeux.** Les équipements de sécurité tels que les masques contre les poussières, les chaussures de sécurité antidérapantes, les casques ou les protections acoustiques utilisés pour les conditions appropriées réduiront les blessures de personnes.
- **Eviter tout démarrage intempestif. S'assurer que l'interrupteur est en position arrêt avant de brancher l'outil au secteur et/ou au bloc de batteries, de le ramasser ou de le porter.** Porter les outils en ayant le doigt sur l'interrupteur ou brancher des outils dont l'interrupteur est en position marche est source d'accidents.
- **Retirer toute clé de réglage avant de mettre l'outil en marche.** Une clé laissée fixée sur une partie tournante de l'outil peut donner lieu à des blessures de personnes.
- **Ne pas se précipiter. Garder une position et un équilibre adaptés à tout moment.** Cela permet un meilleur contrôle de l'outil dans des situations inattendues.
- **S'habiller de manière adaptée. Ne pas porter de vêtements amples ou de bijoux. Garder les cheveux, les vêtements et les gants à distance des parties en mouvement.** Des vêtements amples, des bijoux ou les cheveux longs peuvent être pris dans des parties en mouvement.
- **Lorsque vous pouvez monter des dispositifs d'aspiration ou de collecte de la poussière, assurez-vous qu'ils sont bien raccordés et correctement employés.** L'utilisation d'une aspiration de poussière peut minimiser les risques liés à la poussière.

**Avertissement!** Pendant son fonctionnement, cet outil électrique génère un champ électromagnétique. Ce champ peut dans certaines circonstances nuire aux implants médicaux actifs ou passifs. Pour réduire les risques de blessures graves voire mortelles, nous recommandons aux personnes porteuses d'implants médicaux de consulter leur médecin, ainsi que le fabricant de leur implant avant d'utiliser l'outil électrique.

## 4. Utilisation et entretien de l'outil

- **Ne pas forcer l'outil. Utiliser l'outil adapté à votre application.** L'outil adapté réalisera mieux le travail et de manière plus sûre au régime pour lequel il a été construit.
- **Ne pas utiliser l'outil si l'interrupteur ne permet pas de passer de l'état de marche à arrêt et vice versa.** Tout outil qui ne peut pas être commandé par l'interrupteur est dangereux et il faut le réparer.

- **Débrancher la fiche de la source d'alimentation en courant et/ou le bloc de batteries de l'outil avant tout réglage, changement d'accessoires ou avant de ranger l'outil.** De telles mesures de sécurité préventives réduisent le risque de démarrage accidentel de l'outil.
- **Conserver les outils à l'arrêt hors de la portée des enfants et ne pas permettre à des personnes ne connaissant pas l'outil ou les présentes instructions de le faire fonctionner.** Les outils sont dangereux entre les mains d'utilisateurs novices.
- **Observer la maintenance de l'outil. Vérifier qu'il n'y a pas de mauvais alignement ou de blocage des parties mobiles, des pièces cassées ou toute autre condition pouvant affecter le fonctionnement de l'outil. En cas de dommages, faire réparer l'outil avant de l'utiliser.** De nombreux accidents sont dus à des outils mal entretenus.
- **Garder affûtés et propres les outils permettant de couper.** Des outils destinés à couper correctement entretenus avec des pièces coupantes tranchantes sont moins susceptibles de bloquer et sont plus faciles à contrôler.
- **Utiliser l'outil, les accessoires et les lames etc, conformément à ces instructions, en tenant compte des conditions de travail et du travail à réaliser.** L'utilisation de l'outil pour des opérations différentes de celles prévues pourrait donner lieu à des situations dangereuses.

#### Service

- **Faire entretenir l'outil par un réparateur qualifié utilisant uniquement des pièces de rechange identiques.**  
Cela assurera que la sécurité de l'outil est maintenue.

#### Avertissements de sécurité de la scie à chaîne

- **N'approchez aucune partie du corps de la chaîne coupante lorsque la scie à chaîne fonctionne. Avant de mettre en marche la scie à chaîne, s'assurer que la chaîne coupante n'est pas en contact avec quoi que ce soit.**  
Un moment d'inattention au cours de l'utilisation des scies à chaîne peut provoquer l'accrochage de votre vêtement ou d'une partie du corps à la chaîne coupante.
- **Toujours tenir la poignée arrière de la scie à chaîne avec la main droite et la poignée avant avec la main gauche.**  
Tenir la scie à chaîne en inversant les mains augmente le risque d'accident corporel et il convient de ne jamais le faire.
- **Ne portez cet appareil électrique que par les points de préhension isolés, car la lame pourrait toucher des câbles électriques masqués.**

Lorsque la chaîne touche un câble électrique conducteur, il se pourrait qu'une pièce métallique non isolée soit mise sous tension et provoque une décharge électrique sur l'utilisateur.

- **Porter des verres de sécurité et une protection auditive. Un équipement supplémentaire de protection pour la tête, les mains, les jambes et les pieds est recommandé.**  
Un vêtement de protection approprié réduira les accidents corporels provoqués par des débris volants ou un contact accidentel avec la chaîne coupante.
- **Ne pas faire fonctionner une scie à chaîne dans un arbre.**  
La mise en marche d'une scie à chaîne dans un arbre peut entraîner un accident corporel.
- **Toujours maintenir une assise de pied appropriée et faire fonctionner la scie à chaîne uniquement en se tenant sur une surface fixe, sûre et de niveau.**  
Des surfaces glissantes ou instables telles que des échelles peuvent provoquer une perte d'équilibre ou de contrôle de la scie à chaîne.
- **Lors de la coupe d'une branche qui est sous contrainte être vigilant au risque de retour élastique.** Lorsque la tension des fibres de bois est relâchée, la branche sous un effet ressort peut frapper l'opérateur et/ou projeter la scie à chaîne hors de contrôle.
- **Faire preuve d'une extrême prudence lors de la coupe de broussailles et de jeunes arbustes.**  
Les matériaux fins peuvent agripper la chaîne coupante et être projetés tel un fouet en votre direction, ou vous faire perdre l'équilibre sous l'effet de la traction.
- **Tenir la scie à chaîne par la poignée avant avec mise hors tension de la scie à chaîne et à distance des parties du corps. Pendant le transport ou l'entreposage de la scie à chaîne, toujours la recouvrir du protecteur de chaîne.**  
Une manipulation appropriée de la scie à chaîne réduira la probabilité du contact accidentel avec la chaîne coupante mobile.
- **Suivre les instructions concernant les accessoires de lubrification, de tension et de changement de chaîne.**  
Une chaîne dont la tension et la lubrification sont incorrectes peut soit rompre soit accroître le risque de rebond.
- **Garder les poignées sèches, propres et dépourvues d'huile et de graisse.**  
Des poignées grasses, huileuses sont glissantes et provoquent ainsi une perte de contrôle.
- **Couper uniquement du bois. Ne pas utiliser la scie à chaîne à des fins non prévues. Par exemple : ne pas utiliser la scie à chaîne pour couper des matériaux plastiques, de maçonnerie ou de construction autres que le bois.**

L'utilisation de la scie à chaîne pour des opérations différentes de celles prévues peut provoquer des situations dangereuses.

### Causes de rebonds et prévention par l'opérateur Attention choc en arrière!

- Le rebond peut se produire lorsque le bec ou l'extrémité du guide-chaîne touche un objet, ou lorsque le bois se resserre et pince la chaîne coupante dans la section de coupe.
- Le contact de l'extrémité peut dans certains cas provoquer une réaction inverse soudaine, en faisant rebondir le guide-chaîne vers le haut et l'arrière vers l'opérateur.
- Le pincement de la chaîne coupante sur la partie supérieure du guide-chaîne peut repousser brutalement le guidechaîne vers l'opérateur.
- L'une ou l'autre de ces réactions peut provoquer une perte de contrôle de la scie susceptible d'entraîner un accident corporel grave. Ne pas compter exclusivement que sur les dispositifs de sécurité intégrés dans votre scie.
- En tant qu'utilisateur de scie à chaîne, il convient de prendre toutes mesures pour éliminer le risque d'accident ou de blessure lors de vos travaux de coupe.

Le rebond résulte d'un mauvais usage de l'outil et/ou de procédures ou de conditions de fonctionnement incorrectes et peut être évité en prenant les précautions appropriées spécifiées ci-dessous.

- Maintenir la scie des deux mains fermement avec les pouces et les doigts encerclant les poignées de la scie et placer votre corps et vos bras pour vous permettre de résister aux forces de rebond (Fig. L).
- Les forces de rebond peuvent être maîtrisées par l'opérateur, si des précautions appropriées sont prises. Ne pas laisser partir la scie à chaîne.
- Ne pas tendre le bras trop loin et ne pas couper au-dessus de la hauteur de l'épaule.
- Cela contribue à empêcher les contacts d'extrémité involontaires et permet un meilleur contrôle de la scie à chaîne dans des situations imprévues.
- N' utiliser que les guides et les chaînes de rechange spécifiés par le fabricant.
- Des guides et chaînes de rechange incorrects peuvent provoquer une rupture de chaîne et/ou des rebonds.
- Suivre les instructions du fabricant concernant l'afûtage et l'entretien de la scie à chaîne.
- Une diminution du niveau du calibre de profondeur peut conduire à une augmentation de rebonds.

### Informations supplémentaires sur la sécurité

- Si le remplacement du câble d'alimentation est nécessaire, cela doit être réalisé par le fabricant ou son agent pour éviter un danger.

- L'usage d'un RCD réduit le risque de choc électrique. Utilisez un disjoncteur de courant de défaut avec un courant de déclenchement de 30 mA ou moins.
- Faire entretenir l'outil par un réparateur qualifié utilisant uniquement des pièces de rechange identiques.
- Suivez attentivement les instructions de maintenance, de contrôle et de service dans ce manuel.
- Exercez -vous avec la scie (raccourcissement de bois rond sur un chevalet) et faites vous expliquer le fonctionnement, le mode d'action, les techniques de sciage et l'équipement de protection personnelle par un utilisateur expérimenté ou un spécialiste.

## 6. Caractéristiques techniques

### Caractéristiques de coupe Tronçonneuse

Longueur de la section	45,5 cm
Longueur du guide-chaîne	45,7 cm
Capacité du réservoir d'huile	0,125 l
Type d'huile	porter résistant à l'huile
Pas de la chaîne	3/8"
Épaisseur des entraîneurs	1,27 mm
Type de chaîne	Oregon 91PX062X
Nombre zub'ev pignon d'entraînement	6
Pas de denture du pignon d'entraînement	3/8"
Frein de chaîne	Oui
Type de lame	Oregon 180SDEA041
Engine	
Moteur	230-240 V / 50 Hz
Puissance du moteur	2400 W
Vitesse de coupe max.	14 m/s
Poids	5,5 kg
Poids sans chaîne ni épée	4,8 kg

### Sous réserve de modifications techniques!

Informations sur la bruyance mesurée selon les normes correspondantes :

Niveau de pression acoustique  $L_{pA} = 93$  dB(A)

Niveau de puissance acoustique  $L_{WA} = 104,6$  dB(A)

Niveau de puissance acoustique garanti  $L_{WA} = 106$  dB(A)

Imprécision de mesure  $K_{pA} = 3$  dB(A)

### Portez une protection auditive.

L'exposition au bruit peut entraîner une perte d'audition.

Vibrations  $A_{nv}$  (poignée avant) = 7,5 m/s<sup>2</sup>

Vibrations  $A_{nv}$  (poignée arrière) = 7,5 m/s<sup>2</sup>

Imprécision de mesure  $K_{PA}$  = 1,5 m/s<sup>2</sup>

- La valeur indiquée pour les émissions de vibrations a été mesurée dans le cadre d'un procédé de test normalisé et peut être utilisé avec une autre dans le but de comparer un outil électrique.
- La valeur indiquée pour les émissions de vibrations peut être utilisée également afin de réaliser une première évaluation de la charge.

### Mise en garde :

- La valeur des émissions de vibrations peut varier par rapport à la valeur indiquée lors de l'utilisation réelle de l'outil électrique selon la manière dont l'outil en question est utilisé.
- Faites en sorte que la charge issue des vibrations demeure aussi restreinte que possible. Voici quelques exemples de mesures pouvant être prises afin de réduire la charge de vibrations : porter des gants lors de l'utilisation de l'outil ou limitation du temps de travail. À ce niveau, tous les éléments du cycle de fonctionnement doivent être pris en charge (par exemple, délais dans lesquels l'outil électrique est arrêté et dans lesquels il est activé mais sans charge).

## 7. Montage et utilisation

### Avertissement!

Portez des lunettes de sécurité, des cache-oreilles antibruit, des gants de protection et des vêtements de travail résistants ! Utilisez la tronçonneuse uniquement avec des rallonges homologuées, présentant les caractéristiques d'isolation et de raccordement prescrites pour une utilisation en extérieur (câbles avec gaine en caoutchouc homologués), qui s'adaptent à la fiche de la tronçonneuse.

La tronçonneuse est équipée d'un circuit de sécurité. Avec actionnement simultané des commutateurs 11 et 13 fonctionnent de cette.

Si la tronçonneuse ne fonctionne pas, le frein de chaîne doit être desserré au niveau de la protection avant pour les doigts (3).

### Mise sous tension

- Relâchez le frein de chaîne (3), pousser le verrou (11) et appuyez sur l'interrupteur d'alimentation (13).
- Placez la griffe inférieure (Fig. 2, J) sur le bois. Soulevez la tronçonneuse par la poignée arrière (1) et sciez le bois. Déplacez la tronçonneuse légèrement vers l'arrière et placez la griffe plus bas.

- Faites attention lors du sciage de bois éclaté étant donné que des morceaux de bois peuvent être arachés.

### Attention!

Après la mise hors tension, la tronçonneuse fonctionne immédiatement à plein régime.

### Mise hors tension

- Pour désactiver le dispositif qu'ils résolvent poignée de commutateur 13 à l'arrière.
- Le relâchement de l'interrupteur marche/arrêt entraîne l'arrêt de la tronçonneuse dans la seconde qui suit et un nombre important d'étincelles. Ceci est normal et sûr et indique un fonctionnement correct de la tronçonneuse.
- Après avoir utilisé la tronçonneuse, vous devez toujours : nettoyer la chaîne et le guide-chaîne et remplacer la protection de la chaîne.
- Une fois déclenché le frein de chaîne une désactivation immédiate de la chaîne a lieu.

### Explication de l'affichage marche/ surcharge (Fig. 2, 18) :

DEL verte :

La DEL verte s'allume quand l'appareil est en marche.

DEL rouge :

La DEL rouge s'allume lorsque l'appareil est en surcharge et s'éteint après avoir à nouveau appuyé sur le bouton marche/arrêt.

## 8. Mise en service

La tension et l'alimentation électrique doivent être conformes aux caractéristiques nominales de la plaque signalétique.

Avant de commencer le travail, vérifiez toujours que la tronçonneuse fonctionne correctement et peut être utilisée en toute sécurité.

Vérifiez également que le dispositif de graissage de la chaîne et la jauge d'huile sont en bon état de marche (voir Fig. 4). Lorsque le niveau d'huile est d'env. 5 mm au-dessus du repère inférieur, vous devez faire l'appoint en huile. Lorsque le niveau d'huile est supérieur, vous pouvez travailler sans crainte.

- Mettez la tronçonneuse sous tension et tenez-la au-dessus du sol. Veillez à ne pas laisser la tronçonneuse toucher le sol. Pour des questions de sécurité, il est recommandé de laisser un dégagement d'au moins 20 cm. Si vous voyez des traces grandissantes d'huile, ceci signifie que le système de graissage de la chaîne fonctionne correctement. En l'absence totale de traces d'huile, essayez de nettoyer l'orifice d'huile (Fig. 2, C) et la conduite d'huile ou contactez votre service après-vente. (Veillez à lire la section « Appoint en huile pour chaîne et graissage de la chaîne » à ce sujet).

- Vérifiez la tension de la chaîne et retendez-la, si nécessaire (voir la section « Tensionnage de la chaîne de tronçonneuse » à ce sujet).
- Vérifiez que le frein de chaîne fonctionne correctement (voir également la section « Desserrage du frein de chaîne »).

## Montage

### Montage du guide-chaîne et de la chaîne

(Fig. 1, 2, 3)

**Avertissement** : Si la tronçonneuse est déjà raccordée à l'alimentation électrique : tirez la fiche de la prise murale. Portez des lunettes de protection lors de tout travail sur la tronçonneuse.

**Important** : la protection avant pour les doigts (3) doit toujours être en position haute (verticale) (Fig. 5).

Le guide-chaîne et la chaîne sont fournis séparément. Pour les assembler, dévissez d'abord le contre-écrou (5) et retirez le capot du guide-chaîne (6). Le boulon de guidage (17) doit se trouver au centre du guide. Si nécessaire, réglez le tensionnage de chaîne à l'aide de la roue de chaîne (Fig. 3, 5a).

**Avertissement** : Pour empêcher toute blessure sur les bords tranchants, portez toujours des gants lors de l'assemblage, du tensionnage et du contrôle de la chaîne.

Avant d'assembler le guide-chaîne et la chaîne, vérifiez le sens de coupe des dents ! Le sens d'entraînement est indiqué par une flèche sur le capot (6). Afin de déterminer le sens de la coupe, il peut être nécessaire de retourner la chaîne (4). Tenez le guide-chaîne (7) à la verticale avec l'extrémité pointant vers le haut et installez la chaîne (4) en commençant par l'extrémité du guide-chaîne.

Assemblez ensuite le guide-chaîne et la chaîne comme suit :

- Installez le guide-chaîne avec la chaîne sur la roue à chaîne (16) et le boulon de guidage (17). Plaque de réglage (Fig. 3, 7a) doit leur montrer
- Installez la chaîne autour de la roue à chaîne (16) et vérifiez qu'elle est correctement montée (voir Fig. 1, A).
- La plaque de réglage (7a) est fixée au rail de guidage (7) avec la vis F.
- Installez le capot (6) sur le dessus et serrez doucement à l'aide du contre-écrou (5).

La chaîne doit désormais être correctement tendue.

### Tensionnage de la chaîne

#### Avertissement!

Retirez la fiche de la prise avant d'effectuer tout travail sur la tronçonneuse ! Portez des gants de protection!

- Vérifiez que la chaîne (4) est installée dans la rainure de guidage du guide-chaîne (7).

- Tournez le bouton externe dans le sens (Fig. 3, 5a) des aiguilles d'une montre jusqu'à ce que la chaîne soit correctement tendue, tournez ensuite le bouton interne (ensemble de 5 boutons) pour bloquer le guide-chaîne dans cette position. Lors du serrage du bouton interne, le guide-chaîne doit être poussé vers le haut.
- Vérifiez de nouveau la tension de la chaîne. Ne tendez pas trop la chaîne.
- À froid, il doit être possible de soulever la chaîne au milieu du guide-chaîne d'environ 5 mm.
- Serrez bien le contre-écrou (5).
- À chaud, la chaîne se dilate et se relâche et elle risque de sortir complètement du rail.
- Retendez-la si nécessaire.
- Si la chaîne est retendue lorsqu'elle est chaude, elle doit être desserrée de nouveau lorsque le travail de sciage est terminé. Dans le cas contraire, la contraction qui se produit lors du refroidissement de la chaîne entraînerait une très forte tension.
- Une chaîne neuve nécessite un temps de rodage d'environ 5 minutes. Le graissage de la chaîne est très important à cette étape.
- Après le rodage, vérifiez de nouveau la tension de la chaîne et retendez-la si nécessaire.

## 9. Les instructions de travail

### Transport de la tronçonneuse

Avant de transporter la tronçonneuse, retirez toujours la fiche de la prise et faites glisser la protection de la chaîne au-delà du rail et de la chaîne. Si plusieurs coupes doivent être réalisées à la tronçonneuse, celle-ci doit être mise hors tension entre les coupes.

### Fixation de la rallonge

Utilisez uniquement des rallonges adaptées à une utilisation en extérieur. La section transversale du câble (longueur max. de la rallonge : 75 m) doit mesurer au moins 2,5 mm<sup>2</sup>. Raccordez le cordon électrique de la tronçonneuse à la rallonge en insérant le câble de la rallonge dans l'orifice de retenue du carter (Fig. M). Les câbles de rallonge mesurant plus de 30 m réduisent les performances de la tronçonneuse.

### Graissage de la chaîne

Pour empêcher une usure excessive, la chaîne et le guide-chaîne doivent être graissés de la même manière lors de leur utilisation. Le graissage est automatique. Ne travaillez jamais sans avoir graissé la chaîne. Si la chaîne sèche, l'ensemble du dispositif de coupe sera rapidement et gravement endommagé. Il est, par conséquent, important de vérifier à la fois le graissage de la chaîne et la jauge d'huile à chaque utilisation (Fig. 4).

N'utilisez jamais la tronçonneuse lorsque le niveau d'huile est inférieur au repère « Min. ».

- Min. : Lorsqu'environ seulement 5 mm d'huile sont visibles sur le rebord inférieur de la jauge d'huile (15), vous devez faire l'appoint en huile.
- Max. : Faites l'appoint en huile jusqu'à ce que la fenêtre soit pleine.

### Lubrifiants pour chaîne

La durée de vie utile des chaînes de tronçonneuses et de guides-chaînes dépend dans une grande mesure de la qualité du lubrifiant utilisé. L'huile usagée ne doit pas être utilisée ! Utilisez uniquement un lubrifiant pour chaîne écologique. Entrez le lubrifiant uniquement dans des récipients conformes aux réglementations.

### Guide-chaîne

Le guide-chaîne (7) est soumis à une usure particulièrement sévère au niveau de son extrémité avant et de sa partie inférieure. Pour éviter une usure d'un seul côté, tournez le guide-chaîne à chaque affûtage de la chaîne.

### Roue pour chaîne

La roue pour chaîne (16) est soumise à une usure particulièrement sévère. Si vous notez des marques d'usure particulièrement profondes sur les dents, la roue pour chaîne doit être remplacée. Une roue pour chaîne usée écourte la durée de vie utile de la chaîne pour tronçonneuse. Faites remplacer la roue pour chaîne par un revendeur spécialisé ou votre service après-vente.

### Protection de la chaîne

La protection de la chaîne doit être fixée sur la chaîne et le guide-chaîne dès que le travail de sciage est terminé et dès que la tronçonneuse doit être transportée.

### Frein de chaîne

En cas de rebond, le frein de chaîne (3) sera actionné via la protection avant pour les doigts. La protection avant pour les doigts est poussée vers l'avant par le dos de la main et ceci entraîne l'arrêt par le frein de chaîne de la tronçonneuse ou plutôt du moteur, en 0,15 s (Fig. 5, H).

### Desserrage du frein de chaîne (Fig. 5)

Afin de pouvoir utiliser de nouveau votre tronçonneuse, vous devez desserrer de nouveau la chaîne. Mettez d'abord la tronçonneuse hors tension. Poussez ensuite la protection avant pour les doigts (3) vers l'arrière en position verticale jusqu'à son enclenchement (Fig. 5, I). Le frein pour chaîne est de nouveau totalement opérationnel.

### Protection de la tronçonneuse

N'utilisez jamais la tronçonneuse sous la pluie ou dans des conditions humides.

**Avertissement** : Si la rallonge est endommagée, retirez immédiatement la fiche de la prise. Ne travaillez jamais avec un câble endommagé.

- Vérifiez que la tronçonneuse n'est pas endommagée. Avant d'utiliser de nouveau votre outil, vérifiez les dispositifs de sécurité ou toute autre pièce légèrement endommagée afin de garantir qu'ils sont en bon état de marche.
- Assurez-vous que les pièces mobiles fonctionnent correctement.
- Toutes les pièces doivent être correctement assemblées et satisfaire à toutes les conditions requises pour garantir que la tronçonneuse fonctionne correctement.
- Tout dispositif de sécurité et toute pièce endommagées doivent être correctement réparés ou remplacés immédiatement dans l'atelier du service après-vente, sauf indication contraire dans les présentes consignes d'utilisation.

### Consignes relatives à l'utilisation pratique Saut de la scie

Afin d'éviter les accidents, évitez de scier avec la pointe du rail de guidage, car la scie peut soudainement sauter et se déplacer.

Portez toujours l'équipement de protection individuelle dans son intégralité, ainsi que des vêtements de travail solides. Un saut est un mouvement vers l'avant et/ou vers l'arrière du rail de guidage, qui peut se produire lorsque la chaîne coupante rencontre un obstacle (objet) au niveau de la pointe de la lame.

Veillez toujours à bien sécuriser votre pièce à scier. Utilisez des dispositifs de serrage pour retenir la pièce à scier. Cela facilite l'utilisation sécuritaire de la scie à chaîne avec le deux mains.

Un tel saut peut entraîner des mouvements incontrôlables de la scie, en particulier dans le cas d'une chaîne coupante mal serrée ou émoussée. Une chaîne mal affûtée accroît le risque de saut. Ne jamais scier au-dessus de la hauteur des épaules.

### Remarques sur les pratiques de travail Remarques importantes

- Utilisez uniquement l'appareil pour découper du bois. Ne coupez pas de métal, de plastique, d'éléments de maçonnerie, de matériaux de construction qui ne soient pas en bois, etc.
- Coupez le moteur lorsque que la tronçonneuse entre en contact avec un corps étranger. Contrôlez la tronçonneuse et réparez-la le cas échéant.
- Protégez la chaîne contre la saleté et le sable. Même une petite quantité de saleté peut émousser la chaîne et augmenter le risque de réaction de rebond.
- Commencez à découper de petites pièces de bois pour vous familiariser avec votre appareil avant de vous attaquer à des tâches plus difficiles.

- Appuyez le boîtier de la tronçonneuse contre le tronc de l'arbre lorsque vous commencez à travailler avec la tronçonneuse.
- Laissez la tronçonneuse travailler pour vous. N'exercez qu'une légère pression vers le bas.
- Vous ne devez pas appliquer de pression sur la tronçonneuse à la fin de la coupe afin de ne pas perdre le contrôle sur l'appareil après la sortie de la chaîne hors du bois.

### **Abattage d'arbres - seulement avec une formation appropriée**

**Attention!** Faites attention aux branches cassées ou mortes qui peuvent tomber pendant le sciage et qui peuvent causer des blessures graves. Ne sciez pas à proximité de bâtiments ou de fils électriques si vous ne savez pas dans quelle direction l'arbre abattu tombera. Ne travaillez pas la nuit car votre visibilité sera réduite, ou sous la pluie, la neige ou la tempête car vous ne pourrez pas dans ces cas prévoir la direction de la chute de l'arbre.

- Planifiez votre travail avec la tronçonneuse à l'avance.
- La zone de travail autour de l'arbre doit être exempte d'obstacle pour que vous ayez un appui sûr.
- L'opérateur de la machine doit toujours se tenir du côté le plus haut de la zone de travail car l'arbre abattu roulera ou glissera probablement vers le bas.
- Faites attention aux branches cassées ou mortes qui peuvent tomber et causer des blessures graves.

Les conditions suivantes peuvent affecter la direction de la chute d'un arbre :

- Direction et vitesse du vent
- Inclinaison de l'arbre. L'inclinaison n'est pas toujours détectable/visible en raison du terrain inégal ou en pente. Déterminez l'inclinaison de l'arbre en utilisant un fil de plomb ou un niveau à bulle.
- Croissance des branches (et par conséquent poids) sur un côté seulement.
- Arbres ou obstacles environnants.

Si la coupe et l'abattage sont effectués par deux ou plusieurs personnes simultanément, la distance entre la personne effectuant la coupe et la personne effectuant l'abattage doit au moins être égale à deux fois la hauteur du bois à abattre. Lors de l'abattage des arbres, veillez à ce qu'aucune personne ne soit exposée à un quelconque danger, qu'aucune ligne d'alimentation ne soit endommagée et qu'aucun dommage matériel ne soit causé. S'il arrive qu'un arbre tombe sur une ligne d'alimentation, contactez immédiatement l'entreprise publique d'approvisionnement.

Faites attention aux parties de l'arbre qui sont mortes ou pourries. Si le tronc est pourri, il peut se rompre soudainement et tomber sur vous. Assurez-vous qu'il y ait suffisamment d'espace pour que l'arbre tombe.

Gardez une distance de 2 1/2 fois la longueur de l'arbre de la personne ou des autres objets les plus proches. Le bruit du moteur peut couvrir les cris d'avertissement.

Enlevez la saleté, les pierres, l'écorce, les clous, les agrafes et les fils de l'emplacement de sciage.

### **Gardez un chemin de fuite libre (Fig. A)**

Avant l'abattage, prévoir une issue de secours et la dégager, si nécessaire. L'issue de secours doit mener en épi vers l'arrière à partir de la ligne de chute (Fig. A).

Position 1 : Chemin de fuite

Position 2 : Direction de la chute de l'arbre

### **Abattage de grands arbres - seulement avec une formation appropriée (à partir de 15 cm de diamètre)**

Pour abattre de grands arbres, on utilise la méthode de l'entaille. Ici, une entaille est découpée latéralement dans l'arbre en fonction du sens de chute souhaité. Ensuite, la coupe d'abattage est effectuée de l'autre côté de l'arbre et l'arbre tombe dans le sens de l'entaille.

**Remarque :** Si l'arbre a de grosses racines aériennes, elles doivent être retirées/coupées avant d'effectuer l'entaille. Si la tronçonneuse est utilisée pour éliminer les racines aériennes, la chaîne de sciage ne doit pas toucher le sol pour ne pas émousser la chaîne.

### **Entaillement et abattage de l'arbre (Fig. B-C)**

- En angle droit par rapport au sens de chute, sciez une entaille d'une profondeur correspondant à 1/3 du diamètre de l'arbre. Effectuez d'abord la première encoche inférieure horizontale (Fig. B, pos. 1). Cela permet d'éviter que la chaîne coupante ou le rail de guidage reste coincé(e) lors de l'exécution de la deuxième encoche (Fig. B, pos. 2). Retirez maintenant le coin découpé.
- Vous pouvez ensuite effectuer la coupe d'abattage (Fig. B, Pos. 3) sur le côté opposé de l'arbre. Pour ce faire, mettez-vous environ à 5 cm au-dessus du centre de l'entaille. Exécutez le trait d'abattage parallèle à l'encoche horizontale. Exécutez la profondeur du trait d'abattage (pos. 3) de telle sorte à ne rester qu'avec une tige (pos. 4) (latte d'abattage) pouvant servir de charnière. La tige empêche que l'arbre tourne et soit coupé dans le mauvais sens. Ne sciez pas la tige.

**Remarque :** L'arbre devrait commencer à tomber au niveau de la tige au fur et à mesure que vous rapprocherez du trait d'abattage. Si vous constatez que l'arbre ne tombe ou ne s'incline pas dans le sens souhaité et que la chaîne coupante reste coincée, brisez le trait d'abattage et utilisez des cales en bois, en plastique ou en aluminium pour ouvrir la coupe et pour coucher l'arbre dans la ligne d'abattage souhaitée.

Lorsque l'arbre commence à tomber, enlevez la scie à chaîne du trait de coupe, l'éteindre, la déposer et sortir de la zone de danger via l'issue de secours prévue. Faites attention à la chute des branches et à ne pas trébucher.

- Faites attention aux signes montrant que l'arbre commence à tomber : bruits de craquement, coupe d'abattage qui s'élargit ou mouvements dans les branches supérieures.
- Ne coupez pas d'arbre partiellement tombé avec votre tronçonneuse pour éviter de vous blesser. Faites particulièrement attention aux arbres partiellement tombés qui ne sont pas soutenus. Si un arbre ne tombe pas complètement, posez la tronçonneuse et utilisez un treuil, une poulie ou un tracteur pour le faire tomber.

### Scier un arbre abattu (Débiter les bûches)

Le terme « Débiter les bûches du tronc » signifie couper un arbre abattu en bûches de la longueur souhaitée.

**Attention :** Ne vous tenez pas sur les bûches/le tronc que vous venez de couper. Les bûches peuvent rouler et vous perdrez votre appui et le contrôle de l'appareil. N'effectuez jamais de travaux de sciage sur un terrain en pente. Veillez à avoir un bon équilibre et à la répartition uniforme du poids du corps sur les deux pieds. Si possible, supporter et soutenir le tronc avec des branches, des poutres ou des cales.

### Remarques importantes

- Coupez toujours seulement un tronc ou une branche à la fois
- Faites attention aux échardes/éclats de bois lors de la coupe. Vous pourriez être touché par des particules de bois pointues.
- Ne coupez pas de tronc ou de branche sur un chevalet de sciage. Lors de la coupe de bûches, aucune autre personne ne doit tenir le tronc. De même, ne maintenez pas le tronc avec votre jambe ou votre pied.
- N'utilisez pas la tronçonneuse pour les endroits où les troncs, les racines et d'autres parties des arbres sont étroitement entrelacés. Placez les bûches/tronc dans un endroit dégagé et prenez d'abord les bûches/troncs exposés.

### Différentes coupes pour débiter les bûches (Fig. D)

**Attention :** Si la tronçonneuse est coincée dans une bûche/tronc, ne forcez pas en tirant dessus pour la dégager. Vous pouvez perdre le contrôle de l'appareil et causer de graves blessures et/ou endommager la tronçonneuse. Arrêtez la tronçonneuse, et insérez une cale en plastique ou en bois dans la coupe jusqu'à ce que vous puissiez retirer facilement la tronçonneuse. Remplacez la tronçonneuse et effectuez de nouveau la coupe soigneusement. Ne démarrez jamais la tronçonneuse si elle est coincée dans un tronc/une bûche.

#### Section supérieure (Fig. E, Pos. 1)

Pour effectuer une section supérieure, placez-vous sur le côté supérieur de la bûche/du tronc, et tenez la tronçonneuse contre la bûche/le tronc. Pour effectuer une section supérieure, n'exercez qu'une légère pression vers le bas.

#### Section inférieure (Fig. E, Pos. 2)

Pour effectuer une section inférieure, placez-vous sur le côté inférieur de la bûche/du tronc, et tenez la tronçonneuse contre la bûche/le tronc. Pour effectuer une section inférieure, n'exercez qu'une légère pression vers le haut. Tenez fermement la tronçonneuse pour pouvoir contrôler l'appareil. La tronçonneuse pousse vers l'arrière (dans votre direction).

**Attention :** Ne tenez jamais la tronçonneuse à l'envers pour effectuer une section inférieure. Vous n'avez aucun contrôle sur l'appareil dans cette position. Effectuez la première coupe sur le côté de compression de la bûche/du tronc. Le côté de compression d'une bûche/un tronc se trouve là où la pression du poids de la bûche/du tronc est concentrée.

#### Débiter des bûches sans support (Fig. F)

- Lorsque la totalité de la longueur du tronc d'arbre repose de manière uniforme, effectuez la coupe depuis le haut (pos. 1).
- Veillez à ne pas exécuter la coupe dans le sol.

#### Découpage du tronc d'un seul côté (Fig. G)

- Si le tronc d'arbre repose sur une extrémité, réalisez la première coupe (pos. 1) depuis le bas (1/3 du diamètre du tronc) pour éviter les éclats.
- Réalisez la deuxième coupe depuis le haut (2/3 du diamètre), à hauteur de la première coupe, pour éviter tout coincement.

#### Découpage du tronc des deux côtés (Fig. H)

- Si le tronc d'arbre repose sur les deux extrémités, réalisez la première coupe (pos. 1) depuis le haut (1/3 du diamètre du tronc) pour éviter les éclats.



- Réalisez la deuxième coupe depuis le bas (2/3 du diamètre), à hauteur de la première coupe, pour éviter tout coincement.

### Ébranchage et élagage

**Attention** : Faites toujours attention à vous protéger contre le rebond. La chaîne en mouvement sur la pointe du rail de guidage en cas d'ébranchage ou de la coupe des branches ne doit jamais entrer en contact avec d'autres branches ou objets. Ce contact peut causer des blessures graves.

**Attention** : Ne montez jamais dans l'arbre pour l'ébranchage ou l'élagage. N'utilisez pas d'échelles, de plateformes, etc. Vous pouvez perdre l'équilibre et le contrôle de l'appareil.

### Remarques importantes

- Travaillez lentement et tenez fermement la tronçonneuse avec les deux mains. Faites attention à garder votre appui et votre équilibre.
- Faites attention aux branches de l'arbre qui peuvent rebondir. Faites particulièrement attention lorsque vous coupez de petites branches. Des matériaux souples peuvent être happés dans la chaîne de sciage et être projetés vers vous ou vous faire perdre l'équilibre.
- Faites attention aux branches de l'arbre qui peuvent rebondir. Cela vaut particulièrement pour les branches pliées ou comprimées. Évitez de toucher les branches ou la tronçonneuse lorsque la pression du bois cède.
- Maintenez votre zone de travail exempte d'obstacle/dégagée. Gardez le chemin exempt de branches pour ne pas trébucher dessus.

### Ébranchage (Fig. J)

- L'ébranchage signifie retirer les branches de l'arbre abattu.
- Laissez les plus grosses branches sous l'arbre abattu et utilisez-les comme support pendant que vous continuez à travailler.
- Commencez au pied de l'arbre abattu et travaillez en avançant vers le sommet. Enlevez les petites branches avec un sécateur. Enlevez les petites branches en une seule coupe dans le sens de la croissance (flèches, Fig. J).
- Assurez-vous d'avoir toujours l'arbre entre vous et la tronçonneuse.
- Éliminez les plus grosses branches de soutien en suivant la méthode décrite dans le chapitre « Débitter des bûches sans support ».
- Les branches sous tension doivent toujours être coupées du bas vers le haut pour éviter que la scie reste coincée.
- Enlevez toujours les petites branches qui pendent en effectuant une section supérieure. Une section inférieure peut faire tomber les branches dans la tronçonneuse ou se coincer dedans.

### Élagage (Fig. I)

**Attention** : Élaguez seulement les branches qui sont à ou sous la hauteur des épaules. N'élaguez jamais les branches qui sont situées au-dessus de la hauteur des épaules. Une telle tâche ne doit être effectuée que par un spécialiste.

- Pour la première section, coupez 1/3 de la partie inférieure de la branche (Pos. 1).
- Coupez ensuite la deuxième section (Pos. 2) à travers toute la branche. La troisième section (Pos.3) est une section supérieure qui vous permet de couper les branches situées jusqu'à 2.5 à 5 cm du tronc.

### Sciage à flanc de coteau (Fig. K)

Toujours se placer au-dessus du tronc d'arbre pour le sciage à flanc de coteau (Fig. K). Pour garder le plein contrôle lors du sciage, réduisez la force de pression vers la fin de la coupe, tout en continuant à maintenir fermement les poignées de la scie à chaîne.

**Attention** : La chaîne coupante ne doit pas toucher le sol.

Une fois la coupe terminée, attendre que la chaîne coupante s'immobilise avant d'enlever la scie à chaîne. Toujours couper le moteur de la scie à chaîne avant de passer d'un arbre à l'autre.

## 10. Maintenance

**Avertissement!** Retirez toujours la fiche de la prise avant tout travail sur la tronçonneuse !

- Maintenez les événements de refroidissement sur le carter moteur propres et dégagés en permanence. Seul le travail d'entretien décrit dans ces consignes d'utilisation peut être réalisé. Tout autre travail d'entretien doit être réalisé par notre service après-vente.
- Ne modifiez en aucune manière la tronçonneuse étant donné que cela pourrait compromettre sa sécurité.
- Si la tronçonneuse devait tomber en panne malgré nos procédures de fabrication et d'inspection, faites-la réparer par un atelier de service après-vente agréé.

### Appoint en huile pour chaîne

Pour empêcher l'entrée de saleté dans le réservoir, nettoyez le bouchon du réservoir d'huile (14) avant de l'ouvrir. Vérifiez le contenu du réservoir d'huile pendant le sciage en vérifiant la jauge d'huile (15). Remettez en place le bouchon du réservoir d'huile et serrez-le bien, puis essuyez toute huile répandue.

### Affûtage de la chaîne

Vous pouvez faire affûter rapidement et correctement la chaîne de votre tronçonneuse par des revendeurs spécialisés, auprès desquels vous pouvez également vous procurer un dispositif d'affûtage de chaîne qui vous permettra d'affûter la chaîne vous-même. Respectez les consignes d'utilisation correspondantes. Prenez soin de vos outils. Faites en sorte que vos outils restent affûtés et propres afin de pouvoir travailler correctement et en toute sécurité. Respectez les réglementations concernant l'entretien et les consignes relatives au remplacement des outils.

### Informations concernant le service après-vente

Il faut tenir compte du fait que pour ce produit les pièces suivantes sont soumises à une usure liée à l'utilisation et sont donc des consommables non couverts par la garantie.

Pièces d'usure\* : Chaîne, Guide-chaîne, Huile de chaîne, Balais de charbon, Butée à griffes

\*Ne font pas partie de l'ensemble de livraison !

## 11. Stockage

- Mettez la protection du guide-chaîne en place lorsque vous transportez et rangez la tronçonneuse.
- Entreposez la machine dans un lieu sec hors de portée des enfants.
- Lorsque la machine n'est pas utilisée, rangez-la de manière à ce qu'elle ne puisse pas être utilisée par une personne non autorisée.

### Attention !

Ne laissez pas la machine sans protection à l'extérieur ou dans un environnement humide.

## 12. Raccordement électrique

Le moteur électrique installé est doté d'un branchement pour la mise en service immédiate.

Le branchement correspond aux normes en vigueur (VDE et DIN).

Le raccordement à effectuer par le client, ainsi que les câbles de rallonge utilisés, devront être conformes à ces normes.

- Le produit répond aux exigences de la norme EN 61000-3-11 et est soumis à des conditions de raccordement spéciales. Autrement dit, il est interdit de l'utiliser sur un point de raccordement au choix.
- L'appareil peut entraîner des variations de tension provisoires lorsque le réseau n'est pas favorable.
- Le produit est exclusivement prévu pour l'utilisation aux points de raccordement
  - a) qui ne dépassent pas une impédance de réseau maximale autorisée de «Z» ou

b) qui ont une intensité admissible du courant permanent d'au moins 100 A par phase.

- En tant qu'utilisateur, vous devez vous assurer, si nécessaire en consultant votre entreprise d'électricité locale, que le point de raccordement avec lequel vous voulez exploiter le produit, répond à l'une des deux exigences a) ou b).

### Consignes importantes

En cas de surcharge du moteur, ce dernier s'arrête de lui-même.

Après un temps de refroidissement (d'une durée variable), le moteur peut être remis en marche.

### Cordons d'alimentation électrique défectueux

Les cordons électriques défectueux résultent souvent de dommages sur l'isolation.

### Les causes en sont :

- Des marques de pression lorsque les cordons d'alimentation sont passés par la fente de la fenêtre ou de la porte.
- Des plis en cas de montage ou d'acheminement incorrect des cordons d'alimentation.
- Des coupures lors du passage des fils.
- Dommages à l'isolation lorsqu'on débranche le câble de la prise murale en tirant.
- Des fissures dues au vieillissement de l'isolation.

Les cordons d'alimentation électrique ne doivent pas être utilisés et sont extrêmement dangereux en raison des dommages à l'isolation. Vérifiez les cordons d'alimentation électriques régulièrement pour d'éventuels dommages. Assurez-vous que les cordons d'alimentation ne soient pas connectés au réseau électrique lors de la vérification.

Les cordons d'alimentation électriques doivent être conformes aux réglementations VDE et DIN pertinentes. Utilisez uniquement les cordons d'alimentation avec le marquage H05VV-F. L'impression de la désignation du type sur le câble d'alimentation est obligatoire.

### Moteur à courant alternatif

- La tension du réseau doit être de 220-240 V~.
- Les conducteurs de prolongation jusqu'à 25 m de longueur doivent avoir une section de 1,5 mm<sup>2</sup>, au dessus de 25 m de longueur, au moins 2,5 mm<sup>2</sup>.

Les raccordements et réparations de l'équipement électrique doivent être réalisés par un électricien.

Pour toute question, veuillez indiquer les données suivantes :

- Type de courant du moteur
- Données figurant sur la plaque signalétique de la machine
- Données figurant sur la plaque signalétique du moteur

### 13. Mise au rebut et recyclage

L'appareil se trouve dans un emballage permettant d'éviter les dommages dus au transport. Cet emballage est une matière première et peut donc être réutilisé ultérieurement ou être réintroduit dans le circuit des matières premières. L'appareil et ses accessoires sont en matériaux divers, comme par ex. des métaux et matières plastiques. Éliminez les composants défectueux dans les systèmes d'élimination des déchets spéciaux. Renseignez-vous dans un commerce spécialisé ou auprès de l'administration de votre commune!

#### Ne pas jeter les vieux appareils avec les déchets ménagers!



Ce symbole indique que conformément à la directive relative aux déchets d'équipements électriques et électroniques (2012/19/UE) et aux lois nationales, ce produit ne doit pas être jeté avec les déchets ménagers.

Ce produit doit être remis à un centre de collecte prévu à cet effet. Le produit peut par ex. être retourné à l'achat d'un produit similaire ou être remis à un centre de collecte autorisé pour le recyclage d'appareils électriques et électroniques usagés.

En raison des substances potentiellement dangereuses souvent contenues dans les appareils électriques et électroniques usagés, la manipulation non conforme des appareils usagés peut avoir un impact négatif sur l'environnement et la santé humaine. Une élimination conforme de ce produit contribue en outre à une utilisation efficace des ressources naturelles. Pour plus d'informations sur les centres de collecte des appareils usagés, veuillez contacter votre municipalité, le service communal d'élimination des déchets, un organisme agréé pour éliminer les déchets d'équipements électriques et électroniques ou le service d'enlèvement des déchets.

### 14. Dépannage

Symptôme	Cause probable	Solution
Le moteur ne fonctionne pas	Pas d'électricité  Frein de chaîne  Usure du balai de charbon	Vérifiez la prise, le câble et la fiche. Câble endommagé : Faites-le réparer par le service après-vente. Il est interdit de réparer le câble à l'aide de chatterton. Les interrupteurs endommagés doivent être remplacés par un atelier de service après-vente. Voir les sections « Frein de chaîne » et « Desserrage du frein de chaîne ». Remplacez le balai de charbon, faites appel à un atelier de service après-vente.
La chaîne ne se déplace pas	Frein de chaîne	Vérifiez le frein de chaîne, desserrez-le si nécessaire.
Mauvaises performances de coupe	Chaîne émoussée Tension de la chaîne Chaîne mal montée	Affûtez la chaîne. Vérifiez la tension de la chaîne. Vérifiez que la chaîne est correctement montée.
La tronçonneuse fonctionne mais difficilement La chaîne saute en dehors du guide-chaîne	Tension de la chaîne	Vérifiez la tension de la chaîne.
La chaîne chauffe	Graissage de la chaîne	Vérifiez le niveau d'huile. Vérifiez le graissage de la chaîne.

## Verklaring van de symbolen op het instrument

	Waarschuwing! Mogelijke niet-naleving Levensgevaar, letsel of schade aan de machine
	Lees voordat u de handleiding en de veiligheidsvoorschriften!
	Draag altijd een veiligheidsbril, gehoorbescherming en een veiligheidshelm.
	Werkhandschoenen bij gebruik van de inrichting.
	Voer als u het apparaat niet-glijdende veiligheidsschoenen te gebruiken met snijbescherming
	Het is belangrijk om beschermende kleding te dragen voor de voeten, benen, handen en onderarmen.
	Als het netsnoer is beschadigd of gebroken, moet worden losgekoppeld van de stroomvoorziening.
	Beschermingsklasse II
	Waarschuwing! Risico van niet-return (kickback). Pas voorkomen dat tegen terugslag van de kettingzaag en neem contact op met de bar tip.
	Gebruik het apparaat niet te gebruiken met één hand.
	Gebruik het apparaat altijd met beide handen.
	Stel de machine niet bloot aan vocht. De machine mag noch vochtig zijn noch in vochtige omgeving gebruikt worden.

<b>Inhoudsopgave:</b>	<b>Pagina:</b>
1. Inleiding .....	54
2. Technische gegevens.....	54
3. Levering omvat .....	54
4. Gebruik volgens de voorschriften .....	55
5. Veiligheidsvoorschriften .....	55
6. Technische gegevens.....	58
7. Montage en bediening.....	59
8. Ingebruikname.....	59
9. Aanwijzingen voor het werk.....	60
10. Onderhoud .....	64
11. Opslag .....	65
12. Elektrische aansluiting .....	65
13. Afvalverwijdering en recyclage .....	65
14. Foutenherstel.....	66

## 1. Inleiding

### Fabrikant:

scheppach  
 Fabrikation von Holzbearbeitungsmaschinen GmbH  
 Günzburger Straße 69  
 D-89335 Ichenhausen

### Geachte klant,

Wij wensen u veel plezier en succes bij het werken met uw nieuwe apparaat.

### Advies:

- Volgens de van toepassing zijnde wet voor productaansprakelijkheid is de producent van dit apparaat niet aansprakelijk voor schade die ontstaat door of door middel van dit apparaat in geval van:
- Onjuist gebruik,
- Niet-naleving van de gebruiksinstructies,
- Reparaties door derden, niet-erkende getrainde werklui,
- Installatie en vervanging van niet-originele reserveonderdelen,
- Ongepast gebruik, falen van het elektronisch systeem ten gevolge van niet-naleving van de elektrische specificaties en de VDE 0100, DIN 57113 / VDE 0113 voorschriften.

### Aanbevelingen:

Lees de volledige handleiding voor de montage en besturing van het apparaat. Deze handleiding is bedoeld om het gebruik van het apparaat gemakkelijker te maken voor u en om vertrouwd te geraken met het gebruik van het apparaat.

De handleiding bevat belangrijke nota's over hoe veilig, goed en economisch gebruik te maken van uw apparaat, en over hoe u gevaar kan vermijden, reparatiekosten kann besparen, downtime kan verminderen en de betrouwbaarheid en levensduur van uw apparaat kan vergroten. Bovenop de veiligheidsvoorschriften in deze handleiding, moet u ook voldoen aan de geldende voorschriften van uw land in verband met het gebruik van het apparaat. Plaats de gebruiksaanwijzing in een doorzichtig plastic map om deze te beschermen tegen vuil en vocht, en bewaar ze in de nabijheid van het apparaat. De instructies moeten gelezen en nauw gevolgd worden door iedereen vooraleer het apparaat te gebruiken. Enkel getrainde personen die op de hoogte gebracht zijn van de mogelijke gevaren en risico's mogen het apparaat gebruiken. De vereiste minimumleeftijd moet worden voldaan.

Als aanvulling op de veiligheidsvoorschriften in deze handleiding en de speciale voorschriften van uw land, moeten ook de algemeen erkende technische regels voor het gebruik van houtverwerkende apparaten in acht genomen worden.

Wij kunnen niet aansprakelijk worden gesteld voor ongevallen of schade, veroorzaakt door niet-naleving van deze handleiding en de veiligheidsvoorschriften.

## 2. Technische gegevens (afb. 1-4)

1. Handgreep achter
2. Handgreep voor
3. Voorste handbescherming / kettingrem
4. Zaagketting
5. Borgmoer / SDS-systeem
6. Tandwielafdekking
7. Zwaard (geleidingsrail)
8. Achterste handbescherming
9. Stroomkabel
10. Klauwaanslag
11. Inschakelblokkering
12. Trekontlasting
13. Aan-/uit-schakelaar
14. Afsluitdop olietank
15. Oliepeilindicator
16. Tandwiel
17. Boutgeleider
18. Bedienings- / overbelastingsindicator

## 3. Levering omvat

Open de verpakking en haal het apparaat er voorzichtig uit.

Verwijder het verpakkingsmateriaal evenals de verpakkings- en transportbeveiligingen (indien voorhanden).

Controleer of de inhoud van de levering volledig is. Controleer het apparaat en de hulpstukken op transportschade.

Bewaar de verpakking indien mogelijk tot na het verstrijken van de garantietijd.

### Let op

Het apparaat en de verpakkingsmaterialen zijn geen kinderspeelgoed! Kinderen mogen niet met kunststof zakken, folies en kleine onderdelen spelen! Er bestaat gevaar voor inslikken en verstikkingsgevaar!

- Elektrische kettingzaag
- Gebruiksaanwijzing
- Ketting
- Zwaard (kettinggeleider)
- Beschermhoes voor zwaard

## 4. Gebruik volgens de voorschriften

De machine voldoet aan de geldige EG-machine-richtlijn.

Voor werkbegin moeten alle beschermings- en veiligheidsinrichtingen aan de machine zijn gemonteerd.

- De bedienende persoon is op de werkplek verantwoordelijk tegenover derden.
- De machine is ontworpen om door één persoon te worden bediend.
- Alle veiligheids- en gevaarinstructies aan de machine naleven.
- Alle veiligheids- en gevaarinstructies aan de machine voltallig in leesbare toestand houden.
- Machine alleen in technisch perfecte staat en doelmatig, veiligheids- en gevaarbewust onder naleving van de gebruiksaanwijzing gebruiken!
- Vooral storingen die afbreuk kunnen doen aan de veiligheid, per omgaande (laten) verhelpen!
- De veiligheids-, werk- en onderhoudsvorschriften van de fabrikant, alsmede de in de technische gegevens vermelde afmetingen, moeten worden nageleefd.
- De van toepassing zijnde ongevalpreventievoorschriften en de overige algemeen erkende veiligheidstechnische regels moeten worden nageleefd.
- De machine mag alleen door deskundige personen worden gebruikt, onderhouden of gerepareerd, die daarmee vertrouwd en over de gevaren onderricht zijn. Eigenmachtige veranderingen aan de machine sluiten aansprakelijkheid van de fabrikant voor de daaruit resulterende schade uit.
- De machine mag alleen worden gebruikt met originele accessoires en gereedschappen van de fabrikant.
- Elk ander gebruik wordt beschouwd als ondoelmatig. Voor de daaruit resulterende schade is de fabrikant niet aansprakelijk, het risico daarvoor draagt enkel de gebruiker.
- Het apparaat mag niet worden gebruikt voor commercieel, ambachtelijk of industrieel gebruik.
- Wanneer u niet zeker bent of een werkvoorwaarde veilig of onveilig is, werk niet met de machine.
- De kettingzaag is ontworpen voor het snijden van hout en kleinere bomen, met een diameter niet groter dan de kettingzwaardlengte.

### Waarschuwing!

Lees a.u.b. voor ingebruikname van het apparaat voor uw eigen veiligheid deze handleiding en de algemene veiligheidsinstructies grondig. Wanneer u het apparaat aan derden overlaat, leg deze gebruiksaanwijzing altijd bij.

Let erop, dat onze apparaten reglementair niet voor bedrijfsmatig, ambachtelijk of industrieel gebruik geconstrueerd zijn. Wij aanvaarden geen aansprakelijkheid, wanneer het apparaat in bedrijfsmatige, ambachtelijke of industriële ondernemingen evenals bij soortgelijke werkzaamheden ingezet wordt.

## 5. Veiligheidsvoorschriften

**Lees a.u.b. alle instructies voordat u met dit gereedschap begint te werken.**

**Waarschuwing:** Wanneer u elektrogereedschappen gebruikt, dient u onderstaande fundamentele veiligheidsvoorzieningen na te leven, om zo het risico op brand, elektrische schokken en persoonlijk letsel te beperken.

Lees a.u.b. alle instructies en waarschuwingen nauwkeurig. Het niet naleven van instructies en waarschuwingen kan leiden tot een elektrische schok, brand en/of ernstig letsel. Bewaar a.u.b. de instructies en de waarschuwingen goed. Onder de term "apparaat" worden hier elektrisch aangedreven apparaten verstaan, ofwel met netvoeding (met stroomkabel) of met accuvoeding (zonder stroomkabel).

### Algemene veiligheidsrichtlijnen

- Maakt u zich vooraleer u met de elektronische kettingzaag gaat werken met alle onderdelen vertrouwd.
- Oefen het hanteren van de zaag (doorzagen van rond hout op een zaagbok) en vraag uitleg aan een ervaren gebruiker of een vakman i.v.m. het functioneren, werkwijze en zaagtechnieken.
- Neem de plaatselijke voorschriften m.b.t. houtkappen in acht.
- Lokale voorschriften kunnen een kwalificerend examen vereisen. Neem contact op met de bosadministratie.

### Algemene veiligheidsinstructies voor elektrisch gereedschap

#### 1. Veiligheid op de werkplaats

- **Houd uw werkterrein netjes en goed verlicht.** Wanorde of onverlichte werkterreinen kunnen tot ongevallen leiden.
- **Werk met de elektrische kettingzaag niet in een explosieve omgeving, waarin er zich brandbare vloeistoffen, gassen of stoffen bevinden.** Elektrisch gereedschap produceert vonken, die het stof of de dampen kunnen doen ontsteken.
- **Houd kinderen en andere personen tijdens het gebruik van de elektrische kettingzaag op een veilige afstand.** Bij afleiding kunt u de controle over het apparaat verliezen.

## 2. Elektrische veiligheid

- **De aansluitstekker van de elektrische kettingzaag moet in het stopcontact passen. De stekker mag op geen enkele manier veranderd worden. Gebruik geen adapterstekkers samen met elektrisch gereedschap met randaarde.** Ongewijzigde stekkers en passende stopcontacten verlagen het risico op een elektrische schok.
- **Vermijd lichamelijk contact met geaarde oppervlakken zoals van buizen, verwarmingsinstallaties, fornuizen en koelkasten.** Er bestaat een verhoogd risico door een elektrische schok als uw lichaam geaard is.
- **Houd de elektrische kettingzaag op een veilige afstand van regen of nattigheid.** Het binnendringen van water in elektrisch gereedschap verhoogt het risico op een elektrische schok.
- **Gebruik de kabel niet voor een verkeerd doeleinde om de elektrische kettingzaag te dragen, op te hangen of om de stekker uit het stopcontact te trekken. Houd de kabel op een veilige afstand van hitte, olie, scherpe kanten of bewegende apparaatonderdelen.** Beschadigde of verstrikt geraakte kabels verhogen het risico op een elektrische schok.
- **Als u met de elektrische kettingzaag in de open lucht werkt, gebruikt u enkel verlengsnoeren, die ook voor buiten geschikt zijn.** Het gebruik van een voor buiten geschikt verlengsnoer verlaagt het risico op een elektrische schok.
- **Indien de werking van de elektrische kettingzaag in een vochtige omgeving niet vermijdbaar is, maakt u gebruik van een aardlekschakelaar.** Het gebruik van een aardlekschakelaar verlaagt het risico op een elektrische schok. Maak gebruik van een aardlekschakelaar met een uitschakelstroom van 30 mA of minder.

## 3. Veiligheid van personen

- **Wees aandacht, let erop wat u doet en ga met verstand aan het werk met de elektrische kettingzaag. Gebruik de elektrische kettingzaag niet wanneer u moe bent of onder invloed van drugs, alcohol of medicijnen staat.**
- Eén moment van onoplettendheid bij het gebruik van de elektrische kettingzaag kan tot ernstige verwondingen leiden.
- **Draag een persoonlijke beschermingsuitrusting en altijd een beschermbril.**
- Het dragen van een persoonlijke beschermingsuitrusting, zoals slipvrije veiligheidsschoenen, beschermende helm of gehoorbescherming, verlaagt het risico op verwondingen.
- **Vermijd een onopzettelijke ingebruikname. Vergewis u dat de elektrische kettingzaag uitgeschakeld is voordat u ze op de stroomvoorziening aansluit, opraapt of draagt.**

- Indien u bij het dragen van de elektrische kettingzaag uw vinger op de schakelaar houdt of het apparaat ingeschakeld op de stroomvoorziening aansluit, kan dit tot ongevallen leiden.
- **Verwijder het instellingsgereedschap of schroefsleutels voordat u de elektrische kettingzaag inschakelt.**
- Gereedschap of een sleutel, die zich in een draaiend apparaatonderdeel bevindt, kan tot verwondingen leiden.
- **Vermijd een abnormale lichaamshouding. Zorg voor een veilige stand en houd te allen tijde het evenwicht.**
- Daardoor kunt u de elektrische kettingzaag in onverwachte situaties beter controleren.
- **Draag geschikte kledij. Draag geen wijde kleding of sieraden. Houd haar, kledij en handschoenen op een veilige afstand van bewegende onderdelen.**
- Loszittende kledij, sieraden of lang haar kunnen door bewegende onderdelen vastgegrepen worden.
- **Als stofopvangapparaten en stofinzamelapparaten geïnstalleerd kunnen worden, moet u ervoor zorgen dat ze zijn aangesloten en correct gebruikt.** Gebruik van stofafzuiginstallatie kan het risico op stof verminderen.

**Waarschuwing!** Dit elektrisch apparaat genereert een elektromagnetisch veld als het is ingeschakeld. Dit veld kan onder bepaalde omstandigheden interfereren met actieve of passieve medische implantaten. Om het risico op ernstig of dodelijk letsel te beperken, raden we personen met medische implantaten aan om hun arts en de fabrikant van het medische implantaat te raadplegen voordat de machine wordt gebruikt.

## 4. Gebruik en behandeling van de elektrische kettingzaag

- **Overbelast het apparaat niet. Gebruik voor uw werk het daarvoor bestemde elektrische gereedschap.** Met het passende elektrische gereedschap werkt u beter en veiliger in het aangegeven vermogensgebied.
- **Gebruik geen elektrisch gereedschap, waarvan de schakelaar defect is.** Elektrisch gereedschap, dat niet meer in- of uitgeschakeld kan worden, is gevaarlijk en moet gerepareerd worden.
- **Trek de stekker uit het stopcontact voordat u apparaatinstellingen doorvoert, toebehoren wisselt of het apparaat weglegt.** Deze voorzorgsmaatregel voorkomt een onopzettelijke start van de elektrische kettingzaag.



- **Bewaar de ongebruikte elektrische kettingzaag buiten het bereik van kinderen. Laat personen, die met het apparaat niet vertrouwd zijn of deze aanwijzingen niet gelezen hebben, het apparaat niet gebruiken.**

Elektrisch gereedschap is gevaarlijk als het door onervaren personen gebruikt wordt.

- **Onderhoud de elektrische kettingzaag met zorg. Controleer, of beweegbare onderdelen foutloos functioneren en niet klemmen, of er onderdelen gebroken of zodanig beschadigd zijn, dat de werking van de elektrische kettingzaag in negatieve zin beïnvloed wordt. Laat beschadigde onderdelen vóór het gebruik van het apparaat repareren.**

Tal van ongevallen zijn aan slecht onderhouden elektrisch gereedschap te wijten.

- **Houd snoeigereedschap scherp en netjes.** Zorgvuldig onderhouden snoeigereedschap met scherpe snoeikanten gaat minder klemmen en is gemakkelijker te bedienen.
- **Gebruik de elektrische kettingzaag, toebehoren, inzetgereedschap, enz in overeenstemming met deze aanwijzingen. Neem daarbij de arbeidsomstandigheden en de uit te voeren werkzaamheid in acht.**

Het gebruik van de elektrische kettingzaag voor andere dan de voorziene toepassingen kan tot gevaarlijke situaties leiden.

#### Service

- **Laat uw elektrisch gereedschap uitsluitend door gekwalificeerd, vakkundig geschoold personeel en uitsluitend met originele reserveonderdelen repareren.**

Daardoor wordt gewaarborgd dat de veiligheid van het elektrische gereedschap gehandhaafd blijft.

#### Veiligheidsinstructies voor kettingzagen

- **Houd bij een draaiende zaag alle lichaamsdelen op een veilige afstand van de zaagketting. Vergewis u vóór de start van de zaag dat de zaagketting niets raakt.**

Bij het werken met een kettingzaag kan één moment van onoplettendheid ertoe leiden dat kleding of lichaamsdelen door de zaagketting vastgegrepen worden.

- **Houd de kettingzaag altijd met uw rechterhand aan de achterste handgreep en uw linkerhand aan de voorste handgreep vast.** Het vasthouden van de kettingzaag in een omgekeerde arbeidshouding verhoogt het risico op verwondingen en mag niet toegepast worden.
- **Het elektrisch apparaat alleen bij de geïsoleerde handgrepen houden, omdat de zaagketting verborgen leidingen zou kunnen raken.**

Wanneer het snijgereedschap een onder stroom staande leiding raakt, kan dit ertoe leiden dat de vrijliggende metalen delen van het apparaat onder spanning worden gezet, wat wederom bij de gebruiker een elektrische schok veroorzaken kan.

- **Draag beschermbril en gehoorbescherming. Een bijkomende beschermingsuitrusting voor hoofd, handen, benen en voeten wordt aanbevolen.**

Passende beschermende kledij vermindert het gevaar voor verwondingen door rondvliegend spaanmateriaal en een toevallige aanraking van de zaagketting.

- **Werk met de kettingzaag niet op een boom** Bij de werking van een kettingzaag op een boom bestaat er gevaar voor verwondingen.

- **Let altijd op een vaste stand en gebruik de kettingzaag enkel wanneer u op een vaste, veilige en effen grond staat.**

Een glibberige ondergrond of instabiele standvlakken, zoals op een ladder, kunnen tot het verlies van het evenwicht of tot het verlies van de controle over de kettingzaag leiden.

- **Houd er bij het snoeien van een onder spanning staande tak rekening mee dat deze terugveert.**

Als de spanning in de houtvezels vrijkomt, kan de gespannen tak de operator raken en/ of de kettingzaag doen verliezen.

- **Wees uiterst voorzichtig bij het snoeien van onderhoud en jonge bomen.**

Het dunne materiaal kan in de zaagketting verstrikt geraken en op u slaan of u uit uw evenwicht brengen.

- **Draag de kettingzaag aan de voorste handgreep in een uitgeschakelde toestand, de zaagketting van uw lichaam afgewend. Bij transport of bewaring van de kettingzaag steeds de beschermende afdekking opzetten.**

Een zorgvuldige omgang met de kettingzaag verlaagt de waarschijnlijkheid dat er per vergissing contact met de draaiende zaagketting plaatsvindt.

- **Volg de aanwijzingen voor de smering, de kettingspanning en de wissel van toebehoren op.**

Een onoordeelkundig gespannen of gesmeerde ketting kan ofwel breken, ofwel het risico op terugslag verhogen.

- **Houd handgrepen droog, netjes en vrij van olie en vet.**

Vettige, olieachtige handgrepen zijn glibberig en leiden tot het verlies van de controle.

- **Enkel hout zagen. De kettingzaag niet gebruiken voor werkzaamheden, waarvoor ze niet bestemd is - voorbeeld: gebruik de kettingzaag niet voor het zagen van plastic, metselwerk of bouwmaterialen, die niet van hout zijn.**

Het gebruik van de kettingzaag voor niet reglementair voorgeschreven werkzaamheden kan tot gevaarlijke situaties leiden.

### Veiligheidsmaatregelen tegen terugslag Opgepast terugslag!

- Terugslag kan zich voordoen wanneer het uiteinde van de geleiderail een voorwerp raakt of wanneer het hout kromt en de kettingzaag in de snede vastklemt.
- Een aanraking met het uiteinde van de rail kan in sommige gevallen tot een onverwachte, achterwaarts gerichte reactie leiden, waarbij de geleiderail opwaarts en in de richting van de met de bediening belaste persoon geslagen wordt.
- Het vastzitten van de kettingzaag aan de bovenkant van de geleiderail kan de rail fel in de richting van de operator terugstoten.
- Iedere van deze reacties kan ertoe leiden dat u de controle over de zaag verliest en u zich mogelijk ernstig verwondt. Vertrouw niet uitsluitend op de in de kettingzaag ingebouwde veiligheidsvoorzieningen.
- Als gebruiker van een kettingzaag dient u verschillende maatregelen te treffen om vrij van gevaar voor ongevallen en verwondingen te kunnen werken.

Een terugslag is het gevolg van een verkeerd of ontbrekend gebruik van het elektrische gereedschap. De terugslag kan door gepaste voorzorgsmaatregelen, zoals hierna beschreven, voorkomen worden:

- Houd de zaag met beide handen vast, waarbij duim en vinger de handgrepen van de kettingzaag omsluiten (Abb. L). Breng uw lichaam en armen in een positie, waarin u tegen de terugslagkrachten bestand kunt zijn.
- Als er gepaste maatregelen getroffen worden, kan de met de bediening belaste persoon de terugslagkrachten meester zijn. Noot de kettingzaag loslaten.
- Vermijd een abnormale lichaamshouding en zaag niet boven schouderhoogte.
- Daardoor wordt een onopzettelijk contact met het uiteinde van de rail vermeden en een betere controle van de kettingzaag in onverwachte situaties mogelijk gemaakt.
- Gebruik steeds door de fabrikant voorgeschreven reserverails en zaagkettingen.
- Verkeerde reserverails en zaagkettingen kunnen tot een scheur van de ketting en/of tot een terugslag leiden.
- Houd u aan de aanwijzingen vanwege de fabrikant voor het scherpen en het onderhouden van de zaagketting.
- Te lage dieptebeperkers verhogen de neiging om terug te keren.

### Aanvullende veiligheidsinstructies

- Wanneer de netaansluitleiding van dit apparaat beschadigd raakt, moet zij worden vervangen door een speciale aansluitleiding, die verkrijgbaar is bij de fabrikant of bij uw klantenservice.
- Gebruik een aardlekschakelaar met een uitschakelstroom van 30 mA of minder.
- Volg zorgvuldig de onderhouds-, controle- en service-instructies in deze gebruiksaanwijzing op.
- Beschadigde beschermingsvoorzieningen en onderdelen moeten vakkundig door ons service-center worden gerepareerd of vervangen, tenzij anders vermeld in de gebruiksaanwijzing.
- Voordat u met de elektrokettingzaag begint te werken, maak u goed vertrouwd met alle bediendelen. Oefen de omgang met de zaag (rondhout op een zaagblok op maat snijden) en laat u zich functie, werking, zaagtechnieken en personenbeschermingsuitrusting door een ervaren gebruiker of deskundige uitleggen.

## 6. Technische gegevens

Snijgegevens kettingzaag	
Snijlengte cm	45,5
Zwaardlengte cm	45,7
Olietankcapaciteit l	0,125
Type olie	Slijtvaste olie
Zaagkettingafdeling	3/8"
Schakel de linkdikte mm	1,27
Zaagketting type	Oregon 91PX062X
Tandhoogte van de aandrijving	6
Tandwielaandrijving tandwiel	3/8"
Kettingrem	en
Gids bar type	Oregon 180SDEA041
Aandrijving	
Motor V / Hz	230-240 V / 50 Hz
Maximaal nominaal nettovermogen W	2400
Snij snelheid max. m/s	14
Gewicht kg	5,5 kg
Gewicht zonder ketting en zwaard kg	4,8 kg

### Technische wijzigingen voorbehouden!

Informatie over de geluidsontwikkeling volgens de relevante normen gemeten:

Geluidsdruk  $L_{pA} = 93 \text{ dB(A)}$

Geluidsvermogen  $L_{WA} = 104,6 \text{ dB(A)}$

Gegarandeerd geluidsvermogensniveau  $L_{WA} = 106 \text{ dB(A)}$

Meetonzekerheid  $K_{PA} = 3 \text{ dB(A)}$

### Draag gehoorbescherming.

De blootstelling aan lawaai kan gehoorverlies veroorzaken.

Vibratie  $A_{hv}$  (handgreep voor) =  $7,5 \text{ m/s}^2$

Vibratie  $A_{hv}$  (handgreep achter) =  $7,5 \text{ m/s}^2$

Meetonzekerheid  $K_{PA} = 1,5 \text{ m/s}^2$

- De aangegeven trillingemissiewaarde werd volgens een genormaliseerd testmethode gemeten en kan ter vergelijking van een stuk elektrisch gereedschap met een ander gebruikt worden.
- De aangegeven trillingemissiewaarde kan ook voor een inleidende inschatting van de blootstelling benut worden.

### Waarschuwing:

- Afhankelijk van de manier, waarop het elektrische gereedschap gebruikt wordt, kan de trillingemissiewaarde tijdens het effectieve gebruik van het elektrische gereedschap van de aangegeven waarde verschillen.
- De noodzaak bestaat, veiligheidsmaatregelen ter bescherming van de operator vast te leggen, die op een inschatting van de blootstelling in de effectieve gebruiksomstandigheden gebaseerd zijn (hierbij moet er met alle aandelen van de bedrijfscyclus rekening gehouden worden, zo bijvoorbeeld met tijden, tijdens dewelke het elektrische gereedschap uitgeschakeld is, en tijden, tijdens dewelke het weliswaar ingeschakeld is, maar zonder belasting functioneert).

## 7. Montage en bediening

### Waarschuwing!

Draag altijd een veiligheidsbril, oorkappen, veiligheidshandschoenen en stevige werkkleding!

De kettingzaag alleen gebruiken met goedgekeurde verlengkabels (met rubberen ommanteling), de voorgeschreven sterkte en met voor het buitenbereik goedgekeurde aansluitingen, die bij de stekker van de zaag passen.

De kettingzaag is voorzien van een veiligheidsschakeling. De zaag werkt alleen als u met één hand schakelaar 11 en 13 tegelijk bedient.

Wanneer de kettingzaag niet draait, moet de kettingrem met de voorste handbescherming (3) worden vrijgegeven.

### Aanzetten

- De kettingrem (3) losmaken, de inschakelblokkering (11) drukken en de aan-/uit-schakelaar (13) drukken.

- De onderste klauw van de klauwaanslag (afb. 2, J) op het hout zetten. De kettingzaag aan de achterste handgreep (1) tillen en in het hout zagen. De kettingzaag iets naar achteren bewegen en dan de klauwaanslag iets dieper aanzetten.
- Wees voorzichtig met gespleten hout, omdat stukken hout af kunnen breken.

### Let op!

Na het inschakelen draait de kettingzaag onmiddellijk op volle snelheid.

### Uitzetten

- Voor het uitzetten moet de aan-/uit-schakelaar (13) aan de achterste handgreep worden losgemaakt.
- Bij het uitschakelen met de aan-/uit-schakelaar stopt de kettingzaag binnen 1 seconde, met hevige vonkvorming. Dit is echter heel normaal, en het doet geen afbreuk aan de goede werking van de kettingzaag.
- Na het werk met de kettingzaag: altijd de zaagketting en het zwaard reinigen en de kettingbescherming weer aanbrengen.
- Bij het bedienen van de kettingrem wordt de kettingzaag onmiddellijk gedeactiveerd.

### Verklaring van de bediening/overbelastingsindicator (afb. 2, 18):

Groene LED:

De groene LED brandt wanneer het apparaat in gebruik is.

Rode LED:

De rode LED brandt als het apparaat overbelast is. Het gaat niet uit totdat het apparaat is uitgeschakeld en weer in gebruik.

## 8. Ingebruikname

De spanning en de aard van de stroomvoorzorging moeten overeenkomen met de gegevens op het typeplaatje.

Voor aanvang van de werkzaamheden moet altijd de goede en veilige werking van de kettingzaag worden gecontroleerd.

Controleer ook of de ketting goed gesmeerd wordt, en of het oliepeil voldoende hoog is (zie afb. 4). Wanneer het oliepeil ongeveer 5 mm boven de onderste markering ligt, moet olie worden bijgevoerd. Wanneer het oliepeil hoger is, kunt u beginnen te werken.

- De kettingzaag aanzetten en boven de grond houden. De kettingzaag mag de grond niet raken. Om veiligheidsredenen moet hier een minimale afstand van 20 cm in acht worden genomen. Wanneer u toenemende oliesporen ontdekt, betekent dit dat het smeersysteem voor de ketting goed werkt. Wanneer u geen tekenen van olie kunt vaststellen, reinig eerst de olie-uitlaat (afb. 2, C) en de olieleiding. Raadpleeg indien nodig een gespecialiseerd bedrijf. (Lees a.u.b. echter van tevoren de overeenkomstige instructies in paragraaf „Kettingsmeerolie bijvullen“).
- Controleer ook indien nodig de kettingspanning en de speling (zie paragraaf „Zaagketting spannen“).
- Controleer de goede werking van de kettingrem (zie ook paragraaf „Kettingrem vrijgeven“).

### Montage

Geleidingsrail en ketting aanbrengen (afb. 1, 2, 3).

**Waarschuwing:** wanneer de zaag reeds is aangesloten aan de stroomvoorzorging: altijd eerst het apparaat loskoppelen van het stroomnet. Bij alle werkzaamheden met/aan de zaag beschermhandschoenen dragen.

Belangrijke opmerking: De voorste handbescherming (3) moet altijd in de bovenste (verticale) positie zijn (afb. 5).

De geleidingsrail en de zaagketting worden afzonderlijk, dus niet gemonteerd geleverd. Bij de montage eerst de borgmoer (SDS-systeem/5) losmaken en dan de afdekking van het tandwiel (6) verwijderen. De boutgeleider (17) moet zich in het midden van de geleiding bevinden.

Indien nodig de kettingspanning met het instelwiel (5a/afb. 3) bijstellen.

**Waarschuwing!** Om letsel door de scherpe randen te voorkomen, moeten bij de montage, het spannen en controleren van de ketting altijd beschermhandschoenen gedragen worden!

Voor de montage van de geleidingsrail met de zaagketting de snijrichting van de tanden controleren! De looprichting wordt aangegeven met een pijl op de afdekking van het tandwiel (6). Om de richting van het snijden vast te leggen kan het nodig zijn de zaagketting (4) om te draaien.

Houd de geleidingsrail (7) verticaal met de punt naar boven en breng de zaagketting (4) aan; begin aan het uiteinde van de geleidingsrail. Aansluitend wordt de geleidingsrail met de zaagketting als volgt gemonteerd:

- De geleidingsrail met de zaagketting aan het tandwiel (16) en boutgeleider (17) aanbrengen. Let op dat de justeerplaat (7a/afb. 3) naar u wijst!
- De zaagketting om het tandwiel (16) geleiden en controleren of zij correct ligt (zie afb. 3).

- De verstelplaat (7a) is met de schroef F aan de geleidingsrail (7) bevestigd.
- De afdekking van het tandwiel (6) boven aanbrengen en voorzichtig met de borgmoer (5) vastmaken. Nu moet de zaagketting nog juist worden gespannen.

### Zaagketting spannen

#### Waarschuwing!

Bij alle werkzaamheden aan de kettingzaag het apparaat altijd van tevoren loskoppelen van het stroomnet! Bij alle werkzaamheden aan de ketting altijd beschermhandschoenen dragen!

- De zaagketting (4) moet per se in de geleidingsrail (7) liggen!
- De buitenste knop rechtsom draaien (5a/afb. 3) tot de zaagketting goed is gespannen, dan de binnenste knop (van 5) draaien om de geleidingsrail in deze positie vast te maken.
- Terwijl de binnenste knop vastgedraaid wordt, moet de geleidingsrail omhoog worden geduwd.
- Controleer dan de spanning van de zaagketting opnieuw. De ketting mag niet te strak zijn gespannen. Bij koud weer moet het mogelijk zijn, de ketting in het midden van de geleidingsrail ongeveer 5 mm op te tillen.
- De borgmoer (5) stevig vastdraaien.
- Bij warm weer breidt de ketting zich uit en zit dan soepeler. Hier bestaat dan het gevaar dat de ketting van de geleidingsrail afloopt.
- Daarom moet zij indien nodig tijd worden vastgezet. Wanneer een verwarmde zaagketting werd vastgezet, moet zij aan het einde van het werk weer los worden gemaakt. Anders zou de kettingspanning bij het afkoelen en het daarmee verbonden inkrimpen van de zaagketting te groot worden.
- Een nieuwe zaagketting moet ongeveer 5 minuten inlopen. Hier is de smering van de ketting bijzonder belangrijk.
- Na het inlopen moet de kettingspanning worden gecontroleerd en indien nodig worden bijgesteld.

## 9. Aanwijzingen voor het werk

### Vervoer van de kettingzaag

Voordat de kettingzaag mag worden vervoerd, altijd de stekker uit het stopcontact trekken en de kettingbescherming over de rail en ketting aanbrengen. Wanneer met de kettingzaag meerdere sneden dienen te worden uitgevoerd, moet de zaag tussen de sneden worden uitgeschakeld.

### Verlengkabel

Er mogen alleen verlengkabels worden gebruikt die voor buitenshuis gebruik zijn ontworpen. De kabeldoorsnede (max. lengte van de verlengkabel: 75 m) moet minstens 2,5 mm<sup>2</sup> bedragen.

De verlengkabel moet voor de veiligheid in een lus eindigen die door de trekontlasting aan de behuizing wordt gevoerd (afb. M).

Verlengkabels van meer dan 30 m lengte hebben een nadelig effect op het vermogen van de kettingzaag.

### Smeren van de ketting

Ter bescherming tegen overmatige slijtage moeten zaagketting en geleidingsrail tijdens het gebruik gelijkmatig worden gesmeerd. De smering gebeurt automatisch. Nooit zonder kettingsmering werken. Wanneer de ketting droog loopt, wordt de gehele snijvoorziening binnen korte tijd sterk beschadigd.

Daarom voor elk werkbegin de kettingsmering en het oliepeil controleren (afb. 4).

De zaag niet in gebruik nemen wanneer het oliepeil onder de markering "Min." ligt.

- Min.: Wanneer het oliepeil op de display (15) nog maar 5 mm boven de onderste markering ligt, moet olie worden bijgevuld.
- Max.: Met olie aanvullen tot de hoogste stand op de display (15) bereikt is.

### Kettingsmeermiddel

De houdbaarheid van zaagketting en geleidingsrail wordt grotendeels ook bepaald door de kwaliteit van het gebruikte smeermiddel. Geen afgewerkte olie gebruiken! Alleen milieuvriendelijk smeermiddel gebruiken. Het kettingsmeermiddel mag alleen in opbergboxen worden bewaard die aan de relevante voorschriften voldoen.

### Zwaard

Het zwaard (7) wordt bijzonder op de punt (neus) en beneden zwaar belast. Om een eenzijdige slijtage te vermijden, draai de geleidingsrail om wanneer u de ketting slijpt.

### Tandwiel

Het tandwiel (16) wordt bijzonder hoog belast. Wanneer u aan de tanden diepe slijtagesporen vindt, moet het tandwiel worden vervangen. Een versleten tandwiel verkort de houdbaarheid van de zaagketting. Het vervangen van het tandwiel moet bij de vakhandel of door een gespecialiseerd bedrijf worden uitgevoerd.

### Kettingbescherming

De kettingbescherming moet onmiddellijk na het einde van het werk en bij vervoer over de ketting en geleidingsrail worden aangebracht.

### Kettingrem

Bij een terugslag van de zaag wordt de kettingrem in werking gesteld (3) over de voorste handbescherming (3). De voorste handbescherming (3) wordt met de handrug naar voren gedrukt. Daardoor wordt door de kettingrem de kettingzaag, ofwel de motor binnen 0,15 sec. tot stilstand gebracht. (afb. 5, H).

### Kettingrem vrijgeven (afb. 5)

Om de zaag weer gebruiksklaar te maken, moet de blokkering van de zaagketting weer worden losgemaakt. Daarvoor eerst de kettingzaag uitschakelen. Dan de voorste handbescherming (3) in zijn verticale uitgangspositie terugklappen, totdat hij vastklikt (afb. 5, I). Daarmee is de kettingrem weer volledig functioneel.

### Bescherming van de kettingzaag

De kettingzaag mag niet bij regen of onder vochtige omstandigheden worden gebruikt.

**Waarschuwing:** Wanneer het verlengkabel beschadigd is, onmiddellijk de stekker uit het stopcontact trekken. Er mag niet worden gewerkt met een beschadigde kabel.

- Controleer de kettingzaag op schade. Voor hergebruik van het apparaat de beschermvoorzieningen of eventuele licht beschadigde onderdelen zorgvuldig op hun perfecte en doelmatige functie controleren.
- Controleer de beweegbare onderdelen op goede werking.
- Alle onderdelen moeten juist zijn gemonteerd en aan alle voorwaarden voldoen, om de perfecte werking van de kettingzaag te garanderen.
- Beschadigde veiligheidsvoorzieningen en -onderdelen moeten door een gespecialiseerd bedrijf volgens de voorschriften worden gerepareerd of vervangen; tenzij andersluidende bepalingen kunnen worden gevonden in deze gebruiksaanwijzing.

### Informatie voor praktisch gebruik

#### Terugslag

U voorkomt zaagongelukken wanneer u niet met de punt van de geleidingsrail zaagt, omdat de zaag dan plotseling omhoog en terug kan slaan.

Bij het werken met de zaag altijd de complete beschermuitrusting en stevige werkkleding dragen.

Een terugslag is een opwaartse en/of achterwaartse beweging van de geleidingsrail, die optreden kan wanneer de zaagketting op het punt van het zwaard op een obstakel (voorwerp) stuit.

Beveilig uw werkstuk altijd goed. Gebruik spanvoorzieningen om het werkstuk vast te houden. Dit vergemakkelijkt de veilige bediening van de kettingzaag met beide handen.

Een terugslag veroorzaakt een ongecontroleerd gedrag van de zaag, dit gevaar bestaat bijzonders bij een soepele of stompe zaagketting. Een onvoldoende geslepen ketting verhoogt het terugslaggevaar. Nooit boven schouderhoogte zagen.

### Tips voor praktisch gebruik van de zaag

#### Belangrijke instructies

- Gebruik het apparaat uitsluitend voor het zagen van hout. Bewerk geen metaal, plastic, muurwerk, bouw materiaal dat niet uit hout bestaat enz.
- Zet de motor af wanneer de zaag in contact komt met een vreemd voorwerp. Controleer de zaag en repareer ze indien nodig.
- Bescherm de ketting tegen vuil en zand. Zelfs kleine hoeveelheden vuil kunnen de ketting snel afstompen en het risico op een terugslagreactie verhogen.
- Begin ter oefening met het zagen van kleinere boomstammen, om een gevoel voor uw apparaat te krijgen, voordat u moeilijkere taken aanpakt.
- Druk de behuizing van de kettingzaag tegen de boomstam, wanneer u met het zagen begint.
- Laat de zaag voor u werken. Oefen slechts lichte druk naar beneden uit.
- Om na de uittreding van de ketting uit het hout niet de controle over het apparaat te verliezen, dient u aan het einde van de snede geen druk op de zaag uit te oefenen.

#### Bomen kappen – alleen met dienovereenkomstige opleiding

**Let op!** Let op gebroken of afgestorven takken die tijdens het zagen naar beneden vallen en ernstig letsel kunnen veroorzaken. Zaag niet in de buurt van gebouwen of stroomleidingen, als u niet weet in welke richting de gekapte boom valt. Werk niet s' nachts, omdat u dan slechter ziet, of bij regen, sneeuw of storm, omdat de richting van de val van de boom onvoorspelbaar is.

- Plan uw werk met de kettingzaag vooruit.
- De werkomgeving om de boom dient vrij te zijn, zodat u een veilige stand heeft.
- Bij zaagwerkzaamheden op een helling dient de machinevoerder zich altijd op het hoger gelegen niveau van de werkomgeving op te houden, omdat de boom na het kappen vermoedelijk naar beneden rolt ofwel glijdt.
- Let op afgebroken of dode takken die naar beneden vallen en zwaar letsel veroorzaken kunnen.

De volgende voorwaarden kunnen de richting van de val van een boom beïnvloeden:

- Windrichting en -snelheid.
- Neiging van de boom. De neiging is op grond van oneffen of hellend terrein niet altijd herkenbaar. Bepaal de neiging van de boom met behulp van een lood of een waterpas.

- Takkengroei (en dus gewicht) aan slechts één kant.
- Omringende bomen of obstakels.

Wordt door twee of meer personen tegelijk bijgesneden en gekapt, dan dient de afstand tussen de kappende en bijsnijdende personen minstens de dubbele hoogte van de te kappen boom bedragen. Bij het kappen van bomen is erop te letten dat andere personen niet worden blootgesteld aan gevaar, geen verzorgingsleidingen getroffen en geen materiële schade veroorzaakt worden. Wanneer een boom in contact komt met een verzorgingsleiding, dan is het verzorgingsbedrijf onmiddellijk in te lichten.

Let op vernielde en verrotte boomdelen. Wanneer de stam verrot is, kan hij plotseling breken en op u vallen. Zorg ervoor dat voldoende plaats voor de vallende boom voorhanden is. Houd een afstand van 2 1/2 boomlengten tot de volgende persoon ofwel andere objecten. Motorlawaai kan boven waarschuwoepen uitkomen.

Verwijder vuil, stenen, losse schors, spijkers, nieten en draad van de zaagplek.

#### Houd een vluchtweg vrij (afb. A)

Voor het kappen dient een vluchtweg te worden gepland en indien nodig vrijgemaakt. De vluchtweg dient vanuit de verwachte vallijn schuin naar achteren weg te voeren (afb. A).

Positie 1: Vluchtweg

Positie 2: Richting van de val van de boom

#### Kappen van grote bomen – alleen met dienovereenkomstige opleiding (vanaf 15 cm doorsnede)

Voor het kappen van grote bomen gebruikt men de ondersnijmethode. Daarbij wordt zijdelings een wig uit de boom gesneden, overeenkomstig de gewenste richting van de val. Nadat de valsede aan de andere kant van de boom werd verricht, valt de boom in de richting van de wig.

**Let op:** Wanneer de boom grote steunwortels vertoont, dienen deze te worden verwijderd, voordat de kerf ingesneden wordt. Indien de zaag voor de verwijdering van de steunwortels gebruikt wordt, dient de zaagketting niet de grond te raken, zodat de ketting niet stomp wordt.

#### Ondersnede en kappen van de boom (afb. B-C)

- Zaag loodrecht op de richting van de val een kerf met een diepte van 1/3 van de boomdoorsnede. Eerst de onderste horizontale kerfsnede (afb. B, pos. 1) doorvoeren. Daardoor wordt het inklemmen van de zaagketting of geleidingsrail bij het zetten van de tweede kerfsnede (afb. B, pos. 2) vermeden. Verwijder nu de uitgesneden wig.

- Aansluitend kunt u op de tegenoverliggende boomkant de valsneede (afb. B, pos. 3) uitvoeren. Zet daarvoor ongeveer 5 cm boven het midden van de kerf aan. De valsneede parallel met de horizontale kerfsneede uitvoeren. De valsneede (pos. 3) maar zo diep inzagen, dat nog een verbindingsstuk (pos. 4) (valrand) staan blijft die als scharnier kan fungeren. Het verbindingsstuk voorkomt dat de boom draait en in de verkeerde richting valt. Zaag het verbindingsstuk niet door.

**Let op:** Bij het naderen van de valsneede naar het verbindingsstuk dient de boom beginnen te vallen. Wanneer blijkt dat de boom mogelijk niet in de gewenste richting valt of terughelt en de zaagketting vastklemt, de valsneede onderbreken en voor de opening van de sneede en voor het vellen van de boom in de gewenste vallijn wiggen uit hout, kunststof of aluminium gebruiken.

Wanneer de boom begint te vallen, de kettingzaag uit de sneede halen, uitschakelen, afleggen en de gevarezone via de geplande vluchtweg verlaten. Op vallende takken letten en niet struikelen.

- Let op signalen die aantonen dat de boom begint te vallen: krakende geluiden, een groter wordende valsneede of bewegingen in de bovenste takken.
- Snijd geen deels gekapte bomen met uw zaag, om letsel te vermijden. Let bijzonders op deels gekapte bomen die niet gesteund zijn. Wanneer een boom niet helemaal valt, leg de zaag neer en gebruik een lier, een takel of een tractor als hulp.

#### Zagen van een gekapte boom (stamsplitsing)

De term “stamsplitsing” duidt op het splitsen van een gekapte boom in stammen met de telkens gewenste lengte.

**Let op!** Ga niet op de stam staan die u net snijdt. De stam zou kunnen weggrollen en u verliest uw stand en de controle over het apparaat. Voer de zaagwerkzaamheden nooit op hellende grond uit. Let op uw veilige stand en de gelijkmatige verdeling van uw lichaamsgewicht op beide voeten. Indien mogelijk dient de stam door takken, balken of wiggen ondersteund en gesteund te worden.

#### Belangrijke instructies

- Zaag altijd maar één stam of tak.
- Wees voorzichtig bij het snijden van gesplinterd hout. U zou door scherpe stukjes hout kunnen worden getroffen.
- Snijd kleine stammen of takken op een zaagblok. Bij het snijden van stammen mag geen andere persoon de stam vasthouden. Beveilig de stam ook niet met uw been of voet.
- Gebruik de zaag niet voor plekken, waarin stammen, wortels en andere boomdelen met elkaar zijn verbonden. Trek de stammen naar een vrije plek en neem daarbij het eerst de vrijgelegde stammen.

#### Verschillende sneden voor stamsplitsing (afb. D)

Let op! Indien de zaag in een stam ingeklemd wordt, trek ze niet met geweld eruit. U kunt de controle over het apparaat verliezen en daarbij ernstig gewond raken en/of de zaag beschadigen. Houd de zaag stil en drijf een wig van plastic of hout in de sneede, totdat de zaag zich er gemakkelijk uit laat trekken. Zet de zaag weer aan en zet de sneede voorzichtig weer aan. Start de zaag nooit wanneer ze is ingeklemd in een stam.

#### Bovensneede (afb. E, Pos. 1)

Zet voor de bovensneede aan de bovenkant van de stam aan en houd daarbij de zaag tegen de stam. Oefen bij de bovensneede slechts lichte druk uit naar beneden.

#### Ondersneede (afb. E, Pos. 2)

Zet voor de ondersneede aan de onderkant van de stam aan en houd daarbij de bovenkant van de zaag tegen de stam. Oefen bij de ondersneede slechts lichte spanning uit naar boven. Houd de zaag goed vast om het apparaat te kunnen controleren. De zaag drukt naar achteren (uw kant op).

⚠ Let op!: Houd de zaag voor een ondersneede nooit verkeerd om. In deze positie heeft u geen controle over het apparaat. Voer de eerste sneede altijd uit op de compressiekant van de stam. De compressiekant van een stam is daar waar zich de druk van het stamgewicht concentreert.

#### Stamsplitsing zonder steunen (afb. F)

- Wanneer de gehele lengte van de boomstam gelijkmatig ligt, wordt van bovenaf gezaagd (pos. 1).
- Let erop niet in de grond te zagen.

#### Stamsplitsing eenzijdig liggend (afb. G)

- Wanneer de boomstam op één einde ligt, de eerste sneede (pos. 1) van onderen zagen (1/3 van de stamdoorsneede), om splinteren te vermijden.
- De tweede sneede van boven (2/3 doorsneede) op hoogte van de eerste sneede, om inklemmen te vermijden.

#### Stamsplitsing tweezijdig liggend (afb. H)

- Wanneer de boomstam op beide einden ligt, de eerste sneede (pos. 1) van bovenaf zagen (1/3 van de stamdoorsneede), om splinteren te vermijden.
- De tweede sneede van beneden (2/3 doorsneede) op hoogte van de eerste sneede, om inklemmen te vermijden.

#### Snoeien en aftoppen

**Let op!** Kijk altijd uit en bescherm uzelf tegen terugslag. De draaiende ketting op de punt van de geleidingsrail bij het snoeien of het aftoppen van takken nooit met andere takken of objecten in contact laten komen. Een dergelijk contact kan ernstig letsel veroorzaken.

**Let op!** Stap voor het snoeien of aftoppen nooit in de boom. Ga niet op ladders, voetstukken enz. staan. U zou uw evenwicht en de controle over het apparaat kunnen verliezen.

#### **Belangrijke instructies**

- Werk langzaam en houd de zaag met beide handen vast. Let op een veilig staande positie en evenwicht.
- Let op terugschietende boomdelen. Wees bij het snijden van kleine boomdelen extreem voorzichtig. Buigzaam materiaal kan in de zaagketting vaststraken en u tegemoet schieten of u uit het evenwicht brengen.
- Let op terugschietende boomdelen. Dit geldt bijzonders voor gebogen of belaste takken. Vermijd met de tak of zaag in contact te komen, wanneer de spanning van het hout nageeft.
- Houd uw werkomgeving vrij. Ruim de weg vrij van takken om niet over ze te struikelen.

#### **Snoeien (afb. J)**

- Snoeien betekent het afscheiden van de takken van de gekapte boom.
- Laat de grotere takken onder de gekapte boom liggen en gebruik ze als steun, terwijl u doorwerkt.
- Begin aan de voet van de gekapte boom en werk naar de punt toe. Verwijder kleinere boomdelen met een snede in de groeirichting (pijlen afb. J).
- Let daarbij op, de boom altijd tussen u en de zaag te laten.
- Verwijder grotere, steunende takken met de methodes in paragraaf "Stamsplitsing zonder steunen".
- Takken die onder spanning staan, altijd van beneden naar boven zagen om vastklemmen van de zaag te voorkomen.
- Verwijder kleine vrijhangende boomdelen altijd met een bovensnede. Door een ondersnede zouden ze in de zaag kunnen vallen ofwel deze inklemmen.

#### **Aftoppen (afb. I)**

**Let op!** Top alleen takken af onder ofwel gelijk aan schouderhoogte. Snijd nooit takken boven schouderhoogte. Laat zulke werkzaamheden over aan een deskundige.

- Snijd bij de eerste snede (pos. 1) 1/3 in het onderste takdeel.
- Snijd dan met de tweede snede (pos. 2) helemaal door de tak heen. De derde snede (pos. 3) is een bovensnede, waarmee u de tak tot op 2,5 tot 5 cm van de stam scheidt.

#### **Zagen op de helling (afb. K)**

Bij zaagwerkzaamheden op de helling steeds boven de boomstam staan (afb. K). Om op het moment van het „doorzagen“ de volle controle te behouden, tegen het einde van de snede de aanligdruk verlagen, zonder de vaste greep aan de handgrepen van de kettingzaag los te maken.

**Let op!** De zaagketting mag de grond niet raken.

Na voltooiing van de snede de stilstand van de zaagketting afwachten, voordat men de kettingzaag daar verwijderd. De motor van de kettingzaag altijd afzetten voordat men van boom tot boom wisselt.

## **10. Onderhoud**

**Waarschuwing!** Voor alle werkzaamheden aan de kettingzaag moet het apparaat van tevoren altijd worden losgekoppeld van de stroomvoorzorging!

- De ventilatiesleuven op de motorbehuizing altijd schoon en vrij houden.
- Alleen de in deze gebruiksaanwijzing beschreven onderhoudswerkzaamheden mogen zelf worden uitgevoerd. Alle andere onderhoudstaken moeten door onze klantenservice worden doorgevoerd.
- De zaag mag op geen enkele manier worden aangepast, omdat dan de veiligheid van het apparaat niet meer gewaarborgd is.
- Wanneer de kettingzaag ondanks zorgvuldige verzorging en onderhoud toch eenmaal niet goed werkt, laat deze a.u.b. door een gespecialiseerd bedrijf repareren.

#### **Kettingsmeerolie bijvullen**

De afsluitdop van de olietank (14) voor het openen reinigen, zodat geen vuil in de tank kan komen. Bij het werken met de zaag de inhoud van de olietank met behulp van de oliepeilindicator (15) controleren. De afsluitdop (14) daarna weer goed sluiten en eventueel gemorste olie afvegen.

#### **Zaagketting slijpen**

Uw zaagketting wordt bij de vakhandel snel en vakkundig bijgeslepen. U verkrijgt bij de vakhandel ook voorzieningen voor het slijpen van de ketting, waarmee u zelf uw zaagketting slijpen kunt. Let a.u.b. op de betreffende gebruiksaanwijzing. Onderhoud uw apparatuur met zorg. Houd uw gereedschap scherp en schoon, om goed en veilig te kunnen werken. Leef de onderhoudsvoorschriften en de instructies voor het vervangen van gereedschap na.



### Service-informatie

U moet er rekening mee houden dat bij dit product de volgende delen onderhevig zijn aan een slijtage door gebruik of een natuurlijke slijtage, resp. dat de volgende delen nodig zijn als verbruiksmaterialen. Slijtstukken\*: Zaagketting, Geleidingsrail, Kettingsmeerolie, Koolborstels, Klauwaanslag

\* niet verplicht bij de leveringsomvang begrepen!

## 11. Opslag

- Bevestig de kettingbescherming vóór elk vervoer en elke opslag.
- Sla het apparaat op een droge plek op buiten het bereik van kinderen.
- Wanneer het apparaat niet wordt gebruikt, sla het zodanig op, dat het niet door onbevoegde personen kan worden gestart.

### Waarschuwing!

Bewaar het apparaat niet onbeschermd buiten of in een vochtige omgeving.

## 12. Elektrische aansluiting

De geïnstalleerde elektromotor is bedrijfsklaar aangesloten. De aansluiting voldoet aan de relevante VDE- en DIN-voorschriften. De netaansluiting van de klant en het gebruikte verlengsnoer moeten eveneens aan deze voorschriften voldoen.

- Het product beantwoordt aan de eisen van EN 61000-3-11 en is onderworpen aan speciale aansluitvoorwaarden. Dat wil zeggen dat het gebruik op willekeurige vrij te kiezen aansluitpunten niet toegestaan is.
- Het toestel kan bij ongunstige netomstandigheden leiden tot tijdelijke spanningsschommelingen.
- Het product is uitsluitend voorzien om op aansluitpunten te werken die
  - a) een maximaal toegestane netimpedantie „Z“ niet overschrijden of
  - b) die een permanente stroombelastbaarheid van het net van minstens 100 A per fase hebben.
- U dient er zich als gebruiker van te vergewissen, indien nodig in overleg met uw energievoorzieningsmaatschappij, dat uw aansluitpunt waarop u uw product wilt gebruiken, één van de beide genoemde eisen a) of b) vervult.

### Belangrijke aanwijzingen

Bij overbelasting van de motor schakelt deze vanzelf uit. Na een afkoeltijd (deze tijd is verschillend) kan de motor weer worden ingeschakeld.

### Defecte elektrische aansluitkabel

Bij elektrische aansluitkabels treedt vaak schade aan de isolatie op.

#### Mogelijke oorzaken zijn:

- Versleten plekken, als aansluitkabels door vensterof deuropeningen worden geleid.
- Knikken door een onvakkundige bevestiging of geleiding van de aansluitkabel.
- Snijplekken omdat over de aansluitkabel is gereden.
- Beschadigde isolatie omdat de stekker uit het stopcontact is getrokken.
- Scheuren door veroudering van de isolatie.

Dergelijke defecte elektrische aansluitkabels mogen niet worden gebruikt en zijn levensgevaarlijk als de isolatie is beschadigd.

Controleer de elektrische aansluitkabels regelmatig op schade. Let erop dat bij het controleren de aansluitkabel niet op het elektriciteitsnet is aangesloten.

Elektrische aansluitkabels moeten aan de relevante VDE- en DIN-voorschriften voldoen.

Gebruik uitsluitend aansluitkabels met de aanduiding H05VV-F.

Op de aansluitkabel moet de type-aanduiding vermeld staan.

### Wisselstroommotor

- De netspanning moet 230 VAC zijn.
- Uitbreidingskabels tot 25 m lengte moeten een dwarsdoorsnede hebben van 1,5 vierkante millimeter, meer dan 25 vierkante meter, minstens 2,5 vierkante millimeter.

Aansluitingen en reparaties van de elektrische uitrusting mogen uitsluitend door een elektromonteur worden uitgevoerd.

Vermeld in geval van vragen de volgende gegevens:

- Stroomtype van de motor
- Gegevens van het typeplaatje van de machine
- Gegevens van het typeplaatje van de motor

## 13. Afvalverwijdering en recyclage

Het toestel bevindt zich in een verpakking om transportschade te voorkomen. Deze verpakking is een grondstof en bijgevolg herbruikbaar of kan in de grondstofkringloop teruggebracht worden. Batterijen horen niet thuis bij het huisvuil. Gooi ze niet in het vuur of in het water. Batterijen moeten worden ingezameld, gerecycleerd of milieuvriendelijk verwijderd. Het toestel en zijn accessoires bestaan uit diverse materialen, zoals b.v. metaal en kunststof. Ontdoe u van defecte onderdelen op de inzamelplaats waar u gevaarlijke afvalstoffen mag afgeven. Informeer u in uw speciaalzaak of bij uw gemeentebestuur!

### Oude apparatuur mag niet bij het huisafval worden gegooid!



Dit symbool geeft aan dat dit product conform de richtlijn inzake verbruikte elektrische en elektronische apparatuur (2012/19/EU) en nationale wettelijke bepalingen niet bij het huishoudelijk vuil mag worden gegooid. Dit product moet bij een hiervoor bestemde verzamelpunt worden afgegeven. Dit kan bijv. door teruggave bij de aanschaf van een soortgelijk product of door inlevering bij een erkend inzamelpunt voor het recyclen van verbruikte elektrische en elektronische apparatuur.

Het onjuist afvoeren van oude apparatuur kan door mogelijke gevaarlijke stoffen, die veelal in verbruikte elektrische en elektronische apparatuur zijn verwerkt, negatieve effecten op het milieu en de gezondheid van de mens hebben. Door een juiste afvoer van dit product levert u bovendien een bijdrage aan een effectief gebruik van natuurlijke resources. Informatie inzake inzamelpunten voor verbruikte apparatuur kunt u opvragen bij de gemeente, de publieke afvalverwerker, een erkend afvalverwerkingsstation voor het afvoeren van verbruikte elektrische en elektronische apparatuur of uw afvalverwerkingsstation.

## 14. Foutenherstel

Storing	Mogelijke oorzaak	Oplossing
Motor loopt niet	Geen stroom  Kettingrem  Koolborstels versleten	Stopcontact, kabels en stekkers van de stroomvoorzorging controleren Kabel beschadigd: moet door een gespecialiseerd bedrijf gerepareerd worden. Provisorische reparatie (isolatieband enz.) is streng verboden. Schakelaar beschadigd: moet door een gespecialiseerd bedrijf gerepareerd worden. Zie paragraaf "Kettingrem" en "Kettingrem vrijgeven". Koolborstels door een gespecialiseerd bedrijf laten vervangen.
Ketting beweegt zich niet	Kettingrem	Kettingrem controleren en indien nodig vrijgeven.
Onvoldoende snijvermogen	Ketting stomp Kettingspanning Ketting ligt niet goed in de geleiding	Ketting slijpen Ketting juist spannen Ketting juist aanbrengen
Zagen moeilijk Ketting springt van het zwaard	Kettingspanning	Ketting juist spannen
Zaagketting draait heet	Kettingsmering	Oliepeil controleren en indien nodig olie bijvullen.

## Spiegazione dei simboli

	Attenzione! Eventuale inosservanza Pericolo di morte, lesioni o danni allo strumento
	Leggere attentamente prima dell'uso manuale di istruzioni e di sicurezza!
	Indossare sempre occhiali di sicurezza, protezione per le orecchie e un casco di sicurezza.
	Indossare sempre guanti protettivi quando si utilizza il dispositivo.
	Invio se si utilizzano le calzature di sicurezza di dispositivi antiscivolo con protezione contro i tagli
	E ,importante indossare indumenti protettivi per piedi, gambe, mani e gli avambracci.
	Se il cavo di alimentazione è danneggiato o rotto, deve essere scollegato dalla rete elettrica.
	Classe di protezione II
	Attenzione! Rischio di non ritorno (contraccolpo). Attenzione evitare contro contraccolpo della motosega ed il contatto con la punta della barra.
	Non utilizzare il dispositivo con una sola mano.
	Utilizzare sempre il dispositivo con entrambe le mani.
	Non esporre l'apparecchio alla pioggia. L'apparecchio non deve essere né umido, né messo in esercizio in un ambiente umido.

**Indice:**
**Pagina:**

1.	Introduzione.....	69
2.	Descrizione dell'apparecchio .....	69
3.	Elementi forniti.....	69
4.	Utilizzo proprio .....	70
5.	Avvertenze sulla sicurezza.....	70
6.	Caratteristiche tecniche.....	73
7.	Montaggio ed azionamento .....	74
8.	Messa in funzione .....	74
9.	Indicazioni di lavoro .....	75
10.	Manutenzione.....	79
11.	Stoccaggio.....	80
12.	Ciamento elettrico .....	80
13.	Smaltimento e riciclaggio .....	80
14.	Risoluzione dei guasti .....	81

## 1. Introduzione

### Costruttore:

scheppach  
 Fabrikation von Holzbearbeitungsmaschinen GmbH  
 Günzburger Straße 69  
 D-89335 Ichenhausen

### Egregio cliente,

Le auguriamo un piacevole utilizzo del Suo nuovo apparecchio.

### Avvertenza:

Ai sensi della legge sulla responsabilità dei prodotti attualmente in vigore, il fabbricante non è responsabile per eventuali danni che si dovessero verificare a questa apparecchiatura o a causa di questa in caso di:

- utilizzo improprio,
- inosservanza delle istruzioni per l'uso,
- riparazioni effettuate da specialisti terzi non autorizzati,
- installazione e sostituzione di ricambi non originali,
- utilizzo non conforme,
- avaria dell'impianto elettrico in caso di inosservanza delle disposizioni in materia elettrica e delle norme VDE 0100, DIN 57113 / VDE0113.

### Da osservare:

Prima del montaggio e della messa in funzione, leggere tutto il testo delle istruzioni per l'uso.

Le presenti istruzioni per l'uso consentono di conoscere l'utensile elettrico e di sfruttare le sue possibilità d'impiego conformi.

Le istruzioni per l'uso contengono avvertenze importanti su come utilizzare l'utensile elettrico in modo sicuro, corretto ed economico e su come evitare i pericoli, risparmiare sui costi di riparazione, ridurre i tempi di inattività ed aumentare l'affidabilità e la durata dell'utensile elettrico.

Oltre alle disposizioni di sicurezza contenute nelle presenti istruzioni per l'uso, è necessario altresì osservare le norme in vigore nel proprio Paese per l'utilizzo dell'utensile elettrico.

Conservare le istruzioni per l'uso vicino all'utensile elettrico, protette da sporcizia e umidità in una copertina di plastica. Esse devono essere attentamente lette e scrupolosamente osservate da tutti gli operatori prima di iniziare il lavoro.

Sull'utensile elettrico possono lavorare soltanto persone che sono state istruite sul suo uso e sui pericoli ad esso collegati. L'età minima richiesta per gli operatori deve essere assolutamente rispettata.

Oltre agli avvisi di sicurezza contenuti nelle presenti istruzioni per l'uso e alle disposizioni speciali in vigore nel proprio Paese, devono essere rispettate le regole tecniche generalmente riconosciute per l'esercizio di macchine di lavorazione del legno.

Non ci assumiamo alcuna responsabilità in caso di incidenti o danni dovuti al mancato rispetto delle presenti istruzioni e delle avvertenze di sicurezza.

## 2. Descrizione dell'apparecchio (fig. 1-4)

1. Maniglia posteriore
2. Maniglia anteriore
3. Protezione per le mani anteriore / freno della catena
4. Catena della sega
5. Dado di sicurezza/sistema SDS
6. Copertura della ruota dentata
7. Lama (barra di guida)
8. Protezione per le mani posteriore
9. Cavo di rete
10. Battuta dentata
11. Blocco di accensione
12. Scarico della trazione
13. Interruttore ON/OFF
14. Coperchio di chiusura serbatoio dell'olio
15. Indicatore del livello dell'olio
16. Ruota dentata
17. Perno di guida
18. Indicazione di esercizio / sovraccarico

## 3. Elementi forniti

- Aprite l'imballaggio e togliete con cautela l'apparecchio dalla confezione.
- Togliete il materiale d'imballaggio e anche i fermi di trasporto / imballo (se presenti).
- Controllate che siano presenti tutti gli elementi forniti.
- Verificate che l'apparecchio e gli accessori non presentino danni dovuti al trasporto.
- Se possibile, conservate l'imballaggio fino alla scadenza della garanzia.

### Attenzione!

L'apparecchio e il materiale d'imballaggio non sono giocattoli! I bambini non devono giocare con sacchetti di plastica, film e piccoli pezzi!

- Sega elettrica a catena
- Istruzioni per l'uso
- Catena
- Lama (guida della catena)
- Guaina protettiva per la lama

## 4. Utilizzo proprio

La macchina è conforme alla Direttiva Macchine CE in vigore.

Prima di iniziare l'attività, è necessario che tutti i dispositivi di protezione e di sicurezza siano montati sulla macchina.

- La persona addetta è responsabile, nell'area di lavoro, per la sicurezza di terzi.
- La macchina è concepita per l'utilizzo esclusivo da parte di un'unica persona.
- Osservare tutte le avvertenze di sicurezza e le indicazioni di pericolo presenti sulla macchina.
- Mantenere leggibili tutte le avvertenze di sicurezza e le indicazioni di pericolo presenti sulla macchina.
- Utilizzare la macchina solo in perfette condizioni tecniche e secondo le disposizioni, attenendosi alle istruzioni d'uso nella piena consapevolezza dei rischi e delle norme di sicurezza!
- In particolare provvedere ad eliminare (o far eliminare) immediatamente eventuali anomalie che possono compromettere la sicurezza!
- Le disposizioni di sicurezza, lavoro e manutenzione del produttore e le misure indicate nei Dati tecnici devono essere rispettate.
- Le disposizioni antinfortunistiche in vigore e tutte le altre normative tecniche di sicurezza generalmente riconosciute devono essere rispettate.
- La macchina può essere utilizzata, sottoposta a manutenzione o riparata soltanto da persone specializzate che abbiano familiarità con essa e siano state istruite sui pericoli. Modifiche arbitrarie alla macchina escludono la responsabilità del produttore per i danni che ne derivano.
- La macchina può essere utilizzata soltanto con accessori e utensili originali del produttore.
- Qualsiasi uso diverso risulta non conforme alla destinazione d'uso. Il produttore non si assume alcuna responsabilità per i danni risultanti da tale uso; il rischio è esclusivamente a carico dell'utilizzatore.
- Lo strumento non può essere utilizzato a scopo commerciale, artigianale o industriale.
- Qualora non si sia certi della sicurezza di una certa condizione di lavoro, non operare con la macchina.
- La sega a catena è stata concepita per il taglio di legno e arbusti di piccole dimensioni con un diametro non superiore alla lunghezza della lama della catena.

### Avvertenza!

Si prega, per la propria sicurezza personale, di leggere il presente manuale prima della messa in funzione dello strumento e di prendere visione delle avvertenze generali di sicurezza. Qualora lo strumento sia affidato a terzi, allegare sempre queste istruzioni per l'uso.

Tenete presente che i nostri apparecchi non sono stati costruiti per l'impiego professionale, artigianale o industriale. Non ci assumiamo alcuna garanzia quando l'apparecchio viene usato in imprese commerciali, artigianali o industriali, o in attività equivalenti.

## 5. Avvertenze sulla sicurezza

**Leggere tutte le istruzioni prima di iniziare a lavorare con questo utensile.**

**Avviso:** Quando si utilizzano utensili elettrici osservare le seguenti misure di sicurezza di base per ridurre il rischio di incendi, scariche elettriche e lesioni personali.

Si prega di leggere attentamente tutte le istruzioni e le avvertenze. L'inosservanza di istruzioni ed avvertenze può provocare una scarica elettrica, un incendio e/o gravi lesioni. Conservare correttamente le istruzioni e le avvertenze. Con il concetto di "dispositivo" si intendono strumenti ad azionamento elettrico, o in modalità di rete (con cavo di rete) o in modalità a batteria (senza cavo di rete).

### Indicazioni generali di sicurezza

- Prima di iniziare a lavorare con la sega elettrica a catena, prendere confidenza con tutti i componenti di comando.
- Esercitarsi nel funzionamento della sega (ritaglio di tondelli di legno su un apposito cavalletto) e lasciare che sia un utente esperto o un tecnico a spiegarne il funzionamento, la modalità operativa, le tecniche di taglio con la sega e l'utilizzo di dispositivi di protezione individuale.
- Prestare attenzione alla protezione acustica e attenersi alle norme locali per l'abbattimento degli alberi.
- Le norme locali possono richiedere una prova di idoneità. Richiedere informazione presso l'amministrazione del patrimonio forestale.

### Avvertenze generali di sicurezza per gli elettroutensili

#### 1. Sicurezza sul posto di lavoro

- **Tenere la zona di lavoro pulita e ben illuminata.** Zone di lavoro disordinate e non illuminate potrebbero provocare infortuni.
- **Non lavorare con la sega elettrica a catena in aree a rischio di esplosione, nelle quali si trovano fluidi, gas o polveri infiammabili.** Gli elettroutensili generano scintille che possono infiammare la polvere o i vapori.
- **Tenere i bambini e le altre persone distanti durante l'utilizzo della sega elettrica a catena.** In caso di distrazione, si potrebbe perdere il controllo dell'apparecchio.

## 2. Sicurezza elettrica

- **Il connettore della sega elettrica a catena deve essere adatto per la presa di corrente e non deve essere assolutamente modificato. Non utilizzare adattatori con gli elettroutensili con collegamento a terra.** Il rischio di scossa elettrica si riduce se si utilizzano spine non modificate e prese di corrente adatte.
- **Evitare il contatto tra il corpo e le superfici che scaricano a terra, come ad es. tubi, elementi riscaldanti, fornelli e frigoriferi.** Sussiste un rischio elevato di scarica elettrica, se il proprio corpo è a potenziale di terra.
- **Tenere la sega elettrica a catena al riparo da pioggia e umidità.** La penetrazione di acqua in un elettroutensile aumenta il rischio di scarica elettrica.
- **Non utilizzare in modo scorretto il cavo mentre si trasportano elettroutensili, per appenderli o per estrarre la spina dalla presa. Tenere il cavo lontano da calore, olio, spigoli appuntiti o parti dell'apparecchio in movimento.** Il rischio di scossa elettrica aumenta se si utilizzano cavi danneggiati o aggrovigliati.
- **Quando si lavora all'aperto con una sega elettrica a catena, utilizzare soltanto una prolunga indicato per l'uso in ambienti esterni.** L'impiego di una prolunga idonea all'uso in ambienti esterni riduce il rischio di scossa elettrica.
- **Se non è possibile evitare di utilizzare la sega elettrica a catena in un ambiente umido, utilizzare un interruttore differenziale.** L'impiego di un interruttore differenziale riduce il rischio di scossa elettrica. Utilizzare sempre un interruttore differenziale con corrente di attivazione pari a 30 mA.

## 3. Sicurezza delle persone

- **Essere vigili, prestare attenzione a quello che si fa e procedere in modo ragionevole quando si lavora con la sega elettrica a catena. Non utilizzare la sega elettrica a catena quando si è stanchi o sotto l'effetto di droghe, alcool o medicinali.** Un momento di disattenzione durante l'uso della sega può causare lesioni gravi.
- **Indossare dispositivi di protezione individuale e, sempre, occhiali protettivi.** Indossare dispositivi di protezione individuale, quali scarpe antinfortunistiche antiscivolo, casco di protezione o otoprotettori, riduce il rischio di lesioni.
- **Evitare una messa in funzione accidentale. Accertarsi che la sega elettrica a catena sia spenta prima di collegarla all'alimentazione elettrica o prima di sollevarla o trasportarla.** Se durante il trasporto della sega elettrica a catena si tiene il dito sull'interruttore o se si collega l'apparecchio già acceso alla corrente elettrica, possono verificarsi incidenti.

- **Rimuovere eventuali strumenti di regolazione o chiavi inglesi prima di accendere la sega elettrica a catena. Un utensile o una chiave che si trovano all'interno di una parte del dispositivo in movimento possono provocare lesioni.** Evitare una postura anomala. Accertarsi che la posizione sia sicura e mantenere sempre l'equilibrio.
- **In questo modo è possibile controllare in modo migliore la sega elettrica a catena in situazioni inattese.** Indossare abbigliamento adeguato.
- **Non indossare indumenti larghi o gioielli. Tenere capelli, capi d'abbigliamento e guanti lontani dalla parti in movimento.** Vestiti larghi, gioielli o capelli lunghi possono impigliarsi nelle parti in movimento.
- **Se si possono installare dispositivi di aspirazione e raccolta della polvere, accertarsi che essi siano collegati e utilizzati correttamente.** L'utilizzo di un sistema di aspirazione della polvere può ridurre i rischi dovuti alla polvere stessa.

**Avviso!** Questo elettroutensile genera un campo magnetico durante l'esercizio. Tale campo può danneggiare impianti medici attivi o passivi in particolari condizioni. Per ridurre il rischio di lesioni serie o mortali, si raccomanda alle persone con impianti medici di consultare il proprio medico e il produttore dell'impianto medico prima di utilizzare l'elettroutensile.

## 4. Utilizzo e gestione della sega elettrica a catena

- **Non sovraccaricare il dispositivo. Utilizzare per il proprio lavoro l'elettroutensile appositamente previsto.** Con l'apparecchio adatto, si lavora meglio e con maggior sicurezza mantenendosi entro l'intervallo di potenza specificato.
- **Non utilizzare elettroutensili con interruttore difettoso.** Un elettroutensile che non si riesce più ad accendere o spegnere è pericoloso e deve essere riparato.
- **Estrarre la spina dalla presa prima di impostare i parametri dell'apparecchio, sostituire i componenti accessori o riporre l'apparecchio.** Questa precauzione impedisce l'avvio accidentale della sega elettrica a catena.
- **Tenere la sega elettrica a catena non utilizzata fuori dalla portata dei bambini. Non lasciare che il dispositivo venga utilizzato da chi non ha dimestichezza nel suo uso o non ha letto le presenti istruzioni.** Gli elettroutensili sono pericolosi se utilizzati da persone inesperte.

- **Dedicare la dovuta attenzione alla manutenzione della sega elettrica a catena. Controllare che i componenti mobili funzionino in modo impeccabile e non si blocchino; verificare che non ci siano componenti rotti o danneggiati che possano influenzare il funzionamento della sega elettrica a catena. Fare riparare le parti danneggiate prima dell'utilizzo dello strumento.**
- Molti infortuni sono causati da una cattiva manutenzione degli apparecchi.
- **Tenere gli utensili di taglio affilati e puliti.** Utensili di taglio con bordi affilati e sottoposti ad una manutenzione accurata si bloccano con una frequenza minore e sono più agevoli da controllare.
- **Utilizzare la sega elettrica a catena, gli accessori, gli strumenti impiegati etc. attenendosi alle istruzioni e prendendo in considerazione le condizioni operative e l'attività da svolgere.** Un utilizzo della sega elettrica a catena per applicazioni diverse da quelle previste può comportare situazioni pericolose.

#### Assistenza

**Far riparare l'elettro utensile soltanto da personale specializzato e qualificato e solo utilizzando pezzi di ricambio originali.** In questo modo si garantisce il costante funzionamento sicuro dell'elettro utensile.

#### Avvertenze di sicurezza per seghe a catena

- **Tenere lontane tutte le parti del corpo dalla sega quando è in funzione. Prima di accendere la sega, accertarsi che non sia a contatto con niente.** Mentre si lavora con una sega a catena, un momento di distrazione può fare in modo che indumenti o parti del corpo vengano afferrati dalla stessa.
- **Tenere la sega a catena sempre con la mano destra dalla maniglia posteriore, tenendo invece la mano sinistra su quella anteriore.** Un eventuale blocco della sega a catena in una posizione di lavoro invertita aumenta il rischio di lesioni e non deve essere tenuta.
- **Tenere l'elettro utensile solo dalle superfici isolate della maniglia, in quanto la sega a catena potrebbe entrare in contatto con cavi nascosti.** Se l'utensile di taglio entra in contatto con una linea conduttrice di correnti, può succedere che le parti di metallo scoperte dell'apparecchio siano percorse da tensione, la quale a sua volta potrebbe essere causa di una scarica elettrica sull'utilizzatore.
- **Indossare occhiali protettivi e una protezione per l'udito. Si consigliano altri dispositivi di protezione per testa, mani, gambe e piedi.** Dispositivi di protezione idonei riducono il rischio di lesioni dovute a truciolo e di un eventuale contatto con la catena della sega.

- **Non utilizzare la sega a catena sopra ad un albero.** In caso di utilizzo della sega a catena su un albero, sussiste il pericolo di lesioni.
- **Mantenere sempre una posizione stabile e utilizzare la sega a catena solo se si trova su un fondo resistente, sicuro e piano.** Un fondo scivoloso o superfici di appoggio instabili, come possono presentarsi su una scale, possono comportare la perdita dell'equilibrio e del controllo sulla sega a catena.
- **Quando si taglia un ramo sottoposto a tensione, tenere conto che questo scatta indietro.** Quando le fibre di legno vengono liberate dalla tensione, il ramo teso può colpire l'operatore e/o è possibile perdere il controllo della sega a catena.
- **Prestare particolare attenzione quando si taglia il sottobosco e alberi giovani.** Il materiale sottile potrebbe restare impigliato nella catena della sega e colpirvi, oppure potrebbe farvi perdere l'equilibrio.
- **Trasportare la sega a catena spenta dalla maniglia anteriore, tenendola lontana dal proprio corpo. Durante il trasporto o lo stoccaggio della sega a catena applicare sempre la copertura di protezione.** Un impiego attento della sega a catena riduce la probabilità di un contatto involontario con la relativa catena mentre è in funzione.
- **Attenersi alle istruzioni per la lubrificazione, la tensione della catena e la sostituzione degli accessori.** Una catena tesa in modo improprio oppure lubrificata male può o strapparsi o aumentare il rischio di contraccolpi.
- **Mantenere le maniglie asciutte, pulite e libere da olio e grasso.** Le maniglie sporche di grasso e olio sono scivolose e fanno perdere il controllo.
- **Segare solo del legno. Non utilizzare la sega a catena per lavori per i quali non è stata concepita - Esempio: non utilizzare la sega a catena per il taglio di plastica, muri o materiali da costruzione non in legno.** L'utilizzo della sega a catena per operazioni non conformi alla destinazione d'uso può comportare situazioni pericolose.

#### Misure preventive contro possibili contraccolpi

##### Attenzione ai contraccolpi!

- Il contraccolpo può verificarsi quando la punta della barra di guida tocca un oggetto o quando il legno si piega e la catena della sega si blocca durante il taglio.
- In alcuni casi, il contatto con la punta della barra può provocare una reazione inaspettata all'indietro, durante la quale la barra di guida può essere spinta verso l'alto e in direzione dell'operatore.
- Se la catena della sega si incastra nel bordo superiore della barra di guida, quest'ultima può arretrare violentemente nella direzione dell'operatore.



- Ognuna di queste reazioni può fare perdere il controllo della sega e provocare possibili gravi lesioni. Non affidarsi esclusivamente ai dispositivi di sicurezza integrati nella sega.
- In qualità di utilizzatori della sega a catena, adottare tutte le misure necessarie per evitare incidenti o lesioni durante i lavori.

Un contraccolpo è la conseguenza di un utilizzo errato o improprio di un elettrotensile. È possibile evitarlo adottando le dovute misure preventive, come di seguito descritto:

- Tenere saldamente con entrambe le mani la sega; le dita circondano le impugnatura della sega a catena (fig. L). Posizionare il corpo e le braccia in modo tale da poter resistere ai contraccolpi.
- Se si adottano le dovute misure, l'operatore può controllare i contraccolpi. Non mollare mai la sega a catena.
- Evitare una posizione del corpo insolita e non segare sopra l'altezza delle spalle.
- In questo modo, è possibile evitare di toccare involontariamente oggetti con la punta della barra e migliorare il controllo della sega a catena in situazioni inattese.
- Utilizzare sempre barre di ricambio e catene per seghe prescritte dal produttore.
- Barre e catene di ricambio non appropriate possono portare allo strappo della catena e/o al contraccolpo.
- Attenersi alle istruzioni del produttore per affilare la catena della sega e per eseguire i relativi interventi di manutenzione.
- Limitatori di profondità troppo bassi aumentano il rischio di contraccolpi.

#### Altre avvertenze di sicurezza

- Se il cavo di allacciamento alla rete è danneggiato, occorre sostituirlo con un altro cavo di collegamento, disponibile presso il produttore o il suo servizio di assistenza clienti.
- Utilizzare sempre un interruttore differenziale con corrente di attivazione pari a 30 mA.
- Attenersi alle indicazioni per le operazioni di manutenzione, controllo e assistenza contenute nelle presenti istruzioni d'uso.
- I dispositivi di protezione e le parti danneggiate devono essere riparati o sostituiti correttamente presso il nostro centro di assistenza a meno che non venga specificato altrimenti nelle istruzioni per l'uso.
- Prima di iniziare a lavorare con la sega elettrica a catena, prendere confidenza con tutti i componenti di comando. Esercitarsi nel funzionamento della sega (ritaglio di tondelli di legno su un apposito cavalletto) e lasciare che sia un utente esperto o un tecnico a spiegarne il funzionamento, la modalità operativa, le tecniche di taglio con la sega e l'utilizzo di dispositivi di protezione individuale.

## 6. Caratteristiche tecniche

Caratteristiche di taglio della sega a catena	
Lunghezza di taglio cm	45,5 cm
Lunghezza barra di guida cm	45,7 cm
Capacità serbatoio dell'olio della catena della sega l	0,125 l
olio della catena della sega	Olio speciale per la catena della sega
Passo della catena della sega	3/8"
Spessore della maglia della catena mm	1,27 mm
Modello della catena della sega	Oregon 91PX062X
Numero denti ruota dentata di trasmissione	6
Passo dei denti ruota dentata di trasmissione	3/8"
Freno della catena	si
Modello della barra di guida	Oregon 180SDEA041
Azionamento	
Motore	230-240 V / 50 Hz
Potenza nominale del motore	2400 W
Velocità di taglio max.	14 m/s
Peso	5,5 kg
Peso senza catena e spada	4,8 kg

#### Con riserva di modifiche tecniche!

Informazioni relative allo sviluppo di rumore misurato in base alle norme in vigore:

Pressione acustica  $L_{pA} = 93 \text{ dB(A)}$

Potenza acustica  $L_{WA} = 104,6 \text{ dB(A)}$

Livello di potenza sonora garantito  $L_{WA} = 106 \text{ dB(A)}$

Incertezza di misura  $K_{PA} = 3 \text{ dB(A)}$

Indossare una protezione per l'udito.

#### L'esposizione al rumore può provocare la perdita dell'udito.

Vibrazioni  $A_{hv}$  (maniglia anteriore) = 7,5 m/s<sup>2</sup>

Vibrazioni  $A_{hv}$  (maniglia posteriore) = 7,5 m/s<sup>2</sup>

Incertezza di misura  $K_{PA} = 1,5 \text{ m/s}^2$

- Il valore di emissione delle vibrazioni indicato è stato misurato con un metodo di prova standardizzato e può essere utilizzato per confrontare un elettrotensile con un altro;
- Il valore di emissione delle vibrazioni indicato può essere utilizzato anche per una prima valutazione del carico di vibrazioni.

#### Avviso:

- Il valore di emissione delle vibrazioni può differire dal valore specificato durante l'uso effettivo dell'elettro utensile, a seconda del modo in cui l'elettro utensile viene utilizzato;
- Provare a mantenere il carico di vibrazioni il più basso possibile. Esempi di misure da adottare per ridurre il carico di vibrazioni sono indossare i guanti durante l'uso dell'utensile e limitare le ore di lavoro. A tal fine è necessario prendere in considerazione tutte le parti del ciclo di lavoro (per esempio, i tempi in cui l'elettro utensile rimane spento, e quelli in cui, è acceso, ma in assenza di carico).

## 7. Montaggio ed azionamento

#### Avvertenza!

Indossare sempre occhiali di protezione, protezioni auricolari, guanti protettivi e un abbigliamento da lavoro resistente!

Utilizzare la sega a catena solo con cavi di prolunga ammessi (con rivestimento in gomma) con l'efficienza prescritta e con collegamenti ammessi per aree esterne, adatti alla spina della sega.

La sega a catena è dotata di un circuito di sicurezza. Funziona solo se si azionano contemporaneamente con una mano gli interruttori 11 e 13.

Se la sega a catena non funziona, occorre rilasciare il freno della catena con la protezione anteriore per le mani (3).

#### Accensione

- Per rilasciare il freno della catena (3), premere il blocco di accensione (11) e azionare l'interruttore ON/OFF (13).
- Posizionare l'innesto a denti inferiore della battuta dentata (fig. 2, J) sul legno. Sollevare la sega a catena sulla maniglia posteriore (1) e affondare la sega nel legno. Spostare leggermente all'indietro la sega e poi applicare un po' più in profondità la battuta dentata.
- Attenzione al legno spaccato, in quanto i pezzi di legno possono essere scabri.

#### Attenzione!

Dopo l'accensione, la sega a catena funziona subito alla massima velocità.

#### Spegnimento

- Per lo spegnimento, occorre rilasciare l'interruttore ON/OFF (13) sulla maniglia posteriore.
- All'atto della disattivazione con l'interruttore ON/OFF, la sega a catena si arresta in 1 secondo, con violenta formazione di scintille. Questo è assolutamente normale e non influisce sul funzionamento regolare della sega a catena.

- Dopo il lavoro con la sega a catena: pulire sempre la catena della sega e la lama e riapplicare il copricatena.
- Quando si attiva il freno della catena, si disattiva subito la sega a catena

#### Spiegazione dell'indicatore per esercizio/sovraccarico (fig. 2, 18)

Spia verde:

la spia verde è illuminata quando l'apparecchio è in funzione.

Spia rossa:

la spia rosso è illuminata quando l'apparecchio è sottoposto a sovraccarico e si spegne solo dopo aver spento e riacceso l'apparecchio.

## 8. Messa in funzione

Il voltaggio e il tipo di corrente dell'alimentazione elettrica devono coincidere con le indicazioni riportate sulla targhetta identificativa.

Prima dell'inizio del lavoro, è necessario verificare sempre il funzionamento regolare e l'azionamento sicuro della sega a catena.

Verificare anche che la catena sia correttamente lubrificata e che il livello dell'olio sia sufficientemente alto (vedere fig. 4). Quando il livello dell'olio supera di soli 5 mm la tacca inferiore, occorre rabboccare con olio. Se il livello dell'olio è superiore, è possibile procedere con i lavori.

- Accendere la sega a catena e tenerla a un livello superiore a quello del suolo. La sega a catena non deve toccare terra. Per motivi di sicurezza, rispettare una distanza minima di 20 cm. Se si evidenzia un aumento delle tracce di olio, significa che il sistema di lubrificazione per la catena funziona correttamente. Se non si rilevano segni di olio, pulire per prima cosa lo scarico dell'olio (fig. 2, C) e la linea dell'olio. Contattare all'occorrenza un'azienda di manutenzione. (Si prega di leggere comunque prima con attenzione le relative istruzioni nella sezione „Rabbocco dell'olio lubrificante della catena“).
- Controllare se necessario anche la tensione della catena e la sua curvatura (vedere a proposito la sezione „Tensione della catena della sega“).
- Controllare il corretto funzionamento del freno della catena (vedere a proposito anche la sezione „Rilascio del freno della catena“).

#### Montaggio

##### Applicare la barra di guida e la catena (fig. 1, 2, 3)

**Avvertenza:** Se la catena è già stata collegata all'alimentazione elettrica: Scollegare sempre per prima cosa il dispositivo dall'alimentazione elettrica. Indossare durante tutti i lavori con o sulla catena guanti di protezione.

Nota importante: La protezione anteriore per le mani (3) deve sempre trovarsi in posizione superiore (verticale) (fig. 5).

La barra di guida e la catena della sega sono fornite separate, dunque consegnate non montate. All'atto del montaggio allentare per prima cosa il dado di sicurezza (sistema SDS/5) e poi rimuovere la copertura della ruota dentata (6). Il perno di guida (17) deve sempre trovarsi al centro della guida.

Regolare all'occorrenza la tensione della cinghia con la ruota di regolazione (5a/fig.3).

**Avvertenza!** Per evitare lesioni dovute ai bordi affilati, è necessario indossare sempre durante il montaggio, il tensionamento e il controllo della catena guanti protettivi!

Prima del montaggio della barra di guida con la catena della sega, controllare la direzione di taglio dei denti! La direzione di funzionamento è indicata da una freccia sulla copertura della ruote dentata (6). Per determinare la direzione di taglio può essere necessario fare ruotare la catena della sega (4).

Tenere in verticale con la punta verso il basso la barra di guida (7) e applicare la catena della sega (4), cominciando dunque l'operazione dalla punta della barra di guida. Si monta poi la barra di guida con la catena della sega nel seguente modo:

- Applicare la barra di guida con la catena della sega sulla ruota dentata (16) e il perno di guida (17). Assicurarsi che la piastra di regolazione (7a/fig.3) punti verso di voi!
- La piastra di regolazione (7a) è fissata sulla barra di guida (7) con la vite F.
- Portare la catena della sega attorno alla ruota dentata (16) e verificare che si appoggi correttamente (vedere fig.3).
- Applicare in alto la copertura della ruota dentata (6) e con cautela fissare il dado di sicurezza (5).

A questo punto si deve giusto tendere correttamente la catena della sega.

### Tensione della catena della sega

#### Avvertenza!

In qualsiasi operazione sulla sega a catena, scollegare sempre prima il dispositivo dall'alimentazione elettrica!

Indossare sempre, durante qualsiasi lavoro sulla catena, guanti di protezione!

- La catena della sega (4) deve appoggiare assolutamente sulla barra di guida (7)!
- Ruotare la manopola esterna in senso orario (5a/fig. 3) fino a quando la catena della sega non sia tesa correttamente; ruotare poi la manopola interna (di 5), per fissare la barra di guida in questa posizione.
- Mentre si stringe la manopola interna, occorre spostare la barra di guida verso l'alto.
- Controllare poi di nuovo la tensione della catena della sega.

- La catena non deve essere troppo tesa. In caso di condizioni climatiche fredde, deve essere possibile sollevare al centro la barra di guida di circa 5 mm.
- Stringere correttamente il dado di sicurezza (5).
- In caso di alte temperature, la catena si dilata e diventa pertanto più allentata. Sussiste in questo caso il pericolo che la catena fuoriesca dalla barra di guida.
- Occorre pertanto correggerne in tempo la tensione, se necessario.
- Quando si corregge la tensione di una catena della sega calda, alla fine del lavoro deve essere di nuovo allentata. In caso contrario infatti la catena della sega, raffreddandosi e dunque accorciandosi, si tenderebbe eccessivamente.
- Una catena della sega nuova deve essere rodada per circa 5 minuti. In questo caso la lubrificazione della catena riveste una particolare importanza. Dopo il rodaggio, occorre controllare, ed eventualmente rimettere a punto, la tensione della catena.

## 9. Indicazioni di lavoro

### Trasporto della sega a catena

Prima di poter trasportare la sega a catena, staccare sempre la spina di rete dalla presa e applicare il copricatena sopra la barra e la catena. Se si devono eseguire più tagli con la sega a catena, occorre spegnere la sega tra un taglio e l'altro.

### Cavo di prolunga

Si devono utilizzare esclusivamente cavi di prolunga concepiti per l'utilizzo all'aperto. La sezione trasversale del cavo (lunghezza max. del cavo di prolunga: 75 m) deve essere pari ad almeno 1,5 mm<sup>2</sup>. Il cavo di prolunga deve, per motivi di sicurezza, terminare in un cappio, fatto passare attraverso lo scarico della trazione sull'alloggiamento.

Cavo di prolunga di lunghezza superiore a 30 m hanno un'influenza negativa sulla potenza della sega a catena.

### Lubrificazione della catena

Per proteggere da un'usura eccessiva, occorre lubrificare in modo uniforme la catena della sega e la barra di guida durante il funzionamento. La lubrificazione avviene automaticamente. Non lavorare mai senza lubrificazione della catena. Se la catena scorre a secco, l'intero dispositivo di taglio subirà gravi danni in breve tempo.

Pertanto, prima di iniziare qualsiasi tipo di lavoro, controllare la lubrificazione della catena e il livello dell'olio (fig. 4).

Non mettere in funzione la catena se il livello dell'olio è inferiore alla tacca „Min.“.

- Min.: Quando il livello dell'olio sull'indicatore (15) supera di soli 5 mm circa la tacca inferiore, occorre rabboccare con olio.
- Max.: Rabboccare con olio fino al raggiungimento del livello massimo sull'indicatore (15).

### Lubrificanti per la catena

La durata della catena della sega e della barra di guida è definita anche dalla qualità del lubrificante utilizzato. Non usare olio esausto! Utilizzare solo lubrificanti ecocompatibili. Il lubrificante per la catena deve essere conservato in appositi contenitori conformi alle norme in vigore.

### Lama

La lama (7) viene sollecitata soprattutto sulla punta (estremità) e sotto nella sua parte inferiore. Per evitare un'usura su un solo lato, ruotare la barra di guida quando si affila la catena.

### Ruota dentata

La ruota dentata (16) è sottoposta a sollecitazioni particolarmente elevate. Se si rilevano sui denti tracce profonde di usura, occorre sostituire la ruota dentata. Una ruota dentata usurata riduce la durata della catena della sega. La sostituzione della ruota dentata deve essere effettuata presso un rivenditore specializzato o da un'azienda specializzata.

### Copricatena

Il copricatena deve essere applicato sulla catena e sulla barra di guida subito dopo il lavoro e all'atto del trasporto.

### Freno della catena

In caso di contraccolpo della catena, si attiva il freno della catena (3) mediante la protezione anteriore per le mani (3). La protezione anteriore per le mani (3) si spinge manualmente all'indietro con la pressione delle mani. In questo modo si porta all'arresto la sega della catena, ovvero il motore, in un tempo di 0,15 sec. (fig. 5, H).

### Rilascio del freno della catena (fig. 5)

Per rimettere la sega in stato di funzionamento, occorre sbloccare di nuovo la catena della sega stessa. Per fare questo, spegnere in primis la sega a catena. Riportare poi la protezione anteriore per le mani (3) nella sua posizione iniziale verticale fino a quando non si innesta (fig. 5, I). Così facendo il freno della catena è nuovamente pronto al funzionamento.

### Protezione della sega a catena

La sega a catena non può essere utilizzata sotto la pioggia o in condizioni di umidità.

**AVVERTENZA:** Se il cavo di collegamento è danneggiato, staccare subito la spina dalla presa. Non si deve lavorare con un cavo danneggiato.

- Controllare la presenza di danni sulla sega a catena. Prima di riutilizzare il dispositivo, controllare scrupolosamente che i dispositivi di protezione o eventuali parti leggermente danneggiate funzionino correttamente.
- Controllare il funzionamento regolare dei componenti mobili.
- Tutti i componenti devono essere montati correttamente e tutte le condizioni devono essere soddisfatte al fine di garantire un funzionamento perfetto della sega a catena.
- I dispositivi e i componenti di sicurezza danneggiati devono essere riparati o sostituiti presso un'azienda specializzata, se non diversamente indicato in modo esplicito nelle istruzioni per l'uso.

### Indicazioni per l'utilizzo pratico

#### Contraccolpo

Si possono evitare incidenti con la sega non tagliano con la punta della barra di guida, in quanto la sega, in tal caso, potrebbe sollevarsi e arretrare all'improvviso.

Durante le operazioni con la sega, indossare sempre dispositivi di protezione completi e indumenti da lavoro robusti.

Un contraccolpo può essere definito come un movimento verso l'alto e/o all'indietro della barra della sega, che può verificarsi se la catena della sega incontra un ostacolo (oggetto) sulla punta della lama.

Fissare sempre in modo corretto il pezzo in lavorazione. Utilizzare dispositivi di bloccaggio per tenere fermo il pezzo. Questo semplifica il comando sicuro della sega a catena con entrambe le mani.

Un contraccolpo genera un comportamento incontrollabile della sega, pericolo che si presenta in particolare in caso di catena della sega allentata o smussata. Una catena non sufficientemente affilata aumenta il rischio di contraccolpi. Non segare mai sopra l'altezza delle spalle.

### Consigli per un utilizzo pratico della sega

#### Indicazioni importanti

- Utilizzare il dispositivo esclusivamente per tagliare il legno. Non trattare a alcun tipo di metallo, plastica, muratura, materiale da costruzione che non sia composto da legno ecc.
- Spegnere il motore se la sega entra in contatto con un corpo estraneo. Controllare la sega e ripararla se necessario.
- Proteggere la sega dallo sporco e dalla sabbia. Anche piccole quantità di sabbia possono smussare in tempi brevi la catena ed aumentano il pericolo di contraccolpi.

- Iniziare con il segare i tronchi d'albero più piccoli per esercitarsi e per prendere dimestichezza con l'apparecchio, prima di affrontare lavori più complessi.
- Premere l'alloggiamento della sega a catena contro il tronco dell'albero quando si inizia a segare.
- Lasciare lavorare da sé la sega. Esercitare solo una leggera pressione verso il basso.
- Per non perdere il controllo del dispositivo dopo che la catena è uscita dal legno, non si deve esercitare pressione sulla sega verso la fine del taglio.

### **Abbattere gli alberi solo con un'adeguata formazione**

#### **Cautela!**

Prestare attenzione ai rami rotti o secchi che potrebbero cadere durante il processo di segatura e ferire gravemente l'operatore. Non segare nelle vicinanze di edifici o linee elettriche se non si sa in che direzione cade l'albero. Non lavorare di notte, in quanto la visuale è ridotta, oppure in caso di pioggia, neve o tempesta, poiché non è possibile prevedere in che direzione cada l'albero.

- Programmare il lavoro con la sega a catena in anticipo.
- L'area di lavoro attorno all'albero deve essere libera, affinché possiate operare in una posizione stabile.
- L'operatore dovrebbe stare sempre nel livello più alto dell'area di lavoro, poiché l'albero potrebbe presumibilmente rotolare o scivolare verso il basso dopo la caduta.
- Prestare attenzione ai rami rotti o marci che potrebbero cadere e causare gravi lesioni.

Le seguenti condizioni possono influenzare la direzione di caduta dell'albero:

- Direzione e velocità del vento
- Inclinazione dell'albero. Non sempre è possibile riconoscere tale inclinazione a causa del terreno accidentato o scosceso. Stabilire l'inclinazione dell'albero aiutandosi con un piombino o con una bilancia ad acqua.
- Presenza di rami (e quindi di peso) solo da una parte.
- Alberi circostanti o ostacoli

Se due o più persone contemporaneamente eseguono il taglio e l'abbattimento, la distanza tra le persone che tagliano e quelle che abbattano dovrebbe essere almeno il doppio dell'altezza dell'albero da abbattere. Quando si abbattano alberi, assicurarsi che le altre persone non siano soggette a nessun tipo di rischio, accertarsi di non entrare in contatto con linee di alimentazione e fare attenzione a non causare danni materiali. Qualora un albero entrasse in contatto con una linea di alimentazione, occorre informare subito l'azienda di pubblici servizi.

Prestare attenzione ai pezzi di albero rovinati e marci. Se il tronco è marcio, può rompersi improvvisamente e cadere sull'operatore. Assicurarsi che ci sia spazio a sufficienza per l'albero in caduta. Mantenere una distanza dalla persona più vicina e/o da altri oggetti pari a 2 volte e mezzo la lunghezza dell'albero. Il rumore del motore può coprire quello dei gridi di allarme.

Rimuovere sporco, pietre, cortecce staccate, chiodi, pinze e fili metallici dalla zona della sega.

### **Tenere libera una via di fuga (fig. A)**

Prima dell'abbattimento si dovrebbe pianificare una via di fuga e renderla percorribile all'occorrenza. La via di fuga dovrebbe condurre verso l'esterno, all'indietro e trasversalmente rispetto alla linea di caduta attesa (fig. A).

Posizione 1: Via di fuga

Posizione 2: Direzione di caduta dell'albero

### **Abbattere gli alberi grandi solo con un'adeguata formazione (a partire da un diametro di 15 cm)**

Per abbattere gli alberi più grandi, si utilizza il metodo dell'interferenza di taglio.

A tal proposito, ritagliare un cuneo nella parte laterale dell'albero in cui si desidera farlo cadere. Dopo avere praticato il taglio di caduta dalla parte opposta dell'albero, questo cade nella direzione dove è stato ritagliato il cuneo.

**Avvertenza:** Se l'albero possiede dei grandi contrafforti, è necessario rimuoverli prima di intagliare la tacca. Se per la rimozione dei contrafforti si utilizza la sega a catena, per evitare di smussare la catena, la sega non deve toccare il fondo.

### **Interferenza di taglio e caduta dell'albero (fig. B-C)**

- Per l'interferenza di taglio, effettuare prima il taglio superiore (Pos. 1) del cuneo (Pos. 2). La profondità del taglio deve essere di 1/3 del diametro del tronco. Effettuare poi il taglio inferiore (Pos. 3) del cuneo (Pos. 2). Rimuovere a questo punto il cuneo ritagliato.
- Praticare infine il taglio di caduta nel lato dell'albero opposto (fig. 4), ca. 5 cm al di sopra del centro della tacca. In questo modo, è presente legno a sufficienza tra il taglio di caduta (Pos. 4) e il cuneo (Pos. 2) che, durante l'abbattimento, funge da cerniera, la quale dovrebbe indirizzare l'albero in caduta verso la giusta direzione.

**AVVERTENZA:** Prima di terminare il taglio di caduta, se necessario, allargarlo con dei cunei, allo scopo di controllare la direzione di caduta. Utilizzare esclusivamente cunei in legno o in plastica. I cunei in acciaio o ferro possono provocare contraccolpi e danneggiare il dispositivo.

Prestare attenzione ai indizi che segnalano l'inizio della caduta dell'albero, ad es. scricchiolii, il taglio di caduta che inizia ad aprirsi oppure i rami superiori che si muovono.

- Quando l'albero inizia a cadere, spegnere la sega a catena, metterla da parte ed allontanarsi subito lungo la via di fuga.
- Non tagliare gli alberi abbattuti solo in modo parziale con la sega a catena per evitare lesioni. Fare attenzione in modo particolare agli alberi abbattuti in modo parziale privi di un supporto. Se un albero non è caduto completamente, posare la sega a catena e aiutarsi con un verricello per cavi, un paranco o un trattore.

#### Segatura di un albero abbattuto (troncatura)

L'espressione „troncatura“ indica il taglio di un albero abbattuto in tronchi della lunghezza di volta in volta desiderata.

**Cautela:** Non posizionarsi sopra al tronco che si desidera tagliare, in quanto potrebbe rotolare via e farvi perdere l'equilibrio nonché il controllo dell'apparecchio. Non effettuare mai i lavori di segatura su un terreno scosceso

#### Indicazioni importanti

- Segare sempre e solo un tronco o un ramo alla volta.
- Prestare particolare attenzione quando si taglia il legno scheggiato, poiché si potrebbe venire colpiti da schegge di legno.
- Tagliare i tronchi più piccoli e i rami su un cavalletto di segatura. Quando si tagliano i tronchi, nessun'altra persona deve tenere fermo il pezzo. Non tenere fermo il tronco nemmeno con le gambe o i piedi.
- Non utilizzare la sega a catena nei punti in cui tronchi, radici e altri pezzi dell'albero si intrecciano tra loro. Portare i tronchi in una zona libera, prendendo prima quelli esposti e scoperti.

#### Tipi di taglio diversi per la troncatura (fig. D)

**Cautela!** Nel caso in cui la sega a catena rimanga incastrata nel tronco, non tirarla via con la forza. Si potrebbe perdere il controllo dell'apparecchio, il che potrebbe provocare lesioni gravi e/o danneggiare la sega a catena. Spegnere la sega a catena e applicare un cuneo in plastica o in legno nel taglio finché non si è in grado di estrarla con facilità. Riaccendere la sega a catena e inserirla nuovamente nel taglio con cautela. Non avviare mai la sega a catena se è incastrata in un tronco.

#### Taglio superiore (fig. E, pos. 1)

Prepararsi al taglio superiore nella parte alta del tronco, appoggiando al tal proposito la sega a catena contro il tronco. Per il taglio superiore, esercitare solo una leggera pressione verso il basso.

#### Taglio inferiore (fig. E, pos. 2)

Prepararsi al taglio inferiore nella parte bassa del tronco, appoggiando al tal proposito la parte superiore della sega a catena contro il tronco. Per il taglio inferiore, esercitare solo una leggera spinta verso l'alto. Tenere saldamente la sega a catena, per non perdere il controllo del dispositivo, che tenderà a spingere all'indietro (verso l'operatore).

**CAUTELA:** Non capovolgere mai la sega a catena mentre si pratica il taglio inferiore: in questa posizione, è impossibile controllare il dispositivo. Eseguire il primo taglio sempre sul lato del tronco sottoposto a tensione, ovvero dove si concentra la pressione del peso del tronco stesso.

#### Troncatura senza supporti (fig. F)

- Se l'intera lunghezza del tronco d'albero risulta esposta allo stesso modo, si comincia a segare dall'alto (Pos. 1).
- Fare attenzione a non segare sul terreno.

#### Troncatura con appoggio da un lato (fig. G)

- Se il tronco dell'albero appoggia su un'estremità, procedere con il primo taglio (Pos.1) dalla parte inferiore (1/3 del diametro del tronco), per evitare schegge
- Procedere al secondo taglio dall'alto (2/3 del diametro) dall'altezza del primo taglio, per evitare blocchi.

#### Troncatura con appoggio su due lati (fig. H)

- Se il tronco dell'albero appoggia su entrambe le estremità, procedere con il primo taglio (Pos.1) dalla parte superiore (1/3 del diametro del tronco) per evitare schegge.
- Procedere al secondo taglio dal basso (2/3 del diametro) dall'altezza del primo taglio, per evitare blocchi.

#### Sfrondata e potatura

**Cautela:** Fare sempre attenzione e proteggersi da eventuali contraccolpi. Durante la sfrondata o la potatura, evitare sempre il contatto della punta della barra di guida della sega a catena in funzione con altri rami o oggetti. Tale contatto, può provocare lesioni gravi.

**Cautela:** Per la sfrondata o la potatura, non arrampicarsi mai sull'albero. Non salire su scale, pianerotoli o simili, poiché si potrebbe perdere l'equilibrio e il controllo dell'apparecchio.

#### Indicazioni importanti

- Lavorare lentamente e tenere saldamente la sega a catena con entrambe le mani. Assumere una posizione stabile e mantenere l'equilibrio.

- Fare attenzione ai pezzi di albero che scattano all'indietro. Procedere con la dovuta attenzione quando si tagliano i rami più piccoli. Il materiale flessibile potrebbe restare impigliato nella catena della sega e colpirvi, oppure potrebbe farvi perdere l'equilibrio.
- Fare attenzione ai pezzi di albero che scattano all'indietro. Questo vale soprattutto per i rami piegati o sottoposti a tensione. Evitare di toccare il ramo o la sega a catena quando la tensione del legno cede.
- Mantenere libera la zona di lavoro. Sgombrare la strada dai rami per non inciamparvi.

### Sfrondatura

- Sfrondare l'albero solo dopo che è stato abbattuto. Solo a questo punto è possibile sfrondarlo in modo sicuro e corretto.
- Lasciare i rami più grandi sotto l'albero abbattuto ed utilizzarli come supporto mentre si lavora.
- Iniziare dalla base dell'albero abbattuto e procedere verso la cima. Rimuovere i pezzi dell'albero più piccoli con un solo taglio.
- Nel fare questo, assicurarsi di mantenere sempre l'albero tra se stessi e la sega a catena.
- Rimuovere i rami portanti più grandi secondo i metodi descritti nel paragrafo „Troncatura senza supporti“.
- Rimuovere sempre i pezzi dell'albero più piccoli sospesi liberamente con il taglio superiore. Se si esegue il taglio inferiore, questi potrebbero cadere nella sega a catena ed eventualmente incepparla.

### Potatura (fig. I)

**Cautela:** Potare soltanto i rami che si trovano alla stessa altezza della spalla oppure al di sotto di questa. Non tagliare mai i rami più alti della spalla: fare eseguire questa operazione a un professionista.

- La profondità del primo taglio (Pos. 1) deve essere di 1/3 del diametro della parte inferiore del ramo.
- Tagliare poi con il secondo taglio (Pos. 2) per tutto il diametro del ramo. Eseguire poi il terzo taglio (Pos. 3) dall'alto, lasciando una lunghezza di 2,5 - 5 cm dal tronco.

### Utilizzo della sega su pendii (fig. K)

In caso di operazioni con la sega su pendii, rimanere sempre sotto al tronco dell'albero (fig. K). Nel momento della „segatura finale“ mantenere il pieno controllo, ridurre la pressione di contatto all'estremità di taglio, senza lasciare l'impugnatura rigida sulle maniglie della sega a catena.

**Cautela!** la catena della sega non deve toccare a terra. Dopo l'esecuzione del taglio, attendere che la catena della sega si arresti, prima di allontanarla dal punto in cui si trova. Spegnerne sempre il motore della sega a catena prima di passare da un albero al successivo.

## 10. Manutenzione

**Avvertenza!** Prima di qualsiasi operazione sulla sega a catena, scollegare sempre in primis il dispositivo dall'alimentazione elettrica!

- Tenere sempre libere e pulite le bocchette di ventilazione sull'alloggiamento del motore. Sono ammessi operazioni autonome di manutenzione solo nella misura in cui siano descritte all'interno delle presenti istruzioni per l'uso. Qualsiasi altra attività di manutenzione deve essere eseguita dal nostro servizio di assistenza clienti.
- La sega non deve in alcun caso essere modificata, in quanto questo comprometterebbe la sicurezza del dispositivo.
- Se la sega a catena, nonostante una cura e una manutenzione attente dovesse comunque non funzionare correttamente, si prega di farla riparare da un'azienda specializzata.

### Rabbocco dell'olio lubrificante per la catena

Pulire lo sportello di chiusura del serbatoio dell'olio (14) prima di aprirlo, in modo che non possa penetrare sporco all'interno del serbatoio. Durante le operazioni con la sega, controllare il contenuto del serbatoio dell'olio sul relativo indicatore di livello (15). Richiudere poi correttamente lo sportello di chiusura (14) e rimuovere eventuale olio fuoriuscito.

### Affilare la catena della sega

La propria sega a catena può essere riaffilata presso il rivenditore specializzato in modo rapido e professionale, il quale fornisce anche dispositivi per l'affilatura della catena, con i quali è possibile affilare da soli la catena della sega. Si prega di rispettare le relative istruzioni per l'uso. Prendersi cura dei propri strumenti. Tenere i propri utensili puliti e affilati, in modo da poter lavorare con essi in modo corretto e sicuro. Attenersi alle direttive di manutenzione e alle indicazioni per il cambio dell'utensile.

### Informazioni sul Servizio Assistenza

Si deve tenere presente che le seguenti parti di questo prodotto sono soggette a un'usura naturale o dovuta all'uso ovvero che le seguenti parti sono necessarie come materiali di consumo.

Parti soggette ad usura \*: Catena della sega, Perno di guida, Olio per catena, Spazzole di carbone, Battuta dentata

\* non necessariamente compreso tra gli elementi forniti!

## 11. Stoccaggio

- Prima di ogni trasporto e stoccaggio, fissare il copricatena.
- Immagazzinare l'apparecchio in un luogo asciutto fuori dalla portata dei bambini.
- Quando l'apparecchio non viene utilizzato, immagazzinarlo in modo che non possa essere avviato da persone non autorizzate.

**AVVISO!** Non conservare il dispositivo non protetto all'esterno o in ambiente umido

## 12. Ciamento elettrico

Il motore elettrico installato è collegato e pronto per l'esercizio. L'allacciamento è conforme alle disposizioni VDE e DIN pertinenti.

L'allacciamento alla rete del cliente e il cavo di prolunga utilizzato devono essere conformi a tali norme.

- Il prodotto soddisfa i requisiti della norma EN 61000-3-11 ed è soggetto a condizioni speciali di collegamento. Ciò significa che non ne è consentito l'uso con collegamento prese scelte a piacimento.
- In caso di condizioni di rete sfavorevoli l'apparecchio può causare delle variazioni temporanee di tensione.
- Il prodotto è concepito solo per l'utilizzo collegato a prese che
  - a) non superino una massima impedenza di rete „Z“, oppure
  - b) che abbiano una resistenza di corrente continua della rete almeno di 100 A per fase.
- In qualità di utilizzatore, dovete assicurare, se necessario rivolgendovi al vostro ente di fornitura dell'energia elettrica, che la presa di collegamento dalla quale volete azionare il prodotto soddisfi uno dei due requisiti citati a) oppure b).

### Avvertenze importanti

In caso di sovraccarico il motore si disinserisce automaticamente. Dopo un tempo di raffreddamento (dalla diversa durata) è possibile inserire nuovamente il motore.

### Cavo di alimentazione elettrica difettoso

Sui cavi di alimentazione elettrica si verificano spesso danni all'isolamento.

### Le cause possono essere le seguenti:

- Schiacciate, laddove i cavi di alimentazione vengono fatti passare attraverso finestre o interstizi di porte.
- Piegature a causa del fissaggio o della conduzione dei cavi stessi eseguiti in modo non appropriato.
- Tagli causati dal transito sui cavi di alimentazione.
- Danni all'isolamento causati dalle operazioni di distacco dalla presa a parete.

- Cricche a causa dell'invecchiamento dell'isolamento.

Tali cavi di alimentazione elettrica difettosi non possono essere utilizzati e rappresentano un pericolo mortale a causa dei danni all'isolamento.

Controllare regolarmente che i cavi di alimentazione elettrica non siano danneggiati. Assicurarsi che, durante tale controllo, il cavo di alimentazione non sia collegato alla rete elettrica.

I cavi di alimentazione elettrica devono essere conformi alle disposizioni VDE e DIN pertinenti.

Utilizzare soltanto i cavi di alimentazione con la dicitura H05VV-F.

La stampa della denominazione del modello sul cavo di alimentazione è obbligatoria.

### Motore a corrente alternata

La tensione di alimentazione deve essere di 230 V ~

Le prolunghe devono essere lunghe fino a 25 m per un taglio trasversale di 1,5 mm<sup>2</sup> oltre ai 25 m di lunghezza almeno di 2,5 mm<sup>2</sup>.

Gli allacciamenti e le riparazioni all'impianto elettrico possono essere eseguiti soltanto da un elettricista qualificato.

In caso di domande indicare i seguenti dati:

- Tipo di corrente del motore
- Dati dell'etichetta identificativa della macchina
- Dati dell'etichetta identificativa del motore

## 13. Smaltimento e riciclaggio

L'apparecchio si trova in una confezione per evitare i danni dovuti al trasporto. Questo imballaggio rappresenta una materia prima e può perciò essere utilizzato di nuovo o riciclato. L'apparecchio e i suoi accessori sono fatti di materiali diversi, per es. metallo e plastica. Consegnate i pezzi difettosi allo smaltimento di rifiuti speciali. Per informazioni rivolgetevi ad un negozio specializzato o all'amministrazione comunale!

### Non smaltire i dispositivi usati insieme ai rifiuti domestici!



Questo simbolo indica che il prodotto non deve essere smaltito con i rifiuti domestici come da direttiva per gli strumenti elettrici ed elettronici usati (2012/19/UE) e in base alle leggi nazionali. Questo prodotto deve essere consegnato presso un apposito centro di raccolta. Questo può essere eseguito ad es. restituendo il prodotto vecchio all'atto dell'acquisto di un prodotto simile o consegnandolo presso un centro di raccolta autorizzato al riciclaggio di strumenti elettrici ed elettronici usati.











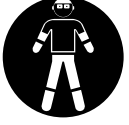

La gestione impropria di dispositivi usati può ripercuotersi negativamente sull'ambiente e sulla salute umana, a causa di sostanze potenzialmente pericolose spesso contenute negli strumenti elettrici ed elettronici. Uno smaltimento corretto del prodotto contribuisce inoltre a sfruttare in modo efficiente le risorse. Le informazioni sui centri di raccolta per dispositivi usati sono reperibili presso la propria amministrazione comunale, l'azienda municipalizzata per la nettezza urbana, un centro autorizzato allo smaltimento di strumenti elettrici ed elettronici usati o presso il servizio di nettezza urbana.

## 14. Risoluzione dei guasti

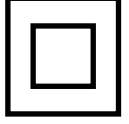
Problema	Possibile causa	Correzione
Il motore non funziona	Corrente assente  Freno della catena  Spazzole di carbone usurate	Controllare la presa, il cavo e la spina di alimentazione elettrica Cavo danneggiato: deve essere riparato da un'azienda specializzata. Un riparazione provvisoria (nastro isolante e simili) è assolutamente vietata Interruttore danneggiato: deve essere riparato da un'azienda specializzata Vedere sezione "Freno della catena" e "Rilascio del freno della catena" Fare sostituire le spazzole di carbone da un'azienda specializzata
La catena non si muove	Freno della catena	Controllare la catena e sbloccarla se necessario
Potenza di taglio insufficiente	Catena non affilata Tensione della catena La catena non appoggia correttamente sulla guida	Affilare la catena Tendere correttamente la catena Applicare correttamente la catena
Taglio con la sega difficile La catena salta fuori dalla lama	Tensione della catena	Tendere correttamente la catena
La catena della sega si scalda	Lubrificazione della catena	Controllare il livello dell'olio ed eventualmente rabboccare con olio Controllare la lubrificazione della catena

## Explicación de los símbolos

	¡Advertencia! Si no se siguen estas indicaciones existe el peligro de muerte, lesiones o daños en la herramienta!
	Lea por completo las instrucciones de manejo antes de usar el equipo.
	Use siempre gafas protectoras, protección para los oídos y un casco protector.
	Use siempre guantes de seguridad y antivibración para utilizar el equipo.
	Utilice siempre calzado de seguridad antideslizante protector contra los cortes cuando utilice el equipo.
	Es importante llevar ropa especial que proteja los pies, las piernas, las manos y los antebrazos.
	Si el cable de alimentación está dañado o roto, deberá estar desconectado de la fuente de alimentación.
	Clase de protección II
	Advertencia! Peligro de rebote. Tenga cuidado de que la motosierra no rebote y evite tocar la punta de la espada.
	No use el equipo con una sola mano.
	Use el equipo siempre con ambas manos.
	No exponga la unidad a la lluvia ni la use en lugares húmedos. La unidad no debe estar húmeda.

<b>Índice de contenidos:</b>	<b>Página:</b>
1. Introducción.....	84
2. Descripción del aparato .....	84
3. Volumen de entrega .....	84
4. Uso adecuado .....	85
5. Instrucciones de seguridad .....	85
6. Características técnicas .....	88
7. Estructura y manejo .....	89
8. Puesta en marcha .....	89
9. Indicaciones de trabajo .....	90
10. Mantenimiento .....	94
11. Almacenamiento.....	94
12. Conexión eléctrica.....	94
13. Eliminación y reciclaje.....	95
14. Solución de averías.....	96

## 1. Introducción

### Fabricante:

scheppach  
 Fabrikation von Holzbearbeitungsmaschinen GmbH  
 Günzburger Straße 69  
 D-89335 Ichenhausen

### Estimado cliente,

Le deseamos mucho éxito y satisfacción al trabajar con su nuevo equipo.

### Nota:

Conforme a la ley de responsabilidad de productos, el fabricante de este equipo no se responsabiliza de los daños causados por y en el mismo, en los casos siguientes:

- trato indebido.
- no observación de las instrucciones de uso.
- reparaciones realizadas por personas no autorizadas.
- instalación y recambio de „piezas de repuesto no originales de scheppach“.
- empleo para fines inadecuados.
- Fallos del sistema eléctrico debido a la falta de conformidad con las especificaciones eléctricas y las regulaciones VDE 0100, DIN 57113 / VDE 0113

### Recomendaciones:

Lea el texto completo del manual de instrucciones antes del montaje y puesta en funcionamiento del dispositivo. Estas instrucciones de uso están pensadas para que le resulte más fácil familiarizarse con el dispositivo y utilizar sus posibilidades de uso.

Las instrucciones de uso contienen notas importantes sobre cómo trabajar de manera segura, adecuada y económica con su máquina y cómo evitar peligros, ahorrar en costes de reparaciones, reducir el tiempo de inactividad y aumentar la fiabilidad y vida útil de la máquina. Además de las normas de seguridad contenidas en este escrito usted debe, en todo caso, cumplir con la normativa aplicable de su país con respecto al manejo de esta máquina.

Ponga las instrucciones de uso en una funda de plástico transparente para protegerlas de la suciedad y la humedad y guárdelas cerca de la máquina. Cada operario debe leer y observar las instrucciones antes de empezar el trabajo. Solo las personas que han recibido formación sobre el uso de la máquina y se les ha informado sobre los peligros y riesgos relacionados con ella pueden usarla. Debe cumplirse la edad mínima requerida.

Además de las normas de seguridad contenidas en el presente manual de instrucciones y las normativas especiales de su país, deben observarse las normas técnicas generalmente reconocidas para el funcionamiento de máquinas de trabajo con madera.

Declinamos cualquier responsabilidad de posibles accidentes o daños que puedan producirse por no obedecer las presentes instrucciones y advertencias de seguridad.

## 2. Descripción del aparato (fig. 1-4)

1. Asa trasera
2. Asa delantera
3. Protector de manos delantero / freno de la cadena
4. Cadena de sierra
5. Contratuerca/sistema SDS
6. Cubierta de la rueda de la cadena
7. Espada (carril guía)
8. Protector de manos trasero
9. Cable de conexión a la red
10. Tope de garras
11. Bloqueo de conexión
12. Descarga de tracción
13. Interruptor de encendido/apagado
14. Tapa de cierre del depósito de aceite
15. Indicador del nivel de aceite
16. Piñón
17. Pernos de guía
18. Indicación de funcionamiento / sobrecarga

## 3. Volumen de entrega

- Abrir el embalaje y extraer cuidadosamente el aparato.
- Retirar el material de embalaje, así como los dispositivos de seguridad del embalaje y para el transporte (si existen).
- Comprobar que el volumen de entrega esté completo.
- Comprobar que el aparato y los accesorios no presenten daños ocasionados durante el transporte.
- Si es posible, almacenar el embalaje hasta que transcurra el periodo de garantía.

### ATENCIÓN!

¡El aparato y el material de embalaje no son un juguete! ¡No permitir que los niños jueguen con bolsas de plástico, láminas y piezas pequeñas!

- Motosierra eléctrica
- Instrucciones de uso
- Cadena
- Espada (guía de cadena)
- Cubierta protectora para espada

## 4. Uso adecuado

La máquina cumple la directiva CE de máquinas vi- gente.

Antes de empezar a trabajar, deben estar montados en la máquina todos los dispositivos de protección y seguridad.

- El personal de servicio es responsable en la zona de trabajo frente a terceros.
- La máquina se ha concebido para su manejo por una sola persona.
- Observar todas las indicaciones de seguridad y relativas a los peligros.
- Todas las indicaciones de seguridad y peligro colocadas en la máquina se deben mantener íntegras y legibles.
- ¡La máquina solo se debe utilizar en perfecto estado técnico y para el uso previsto, teniendo en cuenta la seguridad y los peligros existentes, y respetando las instrucciones de servicio!
- ¡Las averías que puedan afectar especialmente a la seguridad deben ser subsanadas de inmediato!
- Se deben observar las prescripciones de seguridad, trabajo y mantenimiento del fabricante, así como las dimensiones indicadas en los Datos técnicos.
- Se deben observar las prescripciones de prevención de accidentes aplicables y las reglas técnicas de seguridad especiales reconocidas con carácter general.
- La máquina únicamente debe ser utilizada, mantenida o reparada por personal familiarizado con ella e instruido acerca de los peligros potenciales durante su uso. En caso de modificación arbitraria de la máquina quedará anulada la garantía del fabricante por los daños derivados.
- La máquina se debe usar únicamente con accesorios y herramientas originales del fabricante.
- Cualquier uso distinto del previsto se considerará no conforme. El fabricante no se responsabiliza de los daños resultantes y el usuario será el único responsable ante los posibles riesgos.
- Este equipo no se debe utilizar para el uso comercial, artesanal o industrial.
- Si no está seguro de si una condición de trabajo es segura o no, no trabaje con la máquina.
- La motosierra está diseñada para cortar madera y árboles pequeños con un diámetro no superior a la longitud de la espada.

### ¡AVISO DE ADVERTENCIA!

Por su propia seguridad, lea detenidamente este manual y las indicaciones generales de seguridad antes de poner en marcha el aparato. Si cede el aparato a un tercero, adjunte siempre estas instrucciones de uso.

Es preciso tener en consideración que nuestro aparato no está indicado para un uso comercial, industrial o en taller. No asumiremos ningún tipo de garantía cuando se utilice el aparato en zonas industriales, comerciales o talleres, así como actividades similares.

## 5. Instrucciones de seguridad

Lea las instrucciones completas antes de comenzar a trabajar con esta herramienta.

**Advertencia:** Cuando utilice herramientas eléctricas, siga las siguientes precauciones básicas de seguridad para reducir el riesgo de incendio, descarga eléctrica y lesiones personales.

Lea atentamente todas las instrucciones y advertencias. El incumplimiento de las instrucciones y advertencias puede provocar una descarga eléctrica, incendio y / o lesiones graves. Conserve bien las instrucciones y las advertencias. El término "aparato" se refiere aquí a aparatos accionados eléctricamente, ya sea con funcionamiento por red (con cable de red) o con mediante batería (sin cable de red).

### Indicaciones generales de seguridad

- Antes de trabajar con la motosierra eléctrica, familiarícese con todas las indicaciones relevantes al respecto.
- Practique el manejo de la sierra (corte a medida de troncos en un caballete para aserrar) y asesórese, por parte de un usuario experimentado o profesional, acerca del funcionamiento, los modos de utilización, las técnicas de aserrado y el equipo de protección personal.
- Tome en cuenta la protección acústica y las disposiciones locales relativas a la tala.
- Las normativas locales pueden requerir un examen de aptitud. Consulte a la administración forestal.

### Indicaciones generales de seguridad para herramientas eléctricas

#### 1. Seguridad en el lugar de trabajo

- **Mantenga su zona de trabajo ordenada y bien iluminada.** Las zonas de trabajo desordenadas o mal iluminadas pueden causar accidentes.
- **Con la motosierra eléctrica, no trabaje en entornos en peligro de explosión en los que haya líquidos, gases o polvos inflamables.** Las herramientas eléctricas producen chispas que pueden inflamar el polvo o los vapores.
- **No permita que se acerquen niños ni otras personas cuando use esta motosierra eléctrica.** Al distraerse puede perder el control del aparato.

## 2. Seguridad eléctrica

- **La clavija de conexión de la motosierra eléctrica debe ser compatible con la toma de enchufe. Bajo ningún concepto se debe modificar la clavija. No utilice adaptadores de conexión en las herramientas eléctricas con toma de tierra.** Las clavijas compatibles y sin modificar reducen el riesgo de una descarga eléctrica.
- **Evite el contacto corporal con las superficies conectadas a tierra tales como tuberías, calentadores, estufas y refrigeradores.** Existe un mayor riesgo de descarga eléctrica si su cuerpo está en contacto con la tierra.
- **Mantenga la motosierra eléctrica alejada de la lluvia o la humedad.** La entrada de agua en la herramienta eléctrica aumenta el riesgo de una descarga eléctrica.
- **No modifique externamente el cable para cargar, colgar la motosierra eléctrica o para desenchufar la clavija de la toma de enchufe. Aleje el cable lejos del calor, del aceite, los cantos afilados o los componentes móviles del aparato.** Unos cables dañados o enrevesados aumentan el riesgo de una descarga eléctrica.
- **Si trabaja con una motosierra eléctrica al aire libre, emplee solo cables prolongadores que también sean adecuados para zonas exteriores.** El uso de un cable prolongador adecuado para zonas exteriores reduce el riesgo de una descarga eléctrica.
- **Si no se puede evitar el funcionamiento de la motosierra eléctrica en un entorno húmedo, emplee un interruptor de corriente residual.** El uso de un interruptor de protección de corriente residual reduce el riesgo de una descarga eléctrica. Utilice un interruptor de corriente residual con una corriente de disparo de 30 mA o menor.

## 3. Seguridad de las personas

- **Concéntrese, fíjese en lo que hace y sea sensato cuando trabaje con la motosierra eléctrica. No use la motosierra eléctrica si está cansado o si está bajo el efecto de drogas, alcohol o medicamentos.** Un descuido durante el uso de la motosierra eléctrica puede causar lesiones graves.
- **Use equipo de protección personal y lleve siempre gafas de protección.** Usar equipo de protección personal como, p. ej., calzado de seguridad antideslizante, casco o protección auditiva, reduce el riesgo de sufrir lesiones.
- **Evite una puesta en marcha accidental. Asegúrese de que la motosierra eléctrica se encuentre desconectada antes de cogerla o transportarla.** Si transporta la motosierra eléctrica con el dedo puesto en el interruptor o conecta el aparato encendido a la toma de corriente, puede causar un accidente.

- **Antes de encender la motosierra eléctrica, retire cualquier herramienta eléctrica o llave inglesa.** Una herramienta o una llave puesta en una pieza giratoria del aparato pueden causar lesiones.
- **Evite las posturas anormales. Procure una buena estabilidad y mantenga siempre el equilibrio.** De este modo, controlará mejor la motosierra eléctrica, si surge una situación imprevista.
- **Use ropa adecuada.** No use ropa holgada ni joyas. No acerque el cabello, la ropa ni los guantes a las piezas móviles. La ropa holgada, las joyas y el cabello largo pueden quedar atrapados en las piezas móviles.
- **Si pueden instalarse dispositivos de aspiración y recogida de polvo, asegúrese de que se conecten y utilicen de forma correcta.** El uso de un aspirador de polvo puede reducir los riesgos derivados del polvo.

**¡Advertencia!** Esta herramienta eléctrica produce un campo electromagnético mientras funciona. Este campo puede perjudicar bajo circunstancias concretas implantes médicos activos o pasivos. Con el fin de reducir el peligro de lesiones graves o mortales, recomendamos a las personas con implantes médicos que consulten tanto a su médico como al fabricante del implante médico antes de manejar la herramienta eléctrica.

## 4. Uso y manipulación de la motosierra eléctrica

- **No sobrecargue el aparato, trabaje con la herramienta eléctrica adecuada.** Si usa la herramienta eléctrica adecuada, trabajará mejor y más seguro dentro del rango de potencia indicado.
- **No emplee la herramienta eléctrica cuyo interruptor esté defectuoso.** Una herramienta eléctrica que ya no se pueda conectar o desconectar de nuevo, es peligrosa y se debe reparar.
- **Retire la clavija de la toma de corriente antes de realizar ajustes en el aparato, cambiar accesorios o guardar el aparato.** Esta medida de precaución evita el arranque involuntario de la motosierra eléctrica.
- **Conserve la motosierra eléctrica que no utilice fuera del alcance de los niños. No deje que use el aparato ninguna persona que no esté familiarizada con él o no haya leído estas instrucciones.** Las herramientas eléctricas son peligrosas si son utilizadas por personas sin experiencia.
- **Cuide su motosierra eléctrica con esmero. Compruebe que las piezas móviles funcionan bien y no se atasquen, que no haya piezas rotas ni dañadas, y que motosierra eléctrica funcione correctamente. Si hay alguna pieza dañada, repárela antes de usar el aparato.** Muchos accidentes se deben a herramientas eléctricas que no han recibido el debido mantenimiento.

- **Mantenga las herramientas de corte afiladas y limpias.** Las herramientas de corte con bordes cortantes y afilados conservadas cuidadosamente se atascan menos y son más fáciles de conducir.
- **Use la motosierra eléctrica, los accesorios, las herramientas, etc. conforme a estas instrucciones. Tenga en cuenta las condiciones de trabajo y los trabajos que se deben realizar.** El uso de la motosierra eléctrica para fines no previstos puede ser peligroso.

#### Servicio técnico

- **Encargue la reparación de su herramienta eléctrica solamente al personal técnico cualificado y únicamente con piezas de recambio originales.** Así garantizará que la herramienta eléctrica siga siendo segura.

#### Indicaciones de seguridad para motosierras:

- **Cuando la motosierra esté en marcha, mantenga todas las partes del cuerpo apartadas de la cadena de sierra. Antes de poner en marcha la motosierra, compruebe que la cadena de sierra no toque ningún objeto.** Al trabajar con una motosierra, un momento de descuido puede hacer que la cadena de sierra atrape la ropa o una parte del cuerpo.
- **Sujete siempre la motosierra con su mano derecha en el asa trasera y la izquierda, en el asa delantera.** Sostener siempre la motosierra en el sentido inverso a la posición de trabajo aumenta el riesgo de lesiones y, por lo tanto, no debe utilizarse.
- **Mantenga el aparato eléctrico en superficies de agarre aisladas, ya que la cadena de sierra podría tocar cables ocultos.** Si la herramienta de corte toca un cable con corriente, esto puede provocar que la tensión llegue a las partes metálicas expuestas, lo que a su vez puede provocar una descarga eléctrica al usuario.
- **Use gafas de protección y protección para los oídos. Se recomienda un equipo de protección adicional para la cabeza, las manos, las piernas y los pies.** La ropa protectora adecuada reduce el riesgo de lesiones por astillas que puedan saltar y de contacto accidental con la cadena de sierra.
- **No trabaje con una motosierra sobre un árbol.** Existe peligro de lesión debido al funcionamiento de una motosierra sobre un árbol.
- **Asegúrese siempre de estar siempre en posición firme y utilice la motosierra solo si está en un terreno firme, seguro y uniforme.** Las superficies resbaladizas o inestables como una escalera pueden conducir a la pérdida de equilibrio o a la pérdida de control sobre la motosierra.

- **Si va a cortar una rama que está tensa, tenga presente que rebotará.** Si se libera la tensión en las fibras de madera, la rama tensa puede golpear al usuario y/o la motosierra se puede descontrolar.
- **Tenga especial cuidado cuando corte matas y árboles jóvenes.** El material delgado puede enredarse en la cadena de sierra y restallar hacia usted o hacerle perder el equilibrio.
- **Tome la motosierra por el asa delantera en estado desconectado y mantenga la cadena de sierra lejos de su cuerpo. Para transportar o guardar la motosierra, ponga siempre la cubierta protectora.** Si maneja la motosierra con cuidado, es menos probable que toque por descuido la cadena de sierra cuando está en marcha.
- **Siga las instrucciones de lubricación, tensado de la cadena y cambio de accesorios.** Una cadena mal tensada o lubricada puede partirse o aumentar el riesgo de rebote.
- **Mantenga las asas secas, limpias y libres de aceite y grasa.** Si las asas están sucias de grasa o aceite, pueden escurrirse y hacer perder el control.
- **Asierre únicamente madera. No haga con la motosierra ningún trabajo para el que no sea adecuada, por ejemplo: No utilice la motosierra para serrar plástico, mampostería o material de construcción que no sea de madera.** El uso de la motosierra para trabajos no previstos puede conducir a situaciones peligrosas.

#### Medidas de precaución contra el rebote

##### ¡Atención: rebote!

- La motosierra puede rebotar si la punta de la espada toca un objeto o si la madera se dobla y la cadena se atasca durante el corte.
- En algunos casos, el contacto de la punta del carril con un objeto puede hacer que la motosierra rebote inesperadamente hacia atrás y que la espada suba bruscamente hacia el usuario.
- Si la cadena de sierra se atasca en el borde superior del carril guía, este último puede rebotar bruscamente hacia el usuario.
- Cada una de estas reacciones puede hacerle perder el control de la sierra y causarle graves lesiones. Nunca confíe solamente en los dispositivos de seguridad instalados en la motosierra.
- Como usuario de una motosierra, debe tomar distintas medidas para poder trabajar sin causar accidentes ni lesiones.

Un rebote es el resultado de un uso incorrecto o deficiente de la herramienta eléctrica. Se puede evitar tomando medidas de precaución como las que se describen a continuación:

- Sujete la sierra con las dos manos rodeando sus asas con los pulgares y los dedos (fig. L). Ponga su cuerpo y sus brazos en una posición que le permita resistir las fuerzas de rebote.

- Si se toman las medidas adecuadas, el usuario será capaz de dominar las fuerzas de rebote. Nunca suelte la motosierra.
- No ponga el cuerpo en una posición anormal ni sierre por encima de la altura de sus hombros.
- Así evitará tocar involuntariamente un objeto con la punta de la espada y podrá controlar mejor la motosierra ante una situación inesperada.
- Use siempre las espadas y cadenas de recambio prescritas por el fabricante.
- Si usa carriles o cadenas de recambio inapropiadas, la cadena se puede partir y/o la sierra puede rebotar.
- Respete las instrucciones del fabricante sobre cómo afilar y mantener la cadena.
- Los limitadores de profundidad demasiado bajos hacen que la motosierra sea más proclive a rebotar.

#### Indicaciones adicionales de seguridad

- Si el cable de red del aparato está dañado, se debe reemplazar por medio de un cable de alimentación especial, disponible a través del fabricante o de su servicio de atención al cliente.
- Coloque el cable de conexión de tal forma que, durante el aserrado, no quede atrapado por ramas o similares.
- Utilice un interruptor de corriente residual con una corriente de disparo de 30 mA o menor.
- Siga las indicaciones de mantenimiento, control y servicio técnico en las presentes instrucciones de uso.
- Los dispositivos de protección y piezas dañados deben ser reparados o cambiados adecuadamente por nuestro centro de servicio técnico, a menos que se indique lo contrario en las instrucciones de servicio.
- Antes de trabajar con la motosierra eléctrica, familiarícese con todas las indicaciones relevantes al respecto. Practique el manejo de la sierra (corte a medida de troncos en un caballete para aserrar) y asesórese, por parte de un usuario experimentado o profesional, acerca del funcionamiento, los modos de utilización, las técnicas de aserrado y el equipo de protección personal.

## 6. Características técnicas

#### Datos de corte de la motosierra eléctrica

Longitud de corte	45,5 cm
Longitud de la espada	45,7 cm
Capacidad del depósito de aceite de la cadena	0,125 l
Aceite para cadenas de sierra	Aceite especial para cadenas de sierra
Paso de cadena	3/8"
Grosor de los eslabones impulsores	1,27 mm
Tipo de cadena	Oregon 91PX062X
Número de dientes de la rueda de la cadena de accionamiento	6
Paso de dientes de la rueda de la cadena de accionamiento	3/8"
Freno de cadena	sí
Tipo de espada	Oregon 180SDEA041
Accionamiento	
Motor	230-240 V / 50 Hz
Potencia nominal del motor	2400 W
Velocidad de corte máx en	14 m/s
Peso en	5,5 kg
Peso en sin cadena y espada	4,8 kg

#### ¡Reservado el derecho a introducir modificaciones!

Información sobre la generación de ruidos determinada según las normas correspondientes:

Presión acústica  $L_{PA} = 93$  db (A)

Potencia acústica  $L_{WA} = 104,6$  db (A)

Nivel de potencia acústica garantizado  $L_{PA} = 106$  db (A)

Incertidumbre de medición  $K_{PA} = 3$  db (A)

Utilice una protección auditiva.

#### El efecto del ruido puede causar pérdida auditiva.

Vibración  $A_{nv}$  (asa delantera) = 7,5 m/s<sup>2</sup>

Vibración  $A_{nv}$  (asa trasera) = 7,5 m/s<sup>2</sup>

Incertidumbre de medición  $K_{PA} = 1,5$  m/s<sup>2</sup>

El valor indicado de emisión de vibraciones se ha medido siguiendo un proceso de comprobación normalizado y puede utilizarse para comparar una herramienta eléctrica con otra;



El valor indicado de emisión de vibraciones puede utilizarse también para una primera valoración de la carga.

#### Advertencia:

- El valor de emisión de vibraciones puede diferenciarse de la indicación durante el uso real de la herramienta eléctrica en función de la manera en la que se usa la herramienta eléctrica;
- Intente mantener lo más baja posible la carga por vibraciones. Para reducir la carga de vibraciones durante el empleo de la herramienta, se puede recurrir por ejemplo a guantes y limitar el tiempo de trabajo. Para ello, deben tenerse en cuenta todas las fracciones de los ciclos de funcionamiento (por ejemplo, tiempos en los que la herramienta eléctrica se encuentra desconectada, y tiempos en los que se encuentra conectada, pero funciona sin carga).

## 7. Estructura y manejo

### ¡Aviso de advertencia!

¡Utilice siempre gafas de protección, protección para los oídos, guantes de protección y ropa de trabajo ajustada!

Utilice la motosierra solo con cables de extensión aprobados (con recubrimiento de caucho), de la potencia especificada y con conexiones externas que se ajusten a la clavija de la sierra.

La motosierra está provista de un circuito de protección. Solo funciona cuando se accionan los interruptores 11 y 13 simultáneamente con una mano.

Si la motosierra de cadena no está funcionando, el freno de cadena debe soltarse con el protector de manos delantero (3).

### Conexión

- Suelte el freno de cadena (3), pulse el bloqueo de conexión (11) y accione el interruptor de encendido/apagado (13).
- Coloque en la madera la garra inferior del tope del paragolpes (fig., 2 J). Levante la motosierra por el asidero trasero (1) y comience a serrar la madera. Mueva la motosierra ligeramente hacia atrás y, a continuación, ajuste el tope de la garra ligeramente más bajo.
- Tenga cuidado con la madera partida porque se pueden arrancar trozos de madera.

### ¡Atención!

Tras el encendido, la motosierra funciona de inmediato a máxima velocidad.

### Desconexión

- Para desconectar el aparato, se debe soltar el interruptor de encendido/apagado (13) en el asidero trasero.

- Cuando se apaga con el interruptor de encendido/apagado, la motosierra se detiene en 1 segundo, con una chispa fuerte. Esto es, completamente normal y no afecta al correcto funcionamiento de la sierra de motosierra.
- Tras el trabajo con la motosierra: Limpie siempre la cadena de sierra y la espada, y vuelva a colocar la protección de cadena.
- Cuando se activa el freno de cadena, la motosierra se desactiva inmediatamente

### Explicación de la indicación de funcionamiento / sobrecarga (fig. 2, 18):

LED verde:

El LED verde se ilumina cuando el aparato está funcionando.

LED rojo:

El LED rojo se ilumina cuando el aparato está sobrecargado y solo se apaga tras una nueva conexión/desconexión.

## 8. Puesta en marcha

El voltaje y el tipo de corriente de la fuente de alimentación deben corresponderse con las especificaciones de la placa de características.

Antes de que comience el trabajo, siempre se debe comprobar el funcionamiento correcto y seguro de la motosierra.

Compruebe también que la cadena esté bien lubricada y que el nivel de aceite sea suficientemente alto (véase figura 4). Si el nivel de aceite se encuentra a aprox. 5 mm por encima de la marca inferior, el aceite debe rellenarse. Cuando el nivel de aceite sea alto, puede comenzar a trabajar.

- Encienda la motosierra y sosténgala sobre el suelo. La motosierra no debe tocar el suelo. Por razones de seguridad debe mantenerse una distancia mínima de 20 cm. Si descubre un rastro creciente de aceite, significa que el sistema de lubricación para la cadena funciona correctamente. Si no puede detectar señales de aceite, primero limpie la salida de aceite (fig. 2, C) y el tubo de aceite. En caso necesario, recurra a una empresa especializada. (Lea detenidamente las instrucciones correspondientes en la sección „Aceite de lubricación“).
- Si es necesario, compruebe la tensión de la cadena y la holgura (véase sección „Tensado de la cadena de sierra“).
- Compruebe el buen funcionamiento del freno de cadena (véase también el apartado „Soltar freno de cadena“).

## Montaje

### Coloque los carriles guía y la cadena (fig. 1, 2 y 3)

**Aviso de advertencia:** Si la motosierra ya ha sido conectada a una fuente de alimentación: Desconecte previamente el aparato de la fuente de alimentación. Use siempre guantes de protección en todos los trabajos con/en la sierra.

Nota importante: El protector de manos delantero (3) debe estar siempre en la posición superior (en vertical) (fig. 5).

El carril guía y la cadena de sierra se entregan por separado, es decir, desmontados. Durante el montaje, afloje primero la contratuerca (sistema SDS/5) y, a continuación, retire la cubierta del piñón (6). El perno de guía (17) se debe encontrar en el centro de la guía.

Si es necesario, ajuste la tensión de la cadena con la rueda de ajuste (5a/fig. 3).

**¡Aviso de advertencia!** ¡Con el fin de evitar lesiones causadas por los bordes afilados, se deben siempre utilizar guantes de protección al montar, tensar y comprobar la cadena!

¡Antes de instalar el carril guía con la cadena de sierra, compruebe la dirección de corte de los dientes! La dirección de desplazamiento se indica mediante una flecha en la cubierta del piñón (6). Para ajustar la dirección de corte, puede que sea necesario girar la cadena de sierra (4).

Sujete el carril guía (7) verticalmente con la punta hacia arriba, y coloque la cadena de sierra (4), empezando por la punta del carril guía. A continuación, se instala el carril guía con la cadena de sierra como sigue:

Coloque el carril guía con la cadena de sierra en el piñón (16) el perno de guía (17). ¡Asegúrese de que la placa de ajuste (7a/fig. 3) mire hacia usted!

- La placa de ajuste (7a) está equipada con el tornillo F en el carril guía (7).
- Coloque la cadena de sierra alrededor del piñón (16) y compruebe que se posicione correctamente (véase fig. 3).
- Coloque la cubierta del piñón (6) en la parte superior y asegúrela con la contratuerca (5).
- Ahora se debe tensar correctamente la cadena de sierra.

### Tensado de la cadena de sierra

#### ¡AVISO DE ADVERTENCIA!

¡Desconecte siempre primero el aparato de la alimentación de corriente para todos los trabajos en la motosierra!

¡Use siempre guantes de protección en todos los trabajos!

- ¡La cadena de sierra (4) debe colocarse obligatoriamente en el carril guía (7)!

- Gire el botón exterior en el sentido de las agujas del reloj (5a / fig.3) hasta que la cadena de sierra quede debidamente tensada, luego gire el botón interior (de 5) para bloquear el carril guía en esta posición.
- Mientras se aprieta el botón interior, el carril de guía debe empujarse hacia arriba.
- Vuelva a comprobar la tensión de la cadena de sierra. No debe tensar demasiado la cadena. En condiciones de clima frío debe ser posible elevar la cadena aprox. 5 mm en el centro del carril guía.
- Apriete firmemente la contratuerca (5).
- En un clima más cálido, la cadena se dilata y se afloja. En ese caso existe riesgo de que la cadena se salga del carril guía.
- Por lo tanto, debe volver a tensarse cuando corresponda.
- Si se ha tensado una cadena de sierra estando caliente, esta última debe aflojarse de nuevo al final del trabajo. De lo contrario, la tensión de la cadena sería excesiva durante el enfriamiento y la contracción asociada.
- Una cadena de sierra nueva debe ponerse en marcha durante aprox. 5 minutos. En este punto es especialmente importante la lubricación de la cadena. Después del rodaje inicial, se debe comprobar la tensión de la cadena y, si es necesario, ajustarla.

## 9. Indicaciones de trabajo

### Transporte de la motosierra

Antes de transportar motosierra, retire siempre el cable de red de la toma de enchufe, y coloque la protección de cadena sobre el carril y la cadena. Si se realizan varios cortes con la motosierra, esta última se debe mantener apagada entre los cortes.

### Cable alargador

Solo se pueden utilizar cables de extensión diseñados para el uso en exteriores. El calibre del cable (longitud máxima del cable alargador: 75 m) debe ser de, al menos, 1,5 mm<sup>2</sup>. Por seguridad, cable alargador debe terminar en un bucle, que debe pasar por la carcasa a través de la descarga de tracción.

Los alargadores con una longitud de más de 30 m tienen un efecto perjudicial sobre la potencia de la motosierra.

### Lubricación de la cadena

Para proteger contra el desgaste excesivo, la cadena de sierra y el carril guía deben lubricarse uniformemente durante el funcionamiento. La lubricación es automática. Nunca trabaje sin lubricación de cadena. Si la cadena se seca, en poco tiempo el dispositivo de corte quedará gravemente dañado.

Por lo tanto, compruebe la lubricación de la cadena y el nivel de aceite antes de cada inicio de trabajo (fig. 4).

No ponga la sierra en marcha cuando el nivel de aceite esté por debajo de la marca „Min.“.

- Min.: Si el nivel de aceite en el indicador (15) se encuentra a solo aprox. 5 mm por encima de la marca inferior, el aceite debe rellenarse.
- Max.: Rellene con aceite hasta que se alcance el nivel máximo en la pantalla (15).

#### Lubricante de la cadena

La durabilidad de la cadena de sierra y del carril guía está determinada en gran medida por la calidad del lubricante utilizado. ¡No utilice aceite usado! Utilice solo lubricante ecológico. El lubricante de la cadena solo puede almacenarse en contenedores que cumplan con las normativas vigentes.

#### Espada

La espada (7) está particularmente sometida a un gran esfuerzo en la punta (nariz) y en la parte inferior. Para evitar un desgaste unilateral, gire el carril guía mientras afila la cadena.

#### Piñón

El piñón (16) está sometido a esfuerzos particularmente elevados. Si encuentra marcas de desgaste profundo en los dientes, debe reemplazar el piñón. Un piñón desgastado acorta la durabilidad de la cadena. El cambio de piñón deberá ser efectuado por una tienda o una empresa especializada.

#### Protección de la cadena

La protección de la cadena debe colocarse inmediatamente tras finalizar el trabajo y para el transporte por encima de la cadena y el carril guía.

#### Freno de cadena

Cuando la sierra rebota, el freno de cadena (3) sale disparado por encima del protector de manos delantero (3). Presione el protector de manos delantero (3) hacia adelante con el dorso de la mano. Como resultado, la motosierra o el motor se detienen por acción del freno de cadena en 0,15 s. (fig. 5, H).

#### Liberación del freno de cadena (fig. 5)

Con el fin de volver a poner la sierra en funcionamiento, se debe soltar el bloqueo de la cadena de sierra. Para ello, apague primero la motosierra. A continuación, pliegue el protector de mano delantero (3) de nuevo en su posición inicial hasta que encaje en su lugar (fig. 5, I). Esto significa que el freno de cadena vuelve a ser completamente funcional.

#### Protección de la motosierra

La motosierra no debe utilizarse en condiciones de lluvia o humedad.

**AVISO DE ADVERTENCIA:** Si el cable alargador está dañado, retire inmediatamente la clavija de la toma de corriente. No debe trabajar con un cable dañado.

- Compruebe si la motosierra está dañada. Antes de volver a utilizar el aparato, compruebe cuidadosamente el funcionamiento óptimo y según lo previsto de los dispositivos de protección o si existen piezas que puedan estar ligeramente dañadas.
- Compruebe el correcto funcionamiento de las piezas móviles.
- Todas las piezas deben montarse correctamente y cumplir todos los requisitos para garantizar el funcionamiento óptimo de la motosierra.
- Los dispositivos y piezas de seguridad dañados deben ser reparados o reemplazados apropiadamente por una empresa especializada, a menos que se indique lo contrario en este manual.

#### Indicaciones para el uso práctico

##### Rebote

Evite accidentes con la sierra, no serrando con la punta del carril guía ya que repentinamente la sierra puede salir disparada o rebotar.

Cuando trabaje con la sierra use siempre el equipo de protección completo y la ropa de trabajo ajustada. Un rebote es un movimiento hacia arriba y/o hacia atrás del carril guía que puede ocurrir cuando la cadena de sierra golpea un obstáculo (objeto) con la punta de la espada.

Sujete siempre su pieza de trabajo. Utilice dispositivos de sujeción para fijar la pieza de trabajo. Esto facilita el manejo seguro de la motosierra con ambas manos.

Un rebote provoca un comportamiento incontrolable de la sierra. Este riesgo existe particularmente con una cadena de sierra suelta o roma. Una cadena insuficientemente afilada aumenta el riesgo de rebote. Nunca sierre por encima de la altura del hombro.

#### Consejos para el uso práctico de la sierra

##### Indicaciones importantes

- Utilice el equipo exclusivamente para serrar madera. No trabaje metal, plástico, mampostería o material de construcción que no sea de madera.
- Si la sierra toca un cuerpo extraño, apague el motor. Revise la sierra y, si es necesario, repárela.
- Proteja la cadena de la suciedad y la arena. Incluso pequeñas cantidades de suciedad pueden degradar la cadena rápidamente y aumentar el riesgo de rebote.
- Antes de emprender tareas más difíciles, empiece serrando troncos de árbol pequeños para ejercitarse y comprobar qué sensación le produce usar el aparato.
- Para empezar a serrar, presione la carcasa de la motosierra contra el tronco del árbol.

- Deje que la sierra trabaje por usted. Presione solo una ligeramente hacia abajo.
- Para no perder el control del aparato cuando la cadena salga de la madera, no deberá ejercer presión sobre la sierra contra el extremo del corte.

**Para talar árboles es obligatorio tener la formación necesaria.**

**Precaución:**

Preste atención a las ramas rotas o muertas que puedan caer mientras esté serrando y causar lesiones graves. No sierre cerca de edificios o cables eléctricos si no sabe en qué dirección caerá el árbol talado. No trabaje de noche, ya que verá mal, y tampoco con lluvia, nieve o tormenta, ya que no podrá prever la dirección de caída del árbol.

- Planifique de antemano el trabajo con su motosierra.
- La zona de trabajo alrededor del árbol debe estar despejada para que usted tenga una posición segura.
- El operador de la máquina debe situarse siempre en el nivel más alto de la zona de trabajo, ya que, después de caer, el árbol probablemente rodará o resbalará hacia abajo.
- Preste atención a las ramas rotas o muertas que puedan caer mientras esté serrando y causar lesiones graves.

La dirección de caída de un árbol depende de los siguientes factores:

- Dirección y velocidad del viento
- Inclinação del árbol. La inclinación no siempre se puede apreciar cuando el terreno es irregular o empinado. Determine la inclinación del árbol con una plomada o un nivel de burbuja.
- Crecimiento de ramas (y por tanto, peso) solo por un lado
- Árboles u obstáculos situados alrededor

Si dos o más personas cortan y talar al mismo tiempo, la distancia entre las personas a que cortan y talar debe ser de, al menos, el doble de la altura del árbol a talar. En el caso de los árboles, se debe tener cuidado de que ninguna otra persona se exponga a algún peligro, no se golpeen las líneas de suministro ni se ocasionen daños a la propiedad. Si un árbol entra en contacto con una línea de suministro, se debe avisar a la compañía de suministro inmediatamente. Compruebe si el árbol tiene partes rotas y podridas. Si el tronco está podrido, puede romperse de repente y caer sobre usted. Asegúrese de que hay suficiente espacio para que el árbol caiga. Guarde una distancia de 2 ½ veces la longitud del árbol con respecto a la persona más cercana o a otros objetos. El ruido del motor puede hacer que no se oigan las voces de advertencia.

Deje el punto de aserrado limpio de suciedad, pie-dras, corteza desprendida, clavos, grapas y alambre.

**Mantenga despejada una ruta de escape (fig. A)**

Antes comenzar a serrar, se debe planificar una vía de evacuación y, si es necesario, despejarla. La vía de evacuación se debe conducir diagonalmente hacia atrás desde la línea de caída esperada (fig. A).

Posición 1: ruta de escape

Posición 2: dirección de caída del árbol

**Para talar árboles grandes es obligatorio tener la formación necesaria. (a partir de 15 cm de diámetro)**

Para talar árboles grandes se usa el método de corte direccional. Este método consiste en recortar del árbol una cuña según la dirección de caída deseada. Cuando se realiza el corte de tala por el otro lado del árbol, este cae en la dirección de la cuña.

**INDICACIÓN:** Si el árbol tiene raíces de apoyo grandes, debe quitarlas antes de recortar la cuña. Si utiliza la motosierra para quitar las raíces de apoyo, la cadena no debe tocar el suelo o, de lo contrario, se embotará.

**Corte direccional y tala del árbol (fig. B-C)**

- Para realizar el corte direccional, sierre primero el corte superior (Pos. 1) de la cuña (Pos. 2). Sierre 1/3 del árbol. A continuación, sierre el corte inferior (Pos. 3) de la cuña (Pos. 2). Quite la cuña recortada.
- A continuación, en el lado opuesto del árbol, puede realizar el corte de tala (Pos. 4). Para efectuarlo, corte aprox. 5 cm por encima del centro de la cuña. Así dejará, entre el corte de tala (Pos. 4) y la cuña (Pos. 2), madera suficiente que funcionará de bisagra al talar. Esta bisagra sirve para dirigir la caída del árbol en la dirección correcta.

**INDICACIÓN:**

Antes de terminar el corte de tala, ensanche el corte, si hace falta, por medio de cuñas para controlar la dirección de caída. Use solamente cuñas de madera o plástico. Las cuñas de acero o hierro pueden causar un rebote y daños en el equipo.

Preste atención a los signos de que el árbol está empezando a caer, por ejemplo a los crujidos, a la apertura del corte de tala o a movimientos en las ramas superiores.

- Cuando el árbol empiece a caer, pare la motosierra, púsela y aléjese inmediatamente siguiendo su ruta de escape.
- Para evitar lesiones, no corte con su motosierra árboles que ya han sido parcialmente talados. Preste especial atención a los árboles parcialmente talados que no estén apoyados. Si un árbol no cae del todo, pare la motosierra y ayúdelo a caer con un torno de cable, un polipasto o un tractor.

### Serrado de un árbol talado (tronzado del tronco)

El término "tronzado del tronco" designa el proceso de fragmentar un árbol talado y hacer trozas con la longitud deseada.

**PRECAUCIÓN:** No se coloque sobre el tronco que esté talando en ese momento. El tronco puede rodar y usted puede perder el equilibrio y el control del equipo. Nunca sierre sobre un suelo empinado.

#### Indicaciones importantes

- Sierre siempre un solo tronco o una sola rama.
- Tenga cuidado cuando corte madera astillada. Pueden alcanzarle trocitos de madera afilados.
- Para cortar troncos o ramas pequeños, use un cablete. Cuando corte un tronco, este no debe estar sujeto por otra persona. Tampoco sujete el tronco con una pierna ni con un pie.
- No use la motosierra para cortar en puntos donde los troncos, las raíces y otras partes del árbol estén entrelazados. Arrastre los troncos hasta un lugar despejado llevando primero los troncos desnudos.

#### Diferentes cortes para el tronzado del tronco (fig. D)

**Precaución:** Si la motosierra se atasca en un tronco, no la saque violentamente. Puede perder el control del equipo y sufrir lesiones graves y/o dañar la motosierra. Pare la motosierra y meta una cuña de plástico o madera en el corte hasta que pueda sacar la sierra fácilmente. Vuelva a poner la motosierra en marcha y reanude el corte con cuidado. Nunca ponga la motosierra en marcha si está atascada en un tronco.

#### Corte superior (fig. E, pos. 1)

Para realizar el corte superior, coloque la motosierra sobre la cara superior del tronco y empújela contra él. Para realizar el corte superior, ejerza tan solo una ligera presión hacia abajo.

#### Corte inferior (fig. E, pos. 2)

Para realizar el corte inferior, coloque la motosierra sobre la cara inferior del tronco y empújela contra él. Para realizar el corte inferior, ejerza tan solo una ligera tracción hacia arriba. Sujete bien la motosierra para poder controlarla. La motosierra empujará hacia atrás (es decir, hacia usted).

**Precaución:** Para hacer un corte inferior, nunca sujete la motosierra al revés. En esta posición no tendrá el control del equipo. Haga siempre el primer corte en el lado de compresión del tronco. El lado de compresión de un tronco es aquel en el que se concentra la presión del peso del tronco.

#### Tronzado del tronco sin soportes (fig. F)

- Si toda la longitud del tronco del árbol está distribuida de manera uniforme, el aserrado se realizará desde arriba (pos. 1).
- Tenga cuidado de no cortar el suelo.

#### Tronzado del tronco apoyado en un extremo (fig. G)

- Cuando el tronco del árbol se apoya en un extremo, realice el aserrado del primer corte (pos. 1) desde la parte inferior (1/3 del diámetro del tronco) para evitar que se astille.
- El segundo corte se inicia desde arriba (2/3 del diámetro), a la altura del primer corte para evitar el aprisionamiento.

#### Tronzado del tronco apoyado en ambos lados (fig. H)

- Cuando el tronco de árbol se apoya en ambos extremos, realice el aserrado del primer corte (pos. 1) desde la parte superior (1/3 del diámetro del tronco) para evitar que se astille.
- El segundo corte se inicia desde abajo (2/3 del diámetro) a la altura del primer corte para evitar el aprisionamiento.

#### Desrame y poda

**Precaución:** Tenga siempre presente la posibilidad de un rebote y tome medidas para evitarla. Cuando esté desramando o podando ramas y la cadena esté en marcha, nunca deje que la punta de la espada toque otras ramas u objetos. Ese contacto puede causar lesiones graves.

**Precaución:** Para desramar o podar, nunca se suba al árbol. No se coloque sobre escalerillas, plataformas, etc. Podría perder el equilibrio y el control del equipo.

#### Indicaciones importantes

- Trabaje lentamente y sujete la motosierra con ambas manos. Sitúese en una posición segura que le permita mantener el equilibrio.
- Preste atención a las partes del árbol que puedan rebotar. Tenga mucho cuidado al cortar las partes pequeñas del árbol. El material flexible puede enredarse en la cadena y rebotar hacia usted o hacerle perder el equilibrio.
- Preste atención a las partes del árbol que puedan rebotar. Sobre todo a las ramas dobladas o tensas. Evite el contacto con la rama o la motosierra cuando ceda la tensión de la madera.
- Mantenga su zona de trabajo despejada. Quite las ramas del camino para no tropezar en ellas.

#### Desrame (fig. J)

- Desrame el árbol después de talarlo. Solo entonces podrá desramarlo de forma segura y correcta.

- Deje que las ramas más grandes queden debajo del árbol talado y úselas como apoyo mientras continúa trabajando.
- Comience por la base del árbol talado y continúe trabajando hacia la copa. Retire las partes más pequeñas del árbol mediante un corte.
- Al hacerlo, recuerde dejar siempre el árbol entre usted y la motosierra.
- Retire las ramas más grandes que sirven de apoyo utilizando el método descrito en el apartado "Tronzado del tronco sin caballetes".
- Retire las partes pequeñas del árbol que cuelgan libremente haciendo siempre un corte superior. Si las retira mediante un corte inferior, podrían caer en la motosierra y atascarla.

#### **Poda (fig. I)**

**Precaución:** Poda solamente ramas que estén a la altura de sus hombros o por debajo. Nunca corte ramas situadas por encima de la altura de sus hombros. Encargue ese trabajo a un experto.

- Para hacer el primer corte (Pos. 1) penetre 1/3 en la cara inferior de la rama.
- A continuación, con el segundo corte (Pos. 2) atraviese la rama por completo. El tercer corte (Pos. 3) es un corte superior con el que la rama se separa a entre 2,5 y 5 cm del tronco.

#### **Aserrado en pendientes (fig. K)**

Durante el aserrado en una pendiente colóquese siempre sobre el tronco del árbol (fig. K). Para conservar el control total en el momento del "aserrado", reduzca la presión contra el extremo del corte sin dejar de agarrar con fuerza los asideros de la motosierra.

**¡Atención!** La motosierra no debe tocar el suelo. Cuando termine el corte, espere a que la cadena de sierra se pare antes de retirar la motosierra. Apague siempre el motor de la motosierra antes de pasar de un árbol a otro.

### **10. Mantenimiento**

**¡Aviso de advertencia!** ¡Desconecte siempre primero el aparato de la alimentación de corriente antes de cualquier trabajo en la motosierra!

- Mantenga las ranuras de ventilación de la carcasa del motor limpias y despejadas.
- Solo tendrá permitido realizar de forma autónoma los trabajos de mantenimiento descritos en este manual. Nuestro servicio de atención al cliente deberá estar a cargo del resto de las tareas de mantenimiento.
- La sierra no debe modificarse de ningún modo, ya que en tal caso la seguridad del aparato ya no está garantizada.

- Si la motosierra no funciona correctamente a pesar de un cuidado y mantenimiento meticulosos, encargue su reparación a una empresa especializada.

#### **Rellenado con aceite de lubricación de cadena**

Limpie la tapa del depósito de aceite (14) antes de abrirla para evitar que entre suciedad en el depósito. Al trabajar con la sierra, compruebe el contenido del depósito de aceite en el indicador de nivel de aceite (15). A continuación, cierre la tapa (14) y limpie el aceite que pueda haberse derramado.

#### **Afilamiento de la cadena de sierra**

Se puede volver a afilar su cadena de sierra de forma rápida y profesional en un comercio especializado. Asimismo, en su tienda especializada podrá adquirir herramientas para el afilado de cadenas, con las que puede afilar su cadena de sierra. Preste atención al manual de instrucciones correspondiente. Cuide su herramienta con esmero. Mantenga sus piezas afiladas y limpias para trabajar correctamente y de forma segura. Siga las prescripciones de mantenimiento y las instrucciones para el cambio de herramienta.

#### **Información de servicio**

Es preciso tener en cuenta, que las siguientes piezas de este producto se someten a desgaste natural o provocado por el uso o que se necesitan las siguientes piezas como materiales de consumo. Piezas de desgaste\*: Cadena de sierra, Pernos de guía, Aceite de cadena, Escobillas de carbón, Tope de garras

\*¡no tiene por qué estar incluido en el volumen de entrega!

### **11. Almacenamiento**

- Coloque el protector de cadena antes de cada transporte y almacenamiento.
- Conserve el aparato en un lugar seco y fuera del alcance de los niños.
- Si no se va a emplear el aparato, almacénelo de tal forma que no lo pueda arrancar una persona no autorizada.

#### **¡Advertencia!**

No guarde el aparato sin protección al aire libre ni en un entorno húmedo.

### **12. Conexión eléctrica**

El electromotor instalado está conectado para utilizarse. La conexión cumple las pertinentes disposiciones VDE y DIN.

La conexión a la red por parte del cliente, así como el cable alargador utilizado deben cumplir estas normas.

- El producto cumple los requisitos de la norma EN 61000-3-11 y debe someterse a condiciones especiales de conexión. Es decir, los puntos de conexión no se pueden escoger libremente.
- Se pueden producir oscilaciones de tensión en el aparato en caso de que la alimentación de red sea desfavorable.
- El producto ha sido concebido para ser usado exclusivamente en puntos de conexión que
  - a) no sobrepasen una impedancia de red máxima admisible "Z", o
  - b) posean una capacidad de corriente continua de la red de mínimo 100 A por fase.
- El usuario deberá consultar a su empresa de suministro de energía para cerciorarse de que el punto de conexión en el que se desee hacer funcionar el producto cumpla uno de los requisitos mencionados, a) o b).

#### Advertencias importantes

En caso de sobrecarga del motor, este se desconecta automáticamente. Tras un tiempo de refrigeración (los tiempos varían), puede conectarse de nuevo el motor.

#### Línea de conexión eléctrica defectuosa

En las líneas de conexión eléctrica surgen a menudo daños de aislamiento.

#### Las causas para ello pueden ser:

- Zonas aprisionadas al conducir las líneas de conexión a través de ventanas o puertas entreabiertas.
- Doblecés ocasionados por la fijación o el guiado incorrectos de la línea de conexión.
- Zonas de corte al sobrepasar la línea de conexión.
- Daños de aislamiento por tirar de la línea de conexión del enchufe de la pared.
- Grietas causadas por el envejecimiento del aislamiento.

Tales líneas de conexión eléctrica defectuosas no deben utilizarse, pues suponen un riesgo para la vida debido a los daños de aislamiento.

Supervisar con regularidad las líneas de conexión eléctrica en busca de posibles daños. Durante la comprobación, preste atención a que la línea de conexión no cuelgue de la red eléctrica.

Las líneas de conexión eléctrica deben cumplir las pertinentes disposiciones VDE y DIN.

Utilice solo líneas de conexión eléctrica con certificación H05VV-F.

La impresión de la denominación del tipo en el cable de conexión es obligatoria.

#### Motor de corriente alterna

- La tensión de la red debe ser de 230 V.
- Las extensiones deben tener hasta 25 m de largo un corte transversal de 1,5 mm<sup>2</sup> sobre 25 m longitud de al menos 2,5 mm<sup>2</sup>.

Las conexiones y reparaciones del equipamiento eléctrico debe realizarlas solo un experto electricista.

En caso de posibles dudas, indique los siguientes datos:

- Tipo de corriente del motor
- Datos de la placa de características de la máquina
- Datos de la placa de características del motor

### 13. Eliminación y reciclaje

El aparato está protegido por un embalaje para evitar daños producidos por el transporte. Este embalaje es materia prima y, por eso, se puede volver a utilizar o llevar a un punto de reciclaje. No tirar las pilas al cubo de la basura, al fuego o al agua. Las pilas deben eliminarse o reciclarse de forma ecológica. El aparato y sus accesorios están compuestos de diversos materiales, como, p. ej., metal y plástico. Depositar las piezas defectuosas en un contenedor destinado a residuos industriales. Informarse en el organismo responsable al respecto en su municipio o en establecimientos especializados.

#### ¡No arroje los aparatos usados a la basura doméstica!



Este símbolo indica que el producto, según la directiva sobre residuos de aparatos eléctricos y electrónicos (2012/19/UE) y las leyes nacionales, no puede eliminarse junto con la basura doméstica. En su lugar, este producto deberá ser conducido a un punto de recogida adecuado. Esto puede efectuarse devolviendo el aparato al comprar uno nuevo de características similares o entregándolo en un punto de recogida autorizado para el reciclaje de residuos de aparatos eléctricos y electrónicos. La manipulación inadecuada de residuos de aparatos eléctricos y electrónicos puede tener efectos negativos en el medio ambiente y en la salud humana, debido a las sustancias potencialmente peligrosas que estos frecuentemente contienen. Al eliminar correctamente este producto, Ud. contribuye además a un aprovechamiento eficaz de los recursos naturales. Para más información acerca de los puntos de recogida de residuos de aparatos usados, póngase en contacto con su ayuntamiento, el organismo público de recogida de residuos, cualquier centro autorizado para la eliminación de residuos de aparatos eléctricos y electrónicos o la oficina del servicio de recogida de basuras.

## 14. Solución de averías

Avería	Causa posible	Solución
El motor no arranca	Sin corriente eléctrica  Freno de cadena  Escobilla de carbón desgastada	Compruebe la toma de enchufe, el cable y la clavija de la fuente de alimentación Cable dañado: Debe ser reparado por una empresa especializada. Queda estrictamente prohibida la reparación provisional (con cinta aislante, etc.) Interruptor dañado: Debe ser reparado por una empresa especializada Véase la sección "Freno de cadena" y "Liberación del freno de cadena" Las escobillas de carbón deben ser reemplazadas por una empresa especializada
La cadena no se mueve	Freno de cadena	Revise el freno de cadena, y suelte en caso necesario
Rendimiento de corte insuficiente	Cadena desafilada Tensión de la cadena La cadena no está correctamente en la guía	Afile la cadena Tense correctamente la cadena Coloque correctamente la cadena
Aserrado difícil La cadena salta desde la espada	Tensión de la cadena	Tense correctamente la cadena
La cadena de sierra se calienta	Lubricación de la cadena	Compruebe el nivel de aceite y rellena en caso necesario Compruebe la lubricación de la cadena



## Wyjaśnienie symboli na urządzeniu

	Ostrzeżenie! W przypadku nieprzestrzegania może wystąpić zagrożenia dla życia, niebezpieczeństwo odniesienia obrażeń lub ryzyko uszkodzenia narzędzia!
	Przed uruchomieniem należy przeczytać niniejszą instrukcję obsługi i przestrzegać wskazówek bezpieczeństwa!
	Zawsze nosić okulary ochronne, ochronę słuchu i hełm ochronny.
	Podczas korzystania z urządzenia zawsze nosić rękawice ochronne.
	Podczas korzystania z urządzenia zawsze należy nosić antypoślizgowe buty ochronne z zabezpieczeniem przed przecięciem.
	Ważne jest, aby nosić odzież ochronną na stopy, nogi, ręce i przedramiona.
	Jeśli kabel zasilający jest uszkodzony lub rozdarty, musi być odłączony od zasilania.
	Klasa zabezpieczenia II
	Ostrzeżenie! Niebezpieczeństwo odrzutu. Uważaj na odbijanie piły łańcuchowej i unikaj kontaktu z końcówką szyny.
	Nie używaj urządzenia jedną ręką.
	Zawsze używaj urządzenia obiema rękami.
	Nie wystawiaj urządzenia na deszcz. Urządzenie nie może być wilgotne lub być używane w wilgotnym otoczeniu.

**Spis treści:**
**Strona:**

1.	Wprowadzenie.....	99
2.	Opis urządzenia .....	99
3.	Zakres dostawy .....	99
4.	Użycie zgodne z przeznaczeniem.....	100
5.	Wskazówki bezpieczeństwa.....	100
6.	Dane techniczne.....	103
7.	Montaż i obsługa .....	104
8.	Uruchamianie .....	104
9.	Wskazówki dotyczące pracy .....	105
10.	Konserwacja.....	109
11.	Przechowywanie .....	109
12.	Przyłącze elektryczne .....	110
13.	Utylizacja i recykling.....	110
14.	Usuwanie usterek.....	111

## 1. Wprowadzenie

### Producent:

scheppach  
 Fabrikation von Holzbearbeitungsmaschinen GmbH  
 Günzburger Straße 69  
 D-89335 Ichenhausen

### Szanowny kliencie,

Życzymy wiele radości i sukcesów w trakcie pracy z nowo nabytym urządzeniem.

### Wskazówka:

W świetle obowiązującego prawa dotyczącego odpowiedzialności za produkt producent tego urządzenia nie odpowiada za szkody, które powstały w tym urządzeniu lub poprzez jego działanie, podczas:

- nieprawidłowej obsługi,
- nieprzestrzegania instrukcji obsługi,
- napraw przeprowadzanych przez osoby trzecie, nieautoryzowanych fachowców,
- montażu i wymiany na nieoryginalne części,
- użytkowania niezgodnego z przeznaczeniem,
- awarii instalacji elektrycznej, w przypadku nieprzestrzegania przepisów elektrycznych i przepisów VDE: 0100, DIN 57113 / VDE 0113.

### Rekomendujemy Państwu:

Przed montażem i pierwszym uruchomieniem przeczytajcie Państwo cały tekst instrukcji obsługi.

Instrukcja obsługi powinna Państwu ułatwić poznanie urządzenia oraz możliwości jego eksploatacji zgodnej z przeznaczeniem.

Instrukcja obsługi zawiera ważne wskazówki umożliwiające bezpieczną, fachową i ekonomiczną pracę z tym urządzeniem oraz informuje, jak uniknąć niebezpieczeństw, oszczędzić na kosztach napraw, ograniczyć czas przestojów i zwiększyć niezawodność oraz okres użytkowania urządzenia.

Oprócz zasad bezpieczeństwa zawartych w instrukcji obsługi koniecznie musicie Państwo dodatkowo przestrzegać przepisów dot. eksploatacji maszyn, obowiązujących w Państwa kraju.

Prosimy, żebyście Państwo przechowywali instrukcję obsługi przy urządzeniu i zabezpieczyli ją przed zanieczyszczeniami i wilgocią w plastikowej osłonie. Przed podjęciem pracy każda osoba obsługująca musi ją przeczytać i dokładnie przestrzegać. Maszyna może być obsługiwana jedynie przez osoby, które zostały poinstruowane i przeszkolone odnośnie jej użytkowania i związanych z tym niebezpieczeństw. Należy przestrzegać minimalnego wieku pracowników. Obok wskazówek dot. bezpieczeństwa zawartych w tej instrukcji obsługi oraz przepisów obowiązujących w Państwa kraju, należy również przestrzegać innych powszechnie uznanych technicznych norm dot. eksploatacji urządzeń do obróbki drewna.

Nie ponosimy odpowiedzialności za wypadki lub szkody powstałe wskutek nieprzestrzegania niniejszej instrukcji oraz wskazówek bezpieczeństwa.

Nie ponosimy odpowiedzialności za wypadki ani szkody powstałe wskutek nieprzestrzegania niniejszej instrukcji oraz wskazówek bezpieczeństwa.

## 2. Opis urządzenia (rys. 1-4)

1. Uchwyt tylny
2. Uchwyt przedni
3. Przednia ochrona rąk / hamulec łańcuchowy
4. Łańcuch tnący
5. Nakrętka zabezpieczająca / system SDS
6. Osłona koła łańcuchowego
7. Miecz (szyna prowadząca)
8. Tylna ochrona rąk
9. Przewód zasilania
10. Ogranicznik pazurowy
11. Blokada włączenia
12. Uchwyt odciążający
13. Włącznik/wyłącznik
14. Pokrywa zbiornika oleju
15. Wskaźnik poziom oleju
16. Koło łańcuchowe
17. Sworznie prowadzące
18. Wskaźnik pracy/przeciążenia

## 3. Zakres dostawy

- Otworzyć opakowanie i wyjąć ostrożnie urządzenie.
- Usunąć materiał opakowaniowy oraz zabezpieczenia opakowania/transportowe (jeśli występują).
- Sprawdzić, czy zakres dostawy jest kompletny.
- Sprawdzić urządzenie i elementy wyposażenia pod kątem uszkodzeń transportowych.
- W miarę możliwości zachować opakowanie do zakończenia okresu gwarancyjnego.

### Uwaga

Urządzenie i materiały opakowaniowe nie mogą służyć jako zabawka dla dzieci! Nie pozwalać dzieciom na zabawę plastikowymi torebkami, foliami lub małymi częściami! Istnieje niebezpieczeństwo połknięcia i uduszenia!

- Elektryczna pilarka łańcuchowa
- Instrukcja użytkowania
- Łańcuch
- Miecz (prowadnica łańcucha)
- Pokrowiec na miecz

## 4. Użycie zgodne z przeznaczeniem

Maszyna odpowiada obowiązującej dyrektywie maszynowej WE.

Przed rozpoczęciem pracy na maszynie muszą być zamontowane wszystkie urządzenia ochronne i zabezpieczające.

- Operator jest odpowiedzialny w obszarze roboczym za bezpieczeństwo osób trzecich.
- Maszyna jest przeznaczona do obsługi przez jedną osobę.
- Przestrzegać wszystkich wskazówek bezpieczeństwa i ostrzegawczych umieszczonych na maszynie.
- Wszystkie wskazówki dotyczące bezpieczeństwa i zagrożeń, umieszczone na maszynie należy utrzymywać w stanie czytelnym.
- Maszynę można użytkować wyłącznie w nienagannym stanie technicznym, zgodnie z przeznaczeniem, przestrzegając zasad bezpieczeństwa i ze świadomością zagrożeń oraz stosując się do wskazówek zawartych w instrukcji eksploatacji!
- Zwłaszcza usterki, które mogą mieć negatywny wpływ na bezpieczeństwo, muszą być niezwłocznie usuwane!
- Przestrzegać wskazówek producenta dotyczących bezpieczeństwa, pracy i konserwacji oraz wymiarów podanych w rozdziale Dane techniczne.
- Przestrzegać odnośnych przepisów bezpieczeństwa pracy oraz pozostałych, ogólnie uznanych zasad bezpieczeństwa technicznego.
- Użytkowanie, konserwacja i naprawa maszyny są dozwolone wyłącznie dla osób, które zostały wykwalifikowane w tym zakresie i poinformowane o zagrożeniach. Samowolne zmiany na maszynie wykluczają odpowiedzialność producenta za wynikające stąd szkody.
- Maszynę wolno użytkować wyłącznie z oryginalnym wyposażeniem i narzędziami producenta.
- Każde użycie wykraczające poza wyżej podane jest uważane za niezgodne z przeznaczeniem. Za wynikające stąd szkody producent nie odpowiada; ryzyko ponosi wyłącznie użytkownik.
- Urządzenie nie zostało skonstruowane do użytku komercyjnego, rzemieślniczego lub przemysłowego.
- W przypadku wątpliwości, czy warunki robocze są bezpieczne, nie należy pracować z maszyną.
- Pilarka łańcuchowa została skonstruowana do cięcia drewna i mniejszych drzew o średnicy nieprzekraczającej długości miecza piły.

### Wskazówka ostrzegawcza!

Dla własnego bezpieczeństwa, przed uruchomieniem urządzenia należy zapoznać się dokładnie z niniejszym podręcznikiem i ogólnymi wskazówkami bezpieczeństwa. Jeżeli urządzenie jest przekazywane osobom trzecim, należy zawsze dołączać instrukcję użytkowania.

Proszę pamiętać o tym, że nasze urządzenie nie jest przeznaczone do zastosowania zawodowego, rzemieślniczego lub przemysłowego. Umowa gwarancyjna nie obowiązuje, gdy urządzenie było stosowane w zakładach rzemieślniczych, przemysłowych lub do podobnych działalności.

## 5. Wskazówki bezpieczeństwa

Przeczytać wszystkie instrukcje przed przystąpieniem do posługiwania się tym narzędziem.

**Ostrzeżenie:** Podczas stosowania narzędzi elektrycznych należy przestrzegać wymienionych poniżej podstawowych zasad bezpieczeństwa, aby zmniejszyć ryzyko pożaru, porażenia prądem i obrażeń ciała.

Dokładnie przeczytać wszystkie instrukcje i wskazówki ostrzegawcze. Nieprzestrzeganie instrukcji i wskazówek ostrzegawczych może prowadzić do porażenia prądem, pożaru i/lub ciężkich obrażeń. Przechowywać wszystkie instrukcje i wskazówki ostrzegawcze. Pod pojęciem „urządzenie” rozumie się tu urządzenia elektryczne zasilane z sieci (przez przewód zasilania) lub zasilane akumulatorowo (bezprzewodowe).

### Ogólne wskazówki bezpieczeństwa

- Przed podjęciem pracy z elektryczną pilarką łańcuchową należy zapoznać się dokładnie ze wszystkimi elementami obsługi.
- Należy przeciwić postępowanie się pilarką (prycinanie okrągłaków na długość na koźle do piłowania) i zwrócić się do doświadczonego użytkownika lub specjalisty o objaśnienie funkcji, sposobu działania, technik piłowania i środków ochrony indywidualnej.
- Podczas ścinania drzew przestrzegać ochrony przed hałasem i lokalnych przepisów.
- Przepisy lokalne mogą określać konieczność zaliczenia testu kwalifikacyjnego. Zasięgnąć informacji w zarządzie lasów.

### Ogólne wskazówki bezpieczeństwa dla narzędzi elektrycznych

#### 1. Bezpieczeństwo w miejscu pracy

- **Utrzymywać obszar roboczy w czystości i zapewnić dobre oświetlenie.** Nieporządek lub brak oświetlenia obszaru roboczego może prowadzić do wypadków.
- **Nie pracować z elektryczną pilarką łańcuchową w otoczeniu zagrożonym wybuchem, w którym znajdują się palne płyny, gazy lub pyły.** Narzędzia elektryczne wytwarzają iskry, które mogą spowodować zapłon pyłu lub oparów.

- **Nie dopuszczać, by dzieci i inne osoby zbliżyły się do obszaru roboczego podczas używania elektrycznej pilarki łańcuchowej.** W chwili nieuwagi można łatwo stracić kontrolę nad urządzeniem.

## 2. Bezpieczeństwo elektryczne

- **Wtyczka przyłączeniowa elektrycznej pilarki łańcuchowej musi pasować do gniazda. Wtyczki nie wolno w żaden sposób modyfikować. Nie używać żadnych przejściówek z uziemionymi narzędziami elektrycznymi.** Niemodyfikowane wtyczki i odpowiednie gniazda zmniejszają ryzyko porażenia prądem.
- **Unikać kontaktu fizycznego z uziemionymi powierzchniami, takimi jak rury, grzejniki, piece i lodówki.** Ryzyko porażenia prądem zwiększa się, jeśli ciało użytkownika jest uziemione.
- **Nie wystawiać elektrycznej pilarki łańcuchowej na działanie deszczu lub wilgoci.** Przedostanie się wody do narzędzia elektrycznego zwiększa ryzyko porażenia prądem.
- **Nie używać kabla niezgodnie z przeznaczeniem w celu przenoszenia lub zawieszania elektrycznej pilarki łańcuchowej, ani w celu wyjęcia wtyczki z gniazda. Kabel przechowywać z dala od gorąca, oleju, ostrych krawędzi lub ruchomych części urządzeń.** Uszkodzone lub splątane kable zwiększają ryzyko porażenia prądem.
- **W przypadku pracy z elektryczną pilarką łańcuchową na wolnym powietrzu, używać wyłącznie kabli przedłużających przeznaczonych do pracy w warunkach zewnętrznych.** Zastosowanie kabla przedłużającego przystosowanego do warunków zewnętrznych zmniejsza ryzyko porażenia prądem.
- **Jeżeli użycie elektrycznej pilarki łańcuchowej w wilgotnym otoczeniu jest nieuniknione, używać wyłącznika ochronnego prądowego.** Zastosowanie wyłącznika ochronnego prądowego zmniejsza ryzyko porażenia prądem. Zastosować wyłącznik ochronny prądowy z prądem wyzwalającym 30 mA lub mniejszym.

## 3. Bezpieczeństwo osób

- **Podczas pracy z elektryczną pilarką łańcuchową należy być ostrożnym, zwracać uwagę na wykonywane czynności i zachowywać zdrowy rozsądek. Nie używać elektrycznej pilarki łańcuchowej w stanie zmęczenia lub też będąc pod wpływem narkotyków, alkoholu lub leków.** Chwila nieuwagi podczas używania elektrycznej pilarki łańcuchowej może spowodować poważne obrażenia.

- **Stosować środki ochrony indywidualnej i nosić zawsze okulary ochronne.** Stosowanie środków ochrony indywidualnej, jak antypoślizgowe obuwie ochronne, kask lub nauszники ochronne zmniejsza ryzyko odniesienia obrażeń.
- **Nie dopuszczać do niezamierzonego uruchomienia. Przed podłączeniem do zasilania, podnoszeniem lub przenoszeniem upewnić się, że elektryczna pilarka łańcuchowa jest wyłączona.** Trzymanie palca na włączniku podczas przenoszenia elektrycznej pilarki łańcuchowej lub podłączanie włączonego urządzenia do zasilania może prowadzić do wypadków.
- **Przed włączeniem elektrycznej pilarki łańcuchowej usunąć narzędzia nastawcze lub klucze płaskie. Narzędzie lub klucz znajdujące się w obracającej się części urządzenia może prowadzić do powstania obrażeń.**
- **Unikać nietypowej pozycji ciała. Zadać o stabilną pozycję i zachowanie równowagi w każdej chwili.** Pozwala to na lepszą kontrolę elektrycznej pilarki łańcuchowej w niespodziewanych sytuacjach.
- **Nosić odpowiednią odzież. Podczas pracy nie nosić luźnej odzieży i biżuterii. Włosy, odzież i rękawice trzymać z dala od części ruchomych.** Luźna odzież, biżuteria lub długie włosy mogą zostać pochwycone przez części ruchome.
- **Jeżeli istnieje możliwość zamontowania urządzeń odsysających i odpylających, upewnić się, że są one podłączone i mogą być prawidłowo używane.** Zastosowanie odsysania pyłu może zmniejszyć zagrożenia spowodowane przez pył.

**Ostrzeżenie!** Niniejsze narzędzie elektryczne wytwarza podczas pracy pole elektromagnetyczne. Pole to może w pewnych okolicznościach wpływać negatywnie na aktywne lub pasywne implanty medyczne. W celu zmniejszenia ryzyka poważnych lub śmiertelnych obrażeń, osobom z implantami medycznymi przed użyciem narzędzia elektrycznego zalecamy konsultację z lekarzem i producentem.

## 4. Zastosowanie i obsługa elektrycznej pilarki łańcuchowej

- **Nie przeciążać urządzenia. Używać narzędzia elektrycznego przeznaczonego do danej pracy.** Odpowiednie narzędzie elektryczne umożliwia lepszą i bezpieczniejszą pracę w podanym zakresie mocy.
- **Nie używać narzędzia elektrycznego, którego włącznik jest uszkodzony.** Narzędzie elektryczne, którego nie da się włączyć lub wyłączyć, jest niebezpieczne i należy je naprawić.

- **Przed przeprowadzeniem ustawień, wymianą części wyposażenia lub odstawieniem urządzenia wyciągnąć wtyczkę z gniazda.** Ten środek ostrożności zapobiega niezamierzonemu uruchomieniu elektrycznej pilarki łańcuchowej.
- **Nieużywaną elektryczną pilarkę łańcuchową przechowywać poza zasięgiem dzieci.** Nie zezwalać na używanie urządzenia osobom, które nie są zaznajomione z jego działaniem lub nie przeczytały niniejszych instrukcji. Narzędzia elektryczne stanowią zagrożenie, jeśli są używane przez niedoświadczzone osoby.
- **Dbać należy o elektryczną pilarkę łańcuchową. Kontrolować, czy części ruchome działają prawidłowo i nie zacinają się, czy części nie są pęknięte lub uszkodzone w sposób wpływający negatywnie na działanie elektrycznej pilarki łańcuchowej.** Przed zastosowaniem urządzenia zapewnić naprawę uszkodzonych części. Wiele wypadków jest spowodowanych nieprawidłową konserwacją narzędzi elektrycznych.
- **Narzędzia tnące muszą być ostre i utrzymywane w stanie czystości.** Starannie konserwowane narzędzia tnące z krawędziami tnącymi rzadziej się zacinają i są łatwiejsze w obsłudze.
- **Używać elektrycznej pilarki łańcuchowej, akcesoriów, narzędzi roboczych itd. zgodnie z niniejszymi instrukcjami. Uwzględnić warunki pracy i wykonywane czynności.** Używanie elektrycznej pilarki łańcuchowej do zastosowań innych, niż przewidziane, może prowadzić do niebezpiecznych sytuacji.

#### Serwis

- **Naprawę narzędzia elektrycznego może wykonywać wyłącznie wykwalifikowany personel i tylko przy użyciu oryginalnych części zamiennych.** Zapewnia to bezpieczeństwo dalszej pracy narzędzia elektrycznego.

#### Wskazówki bezpieczeństwa dla pilarek łańcuchowych

- **Podczas pracy pilarki trzymać wszystkie części ciała z dala od łańcucha tnącego. Przed uruchomieniem pilarki upewnić się, że łańcuch tnący nie styka się z niczym.** Jeden moment nieuwagi podczas pracy z pilarką łańcuchową może prowadzić do pochwylenia odzieży lub części ciała przez łańcuch tnący.
- **Trzymać pilarkę łańcuchową zawsze prawą ręką za tylny uchwyt, a lewą ręką za przedni uchwyt.** Trzymanie pilarki łańcuchowej podczas pracy w odwrotny sposób zwiększa ryzyko obrażeń i nie wolno go stosować.

- **Trzymać urządzenie elektryczne wyłącznie za izolowane powierzchnie chwytowe, ponieważ łańcuch tnący mógłby zetknąć się z ukrytymi przewodami.** Jeżeli narzędzie tnące zetknie się z przewodem przewodzącym prąd, może to spowodować, że odsłonięte części metalowe znajdą się pod napięciem, co z kolei może prowadzić do porażenia użytkownika prądem.
- **Nosić okulary ochronne i naszniki ochronne. Ponadto zalecane są środki ochrony głowy, rąk, nóg i stóp.** Odpowiednia odzież ochronna zmniejsza ryzyko odniesienia obrażeń w wyniku wyrzucanych wiórów lub przypadkowego dotknięcia łańcucha tnącego.
- **Nie pracować z pilarką łańcuchową na drzewie.** W przypadku używania pilarki łańcuchowej na drzewie występuje ryzyko obrażeń.
- **Zawsze zachowywać stabilną pozycję ciała i używać pilarki łańcuchowej tylko stojąc na stabilnym, pewnym i równym podłożu.** Śliskie podłoże lub niestabilna pozycja, np. na drabinie, mogą spowodować utratę równowagi lub kontroli nad pilarką łańcuchową.
- **Przepliwując naprężoną gałąź, należy liczyć się z możliwością jej odskoczenia.** Gdy przestanie działać siła naprężająca włókna drewna, odskakująca gałąź może trafić osobę obsługującą i/lub wyrwać pilarkę łańcuchową spod kontroli.
- **Szczególną ostrożność zachować przy cięciu poszycia i młodych drzew.** Pilarka łańcuchowa może pochwylić cienki materiał i wyrzucić go w stronę osoby obsługującej albo spowodować utratę równowagi.
- **Przenosić pilarkę łańcuchową w stanie wyłączonym, za przedni uchwyt, z łańcuchem tnącym odwróconym od ciała. Podczas transportu i przechowywania pilarki łańcuchowej zawsze nakładać osłonę.** Uważne obchodzenie się z pilarką łańcuchową zmniejsza prawdopodobieństwo przypadkowego dotknięcia pracującego łańcucha tnącego.
- **Stosować się do instrukcji smarowania, napinania łańcucha i wymiany akcesoriów.** Nieprawidłowo naprężony lub nasmarowany łańcuch może się zerwać lub zwiększać ryzyko odrzutu.
- **Uchwyty utrzymywać w stanie suchym, czystym i wolnym od oleju i smaru.** Tłuste, zabrudzone olejem uchwyty są śliskie i prowadzą do utraty kontroli.
- **Piłować wyłącznie drewno. Nie używać pilarki łańcuchowej do celów, do których nie jest ona przeznaczona - przykład: Nie stosować pilarki łańcuchowej do pilowania tworzyw sztucznych, murów lub materiałów budowlanych niewykonanych z drewna.** Używanie pilarki łańcuchowej do prac niezgodnych z jej przeznaczeniem może stwarzać niebezpieczne sytuacje.

## Środki ostrożności przeciw odrzutowi

### Uwaga odrzut!

- Odrzut może wystąpić, gdy czubek szyny prowadzącej zetknie się z jakimś przedmiotem lub gdy drewno wygnie się i spowoduje zablokowanie pilarki łańcuchowej w trakcie cięcia.
- Kontakt z czubkiem szyny prowadzącej może w pewnych przypadkach powodować nieoczekiwaną reakcję i ruch skierowany do tyłu, w trakcie którego szyna prowadząca łańcucha jest odrzucana do góry w kierunku osoby obsługującej.
- Zablokowanie pilarki łańcuchowej na górnej krawędzi szyny prowadzącej może gwałtownie odrzucić szynę w stronę osoby obsługującej.
- Każda z tych reakcji może prowadzić do tego, że osoba obsługująca straci kontrolę nad pilarką i może doznać ciężkich obrażeń. Nie należy polegać wyłącznie na zabezpieczeniach zainstalowanych w pilarence łańcuchowej.
- Użytkownik pilarki łańcuchowej powinien podjąć różne środki ostrożności chroniące przed wypadkami i obrażeniami podczas pracy.

Odrzut jest następstwem niewłaściwego lub nieprawidłowego użycia narzędzia elektrycznego. Można go uniknąć przez zachowanie opisanych poniżej odpowiednich środków ostrożności:

- Piłę trzymać mocno oburącz, przy czym kciuki i palce muszą obejmować uchwyty pilarki łańcuchowej (rys. L). Ciało i ramiona należy ustawić w takiej pozycji, by móc zamortyzować siłę odrzutu.
- Zachowując odpowiednie środki ostrożności, osoba obsługująca może zapanować nad siłą odrzutu. Nigdy nie puszczać pilarki łańcuchowej.
- Unikać nietypowej pozycji ciała i nie piłować powyżej wysokości ramion.
- Pozwala to uniknąć niezamierzonego zetknięcia z czubkiem szyny prowadzącej i zapewnia lepszą kontrolę nad pilarką łańcuchową w nieoczekiwanych sytuacjach.
- Zawsze stosować zalecane przez producenta prowadnice zamienne i łańcuchy tnące.
- Nieprawidłowe prowadnice zamienne i łańcuchy tnące mogą spowodować zerwanie łańcucha i/lub odrzut.
- Przestrzegać instrukcji producenta dotyczących ostrzenia i konserwacji łańcucha tnącego.
- Zbyt nisko ustawione ograniczniki głębokości zwiększają ryzyko odrzutu.

### Dalsze wskazówki bezpieczeństwa

- Przewód przyłączeniowy ułożyć w taki sposób, by w trakcie piłowania nie doszło do jego pochwylenia przez gałęzie lub tym podobne elementy.
- Zastosować wyłącznik ochronny prądowy z prądem wyzwalającym 30 mA lub mniejszym.

- Należy stosować się ściśle do instrukcji konserwacji, kontroli i instrukcji serwisowych zawartych w niniejszej instrukcji eksploatacji.
- Uszkodzone urządzenia ochronne i części należy oddać do naszego centrum serwisowego w celu fachowej naprawy lub wymiany, o ile nie podano inaczej w instrukcji eksploatacji.
- Przed podjęciem pracy z elektryczną pilarką łańcuchową należy zapoznać się dokładnie ze wszystkimi elementami obsługi. Należy przećwiczyć posługiwanie się pilarką (przycinanie okrągłaków na długość na koźle do piłowania) i zwrócić się do doświadczonego użytkownika lub specjalisty o objaśnienie funkcji, sposobu działania, technik piłowania i środków ochrony indywidualnej.

## 6. Dane techniczne

Dane dotyczące cięcia - elektryczna pilarka łańcuchowa

Długość cięcia cm	45,5 cm
Długość miecza cm	45,7 cm
Pojemność zbiornika oleju l	0,125 l
Typ oleju	olej odporny na zużycie
Podziałka łańcucha tnącego	3/8"
Grubość ogniów prowadzących mm	1,27 mm
Typ łańcucha tnącego	Oregon 91PX062X
Liczba zębów koła napędowego łańcucha	6
Podziałka zębów koła napędowego łańcucha	3/8"
Hamulec łańcuchowy	tak
Typ szyny prowadzącej	Oregon 180SDEA041
Napęd	
Silnik	230-240 V / 50 Hz
Moc znamionowa silnika W	2400 W
Prędkość skrawania.	14 m/s
Ciężar	5,5 kg
Ciężar bez łańcucha i miecza	4,8 kg

### Zastrzega się zmiany techniczne!

Informacja i emisja hałasu mierzona według obowiązujących norm:

Ciśnienie akustyczne  $L_{PA} = 93$  dB(A)

Moc akustyczna  $L_{WA} = 104,6$  dB(A)

Gwarantowany poziom mocy akustycznej  $L_{WA} = 106$  dB(A)

Niepewność pomiaru  $K_{PA} = 3$  dB(A)

### Nosić nauszники ochronne.

Hałas może powodować utratę słuchu.

Wibracje  $A_{hv}$  (uchwyt przedni) = 7,5 m/s<sup>2</sup>

Wibracje  $A_{hv}$  (uchwyt tylny) = 7,5 m/s<sup>2</sup>

Niepewność pomiaru  $K_{PA}$  = 1,5 m/s<sup>2</sup>

- Podana wartość emisji drgań została zmierzona według znormalizowanej metody badań i może zostać użyta w celu porównania danego narzędzia elektrycznego z innym;
- Podana wartość emisji drgań może zostać wykorzystana do wykonania pierwszej oceny obciążenia.

### Ostrzeżenie:

- W trakcie faktycznego stosowania narzędzia elektrycznego wartość emisji drgań może się różnić od podanej wartości, w zależności od rodzaju i sposobu jego zastosowania;
- Ograniczać obciążenie wibracjami do minimum. Przykładowe działania prowadzące do zmniejszenia obciążenia wibracjami to noszenie rękawic ochronnych podczas stosowania narzędzia oraz ograniczenie czasu pracy. Przy tym należy uwzględnić wszystkie części cyklu eksploatacyjnego (np. czas, w którym narzędzie elektryczne jest wyłączone, oraz czas, w którym narzędzie jest włączone, ale pracuje bez obciążenia).

## 7. Montaż i obsługa

### Wskazówka ostrzegawcza!

Nosić zawsze okulary ochronne, nauszники ochronne, rękawice ochronne i dopasowaną odzież roboczą!

Używać pilarki łańcuchowej wyłącznie z dopuszczalnymi kablami przedłużającymi (z gumową osłoną) o odpowiedniej wydajności i przyłączami dopuszczonymi do użytku zewnętrznego, odpowiednimi do wtyczki pilarki.

Pilarka łańcuchowa jest wyposażona w wyłącznik bezpieczeństwa. Pracuje tylko, gdy użytkownik naciska jedną ręką równocześnie przełączniki 11 i 13. Jeżeli pilarka łańcuchowa nie pracuje, należy odblokować hamulec łańcuchowy z użyciem przedniej ochrony rąk (3).

### Włączenie

- Zwolnić hamulec łańcuchowy (3), nacisnąć blokadę włączenia (11) i uruchomić włącznik/wyłącznik (13).
- Najniższy pazur ogranicznika pazurowego (rys. 2, J) przyłożyć do drewna. Podnieść pilarkę łańcuchową za tylny uchwyt (1) i rozpocząć piłowanie drewna. Cofnąć nieco pilarkę łańcuchową i przyłożyć ogranicznik pazurowy nieco głębiej.
- Ostrożnie przy cięciu drewna łupanego, kawałki drewna mogą ulec oderwaniu.

### Uwaga!

Po włączeniu pilarka łańcuchowa pracuje od razu na pełnej prędkości.

### Wyłączenie

- W celu wyłączenia zwolnić włącznik/wyłącznik (13) na tylnym uchwycie.
- Podczas wyłączenia za pomocą włącznika/wyłącznika pilarka łańcuchowa zatrzymuje się w 1 sekundzie, przy znacznym iskrzeniu. Jest to całkiem normalne zjawisko i nie ma negatywnego wpływu na prawidłowe działanie pilarki łańcuchowej.
- Po zakończeniu pracy z pilarką łańcuchową: Zawsze oczyścić łańcuch tnący i miecz i założyć ochronę łańcucha.
- Przy wyzwoleniu hamulca łańcuchowego następuje natychmiastowe dezaktywowanie pilarki łańcuchowej

### Objaśnienie wskaźnika pracy/przeciążenia (rys. 2, 18)

Zielona dioda LED:

Zielona dioda LED świeci, gdy urządzenie pracuje.

Czerwona dioda LED:

Czerwona dioda LED świeci, gdy urządzenie jest przeciążone i gaśnie dopiero po ponownym włączeniu/wyłączeniu.

## 8. Uruchamianie

Napięcie i rodzaj zasilania w energię muszą odpowiadać danym na tabliczce znamionowej.

Przed rozpoczęciem pracy zawsze należy skontrolować prawidłowe działanie i bezpieczną eksploatację pilarki łańcuchowej.

Sprawdzić również, czy łańcuch jest dobrze nasmarowany i czy poziom oleju jest dostateczny (patrz rys. 4). Jeżeli poziom oleju znajduje się ok. 5 mm powyżej dolnego oznaczenia, uzupełnić olej. Jeżeli poziom oleju jest wyższy, można rozpocząć pracę.

- Włączyć pilarkę łańcuchową i trzymać ją nad podłożem. Pilarka łańcuchowa nie może dotykać podłoża. Ze względów bezpieczeństwa należy zachować minimalną odległość 20 cm. Jeżeli na podłożu pojawią się ślady oleju, oznacza to, układ smarowania łańcucha pracuje prawidłowo. Jeśli nie widać śladów oleju, oczyścić najpierw spust oleju (rys. 2, C) i przewód olejowy. W razie potrzeby skontaktować się ze specjalistycznym zakładem. (Wcześniej jednak przeczytać odpowiednie instrukcje w punkcie „Uzupełnianie oleju smarowego łańcucha”).
- Ewentualnie sprawdzić napięcie i zwis łańcucha (patrz punkt „Napinanie łańcucha tnącego”).
- Sprawdzić prawidłowe działanie hamulca łańcuchowego (patrz punkt „Odblokowanie hamulca łańcuchowego”).



## Montaż

### Założyć szynę prowadzącą i łańcuch (rys. 1, 2, 3)

**Wskazówka ostrzegawcza:** Jeżeli pilarka została już podłączona do zasilania w energię: Zawsze najpierw odłączyć urządzenie od zasilania. Podczas wykonywania wszystkich prac z/przy pilarence zawsze nosić rękawice ochronne.

**Ważna wskazówka:** Przednia ochrona rąk (3) zawsze musi znajdować się w górnej (pionowej) pozycji (rys. 5).

Szyna prowadząca i łańcuch tnący są dostarczane osobno, tzn. w stanie niezamontowanym. Podczas montażu poluzować najpierw nakrętkę zabezpieczającą (system SDS / 5), następnie usunąć osłonę koła łańcuchowego (6). Sworzeń prowadzący (17) musi znajdować się na środku prowadnicy.

W razie potrzeby wyregulować napięcie łańcucha za pomocą pokrętła (5a/rys.3).

**Wskazówka ostrzegawcza!** Aby unikać obrażeń w wyniku kontaktu z ostrymi krawędziami, podczas montażu, napinania i kontroli łańcucha zawsze nosić rękawice ochronne!

Przed zamontowaniem szyny prowadzącej z łańcuchem tnącym sprawdzić kierunek cięcia zębów! Kierunek działania jest wskazywany przez strzałkę na osłonie koła łańcuchowego (6). W celu określenia kierunku cięcia konieczne może być obrócenie łańcucha tnącego (4).

Przytrzymać szynę prowadzącą (7) pionowo czubkiem do góry i założyć łańcuch tnący (4), zaczynając od czubka szyny prowadzącej. Następnie zamontować szynę prowadzącą z łańcuchem tnącym w następujący sposób:

- Umieścić szynę prowadzącą z łańcuchem tnącym na kole łańcuchowym (16) i założyć sworzeń prowadzący (17). Zwracać uwagę, by płyta wyrównująca być zwrócona w stronę użytkownika (7a/rys.3)!
- Płyta wyrównująca (7a) jest przymocowana do szyny prowadzącej (7) śrubą F.
- Poprowadzić łańcuch tnący wokół koła łańcuchowego (16) i sprawdzić, czy jest prawidłowo ułożony (patrz rys. 3).
- Założyć na górę osłonę koła łańcuchowego (6) i przymocować ostrożnie za pomocą nakrętki zabezpieczającej (5).

Następnie należy jeszcze prawidłowo napiąć łańcuch tnący.

### Napinanie łańcucha tnącego

#### Wskazówka ostrzegawcza!

Przed przystąpieniem do wszelkich prac przy pilarence łańcuchowej zawsze najpierw odłączyć ją od zasilania w energię!

Podczas wykonywania prac przy łańcuchu zawsze nosić rękawice ochronne!

- Łańcuch tnący (4) musi spoczywać w szynie prowadzącej (7)!

- Obrócić zewnętrzny przycisk zgodnie z ruchem wskazówek zegara (5a/rys.3), aż do prawidłowego napięcia łańcucha tnącego, wtedy obrócić wewnętrzny przycisk (z 5), aby ustalić szynę prowadzącą w tej pozycji.
- Podczas dociągania wewnętrznego przycisku należy przesunąć szynę prowadzącą w górę.
- Ponownie sprawdzić napięcie łańcucha tnącego.
- Łańcuch nie może być napięty zbyt mocno. Przy chłodnych warunkach pogodowych musi istnieć możliwość uniesienia łańcucha na środku szyny prowadzącej na ok. 5 mm.
- Starannie dokręcić nakrętkę zabezpieczającą (5).
- Przy ciepłej pogodzie łańcuch ulega rozciągnięciu i jest luźniej osadzony. Występuje wtedy niebezpieczeństwo zsunienia się łańcucha z szyny prowadzącej.
- Dlatego też w razie potrzeby należy go napiąć w odpowiednim czasie.
- Jeżeli łańcuch tnący został napięty w stanie rozgrzanym, kończąc czynności, należy go ponownie poluzować. W przeciwnym razie napięcie łańcucha byłoby zbyt duże podczas jego stygnięcia i związanego z nim kurczenia się łańcucha tnącego.
- Docieranie nowego łańcucha tnącego musi trwać ok. 5 minut. Szczególnie ważne jest tutaj smarowanie łańcucha. Po fazie docierania należy sprawdzić napięcie łańcucha i ewentualnie doregulować je.

## 9. Wskazówki dotyczące pracy

### Transport piły łańcuchowej

Przed rozpoczęciem transportu piły łańcuchowej bezwzględnie należy zawsze wyjąć wtyczkę z gniazda i założyć ochronę łańcucha na szynę i łańcuch. W przypadku wykonywania kilku cięć należy wyłączać pilarkę pomiędzy nimi.

### Kabel przedłużający

Stosować wyłącznie kable przedłużające przeznaczone do użytku na wolnym powietrzu. Przekrój kabla (maks. długość kabla przedłużającego: 75 m) musi wynosić co najmniej 2,5 mm<sup>2</sup>. Ze względów bezpieczeństwa kabel przedłużający musi być zakończony pętlą poprowadzoną przez uchwyt odciążający w obudowie (rys. M).

Kable przedłużające o długości powyżej 30 m wpływają negatywnie na wydajność piły łańcuchowej.

### Smarowanie łańcucha

W celu ochrony przed nadmiernym zużyciem łańcuch tnący i szyna prowadząca muszą być równomiernie smarowane podczas pracy. Smarowanie odbywa się w sposób automatyczny. Nigdy nie pracować bez smarowania łańcucha. Jeżeli łańcuch pracuje w stanie suchym, w krótkim czasie nastąpi poważne uszkodzenie całego urządzenia tnącego.

Dlatego zawsze przed rozpoczęciem pracy skontrolować smarowanie łańcucha i poziom oleju (rys. 4). Nie uruchamiać pilarki, jeżeli poziom oleju znajduje się poniżej oznaczenia „min.”.

- Min.: Jeżeli poziom oleju na wskaźniku (15) znajduje się już tylko 5 mm powyżej dolnego oznaczenia, uzupełnić olej.
- Maks.: Uzupełnić olej, aż do osiągnięcia maksymalnego stanu na wskaźniku (15).

### Smar łańcuchowy

Znaczny wpływ na trwałość łańcucha tnącego i szyny prowadzącej ma również jakość zastosowanego smaru. Nie używać oleju zużytego! Stosować wyłącznie smary przyjazne dla środowiska. Smar łańcuchowy przechowywać wyłącznie w zbiornikach spełniających właściwe wymagania.

### Miecz

Miecz (7) jest szczególnie mocno eksploatowany na czubku (nosie) oraz na dole. Aby uniknąć jednostronnego zużycia, obrócić szynę prowadzącą podczas ostrzenia łańcucha.

### Koło łańcuchowe

Koło łańcuchowe (16) jest szczególnie mocno eksploatowane. W przypadku oznak znacznego zużycia zębów należy wymienić koło łańcuchowe. Zużyte koło łańcuchowe powoduje skrócenie trwałości łańcucha tnącego. Wymiana koła łańcuchowego musi być wykonana w specjalistycznym sklepie lub specjalistycznym zakładzie.

### Ochrona łańcucha

Natychmiast po zakończeniu pracy i podczas transportu założyć ochronę łańcucha na łańcuch i szynę prowadzącą.

### Hamulec łańcuchowy

W przypadku odrzutu pilarki następuje uruchomienie hamulca łańcuchowego (3) poprzez przednią ochronę rąk (3). Przednia ochrona rąk (3) jest dociskana grzbietem dłoni do przodu. W wyniku tego, poprzez działanie hamulca łańcuchowego, następuje zatrzymanie piły łańcuchowej lub silnika w ciągu 0,15 sekundy. (rys. 5, H).

### Odblokowanie hamulca łańcuchowego (rys. 5)

Aby przywrócić stan gotowości pilarki do pracy, należy usunąć blokadę łańcucha tnącego. W tym celu wyłączyć najpierw pilarkę łańcuchową.

Następnie odchylić przednią ochronę rąk (3) z powrotem do pionowej pozycji wyjściowej, aż do jej zaskoczenia (rys. 5, I). Tym samym hamulec łańcuchowy jest ponownie w pełni sprawny.

Ochrona pilarki łańcuchowej

Nie wolno używać pilarki łańcuchowej podczas deszczu ani w wilgotnym otoczeniu.

**Wskazówka ostrzegawcza:** Jeżeli kabel przedłużający jest uszkodzony, natychmiast wyjąć wtyczkę z gniazda. Nie wolno pracować z uszkodzonym kablem.

- Skontrolować, czy pilarka łańcuchowa nie jest uszkodzona. Przed pierwszym użyciem urządzenia starannie skontrolować urządzenia ochronne lub ewentualne nieznacznie uszkodzone części pod kątem prawidłowego i zgodnego z przeznaczeniem działania.
- Skontrolować prawidłowe działanie ruchomych części.
- Wszystkie części muszą być prawidłowo zamontowane, a wszystkie warunki spełnione, aby zagwarantować prawidłową pracę pilarki łańcuchowej.
- Naprawę lub wymianę uszkodzonych urządzeń i elementów zabezpieczających należy zlecić specjalistycznemu zakładowi, o ile nie podano inaczej w niniejszej instrukcji obsługi.

### Wskazówki dotyczące praktycznego zastosowania

#### Odrzut

Aby uniknąć wypadków podczas piłowania, nie piłować czubkiem szyny prowadzącej, gdyż może dojść do nagłego odrzutu pilarki w górę i do tyłu.

Podczas pracy z pilarką zawsze nosić kompletne wyposażenie ochronne i dopasowaną odzież roboczą.

Odrzut to ruch szyny prowadzącej skierowany w górę i/lub do tyłu, który może wystąpić, gdy łańcuch tnący trafi na czubku miecza na przeszkodę (przedmiot).

Zawsze zabezpieczyć solidnie element obrabiany. W celu przytrzymania elementu obrabianego zastosować przyrządy mocujące. Ułatwia to pewną obsługę pilarki łańcuchowej oburącz.

Odrzut prowadzi do niekontrolowanego zachowania pilarki, niebezpieczeństwo to występuje zwłaszcza w przypadku luźnego lub stępionego łańcucha tnącego. Niedostatecznie naostrzony łańcuch zwiększa ryzyko odrzutu. Nigdy nie piłować powyżej wysokości ramion.

#### Porady dotyczące praktycznego zastosowania pilarki

#### Ważne wskazówki

- Używać urządzenia wyłącznie do piłowania drewna. Nie obrabiać metalu, plastiku, murów, materiałów budowlanych, które nie są wykonane z drewna.
- Wyłączyć silnik, jeżeli pilarka zetknie się z ciałem obcym. Skontrolować pilarkę i w razie potrzeby naprawić ją.
- Chronić łańcuch przed zanieczyszczeniami i piaskiem. Nawet niewielkie ilości zanieczyszczeń mogą prowadzić do szybkiego stępienia łańcucha i zwiększenia ryzyka odrzutu.

- W celu przeciwiczenia zacząć od przepiłowania mniejszych pni, aby nabyć wycucia urządzenia, zanim przystąpi się do trudniejszych prac.
- Rozpoczynając piłowanie, docisnąć obudowę pilarki łańcuchowej do pnia drzewa.
- Pozwolić pilarce na swobodną pracę. Lekko docisnąć do dołu.
- Aby po wyjściu łańcucha z drewna nie stracić panowania nad urządzeniem, pod koniec cięcia nie wywierać nacisku na pilarkę.

### Ścinanie drzew - wyłącznie z odpowiednim wykształceniem

Ostrożnie!: Uważać na złamane lub obumarłe gałęzie, które spadają podczas piłowania i mogą spowodować poważne obrażenia. Nie piłować w pobliżu budynków ani przewodów prądowych, jeżeli nie ma pewności, w którą stronę upadnie ścinane drzewo. Nie pracować nocą, gdy panuje gorsza widoczność, ani podczas deszczu, opadów śniegu czy podczas burzy, ponieważ nie da się wtedy przewidzieć kierunku upadku drzewa.

- Pracę z pilarką łańcuchową należy zaplanować z góry.
- Obszar roboczy wokół drzewa powinien być czysty, by umożliwić zajęcie stabilnej pozycji.
- Podczas prac na pochyłym terenie operator maszyny powinien przebywać zawsze powyżej obszaru roboczego, ponieważ drzewo po ścięciu stoczy się lub zsunie się najprawdopodobniej na dół.
- Uważać na nadłamane lub obumarłe gałęzie, które spadają i mogłyby spowodować ciężkie obrażenia.

### Następujące warunki mogą wpływać na kierunek upadku drzewa:

- Kierunek i prędkość wiatru
- Nachylenie drzewa. Nachylenie nie zawsze jest możliwe do rozpoznania ze względu na nierówności lub spadzistość terenu. Do określenia nachylenia drzewa użyć pionu lub poziomnicy.
- Gałęzie (i tym samym środek ciężkości) tylko z jednej strony.
- Drzewa i przeszkody wokół

W przypadku równoczesnego piłowania i ścinania przez dwie osoby, odległość między piłującymi i ścinającymi osobami powinna być równa co najmniej dwukrotnej wysokości ścinanego drzewa. Podczas ścinania drzew zwracać uwagę na to, by nie stwarzać zagrożenia dla innych osób, nie trafić na przewody zasilające i nie spowodować szkód materialnych. Jeżeli drzewo zetknie się z przewodem zasilającym, natychmiast zawiadomić o tym dany zakład dystrybucyjny.

Uważać na zniszczone i zbutwiałe części drzew. Jeżeli pień jest zbutwiał, może nagle się złamać i spaść na operatora. Upewnić się, czy występuje dostateczna przestrzeń dla upadającego drzewa.

Zachowywać odległość równą 2 i 1/2 długości drzewa do następnej osoby lub innych obiektów. Hałas silnika może zagłuszyć okrzyki ostrzegawcze. Usunąć z miejsca piłowania brud, kamienie, luźną korę, gwoździe, klamry i druty.

### Udostępnić drogę ucieczki (rys. A)

Przed rozpoczęciem ścinania należy zaplanować drogę ucieczki i w razie potrzeby udostępnić ją. Droga ucieczki powinna przebiegać od spodziewanej linii upadku ukośnie do tyłu (rys. A).

Pozycja 1: Droga ucieczki

Pozycja 2: Kierunek upadku drzewa

### Ścinanie dużych drzew - wyłącznie z odpowiednim wykształceniem (od średnicy 15 cm)

Do ścinania drzew stosuje się metodę podcięcia. Z boku drzewa wycina się klin zgodnie z żądanym kierunkiem upadku. Po wykonaniu po drugiej stronie drzewa cięcia obalającego, drzewo upada w kierunku klina.

**Wskazówka:** Jeżeli drzewo posiada duże korzenie podporowe, należy je usunąć przed wykonaniem nacięcia. Jeżeli pilarka jest używana do usuwania korzeni podporowych, łańcuch tnący nie powinien stykać się z podłożem, aby nie doszło do jego stępienia.

### Podcięcie i ścinanie drzewa (rys. B-C)

- Wykonać karb pod kątem prostym do kierunku upadku na głębokość 1/3 średnicy drzewa. Najpierw wykonać dolne, poziome nacięcie karbu (rys. B, poz. 1). Pozwoli to na uniknięcie zaklinowania łańcucha tnącego lub szyny prowadzącej przy wykonywaniu drugiego nacięcia karbu (rys. B, poz. 2). Następnie usunąć wycięty klin.
- Potem po przeciwnej stronie drzewa wykonać cięcie obalające (rys. B, poz. 3). Rozpocząć przy tym ok. 5 cm powyżej środka karbu. Cięcie obalające wykonać równoległe do poziomego nacięcia karbu. Cięcie obalające (poz. 3) wykonać tylko na taką głębokość, by pozostał jeszcze przesmyk (poz. 4) (listwa obalająca), który spełni funkcję zawiasu. Przesmyk zapobiega obróceniu się drzewa i upadnięciu w niewłaściwym kierunku. Nie przepiłować przesmyku.

**Wskazówka:** Przy zbliżeniu cięcia obalającego do przesmyku drzewo powinno zacząć upadać. Jeżeli okaże się, że drzewo nie upada w pożądanym kierunku lub odchyła się do tyłu i zaciska łańcuch tnący, przerwać cięcie obalające i w celu otwarcia nacięcia i przechylenia drzewa we właściwym kierunku upadku użyć klinów z drewna, tworzywa sztucznego lub aluminium.

Gdy drzewo zacznie upadać, usunąć pilarkę łańcuchową z nacięcia, wyłączyć, odłożyć i opuścić obszar zagrożenia zaplanowaną drogą ucieczki. Uważać na spadające gałęzie i nie potykać się.

- Zwracać uwagę na oznaki, że drzewo zaczyna upadać: Odgłosy pękania, otwarcie cięcia obalającego lub ruch gałęzi na górze.
- Aby uniknąć obrażeń, nie ciąć pilarką drzew przewróconych tylko częściowo. Szczególną uwagę zwrócić na drzewa częściowo przewrócone, które nie są podparte.
- Jeżeli drzewo nie upadnie całkowicie, odstawić pilarkę i skorzystać z wciągarki linowej, wielokrążka lub ciągnika.

### Cięcie obalonego drzewa (dzielenie pnia)

Pod pojęciem „dzielenie pnia” rozumie się dzielenie obalonego drzewa na pnie o żądanej długości.

**Ostrożnie!** Nie stawać na pniu podczas jego cięcia. Pień może się stoczyć, co skutkuje utratą równowagi i kontroli nad urządzeniem. Nie wykonywać piłowania na spadzistym podłożu. Zadbaj o stabilną pozycję i równomierne rozłożenie ciężaru ciała na obu stopach. Jeśli to możliwe, pień należy podeprzeć gałęziami, belkami lub klinami.

### Ważne wskazówki

- Ciąć zawsze tylko jeden pień lub jedną gałąź.
- Zachować ostrożność przy cięciu połamanego drewna. Ostre kawałki drewna mogą trafić operatora.
- Małe pnie lub gałęzie ciąć na koźle do piłowania. Przytrzymywanie pnia przez inną osobę podczas jego cięcia jest niedozwolone. Również nie przytrzymywać pnia nogą ani stopą.
- Nie używać piły do cięcia w miejscach, gdzie pnie, korzenie i inne części drzewa są splątane. Wyciągnąć pnie na wolną przestrzeń i zaczynać od pni odkrytych.

### Różne cięcia w celu podzielenia pnia (rys. D)

**Ostrożnie!** W przypadku zakleszczenia pilarki w pniu nie wyciągać jej na siłę. Mogłoby to doprowadzić do utraty kontroli nad urządzeniem i powstania ciężkich obrażeń i/lub urządzenia pilarki. Zatrzymać pilarkę i wsunąć do nacięcia klin z plastiku lub drewna, aż będzie można delikatnie wysunąć pilarkę. Ponownie uruchomić pilarkę i ostrożnie kontynuować cięcie. Nigdy nie uruchamiać pilarki zakleszczonej w pniu.

### Cięcie od góry (rys. E, poz. 1)

W celu wykonania cięcia od góry zacząć od górnej strony pnia i docisnąć pilarkę do pnia. Podczas cięcia od góry dociskać tylko z niewielką siłą na dół.

### Cięcie od dołu (rys. E, poz. 2)

W celu wykonania cięcia od dołu zacząć od dolnej strony pnia i docisnąć górną stronę pilarki do pnia. Podczas cięcia od dołu ciągnąć w górę tylko z niewielką siłą. Mocno przytrzymać pilarkę, aby nie stracić kontroli nad urządzeniem. Pilarka wywiera nacisk do tyłu (w kierunku operatora).

**Ostrożnie!** Podczas cięcia od dołu nigdy nie trzymać pilarki na odwrót. W tej pozycji operator nie ma kontroli nad urządzeniem. Pierwsze cięcie wykonywać zawsze po stronie naprężenia pnia. Strona naprężenia jest tam, gdzie skoncentrowany jest nacisk ciężaru pnia.

### Dzielenie pnia bez podparcia (rys. F)

- Jeżeli pień drzewa spoczywa równomiernie na całej długości, cięcie wykonuje się od góry (poz. 1).
- Uważać na to, by nie ciąć w podłoże.

### Dzielenie pnia podpartego z jednej strony (rys. G)

- Jeżeli pień drzewa spoczywa jednym końcem na podłożu, pierwsze cięcie (poz. 1) wykonać od dołu (1/3 średnicy pnia), aby zapobiec odłupywaniu kawałków.
- Drugie cięcie wykonać od góry (2/3 średnicy) na wysokości pierwszego cięcia, aby zapobiec zakleszczeniu.

### Dzielenie pnia podpartego z obu stron (rys. H)

- Jeżeli pień drzewa spoczywa na obu końcach na podłożu, pierwsze cięcie (poz. 1) wykonać od góry (1/3 średnicy pnia), aby zapobiec odłupywaniu kawałków.
- Drugie cięcie wykonać od dołu (2/3 średnicy) na wysokości pierwszego cięcia, aby zapobiec zakleszczeniu.

### Okrzesywanie i przycinanie

**Ostrożnie!** Zawsze zachowywać ostrożność i chronić się przed odrzutem. Podczas okrzyszowania lub przycinania gałęzi uważać, by pracujący łańcuch na czubku szyny prowadzącej nie zetknął się z innymi gałęziami ani obiektami. Może to prowadzić do poważnych obrażeń.

**Ostrożnie!** W celu okrzyszowania lub przycinania nie wolno wchodzić na drzewo. Nie stać na drabinie, podeście itp. Mogłoby to doprowadzić do utraty równowagi i kontroli nad urządzeniem.

### Ważne wskazówki

- Pracować powoli, trzymając pilarkę mocno oburącz. Zadbaj o stabilną pozycję i równowagę.
- Uważać na odskoki gałęzi. Zachować szczególną ostrożność podczas cięcia małych gałęzi. Pilarka łańcuchowa może pochwycić elastyczny materiał i odrzucić go w stronę osoby obsługującej albo spowodować utratę równowagi.
- Uważać na odskoki gałęzi. Dotyczy to szczególnie gałęzi odgiętych lub obciążonych. Unikać zetknięcia z gałęzią lub piłą w momencie rozprężenia włókien drewna.
- Obszar roboczy powinien być czysty. Uprzątnąć gałęzie z drogi, by uniknąć ryzyka potknięcia.

### Okrzesywanie (rys. J)

- Okrzesywanie to usuwanie gałęzi obalonego drzewa.
- Większe gałęzie pozostawić pod obalonym drzewem, aby stanowiły podporę podczas dalszej pracy.
- Rozpocząć od podstawy obalonego drzewa i przesunąć się w kierunku czubka. Mniejsze gałęzie obcinać jednym cięciem w kierunku wzrostu (strzałki rys. J).
- Zwracać uwagę, by drzewo znajdowało się stale pomiędzy operatorem a pilarką.
- Większe, podpierające gałęzie ciąć metodami opisanymi w punkcie „Dzielenie pnia bez podparcia”.
- Naprężone gałęzie ciąć zawsze od dołu do góry, aby uniknąć zakleszczenia pilarki.
- Małe, swobodnie zwisające gałęzie ciąć zawsze stosując cięcie od góry. Przy cięciu od dołu mogłyby wpaść do pilarki lub zakleszczyć ją.

### Przycinanie (rys. I)

Ostrożnie!: Przycinać gałęzie wyłącznie na lub poniżej wysokości ramion. Nigdy nie przycinać gałęzi powyżej wysokości ramion. Czynności takie zlecić specjalistom.

- Pierwsze cięcie (poz. 1) wykonywać w dolnej części gałęzi na 1/3.
- Drugim cięciem (poz. 2) przeciąć całą gałąź. Trzecie cięcie (rys. 3) to cięcie od góry oddzielające gałąź od pnia na 2,5 do 5 cm.

### Cięcie na zboczu (rys. K)

Podczas cięcia na zboczu należy stać zawsze powyżej pnia drzewa (rys. K). Aby zachować całkowitą kontrolę w momencie „przejęcia”, należy pod koniec piłowania zmniejszyć docisk bez zwalniania mocnego trzymania uchwytów pilarki łańcuchowej.

**Ostrożnie!:** Nie dopuścić do zetknięcia łańcucha tnącego z podłożem.

Po zakończeniu cięcia odczekać przed wyjęciem pilarki do całkowitego zatrzymania się łańcucha tnącego. Przed przejściem od jednego do drugiego drzewa zawsze wyłączać silnik pilarki łańcuchowej.

## 10. Konserwacja

Wskazówka ostrzegawcza! Przed przystąpieniem do wszelkich prac przy pilarence łańcuchowej zawsze najpierw odłączyć ją od zasilania w energię!

- Szczeliny wentylacyjne w obudowie silnika muszą być zawsze czyste i odkryte. Samodzielnie wolno wykonywać wyłącznie prace konserwacyjne opisane w tej instrukcji obsługi. Wszystkie inne czynności konserwacyjne muszą być wykonywane przez nasz serwis.

- Pilarki nie wolno w żaden sposób modyfikować, ponieważ nie jest wtedy zagwarantowane bezpieczeństwo urządzenia.
- Jeżeli mimo starannej konserwacji i utrzymywania pilarka w pewnym momencie nie będzie działała prawidłowo, należy oddać ją do naprawy do specjalistycznego zakładu.

### Uzupełnianie oleju smarowego łańcucha

Przed otwarciem pokrywy zbiornika oleju (14) oczyścić ją, by nie dopuścić do przedostania się zanieczyszczeń do zbiornika. Podczas pracy z pilarką kontrolować zawartość zbiornika oleju na wskaźniku poziomu oleju (15). Po zakończeniu zamknąć starannie pokrywę (14) i zetrzeć ewentualny przelany olej.

### Ostrzenie łańcucha tnącego

Pilarkę łańcuchową można naostrzyć szybko i w sposób fachowy w sklepie specjalistycznym. Tam również można nabyć przyrządy do ostrzenia łańcucha umożliwiające samodzielne ostrzenie łańcucha tnącego. Przestrzegać odpowiedniej instrukcji obsługi. Dbać należy o sprzęt. Narzędzia utrzymywać w stanie czystym i naostrzonym, aby umożliwić skuteczną i bezpieczną pracę. Przestrzegać wskazówek dotyczących konserwacji i wymiany narzędzi.

### Informacje serwisowe

Należy wziąć pod uwagę, że następujące części tego produktu podlegają normalnemu podczas eksploatacji lub naturalnemu zużyciu bądź że następujące części konieczne są jako materiały eksploatacyjne. Części zużywające się\*: Łańcuch tnący, Szyna prowadząca, Olej łańcuchowy, Szczotki węglowe, Ogranicznik pazurowy

\* nie zawsze wchodzą w zakres dostawy!

## 11. Przechowywanie

- Przed każdym transportem i przechowywaniem zamocować ochronę łańcucha.
- Przechowywać urządzenie w miejscu suchym, poza zasięgiem dzieci.
- Jeżeli urządzenie nie jest używane, przechowywać w taki sposób, aby nie zostało uruchomione przez osoby nieupoważnione.

### Ostrzeżenie!

Nie przechowywać urządzenia bez ochrony na wolnym powietrzu lub w otoczeniu wilgotnym.

## 12. Przyłącze elektryczne

Zainstalowany silnik elektryczny jest gotowy do eksploatacji. Przyłącze odpowiada właściwym przepisom VDE (Związek Elektryków Niemieckich) oraz normom DIN.

Przyłącze sieciowe udostępniane przez klienta oraz przedłużacz muszą być zgodne z powyższymi przepisami.

- Produkt spełnia wymagania dyrektywy EN 61000-3-11 i podlega szczególnym warunkom przyłączenia. Oznacza to, że zastosowanie w dowolnych, dowolnie wybieranych punktach przyłączeniowych nie jest możliwe.
- W przypadku niekorzystnych warunków sieciowych urządzenie może powodować przejściowe wahania napięcia.
- Produkt jest przeznaczony do zastosowania w punktach przyłączeniowych, które
  - a) nie przekraczają maksymalnej dopuszczalnej impedancji sieci "Z" ( $Z_{max} = 0.382 \Omega$ ) lub których
  - b) obciążalność sieci prądem ciągłym wynosi co najmniej 100 A na fazę.
- Użytkownik musi zapewnić, jeżeli to konieczne, w porozumieniu z zakładem energetycznym, by punkt przyłączeniowy, w którym ma być eksploatowane narzędzie, spełniał jedno z dwóch wyżej wymienionych wymagań a) lub b).

### Uszkodzone przyłącze elektryczne

Na przewodach elektrycznych powstają często uszkodzenia izolacji.

#### Przyczyną może być:

- Ściskanie, w przypadku gdy przewody są prowadzone przez okna lub szczeliny w drzwiach.
- Zagięcia, w przypadku nieprawidłowego zamocowania lub prowadzenia przewodów.
- Przecięcia, w przypadku najeżdżania na przewody.
- Uszkodzenia izolacji, w przypadku wyrywania z gniazdka ściennego.
- Pęknięcia, w przypadku starej izolacji.

Uszkodzone przewody elektryczne nie mogą być stosowane i ze względu na uszkodzenie izolacji zagrażają życiu.

Elektryczne przewody należy regularnie kontrolować pod kątem uszkodzeń. Pamiętać, by podczas sprawdzania przewodu nie był on podłączony do sieci elektrycznej.

Przewody elektryczne muszą odpowiadać właściwym przepisom VDE (Związek Elektryków Niemieckich) oraz normom DIN.

Stosować wyłącznie przewody elektryczne z oznaczeniem H05VV-F.

Odpowiednia informacja znajduje się na oznaczeniu typu, umieszczonym na przewodzie.

### Silnik prądu przemiennego

- Napięcie sieciowe musi wynosić 230 V~
- Przedłużacze o długości 25 m muszą posiadać przekrój wynoszący 1,5 milimetra kwadratowego.

Podłączanie oraz naprawy wyposażenia elektrycznego mogą być przeprowadzane przez wykwalifikowanego elektryka.

W przypadku pytań proszę o podanie następujących danych:

- Rodzaj prądu silnika
- Dane znajdujące się na tabliczce znamionowej maszyny
- Dane znajdujące się na tabliczce znamionowej silnika

## 13. Utylizacja i recykling

Podczas transportu, aby zapobiec uszkodzeniom, urządzenie znajduje się w opakowaniu. Opakowanie to jest surowcem, który można użytkować ponownie lub można przeznaczyć do powtórnego przerobu. Urządzenie oraz jego osprzęt składają się z różnych rodzajów materiałów, jak np. metal i tworzywa sztuczne. Uszkodzone części dostarczyć do punktu utylizacji. Proszę poprosić o informację w sklepie specjalistycznym bądź w placówce samorządu lokalnego.

### Zużytego sprzętu nie wolno wyrzucać wraz z odpadami domowymi!



Symbol ten oznacza, że zgodnie z dyrektywą w sprawie zużytego sprzętu elektrycznego i elektronicznego (2012/19/UE) oraz przepisami krajowymi niniejszego produktu nie wolno utylizować wraz z odpadami domowymi. Produkt ten należy przekazać do przeznaczonego do tego celu punktu zbiórki. Można to zrobić np. poprzez zwrot przy zakupie podobnego produktu lub przekazanie do autoryzowanego punktu zbiórki zajmującego się recyklingiem zużytego sprzętu elektrycznego i elektronicznego. Nieprawidłowe obchodzenie się z użytym sprzętem może mieć negatywny wpływ na środowisko i zdrowie ludzkie ze względu na potencjalnie niebezpieczne materiały, które często znajdują się w użytym sprzęcie elektrycznym i elektronicznym. Poprzez prawidłową utylizację tego produktu przyczyniają się Państwo także do efektywnego wykorzystania zasobów naturalnych. Informacje dotyczące punktów zbiórki zużytego sprzętu można otrzymać w urzędzie miasta, od podmiotu publiczno-prawnego zajmującego się utylizacją, autoryzowanej jednostki odpowiedzialnej za utylizację zużytego sprzętu elektrycznego i elektronicznego lub w firmie obsługującej wywóz śmieci w Państwa miejscu zamieszkania.

## 14. Usuwanie usterek

Usterka	Możliwa przyczyna	Pomoc
Silnik nie pracuje	Brak prądu  Hamulec łańcuchowy  Zużyte szczotki węglowe	Sprawdzić gniazdo, kabel i wtyczkę zasilania w energię Uszkodzony kabel: Zlecić naprawę w zakładzie specjalistycznym. Naprawa tymczasowa (taśma izolacyjna itd.) jest bezwzględnie zabroniona Uszkodzony przełącznik: Zlecić naprawę w zakładzie specjalistycznym. Patrz rozdział „Hamulec łańcuchowy” i „Odblokowanie hamulca łańcuchowego” Zlecić wymianę szczotek węglowych w zakładzie specjalistycznym.
Łańcuch nie rusza się	Hamulec łańcuchowy	Sprawdzić hamulec łańcuchowy, w razie potrzeby odblokować
Niedostateczna skuteczność cięcia	Tępy łańcuch Napięcie łańcucha Łańcuch nie spoczywa prawidłowo w prowadnicy	Naostrzyć łańcuch Prawidłowo napiąć łańcuch Prawidłowo założyć łańcuch
Piłowanie utrudnione Łańcuch spada z miecza	Napięcie łańcucha	Prawidłowo napiąć łańcuch
Łańcuch tnący rozgrzewa się	Smarowanie łańcucha	Sprawdzić poziom oleju i ew. uzupełnić Sprawdzić smarowanie łańcucha

## A készüléken található szimbólumok magyarázata

	Figyelmeztetés! Be nem tartása esetén életveszély és sérülésveszély áll fenn, és megsérülhet a szerszám
	Üzembe helyezés előtt olvassa el a kezelési útmutatót és a biztonsági előírásokat, és mindig tartsa be azokat!
	Mindig viseljen védőszemüveget, hallásvédőt és sisakot.
	Mindig viseljen munkavédelmi kesztyűt, ha a készüléket használja.
	Mindig viseljen csúszásmentes biztonsági lábbelit vágásvédelemmel, ha a készüléket használja.
	Fontos, hogy a lábfejet, lábszárat, kézfejet és kart védő védőruházatot viseljen.
	Ha megsérült vagy elszakadt a hálózati kábel, azonnal válassza le az elektromos hálózatról.
	II. védelmi osztály
	Figyelmeztetés! Visszacsapás (kickback) veszélye. Óvakodjon a láncfűrész visszacsapásától, és ne érjen a láncvezető sín csúcsához.
	Ne használja egy kézzel a készüléket.
	Mindig fogja mindkét kezével a készüléket.
	A gépet ne érje eső. A készüléknek nem szabad nedvessé válnia, és nedves környezetben sem szabad üzemeltetni.



**Tartalomjegyzék:**
**Oldal:**

1.	Bevezetés.....	114
2.	A készülék leírása .....	114
3.	Szállított elemek .....	114
4.	Rendeltetésszerűi használat .....	115
5.	Biztonsági utasítások .....	115
6.	Technikai adatok.....	118
7.	Felépítés és kezelés.....	118
8.	Üzembe helyezés .....	119
9.	Munkavégzési utasítások .....	120
10.	Karbantartás.....	123
11.	Tárolás.....	124
12.	Elektromos csatlakoztatás .....	124
13.	Megsemmisítés ésújrahasznosítás .....	125
14.	Hibaelhárítás .....	125

## 1. Bevezetés

### Gyártó:

scheppach  
 Fabrikation von Holzbearbeitungsmaschinen GmbH  
 Günzburger Straße 69  
 D-89335 Ichenhausen

### Tisztelt vásárló!

Sok örömet és sikert kívánunk Önnek, amikor az új készülékét használja.

### Kedves Vásárló!

A hatályban lévő termékfelelősségi törvény értelmében a berendezés gyártója nem vehető felelősségre a berendezésen vagy vele kapcsolatban keletkező károkért a következő esetekben:

- szakszerűtlen kezelés,
- a használati utasítások be nem tartása,
- harmadik személy által végzett, szakképzetlen javítások,
- nem eredeti alkatrészek beszerelése és cseréje,
- szakszerűtlen használat,
- az elektromos rendszer kiesése az elektromos előírások, illetve a VDE 0100, DIN 57113 / VDE 0113 szabályozások be nem tartása miatt.

### Javaslatok:

Mielőtt a berendezést összeszerelné, és üzembe helyezné olvassa el a használati útmutató teljes szövegét.

Az üzemelési utasítások célja a készülékkel való ismerkedésének megkönnyítése és a használati lehetőségeinek megismertetése.

Az üzemelési utasítások fontos megjegyzéseket tartalmaz a készülék biztonságos, szakszerű és gazdaságos használatával kapcsolatban, a veszélyek elkerülésére, a javítási költségek megspórolására, a kiesési idő csökkentésére, és a készülék megbízhatóságának és élettartamának növelésére.

A használati útmutatóba foglalt biztonsági utasításokon kívül mindenképpen be kell tartani a nemzeti érvényben lévő szabályozásokat a készülék üzemelésével kapcsolatban.

Az üzemelési utasításokat helyezze egy tiszta, műanyag mappába, hogy megóvja a szennyeződéstől és a nedvességtől, és tárolja a készülék közelében. A munka elkezdése előtt minden gépkezelőnek el kell olvasnia az utasításokat és gondosan be kell tartania őket. Csak olyan személyek használhatják a készüléket, akiket kiképeztek a gép használatáról, és a lehetséges veszélyekről, illetve kockázatokról. Be kell tartani az előírt minimális kort.

A jelen üzemelési utasításokba foglalt biztonsági előírások és a helyi országos különleges előírások kiegészítéseként be kell tartani az általánosan elismert műszaki előírásokat a azonos gépeket üzemeltetésekor.

Az útmutató, valamint a biztonsági előírások figyelmen kívül hagyásából származó balesetekért és károkért nem vállalunk felelősséget.

## 2. A készülék leírása (1-4 ábra)

1. Hátsó fogantyú
2. Első fogantyú
3. Első kézvédő/láncfék
4. Fűrészlánc
5. Biztosító anya/SDS rendszer
6. Láncburkolat
7. Vezetőlemez (vezetősín)
8. Hátsó kézvédő
9. Hálózati kábel
10. Karmos ütköző
11. Bekapcsoló retesz
12. Kábel tehermentesítő
13. Be/ki kapcsoló
14. Olajtartály zárókupakja
15. Olajsint-jelző
16. Lánckerék
17. Vezetőcsap
18. Üzem / túlterhelés kijelzése

## 3. Szállított elemek

- Nyissa ki a csomagolást és óvatosan vegye ki a készüléket.
- Távolítsa el a csomagolóanyagot, valamint a csomagolási / szállítási biztosításokat (ha vannak ilyenek).
- Ellenőrizze, hogy teljes-e a szállítmány.
- Ellenőrizze a készülék és a kiegészítő alkatrészek szállítás során keletkezett sérüléseit.
- Lehetősége szerint a garancia érvényességének leteltéig őrizze meg a csomagolást.

### Figyelem

A készülék és a csomagolóanyag nem gyerekjáték! A gyerekek ne játsszanak a műanyag zacskókkal, fóliákkal és apró alkatrészekkel! Fennáll a lenyelés és fulladás veszélye!

- Elektromos láncfűrész
- Használati útmutató
- Lánc
- Vezetőlemez (láncvezető)
- Vezetőlemez védőtokja

## 4. Rendeltetészerű használata

A gép megfelel az EK gépekkel kapcsolatos érvényes irányelvnek.

A munka megkezdése előtt az összes védő- és biztonsági berendezést fel kell szerelni a gépre.

- A kezelő személyzet felelős a munkaterületen tartózkodó harmadik felekért.
- A gépet egy személy általi kezelésre tervezték.
- Tartsa be a gépen olvasható összes biztonsági és veszély jelzést.
- A gépen található összes biztonsági és veszélyekre vonatkozó utasítást hiánytalanul tartsa olvasható állapotban.
- A gépet csak műszakilag kifogástalan állapotban, valamint a rendeltetésének megfelelően, biztonság- és veszélytudatosan, a használati útmutató figyelembevételével szabad használni!
- Különösen a biztonságot hátrányosan befolyásoló üzemzavarokat haladéktalanul hátrít(ás) sa el!
- Tartsa be a gyártó biztonsági, munkavégzési és karbantartási előírásait, valamint a műszaki adatokban meghatározott méreteket.
- Tartsa be a vonatkozó baleset-megelőzési előírásokat és a többi általánosan elfogadott biztonságtechnikai szabályt.
- A gépet csak olyan szakértő személy üzemeltetheti, tarthatja karban vagy javíthatja, akit ezzel megbíztak, és a veszélyekkel kapcsolatban kioktattak. Ha a gépen önkényes változtatást hajt végre, az ebből eredő károkért a gyártó nem vállal felelősséget.
- A gépet kizárólag a gyártó eredeti tartozékaival és eredeti szerszámaival szabad használni.
- Minden ettől eltérő használat nem rendeltetészerűnek minősül. Az ebből eredő károkért a gyártó nem felel; a kockázatot egyedül a használó viseli.
- A készüléket ne használja kisipari, kéziipari vagy ipari célokra.
- Amennyiben nem biztos abban, hogy egy adott munkafeltétel biztonságos vagy nem biztonságos, akkor ne dolgozzon a géppel.
- A láncfűrész faanyagok aprítására és kisebb fák kivágására szolgál, melyek törzsátmérője nem haladja meg a láncvezető lemez hosszát.

### Figyelmeztetés!

Kérjük, hogy a saját biztonsága érdekében a készülék üzembe helyezése előtt figyelmesen olvassa el jelen kézikönyvet és az általános biztonsági utasításokat. Ha a készüléket továbbadja harmadik félnek, mindig mellékelje a használati útmutatót is.

Kérjük, vegye figyelembe, hogy készülékeinket rendeltetésük szerint nem kisipari, kéziipari vagy ipari használatra tervezték.

Semmilyen felelősséget nem vállalunk, ha a készüléket kisipari, kéziipari vagy ipari, valamint ezekkel egyenértékű tevékenységekhez használják.

## 5. Biztonsági utasítások

Mielőtt dolgozni kezdene a szerszámmal, olvassa el alaposan a teljes útmutatót.

**Figyelmeztetés:** Elektromos szerszámok használatkor kövesse az alábbi alapvető biztonsági óvintézkedéseket, hogy csökkenthesse a tűz, az áramütés és a személyi sérülések kockázatát.

Olvassa végig alaposan az összes utasítást és figyelmeztető megjegyzést. Az utasítások és figyelmeztető megjegyzések be nem tartása áramütést, tüzet és/vagy súlyos sérülést okozhat. Őrizze meg gondosan az utasításokat és a figyelmeztető megjegyzéseket. A „készülék“ szó olyan elektromos meghajtású gépekre vonatkozik, melyek hálózati tápellátás révén (hálózati kábellel) vagy pedig akkumulátorral (hálózati kábel nélkül) üzemelnek.

### Általános biztonsági utasítások

- Mielőtt megkezdje a munkát az elektromos láncfűrészszel, ismerkedjen meg alaposan minden kezelőelemmel.
- Gyakorolja a fűrész kezelését (fűrészbakra fektetett rönkfa méretre vágásával), és magyaráztassa el magának a szerszám működését, kezelését, a helyes fűrészelési technikákat, valamint a személyi védőfelszerelések használatát tapasztalt felhasználóval vagy szakemberrel.
- Favágás során ügyeljen a zajvédelemre, és tartsa be a helyben érvényes előírásokat.
- A helyi rendelkezések előírhatnak alkalmassági vizsgát is. Érdeklődjön az erdőgazdaság munkatársainál.

### Az elektromos szerszámokra vonatkozó általános biztonsági utasítások

#### 1. A munkahely biztonsága

- **A munkaterület legyen tiszta és jól megvilágított.** Rendtelenség vagy sötét, nem jól megvilágított területek balesetekhez vezethetnek.
- **Ha elektromos eszközzel dolgozik, ne tartózkodjon olyan helyen, ahol gyúlékony folyadékokat, gázokat tárolnak, mert robbanásveszélyes lehet.** A kéziszerszámok létrehozhatnak szikrát, amely meggyújtja a folyadékot és a gázokat.
- **Tartsa távol a gyermekeket és más személyeket az eszköz használata során.** A figyelemelterelés balesethez vezet.

## 2. Az elektromos biztonság

- **Az elektromos eszköz csatlakozójának meg kell egyeznie a konnektorral. Nem lehet bármilyen módon módosítani a dugót. Csak földelt hosszabbítót használhat a kéziszerszámok üzemeltetéséhez.** A megegyező dugaszok és megfelelő foglalatok az áramütés kockázatát csökkentik.
- **Kerülje a testi kapcsolatot a földelt felületekkel, mint ahol a csövek, fűtőtestek, sütők és hűtőszekrények találhatóak.** Az áramütés fokozott, ha a készülékek, berendezések nem földeltek.
- **Tartsa távol a kéziszerszámokat az esőtől vagy nedvességtől.** A víz az áramütés lehetőségét növeli.
- **Ne rongálja a kábelt, ne annál fogva húzza ki a konnektorból. Tartsa távol a kábeleket hőtől, olajtól, éles szélektől, illetve mozgó alkatrészekről.** Növeli a kábel az áramütés veszélyét, ha az sérült vagy összegabalyodott.
- **Ha egy hálózati eszközzel a szabadban dolgozik, csak olyan hosszabbító kábeleket használjon, amely szabadtéri használatra is alkalmas.** Kültéri használatra alkalmas hosszabbító kábel használata csökkenti az elektromos áramütés veszélyét.
- **Ha az elektromos eszközzel velő munka a nedves helyen elkerülhetetlen, akkor kisáram megszakítót vagy fi relét használjon.** Ezek használata csökkenti az elektromos áramütés veszélyét. Használjon 30 mA vagy annál kisebb kioldási áramerősségű Fi-relét.

## 3. A személyi biztonság

- **A gép használatakor legyen éber, figyelmes. Ne használja az eszközt, ha fáradt vagy gyógyszer, alkohol hatása alatt áll.** Ezek elvonhatják a figyelmét, és súlyos sérülést okozhatnak.
- **Egyéni védőeszközt, és mindig védőszemüveget kell viselni. Viseljen védőfelszerelést, védőszemüveget, csúszásmentes cipőt, porvédő maszkot, védősisakot, fülvédőt, a munka jellegétől függően.** A védőfelszerelés használata csökkenti a sérülések kockázatát.
- **Kerülje el a véletlen indítást. Győződjön meg arról, hogy a kapcsoló ki van kapcsolva, mielőtt csatlakoztatja a hálózathoz, felveszi vagy hordozza a gépet.** Ha a készülék hordozása közben az ujját a kapcsolón tartja, vagy a készülék be van kapcsolva, mielőtt csatlakoztatja a tápegységhez, az balesetekhez vezethet.
- **Mielőtt bekapcsolja a motort, távolítsa el a beállító csavart, a csavarkulcsot és a szerszámokat.** Egy ott felejtett csavarkulcs vagy egy szerszám, súlyos sérülést okozhat.
- **Testtartása legyen stabil. Tartsa meg az egyensúlyát minden helyzetben.** Ennek eredményeként jobban tudja szabályozni a gépet egy váratlan helyzetben.

- **Megfelelő ruházatot viseljen.** Ne viseljen bő szabású ruházatot vagy ékszereket. Tartsa távol a haját, ruháját és kesztyűjét a mozgó részekről. Laza ruhát, ékszert vagy hosszú haját a mozgó részek bekapathatják.
- **Ha fel lehet szerelni porelszívó és -gyűjtő berendezéseket, akkor győződjön meg arról, hogy ezek csatlakoztatva vannak, és megfelelően használhatók.** Porszívó használatával csökkentheti a por által okozott veszélyeket.

**Figyelmeztetés!** Ez az elektromos kéziszerszám működés közben elektromágneses mezőt képez. Ez a mező bizonyos körülmények között befolyásolhatja az aktív és passzív orvosi implantátumok működését. A súlyos és halálos sérülések veszélyének csökkentése érdekében javasoljuk, hogy az orvosi implantátumokkal élő személyek az elektromos kéziszerszám kezelése előtt kérjék ki orvosuk és az implantátum gyártójának véleményét.

## 4. Az elektromos eszköz kezelése:

- **Ne terhelje túl a készüléket. Az elektromos eszközzel csak a gép számára megfelelő munkát végezzen.** A megfelelő eszközzel jobban és biztonságosabban tud dolgozni.
- **Ne használja a gépet, ha a kapcsoló hibás.** Ha az eszköz ki / be kapcsoló gombja nem működik, nagyon veszélyes a használata, azonnal meg kell javíttatnia.
- **Húzza ki a dugót a konnektorból, mielőtt változtatásokat végezne a gépen, alkatrészeket cserélne vagy eltenné azt.** Legyen elővigyázatos, ezzel megakadályozza a nem szándékos elindítását a gépnek.
- **Tartsa elzárva a gyermekek elől a használaton kívüli elektromos eszközöket. Ne hagyja, hogy azok az emberek használják a készüléket, akik még nem ismerik azt, vagy nem olvasták el a tájékoztatót.** A kéziszerszámok veszélyesek, ha tapasztalatlan személyek dolgoznak velük.
- **A kéziszerszámok karbantartást igényelnek. Ellenőrizze, hogy a mozgó részek megfelelően működik-e, és nem hibásak, töröttek vagy sérültek az alkatrészek. Ha igen, az elektromos gép funkciója károsodott.** Javíttassa meg a sérült részeket az eszközön használat előtt. Sok balesetet okoznak a rosszul karbantartott, nem szervizelt szerszámok.
- **A vágószerszámok mindig tiszták és élesek legyenek.** A gondosan ápolat vágószerszámok, éles vágó élek megkönnyítik a gép pontosabb használatát, így csökkentik a baleset előfordulásának esélyét.

- **Használja a szerszámgépet, tartozékait, szerszámain, stb. az utasítások szerint. Vegye figyelembe a munkafeltételeket, a kivitelezendő munka sajátosságait a munkavégzéshez. A kéziszerszámok esetében a nem tervezett használat veszélyes helyzetek kialakulásához vezethetnek.**

#### A szolgáltatás

- **Az eszközt csak szakképzett személy használhatja és csak az eredeti tartozékkal, alkatrészekkel lehet szerelni, karbantartani. Ez garantálja, hogy az elektromos eszköz biztonsága fennmarad.**

#### A láncfűrészre vonatkozó biztonsági utasítások

- **Ha jár a fűrész, minden testrészét tartsa távol a fűrészlánctól. Mielőtt beindítja a fűrész, győződjön meg arról, hogy semmi nem ér hozzá a fűrészláncához. Ha láncfűrészrel dolgozik, már egy pillanatnyi figyelmetlenség is ahhoz vezethet, hogy a fűrészlánc elkapja a ruháját vagy valamelyik testrészét.**
- **A láncfűrész jobb kezével mindig a hátsó fogantyúnál, bal kezével mindig az elülső fogantyúnál megfogva tartsa. Ha munka közben fordítva fogja a láncfűrész, az növeli a sérülésveszélyt, ezért nem szabad úgy használni.**
- **Az elektromos készüléket mindig csak a szigetelt markolatoknál fogja, mivel előfordulhat, hogy a fűrészlánc átvág egy rejtett vezeték. Ha a vágószerszám feszültség alatt álló vezetékhez ér, akkor előfordulhat, hogy a készülék szabadon lévő fémrészei is feszültség alá kerülnek, ami áramütést okozhat a készülék használójának.**
- **Viseljen védőszemüveget és hallásvédőt. További védőfelszerelések használata javasolt a fej, kezek, lábszárak és lábak védelmére. A megfelelő védőruházat csökkenti a sérülésveszélyt, melyet a szétrepülő forgács és a fűrészlánc véletlen megérintése okozhat.**
- **A láncfűrészrel ne dolgozzon fára felmászva. Ha fára felmászva dolgozik a láncfűrészrel, az sérülésveszélyes.**
- **Mindig ügyeljen a stabilitásra, és a láncfűrész csak akkor használja, ha szilárd, biztonságos, sík talajon áll. A csúszós talaj, az instabil támasztófelület vagy akár létra használata egyensúlyvesztéshez és a láncfűrész fölötti kontroll elvesztéséhez vezethet.**
- **Megfeszített ág vágásakor számoljon azzal, hogy az ág visszarúg. Ha felszabadul a fa rostjainak feszültsége, a megfeszült ág megütheti a kezelő személyt, és/vagy kiránthatja a kezéből a láncfűrész.**
- **Legyen különösen óvatos, amikor aljnövényzetet és fiatal fákat vág. A vékony anyag beakadhat a fűrészláncba, Önnek csapódhat, vagy kibillentheti az egyensúlyából.**

- **A láncfűrész az elülső fogantyújánál fogja meg, kikapcsolt állapotban szállítsa, a fűrészláncot magától elfordítva. A láncfűrész szállításakor vagy tárolásakor mindig helyezze fel a védőburkolatot. A láncfűrész gondos kezelése csökkenti annak valószínűségét, hogy véletlenül a működő fűrészláncra ér.**
- **Kövesse a kenésre, a láncfeszítésre és a tartozékok cseréjére vonatkozó utasításokat. A szakszerűtlenül megfeszített vagy kent lánc elszakadhat, vagy növelheti a visszacsapás kockázatát. A fogantyúkat tartsa szárazon és tisztán, valamint olaj- és zsírmentesen. A zsíros, olajos fogantyúk csúszósak, és a készülék feletti uralom elvesztéséhez vezethetnek.**
- **Csak fát fűrészeljen. Ne használja olyan munkálatokhoz a láncfűrész, amelyekre nem alkalmas - Például: Ne használja a láncfűrész műanyag, falazat vagy olyan építőanyagok vágására, amelyek nem fából készültek. A láncfűrész nem rendeltetésszerű használata veszélyes helyzeteket idézhet elő.**

#### Óvintézkedések a visszacsapódás ellen

##### Figyelem, visszacsapódás!

- Visszacsapásra akkor fordulhat elő, ha a vezetősín csúcsa egy tárgyhoz ér, vagy ha meghajlik a fa, és a fűrészlánc beszorul a vágatba.
- Ha a vezetősín csúcsa hozzáér valamihez, az adott esetben váratlan hátrafelé irányuló reakciót válthat ki, amittől a vezetősín felfelé, a kezelő személy irányába csapódik.
- Ha a fűrészlánc beszorul a vezetősín felső élénél, akkor a sín hevesen visszarúghat a kezelő irányába.
- Ezen reakciók mindegyikének következtében elveszítheti a fűrész feletti uralmat, és akár súlyos sérülést is szenvedhet. Ne hagyatkozzon kizárólag a láncfűrészre szerelt biztonsági berendezésekre.
- A láncfűrész kezelőjeként hozzon különböző intézkedéseket, amelyek segítségével baleset- és sérülésmentesen dolgozhat.

A visszacsapás az elektromos szerszám nem megfelelő vagy hibás használatának következménye. Ez az alábbiakban leírt elővigyázatossági intézkedésekkel megelőzhető:

- Fogja szorosan, két kézzel a fűrész, ujjai fogják körbe a láncfűrész fogantyúit (L ábra). Tartsa testét és karjait olyan helyzetben, hogy képes legyen a visszalökő erők felfogására.
- Ha megfelelő intézkedéseket hoz, a kezelő személy uralma alatt tarthatja a visszalökő erőket. Soha ne engedje el a láncfűrész.
- Kerülje a rendellenes testtartásokat, és ne fűrészeljen vállmagasság felett.

- Ezáltal megakadályozhatja, hogy a lap csúcса véletlenül hozzáérjen valamihez, és a váratlan helyzetekben jobban uralhatja a láncfűrész
- Mindig a gyártó által előírt pótlapokat és fűrészláncokat használja.
- A nem megfelelő pótlapok és fűrészláncok a lánc elszakadásához és/vagy visszacsapáshoz vezethetnek.
- Tartsa be a gyártó éleléssel és a fűrészlánc karbantartásával kapcsolatos utasításait.
- A túl alacsony mélységhatároló növeli a visszacsapás lehetőségét.

#### További biztonsági utasítások

- A csatlakozó vezetékét úgy fektesse le, hogy fűrészelés közben ne akadhasson bele az ágakba vagy bármi másba.
- Használjon 30 mA vagy annál kisebb kioldási áramerősségű Fi-relét.
- Pontosán tartsa be az üzemeltetési utasítás karbantartási, ellenőrzési és javítási útmutatásait.
- A sérült védőberendezéseket és alkatrészeket ügyfélszolgálatunkkal szakszerűen ki kell javíttatni vagy cseréltetni, ha a használati utasítás nem rendelkezik másként.
- Mielőtt megkezdí a munkát az elektromos láncfűrészszel, ismerkedjen meg alaposan minden kezelőelemmel. Gyakorolja a fűrész kezelését (fűrészbakra fektetett rönkfa méretre vágásával), és magyaráztassa el magának a szerszám működését, kezelését, a helyes fűrészelési technikákat, valamint a személyi védőfelszerelések használatát tapasztalt felhasználóval vagy szakemberrel.

## 6. Technikai adatok

A láncfűrész vágási adatai	
Vágási hossz	45,5 cm
Vezetőlemez hossza	45,7 cm
Olajtartály űrtartalma	0,125 l
Olaj típusa	kopásálló olaj
Fűrészlánc osztása	3/8"
Meghajtótagok vastagsága	1,27 mm
Fűrészlánc típusa	Oregon 91PX062X
Meghajtó lánckerék fogszáma	6
Meghajtó lánckerék fogkiosztása	3/8"
Láncfék	igen
Vezetőlemez típusa	Oregon 180SDEA041
Meghajtás	
Motor	230-240 V / 50 Hz

Motor névleges teljesítménye	2400 W
Max. vágási sebesség	14 m/s
Össztömeg	5,5 kg
Tömeg vezetőlemez és lánc nélkül	4,8 kg

#### A műszaki változtatás jogát fenntartjuk!

Információk a vonatkozó szabványok szerint mért zajkibocsátási értékekhez:

Hangnyomásmérték  $L_{pA} = 93$  dB(A)

Hangteljesítményszint  $L_{WA} = 104;6$  dB(A)

Garantált hangteljesítményszint  $L_{WA} = 106$  dB(A)

Mérési bizonytalanság  $K_{pA} = 3$  dB(A)

#### Viseljen hallásvédőt.

A zaj halláskárosodást okozhat.

Vibrációja  $A_{hv}$  (első markolat) = 7,5 m/s<sup>2</sup>

Vibrációja  $A_{hv}$  (hátsó markolat) = 7,5 m/s<sup>2</sup>

Mérési bizonytalanság  $K_{pA} = 1,5$  m/s<sup>2</sup>

- A megadott rezgés-kibocsátási érték mérése szabványok által előírt mérési eljárással történt, és megfelelő adat az egyik elektromos szerszám másik szerszámmal történő összehasonlításához;
- A megadott rezgés-kibocsátási érték a terhelés első becsüléséhez is használható.

#### Figyelmeztetés:

- Az elektromos szerszám használatának módjától függően a rezgés-kibocsátási érték az elektromos szerszám tényleges használata során eltérhet a megadott értéktől.
- Próbálja meg a rezgések általi terheléseket a lehető legalacsonyabban tartani. A rezgésterhelés csökkentését szolgáló intézkedés lehet például kesztyű viselése a szerszám használata közben és a munkaidő korlátozása. Eközben az üzemi ciklus összes részét vegye figyelembe (például azokat az időket, amikor ki van kapcsolva az elektromos szerszám, valamint azokat is, amikor be van ugyan kapcsolva, de terhelés nélkül működik).

## 7. Felépítés és kezelés

#### Figyelmeztető megjegyzés!

Mindig viseljen védőszemüveget, hallásvédőt, védőkésztyűt és erős anyagból készült munkaruhát!

A láncfűrész csak engedélyezett (gumiköpenyes) hosszabbító vezetékkel használja, mely az előírt teljesítményre van méretezve, kültéri kivitelű, és amelynek a csatlakozója illeszkedik a fűrész csatlakozódugójához.

A láncfűrész biztonsági kapcsolómechanizmussal van felszerelve. A gép csak akkor üzemel, ha egyik kezével egyszerre működteti a 11-es és 13-as kapcsolót.

Ha a láncfűrész nem jár, akkor az elülső kézvédővel (3) szabadra kell állítani a láncfékét.

### Bekapcsolás

- Oldja ki a láncfékét (3), nyomja meg a bekapcsoló reteszt (11), és működtesse a be-/kikapcsolót (13).
- Helyezze a fára a karmos ütköző legalsó körmét (2. ábra, J). Emelje meg a láncfűrész a hátsó fogantyúval (1), és vágjon bele a fába. Mozgassa kissé hátrafelé a láncfűrész, majd helyezze valamivel mélyebbre a karmos ütközőt.
- Ha széthasadt fával dolgozik, vigyázzon, mert szilánkok szakadhatnak le.

### Figyelem!

Bekapcsolás után a láncfűrész rögtön teljes sebességgel fut.

### Kikapcsolás

- Kikapcsoláshoz oldja ki a hátsó fogantyún található be-/kikapcsolót (13).
- Ha a láncfűrész kikapcsolja a be-/kikapcsolóval, akkor az 1 másodperc alatt leáll, heves szikraképződés mellett. Ez azonban teljesen normális, és nem korlátozza a láncfűrész szabályos működését.
- Ha befejezte a munkát a láncfűrészrel: Mindig tisztítsa meg a fűrészláncot és a vezetőlemezt, és helyezze fel a láncvédőt.
- A láncfék kioldásakor a láncfűrész azonnal kikapcsol

### Üzemelés/túlterhelés kijelzőjének magyarázata (2, 18. ábra)

Zöld LED:

A zöld LED akkor világít, ha a készülék üzemel.

Piros LED:

A piros LED akkor világít, ha a készülék túl van terhelve, és csak újbóli be-/kikapcsolása után alszik ki.

## 8. Üzembe helyezés

A hálózati feszültség értéke és az áramforrás frekvenciája egyezzen meg a típustáblán szereplő adatokkal.

A munka megkezdése előtt mindig ellenőrizze, hogy szabályosan működik és biztonságosan üzemel-e a láncfűrész.

Azt is ellenőrizze, hogy elegendő-e a lánc kenése, és megfelelő-e az olajsint (lásd a 4. ábrán). Ha az olajsint kb. 5 mm-rel az alsó jelölés fölött van, akkor olajat kell utántölteni. Ha az olajsint ennél magasabb, akkor megkezdheti a munkát.

- Kapcsolja be a láncfűrész, és tartsa a talaj fölött. A láncfűrész ne érintse a talajt. Biztonsági okokból tartson legalább 20 cm távolságot. Ha egyre több olajnyomot lát, az azt jelenti, hogy szabályosan működik a lánc kenési rendszere. Ha az azonban nem látja olaj nyomát, akkor először tisztítsa meg az olajkivezetést (2. ábra, C) és az olajvezetékét. Szükség esetén forduljon szakműhelyhez. (Előbb azonban olvassa el a vonatkozó útmutatásokat a „láncenő olaj utántöltése” részben).
- Szükség esetén ellenőrizze a lánc feszességét és belógását (ehhez lásd a „fűrészlánc feszítése” szakaszt).
- Ellenőrizze a láncfék szabályos működését (ehhez lásd a „láncfék szabadra állítása” szakaszt is).

### Összeszerelés

#### A vezetősín és a lánc felszerelése (1, 2 és 3. ábra)

**Figyelmeztető megjegyzés:** Ha a fűrész már csatlakoztatta az elektromos tápellátásra: Először mindig válassza le a készüléket az áramellátásról. A fűrészrel vagy a fűrészben végzett minden munka közben viseljen védőkesztyűt.

**Fontos megjegyzés:** Az első kézvédőnek (3) mindig a felső (függőleges) helyzetben kell állnia (5. ábra).

A vezetősín és a fűrészlánc külön, azaz nem felszerelve van mellékelve. Felszereléshez először oldja ki a biztosító anyát (SDS-rendszer/5), majd távolítsa el a lánckerék (6) burkolatát. A vezetőcsapnak (17) a megvezetés közepén kell lennie.

Szükség esetén állítsa után a láncfeszességet a beállító kerékkel (5a/3. ábra).

**Figyelmeztető megjegyzés!** Az éles peremek okozta sérülések elkerülése érdekében a lánc szerelése, feszítése és ellenőrzése során mindig viseljen védőkesztyűt!

Mielőtt felszereli a vezetősínt a lánccal együtt, ellenőrizze a fogak vágásirányát! A futásirányt nyíl jelzi a lánckerék (6) burkolatán. A vágásirány megállapításához esetleg szükség lehet a fűrészlánc (4) megfordítására.

Tartsa függőlegesen a vezetősínt (7) a hegyével felfelé, és helyezze rá a fűrészláncot (4), a vezetősín csúcsánál kezdve. Ezt követően az alábbiak szerint szerelje fel a vezetősínt a fűrészláncsal együtt:

- Helyezze fel a vezetősínt a fűrészláncsal együtt a lánckerékre (16) és a vezetőcsapra (17). Ügyeljen arra, hogy a beállító lemez (7a/3. ábra) Ön felé mutasson!
- A beállító lemez (7a) az F csavarral van rögzítve a vezetősínre (7).
- Vezesse körbe a fűrészláncot a lánckeréken (16), és ellenőrizze, hogy rendesen felfekszik-e rá (lásd a 3. ábrán).
- Helyezze fel a lánckerék felső burkolatát (6), és óvatosan rögzítse a biztosító anyával (5).

Ekkor még hátra van a fűrészlánc helyes megfeszítése.

### A fűrészlánc megfeszítése

#### Figyelmeztető megjegyzés!

Mielőtt bármilyen munkát végezne a láncfűrészben, mindig válassza le az áramellátásról!

Ha a láncon dolgozik, mindig viseljen védőkesztyűt!

- A fűrészláncnak (4) feltétlenül a vezetősínben (7) kell feküdnie!
- Forgassa el a külső gombot az óramutató járásával megegyező irányban (5a/3. ábra), míg el nem éri a lánc helyes feszességét, majd forgassa el a belső gombot (5-ről), így rögzítve a vezetősínt ebben a helyzetben.
- Amíg meghúzza a belső gombot, felfelé kell tolnia a vezetősínt.
- Ezt követően ellenőrizze újra a fűrészlánc feszességét.
- Ne feszítse túl a láncot. Hideg időben a láncot a vezetősín közepénél mintegy 5 mm-re kell tudnia megemelni.
- Alaposan húzza meg a biztosító anyát (5).
- Meleg időben a lánc megnyúlik, és lazább lesz. Ekkor fennáll a veszély, hogy leugrik a vezetősínről.
- Ezért szükség esetén időben el kell végezni az utánfeszítést.
- Ha megfeszíti a felmelegedett láncot, a munka végeztével újra lazítsa meg. Különben a fűrészlánc túl feszes lesz, amikor lehül és ettől összezsugorodik.
- Az új fűrészláncnak mintegy 5 percre van szüksége, míg bejáratódik. Ilyenkor különösen fontos a lánc kenése. A bejáratást követően ellenőrizze a lánc feszességét, és szüksége esetén állítsa be.

## 9. Munkavégzési utasítások

### A láncfűrész szállítása

Mielőtt a láncfűrész szállítaná, mindig húzza ki a hálózati csatlakozódugót, és tegye fel a láncvédőt a vezetősínre és a láncre. Ha egymás után több vágást hajt végre a láncfűrészszel, az egyes vágások között kapcsolja ki a fűrész.

### Hosszabbító kábel

Csak olyan hosszabbító kábelt használjon, amely kültéri kivitelű. A kábel keresztmetszete (a kábel max. hossza: 75 m) legyen legalább 2,5 mm<sup>2</sup>. A hosszabbító kábelnek a biztonság kedvéért hurokban kell végződnie, melyet körbe kell vezetni a burkolaton kialakított tehermentesítőn (M ábra).

A 30 m-nél hosszabb hosszabbító kábel hátrányosan érinti a láncfűrész teljesítményét.

### A lánc kenése

A túlzott mértékű kopás elleni védelem érdekében a fűrészláncot és a vezetősínt üzem közben egyenletes mértékben kenni kell. A kenés automatikusan történik. Soha ne dolgozzon lánckenés nélkül. Ha a lánc szárazon fut, akkor az egész vágószerkezet hamar tönkremegy.

Ezért minden munkakezdés előtt ellenőrizze a lánckenés olajsintjét (4. ábra).

Ne helyezze üzembe a fűrész, ha az olajsint a „Min.” jelölés alatt van.

- Min.: Ha a kémlelőablakban (15) az olajsint már csak kb. 5 mm-rel van az alsó jelölés fölött, akkor olajat kell utántölteni.
- Max.: Addig töltsön be olajat, míg a szint el nem éri a kémlelőablak tetejét (15).

### A lánc kenőanyaga

A fűrészlánc és a vezetősín élettartama nagyban függ a felhasznált kenőanyag minőségétől is. Ne használjon fáradt olajat! Csak környezetbarát kenőanyagot használjon. A lánc kenőanyagát csak a vonatkozó rendelkezéseknek megfelelő edényben tárolja.

### Vezetőlemez

A vezetőlemez (7) nagy igénybevételnek van kitéve, különösen a csúcsánál (az orr-részen). A féloldalas elhasználódást elkerülendő a lánc élezésekor fordítsa át a vezetősínt.

### Lánckerék

A lánckerék (16) különösen nagy igénybevételnek van kitéve. Ha a fogakon mély kopásnyomokat talál, cserélje le a lánckereket. A kopott lánckerék megrövidíti a fűrészlánc élettartamát. A lánckerék cseréjét szakkereskedésben vagy szakműhellyel végeztesse.

### Láncvédő

A láncvédőt rögtön tegye fel a láncre és a vezetősínre, amint befejezte a munkát, vagy szállítani kívánja a láncfűrész.

### Láncfék

Visszacsapás esetén az elülső kézvédő (3) révén azonnal kiold a láncfék (3). Az elülső kézvédőt (3) a kézfejjel előre nyomja. Ezáltal a láncfék 0,15 mp alatt leállítja a láncfűrész, illetve a motort. (5. ábra, H).

### A láncfék szabadra állítása (5. ábra)

Ahhoz, hogy a fűrész újból üzemképes legyen, ki kell oldani a fűrészlánc zárolását. Ehhez először kapcsolja ki a láncfűrész.

Ezt követően vigye vissza az elülső kézvédőt (3) függőleges helyzetbe, míg a helyére nem kattant (5. ábra, I). Ekkor a láncfék újra teljes mértékben működőképes.

A láncfűrész védelme



A láncfűrész ne használja esőben vagy nedves körülmények között.

**Figyelmeztető megjegyzés:** Ha megsérült a hosszabbító kábel, azonnal húzza ki a csatlakozódugót az aljzatból. Ne dolgozzon sérült kábellel.

- Ellenőrizze, nem sérült-e meg a láncfűrész. Mielőtt tovább használná a készüléket, alaposan ellenőrizze a biztonsági berendezéseket és az esetleg könnyebben megsérült további alkatrészeket, hogy rendeltetészerűen működnek-e.
- Ellenőrizze a mozgó alkatrészek szabályszerű működését.
- A láncfűrész kifogástalan működéséhez minden feltételnek teljesülnie kell, és az összes alkatrésznek helyesen kell felszerelve lennie.
- A sérült biztonsági berendezéseket és biztonsági alkatrészeket szabályszerűen javíttassa meg vagy cseréltesse le szakmühellyel; kivéve, ha a jelen kezelési útmutató másként rendelkezik.

#### **A gyakorlati alkalmazásra vonatkozó megjegyzések**

##### **Visszacsapás**

A fűrészelés közben előforduló balesetek úgy kerülhetnek el, ha a nem a vezetősín csúcsával fűrészelt, mert ilyen esetben a fűrész egy szempillantás alatt fel- és visszacsapódhat.

Ha a fűrészrel dolgozik, mindig viselje a teljes védőfelszerelést, és viseljen erős anyagból készült munkaruhát.

A visszacsapás a vezetősín hirtelen felfelé vagy hátrafelé irányuló mozgása, mely akkor következik be, ha a vezetőlemez csúcsánál akadályba (tárgyba) ütközik a fűrészlánc.

Mindig biztosítsa rendszeresen a munkadarabot. A munkadarab rögzítésére használjon befogó eszközöket. Ez megkönnyíti, hogy biztosan, két kézzel vezethesse a láncfűrész.

A visszacsapás folytán a fűrész kiszámíthatatlanul viselkedik, ennek veszélye elsősorban akkor áll fenn, ha laza vagy életlen a fűrészlánc. Ha nem elég éles a lánc, az növeli a visszacsapás veszélyét. Soha ne fűrészeljén vállmagasság fölött.

#### **Tanácsok a fűrész gyakorlati alkalmazásával kapcsolatban**

##### **Fontos utasítások**

- A készüléket csak fa fűrészelésére használja. Ne munkáljon meg vele fémet, falazatot, építőanyagot, stb., mely nem fából készült.
- Kapcsolja ki a motort, ha a fűrész idegen testtel érintkezik. Ellenőrizze és szükség esetén javítsa meg a fűrész.

- Óvja a láncot a szennyeződéstől és homoktól. Már a kisebb mennyiségű szennyeződéstől is életlenné válhat a lánc, ami növeli a visszacsapó reakciók veszélyét.
- Mielőtt nehezebb feladatokban kezdene, gyakoroljon kisebb fatörzsek darabolásával, hogy ráérezzen a készülék használatára.
- Amikor megkezdí a fűrészelt, nyomja a fatörzs felé a láncfűrész házát.
- Hagyja, hogy a fűrész dolgozzon Ön helyett. Csak enyhe lefelé irányuló nyomást fejtessen ki.
- A vágás vége felé ne fejtessen ki nyomást a láncfűrészre, így megakadályozhatja, hogy elveszítse uralmát a készülék felett, amikor a fűrész kilép a fából.

#### **Fakivágás – csak megfelelő képzettséggel**

Vigyázat!: Ügyeljen a törött vagy elszáradt ágakra, amelyek a fűrészelés közben lezuhanhatnak, és komoly sérüléseket okozhatnak. Ne fűrészeljén épületek vagy villanyvezetékek közelében, ha nem tudja, hogy melyik irányba dől a kivágott fa. Ne dolgozzon éjszaka, mivel akkor rosszabbul lát, illetve esőben, hóban vagy viharban, mert ilyenkor kiszámíthatatlan a fa dőlésének iránya.

- Előre tervezze meg a láncfűrészrel végzett munkát.
- A fa körüli munkaterület legyen szabad, hogy Ön stabilan állhasson.
- Ha lejtőn fűrészelt, mindig a munkaterület magasabban fekvő részén helyezkedjen el, mert a kivágott fa valószínűleg lefelé gurul vagy csúszik majd.
- Ügyeljen a törött vagy elszáradt ágakra, amelyek lezuhanhatnak, és súlyos sérüléseket okozhatnak.

#### **A következő tényezők befolyásolhatják a fa dőlésének irányát:**

- Szélirány és -sebesség
- A fa ferdesége. Egyetlen vagy lejtős terepen a ferdeség nem mindig állapítható meg. Függetlenül vagy vízmérték segítségével határozza meg a fa ferdeségét.
- Féloldalasan növevő ágak (és ezzel féloldalas terhelés).
- Környező fák és akadályok

Ha kettő vagy több személy végez vágást és fakivágást, akkor a fakivágást és vágást végző egyes személyek közötti távolság legyen legalább a kivágási során ügyelni kell arra, hogy más személyeket ne veszélyeztessen, ne találjon el közművezetéseket, és ne okozzon anyagi kárt. Ha egy fa valamilyen közművezetékhez ér, akkor arról azonnal értesíteni kell az érintett közműszolgáltatót.

Ügyeljen a letörött és korhadt farészekre. Ha a törzs korhadt, hirtelen eltörhet és Önre dőlhet. Győződjön meg arról, hogy elegendő hely áll rendelkezésre a ledőlő fa számára. Tartson 2 1/2 fahossznyi távolságot a legközelebbi személytől, illetve egyéb tárgyaktól. A motorzaj elnyomhatja a figyelmeztető kiáltásokat. Távolítsa el a szennyeződést, köveket, levált fakérget, szegeket, kapcsokat és huzalokat a fűrészelés helyéről.

### **Tartson szabadon egy menekülési útvonalat (A ábra)**

A fa kidöntése előtt tervezze meg a menekülési útvonalat, és szükség esetén tegye szabaddá. A menekülési útvonal mutasson ferdén távolodó irányba a fa várt dőlési vonalától (A ábra).

1. pozíció: Menekülési útvonal
2. pozíció: A fa dőlésének iránya

### **Nagy fák kivágása – csak megfelelő képzettséggel (kb. 15 cm törzsátmértől)**

Nagy fák kivágásánál az aláágásos módszer használatos. Ekkor a kívánt dőlési iránynak megfelelően oldalt egy éket kell kivágni a fából. Miután a fa másik oldalán elvégezte a kivágáshoz szükséges vágást, a fa az ék irányába dől.

**Megjegyzés:** Ha a fa nagy támasztógyökerekkel rendelkezik, akkor a bemetszés vágása előtt távolítsa el ezeket. Ha támasztógyökerek eltávolításához használja a fűrészelt, a fűrészlánc ne érjen a talajhoz, mert ettől életlenné válik a lánc.

### **Aláágás és a fa kivágása (B és C ábra)**

- Végezzen derékszögű vágást a dőlés irányában a törzsátmérő 1/3-áig. Először az alsó, vízszintes bemetszést hozza létre (B ábra, 1. poz.). Így elkerülhető, hogy a második bemetszés során beszoruljon a fűrészlánc vagy a vezetősín (B ábra, 2. poz.). Most távolítsa el a kivágott éket.
- Ezután elvégezheti a fa másik oldalán a kivágáshoz szükséges vágást (B ábra, 3. poz.). Ehhez kb. 5 cm-rel a bemetszés közepe fölé helyezze a fűrészelt. A kivágáshoz szükséges vágást a vízszintes bemetszéssel párhuzamosan alakítsa ki. A kivágáshoz szükséges vágást (3. poz.) csak olyan mélyre vágja, hogy megmaradjon egy szakasz (4. poz.) (a talapzat), mely zsanérként szolgál. Ez a talapzat megakadályozza, hogy a fa elforduljon, és rossz irányba dőljön. A talapzatot ne vágja át.

**Megjegyzés:** Amikor a kivágáshoz szükséges vágás megközelíti a talapzatot, a fának el kell kezdenie dőlni. Ha úgy látszik, hogy a fa esetleg nem a kívánt irányba dől, vagy visszabillen, és beszorítja a fűrészláncot, hagyja abba a vágást, és a vágat megnyitáshoz, valamint a fa átbillentéséhez használjon fából, műanyagból vagy alumíniumból készült ékeket.

Ha dőlni kezd a fa, vegye ki a láncfűrészelt a vágatból, kapcsolja ki, tegye le, és hagyja el a veszélyes területet az előre megtervezett menekülési útvonalon. Ügyeljen a lehulló ágakra, és ne botoljon meg.

- Figyeljen a fa dőlésére utaló jelekre: a recsegő zajokra, a kivágáshoz szükséges vágás tágulására vagy a felső ágak mozgására.
- A sérülések elkerülése érdekében a fűrészsel ne végezzen vágásokat részben kivágott fákon. Különösen ügyeljen azokra a részben kivágott fákra, amelyek nincsenek alátámasztva.
- Ha egy fa nem dől ki teljesen, tegye le a láncfűrészelt, és kábelcsörlő, csiga vagy vontatógép használatával segítsen rá.

### **Kivágott fa fűrészése (rönkaprítás)**

A „rönkaprítás” kifejezés egy kivágott fa kívánt hosszúságú rönkökre való felaprítását jelenti.

**Vigyázat!:** Ne álljon arra a törzsre, amelynek vágását éppen végzi. A törzs elgurulhat, Ön elveszti a stabilitását, valamint a készülék feletti uralmat. Soha ne végezze lejtős talajon a fűrészelési munkálatokat. Ügyeljen a stabilitásra, és egyenletesen ossza el a testsúlyát a két lábán. Lehetőleg támassza alá a törzset ágakkal, gerendákkal vagy ékekkel.

### **Fontos utasítások**

- Mindig csak egy rönköt vagy ágat fűrészeljen.
- Legyen óvatos, amikor hasított fát vág. Az éles fadarabkák eltalálhatják Önt.
- A kisebb rönköket vagy ágakat fűrészbakon vágja. Rönkök vágásakor ne tartsa senki más a rönköt. Lábfejét vagy lábszárát se használja a rönk biztosítására.
- Ne használja olyan helyeken a fűrészelt, ahol a törzsek, gyökerek és a fa egyéb részei össze vannak fonódva. Húzza szabad helyre a rönköket, és először a szabad rönköket fogja meg.

### **Különböző vágások a rönkaprításhoz (D ábra)**

**Vigyázat!:** Ha a fűrész beszorul egy rönkbe, ne húzza ki erővel. Elveszíheti a készülék feletti uralmát, és súlyos sérüléseket szenvedhet és/vagy kárt tehet a fűrészben. Állítsa meg a fűrészelt, és üssön be egy fa vagy műanyag éket a vágatba, míg a láncfűrész könnyen kihúzhatóvá nem válik. Indítsa el újra a fűrészelt, és óvatosan folytassa a vágást. Soha ne indítsa el a fűrészelt, ha beszorult egy rönkbe.

### **Felső vágás (E ábra, 1. poz.)**

A felső vágást a törzs felső oldalán ejtse, és tartsa a törzshöz a fűrészelt. Felső vágásnál csak enyhe lefelé irányuló mozgást fejtsen ki.

### Alsó vágás (E ábra, 2. poz.)

Az alsó vágást a törzs alsó oldalán ejtse, és tartsa a törzshöz a láncfűrész felső részét. Alsó vágásnál csak enyhe felfelé irányuló húzást fejtsen ki. Fogja szorosan a fűrész, hogy uralma alatt tartsa a készüléket. A fűrész hátrafelé (az Ön irányába) nyomódik. Vigyázat!: Alsó vágáshoz soha ne tartsa fordítva a fűrész. Ebben a helyzetben nem uralja a készüléket. Az első vágást mindig a rönk nyomott oldalán végezze. Az a rönk nyomott oldala, amelyen a rönk súlyának nyomása összpontosul.

### Rönkprítás támaszok nélkül (F ábra)

- Ha a fatörzs teljes hosszában egyenletesen felfekszik, akkor felülről kell fűrészelni (1. poz.).
- Ügyeljen arra, hogy ne vágjon be le a talajba.

### Rönkprítás féloldalas alátámasztással (G ábra)

- Ha a fatörzs egyik vége fekszik fel, az első vágást (1. poz.) alulról kell végezni (a törzsátmérő 1/3-áig), a szilánkos hasadást elkerülendő
- A második vágást felülről kell végezni (a törzsátmérő 2/3-áig) az első vágás magasságában, a beszorulást elkerülendő.

### Rönkprítás kétoldalú alátámasztással (H ábra)

- Ha a fatörzs két vége fekszik fel, az első vágást (1. poz.) felülről kell végezni (a törzsátmérő 1/3-áig), hogy a szilánkos hasadást elkerülje.
- A második vágást alulról kell végezni (a törzsátmérő 2/3-áig) az első vágás magasságában, a beszorulást elkerülendő.

### Gallyazás és nyesés

Vigyázat!: Mindig figyeljen oda, és védje magát a visszacsapás ellen. Soha ne hagyja, hogy gallyazáskor vagy ágak nyesésekor a mozgó lánc a vezetősín csúcsánál másik ágakkal vagy tárgyakkal érintkezzen. Az ilyen érintkezés súlyos sérüléseket okozhat. Vigyázat!: Gallyazáshoz vagy nyeséshez soha ne másszon fel a fára. Ne álljon létrára, emelvényre stb. Elveszítheti egyensúlyát, és a készülék feletti uralmat.

### Fontos utasítások

- Lassan dolgozzon, és két kézzel, szorosan tartsa a fűrész. Ügyeljen arra, hogy stabilan álljon, és megőrizze egyensúlyát.
- Ügyeljen a visszacsapódó farészekre. Legyen rendkívül óvatos, amikor kicsi fadarabokat vág. A hajlékony anyag beakadhat a fűrészláncba, Ön felé csapódhat, vagy kibillentheti Önt az egyensúlyából.
- Ügyeljen a visszacsapódó farészekre. Ez különösen érvényes a meghajlott vagy terhelés alatt álló ágakra. Kerülje az ággal vagy a fűrészszel való érintkezést, amikor csökken a fa feszítése.
- Tartsa szabadon a munkaterületet. Tisztítsa meg az utat az ágaktól, hogy megelőzze az elbotlást.

### Gallyazás (J ábra)

- A gallyazás az ágak levágását jelenti a kivágott fa törzséről.
- A nagyobb ágakat hagyja a kivágott fa alatt, és használja őket támaszként a további munkálatokhoz.
- A kivágott fa gyökerétől induljon, és haladjon a csúcs felé. A fa kisebb részeit egy vágással távolítsa el a növekedési irányban (lásd a nyilakat a J ábrán).
- Közben ügyeljen arra, hogy a fa mindig Ön és a fűrész között maradjon.
- A nagyobb, támasztó ágakat a „Rönkprítás támaszok nélkül” szakasz módszerével távolítsa el.
- A feszültség alatt álló ágakat mindig alulról felfelé fűrészlje el, a fűrész beszorulását elkerülendő.
- A fa kisebb, szabadon lógó részeit mindig egy felső vágással távolítsa el. Alsó vágásnál ezek a fűrészre eshetnének, illetve beszorulhatnak a fűrész.

### Nyesés (I ábra)

Vigyázat!: Csak vállmagasságban, illetve annál lejjebb található ágakat nyessen. Soha ne vágjon vállmagasságnál feljebb található ágakat. Az ilyen munkálatokat bízza szakemberre.

- Az első vágásnál (1. poz.) vágjon be az alsó ágrész 1/3-áig.
- Ezután a második vágással (2. poz.) teljesen vágja át az ágot. A harmadik vágás (3. poz.) egy felső vágás, amellyel 2,5-től 5 cm-ig leválaszthatja a törzsről.

### Fűrészelés lejtőn (K ábra)

A lejtőn végzett fűrészelés közben mindig a fatörzs fölötti oldalon álljon (K ábra). A vágás végéhez közeledve csökkentse a kifejtett nyomást, de továbbra is tartsa szilárdan a markolatokat, hogy az „átvágás” pillanatában uralni tudja a készüléket.

**Figyelem!** A fűrészlánc ne érjen a talajhoz.

A vágás végeztével várja meg, amíg leáll a fűrészlánc, mielőtt elveszi a fűrész. Mikor átmegy az egyik fától a másikhoz, mindig kapcsolja ki a láncfűrész motorját.

## 10. Karbantartás

Figyelmeztető megjegyzés! Mielőtt bármilyen munkát végezne a láncfűrészben, mindig válassza le a készüléket az áramellátásról!

- A motorház szellőzőrését tartsa mindig tisztán és szabadon.
- Csak a kezelési útmutatóban leírt karbantartási munkákat végezheti el saját maga. Az összes többi karbantartási munkát ügyfélszolgálatunkkal végeztesse el.
- A fűrészben tilos bármilyen módosítást végezni, mert ez esetben nem biztosítható többé a készülék biztonságos működése.

- Ha a láncfűrész a gondos ápolás és karbantartás dacára sem működik rendesen, javíttassa meg szakműhelyben.

### A lánckenő olaj utántöltése

Mielőtt kinyitná, tisztítsa meg az olajtartály zárókupakját (14), hogy ne juthasson szennyeződés a tartályba. Ha a fűrészsel dolgozik, az olajtartály szintjét az olajsint kémlelőablakán (15) olvashatja le. A betöltés után jól zárja vissza a zárókupakot (14), és törölje le az esetleg kifolyt olajat.

### A fűrészlánc élezése

A fűrészláncot gyorsan és szakszerűen megélezik a szakkereskedésben. Szintén a szakkereskedésben lehet beszerezni azokat az élező eszközöket, melyekkel saját maga is megélezheti a fűrészláncot. Vegye figyelembe a vonatkozó kezelési utasítást. Gondosan ápolja készülékeit. Tartsa tisztán és megélezve a szerszámaid, hogy jól és biztonságosan dolgozhasson velük. Kövesse a karbantartási előírásokat, és a szerszámcsere vonatkozó utasításokat.

### Szervíz-információk

Figyelembe kell venni, hogy ennél a terméknél a következő részek már használat szerinti vagy természetes kopásnak vannak alávetve ill. a következő részekre van mint fogyóeszközökre szükség.

Gyorsan kopó részek\*: Fűrészlánc, Vezetősín, Lánckenő olaj, Szénkefe, Karmos ütköző

\* nincs okvetlenül a szállítás terjedelmében!

## 11. Tárolás

- Szállítás és tárolás előtt mindig rögzítse a láncvédőt.
- A készüléket biztonságos és száraz helyen tárolja, ahol gyerekek nem férhetnek hozzá.
- Ha a készüléket nem használja, tárolja úgy, hogy azt jogosulatlan személyek ne indíthassák el.

### Figyelmeztetés!

Ne tárolja a készüléket védtelenül kültéren vagy nedves környezetben.

## 12. Elektromos csatlakoztatás

A telepített elektromos motor üzemkészen csatlakozik. A csatlakozás megfelel a vonatkozó VDE és DIN rendelkezéseknek. A vásárló által használt hálózati csatlakozó, valamint az általa használt hosszabbító vezeték is feleljen meg ezeknek az előírásoknak.

- A termék teljesíti az EN 61000-3-11 követelményeit és a külön csatlakozási feltételek alá esik. Ez annyit jelent, hogy nem engedélyezett egy szabadon választható csatlakozási ponton történő használat.
- Kedvezőtlen hálózati viszonyoknál a készülék átmenetileg feszültségi ingadozásokhoz vezethet.
- A termék kizárólagosan olyan csatlakozási pontokon levő használatra van előrelátva, amelyek
  - a) nem lépik túl a maximálisan engedélyezett  $Z_{sys} = 0,271 \Omega$  hálózati impedanciát, vagy
  - b) amelyeknek fázisokként legalább 100 A-os hálózati tartós áram terhelhetőségük van.
- Önnek mint használatnak biztosítani kell, ha szükséges akkor az energia ellátási vállalattal való megbeszélés után, hogy az Ön csatlakozási pontja, amelyen üzemeltetni akarja a terméket, a megnevezett a) vagy b) követelményt teljesíti.

### Fontos utasítások

A motor túlterhelés esetén magától lekapcsol. Ha lehűlt (ennek időtartama változó), a motor ismét bekapcsolható.

### Sérült elektromos csatlakozóvezetékek

Az elektromos csatlakozóvezetékek szigetelése gyakran megsérül.

### Ennek oka lehet:

- Nyomási helyek, ha a csatlakozóvezeték ablak- vagy ajtóréseken keresztül vezet.
- Törési helyek a csatlakozóvezetékek szakszerűtlen rögzítése vagy vezetése miatt.
- Vágási helyek a csatlakozóvezetéken való áthajtás miatt.
- Szigetelés sérülése a fali csatlakozóaljzatból való kiszakítás miatt.
- Repedések a szigetelés öregedése miatt.

Ne használjon ilyen sérült elektromos csatlakozóvezetéseket, mivel használatuk a szigetelés sérülése miatt életveszélyes.

Rendszeresen ellenőrizze, hogy nem sérültek-e az elektromos csatlakozóvezetékek. Ügyeljen arra, hogy ellenőrzéskor a vezeték ne csatlakozzon a hálózatra.

Az elektromos csatlakozóvezetékek feleljenek meg a vonatkozó VDE és DIN rendelkezéseknek.

Csak H05VV-F jelölésű csatlakozóvezetéseket használjon.

A csatlakozóvezeték típusának megnevezését a vezetéken fel kell tüntetni.

### Váltóáramú motor

- A hálózati feszültség 230 V~ legyen.
- A hosszabbító vezeték keresztmetszete 25 m hosszúságig legyen legalább 1,5 mm<sup>2</sup>, 25 m felett pedig legalább 2,5 mm<sup>2</sup>.

Az elektromos berendezések csatlakoztatását és javítását csak villamossági szakember végezheti.

### Kérdései esetén az alábbi adatokat kell megadni:

- Motor áramtípusa
- Gép típuscímkéjének adatai
- Motor típuscímkéjének adatai

## 13. Megsemmisítés és újrahasznosítás

A szállítási károk megakadályozásához a készülék egy csomagolásban található. Ez a csomagolás nyersanyag és ezáltal ismét felhasználható vagy pedig visszavezethető a nyersanyag körforgáshoz. A készülék és annak a tartozékai különböző anyagokból állnak, mint például fémből és műanyagokból. Vigye a károsult alkatrészeket a különhulladék megsemmisítési helyhez. Érdeklődjön utána a szaküzletben vagy a községi közigazgatásnál!

## 14. Hibaelhárítás

Üzemzavar	Lehetséges ok	Elhárítás
Nem jár a motor	Nincs áram  Láncfék  Elhasználódottak a szénkefék	Ellenőrizze a csatlakozó aljzat, a kábel és a csatlakozódugó áramellátását Sérült a kábel: Javítsa meg szakszervizben. A szükségmegoldás jellegű javítás (szigetelőszalaggal, stb.) szigorúan tilos Sérült a kapcsoló: Javítsa meg szakszervizben Lásd a "Láncfék" és a "Láncfék szabadra állítása" szakaszt Cseréltesse ki a szénkeféket szakszervizben
Nem mozog a lánc	Láncfék	Ellenőrizze a láncfékét, és szükség esetén állítsa szabadra
Élőtlen a vágási teljesítmény	Élőtlen a lánc Láncfeszítés A lánc nem fekszik rendesen a megvezetésben	Élezze meg a láncot Feszítse meg rendesen a láncot Helyezze fel rendesen a láncot
Nehézkes a fűrészelés A lánc leugrik a vezetőlemezről	Láncfeszítés	Feszítse meg rendesen a láncot
Felhevül a fűrészlánc	Lánckenés	Ellenőrizze az olajsintet, szükség esetén töltsön utána Ellenőrizze a lánc kenését

### Ne dobja a használt berendezéseket a háztartási hulladékba!



Ez a szimbólum arra hívja fel a figyelmet, hogy a terméket az elektromos és elektronikus berendezések hulladékairól szóló irányelv (2012/19/EU) és a nemzeti törvények értelmében nem szabad a háztartási hulladékba dobni. Ezt a terméket egy erre alkalmas gyűjtőhelyen kell leadni. Ez történhet például egy hasonló termék vásárlásakor történő visszaadással vagy az elektromos és elektronikus berendezések hulladékait újrahasznosító hivatalos gyűjtőhelyen történő leadással. A használt berendezések szakszerűtlen kezelése a használt elektromos és elektronikai berendezésekben gyakran megtalálható potenciálisan veszélyes anyagok miatt negatív hatással lehet a környezetre és az emberek egészségére. Ezen termék szakszerű ártalmatlanításával ráadásul a természeti erőforrások hatékony használatához is hozzájárul. A használt berendezések gyűjtőhelyeivel kapcsolatban a városvezetésnél, a helyi közterület-fenntartónál, az elektromos és elektronikus berendezések hivatalos gyűjtőhelyén vagy a hulladékszállító vállalatnál érdeklődhet.

## Vysvětlení symbolů na přístroji

	Výstraha! Při nedodržení možné nebezpečí ohrožení života, nebezpečí zranění nebo poškození nástroje
	Před uvedením do provozu si přečtěte a dodržujte návod k obsluze a bezpečnostní pokyny.
	Vždy používejte ochranné brýle, ochranu sluchu a ochrannou helmu.
	Kdy zařízení používáte, noste vždy bezpečnostní rukavice.
	Při práci se zařízením noste vždy bezpečnostní obuv s protiskluzovou podrážkou a ochranou proti pořezání.
	Důležité je nošení ochranného oděvu pro chodidla, nohy, ruce a předloktí.
	Je-li síťový kabel poškozený nebo přetržený, je třeba jej ihned odpojit od napájení elektrickým proudem.
	Třída ochrany II
	Výstraha! Nebezpečí zpětného rázu (zpětné kopnutí). Chraňte se před zpětným rázem řetězové pily a zabraňte kontaktu se špicí lišty.
	Nepoužívejte zařízení jednou rukou.
	Používejte zařízení vždy oběma rukama.
	Zařízení nikdy nevystavujte dešti. Zařízení nesmí být vlhké, ani se nesmí používat ve vlhkém prostředí.

<b>Obsah:</b>	<b>Strana:</b>
1. Úvod .....	128
2. Popis přístroje .....	128
3. Rozsah dodávky .....	128
4. Použití podle účelu určení .....	129
5. Bezpečnostní pokyny .....	129
6. Technická data .....	132
7. Montáž a obsluha .....	132
8. Uvedení do provozu .....	133
9. Obsluha .....	134
10. Údržba .....	137
11. Skladování .....	137
12. Elektrická přípojka .....	138
13. Likvidace a recyklace .....	138
14. Odstraňování závad .....	139

## 1. Úvod

### Výrobce:

scheppach  
 Fabrikation von Holzbearbeitungsmaschinen GmbH  
 Günzburger Straße 69  
 D-89335 Ichenhausen

### Vážený zákazníku,

přejeme Vám hodně radosti a úspěchů při práci s Vaším novým přístrojem.

### Poznámka,

V souladu s platnými zákony, které se týkají odpovědnosti za výrobek, výrobce zařízení nepřebírá odpovědnost za poškození výrobku nebo za škody způsobené výrobkem, ke kterým z následujících důvodů:

- Nesprávná manipulace.
- Nedodržení pokynů pro obsluhu.
- Opravy prováděné třetí stranou, opravy neprováděné v autorizovaném servisu.
- Montáž neoriginálních dílů nebo použití neoriginálních dílů při výměně.
- Jiné než specifikované použití.
- Porucha elektrického systému, která byla způsobena nedodržáním elektrických předpisů a předpisů VDE 0100, DIN 57113, VDE0113.

### Doporučujeme:

Před montáží a obsluhou tohoto zařízení si přečtěte kompletní text v návodu k obsluze.

Pokyny pro obsluhu jsou určeny k tomu, aby se uživatel seznámil s tímto zařízením a aby při jeho použití využil všech jeho možností v souladu s uvedenými doporučeními.

Tento návod k obsluze obsahuje důležité informace o tom, jak provádět bezpečnou, profesionální a hospodárnou obsluhu stroje, jak se zabránit rizikům, jak ušetřit náklady na opravy, jak zkrátit doby prostojů a jak zvýšit spolehlivost a prodloužit provozní životnost stroje.

Mimo bezpečnostních předpisů uvedených v návodu k obsluze musíte dodržovat také platné předpisy, které se týkají provozu stroje ve vaší zemi.

Uchovávejte návod k obsluze stále v blízkosti stroje a uložte jej do plastového obalu, aby byl chráněn před nečistotami a vlhkostí. Přečtěte si návod k obsluze před každým použitím stroje a pečlivě dodržujte v něm uvedené informace. Stroj mohou obsluhovat pouze osoby, které byly řádně proškoleny v jeho obsluze a které byly řádně informovány o rizicích spojených s jeho obsluhou. Při obsluze stroje musí být splněn stanovený minimální věk. Vedle bezpečnostních pokynů a upozornění obsažených v tomto návodu k obsluze a zvláštních předpisů vaší země je nutné dodržovat všeobecně uznávané technické předpisy pro provoz.

Nepřebíráme žádnou záruku za nehody nebo škody způsobené nedodržáním tohoto návodu a bezpečnostních pokynů.

## 2. Popis přístroje (obr. 1-4)

1. Rukojeť vzadu
2. Rukojeť vpředu
3. Přední ochrana ruky / brzda řetězu
4. Řetěz pily
5. 5Pojistná matice/systém SDS
6. Kryt řetězového kola
7. Lišta (vodící lišta)
8. Zadní ochrana ruky
9. Síťový kabel
10. Zubová opěrka
11. Spínací západka
12. Odlehčení tahu
13. Spínač ZAP/VYP
14. Víčko olejové nádrže
15. Zobrazení stavu oleje
16. Řetězové kolo
17. Vodící čep
18. 1Zobrazení provozního režimu/přetížení

## 3. Rozsah dodávky

- Otevřete balení a opatrně vyjměte přístroj.
- Odstraňte materiál obalu a obalové a přepravní pojistky (pokud je jimi výrobek opatřen).
- Zkontrolujte, zda je obsah dodávky úplný.
- Zkontrolujte přístroj a díly příslušenství, zda se při přepravě nepoškodily.
- Uchovejte obal dle možností až do uplynutí záruční doby.

### Pozor

Přístroj a obalové materiály nejsou hračka! Dětem nepatří do rukou plastové sáčky, fólie ani drobné součástky! Hrozí nebezpečí jejich spolknutí a udušení!

- Elektrická řetězová pila
- Návod k použití
- Řetěz
- Lišta (vedení řetězu)
- Ochranné pouzdro lišty



## 4. Použití podle účelu určení

Stroj odpovídá platné ES Směrnici o strojních zařízeních.

Před zahájením práce musí být na stroji namontována veškerá ochranná a bezpečnostní zařízení.

- Obsluhující osoba je v pracovní oblasti odpovědná vůči třetím osobám.
- Stroj je koncipován k obsluze jednou osobou.
- Dbejte všech pokynů ohledně bezpečnosti a rizik u stroje.
- Všechny pokyny ohledně bezpečnosti a rizik u stroje udržujte v kompletním a čitelném stavu.
- Stroj používejte pouze v technicky bezvadném stavu, v souladu s jeho určením, odpovědně a s vědomím všech nebezpečí a dodržujte návod k obsluze!
- Ihned odstraňte zejména poruchy (nebo je nechte opravit), které mohou ohrozit bezpečnost!
- Je nutné dodržovat veškeré předpisy výrobce týkající se bezpečnosti, práce a údržby stroje, a také rozměry uvedené v technických údajích.
- Je nutné dodržovat příslušné předpisy úrazové prevence a ostatní všeobecně uznávaná bezpečnostně technická pravidla.
- Stroj smějí používat, udržovat nebo opravovat jen osoby, které jsou s ním obeznámeny a jsou informovány o nebezpečí. Svévolné změny stroje vylučují ručení výrobce za škody, které takto vzniknou.
- Stroj smí být používán jen s originálním příslušenstvím a originálními nástroji výrobce.
- Jakékoli použití, které toto nařízení překračuje, je považováno za použití v rozporu s určením. Za takto vzniklé škody výrobce neručí. Riziko nese výhradně uživatel.
- Přístroj se nesmí používat pro komerční, řemeslné nebo průmyslové účely.
- Pokud si nejste jisti, zda jsou pracovní podmínky bezpečné či nikoliv, se strojem nepracujte.
- Řetězová pila je koncipována k řezání dřeva a menších stromů o průměru ne větším než je délka řetězové lišty.

### Výstražné upozornění!

Před uvedením přístroje do provozu si za účelem vlastní bezpečnosti důkladně přečtěte tuto příručku a všeobecné bezpečnostní pokyny. Pokud přístroj přenecháte třetím osobám, přiložte k němu vždy tento návod k použití.

Dbejte prosím na to, že naše přístroje nebyly podle svého účelu určení konstruovány pro živnostenské, řemeslnické nebo průmyslové použití. Nepřebíráme žádné ručení, pokud je přístroj používán v živnostenských, řemeslných nebo průmyslových podnicích a při srovnatelných činnostech.

## 5. Bezpečnostní pokyny

Než začnete s tímto nástrojem pracovat, přečtěte si prosím všechny pokyny.

**Výstraha:** Pokud používáte elektrické nástroje, měli byste se řídit níže uvedenými základními bezpečnostními opatřeními, abyste zmenšili nebezpečí požáru, zasažení elektrickým proudem a zranění osob.

Přečtěte si, prosím, přesně všechny pokyny a výstražná upozornění. Nedodržení pokynů a výstražných upozornění může vést k zasažení elektrickým proudem, požáru, a/nebo těžkým zraněním. Pokyny a výstražná upozornění si, prosím, dobře zapamatujte. Pod pojmem „Zařízení“ jsou chápána elektricky poháněná zařízení, buď s napájením ze sítě (se síťovým kabelem) nebo napájením akumulátorem (bez síťového kabelu).

### Všeobecné bezpečnostní pokyny

- Před zahájením prací s elektrickou řetězovou pilou se dobře seznámejte se všemi ovládacími díly.
- Cvičte se v zacházení s pilou (řezání kulatiny na koze) a nechte si od zkušeného uživatele nebo odborníka vysvětlit funkci, princip činnosti, technologie pily a osobní ochranné prostředky.
- Při kácení stromů respektujte ochranu proti hluku a místní předpisy.
- Podle místních předpisů může být nutná zkouška způsobilosti. Informujte se na lesní správě.

### Obecné bezpečnostní pokyny pro elektrické nástroje

#### 1. Bezpečnost na pracovišti

- **Udržujte svůj pracovní prostor čistý a dobře osvětlený.** Nepořádek nebo neosvětlené pracovní prostředí mohou vést k nehodám.
- **Nepracujte s elektrickým zařízením v prostředích s nebezpečím výbuchu a s přítomností hořlavých kapalin, plynů nebo prachů.** Elektrická zařízení produkují jiskry, které mohou zapálit prach nebo páry.
- **Při práci s elektrickým zařízením udržujte děti a jiné osoby v dostatečné vzdálenosti.** Při rozptylování můžete ztratit nad přístrojem kontrolu:

#### 2. Elektrická bezpečnost

- **Přípojná zástrčka elektrického přístroje musí pasovat do zásuvky. Je zakázáno provádět jakékoli změny přípojné zásuvky. Nepoužívejte zásuvkové adaptéry spolu s uzemněnými elektrickými zařízeními.** Nezměněné přípojné zástrčky a odpovídající zásuvky snižují riziko rány elektrickým proudem.

- **Omezte kontakt s uzemněnými povrchy, jako jsou roury, topení, kamna a lednice.** Vzniká zvýšené riziko zásahu elektrickým proudem, pokud je Vaše tělo uzemněno.
- **Udržujte elektrická zařízení mimo dosah deště a vlhkosti.** Proniknutí vody do elektrického zařízení zvyšuje riziko rány elektrickým proudem.
- **Nepoužívejte kabel k jiným účelům jako např. k nošení nebo zavěšování elektrického zařízení nebo vytahování zástrčky ze zásuvky. Udržujte kabel mimo dosah tepla, oleje, ostrých hran nebo pohybujících se částí přístroje.** Poškozené nebo zamotané kabely zvyšují riziko rány elektrickým proudem.
- **Pokud s elektrickým zařízením pracujete venku, používejte pouze prodlužovací kabely, které jsou určeny i pro venkovní prostředí.** Použití prodlužovacího kabelu určeného pro použití ve venkovním prostředí snižuje riziko rány elektrickým proudem.
- **Pokud nelze zabránit použití elektrického zařízení ve vlhkém prostředí, použijte ochranný vypínač proti chybnému proudu.** Použití ochranného vypínače snižuje riziko zásahu elektrickým proudem. Používejte ochranný vypínač proti chybnému proudu o vypínacím proudu 30 mA nebo méně.

### 3. Bezpečnost osob

- **Buďte pozorní, dbejte na to, co děláte a s elektrickým zařízením pracujte s rozumem. Nepoužívejte elektrické zařízení, pokud jste unavení nebo pod vlivem drog, alkoholu nebo léků.** Jediný moment nepozornosti při použití elektrického zařízení může vést k vážným zraněním.
- **Noste osobní ochranné vybavení a vždy ochranné brýle.** Použití osobního ochranného vybavení podle druhu a použití elektrického zařízení jako respirátoru, neklouzavé bezpečnostní obuvi, ochranné přilby nebo ochrany sluchu, snižuje riziko vzniku zranění.
- **Zabraňte náhodnému spuštění. Dříve než připojíte přístroj k síti elektrického proudu, pohnete jím nebo jej přemístíte, ujistěte se, že je elektrické zařízení vypnuté.** Pokud máte při přenášení přístroje prst na spínači nebo přístroj připojíte do zásuvky zapnutý, může dojít ke zraněním.
- **Než zapnete elektrické zařízení, odstraňte seřizovací nástroje nebo klíče na šrouby.** Nářadí nebo klíč, které se nachází v otáčející se části přístroje, mohou způsobit zranění.
- **Zamezte vzniku nepřírozené polohy těla. Postarejte se o svůj jistý postoj a vždy udržujte rovnováhu.** Tímto chováním můžete přístroj lépe kontrolovat v nečekaných situacích.

- **Noste vhodné oblečení.** Nenoste volné oblečení nebo šperky. Udržujte vlasy, oblečení a rukavice v dostatečné vzdálenosti od pohybujících se částí. Volnější oblečení, šperky nebo dlouhé vlasy se mohou zamotat do pohyblivých částí.
- **Jsou-li namontována zařízení na odsávání a zachycování prachu, ujistěte se, že jsou správně připojena a správně používána.** Používání odsávání prachu může snížit ohrožení prachem.

**Upozornění!** Tento elektrický nástroj vytváří během provozu elektromagnetické pole. Toto pole může za určitých podmínek ovlivňovat aktivní nebo pasivní zdravotní implantáty. Pro snížení rizika vážných nebo smrtelných úrazů doporučujeme osobám se zdravotními implantáty, aby se před obsluhou tohoto elektrického nástroje obrátily na svého lékaře nebo na výrobce zdravotního implantátu.

### 4. Použití a údržba elektrického zařízení

- **Nepřetěžujte přístroj. Používejte pro svou práci pouze elektrické zařízení k tomu určené.** S odpovídajícím elektrickým zařízením se pracuje lépe a bezpečněji v uvedené výkonnostní oblasti.
- **Nepoužívejte elektrické zařízení s poškozeným spínačem.** Elektrické zařízení, které již není možné zapnout nebo vypnout, je nebezpečné a musí být opraveno.
- **Než začnete s nastavováním přístroje, výměnou náhradních dílů nebo jej odložíte, vytáhněte zástrčku ze zásuvky.** Tato opatření zabraňují neúmyslnému spuštění elektrického zařízení.
- **Nepoužitá elektrická zařízení uchovávejte mimo dosah dětí. Nenechte s přístrojem pracovat osoby, které s ním nejsou seznámeny nebo nečetly tyto bezpečnostní pokyny.** Elektrická zařízení jsou nebezpečná, pokud jsou používána nezkušenými osobami.
- **Starejte se o elektrická zařízení s péčí. Kontrolujte, zda pohyblivé části fungují bez závady a nejsou zaseknuté a jestli části nejsou zlomené nebo poškozené natolik, aby byla omezena funkčnost elektrického zařízení. Před použitím přístroje nechte opravit poškozené části.** Mnoho nehod je zapříčiněno špatně udržovaným elektrickým zařízením.
- **Udržujte řezné nástroje ostré a čisté.** Pečlivě udržované řezné nástroje s ostrými řeznými hranami se zasekávají méně a pracuje se s nimi snáze.
- **Používejte elektrické zařízení, příslušenství, zaváděcí nástroje atd. podle těchto pokynů. Zohledněte přitom pracovní podmínky a vykonávanou činnost.** Použití elektrických zařízení k jiným než předpokládaným účelům může vést k nebezpečným situacím.

## Servis

- **Nechte své elektrické zařízení opravovat pouze kvalifikovanými odborníky a pouze s použitím originálních náhradních dílů.** Tím bude zaručena bezpečnost elektrického zařízení.

## Bezpečnostní pokyny pro řetězové pily

- **Za běžící pily držte všechny části těla směrem od řetězu pily. Před spuštěním pily se ujistěte, že se řetězová pila ničeho nedotýká.** Při práci s řetězovou pilou může i okamžik nepozornosti vést k tomu, že řetěz pily zachytí oděv nebo část těla.
- **Držte řetězovou pilu vždy svojí pravou rukou za zadní rukojeť a svojí levou rukou za přední rukojeť.** Držení řetězové pily opačně zvyšuje riziko zranění a nesmí se používat.
- **Elektrické zařízení držte pouze za izolované plochy madel, protože pilový řetěz se může dotknout skrytých vedení.** Když se řezný nástroj dotkne vedení pod proudem, může to vést k tomu, že se obnažené kovové díly zařízení ocitnou pod napětím, což může znovu způsobit zasažení uživatele elektrickým proudem.
- **Používejte ochranné brýle a ochranu sluchu. Doporučují se další ochranné prostředky pro hlavu, ruce, nohy a chodidla.** Vhodný ochranný oděv snižuje nebezpečí zranění okolo letícím třískovým materiálem a náhodným dotknutím se řetězu pily.
- **Nepracujte s řetězovou pilou na stromě.** Při používání řetězové pily na stromě hrozí nebezpečí zranění.
- **Dbejte vždy na pevný postoj a používejte řetězovou pilu pouze tehdy, když stojíte na pevném, bezpečném a rovném podkladu.** Kluzký podklad nebo nestabilní plochy pro stání jako na žebříku mohou vést ke ztrátě rovnováhy nebo ke ztrátě kontroly nad řetězovou pilou.
- **Při řezání větví, které jsou napjaté, počítejte s tím, že se odpruží zpět.** Pokud se napjatá dřevěná vlákna uvolní, může napjatá větev trefit obsluhující osobu anebo dostat řetězovou pilu mimo kontrolu.
- **Zejména opatrní buďte při řezání podrostu a mladých stromů.** Tenký materiál se může zachytit v řetězu pily a udeřit vás nebo vás vyvést z rovnováhy.
- **Noste řetězovou pilu za přední rukojeť ve vypnutém stavu, řetěz pily odvrácený od vašeho těla. Při přepravě nebo uschování řetězové pily vždy natáhněte ochranný kryt.** Pečlivé zacházení se řetězovou pilou zmenšuje pravděpodobnost neopatrného dotknutí se běžícího řetězu pily.
- **Dodržujte pokyny pro mazání, napínání řetězu a výměnu příslušenství.** Neodborně napnutý nebo namazaný řetěz se může přetřhnout nebo zvýšit riziko zpětného rázu. **Udržujte rukojeti suché, čisté a bez oleje a tuku.**

Mastné, naolejované rukojeti jsou kluzké a vedou ke ztrátě kontroly.

- **Řezejte pouze dřevo. Nepoužívejte řetězovou pilu na práce, ke kterým není určená - například: Nepoužívejte řetězovou pilu k řezání plastů, zdíva nebo stavebních materiálů, které nejsou ze dřeva.** Používání řetězové pily na práce v rozporu s určením může vést k nebezpečným situacím.

## Preventivní bezpečnostní opatření proti zpětnému rázu

### Pozor, zpětný ráz!

- Zpětný ráz může nastat, pokud se špičky vodící lišty dotkne předmětu nebo pokud se ohne dřevo a řetěz pily se pevně sevře v řezu.
- Dotyk špicí lišty může v mnohých případech vést k neočekávané, dozadu směřované reakci, při které se může vodící lišta vymrštit nahoru a ve směru obsluhy.
- Při sevření řetězu pily na horní hraně vodící lišty může lišta silně zpětně udeřit ve směru obsluhující osoby.
- Každá z těchto reakcí může vést k tomu, že ztratíte kontrolu nad pilou a že se možná těžce zraníte. Nikdy se nespolehejte pouze na bezpečnostní zařízení zabudovaná na řetězové pile.
- Jako uživatel řetězové pily byste měli učinit různá opatření, abyste mohli pracovat bez nehod a zranění.

Zpětný ráz je důsledkem chybného nebo nesprávného používání elektrického nástroje. Tomu lze zabránit vhodnými preventivními opatřeními, popsány dále:

- Pilu držte pevně oběma rukama, přičemž palce a prsty obepínají rukojeti řetězové pily (obr. L). Tělo a paže uveďte do takové polohy, ve které můžete zachytit síly zpětných rázů.
- Pokud byla učiněna vhodná opatření, může obsluha síly zpětných rázů zvládnout. Nikdy nepouštějte řetězovou pilu.
- Zabraňte abnormálnímu držení těla a neřezejte nad úroveň ramen.
- Tím je zabráněno nezamyšlenému dotyku špicí lišty a je umožněna lepší kontrola řetězové pily v neočekávaných situacích.
- Používejte vždy výrobcem předepsané náhradní lišty a řetězy pily.
- Nesprávné náhradní lišty a pilové řetězy mohou vést k přetržení řetězu anebo ke zpětnému rázu.
- Držte se pokynů výrobce pro broušení a údržbu řetězu pily.
- Příliš nízké hloubkové omezovače zvyšují sklony ke zpětnému rázu.

### Další bezpečnostní pokyny

- Připojovací kabel ved'te tak, aby nemohl být při řezání zachycen větvemi apod.
- Používejte ochranný vypínač proti chybnému proudu o vypínacím proudu 30 mA nebo méně.
- Pečlivě dodržujte pokyny pro údržbu, kontrolu a servis v tomto návodu k obsluze.
- Poškozená ochranná zařízení a díly musí odborně opravit nebo vyměnit naše servisní středisko, není-li v návodu k obsluze uvedeno jinak.
- Před zahájením prací s elektrickou řetězovou pilou se dobře seznamte se všemi ovládacími díly. Cvičte se v zacházení s pilou (řezání kulatiny na koze) a nechte si od zkušeného uživatele nebo odborníka vysvětlit funkci, princip činnosti, technologie pily a osobní ochranné prostředky.

## 6. Technická data

Hodnoty řezání řetězové pily	
Délka řezu	45,5 cm
Délka lišty	45,7 cm
Objem olejové nádrže	0,125 l
Druh oleje	olej odolný proti opotřebením
Rozteč pilového řetězu	3/8"
Silné hnací články	1,27 mm
Typ řetězu pily	Oregon 91PX062X
Počet zubů hnacího kola řetězu	6
Rozteč zubů hnacího kola řetězu	3/8"
Brzda řetězu	ano
Typ vodící lišty	Oregon 180SDEA041
Pohon	
Motor	230-240 V / 50 Hz
Jmenovitý výkon motoru	2400 W
Rychlost řezu max.	14 m/s
Hmotnost celková	5,5 kg
Hmotnost bez lišty a řetězu	4,8 kg

### Technické změny vyhrazeny!

Informace k tvorbě hluku měřené podle příslušných norem:

Hladina akustického tlaku  $L_{pA} = 93 \text{ dB(A)}$

Hladina akustického výkonu  $L_{WA} = 104;6 \text{ dB(A)}$

Garantovaná hladina akustického výkonu  $L_{WA} = 106 \text{ dB(A)}$

Nejistota měření  $K_{pA} = 3 \text{ dB(A)}$

### Noste ochranu sluchu.

Působení hluku může vést ke ztrátě sluchu.

Vibrace  $A_{hv}$  (přední rukojeti) = 7,5 m/s<sup>2</sup>

Vibrace  $A_{hv}$  (zadní rukojeti) = 7,5 m/s<sup>2</sup>

Nepřesnost měření  $K_{pA} = 1,5 \text{ m/s}^2$

- Uvedená hodnota vibračních emisí byla měřena normovaným zkušebním postupem a může být použita ke srovnání elektrického nástroje s jiným;
- Uvedená hodnota vibračních emisí může být použita rovněž k prvnímu posouzení zatížení.

### Výstraha:

- Hodnota vibračních emisí se může během reálného používání elektrického nástroje lišit od uvedené hodnoty v závislosti na způsobu jeho použití;
- Pokuste se zajistit, abyste udrželi zatížení vibračními na co nejnižší úrovni. Opatřeními k omezení zatížení vibracemi jsou například nošení rukavic při používání nástroje a vymezení pracovní doby. Přitom je třeba zohlednit všechny části provozního cyklu (například doby, kdy je elektrický nástroj odpojen, a doby, kdy je sice zapojen, avšak běží naprázdno).

## 7. Montáž a obsluha

### Výstražné upozornění!

Vždy používejte ochranné brýle, ochranu uší, ochranné rukavice a pevný pracovní oděv!

Řetězovou pilu používejte pouze se schválenými prodlužovacími kabely (s pryžovým opláštěním) o předepsaném výkonu a s přípojkami schválenými pro venkovní prostředí, které se hodí k zástrčce pily.

Řetězová pila je vybavena bezpečnostním obvodem. Pracuje pouze tehdy, když jednou rukou sepnete spínače 11 a 13 zároveň.

Když řetězová pila neběží, je třeba uvolnit brzdu řetězu pomocí přední ochrany ruky (3).

### Zapnutí

- Uvolněte brzdu řetězu (3), stiskněte spínací západku (11) a zapněte spínač zap/vyp (13).
- Umístěte na dřevo nejspodnější dráp zubové opěrky (obr. 2, J). Řetězovou pilu zvedněte za zadní rukojeť (1) zařizněte ji do dřeva. Řetězovou pilu pohněte trochu dozadu, a poté umístěte zubovou opěrku o něco hlouběji.
- Opatrně se štípaným dřívím, protože se můžou utrhnout kusy dřeva.

### Pozor!

Po zapnutí běží řetězová pila ihned plnou rychlostí.

### Vypnutí

- Pro vypnutí je třeba pustit spínač zap/vyp (13) na zadní rukojeti.
- Při vypnutí spínačem zap/vyp se řetězová pila zastaví za 1 sekundu za intenzivního jiskření. To je však zcela normální a neovlivní to řádné fungování řetězové pily.
- Po práci s řetězovou pilou: Vždy vyčistěte pilový řetěz a lištu a znovu nasadte kryt řetězu.
- Při aktivaci brzdy řetězu dojde k okamžité deaktivaci řetězové pily.

### Vysvětlivky zobrazení pro provoz/přetížení (obr. 2, 18)

Zelená LED:

Zelená LED svítí, když je přístroj v provozu.

Červená LED:

Červená LED svítí, když je přístroj přetížený, a zhasne až po opětovném zapnutí/vypnutí.

## 8. Uvedení do provozu

Elektrické napětí a druh proudu napájení elektrickým proudem se musí shodovat s údaji na typovém štítku. Před zahájením práce je třeba vždy zkontrolovat řádné fungování a bezpečný provoz řetězové pily.

Zkontrolujte také, že je řetěz dobře namazaný a dostatečný stav oleje (viz obr. 4). Pokud je stav oleje cca 5 mm pod dolní značku, je třeba olej doplnit. Když je stav oleje vyšší, můžete začít s prací.

- Zapněte řetězovou pilu a držte ji nad zemí. Řetězová pila se nesmí dotýkat země. Z bezpečnostních důvodů je třeba dodržovat minimální vzdálenost 20 cm. Když objevíte přibývající stopy oleje, znamená to, že řádně funguje systém mazání řetězu. Pokud není možné zjistit žádní známky oleje, vyčistěte nejprve výpusť oleje (obr. 2, C) a vedení oleje. Případně se obraťte na odborný podnik. (Předtím si však přečtěte odpovídající pokyny v oddílu „Doplňování mazacího oleje řetězu“).
- V případě potřeby zkontrolujte také napnutí řetězu a prověšení (viz oddíl „Napínání pilového řetězu“).
- Zkontrolujte řádné fungování brzdy řetězu (viz oddíl „Uvolnění brzdy řetězu“).

### Montáž

#### Namontujte vodící lištu a řetěz (obr. 1, 2, 3)

**Výstražné upozornění:** Pokud byla pila již připojena k napájení elektrickým proudem: Vždy nejprve zařízení odpojte od napájení elektrickým proudem. Při provádění všech prací s pilou nebo na ní používejte ochranné rukavice.

**Důležité upozornění:** Přední ochrana ruky (3) musí být vždy v horní (svislé) poloze (obr. 5).

Vodící lišta a pilový řetěz se dodávají samostatně, tedy nenamontované. Při montáži nejprve povolte pojistnou matici (systém SDS/5), a poté odstraňte kryt řetězového kola (6). Vodící čep (17) se musí uprostřed vedení.

V případě potřeby donastavte pomocí stavěcího kolečka (5a/obr. 3) napnutí řetězu.

**Výstražné upozornění!** Abyste předešli poraněním o ostré hrany, je třeba při montáži, napínání a kontrole řetězu vždy používat ochranné rukavice!

Před montáží vodící lišty s pilovým řetězem zkontrolujte směr řezání zubů! Směr chodu je znázorněn šipkou na krytu řetězového kola (6). Pro určení směru řezání může být potřeba otočit pilovým řetězem (4).

Podržte vodící lištu (7) svisle špicí nahoru a nasadte pilový řetěz (4), přičemž začněte na špičce vodící lišty. Následně se vodící lišta s pilovým řetězem namontujte následujícím způsobem:

- Vodící lištu s pilovým řetězem namontujte na řetězové kolo (16) a vodící čep (17). Dbejte na to, aby seřizovací destička (7a/obr. 3) ukazovala směrem k vám!
- Seřizovací destička (7a) je k vodící liště (7) upevněna pomocí šroubu F.
- Pilový řetěz vedte kolem řetězového kola (16) a zkontrolujte, zda je správně usazený (viz obr. 3).
- Namontujte kryt řetězového kola (6) nahoře a opatrně upevněte pojistnou maticí (5).

Nyní je třeba pilový řetěz ještě správně napnout.

### Napínání pilového řetězu

#### Výstražné upozornění!

Před všemi pracemi na řetězové pile zařízení vždy nejprve odpojte od napájení elektrickým proudem!

Při provádění všech prací na řetězu používejte ochranné rukavice!

- Pilový řetěz (4) musí bezpodmínečně ležet ve vodící liště (7)!
- Otáčejte vnějším knoflíkem po směru pohybu hodinových ručiček (5a/obr. 3), dokud se pilový řetěz správně nenapne, poté otáčejte vnitřním knoflíkem (od 5), abyste vodící lištu zafixovali v této poloze.
- Během utahování vnitřního knoflíku se musí vodící lišta posouvat nahoru.
- Poté znovu zkontrolujte napnutí řetězu pily.
- Řetěz nesmí být napnutý příliš. Z chladných povětrnostních podmínek musí být možné řetěz uprostřed vodící lišty nadzdvihnout cca o 5 mm.
- Pevně dotáhněte pojistnou matici (5).
- Za teplého počasí se řetěz protáhne a je poté volnější. Pak hrozí nebezpečí, že řetěz z vodící lišty sjede.
- Proto jej v případě potřeby včas dopněte.

- Pokud jste dopnuli zahřátý pilový řetěz, je třeba jej na konci práce znovu povolit. Jinak by po vychladnutí bylo napnutí řetězu a s tím spojené stažení pilového řetězu příliš vysoké.
- Nový pilový řetěz musíte nechat cca 5 minut zaběhnout. Přitom je zvláště důležité mazání řetězu. Po zaběhnutí je třeba zkontrolovat napnutí řetězu a případně je dodatečně seřadit.

## 9. Obsluha

### Přeprava řetězové pily

Než budete moci řetězovou pilu přepravovat, vždy vytáhněte síťovou zástrčku ze zásuvky a nasadte na lištu a řetěz kryt řetězu. Pokud chcete řetězovou pilou provést více řezů, je třeba pilu mezi řezy vypínat.

### Prodlužovací kabely

Smí se používat pouze prodlužovací kabely určené pro použití ve venkovním prostředí. Průřez kabelu (max. délka prodlužovacího kabelu: 75 m) musí být minimálně 2,5 mm<sup>2</sup>. Prodlužovací kabel musí z bezpečnostních důvodů končit smyčkou vedenou skrze odlehčení tahu na krytu (obr. M). Prodlužovací kabely delší než 30 m mají nepříznivý vliv na výkon řetězové pily.

### Mazání řetězu

Na ochranu před nadměrným opotřebením musí být pilový řetěz a vodící lištu během provozu rovnoměrně namazané. Mazání se provádí automaticky. Nikdy nepracujte bez mazání řetězu. Když řetěz poběží nasucho, celý řezací mechanismus se během krátké doby silně poškodí.

Proto před každým započatím práce zkontrolujte mazání řetězu a stav oleje (obr. 4).

Pokud je stav oleje pod značkou „Min.“, pilu neuvádějte do provozu.

- Min.: Když se stav oleje na indikátoru (15) nachází pouze 5 mm na spodní značce, je třeba olej doplnit.
- Max.: Olej naplňte, až dosáhne maximálního stavu na indikátoru (15).

### Mazivo na řetěz

Životnost pilového řetězu a vodící lišty je do značné míry určena kvalitou použitého maziva. Nepoužívejte upotřebený olej! Používejte pouze ekologická maziva. Mazivo na řetěz se smí skladovat pouze v obalech splňujících příslušná ustanovení.

### Lišta

Lišta (7) je namáhána zvláště v oblasti špice (nosu) a dole. Abyste předešli jednostrannému opotřebení při broušení řetězu vodící lištu obraťte.

### Řetězové kolo

Řetězové kolo (16) je obzvláště namáháno. Když se na zubech vyskytnou stopy hlubokého opotřebením, je třeba řetězové kolo vyměnit. Opotřebené řetězové kolo snižuje životnost pilového řetězu. Výměna řetězového kola musí být provedena ve specializovaném obchodu nebo v odborném podniku.

### Kryt řetězu

Na řetěz a vodící lištu je třeba ihned po ukončení práce a při přepravě nasadit kryt řetězu.

### Brzda řetězu

Při zpětném rázu pily proběhne aktivace brzdy řetězu (3) pomocí přední ochrany ruky (3). Přední ochrana ruky (3) je tlačena hřbetem ruky dopředu. Díky tomu brzda řetězu během 0,15 sekundy zastaví řetězovou pilu, resp. motor. (obr. 5, H).

### Uvolnění brzdy řetězu (obr. 5)

Pro opětovné zprovoznění pily je nutné znovu uvolnit blokování pilového řetězu. Za tímto účelem řetězovou pilu nejprve vypněte.

Pak sklopte přední ochranu ruky (3) zpátky do svislé výchozí polohy, až zapadne (obr. 5, I). Tím je brzda řetězu znovu plně funkční.

### Ochrana řetězové pily

Řetězová pila se nesmí používat za deště nebo ve vlhkém prostředí.

**Výstražné upozornění:** Jestliže je prodlužovací kabel poškozený, ihned vytáhněte zástrčku ze zásuvky. S poškozeným kabelem se nesmí pokračovat v práci.

- Zkontrolujte řetězovou pilu na poškození. Před opětovným použitím zařízení pečlivě zkontrolujte ochranná zařízení nebo případně lehce poškozené díly, zda fungují bezvadně a v souladu s určením.
- Zkontrolujte řádné fungování pohyblivých dílů.
- Všechny díly musí být správně namontované a splňovat všechny podmínky pro zaručení bezvadného provozu řetězové pily.
- Poškozená bezpečnostní zařízení a díly musí být řádně opraveny nebo vyměněny odborným podnikem; ledaže by se v tomto návodu k obsluze vyskytovala jinak znějící ustanovení.

### Pokyny k praktickému použití

#### Zpětný ráz

Nehodám s pilou předejdete, když nebudete řezat špicí vodící lišty, protože pak pila může nenadále odskočit nahoru nebo zpět.

Při práci s pilou vždy používejte kompletní ochranné prostředky a pevný pracovní oděv.

Zpětný ráz je pohyb vodící lišty směřující nahoru a/ nebo dozadu, ke kterému může dojít, když pilový řetěz na špici lišty narazí na překážku (předmět).

Obrobek vždy dobře zajistěte. K upevnění obrobku používejte upínací přípravky. Usnadní vám bezpečnou obsluhu řetězové pily oběma rukama.

Zpětný ráz způsobuje nekontrolovatelné chování pily, toto nebezpečí hrozí zvláště, je-li pilový řetěz volnější nebo tupý. Nedostatečně nabroušený řetěz zvyšuje nebezpečí zpětného rázu. Nikdy neřezejte nad úroveň ramen.

### **Tipy pro praktické použití pily**

#### **Důležité pokyny**

- Zařízení používejte výhradně jen k řezání dřeva. Nepracujte s kovem, plastem, zdivem, stavebními materiály, které nejsou ze dřeva.
- Pokud se pila dostane do styku s cizím tělesem, vypněte motor. Pílu zkontrolujte a případně opravte.
- Chraňte řetěz před nečistotou a pískem. Již malá množství nečistot mohou vést k rychlému otupení řetězu a zvyšují nebezpečí výskytu zpětného rázu.
- Nejdříve začnete při řezání menších kmínků stromů cvičit cit pro svůj přístroj, a pak teprve přejděte k těžším úkonům.
- Tlačte těleso řetězové pily proti kmeni stromu, když začnete s řezáním.
- Nechte pílu, ať pracuje pro vás. Vyvíjejte pouze lehký tlak směrem dolů.
- Abyste při výstupu řetězu ze dřeva neztratili nad zařízením kontrolu, neměli byste na konci řezu vyvíjet na pílu žádný tlak.

#### **Kácení stromů - pouze po odpovídajícím školení**

Opatrně!: Dávejte pozor na zlomené nebo odumřelé větve, které padají během řezání a mohou být příčinou vážných zranění. Neřezejte v blízkosti budov nebo vedení proudu, pokud nevíte, do kterého směru poražený strom spadne. Nepracujte v noci, protože pak hůře vidíte, nebo při dešti, sněžení nebo v bouři, protože pak nelze předvídat směr pádu stromu.

- Práci s řetězovou pilou naplánujte předem.
- Pracovní prostor okolo stromu by měl být volný, abyste měli bezpečný postoj.
- Při práci s pilou na svahu, by se osoba vedoucí stroj měla vždy nacházet na výše položené úrovni pracovní oblasti, protože lze předvídat, že strom se po pádu odkulí, resp. sklouzne.
- Dávejte pozor na zlomené nebo odumřelé větve, které padají a mohou způsobit těžká zranění.

#### **Směr pádu stromu mohou ovlivňovat následující podmínky:**

- směr a rychlost větru
- sklon stromu. Sklon není na základě nerovného nebo příkrého terénu vždy jasný. Určete sklon stromu pomocí olovnice nebo vodováhy.
- Nárůst větví (a tím i hmotnost) pouze na jedné straně.
- Okolo stojící stromy nebo překážky.

Pokud řezání nebo kácení provádí dvě nebo více osob zároveň, měla by vzdálenost mezi dvěma osobami provádějící řezání nebo kácení činit minimálně dvojnásobek výšky káceného stromu. Při kácení stromů je třeba dbát na to, aby nedošlo k ohrožení jiných osob, ke styku s napájecími vedeními a nebyly způsobeny žádné věcné škody.

Pokud by se strom dostal do styku s napájecím vedením, je třeba ihned uvědomit energetický podniky. Věnujte pozornost poničeným a prohnílým částem stromu. Je-li kmen prohnílý, může se náhle zlomit a spadnout na vás. Ujistěte se, že máte k dispozici dostatek místa pro padající strom. Dodržujte vzdálenost 2,5 délek stromu k další osobě, příp. objektům. Hluk z motoru může přehlušit varovné volání. Odstraňte z místa řezu nečistotu, kameny, volnou kůru, hřebíky, svorky a drát.

#### **Udržujte volnou únikovou cestu (obr. A)**

Před kácením je třeba naplánovat únikovou cestu a v případě potřeby ji uvolnit. Úniková cesta by měla vést šikmo pryč od očekávaného směru pádu směrem dozadu (obr. A).

Pozice 1: Úniková cesta

Pozice 2: Směr pádu stromu

#### **Kácení velkých stromů - pouze po odpovídajícím školení (od průměru 15 cm)**

Pro kácení velkých stromů se používá metoda podříznutí. Při ní je ze strany požadovaného směru pádu vyříznut ze stromu klín. Poté, co je na druhé straně stromu proveden hlavní řez, padá strom ve směru klínu.

**Upozornění:** Pokud strom vykazuje velké opěrné kořeny, měly by tyto být odstraněny dříve, než je vyřezána drážka. Používáte-li pílu k odstranění opěrných kořenů, neměla byste pilovým řetězem dotýkat země, aby se neztupil řetěz.

#### **Podříznutí a kácení stromu (obr. B-C)**

- Proveďte výřez v pravém úhlu vůči směru pádu stromu o hloubce 1/3 průměru kmene. Nejprve proveďte spodní směrový zářez (obr. B, poz. 1). Tím předejete sevření pilového řetězu nebo vodící lišty při provedení druhého směrového zářezu (obr. B, poz. 2). Odstraňte vyřezaný klín.
- Následně může na protilehlé straně kmenu provést hlavní řez (obr. B, poz. 3). K tomu přidejte cca 5 cm nad středem klínu. Hlavní řez proveďte paralelně s vodorovným směrovým zářezem. Hlavní řez (poz. 3) vedte pouze tak hluboko, aby zůstal ještě dostatek dřeva (poz. 4) (nedořez) působící jako směrový závěs. Nedořezané dřevo zabraňuje pootočení stromu a pádu ve špatném směru. Neřezejte skrz nedořez.

**Upozornění:** Dostane-li se hlavní řez do blízkosti nedořezu, strom by mohl začít padat. Pokud se ukáže, že by strom nemusel padnout žádoucím směrem, nebo by se mohl naklánět dozadu a sevřit pilový řetěz, přerušte řezání a použijte klíny ze dřeva, plastu nebo hliníku k otevření řezu a shoení stromu podél požadované přímky pádu.

Začíná-li strom padat, odstraňte řetězovou pilu z řezu, vypněte ji, odložte a opusťte nebezpečnou oblast prostřednictvím naplánované únikové cesty. Dávejte pozor na padající větve a neklopýtněte.

- Dávejte pozor na známky toho, že strom začíná padat: Zvuky praskání, otevírající se hlavní řez nebo pohyby v horních větvích.
- Svou pilou neřezejte částečně spadlé stromy, abyste zabránili zraněním. Dávejte pozor na částečně spadlé stromy, které nejsou podepřeny. Pokud strom nepadne celý, pilu odložte a pomozte si kabelovým navijákem, kladkostrojem nebo tažným strojem.

#### **Řezání padlého stromu (rozřezání kmene)**

Pojem „rozřezání kmene“ označuje rozřezání kmene padlého stromu na menší kousky s požadovanou délkou.

**Opatrně!** Nestavějte se na kmen, který právě řežete. Kmen se může odkulit a vy ztratíte svou stabilitu postoje a kontrolu nad strojem. Řezací práce nikdy neprovádějte na příkrém terénu. Dbejte na bezpečný postoj a rovnoměrné rozdělení své tělesné hmotnosti na obě nohy. Je-li to možné, měl by se kmen podložit větvemi, kládou nebo klínem.

#### **Důležité pokyny**

- Řezejte vždy pouze jeden kmen nebo větev.
- Zejména opatrní buďte při řezání roztříštěného dřeva. Můžete být zasaženi ostrými částmi dřeva.
- Malé kmene nebo větve řezejte na koze. Při řezání kmenů nesmí žádná jiná osoba držet kmen. Nezajišťujte kmen ani svou nohou nebo chodidlem.
- Nepoužívejte pilu na místech, ve kterých jsou kmene, kořeny a jiné části stromu vzájemně propleteny. Vytáhněte kmene na volné místo a berte přitom nejdříve volně ležící kmene.

#### **Různé řezy pro rozřezání kmene (obr. D)**

Opatrně!: V případě, že je pila sevřena v kmene, nevytahujte ji násilím. Můžete nad zařízením ztratit kontrolu a přitom si přivodit těžká zranění a/nebo poškodit pilu. Zastavte pilu a zarážejte do řezu plastový nebo dřevěný klín tak dlouho, až lze pilu lehce vytáhnout. Opět spusťte pilu a opatrně ji znovu vložte do řezu. Nikdy nespustíte pilu, pokud je sevřena v kmene.

#### **Horní řez (obr. E, poz. 1)**

Pro horní řez nasadte na horní straně kmene a držte přitom pilu proti kmene. Při horním řezu vyvíjejte pouze lehký tlak směrem dolů.

#### **Spodní řez (obr. E, poz. 2)**

Pro spodní řez nasadte na dolní straně kmene a držte přitom horní stranu pily proti kmene. Při dolním řezu vyvíjejte pouze lehký tlak směrem nahoru. Pilu držte dostatečně pevně, abyste mohli mít nad zařízením kontrolu. Pila tlačí dozadu (směrem k vám).

Opatrně!: Pro spodní řez nikdy nedržte pilu otočenou obráceně. V této pozici nemáte nad zařízením kontrolu. První řez vedte vždy na kompresní straně kmene. Kompresní strana kmene je tam, kde se koncentruje tlak daný hmotností kmene.

#### **Rozřezání kmene bez podpěr (obr. F)**

- Když kmen doléhá na zem rovnoměrně v celé své délce, začíná se řezat od shora (poz. 1).
- Dbejte na to, abyste neřízli do země.

#### **Rozřezání kmene doléhajícího na zem jenom na jedné straně (obr. G)**

- Když kmen doléhá na zem jenom jedním koncem, proveďte první řez (poz. 1) od spodní strany (1/3 průměru kmene), abyste předešli tříštění
- Druhý řez proveďte shora (2/3 průměru) ve výšce prvního řezu, abyste předešli sevření.

#### **Rozřezání kmene doléhajícího na zem na obou stranách (obr. H)**

- Když kmen doléhá na zem oběma konci, proveďte první řez (poz. 1) shora (1/3 průměru kmene), abyste předešli tříštění.
- Druhý řez proveďte zdola (2/3 průměru) ve výšce prvního řezu, abyste předešli sevření.

#### **Odvětvění a oklestění**

Opatrně!: Dávejte vždy pozor a chraňte se před zpětným rázem. Běžící řetěz na špicí vodící lišty nebo při řezání větví nikdy nesmí přijít do styku s jinými větvemi nebo předměty. Takový kontakt může být příčinou vážných zranění.

Opatrně!: Nikdy za účelem odvětvění a oklestění nevstupujte do stromu. Nestůjte na žebřících, podestě atd. Mohli byste ztratit rovnováhu a kontrolu nad zařízením.

#### **Důležité pokyny**

- Pracujte pomalu a držte řetězovou pilu pevně oběma rukama. Dbejte na bezpečný postoj a rovnováhu.
- Dávejte pozor na rychle se vracející části stromu. Při řezání malých částí stromu buďte extrémně opatrní. Materiál, který lze ohnout, se může zachytit v řetězu pily a udeřit vás nebo vás vyvést z rovnováhy.



- Dávejte pozor na rychle se vracející části stromu. Toto platí zejména pro ohnuté nebo zatížené větve. Když napnutí dřeva klesá, zabraňte tomu, abyste se dostali do styku s větvemi nebo pilou.
- Udržujte svou pracovní oblast volnou. Vyčistěte cestu od větví, abyste o ně neklopýtali.

#### Odvětvění (obr. J)

- Odvětvění znamená oddělení větví od poraženého kmene.
- Větší větve nechte ležet pod padlým stromem a používejte je jako opěru při další práci.
- Začněte u paty poraženého stromu a pracujte směrem nahoru k vrcholu. Menší části stromu oddělte jedním řezem ve směru růstu (šipka obr. J).
- Dbejte přitom na to, aby se strom vždy nacházel mezi vámi a pilou.
- Větší, podpěrné větve odstraňujte pomocí metod v oddílu „Rozřezání kmene bez podpěr“.
- Větve, které jsou napnuté, řezejte vždy zdola nahoru, abyste předešli vzpříčení pily.
- Menší, volně visící části stromu odděľujte vždy pomocí jednoho horního řezu. Při spodním řezu by mohla pila upadnout, resp. být sevřena.

#### Oklestění (obr. I)

Opatrně!: Odřezávejte pouze větve ve výši, resp. pod úrovní výše ramen. Nikdy neřezejte větve nad úrovní ramen. Takové práce nechte odborníkům.

- Při prvním řezu (poz. 1) řezejte do 1/3 spodní části větve.
- Pak druhým řezem (poz. 2) větev zcela přeřízněte. Třetí řez (poz. 3) je horní řez, jehož pomocí oddělíte větev 2,5 až 5 cm od kmene.

#### Řezání na svahu (obr. K)

Při řezání na svahu stůjte vždy nad kmenem stromu (obr. K). Pro zachování plné kontroly v okamžiku „proříznutí“ snižte na konci řezu přítlačný tlak a řetězovou pilu dále pevně držte za rukojeti.

**Opatrně!:** Pilový řetěz se nesmí dotknout země.

Po provedení řezu vyčkejte, až se pila zastaví, a teprve poté řetězovou pilu odstraňte. Než přejdete od jednoho stromu ke druhému, vždy nejprve vypněte motor.

## 10. Údržba

**Výstražné upozornění!** Před všemi pracemi na řetězové pile je třeba zařízení vždy nejprve odpojit od napájení elektrickým proudem!

- Ventilační štěrby na krytu motoru vždy udržujte čisté a průchozí.
- Sami smíte provádět pouze údržbářské práce popsané v tomto návodu k obsluze. Veškerou ostatní údržbu musí provádět náš zákaznický servis.

- Pila se nesmí nijak měnit, protože pak již není zaručena bezpečnost zařízení.
- Pokud řetězová pila navzdory pečlivé péči a údržbě nefunguje správně, nechte ji, prosím, opravit odborný podnik.

#### Doplnění mazacího oleje řetězu

Uzavírací klapku olejové nádrže (14) před otevřením očistěte, aby se do nádrže nedostaly žádné nečistoty. Při práci s pilou vždy kontrolujte množství obsahu olejové nádrže pomocí indikátoru (15). Uzavírací klapku (14) poté znovu dobře uzavřete a případně otřete vyteklý olej.

#### Broušení pilového řetězu

Vás pilový řetěz nabrousí rychle a odborně ve specializovaném obchodě. Obdržíte v něm také přípravky na broušení řetězu, kterými si budete moci pilový řetěz nabrousit sami. Řiďte se, prosím, odpovídajícím návodem k obsluze.

Pečujte svědomitě o své nářadí. Udržujte své nástroje ostré a čisté, abyste mohli pracovat dobře a bezpečně. Dodržujte předpisy pro údržbu a pokyny k výměně nástrojů.

#### Servisní informace

Je třeba dbát na to, že u tohoto přístroje podléhají následující díly opotřebení přiměřenému použití nebo přirozenému opotřebení, resp. jsou potřebné jako spotřební materiál.

Rychle opotřebitelné díly\*: Řetěz pily, Vodicí lišta, Olej na řetěz, Uhlíků, Zubová opěrka

\* není nutně obsaženo v rozsahu dodávky!

## 11. Skladování

- Před každou přepravou a uskladněním nasadte kryt řetězu.
- Přístroj skladujte na suchém místě a mimo dosah dětí.
- Pokud se přístroj nepoužívá, uložte ho tak, aby nemohl být spuštěn neoprávněnou osobou.

#### Výstraha!

Přístroj neskladujte nechráněný venku nebo ve vlhkém prostředí

## 12. Elektrická přípojka

Instalovaný elektromotor je zabudován v provozuschopném stavu. Přípojka musí odpovídat příslušným předpisům VDE a DIN. Těmto předpisům musí odpovídat síťová přípojka zákazníka i použité prodlužovací kabely.

- Výrobek splňuje požadavky normy EN 61000-3-11 a podléhá speciálním podmínkám připojení. To znamená, že použití na libovolně volitelných přípojních bodech není přípustné.
- Přístroj může při nepříznivých podmínkách v síti způsobit dočasné kolísání napětí.
- Výrobek je konstruován výhradně pro použití na přípojních bodech, které
  - a) nepřekračují maximální přípustnou impedanci sítě  $Z_{\text{sys}} = 0,271 \Omega$  nebo
  - b) disponují dlouhodobým proudovým zatížením sítě minimálně 100 A/fáze.
- Coby uživatel musíte zabezpečit, pokud nutno za konzultace se svým energetickým podnikem, aby Váš přípojný bod, na kterém chcete přístroj provozovat, splňoval jeden z obou jmenovaných požadavků a) nebo b).

### Důležité pokyny

Při přetížení se motor sám vypne. Po určité době na vychladnutí (čas se liší) je možné motor znovu zapnout.

### Vadný elektrický přívodní kabel

U elektrických přívodních kabelů často dochází k poškození izolace.

### Jeho příčinami mohou být:

- Poškození tlakem, je-li přívodní kabel veden oknem nebo štěrbinou ve dveřích.
- Prohnutí kvůli nevhodnému upevnění nebo vedení přívodního kabelu.
- Zlomení kvůli přejíždění přes přívodní kabel.
- Poškození izolace kvůli vytrhnutí z elektrické zásuvky ve stěně.
- Protržení v důsledku stárnutí izolace.

Tyto vadné elektrické přívodní kabely nesmí být používány a kvůli poškození izolace jsou životu nebezpečné.

Pravidelně kontrolujte poškození elektrických přívodních kabelů. Dávejte pozor, aby nebyl přívodní kabel při kontrole připojen do elektrické sítě.

Elektrické přívodní kabely musí odpovídat příslušným předpisům VDE a DIN.

Používejte pouze přívodní kabely s označením H05VV-F.

Uvedení typového označení na přívodním kabelu je povinné.

### Motor na střídavý proud

- Napětí v síti musí činit 230 V~
- Prodlužovací kabely do délky 25 m musí mít průřez 1,5 milimetru krychlového, nad 25 metrů délky minimálně 2,5 milimetru krychlového.

Připojení a opravy elektrického vybavení mohou provádět pouze odborní elektrikáři.

### Při zpětných dotazech uvádějte prosím tyto údaje:

- Typ proudu napájecího motor
- Údaje z typového štítku stroje
- Údaje z typového štítku motoru

## 13. Likvidace a recyklace

Přístroj je uložen v balení, aby bylo zabráněno poškození při přepravě. Toto balení je surovina a tím znovu použitelné nebo může být dáno zpět do cirkulace surovin. Příslušenství je vyrobeno z rozdílných materiálů, jako např. kov a plasty. Defektní součástky odevzdejte k likvidaci zvláštních odpadů. Zeptejte se v odborné prodejně nebo na místním zastupitelství!

### Odpadní zařízení nesmějí být likvidována spolu s domácím odpadem!



Tento symbol upozorňuje, že tento výrobek nesmí být podle směrnice o odpadních elektrických a elektronických zařízeních (2012/19/EU)

a vnitrostátních zákonů likvidován spolu s domácím odpadem. Tento výrobek musí být odevzdán ve sběrném středisku určeném k tomuto účelu. To lze provést například vrácením při nákupu podobného výrobku nebo odevzdáním v autorizovaném sběrném středisku pro recyklaci odpadních elektrických a elektronických zařízení. Nesprávné zacházení s odpadními zařízeními může mít vzhledem k potenciálně nebezpečným látkám, které jsou v odpadních elektrických a elektronických zařízeních často obsažené, negativní dopad na životní prostředí a lidské zdraví. Správnou likvidací tohoto výrobku přispíváte také k efektivnímu využívání přírodních zdrojů. Informace o sběrných střediscích pro odpadní zařízení můžete získat u svého magistrátu, veřejnoprávní instituce pro nakládání s odpady, autorizovaného orgánu pro likvidaci odpadních elektrických a elektronických zařízení nebo služby svozu odpadu.

## 14. Odstraňování závad

Závada	Možná příčina	Odstranění
Motor se nerozběhne	Žádný elektrický proud  Brzda řetězu Uhlíkové kartáčky jsou opotřebené	Zkontrolujte zásuvku, kabel a zástrčku napájení elektrickým proudem Poškozený kabel: Musí být opraven odborným podnikem. Provizorní oprava (páskou atd.) je přísně zakázána Poškozený spínač: Musí být opraven odborným podnikem Viz oddíl „Brzda řetězu“ a „Uvolnění brzdy řetězu“ Uhlíkové kartáčky nechte vyměnit odborným podnikem
Řetěz se nepohybuje	Brzda řetězu	Zkontrolujte brzdu řetězu a v případě potřeby ji uvolněte
Nedostatečný řezný výkon	Tupý řetěz Napnutí řetězu Řetěz neleží správně ve vedení	Řetěz nabruste Řetěz správně napněte Řetěz správně nasadíte
Těžké řezání Řetěz padá z lišty	Napnutí řetězu	Řetěz správně napněte
Pilový řetěz se zahřívá	Mazání řetězu	Zkontrolujte stav oleje a popř. olej doplňte Zkontrolujte mazání řetězu

## Vysvetlenie symbolov na prístroji

	Varovanie! Pri nedodržaní je možné nebezpečenstvo ohrozenia života, nebezpečenstvo poranenia alebo poškodenie nástroja
	Pred uvedením do prevádzky si prečítajte návod na obsluhu a bezpečnostné upozornenia a dodržiavajte ich!
	Vždy noste ochranné okuliare, ochranu sluchu a ochrannú prilbu.
	Pri používaní prístroja vždy noste bezpečnostné rukavice.
	Keď zariadenie používate, vždy noste bezpečnostnú obuv s ochranou proti porezaniu.
	Dôležité je nosiť ochranný odev na chodidlá, nohy a predlaktia.
	Ak je sieťový napájací kábel poškodený alebo natrhnutý, okamžite ho musíte odpojiť od elektrickej siete
	Trieda ochrany II
	Varovanie! Nebezpečenstvo spätného nárazu (Kickback). Dávajte pozor na spätný náraz reťazovej píly a zabráňte kontaktu so špičkou lišty.
	Prístroj nepoužívajte jednou rukou.
	Prístroj používajte vždy oboma rukami.
	Nevystavujte stroj dažďu. Prístroj nesmie byť mokrý ani sa nesmie používať v mokrom prostredí.

**Obsah:**
**Strana:**

1.	Úvod .....	142
2.	Popis prístroja.....	142
3.	Rozsah dodávky.....	142
4.	Správny spôsob použitia .....	143
5.	Bezpečnostné upozornenia.....	143
6.	Technické údaje.....	146
7.	Zloženie a obsluha .....	146
8.	Uvedenie do prevádzky .....	147
9.	Pracovné pokyny .....	148
10.	Údržba.....	151
11.	Skladovanie.....	151
12.	Elektrická prípojka.....	152
13.	Likvidácia a recyklácia .....	152
14.	Odstraňovanie porúch.....	153

## 1. Úvod

### Výrobca:

scheppach  
 Fabrikation von Holzbearbeitungsmaschinen GmbH  
 Günzburger Straße 69  
 D-89335 Ichenhausen

### Vážený zákazník,

Želáme Vám veľa zábavy a úspechov pri práci s Vaším novým prístrojom.

### Poznámka,

V súlade s platnými zákonmi, ktoré sa týkajú zodpovednosti za výrobok, výrobca zariadenia nepreberá zodpovednosť za poškodenia výrobku alebo za škody spôsobené výrobkom, ku ktorým došlo z nasledujúcich dôvodov:

- nesprávnej manipulácie,
- nedodržania pokynov na obsluhu,
- opravy vykonanej treťou stranou, opravy nevykonanej v autorizovanom servise,
- montáže neoriginálnych dielcov alebo použitia neoriginálnych dielcov pri výmene,
- iného než špecifikované použitia,
- poruchy elektrického systému, ktorá bola spôsobená nedodržaním elektrických predpisov a predpisov VDE 0100, DIN 57113, VDE0113.

### Odporúčame:

Pred montážou a obsluhou tohto zariadenia si prečítajte kompletný text v návode na obsluhu.

Pokyny na obsluhu sú určené na to, aby sa používateľ oboznámil s týmto zariadením a aby pri jeho použití využil všetky jeho možnosti v súlade s uvedenými odporúčaniami.

Tento návod na obsluhu obsahuje dôležité informácie o tom, ako vykonávať bezpečnú, profesionálnu a hospodárnu obsluhu stroja, ako zabrániť rizikám, ako ušetriť náklady na opravy, ako skrátiť časy prestojov a ako zvýšiť spoľahlivosť a predĺžiť prevádzkovú životnosť stroja. Okrem bezpečnostných predpisov uvedených v návode na obsluhu musíte dodržiavať tiež platné predpisy, týkajúce sa prevádzky stroja vo vašej krajine.

Uchovávajte návod na obsluhu stále v blízkosti stroja a uložte ho do plastového obalu, aby bol chránený pred nečistotami a vlhkosťou. Prečítajte si návod na obsluhu pred každým použitím stroja a dôkladne dodržiavajte v ňom uvedené informácie. Stroj môžu obsluhovať iba osoby, ktoré boli riadne preškolené v jeho obsluhu a ktoré boli riadne informované o rizikách spojených s jeho obsluhou. Pri obsluhu stroja musí byť splnený stanovený minimálny vek.

Okrem bezpečnostných pokynov v tomto návode na obsluhu a osobitných predpisov vo Vašej krajine, musíte dodržiavať všeobecne uznané technické pravidlá určené na fungovanie prístrojov.

Nepreberáme ručenie za žiadne nehody alebo škody, ktoré vznikli nedodržaním tohto návodu a bezpečnostných upozornení.

## 2. Popis prístroja (obr. 1-4)

1. Rukoväť vzadu
2. Rukoväť vpredu
3. Predná ochrana rúk/brzda reťaze
4. Pílová reťaz
5. Poistná matica/systém SDS
6. Kryt reťazového kolesa
7. Lišta (vodiaca lišta)
8. Zadná ochrana rúk
9. Sieťový kábel
10. Ozubený doraz
11. Blokovanie zapnutia
12. Odľahčenie ťahu
13. Zapínač/vypínač
14. Uzáver olejovej nádrže
15. Ukazovateľ hladiny oleja
16. Reťazové koleso
17. Vodiaci čap
18. Ukazovateľ prevádzky/preťaženia

## 3. Rozsah dodávky

- Otvorte obal a opatrne vyberte prístroj.
- Odstráňte obalový materiál, ako aj obalové a prepravné poistky (ak sú použité).
- Skontrolujte, či je rozsah dodávky kompletný.
- Prístroj a diely príslušenstva skontrolujte ohľadom poškodení spôsobených prepravou.
- Obal podľa možnosti uschovajte až do uplynutia záručnej doby.

### Pozor

Prístroj a obalové materiály nie sú hračkami pre deti! Deti sa nesmú hrať s plastovými vreckami, fóliami ani drobnými súčiastkami! Vzniká nebezpečenstvo prehltnutia a udusenía!

- Elektrická reťazová píla
- Návod na použitie
- Reťaz
- Lišta (vedenie reťaze)
- Ochranné puzdro na lištu

## 4. Správny spôsob použitia

Stroj zodpovedá platnej smernici ES o strojových zariadeniach.

Pred začiatkom práce musia byť na stroji namontované všetky ochranné a bezpečnostné zariadenia.

- Osoba obsluhy je v pracovnej oblasti zodpovedná za tretie osoby.
- Stroj je určený iba na obsluhu jednou osobou.
- Dodržiavajte všetky bezpečnostné upozornenia a upozornenia na nebezpečenstvá na stroji.
- Všetky bezpečnostné upozornenia a upozornenia na nebezpečenstvá na stroji udržiavajte v čitateľnom stave.
- Stroj používajte iba v technicky bezchybnom stave, v súlade s určením, za zohľadnenia bezpečnosti a vedomia možných rizík a za dodržiavania návodu na obsluhu!
- Okamžite odstráňte (nechajte odstrániť) hlavne poruchy, ktoré by mohli ovplyvniť bezpečnosť!
- Musia sa dodržiavať bezpečnostné, pracovné predpisy a predpisy týkajúce sa údržby, ako aj rozmery uvedené v technických údajoch.
- Dodržiavajte príslušné predpisy BOZP a ostatné všeobecne prijaté bezpečnostnotechnické pravidlá.
- Stroj smú používať, udržiavať alebo opravovať iba osoby, ktoré sú s ním oboznámené a poučené o nebezpečenstvách. Pri škodách vzniknutých v dôsledku svojvoľných zmien na stroji je vylúčená záruka výrobcu.
- Stroj sa smie používať iba spolu s originálnym príslušenstvom a originálnymi nástrojmi od výrobcu.
- Akékoľvek iné použitie je považované za použitie v rozpore s určením. Za škody z toho vzniknuté výrobca neručí, riziko znáša samotný používateľ.
- Prístroj sa nesmie používať na komerčné, remeselné ani priemyselné účely.
- Ak si nie ste istí, či je pracovná podmienka bezpečná alebo nebezpečná, nepracujte so strojom.
- Táto reťazová píla je určená na pílenie dreva a menších stromov s priemerom, ktorý nie je väčší ako dĺžka reťazovej lišty.

### Výstražné upozornenie!

Pred uvedením zariadenia do prevádzky si v záujme vlastnej bezpečnosti dôkladne prečítajte túto príručku a všeobecné bezpečnostné upozornenia. Ak prístroj prenechávate tretím osobám, vždy k nemu priložte tento návod na použitie.

Prosím berte ohľad na skutočnosť, že naše prístroje neboli svojim určením konštruované na profesionálne, remeselnícke ani priemyselné použitie. Nepreberáme žiadne záručné ručenie, ak sa prístroj bude používať v profesionálnych, remeselníckych alebo priemyselných prevádzkach ako aj na činnosti rovnocenné s takýmto použitím.

## 5. Bezpečnostné upozornenia

Pred prácou s týmto nástrojom si, prosím, prečítajte všetky pokyny.

**Varovanie:** Keď používate elektrické nástroje, mali by ste dodržiavať nasledujúce zásadné bezpečnostné opatrenia, aby sa znížilo riziko vzniku ohňa, zásahu elektrickým prúdom a poranení osôb.

Prečítajte si, prosím, dôkladne všetky pokyny a výstražné upozornenia. Nedodržanie pokynov a výstražných upozornení môže viesť k zásahu elektrickým prúdom, popáleninám a/alebo ťažkým poraneniam. Tieto pokyny a výstražné upozornenia si dobre uschovajte. Pod pojmom „prístroj“ sa v tomto návode rozumie elektricky hnané prístroje buď s prevádzkou zo siete (so sieťovým káblom), alebo akumulátorovou prevádzkou (bez sieťového kábla).

### Všeobecné bezpečnostné upozornenia

- Predtým ako začnete pracovať s elektrickou reťazovou pílou, dobre sa oboznámte so všetkými ovládacími prvkami.
- Precvičte si manipuláciu s pílou (skrátene guľatiny na koze) a nechajte si fungovanie, spôsob činnosti, techniky pílenia a osobné ochranné prostriedky vysvetliť skúseným používateľom alebo odborníkom.
- Pri pílení dreva dbajte na ochranu proti hluku a miestne predpisy.
- Miestne ustanovenia môžu vyžadovať skúšku spôsobilosti. Informujte sa u lesnej správy.

### Všeobecné bezpečnostné upozornenia pre elektrické nástroje

#### 1. Bezpečnosť pracoviska

- **Udržiavajte svoju pracovnú oblasť čistú a dobre osvetlenú.** Neporiadok alebo neosvetlené pracovné oblasti môžu viesť k úrazom.
- **Nepracujte s elektrickým nástrojom v priestore s nebezpečenstvom výbuchu, v ktorom sa nachádzajú kvapaliny, plyny alebo prachové častice.** Elektrické nástroje produkujú iskry, ktoré môžu zapáliť prach alebo pary.
- **Zabráňte deťom a iným osobám v prístupe k elektrickému nástroju počas jeho používania.** V opačnom prípade môžete stratiť kontrolu nad zariadením.

#### 2. Elektrická bezpečnosť

- **Zásuvka musí vyhovovať zástrčke elektrického nástroja. Zástrčku nesmiete v žiadnom prípade upravovať. Nepoužívajte adaptéry spoločne s elektrickými nástrojmi s ochranným uzemnením.** Používanie neupravených zástrčiek a vyhovujúcich zásuviek znižuje riziko elektrického úderu.

- **Vyhýbajte sa fyzickému kontaktu s uzemnenými povrchmi, ako napr. povrchmi rúr, vykurovacích zariadení, sporákov a chladničiek.** Ak je vaše telo uzemnené, hrozí zvýšené riziko elektrického úderu.
- **Chráňte elektrické nástroje pred dažďom alebo vlhkosťou.** Vniknutie vody do elektrického nástroja zvyšuje riziko elektrického úderu.
- **Nepoužívajte kábel na prenášanie, zavesovanie elektrického nástroja či vyťahovanie zástrčky zo zásuvky. Chráňte kábel pred horúčavou, olejom, ostrými hranami alebo pohybujúcimi sa časťami zariadenia.** Poškodené alebo zamotané káble zvyšujú riziko elektrického úderu.
- **Ak pracujete s elektrickým nástrojom vonku, používajte len predlžovacie káble, ktoré sú vhodné aj pre extravilán.** Používanie predlžovacieho kábla určeného pre extravilán znižuje riziko elektrického úderu.
- **V prípade nevyhnutnosti prevádzkovania elektrického nástroja vo vlhkom prostredí použite prúdový chránič.** Použitie prúdového chrániča znižuje riziko elektrického úderu.

### 3. Bezpečnosť osôb

- **Buďte pozorní, dávajte pozor na to, čo robíte, a púšťajte sa do práce s elektrickým nástrojom s rozvahou. Nepoužívajte elektrický nástroj, keď ste unavení alebo ste pod vplyvom drog, alkoholu či liekov.** Okamih nepozornosti pri používaní elektrického nástroja môže viesť k vážnym zraneniam.
- **Noste osobnú ochrannú výstroj a vždy noste ochranné okuliare.** Nosenie osobného ochranného vybavenia, ku ktorému patria plynová maska, protišmyková bezpečnostná obuv, ochranná prilba alebo ochrana sluchu, v závislosti od druhu a použitia elektrického nástroja znižuje riziko poranení.
- **Zabráňte neželanému uvedeniu do prevádzky. Ubezpečte sa, že elektrický nástroj je pred zapojením do elektrickej siete, zdvihnutím alebo prenášaním vypnutý.** Ak máte pri prenášaní elektrického nástroja prst na spínači alebo zariadenie pripojíte do siete zapnuté, môže to viesť k úrazom.
- **Pred zapnutím elektrického nástroja vyberte nastavovacie náradie alebo skrutkovače.** Nástroj alebo kľúč, ktorý sa nachádza v otáčajúcej sa časti zariadenia, môže spôsobiť poranenia.
- **Vyvarujte sa abnormálneho držania tela. Dbajte na bezpečné státie a udržiavajte stále rovnováhu.** Tak môžete elektrický nástroj lepšie ovládať v neočakávaných situáciách.
- **Noste vhodné oblečenie. Nenoste dlhé odevy ani šperky. Udržujte vlasy, oblečenie a rukavice ďalej od pohybujúcich sa častí.** Voľné oblečenie, šperky alebo dlhé vlasy sa môžu zachytiť pohybujúcimi sa časťami.

- **Ak sa dajú namontovať zariadenia na odsávanie a zachytávanie prachu, uistite sa, že sú pripojené a správne sa používajú.** Použitie odsávania prachu znižuje riziká spôsobené prachom.

**Varovanie!** Tento elektrický prístroj vytvára počas prevádzky elektromagnetické pole. Toto pole môže za určitých okolností ovplyvniť aktívne alebo pasívne implantáty. Na zníženie nebezpečenstva závažných alebo smrteľných poranení odporúčame osobám s implantátmi prekonzultovať situáciu so svojim lekárom a výrobcom implantátu ešte predtým, ako začnú obsluhovať elektrický prístroj.

### 4. Používanie a manipulácia s elektrickým nástrojom

- **Nepreťažujte zariadenie. Používajte elektrický nástroj určený pre prácu, ktorú vykonávate.** S vhodným elektrickým nástrojom budete pracovať v danej oblasti výkonu lepšie a bezpečnejšie.
- **Nepoužívajte elektrický nástroj, ktorého spínač je poruchový.** Elektrický nástroj, ktorý sa nedá zapnúť alebo vypnúť, je nebezpečný a je treba ho opraviť.
- **Pred nastavením zariadenia, výmenou dielov príslušenstva alebo odložením zariadenia vyťahnite zástrčku zo zásuvky.** Toto preventívne opatrenie zabráni neželanému spusteniu elektrického nástroja.
- **Uschovajte nepoužívané elektrické nástroje mimo dosahu detí. Neumožnite používať zariadenie osobám, ktoré s ním nie sú oboznámené alebo si neprečítali tieto nariadenia.** Elektrické nástroje sú nebezpečné, keď ich používajú neskúsené osoby.
- **Dbajte o elektrické nástroje s náležitou starostlivosťou. Skontrolujte, či fungujú pohyblivé časti bezchybne a či sa nezasekávajú, či sú diely pokazené alebo poškodené do takej miery, že elektrický nástroj vykazuje obmedzenú funkčnosť. Pred používaním zariadenia nechajte poškodené diely opraviť.** Príčina mnohých úrazov spočíva v nesprávnej údržbe elektrických nástrojov.
- **Udržujte rezné nástroje ostré a čisté.** Starostlivo udržiavané rezné nástroje s ostrými reznými hranami sa zasekávajú menej a ľahšie sa ovládajú.
- **Používajte elektrické náradie, príslušenstvo, vkladacie nástroje a ďalšie podľa týchto pokynov.** Zohľadnite pritom pracovné podmienky a vykonávanú činnosť. Používanie elektrických nástrojov pre iné ako určené účely môže viesť k nebezpečným situáciám.



## Servis

- **Opravy vášho elektrického nástroja prenehajte kvalifikovanému odbornému personálu. Používajte len originálne náhradné diely.** Tak sa zabezpečí zachovanie bezpečnosti pri práci s elektrickým nástrojom.

## Bezpečnostné upozornenia pre reťazové píly

- **Pri píle v prevádzke udržiavajte všetky časti tela mimo pílovej reťaze. Pred spustením píly sa uistite, že sa pílová reťaz ničoho nedotýka.** Pri práci s reťazovou pilou môže chvíľka nepozornosti viesť k tomu, že reťazová píla zachytí odev alebo časti tela.
- **Reťazovú pílu vždy držte pravou rukou za zadnú rukoväť a ľavou rukou za prednú rukoväť.** Držanie reťazovej píly s opačným pracovným uchopením zvyšuje riziko poranení a nesmie sa používať.
- **Elektrický prístroj držte len za izolované plochy rukoväti, pretože by ste sa mohli dotknúť skrytých vedení pílovej reťaze.** Keď sa rezný nástroj dotkne vedenia pod prúdom, môže to viesť k tomu, že budú nezakryté kovové diely prístroja pod napätím, čo môže u používateľa spôsobiť zásah elektrickým prúdom.
- **Noste ochranné okuliare a ochranu sluchu. Odporúčame ďalší ochranný výstroj pre hlavu, ruky, nohy a chodidlá.** Vhodný ochranný odev znižuje nebezpečenstvo poranenia spôsobené poletujúcim trieskovým materiálom a náhodným dotykom pílovej reťaze.
- **S reťazovou pilou nepracujte na strome.** Pri prevádzke reťazovej píly na strome hrozí nebezpečenstvo poranenia.
- **Vždy dbajte na pevný postoj a reťazovú pílu používajte iba vtedy, keď stojíte na pevnom, bezpečnom a rovnom podklade.** Klzký podklad alebo nestabilná plocha na státie, ako napríklad na rebríku, môže viesť k strate rovnováhy alebo k strate kontroly nad reťazovou pilou.
- **Pri pílení napnutej vetvy počítajte s tým, že sa táto vplyvom pružnej sily vráti späť.** Keď sa uvoľní napnutie v drevených vláknach, napnutá vetva môže zasiahnuť obsluhujúcu osobu a/alebo vytrhnúť spod kontroly reťazovú pílu.
- **Mimoriadne veľký pozor dávajte pri pílení krovia a mladých stromov.** Tenký materiál sa môže zachytiť v pílovej reťazi a môže vás udrieť alebo vás môže vyviesť z rovnováhy.
- **Reťazovú pílu noste za prednú rukoväť vo vypnutom stave, pričom pílová reťaz musí smerovať od vášho tela.** Pri preprave alebo skladovaní reťazovej píly vždy natiahnite ochranný kryt. Starostlivé zaobchádzanie s reťazovou pilou znižuje pravdepodobnosť náhodného kontaktu s pohybujúcou sa pílovou reťazou.

- **Dodržiavajte pokyny pre mazanie, napínanie reťaze a výmenu príslušenstva.** Nesprávne napnutá alebo namazaná reťaz sa môže buď roztrhnúť, a alebo zvýšiť riziko spätného nárazu. **Rukoväti udržiavajte suché, čisté a bez oleja a tuku.** Zamastené alebo zaolejané rukoväti sú klzké a vedú k strate kontroly.
- **Píľte iba drevo. Reťazovú pílu nepoužívajte na práce, na ktoré nie je určená – príklad: Reťazovú pílu nepoužívajte na pílenie plastov, muriva ani stavebných materiálov, ktoré nie sú z dreva.** Použitie reťazovej píly na práce, ktoré sú v rozpore s určením, môže viesť k nebezpečným situáciám.

## Vhodné opatrenia proti spätnému nárazu

### Pozor spätný náraz!

- Spätný ráz sa môže vyskytnúť, keď sa špička vodiacej lišty dotkne predmetu alebo keď sa ohne drevo a pílová reťaz sa zasekne v reze.
- Dotyk so špičkou lišty môže v niektorých prípadoch viesť k neočakávanej reakcii smerujúcej dozadu, pri ktorej sa vodiaca lišta odrazí nahor v smere používateľa.
- Zaseknutie pílovej reťaze na hornej hrane vodiacej lišty môže lištu prudko odraziť v smere používateľa.
- Každá z týchto reakcií môže viesť k tomu, že stratíte kontrolu nad pilou a pravdepodobne sa ťažko poraníte. Nespoliehajte sa výhradne na bezpečnostné zariadenia zabudované v reťazovej píle.
- Ako používatelia reťazovej píly by ste mali vykonať rôzne opatrenia, aby ste mohli pracovať bez úrazu a poranenia.

Spätný ráz je dôsledkom nesprávneho alebo chybného používania elektrického nástroja. Je možné sa mu vyhnúť prostredníctvom vhodných opatrení uvedených v nasledujúcom popise:

- Pílu pevne držte obidvomi rukami, pričom palce a prsty obopínajú rukoväti reťazovej píly (obr. L). Svoje telo a ramená uveďte do polohy, v ktorej dokážete odolať silám spätného rázu.
- Ak sa vykonajú vhodné opatrenia, používateľ dokáže ovládnuť sily spätného nárazu. Reťazovú pílu nikdy nepustite.
- Vyhnite sa abnormálnemu držaniu tela a nepíľte nad výškou ramien.
- Zabráni sa tým náhodnému kontaktu so špičkou lišty a umožní sa lepšia kontrola reťazovej píly v neočakávaných situáciách.
- Vždy používajte iba výrobcom predpísané náhradné lišty a pílové reťaze.
- Nesprávne náhradné lišty a pílové reťaze môžu viesť k roztrhnutiu reťaze a/alebo k spätnému rázu.
- Držte sa pokynov výrobcu pre ostrenie a údržbu pílovej reťaze.
- Príliš nízke obmedzovače hĺbky zvyšujú náchylnosť k spätnému rázu.

### Ďalšie bezpečnostné upozornenia

- Prípojné vedenie položte tak, aby sa počas pílenia nezachytilo do vetiev alebo podobných prekážok.
- Používajte prúdový chránič s vypínacím prúdom 30 mA alebo menším.
- Dôkladne dodržiavajte pokyny k údržbe, kontrole a servisu uvedené v tomto návode na obsluhu.
- Poškodené ochranné zariadenia a diely sa musia nechať odbornou opravou alebo vymeniť naším servisným strediskom, pokiaľ nie je v návode na obsluhu uvedené inak.
- Predtým ako začnete pracovať s elektrickou reťazovou pilou, dobre sa oboznámte so všetkými ovládacími prvkami. Precvičte si manipuláciu s pilou (skrátene guľatiny na koze) a nechajte si fungovanie, spôsob činnosti, techniky pílenia a osobné ochranné prostriedky vysvetliť skúseným používateľom alebo odborníkom.

## 6. Technické údaje

### Údaje o reze reťazovej píly

Dĺžka rezu cm	45,5 cm
Dĺžka lišty cm	45,7 cm
Kapacita olejovej nádrže l	0,125 l
Typ oleja	olej odolný voči opotrebeniu
Vedenie pílovej reťaze	3/8"
Hrúbka hnacích článkov mm	1,27 mm
Typ pílovej reťaze	Oregon 91PX062X
Počet zubov hnacieho reťazového kolesa	6
Rozstup zubov hnacieho reťazového kolesa	3/8"
Brzda reťaze	áno
Typ vodiacej lišty	Oregon 180SDEA041
Pohon	
Motor	230-240 V / 50 Hz
Menovitý výkon motora	2400 W
Rezná rýchlosť max.	14 m/s
Hmotnosť celkom	5,5 kg
Hmotnosť bez lišty a reťaze	4,8 kg

### Technické zmeny vyhradené!

Informácie týkajúce sa tvorby hluku namerané podľa príslušných noriem:

Hladina akustického tlaku  $L_{pA} = 93$  dB(A)

Hladina akustického výkonu  $L_{WA} = 104;6$  dB(A)

Zaručená hladina akustického tlaku  $L_{pA} = 106$  dB(A)

Neistota merania  $K_{PA} = 3$  dB(A)

### Noste ochranu sluchu.

Vplyv hluku môže spôsobiť stratu sluchu.

Vibrácie  $A_{nv}$  (prednej rukoväte) = 7,5 m/s<sup>2</sup>

Vibrácie  $A_{nv}$  (zadnej rukoväte) = 7,5 m/s<sup>2</sup>

Neistota merania  $K_{PA} = 1,5$  m/s<sup>2</sup>

- Uvedená hodnota emisií vibrácií bola meraná podľa normovanej skúšobnej metódy a môže sa použiť na porovnanie elektrického zariadenia s iným zariadením;
- Uvedená hodnota emisií vibrácií sa môže použiť aj na prvé posúdenie zaťaženia.

### Varovanie:

- Hodnota emisií vibrácií sa môže počas skutočného používania elektrického zariadenia odlišovať od zadanej hodnoty, v závislosti od typu a spôsobu použitia elektrického zariadenia.
- Zaťaženie vibráciami sa snažte udržať podľa možností čo najnižšie. Opatreniami na zníženie zaťaženia vibráciami sú napríklad nosenie rukavíc pri používaní zariadenia a obmedzenie pracovného času. Pri tom je potrebné zohľadniť prevádzkový cyklus (napríklad časy, kedy je elektrický zariadenie vypnuté, a časy, počas ktorých je zapnutý, no beží bez zaťaženia).

## 7. Zloženie a obsluha

### Výstražné upozornenie!

Vždy noste ochranné okuliare, chránič sluchu, ochranné rukavice a pevný pracovný odev!

Reťazovú pilu používajte len so schválenými predĺžovacími káblami (s gumeným plášťom) s predpísanou vysokou výkonnosťou a s prípojkami schválenými na použitie v exteriéroch, ktoré pasujú k zásuvkám píly. Reťazová píla je vybavená bezpečnostným obvodom. Pracuje len v prípade, že jednou rukou súčasne stlačíte spínač 11 a 13.

Keď reťazová píla nie je v prevádzke, musí sa pomocou prednej ochrany rúk (3) uvoľniť brzda reťaze.

### Zapnutie

- Uvoľníte brzdu reťaze (3), stlačte blokovanie zapnutia (11) a stlačte zapínač/vypínač (13).
- Najspodnejší zub ozubeného dorazu (obr. 2, J) položte na drevo. Reťazovú pilu zdvihnite za zadnú rukoväť (1) a zapíľte do dreva. Reťazovú pilu posuňte trochu dozadu a ozubený doraz nasadte trochu hlbšie.
- Pri rozštiepenom dreve dávajte pozor, pretože sa môžu odtrhnúť kusy dreva.

### Pozor!

Po zapnutí beží reťazová píla okamžite plnou rýchlosťou.

## Vypnutie

- Na vypnutie musíte uvoľniť zapínač/vypínač (13) na zadnej rukoväti.
- Pri vypnutí zapínačom/vypínačom sa reťazová píla zastaví za 1 sekundu pri silnom iskrení. Toto je úplne normálne a neovplyvňuje to správnu funkciu reťazovej píly.
- Po práci s reťazovou pilou: Pílovú reťaz a lištu vždy vyčistite a nasadíte kryt reťaze.
- Pri aktivovaní brzdy reťaze sa vykoná okamžité vypnutie reťazovej píly.

## Vysvetlenie indikácie pre prevádzku/preťaženie (obr. 2, 18)

Zelená LED:

Zelená LED svieti, keď je zariadenie v prevádzke.

Červená LED:

Červená LED svieti, keď je zariadenie preťažené a zhasne až po opätovnom zapnutí/vypnutí.

## 8. Uvedenie do prevádzky

Napätie a druh prúdu napájania musia súhlasiť s údajmi na typovom štítku.

Pred začatím práce sa musí vždy skontrolovať správna funkcia a bezpečná prevádzka reťazovej píly.

Takisto skontrolujte, či je reťaz dobre mazaná a či je hladina oleja dostatočne vysoká (pozrite si obr. 4). Ak je hladina oleja cca 5 mm nad spodnou značkou, musíte doplniť olej. Ak je hladina oleja vyššia, môžete začať s prácou.

- Zapnite reťazovú pílu a držte ju nad zemou. Reťazová píla sa nesmie dotknúť zeme. Z bezpečnostných dôvodov musíte pritom dodržať minimálnu vzdialenosť 20 cm. Ak spozorujete narastajúcu mieru stôp po oleji, znamená to, že mazací systém reťaze funguje správne. Ak nespozorujete žiadne známky oleja, najskôr vyčistite výpusť oleja (obr. 2, C) a olejovú trubičku. Popríklad sa obráťte na odbornú firmu. (predtým si však, prosím, prečítajte príslušné pokyny v odseku „Doplňanie oleja na mazanie reťaze“).
- V prípade potreby skontrolujte aj napnutie reťaze a jej previs (pozrite si odsek „Napnutie pílovej reťaze“).
- Skontrolujte správnu funkciu brzdy reťaze (pozrite si aj odsek „Uvoľnenie brzdy reťaze“).

## Montáž

### Montáž vodiacej lišty a reťaze (obr. 1, 2, 3)

**Výstražné upozornenie:** Keď už píla bola pripojená na napájanie: Vždy najskôr odpojte prístroj od napájania. Pri všetkých prácach s pilou/na píle noste ochranné rukavice.

**Dôležité upozornenie:** Predná ochrana rúk (3) musí byť vždy v hornej (zvislej) polohe (obr. 5).

Vodiaca lišta a pílová reťaz sú dodané oddelené, teda nenamontované. Pri montáži najskôr uvoľnite poistnú maticu (systém SDS/5) a potom odstráňte kryt reťazového kolesa (6). Vodiaci čap (17) sa musí nachádzať v strede vedenia.

V prípade potreby nastavte napnutie reťaze pomocou nastavovacieho kolieska (5a/obr. 3).

**Výstražné upozornenie!** Aby sa zabránilo poraniam na ostrých hranách, musíte pri montáži, napínaní a kontrole reťaze vždy nosiť ochranné rukavice! Pred montážou vodiacej lišty s pílovou reťazou skontrolujte smer rezania zubov! Smer chodu je označený šípku na kryte reťazového kolesa (6). Na zistenie smeru rezania môže byť potrebné pílovou reťazou (4) pretočiť.

Vodiacu lištu (7) držte zvislo so špičkou smerom nahor a nasadíte pílovú reťaz (4), pričom začnite na špičke vodiacej lišty. Následne sa vodiaca lišta s pílovou reťazou namontuje nasledovne:

- Vodiacu lištu s pílovou reťazou nasadíte na reťazové koleso (16) a vodiaci čap (17). Dbajte na to, aby nastavovací kotúč (7a/obr.3) smeroval k vám!
  - Nastavovací kotúč (7a) je na vodiacej lište (7) upevnený skrutkou F.
  - Pílovú reťaz vedte okolo reťazového kolesa (16) a skontrolujte, či správne sedí (pozrite si obr.3).
  - Navrch nasadíte kryt reťazového kolesa (6) a opatrne ho upevníte poistnou maticou (5).
- Teraz sa ešte pílová reťaz musí správne napnúť.

## Napnutie pílovej reťaze

### Výstražné upozornenie!

Pri všetkých prácach na reťazovej píle ju vždy najskôr odpojte od napájania!

Pri všetkých prácach na reťazi vždy noste ochranné rukavice!

- Pílová reťaz (4) musí byť bezpodmienečne umiestnená na vodiacej lište (7)!
- Vonkajší gombík otáčajte v smere hodinových ručičiek (5a/obr. 3), až kým pílová reťaz nie je správne napnutá, potom otáčajte vnútorným gombíkom (od 5), aby ste vodiacu lištu zaistili v tejto polohe.
- Počas doťahovania vnútorného gombíka sa musí vodiaca lišta posunúť nahor.
- Potom znovu skontrolujte napnutie pílovej reťaze.
- Reťaz nesmie byť napnutá príliš silno. Pri chladných poveternostných podmienkach musí byť možné reťaz v strede vodiacej lišty zdvihnúť o cca 5 mm.
- Poistnú maticu (5) dobre utiahnite.
- V teplom počasí sa reťaz rozťahne a sedí voľnejšie. Pritom existuje nebezpečenstvo, že sa reťaz z vodiacej lišty odvinie.
- Preto sa musí v prípade potreby včas dodatočne napnúť.

- Keď sa zahriata pílová reťaz dodatočne napne, musí sa po ukončení prác znovu uvoľniť. V opačnom prípade bude napnutie reťaze ochladnutím a s tým spojeným stiahnutím pílovej reťaze príliš veľké.
- Nová pásová reťaz sa musí zabehávať približne po dobu 5 minút. Pritom je mazanie reťaze obzvlášť dôležité. Po zabehnutí sa musí napnutie reťaze skontrolovať a v prípade potreby nastaviť.

## 9. Pracovné pokyny

### Preprava reťazovej píly

Predtým ako sa bude môcť reťazová píla prepravovať, vždy odpojte sieťovú zástrčku zo sieťovej zásuvky a nasadte kryt reťaze na lištu a reťaz. Ak sa majú s reťazovou pílou vykonať viaceré rezy, musí sa píla medzi rezmi vypnúť.

### Predlžovací kábel

Používať sa môžu len také predlžovacie káble, ktoré sú koncipované na použitie v exteriéri. Prierez kábla (max. dĺžka predlžovacieho kábla: 75 m) musí mať minimálne 2,5 mm<sup>2</sup>. Predlžovací kábel musí kvôli bezpečnosti končiť slučkou, ktorá sa musí kvôli odľahčeniu ťahu viesť cez kryt (obr. M).

Predlžovacie káble s dĺžkou nad 30 m pôsobia negatívne na výkon reťazovej píly.

### Mazanie reťaze

Na ochranu pred nadmerným opotrebovaním musia byť pílová reťaz a vodiaca lišta počas prevádzky rovnomerne mazané. Mazanie sa vykonáva automaticky. Nikdy nepracujte bez mazania reťaze. Ak reťaz beží nasucho, celé rezacie zariadenie sa v krátkom čase silno poškodí.

Preto vždy pred začiatkom práce skontrolujte mazanie reťaze a hladinu oleja (obr. 4).

Pílu neuvádzajte do prevádzky, keď sa hladina oleja nachádza pod značkou „Min.“.

- Min.: Keď je hladina oleja na ukazovateli (15) len 5 mm nad spodnou značkou, musíte doplniť olej.
- Max.: Dopĺňajte olej, kým nedosiahnete najvyššiu úroveň hladiny na značke (15).

### Mazací prostriedok reťaze

Životnosť pílovej reťaze a vodiacej lišty závisí z väčšej časti od kvality použitého mazacieho prostriedku. Nepoužívajte starý olej! Používajte len ekologický mazací prostriedok. Mazací prostriedok reťaze sa smie skladovať len v nádobách, ktoré spĺňajú príslušné ustanovenia.

### Lišta

Lišta (7) sa namáha obzvlášť na špičke (nose) a v spodnej časti. Aby ste zabránili jednostrannému opotrebovaniu, otočte vodiacu lištu naopak, keď ostríte reťaz.

### Reťazové koleso

Obzvlášť silno je namáhané reťazové koleso (16). Ak na zuboch spozorujete stopy po opotrebovaní, musíte reťazové koleso vymeniť. Opatrované reťazové koleso skracaie životnosť pílovej reťaze. Výmenu reťazového kolesa musí vykonať špecializovaný obchod alebo odborná firma.

### Kryt reťaze

Ihneď po ukončení práce a pri preprave sa musí na reťaz a vodiacu lištu nasadiť kryt reťaze.

### Brzda reťaze

Pri spätnom náraze píly sa vykoná aktivácia brzdy reťaze (3) pomocou prednej ochrany rúk (3). Predná ochrana rúk (3) sa chrbtom ruky zatlačí dopredu. Pritom sa prostredníctvom brzdy reťaze reťazová píla, prípadne motor do 0,15 sekundy zastaví. (obr. 5, H).

### Uvoľnenie brzdy reťaze (obr. 5)

Aby ste pílu znovu pripravili na prevádzku, musíte uvoľniť blokovanie pílovej reťaze. K tomu najskôr reťazovú pílu vypnite.

Následne vyklopte ochranu rúk (3) do zvislej východiskovej polohy, až kým nezaklapne (obr. 5, I). Týmto sa funkcia brzdy reťaze úplne obnoví.

Ochrana reťazovej píly

Reťazová píla sa nesmie používať v daždi alebo vo vlhkých podmienkach.

**Výstražné upozornenie:** Ak je predlžovací kábel poškodený, okamžite vytriahnite zástrčku zo zásuvky. S poškodeným káblom sa nesmie pracovať.

- Skontrolujte prípadné poškodenia reťazovej píly. Pred opätovným použitím prístroja dôkladne skontrolujte bezchybnú a správnu funkciu ochranných zariadení alebo prípadných ľahko poškodených dielov.
- Skontrolujte správnu funkciu pohybujúcich sa dielov.
- Aby sa zaručila bezchybná prevádzka reťazovej píly, všetky diely musia byť správne namontované a musia spĺňať všetky podmienky.
- Poškodené bezpečnostné zariadenia a diely musí riadne opraviť alebo vymeniť odborná firma, ak nie je v ustanoveniach tohto návodu na obsluhu uvedené inak.

### Upozornenia k praktickému použitiu

#### Spätný náraz

Ak nebudete píliť špičkou vodiacej lišty, zabránite nehodám pri pílení, pretože píla sa môže náhle vymrštiť nahor a späť.

Pri práci s pílou noste vždy kompletný ochranný výstroj a pevný pracovný odev.

Spätňý náraz je pohyb vodiacej lišty smerujúci nahor a/alebo dozadu, ktorý sa môže vyskytnúť, keď pílová reťaz špičkou lišty narazí na prekážku (odpor).

Obrobok si vždy dobre zabezpečte. Na upevnenie obrobku používajte upínacie zariadenia. Uľahčuje to bezpečnú obsluhu reťazovej píly obidvomi rukami.

Spätňý náraz spôsobuje nekontrolované správanie píly a toto nebezpečenstvo vzniká obzvlášť pri uvoľnenej alebo tupej pílovej reťazi. Nedostatočne naostrená reťaz zvyšuje nebezpečenstvo spätňého nárazu. Nikdy nepíľte nad výškou ramien.

### Tipy k praktickému použitiu píly

#### Dôležité upozornenia

- Prístroj používajte výlučne na pílenie dreva. Nepoužívajte ho na pílenie kovu, plastu, muriva, stavebného materiálu atď., ktoré nie sú z dreva.
- Ak sa píla dostane do kontaktu s cudzím predmetom, vypnite motor. Skontrolujte pílu, poprípade ju opravte.
- Reťaz chráňte pred nečistotami a pieskom. Aj malé množstvá nečistôt môžu reťaz rýchlo otupiť a zvýšiť nebezpečenstvo reakcie spätňého nárazu.
- Predtým ako budete vykonávať ťažšie úlohy, začnite s pílením menších kmeňov na precvičenie, aby ste sa s prístrojom trochu zžili.
- Keď začínate s pílením, zatlačte teleso reťazovej píly proti kmeňu.
- Nechajte pílu pracovať za vás. Vyvíjajte len ľahký tlak smerom nadol.
- Aby ste pri výstupe reťaze z dreva nestratili kontrolu nad prístrojom, nemali by ste na konci rezu vyvíjať žiadny tlak na pílu.

#### Stínanie stromov – len s dostatočným školením

Pozor!: Dávajte pozor na zlomené alebo odumreté vetvy, ktoré môžu počas pílenia spadnúť a spôsobiť vážne poranenia. Nepíľte v blízkosti budov alebo elektrických vedení, ak neviete, ktorým smerom bude odpílený strom padať. Nepracujte v noci, pretože horšie vidíte alebo v daždi, snehu alebo búrke, pretože smer padania stromu nie je predvídateľný.

- Naplánujte si prácu s reťazovou pílou dopredu.
- Pracovná oblasť okolo stromu by mala byť voľná, aby ste mali bezpečný postoj.
- Pri pílení vo svahu by sa mal používateľ prístroja zdržiavať vždy na vyššie položenej úrovni pracovnej oblasti, pretože strom sa bude pri zotnutí pravdepodobne kotúľať alebo kĺzať smerom nadol.
- Dávajte pozor na odlomené alebo mŕtve vetvy, ktoré môžu spadnúť a spôsobiť vážne poranenia.

#### Smer padania stromu môžu ovplyvniť nasledujúce podmienky:

- Smer a rýchlosť vetra
- Náklon stromu. Náklon nie je kvôli nerovnému a strmému povrchu vždy rozpoznateľný. Náklon stromu stanovte pomocou olovnice alebo vodováhy.
- Rast vetiev (a tým hmotnosť) len na jednej strane.
- Okolostojace stromy a prekážky

Ak dve alebo viac osôb súčasne prirezáva a stína stromy, mala by byť vzdialenosť medzi týmito osobami minimálne taká, aká je dvojitá výška stromov, ktoré sa stínajú. Pri stínaní stromov treba dávať pozor na to, aby nebezpečenstvu neboli vystavené iné osoby, neboli trafené napájacie vedenia a neboli spôsobené vecné škody. Ak sa strom dostane do kontaktu s napájacím vedením, musíte okamžite upovedomiť dodávateľa elektrickej energie.

Dávajte pozor na zničené a zhnité časti stromov. Ak je kmeň zhnitý, môže náhle prasknúť a spadnúť na vás. Zabezpečte, aby bol pre padajúci strom k dispozícii dostatočný priestor. Udržiavajte vzdialenosť 2 a 1/2 dĺžky stromu k najbližšej osobe, prípadne iným objektom. Hluk motora môže prehlásiť výstražné volania.

Z miesta pílenia odstráňte nečistoty, kamene, kôru, klince, svorky a drôty.

#### Udržiavajte voľnú únikovú cestu (obr. A)

Pred stínaním by ste si mali naplánuvať únikovú cestu a v prípade potreby ju uvoľniť. Úniková cesta by mala od očakávanej línie dopadu viesť šikmo dozadu (obr. A).

Pozícia 1: Úniková cesta

Pozícia 2: Smer padania stromu

#### Stínanie veľkých stromov – len s príslušným školením (od priemeru 15 cm)

Na stínanie veľkých stromov sa používa metóda spodného záseku. Pritom sa podľa želaného smeru padania zo stromu z boku vypíli klin. Potom ako sa na druhej strane stromu vykoná hlavný rez, bude strom padať v smere klinu.

Upozornenie: Ak má strom veľké oporné korene, mali by sa tieto pred narezaním záseku odstrániť. Ak sa na odstránenie oporných koreňov použije píla, pílová reťaz by sa nemala dotknúť zeme, aby sa reťaz nezatúpila.

#### Spodný zásek a stínanie stromov (obr. B-C)

- Vypíľte v pravom uhle na smer pádu zásek s hĺbkou 1/3 priemeru stromu. Najskôr vykonajte vodorovný rez záseku (obr. B, poz.1). Tým zabránite zaseknutiu pílovej reťaze alebo vodiacej lišty pri vykonávaní druhého rezu záseku (obr. B, poz. 2). Teraz odstráňte vypílený klin.

- Následne môžete vykonať hlavný rez na opačnej strane stromu (obr. B, poz. 3). Pridajte k tomu cca 5 cm nad stred záseku. Hlavný rez vykonajte rovnoobežne s vodorovným rezom záseku. Hlavný rez (poz. 3) uskutočnite len tak hlboko, aby ešte ostal mostík (poz. 4) (stínacia lišta), ktorá môže slúžiť ako záves. Mostík zabráni tomu, aby sa strom otočil a padal nesprávnym smerom. Tento mostík nepripíľujte.

**Upozornenie:** Pri priblížení hlavného rezu k mostíku by mal strom začať padať. Keď sa ukazuje, že strom možno nepadá správnym smerom alebo sa nakloní späť a zovrie pílovú reťaz, prerušte hlavný rez a na otvorenie rezu a zhodenie stromu v želanej línii padania použite klíny z dreva, plastu alebo hliníka.

Keď strom začne padať, vytriahnite reťazovú pílu z rezu, vypnite ju, odložte a nebezpečnú oblasť opustite po naplánovanej únikovej ceste. Dávajte pozor na padajúce vetvy a nezakopnite.

- Berte ohľad na znamenia, že strom začína padať: Praskajúce zvuky, otvárajúci sa hlavný rez alebo pohyby v horných vetvách.
- Aby ste zabránili poraneniam, vašou pílou nepíľte čiastočne zoťaté stromy. Dávajte pozor obzvlášť na čiastočne zoťaté stromy, ktoré nie sú podopreté. Ak strom úplne nespadne, odložte pílu a použite navijak, kladkostroj alebo ťahač.

#### Pílenie spadnutého stromu (delenie kmeňa)

Výraz „delenie kmeňa“ opisuje rozdelenie spadnutého stromu na kmene s požadovanou dĺžkou.

**Pozor!:** Nestavajte sa na kmeň, ktorý práve píľte. Kmeň by sa mohol odkotúľať a mohli by ste stratiť stabilitu a kontrolu nad prístrojom. Pílenie nikdy nevykonávajte na strmom povrchu. Dbajte na bezpečný postoj a rovnomerné rozdelenie vašej hmotnosti na obidve nohy. Ak je to možné, kmeň by mal byť podložený a podporený vetvami, hranolmi alebo klinmi.

#### Dôležité upozornenia

- Píľte vždy iba jeden kmeň alebo vetvu.
- Buďte opatrní pri pílení roztriešteného dreva. Môžu vás trafiť ostré kúsky dreva.
- Malé kmene a vetvy píľte na koze na pílenie. Pri pílení kmeňov nesmie kmeň držať iná osoba. Takisto kmeň nezaistujte nohou alebo chodidlom.
- Nepoužívajte pílu na miestach, na ktorých sú kmene, korene a iné časti stromu do seba zapletené. Potiahnite kmene na voľné miesto, pričom najskôr vezmite voľne položené kmene.

#### Rôzne rezy na delenie kmeňa (obr. D)

Pozor!: Ak sa píla zasekne v kmeni, nevyťahujte ju silou. Môžete stratiť kontrolu nad prístrojom, a privodiť si tak ťažké poranenia a/alebo poškodiť pílu. Pílu zastavte a vrážajte do rezu plastový alebo drevený klin, až kým sa píla nedá ľahko vytiahnuť. Znovu naštartujte pílu a znovu opatrne vykonajte rez. Pílu nikdy neštartujte, keď je zaseknutá v kmeni.

#### Horný rez (obr. E, poz. 1)

Pri hornom reze priložte pílu na hornú stranu kmeňa a držte ju oproti kmeňu. Pri hornom reze vyvíjajte iba ľahký tlak smerom nadol.

#### Spodný rez (obr. E, poz. 2)

Pri spodnom reze priložte pílu na spodnú stranu kmeňa a držte pritom hornú stranu píly oproti kmeňu. Pri spodnom reze vyvíjajte len ľahký ťah smerom nahor. Pílu dobre držte, aby ste mohli prístroj ovládať. Píla tlačí smerom dozadu (smerom k vám).

Pozor!: Pílu pri spodnom reze nikdy nedržte naopak. V tejto polohe nemáte nad prístrojom žiadnu kontrolu. Prvý rez vedte vždy na tlakovej strane kmeňa. Tlaková strana kmeňa je tam, kde sa koncentruje tlak hmotnosti kmeňa.

#### Delenie kmeňa bez podopretia (obr. F)

- Ak celá dĺžka kmeňa stromu rovnomerne leží na zemi, píli sa zvrchu (poz. 1).
- Dávajte pozor, aby ste nezapíľili do zeme.

#### Delenie kmeňa, ktorý leží na jednom konci (obr. G)

- Keď kmeň stromu leží na jednej strane, prvý rez (poz. 1) píľte zo spodnej strany (1/3 priemeru kmeňa), aby ste zabránili roztriešteniu.
- Druhý rez vykonajte zvrchu (2/3 priemeru) na výšku prvého rezu, aby ste zabránili zaseknutiu.

#### Delenie kmeňa, ktorý leží na oboch koncoch (obr. H)

- Ak kmeň stromu leží na oboch koncoch, prvý rez (poz. 1) píľte z vrchnej strany (1/3 priemeru kmeňa), aby ste zabránili roztriešteniu.
- Druhý rez vykonajte odspodu (2/3 priemeru) na výšku prvého rezu, aby ste zabránili zaseknutiu.

#### Odvetvovanie a skracovanie

Pozor!: Vždy dávajte pozor a chráňte sa pred spätným nárazom. Bežiacu reťaz na špičke vodiacej lišty pri odvetvovaní alebo orezávaní vetiev nikdy nenechajte prísť do kontaktu s inými vetvami alebo predmetmi. Takýto kontakt môže spôsobiť vážne poranenia.

Pozor!: Pri odvetvovaní alebo skracovaní nikdy nestúpajte na strom. Nikdy nevystupujte na rebríky, podstavce atď. Mohli by ste stratiť rovnováhu a kontrolu nad prístrojom.

### Dôležité upozornenia

- Pracujte pomaly a pílu pevne držte oboma rukami. Dbajte na bezpečný postoj a rovnováhu.
- Dávajte pozor na vymrštené časti stromu. Pri pílení malých častí stromu buďte mimoriadne opatrní. Ohybný materiál sa môže zachytiť v pílovej reťazi a byť vymrštený smerom k vám alebo vás môže vyvieť z rovnováhy.
- Dávajte pozor na vymrštené časti stromu. Toto platí obzvlášť pre ohnuté alebo zaťažené vetvy. Zabráňte tomu, aby ste sa dostali do kontaktu s vetvami alebo pílou, keď sa uvoľní napätie dreva.
- Udržujte vašu pracovnú oblasť voľnú. Upracte si z cesty vetvy, aby ste o ne nezakopli.

### Odvetvovanie (obr. J)

- Odvetvovanie znamená oddeľovanie vetiev od spadnutého stromu.
- Nechajte väčšie vetvy ležať pod spadnutým stromom a použite ich ako podpory, zatiaľ čo budete pokračovať v práci.
- Začnite pracovať na päte spadnutého stromu a pokračujte smerom k špičke. Menšie časti stromu odstráňte rezom v smere rastu (šípky na obr. J).
- Dbajte pritom na to, aby strom vždy ležal medzi vami a pílou.
- Odstráňte väčšie, podporné vetvy metódou rezu „delenie kmeňa bez podopretia“.
- Vetvy, ktoré sú pod napätím, vždy píľte odspodu smerom nahor, aby ste zabránili zaseknutiu píly.
- Odstraňujte malé voľne visiace časti stromu vždy horným rezom. Pri spodnom reze by ste mohli padnúť na pílu, prípadne ju zovrieť

### Skracovanie (obr. I)

Pozor!: Vetvy skracujte vždy vo výške alebo pod úrovňou výšky ramien. Vetvy nikdy nepíľte nad úrovňou výšky ramien. Podobné práce prenechajte odborníkovi.

- Píľte pri prvom reze (poz. 1) do 1/3 v spodnej časti vetvy.
- Druhým rezom prepíľte celú vetvu (poz. 2). Tretí rez (poz. 3) je horný rez, ktorým vetvu oddelíte na 2,5 až 5 cm od kmeňa.

### Pílenie vo svahu (obr. K)

Pri pílení vo svahu vždy stojte nad kmeňom stromu (obr. K). Aby ste si v momente „prepílenia“ udržali úplnú kontrolu, na konci rezu znížte prítlačnú silu bez toho, aby ste uvoľnili pevné uchopenie rúkovieť reťazovej píly.

Pozor!: Pílová reťaz sa nesmie dotknúť zeme.

Po dokončení rezu počkajte na zastavenie pílovej reťaze, predtým ako odtiaľ vzdialíte reťazovú pílu. Keď sa presúvate od stromu k stromu, vždy vypnite motor reťazovej píly.

## 10. Údržba

Výstražné upozornenie! Pred akýmikoľvek prácami na reťazovej píle sa musí prístroj vždy odpojiť od napájania!

- Vetracie otvory na kryte motora udržiavajte vždy čisté a voľné.
- Samostatne môžete vykonávať iba údržbové práce predpísané v tomto návode na obsluhu. Všetky ostatné údržbové práce musí vykonať náš zákazník servis.
- Pílu nesmiete žiadnym spôsobom pozmeniť, pretože už nebude zaručená bezpečnosť prístroja.
- Ak reťazová píla aj napriek dôkladnej starostlivosti a údržbe predsa len nefunguje správne, nechajte ju, prosím, opraviť odbornej firme.

### Dopĺňanie oleja na mazanie reťaze

Uzáver olejovej nádrže (14) pred jeho otvorením očistite, aby sa do nádrže nedostali žiadne nečistoty. Pri prácach na píle kontrolujte obsah olejovej nádrže na ukazovateli hladiny oleja (15). Uzáver (14) potom znovu dobre zatvorte a prípadný pretečený olej utrite.

### Ostrenie pílovej reťaze

Vašu pílovú reťaz naostria rýchlo a odborne u odborného predajcu. U odborného predajcu dostanete aj prípravky na ostrenie reťaze, s ktorými si pílovú reťaz môžete naostriť sami. Dodržiavajte, prosím, príslušný návod na obsluhu. O svoje náradie sa starostlivo starajte. Udržiavajte svoje nástroje ostré a čisté, aby mohli dobre a bezpečne pracovať. Dodržiavajte predpisy o údržbe a upozornenia o výmene nástrojov.

### Servisné informácie

Je potrebné dbať na to, že v prípade tohto výrobku podliehajú nasledujúce diely bežnému pracovnému alebo prirodzenému opotrebeniu, resp. sú nasledujúce diely považované za spotrebný materiál.

Diely podliehajúce opotrebeniu\*: Pílová reťaz, Vodiaca lišta, Reťazový olej, Uhlíkov, Ozubený doraz

\* nie je bezpodmienečne obsiahnuté v objeme dodávky!

## 11. Skladovanie

- Pred každou prepravou a skladovaním namontujte kryt reťaze.
- Prístroj skladujte na suchom mieste mimo dosahu detí.
- Keď sa prístroj nepoužíva, uskladnite ho tak, aby ho nemohli spustiť neoprávnené osoby.

### Varovanie!

Prístroj neskladujte nechránený vonku ani vo vlhkom prostredí

## 12. Elektrická prípojka

Nainštalovaný elektromotor je pripojený a pripravený na prevádzku. Pripojenie zodpovedá príslušným ustanoveniam VDE a DIN. Sieťová prípojka na strane zákazníka, ako aj predlžovacie vedenie musia zodpovedať týmto predpisom.

- Výrobok spĺňa požiadavky smernice EN 61000-3-11 a podlieha zvláštnym podmienkam pre pripojenie. To znamená, že nie je prípustné používanie na ľubovoľných prípojných bodoch.
- Prístroj môže pri nepriaznivých sieťových podmienkach viesť krehodným výkyvom napätia.
- Výrobok je určený výhradne len pre používanie na takých prípojných bodoch, ktoré
  - a) neprekračujú maximálnu prípustnú sieťovú impedanciu  $Z_{\text{sys}} = 0,271 \Omega$ , alebo
  - b) majú hodnotu zaťažiteľnosti siete permanentným prúdom minimálne 100 Afázu.
- Ako prevádzkovateľ musíte zabezpečiť, v prípade potreby po konzultácii s vaším dodávateľom elektrickej energie, aby váš prípojný bod, na ktorom chcete používať tento výrobok, spĺňal jeden z oboch uvedených požiadaviek a) alebo b).

### Dôležité upozornenia

Pri preťažení motora sa tento samočinne vypne. Po vychladení (časovo odlišné) je možné motor znovu zapnúť.

### Poškodené elektrické prípojné vedenie

Na elektrických prípojných vedeniach často vznikajú škody na izolácii.

### Príčinami môžu byť:

- Stlačené miesta, keď sa prípojné vedenia vedú cez okno alebo medzeru medzi dverami.
- Zalomené miesta v dôsledku neodborného upevnenia alebo vedenia prípojného vedenia.
- Rozrezané miesta vzniknuté pri prejazde cez prípojné vedenie.
- Škody na izolácii pri vytrhnutí zo zásuvky v stene.
- Trhliny pri zostarnutí izolácie.

Takéto poškodené elektrické prípojné vedenia sa nesmú používať a z dôvodu poškodenia izolácie sú životnebezpečné.

Elektrické prípojné vedenia pravidelne kontrolujte ohľadne poškodení. Dávajte pozor na to, aby pri kontrole prípojného vedenia nebolo toto pripojené k elektrickej sieti.

Elektrické prípojné vedenia musia zodpovedať príslušným ustanoveniam VDE a DIN.

Používajte iba prípojné vedenia s označením H05VV-F.

Vytlačenie označenia typu na prípojnom kábli je predpis.

### Motor na striedavý prúd

- Sieťové napätie musí predstavovať 230 V~.
- Predlžovacie vedenia do dĺžky 25 m musia mať priemer 1,5 milimetra štvorcového, dlhšie ako 25 m minimálne 2,5 milimetra štvorcového.

Prípojky a opravy elektrickej výbavy smie vykonávať iba vyučený elektrikár.

### V prípade otázok uveďte, prosím, nasledujúce údaje:

- druh prúdu motora,
- údaje z typového štítku stroja,
- údaje o motore z typového štítku.

## 13. Likvidácia a recyklácia

Prístroj sa nachádza v obale za účelom zabránenia poškodeniu pri transporte. Tento obal je vyrobený zo suroviny a tým pádom je ho možné znovu použiť alebo sa môže dať do zberu na recykláciu surovín. Prístroj a jeho príslušenstvo sa skladajú z rôznych materiálov, ako sú napr. Kovy a plasty. Poškodené súčiastky odovzdajte na vhodnú likvidáciu špeciálneho odpadu. Informujte sa v odbornej predajni alebo na miestnych úradoch!

### Staré zariadenia nevyhadzujte do domového odpadu!



Tento symbol upozorňuje na to, že tento výrobok sa musí zlikvidovať podľa smernice o odpade z elektrických a elektronických zariadení (2012/19/EÚ) a nesmie sa zlikvidovať s domovým odpadom. Tento výrobok sa musí odovzdať na to určenému zbernému stredisku. K tomu môže dôjsť napríklad vrátením pri nákupe podobného výrobku alebo odovzdaním autorizovanému zbernému stredisku na recykláciu odpadu z elektrických a elektronických zariadení. Neodborné zaobchádzanie so starými zariadeniami môže mať v dôsledku potenciálne nebezpečných látok, ktoré obsahuje odpad z elektrických a elektronických zariadení, negatívny vplyv na životné prostredie a zdravie osôb. Odbornou likvidáciou tohto výrobku navyše prispievate k efektívnemu využívaniu prírodných zdrojov. Informácie o zberných strediskách pre staré zariadenia získate od vašej miestnej správy, verejnoprávnej inštitúcie zaoberajúcej sa likvidáciou odpadu, autorizovaného úradu pre likvidáciu odpadu z elektrických a elektronických zariadení alebo od vášho odvozu odpadkov.



## 14. Odstraňovanie porúch

Porucha	Možná príčina	Náprava
Motor nebeží	Žiadny prúd  Brzda reťaze Opotrebované uhlíkové kefy	Skontrolujte zásuvku, kábel a zástrčku sieťového napájania Poškodený kábel: Musí opraviť odborná firma. Provizórna oprava (Isoband atď.) je prísne zakázaná Poškodení spínač: Musí opraviť odborná firma Pozrite si odsek „Brzda reťaze“ a „Uvoľnenie brzdy reťaze“ Uhlíkové kefy nechajte vymeniť odbornej firme
Reťaz sa nehýbe	Brzda reťaze	Skontrolujte brzdu reťaze a v prípade potreby uvoľnite
Nedostatočný rezný výkon	Tupá reťaz Napnutie reťaze Reťaz nie je správne osadená vo vedení reťaze	Naostrite reťaz Správne napnite reťaz Správne nasadte reťaz
Pílenie je ťažké Reťaz vyskakuje z lišty	Napnutie reťaze	Správne napnite reťaz
Pílová reťaz sa zahrieva	Mazanie reťaze	Skontrolujte hladinu oleja a prípadne doplňte olej Skontrolujte mazanie reťaze

## Seadmel olevate sümbolite selgitus

	Hoiatus! Eiramise korral võimalik oht elule, vigastusoht või tööriista kahjustamise oht
	Lugege enne käikuvõtmist kasutusjuhend ja ohutusjuhised läbi ning pidage neist kinni!
	Kandke alati kaitseprille, kuulmekaitset ja kaitsekiivrit.
	Kandke seadme kasutamisel alati turvakindaid.
	Kandke seadme kasutamisel alati sisselõikekaitsmega libisemiskindlaid turvajalatsid.
	Oluline on kanda jalalabade, jalgade, käte ja käsivarte kaitsmiseks kaitseriideid.
	Kui võrgukaabel on kahjustatud või rebenenud, eraldage see viivitamatult toiteallikast.
	Kaitseklass II
	Hoiatus! Tagasilöögi oht (kickback). Hoiduge kettsae tagasilöögist ja vältige kokkupuudet siini tipuga.
	Ärge käitage seadet ühe käega.
	Hoidke seadet alati mõlema käega kinni.
	Ärge jätke oma masinat vihma kätte. Seade ei tohi olla niiske ja seda ei tohi käitada niiskes keskkonnas.

**Sisukord:**
**Lk:**

1.	Sissejuhatus .....	156
2.	Seadme kirjeldus .....	156
3.	Tarnekomplekt .....	156
4.	Otstarbekohane kasutamine .....	156
5.	Ohutusjuhised .....	157
6.	Tehnilised andmed .....	160
7.	Ülesehitus ja käsitsemine .....	160
8.	Käikuvõtmine .....	161
9.	Tööjuhised .....	161
10.	Hooldus .....	165
11.	Ladustamine .....	165
12.	Elektriühendus .....	165
13.	Utiliseerimine ja taaskäitlus .....	166
14.	Rikete kõrvaldamine .....	167

## 1. Sissejuhatus

### Tootja:

#### **scheppach**

Fabrikation von Holzbearbeitungsmaschinen GmbH  
Günzburger Straße 69  
D-89335 Ichenhausen

### Austatud klient!

Soovime Teile uue seadme meeldivat ja edukat kasutamist.

### Juhis:

Selle seadme tootja ei vastuta kehtiva tootevastutuse seaduse järgi kahjude eest, mis tekivad seadmel või seadme tõttu alljärgnevatel juhtudel:

- asjatundmatul käsitsemisel,
- käsitsemiskorralduse eiramisel,
- remontimisel kolmandate isikute, mittevõlgitatud spetsialistide poolt,
- mitte-originaalosade paigaldamisel ja nendega vahetamisel,
- mitte sihtotstarbekohasel kasutamisel,
- elektrisüsteemi rivist väljalangemisel elektrialaeeskirjade ning VDE nõuete 0100, DIN 57113 / VDE0113 eiramisel.

### Pidage silmas:

Lugege enne montaaži ja käikuvõtmist kogu kasutusjuhendi tekst läbi.

Käesoleva kasutusjuhendi ülesandeks on hõlbustada elektritööriista tundmaõppimist ja selle kasutamist vastavalt sihtotstarbekohastele kasutusvõimalustele. Kasutusjuhend sisaldab tähtsaid juhiseid, kuidas saate elektritööriistaga ohutult, asjatundlikult ning ökonoomselt töötada, ja kuidas saate vältida ohte, hoida kokku remondikulud, lühendada seisakuaegu ning suurendada elektritööriista töökindlust ja eluiga. Lisaks käesolevas kasutusjuhendis esitatud ohutusnõuetele peate tingimata oma riigis elektritööriista käitamise kohta kehtivaid eeskirju järgima.

Hoidke kasutusjuhendit kilekotis mustuse ja niiskuse eest kaitstult elektritööriista juures alal. Kõik operaatorid peavad selle enne töö alustamist läbi lugema ja seda hoolikalt järgima. Elektritööriistaga tohivad töötada ainult isikud, keda on elektritööriista kasutamise osas instrueeritud ja sellega seonduvast ohtudest teavitatud. Nõutavast miinimumvanusest tuleb kinni pidada.

Peale käesolevas käsitlusjuhendis sisalduvate ohutusjuhiste ning Teie riigis ehituslikult samade masinate kohta kehtivate eeskirjade tuleb järgida üldtunnustatud tehnilisi reegleid.

Me ei võta vastutust õnnetuste või kahjude eest, mis tekivad käesoleva juhendi ja ohutusjuhiste eiramisest.

## 2. Seadme kirjeldus (joon. 1-4)

1. Käepide taga
2. Käepide ees
3. Eesmine käekaitse/ketipidur
4. Saekett
5. Kindlustusmutter/SDS-süsteem
6. ketiratta kate
7. Mõõk (juhtsiin)
8. Tagumine käekaitse
9. Võrgukaabel
10. küünistugi
11. sisselülitisriiv
12. tõmbetõkis
13. Sisse-/välja-lüliti
14. Õlipaagi sulgekork
15. Õlitaseme kuva
16. ketiratas
17. juhtpolt
18. Töörežiimi/ülekoormuse kuva

## 3. Tarnekomplekt

- Avage pakend ja võtke seade ettevaatlikult välja.
- Eemaldage pakendusmaterjal ja pakendus- ning transpordikaitsmed (kui olemas). Kontrollige, et tarnekomplekt oleks täielik. Kontrollige seadet ja tarvikudetaile transpordikahjustuste suhtes.
- Säilitage pakendit võimaluse korral kuni garantiiaja möödumiseni alal.

### Tähelepanu

Seade ja pakendusmaterjalid pole laste mänguasjad! Lapsed ei tohi kilekottide, kilede ja väikedetailidega mängida! Valitseb allaneelamis- ja lämbumisoht!

- Elektrilised kettsaad
- kasutuskorraldus
- Kett
- Mõõk (ketijuhik)
- Mõõga kate

## 4. Otstarbekohane kasutamine

Masin vastab kehtivale EÜ masinadirektiivile.

Enne töö alustamist peavad olema kõik kaitse- ja ohutusseadised masina külge monteeritud.

- Operaator vastutab tööpiirkonnas kolmandate isikute eest.
- Masin on välja töötatud käsitsemiseks ühe isiku poolt.
- Järgige kõiki masinal olevaid ohutus- ja ohujuhiseid.
- Hoidke kõik masinal olevad ohutusjuhised terviklikult loetavas seisundis.
- Kasutage masinat ainult tehniliselt laitmatus seisundis ja sihtotstarbekohaselt, ohutus- ning ohuteadlikult ja kasutusjuhendit järgides!

- Kõrvaldage viivitamatult eelkõige rikked, mis võivad ohutust halvendada (laske kõrvaldada)!
- Tuleb pidada kinni tootja ohutus-, töö- ja hoolduseeskirjadest ning tehnilistes andmetes esitatud mõõtmetest.
- Tuleb järgida asjakohaseid õnnetuste ennetamise eeskirju ja muid üldtunnustatud ohutustehnilisi reegleid.
- Masinat tohivad kasutada, hooldada ja remontida ainult asjatundlikud isikud, kes seda tunnevad ja keda on ohtude osas instrueeritud. Masinal omavoliliselt tehtud muudatused välistavad tootja vastutuse sellest tekkivate kahjude eest.
- Masinat tohib kasutada ainult tootja originaalvarikutega ja originaaltööriistadega.
- Igasugune ulatuslikum kasutus kehtib kui mitte sihtotstarbekohane. Sellest tulenevate kahjude eest tootja ei vastuta, risk lasub ainuüksi kasutajal.
- Seadet ei tohi kasutada kommerts-, käsitööstuslikuks või tööstuskasutuseks.
- Kui Te pole kindel, kas mingi töötingimus on ohutu või ebaohutu, siis ärge töötage masinaga.
- Kettsaag on mõeldud puidu ja väikeste puude lõikamiseks, mille läbimõõt ei ületa kettsae mõõga pikkust.

#### Hoiatusjuhised

Palun lugege enne seadme käikuvõtmist oma ohutuse huvides käesolev käsiraamat ja ohutusjuhised põhjalikult läbi. Kui annate seadme üle kolmandatele isikutele, siis pange käesolev kasutuskorraldus alati kaasa.

Palun pidage silmas, et meie seadmed pole konstrueeritud kommerts-, käsitööstus- ega tööstuskasutuse jaoks. Me ei võta üle kohustuslikku garantiid, kui seadet kasutatakse kommerts-, käsitööstus- või tööstusettevõtetes ning samaväärsetel tegevustel.

## 5. Ohutusjuhised

Enne tööriistaga töötamist lugege kasutusjuhend läbi.

**Hoiatus:** Kui kasutatakse elektritööriistu, siis peaksite järgima alljärgnevat põhilisi ohutusabinõusid, et vähendada nii tule, elektrilöögi ning inimvigastuste riske.

Palun lugege kõik juhised ja hoiatusjuhised täpselt läbi. Juhiste ja hoiatusjuhiste eiramine võib põhjustada elektrilööki, tulekahju ja / või raskeid vigastusi. Järgige juhiseid ja hoiatusjuhiseid hoolikalt. Termin "Seade" all mõeldakse siin elektriliselt käitatavat seadet, mis töötab ka voolurežiimil (võrgukaablita) või akurežiimil (ilma võrgukaablita).

#### Üldised ohutusjuhised

- Tutvuge enne elektrilise kettsaega töötamist kõiki- de juhtosadega.
- Harjutage saega ümberkäimist (palgi lõikamine saagimispuuil) ja lubage kogunud kasutajal või spetsialistil selgitada selle funktsioneerimist, toimimisviise, saagimistehnikaid ja isikukaitsevarustust.
- Järgige mürakaitset ja kohalikke eeskirju puude lõikamisel.
- Kohalikud eeskirjad võivad nõuda sobivuse kontrolli. Küsige metsa majandamise asutuselt järele.

#### Üldised ohutusjuhised elektritööriistade kohta

##### 1. Ohutus töökohal:

- **Hoidke oma tööpiirkond puhas ja hästi valgustatud.** Korratud või valgustamata tööpiirkonnad võivad õnnetusi põhjustada.
- **Ärge töötage elektrilise kettsaega plahvatusohtlikus keskkonnas, milles leidub süttimisohtlikke vedelikke, gaase või tolme.** Elektritööriistad tekitavad sädemeid, mis võivad tolmud või aurud põlema süüdata.
- **Hoidke lapsed ja teised isikud elektrilise kettsae kasutamise ajal eemal.** Tähelepanu kõrvalejuhtimise korral võite seadme üle kontrolli kaotada.

##### 2. Elektrialane ohutus:

- **Elektrilise kettsae ühenduspistik peab pistikupessa sobima. Pistikut ei tohi ühelgi viisil muuta. Ärge kasutage adapterpistikuid koos kaitsemaandusega elektritööriistadega.** Muutmata pistikud ja sobivad pistikupesad vähendavad elektrilöögi riski.
- **Vältige kehalist kontakti torude, küttesüsteemide, pliitide, külmkappide jms maandatud pindadega.** Kui Teie keha on maandatud, siis valitseb kõrgendatud elektrilöögi risk.
- **Kaitske elektrilist kettsaage vihma ja märja eest.** Vee tungimine elektritööriista suurendab elektrilöögi riski.
- **Ärge kasutage kaablit valel otstarbel, nagu elektrilise kettsae kandmiseks, üles riputamiseks või pistikupesast pistiku väljatõmbamiseks.** Kaitske kaablit kuumuse, õli, teravate servade ning liikuvate seadmeosade eest. Kahjustatud või sasiitud kaablid suurendavad elektrilöögi riski.
- **Kui töötate elektrilise kettsaega õues, siis kasutage ainult pikenduskaabelid, mis sobivad ka välistingimustesse.** Välistingimustesse sobiva pikendusjuhtme kasutamine vähendab elektrilöögi riski.

- Kui elektrilise kettsae käitamist pole võimalik niiskes ümbruskonnas vältida, siis kasutage rikkevoolu-kaitseülilit. Rikkevoolu-kaitseülilit kasutamine vähendab elektrilöögi riski. Kasutage rikkevoolu-kaitseülilit koos vallandusvooluga 30 mA või vähemaga.

### 3. Inimeste ohutus:

- **Olge tähelepanelik, pidage oma tegevust silmas ja käige elektrilise kettsaega töötamisel mõistlikult ümber. Ärge kasutage elektrilist kettsaage, kui olete väsinud või uimastite, alkoholi või ravimite mõju all.** Hetkeline tähelepanematus võib põhjustada elektrilise kettsae kasutamisel töiseid vigastusi.
- **Kandke isiklikku kaitsevarustust ja alati kaitseprille.** Isikliku kaitsevarustuse nagu libisemiskindlate turvajalatsite, kaitsekiivri või kuulmekaitsme kandmine vähendab vigastuste riski.
- **Vältige ettekavatsematut käikuvõtmist. Veenduge, et elektriline kettsaag on enne voolotoite külgeühendamist, ülesvõtmist või kandmist välja lülitatud.** Kui hoiate elektrilise kettsae kandmisel sõrme lülilil või ühendate sisselülitatud seadme voolotoitega, siis võib see õnnetusi põhjustada.
- **Eemaldage enne elektrilise kettsae sisselülitamist seadistustööriista ja nutrivõtmed.** Pöörleva seadmeosa sisemuses paiknev tööriist või võti võib vigastusi põhjustada.
- **Vältige ebaharilikku kehahoiakut. Hoolitsege stabiilse seisuasendi eest ja hoidke alati tasakaalu.** Seeläbi saate elektrilist kettsaage ootamatutes olukordades paremini kontrollida.
- **Kandke sobivat riietust.** Ärge kandke avarat riietust ega ehteid. Hoidke juuksed, riietus ja kindad pöörlevatest detailidest eemal. Avar riietus, ehted või pikad juuksed võidakse liikuvate detailide poolt kaasa haarata.
- **Kui on võimalik monteerida tolmu äraimuseadiseid ja tolmutõukeseadiseid, siis veenduge, et nad on külge ühendatud ning neid kasutatakse õigesti.** Tolmuimu kasutamine võib vähendada tolmu must tingitud ohte.

**Hoiatus!** Antud elektritööriist tekitab käitamise ajal elektromagnetilise välja. Kõnealune väli võib teatud tingimustel aktiivsete või passiivsete meditsiiniliste implantaatide talitlust halvendada. Vähendamaks tõsiste või surmavate vigastuste ohtu, soovitame me meditsiiniliste implantaatidega isikutel arsti ja meditsiinilise implantaadi tootjaga konsulteerida enne, kui elektritööriista käsitletakse.

### 4. Elektrilise kettsae kasutamine ja käsitsemine:

- **Ärge koormake seadet üle, kasutage töötamisel antud töö jaoks ettenähtud elektritööriista.** Sobiva elektritööriistaga töötate paremini ja ohutumat ettenähtud võimsusvahemiku piires.

- **Ärge kasutage elektritööriista, mille lüliti on defektne.** Elektritööriist, mida ei saa enam sisse või välja lülitada, on ohtlik ning tuleb remondida.
- **Tõmmake pistik enne seadme seadistamist, tarvikudetailide vahetamist või seadme ärapanemist pistikupesast välja.** See ettevaatusmeede vähendab elektrilise kettsae ettekavatsematu käivitumise ohtu.
- **Ladustage mittekasutatavaid elektrilisi kettsaage lastele kättesaamatult. Ärge laske seadet kasutada inimestel, kes seda ei tunne või pole käesolevaid korraldusi läbi lugenud.** Elektritööriistad on ohtlikud, kui neid kasutavad kogeenamatud isikud.
- **Hoolitsege elektriliste kettsaagide eest hästi. Kontrollige, kas liikuvad detailid talitlevad laitmatult ega kiilu kinni, kas esineb murdunud või kahjustatud detaile nii, et elektrilise kettsae talitlus on piiratud. Laske kahjustatud detailid enne seadme kasutamist remondida.** Paljude õnnetuste põhjus peitub halvasti hooldatud elektritööriistades.
- **Hoidke lõiketööriista teravad ja puhtad.** Hästi hoolitsetud teravate lõikeservadega lõiketööriista kiiluvad vähem kinni ja neid on lihtsam juhtida.
- **Kasutage elektrilist kettsaage, tarvikuid, kasutööriista jms vastavalt käesolevatele korraldustele. Arvestage seejuures töötingimustega ning teostatava tegevuse iseloomuga.** Elektriliste kettsaagide kasutamine muudeks kui ettenähtud rakendusteks võib põhjustada ohtlikke olukordi.

### Teenindus:

- **Laske elektritööriista remondida ainult kvalifitseeritud oskuspõhisele personalil ja ainult originaalvaruosadega.** Sellega tagatakse elektritööriista ohutuse säilimine.

### Ohutusjuhised kettsaagidele

- **Hoidke sae töötamise ajal kõiki kehaosi saekettist eemal. Veenduge enne sae käivitamist, et saekett ei puutuks millegi vastu.** Kettsaagidega töötamisel võib hetkeline tähelepanematus põhjustada elektrilise kettsae kokkupuudet riie või kehaosaga.
- **Hoidke kettsaagi alati parema käega tagumisest pidemest ning vasaku käega eesmisest pidemest.** Kettsaest vastupidises tööasendis kinnipidamine võib tõsta vigastuste riski, mistõttu ei tohi seda rakendada.
- **Hoidke elektritööriista ainult isoleeritud haardepindadest, kuna saeketid võivad peidetud juhtmeid puudutada.** Kui lõiketööriist puutub kokku pingestatud juhtmega, võib see põhjustada seadme paljastatud metalloosade pingestamise, mis võib omakorda põhjustada kasutajale elektrilöögi.

- **Kandke kaitseprille ja kuulmekaitset. Lisaks soovitatakse kaitsevarustust pea, käte, jalga- de ja jalalabade jaoks.** Sobivad kaitseriided vä- hendavad vigastusohu lendava laastumaterjali ja saeketiga juhusliku kokkupuute kaudu.
- **Ärge töötage kettsaega puul.** Kettsae kasutami- sel puul esineb vigastusohu.
- **Jälgige alati, et seisate stabiilselt ja kasutate kettsaagi ainult siis, kui seisate kõval, kindlal ja tasasel pinnal.** Libe aluspind või ebastabiilne seisualus, nagu redel, võivad põhjustada tasakaalu kaotust või kontrollikaotust kettsae üle.
- **Arvestage pinget all oleva oksa lõikamisel, et see võib tagasi lüüa.** Kui puitkiudude pinget on vabastatud, võib pingutatud haru vastu operaatori lüüa ja/või kettsae juhtimise alt välja viia.
- **Alustaimestiku ja noorte puude saagimisel olge eriti ettevaatlik.** Õhuke materjal võib jääda saeketis kinni ja anda teile löögi või tõmmata teid tasakaalust välja.
- **Hoidke kettsaagi eesmisest pidemest ja kand- ke seda väljalülitatuna nii, et saekett oleks teie kehast eemale suunatud. Kettsae transportimi- sel või säilitamisel tõmmata alati peale kaitse- kate.** Hoolikas ümberkäimine kettsaega vähendab töötava saeketi juhusliku puudutamise tõenäosust.
- **Järgige tarvikute määrimist, ketipinget ja vahe- tust puudutavaid juhiseid.** Ebaprofessionaalselt pingutatud või määritud kett võib kas rebeneda või suurendada tagasilöögiriski. **Hoidke käepidemed kuivad, puhtad ja õli- ning määrdevabad.** Rasvased või õlised käepidemed on libedad ja põh- justavad kontrolli kaotamist.
- **Saagide ainult puitu. Ärge kasutage kettsaagi töödeks, mille jaoks see pole ette nähtud - näi- teks: Ärge kasutage kettsaagi plasti, müüritise või ehitusmaterjalide saagimiseks, mis pole puidust.** Kettsaagide kasutamine mitteotstarbeko- hastel töödel võib põhjustada ohtlikke olukordi.

#### Ettevaatusmeetmed tagasilöögi vältimiseks

##### Tähelepanu, tagasilööki!

- Tagasilööki võib tekkida siis, kui juhtsiini tipp puu- dutab eset või kui puit paindub ja saekett takerdub lõikesse.
- Siini tipu puudutamine võib mõnikord põhjustada ootamatu reaktsiooni tahapoole, mille korral juht- siin lüüakse üles operaatori poole.
- Saeketi kinnikiilumine juhtsiini ülemisse serva võib siini äkiliselt operaatori suunas tagasi lükata.
- Ükskõik milline neist reaktsioonidest võib põhjus- tada kontrollikaotust sae üle ja nii võite ennast tõ- siselt vigastada. Ärge usaldage ainult kettsae sis- seehitatud turvaseadmeid.
- Kettsae kasutajana peaksite rakendama mitmesu- guseid meetmeid, et töötada õnnetuste ja vigastus- teta.

Tagasilööki on elektritööriista vale või vigase kasuta- mise tagajärg. Seda on võimalik vältida alljärgnevalt kirjeldatud, sobivate ettevaatusmeetmetega:

- Hoidke saagi mõlema käega, kus põial ja sõrmed on ümber kettsae (joon. L). Asetage oma keha ja käed sellisesse asendisse, et saaksite tagasilöögi- jõududele vastu panna.
- Kui rakendatakse õigeid meetmeid, suudavad ope- raatorid tagasilöögi jõude hoomata. Ärge kunagi laske kettsaest lahti.
- Vältige ebaharilikku kehahoiakut ja ärge saagige õla kõrgusel.
- See hoiab ära juhusliku kontakti siini tipuga ja see võimaldab kettsae paremat juhtimist ootamatutes olukordades.
- Kasutage alati tootja poolt ette kirjutatud varusiine ja saekette.
- Valed varisiinid ja saeketid võivad viia keti rebene- mise ja/või tagasilöögin.
- Järgige saeketi teritamiseks ja hoolduseks tootja juhiseid.
- Liiga madalad sügavuspääriikud suurendavad taga- silöögi kalduvust.

#### Edasiulatuvad ohutusjuhised

- Paigaldage ühendusjuhe nii, et saagimise ajal ei jääks see okste või muu sarnase külge.
- Kasutage rikkevoolu-kaitseülilitit koos vallandus- vooluga 30 mA või vähemaga.
- Järgige hoolikalt selles käitusjuhendis toodud hool- dus-, juhtimis- ja hooldusjuhiseid.
- Kahjustatud kaitseadised ja osad tuleb meie hoolduskeskuses korralikult remontida või välja va- hetada, kui käitusjuhendis pole teisiti öeldud.
- Tutvuge enne elektrilise kettsaega töötamist kõi- kide juhtosadega. Harjutage saega ümberkäimist (palgi lõikamine saagimispuulil) ja lubage kogunud kasutajal või spetsialistil selgitada selle funktsio- neerimist, toimimisviise, saagimistehnikaid ja isiku- kaitsevarustust.

## 6. Tehnilised andmed

Kettsae lõikeandmed	
Lõikepikkus	45,5 cm
Mõõga pikkus	45,7 cm
Õlipaagi maht	0,125 l
Õlitüüp	Kulumiskindel õli
Saeketi jaotus	3/8"
Veolüli paksus	1,27 mm
Saeketi tüüp	Oregon 91PX062X
Veoketi ratta hammaste arv	6
Veoketi ratta hammaste jaotus	3/8"
ketipidur	jah
Juhtsiini tüüp	Oregon 180SDEA041
Ajam	
Mootor	230-240 V / 50 Hz
Mootori nimivõimsus	2400 W
Lõikekiirus max	14 m/s
Kaal, komplektne	5,5 kg
Kaal ilma mõõga ja ketita	4,8 kg

### Õigus tehnilisteks muudatusteks reserveeritud!

Müraemissiooni informatsiooni mõõdeti asjaomaste normide järgi:

Helirõhk  $L_{PA} = 93$  dB(A)

Helivõimsus  $L_{WA} = 104,6$  dB(A)

Garanteeritud helivõimsustase  $L_{WA} = 106$  dB(A)

Mõõtemääramatus  $K_{PA} = 3$  dB(A)

### Kandke kuulmekaitset.

Müra toime võib põhjustada kuulmiskadu.

Vibratsioon  $A_{nv}$  (käepide ees) = 7,5 m/s<sup>2</sup>

Vibratsioon  $A_{nv}$  (käepide taga) = 7,5 m/s<sup>2</sup>

Mõõtemääramatus  $K_{PA} = 1,5$  m/s<sup>2</sup>

- Esitatud võnkeemissiooni väärtus mõõdeti normeeritud kontrollmeetodi alusel ja seda saab kasutada ühe elektritööriista võrdlemiseks teisega;
- Esitatud võnkeemissiooni väärtust saab kasutada ka koormuse esmaseks hindamiseks.

### Hoiatus:

- Võnkeemissiooni väärtus võib elektritööriista kasutamise ajal esitatud väärtusest erineda sõltuvalt laadist ja viisist, kuidas elektritööriista kasutatakse;

- Proovige hoida vibratsioonist tingitud koormus võimalikult väike. Vibratsioonikoormuse vähendamise näitlikeks meetmeteks on kinnaste kandmine tööriista kasutamisel ja tööaja piiramine. Seejuures tuleb arvesse võtta kaitustsükli kõiki osi (näiteks aegu, mil elektritööriist on välja lülitatud, ning selliseid aegu, mil elektritööriist on küll sisse lülitatud, kuid töötab koormuseta).

## 7. Ülesehitus ja käsitlemine

### Hoiatusjuhised!

Kandke alati kaitseprille, kõrvaklappe, kaitsekindaid ja tugevaid tööriideid!

Kettsaagi tohib kasutada ainult koos kindlaksmääratud võimsusega heakskiidetud pikenduskaablite (kummikattega) ja väljast kinnitatud ühendustega, mis vastavad sae pistikule.

Kettsaag on varustatud ohutuslülitiga. See töötab ainult siis, kui rakendate ühe käega korraga lülitit 11 ja 13.

Kui kettsaag ei tööta, tuleb ketipidur eesmise käekaitsega (3) vabastada.

### Sisselülitamine

- Vabastage ketipidur (3), vajutage sisselülitusriivi (11) ja rakendada sisse-/välja-lülitit (13).
- Asetage küünistoe (joon. 2, J) alumine sõrg puudule. Tõstke kettsaag tagumisest käepidemest (1) üles ja saagige puitu. Viige kettsaagi veidi tahapoolle ja seejärel asetage küünistugi veidi sügavamale.
- Olge lõigatud puuduga ettevaatlik, sest puutükid võivad ära rebeneda.

### Tähelepanu!

Pärast sisselülitamist talitleb kettsaag kohe täiskiirusel.

### Väljalülitamine

- Väljalülitamiseks tuleb tagumisel käepidemel sisse-/välja-lülitit (13) vabastada.
- Sisse-/välja-lülitist väljalülitades peatub kettsaag 1 sekundiga, kui tekivad sädemed. See on aga täiesti normaalne ja see ei mõjuta kettsae nõuetekohast talitlust.
- Pärast kettsaaga töötamist: Puhastage alati saeketi ja mõõka ning asetage ketikaitse uuesti tagasi.
- Ketipiduri vallandamisel järgneb kohe kettsae deaktiveerimine

### Käituse/ülekoormuse näidu selgitus

(joon. 2, pos 18)

Roheline LED:

Roheline LED põleb, kui seade on käigus.

Punane LED:

Punane LED põleb, kui seade on üle koormatud ja kustub alles uuesti sisse-/väljalülitamise järel.



## 8. Käikuvõtmine

Toiteallika voltide arv ja voolu tüüp peavad vastama tüübisildil olevale teabele.

Enne töö alustamist tuleb alati kontrollida kettsae korrektset toimimist ja ohutut kasutamist.

Samuti kontrollige, kas kett on korralikult määratud ja õlitase piisavalt kõrge (vt joon. 4). Kui õlitase on umbes 5 mm alumisest märgist kõrgemal, tuleb õli lisada. Kui õlitase on kõrgem, võite tööle asuda.

- Lülitage kettsaag sisse ja hoidke seda pörandi kohal. Vältige kettsae kokkupuudet pörandaga. Ohutuslastel põhjustel tuleb siin hoida vähemalt 20 cm vahemaad. Kui leiata üha rohkem õlijälgi, tähendab see, et keti määrimissüsteem töötab korralikult. Kui te ei näe õlijälgi, puhastage kõigepealt õli väljalaskesüsteemi (joon. 2, C), ketipinguti ülemine puurimisava (joon. 3, E) ja õliühendus. Vajadusel pöörduge erialakäitise poole. (Palun lugege eelnevalt läbi vastavad korraldused jaotises "Ketimäärdeõli lisamine").
- Vajaduse korral kontrollige ka ketipinget ja läbiripumist (selleks vt jaotist "Saeketi pingutamine").
- Kontrollige ketipiduri nõuetekohast talitlust (selleks vt jaotist "Ketipiduri vabastamine").

### Monteerimine

Juhtsiini ja keti paigaldamine (joon. 1, 2, 3)

**Hoiatusjuhised:** Kui saag on juba vooluallikaga ühendatud: Esmalt eraldada alati seade vooluallikast. Kandke kõikide saaga või selle kallal tehtavate tööde korral kaitsekindaid.

Tähtis juhised: Eesmine käekaitse (3) peab olema alati ülesmises (vertikaalne) asendis (joon. 5).

Juhtsiini ja saekett tarnitakse eraldi, seega ka mitte monteerituna. Kokkupanekul vabastage kõigepealt kindlustusmutter (SDS süsteem/5) ja eemaldage siis ketiratta kate (6). Juhtpolt (17) peab olema juhiku keskel.

Vajadusel reguleerige ketipinget seadistusratta abil (5a/joon.3).

**Hoiatusjuhised!** Teravate servadega vigastuste vältimiseks tuleb keti monteerimisel, pingutamisel ja kontrollimisel kanda alati kaitsekindaid!

Enne saeketiga juhtsiini paigaldamist kontrollige hammaste lõikus-suunda! Liikumissuunda kuvatakse noolega ketiratta kattel (6). Lõikesuuna määramiseks võib olla vajalik saekett (4) ümber pöörata.

Hoidke juhtsiini (7) vertikaalselt tipuga ülespoole ja kinnitage saekett (4), alustades juhtsiini tipuga. Seejärel paigaldatakse juhtsiin koos saeketiga järgmiselt:

- Kinnitage juhtsiin saeketi abil ketiratta (16) ja juhtpoldi (17) külge. Veenduge, et reguleerimisplaat (7a/joon. 3) oleks suunatud teie poole!
- Reguleerimisplaat (7a) on kinnitatakse poldi F abil juhtsiinile (7).

- Juhtige saekett ümber ketiratta (16) ja kontrollige, kas see asetseb õigesti (vt joon. 3).
  - Paigaldage ketiratta kate (6) ülaossa ja kinnitage see ettevaatlikult kindlustusmutteriga (5).
- Nüüd tuleb saekett veel korralikult pingutada.

### Saeketi pingutamine

#### Hoiatusjuhised!

Enne kettsaaga kõigi tööde tegemist ühendage saade eelnevalt alati vooluvõrgust lahti!

Ketil töötades kandke alati kaitsekindaid!

- Saekett (4) peab olema tingimata juhtsiini (7)!
- Keerake välismist nuppu päripäeva (5a/joon. 3), kuni saekett on korralikult pingutatud, seejärel keerake sisemist nuppu (alates 5), et juhtsiin selles asendis lukustada.
- Sisemise nupu pingutamise ajal tuleb juhtsiin üles lükata.
- Seejärel kontrollige uuesti saeketi pinget.
- Kett ei tohi olla liiga pingul. Külma ilmaga peab keti juhtsiini olema võimalik keskel tõsta umbes 5 mm.
- Tõmmata kindlustusmutter (5) kenasti pingule.
- Kui ilm on soe, venib kett välja ja seejärel on see lõtv. Siinkohal on siis oht, et kett jookseb juhtsiinilt maha.
- Seetõttu tuleb vajadusel õigel ajal järele pingutama.
- Kui soojaks töötanud saeketti pingutatakse järele, tuleb töö lõpul seda taas lõdvendada. Vastasel juhul muutuks ketipinget mahajahtumisel ja saeketti kokkutõmbumisel liiga suureks.
- Uus saekett peab sisse jooksema umbes 5 minutit. Eriti oluline on siin keti määrimine. Pärast sissejooksmist tuleb ketipinget kontrollida ja vajadusel reguleerida.

## 9. Tööjuhised

### Kettsaagide transport

Enne kettsae transportimist eemaldage võrgupistik pistikupesast ja kinnitage ketikaitse siini ja keti kohale. Kui kettsaaga tuleb teha mitu sisselõiget, tuleb saag lõikude vahel välja lülitada.

### Pikenduskaabel

Kasutada tohib ainult välitingimustes kasutamiseks mõeldud pikenduskaablit. Kaabli ristlõige (pikenduskaabli maksimaalne pikkus: 75 m) peab olema vähemalt 2,5 mm<sup>2</sup>. Ohutuse tagamiseks peab pikenduskaabel lõppema silmuses, mis juhitakse läbi korpuse tõmbetõkise (joon. M).

Üle 30 m pikkused pikenduskaablid mõjutavad kettsae jõudlust negatiivselt.

### Keti määrimine

Liigse kulumise eest kaitsmiseks tuleb saekett ja juhtsiin töö ajal ühtlaselt määrada. Määrimine toimub automaatselt. Ärge kunagi töötage ilma keti määrimiseta. Kui kett kuivab, saab kogu lõikeseade lühikese aja jooksul tõsiseid kahjustusi.

Seetõttu kontrollige enne töö alustamist iga kord keti määrimist ja õlitaset (joon. 4).

Ärge töötage saega, kui õlitase on madalam kui märke "min".

- Min: Kui õlitase on kuval (15) veel ainult 5 mm alumiinist märgist kõrgemal, tuleb õli lisada.
- Max: Täitke õliga, kuni kuval (15) on maksimumtase saavutatud.

### Keti määrdevahend

Saeketi ja juhtsiini vastupidavus on suuresti määratud kasutatud määrdeaine kvaliteediga. Ärge kasutage vanaõli! Kasutage ainult keskkonnasõbralikku määrdeainet. Keti määrdeainet tohib hoida ainult konteinerites, mis vastavad asjakohastele määrustele.

### Mõök

Mõök (7) on eriti raske pinge all tipus (ninas) ja all. Ühepoolse kulumise vältimiseks keerake juhtsiin keti teritamisel ümber.

### Ketiratas

Ketiratas (16) on eriti pinges. Kui leiate hammaste sügavaid kulumisjälgi, tuleb ketiratas välja vahetada. Kulunud ketiratas lühendab saeketi säilivust. Ketiratas tuleb vahetada välja erialakaubanduse või erialakäitise poolt.

### Ketikaitse

Ketikaitse tuleb kinnitada vahetult pärast tööd ja pärast keti ja juhtsiini transportimist.

### Ketipidur

Sae tagasilöögi korral järgneb ketipiduri (3) vallandamine eesmise käekaitse (3) kaudu. Käe eesmine kaitse (3) surutakse käe seljaosaga ettepoole. See läbi seisatab ketipidur kettsaag ja mootor 0,15 sek jooksul. (joon. 5, H).

### Ketipiduri vabastamine (joon. 5)

Sae tööks valmisoleku taastamiseks tuleb saeketi blokeerimine uuesti vabastada. Selleks lülitada kettsaag esmalt välja.

Seejärel keerake eesmine käekaitse (3) tagasi vertikaalsesse lähteasendisse, kuni see fikseerub (joon. 5, I). Selleks muutub ketipidur taas talitlusvõimeliseks.

Kettsaagide kaitse

Kettsaagi ei tohi kasutada vihma ega niiskete tingimuste korral.

**Hoiatusjuhised:** Kui pikenduskaabel on kahjustatud, eemaldage pistik kohe pistikupesast. Kahjustunud kaabliga ei tohi töötada.

- Kontrollige kettsaagi kahjustuste suhtes. Kontrollige enne tööriista uuesti kasutamist kaitseseadiseid või mistahes kergesti kahjustatud detaile hoolikalt nende laitmatu ja sihtotstarbekohase talitluse suhtes.
- Kontrollige liikuvaid osi nõuetekohase talitluse suhtes.
- Kõik detailid peavad olema õigesti monteeritud ja täitma kõiki tingimusi, et tagada kettsae laitmatu käitamine.
- Kahjustatud turvaseadmeid ja -osi peab parandama või vahetama erialakäitis; kui selles käitsusjuhendis pole vastupidiseid sätteid.

### Juhised praktiliseks rakendamiseks

#### Tagasilööök

Saagimisõnnetusi saab vältida, kui te ei sae juhtsiini tipuga, sest siis võib saag ootamatult üles- ja tagasilöögi anda.

Saega töötades kandke alati tervet kaitsevarustust ja tugevaid tööriideid.

Tagasilööök on juhtsiini üles- ja/või tagasilikumine, mis võib juhtuda, kui saekett tabab mõõga tipuga mõnda takistust (eset).

Kinnitage oma töödetaali alati kindlalt. Kasutage pingutusrakiseid, et töödetaali kinni hoida. See lihtsustab kettsae kindlat käsitsemist mõlemat kätt kasutades.

Tagasilööök paneb sae käituma kontrollimatult. See oht on eriti ilmne, kui saekett on lahti või nüri. Ebapiisavalt teritatud kett suurendab tagasilöögi ohtu. Ärge kunagi saagige õlgadest kõrgemal.

#### Nõuanded sae praktiliseks rakendamiseks

##### Tähtsad juhised

- Kasutage seadet üksnes puidu saagimiseks. Ärge töödelge metalli, plasti, müüritist, ehitusmaterjali, mis pole puidust.
- Lülitage mootor välja, kui saag puutub kokku võõrkehaga. Kontrollige saagi ja parandage vajadusel.
- Kaitske ketti mustuse ja liiva eest. Isegi väikesed mustused võivad ketti kiiresti nüristada ja suurendada tagasilöögi riski.
- Alustage väiksemate palkide saagimisega, et saaksite kätte seadme tunnetuse, enne kui alustate raskemate ülesannetega.
- Kui hakkate saagima, suruge kettsae korpus puutüve vastu.
- Laske sael teie heaks töötada. Rakendage ainult kergelt allapoole survet.
- Selleks, et seade ei kaotaks kontrolli pärast keti väljumist puidust, ei tohiks saele lõikeosa poole survet avaldada.

### Puude langetamine - ainult vastava väljaõppe korral

Ettevaatust! Vaadake läbi katkised või surnud oksad, mis võivad saagimise ajal kukkuda ja põhjustada töösiseid vigastusi. Ärge saagige hoonete või elektriliinide läheduses, kui te ei tea, mis suunas langetatud puu liigub. Ärge töötage öösel, kui nähtavus on halvenenud, ega vihma, lume või tormi korral, kuna puu kukkumise suund on ettearvamatu.

- Planeerige eelnevalt oma tööd kettsaega.
- Puumõõnne tööpiirkond peab olema vaba, et see seisaks kindlalt.
- Kallakul saagimisel peaks masina operaator olema alati tööalast kõrgemal tasemel, kuna puu võib pärast langetamist veereda või allapoole libiseda.
- Vaadake läbi katkised või surnud oksad, mis võivad alla kukkuda ja põhjustada töösiseid vigastusi.

### Puu langetussuunda võivad mõjutada järgmised tingimused:

- Tuule suund ja kiirus
- Puu kalle. Ebaühtlase või kaldega maastiku puhul ei ole kalle alati äratuntav. Puu kaldenurga määramiseks kasutage loodi või vesiloodi.
- Haru kasv (ja seega ka kaal) ainult ühel küljel.
- Piirnevad puud või takistused

Kui korraga raiuvad ja langetavad puud kaks või enam inimest, peaks raie- ja raieelanike vaheline kaugus olema vähemalt kaks korda langetatava puu kõrgust.

Puude langetamisel veenduge, et teised inimesed ei oleks ohus, et toiteühendused ei saaks pihta ja et ei tekitata materiaalselt kahju. Kui puu puutub kokku toiteühendustega, tuleb sellest viivitamata tarneettevõtet teavitada.

Pöörake tähelepanu hävinud ja mädanenud puuosadele. Kui tüvi on mädanenud, võib see ootamatult murduda ja peale kukkuda. Tehke kindlaks, et langeva puu jaoks oleks piisavalt ruumi. Järgmisest inimesest või muudest objektidest hoidke vahemaad, mis on 2 1/2 korda puu pikkust. Mootori müra võib hoiatushõikeid summutada.

Eemaldage saagimiskohast mustus, kivid, lahtine koor, naelad, klambrid ja traat.

### Hoidke põgenemistee vaba (joon. A)

Enne langetamist tuleks planeerida põgenemistee ja vajadusel see vabastada. Põgenemistee tuleks suunata diagonaalselt eeldatavast kukkumisjoonest tahapoole (joon. A).

Positsioon 1: põgenemistee

Positsioon 2: puu langetussuund

### Suurte puude raie - ainult vastava väljaõppega (läbimõõduga 15 cm)

Suurte puude langetamiseks kasutatakse alumise lõigega meetodit. Sealjuures lõigatakse puu küljest kiil vastavalt soovitud langetussuunale. Pärast kukkumislõike tegemist puu teisel küljel langeb puu kiilu poole.

**Juhis:** Kui puul on suured tugijuured, tuleks need enne sätgu lõikamist eemaldada. Kui saagi kasutatakse tugijuurte eemaldamiseks, ei tohiks saekett puudutada maad, nii et kett ei muutuks nüri.

### Alumine lõige ja puu langetamine (joon. B-C)

- Saagige sätg, mille sügavus on 1/3 puu läbimõõdust, langetussuuna suhtes täisnurga all. Esmalt tehke alumine horisontaalne sätg (joon. B, pos. 1). Sedasi väldite saeketi või juhtsiini takerdumist teise sätgu lõikuse korral (joon. B, pos. 2). Eemaldage nüüd väljalõigatud kiil.
- Seejärel saate eemaldada langetuslõike puu vastaküljel (joon. B, pos. 3). Selleks alustage umbes 5 cm sätgu keskpunktist kõrgemal. Tehke langetuslõige paralleelselt horisontaalse sätgu suhtes. Saagige langetuslõige (pos. 3) ainult nii sügavale, et ühendussild (pos. 4) (langetusliist) jääb veel seisma, mis võib toimida liigendina. Ühendussild takistab puu pööramist ja vales suunas kukkumist. Ärge saagige ühendussilda läbi.

**Juhis:** Ühendussillale langetuslõikega lähenedes peaks puu hakkama langema. Kui see näitab, et puu ei pruugi soovitud suunas kukkuda või see kaldub tagasi ja saekett on kinni jäänud, katkestage langetuslõige ja kasutage puitu, plasti või alumiiniumist valmistatud kiilu lõike avamiseks ja puu viimiseks soovitud kukkumisjoonele.

Kui puu hakkab langema, eemaldage kettsaag lõikelt, lülitage see välja, pange see maha ja väljuge ohupiirkonnast kavandatud põgenemistee kaudu. Vaadake kukkuvaid oksa ja ärge komistage.

- Otsige märke, et puu hakkab langema: pragisev müra, langemislõigete avanemine või ülemiste okste liikumine.
- Ärge lõigake vigastuste vältimiseks oma saaga osaliselt langetatud puud. Pöörake erilist tähelepanu toetamata osaliselt langetatud puudele. Kui puu ei kuku täielikult alla, pange saagalla ja aidake trossi vintsi, rihmaratta ploki või traktoriga järele.

### Langenud puu saagimine (tüvede tükeldamine)

Termin "tüvede tükeldamine" tähendab langetatud puu jagamist soovitud pikkusega tüvedeks.

**Ettevaatust!** Ärge seiske äsja lõigatud tüve peal. Tüvi võib minema veereda ja te kaotate oma tasakaalu ja seadme üle kontrolli. Ärge kunagi teostage saagimist kallakul. Veenduge, et seisate kindlalt ja et teie kehakaal oleks mõlemale jalale ühtlaselt jaotunud.

Võimaluse korral tuleks tüvi toetada okste, talade või kiiludega toetada.

#### Tähtsad juhised

- Saagige alati ainult ühte tüve või oksa.
- Hakitud puidu lõikamisel olge ettevaatlik. Teid võivad tabada teravad puulaastud.
- Lõigake väikseid tüvesid või oksti saagimispukil. Tüvede tükeldamisel ei tohi keegi teine tüvest kinni hoida. Ärge hoidke tüvest kinni ka jalaga.
- Ärge kasutage saagi kohtades, kus on puutüved, juured ja muud puuosad on omavahel põimunud. Vedage tüved tühjale alale, võttes esmalt vabad tüved.

#### Erinevad lõiked tüvede tükeldamiseks (joon. D)

Ettevaatust! Kui saag on tüvesse kinni jäänud, ärge tõmmake seda jõuga välja. Võite kaotada seadme üle kontrolli ja põhjustada tõsiseid vigastusi ja/või saagi kahjustusi. Peatage sahk ja ajage plast- või puukiil lõike sisse, kuni sae saab kerge välja tõmmata. Käivitage saag uuesti ja asetage saag ettevaatlikult lõikele. Ärge kunagi käivitage saagi, kui see on tüvesse kinni jäänud.

#### Ülalõige (joon. E, pos. 1)

Alustage ülalõikega tüve ülaosas, hoides saagi vastu tüve. Rakendage ülalõikel allapoole ainult kerget survet.

#### Alalõige (joon. E, pos. 2)

Alustage tüve alumises osas oleva alalõikega, hoides sae ülemist külge vastu tüve. Rakendage alalõikel ainult kerget tõmmet ülespoole. Hoidke saest tugevalt kinni, et omada seadme üle kontrolli. Saag surub tahapoole (teie suunas).

Ettevaatust! Ärge kunagi hoidke saage alalõike jaoks tagurpidi. Selles asendis puudub teil seadme üle kontroll. Tehke esimene lõige alati tüve kokkusurumisküljel. Tüve kokkusurumiskülj on eal, kuhu tüve kaalu surve koguneb.

#### Tüvede tükeldamine ilma tugegeta (joon. F)

- Kui puutüve kogu pikkus on ühtlaselt jagatud, saagitakse ülevalt (pos. 1).
- Olge ettevaatlik, et te ei saagiks maapinda.

#### Tüvede tükeldamine ühepoolsest asetatuna (joon. F)

- Kui puutüvi on ühest otsast peal, saagida esimene lõige (pos. 1) alaosas (1/3 tüve läbimõõdust) laastude vältimiseks
- Teine lõige teha ülevalt (2/3 läbimõõdust) esimese lõike kõrgusel, et vältida kinnikiilumist.

#### Tüvede tükeldamine mõlemapoolselt asetatuna (joon. H)

- Kui puutüvi asub mõlemalt poolt peal, saagida esimene lõige (pos. 1) ülaosas (1/3 tüve läbimõõdust) laastude vältimiseks.
- Teine lõige teha alt (2/3 läbimõõdust) esimese lõike kõrgusel, et vältida kinnikiilumist.

#### Oksade eemaldamine ja laasimine

Ettevaatust! Olge alati ettevaatlik ja kaitske end tagasilöögi eest. Ärge kunagi laske juhtsiini tipus oleval ketil puutuda kokku okste või okste lõikamise ajal teiste okste või esemetega. Taoline kokkupuude võib tõsiseid vigastusi põhjustada.

Ettevaatust! Ärge kunagi ronige puu otsa okste eemaldamiseks või laasimiseks. Ärge seiske redelitel, platvormidel jne., muidu võite kaotada tasakaalu ja seadme üle kontrolli.

#### Tähtsad juhised

- Töötage aeglaselt ja hoidke mõlema käega saest kinni. Pöörake tähelepanu kindlale asendile ja tasakaalule.
- Ettevaatust puuosadega, mis tagasi liiguvad. Olge väikeste puuosade lõikamisel eriti ettevaatlik. Paindunud materjal võib jääda saeketis kinni ja anda teile vastulöögi või tõmmata teid tasakaalust välja.
- Ettevaatust puuosadega, mis tagasi liiguvad. See kehtib eriti painutatud või koormatud okste kohta. Vältige kokkupuudet oksa või saega, kui puu pingel langeb.
- Hoidke oma tööpiirkond korras. Koristage tee oktest, et mitte neist üle sõita.

#### Okste eemaldamine (joon. J)

- Okste eemaldamine tähendab langetatud puude okste maharaiumist.
- Jätke suuremad oksad langetatud puu alla ja kasutage neid töö jätkamisel toena.
- Alustage langetatud puu jalamilt ja töötage üles tipuni. Eemaldage väiksemad puuosad lõikega kasvusunas (noolud joon. J).
- Veenduge, et jätate puu alati enda ja sae vahele.
- Lõigake maha suuremad kandvad oksad, kasutades jaotises "Tüvede tükeldamine ilma tugegeta" toodud meetodeid.
- Sae kinnikiilumise vältimiseks saagige oksti altpoolt ülespoole liikudes pingel all.
- Eemaldage alati väikesed, vabalt ripuvad puuosad ülalõikega. Alalõige võib põhjustada nende saele kukkumist või selle muljumist.

### Laasimine (joon. I)

Ettevaatust! Laasige ainult õla kõrgusel või sellest madalamal olevad oksad. Ärge kunagi lõigake oksa, mis on õlgadest kõrgemal. Jätke need tööd spetsialistile.

- Esimese lõike tegemisel (pos. 1) lõigake 1/3 alumisest oksaosast.
- Seejärel lõigake teise lõikega (pos. 2) oksast täielikult läbi. Kolmas lõige (pos. 3) on ülalõige, millega saate 2,5 kuni 5 cm vahemikku jäävaoksa tüve küljest eraldada.

### Kaldel saagimine (joon. K)

Kaldel saagimistööd tehakse tuleb alati seista puutüvest kõrgemal (joon. K). Täieliku kontrolli saavutamiseks "läbi saagimise" ajal vähendage kontaktisurvet lõikeosa poole, vabastades kettsae käepideme kindlalt haardest.

**Ettevaatust!**: vältige saeketi kokkupuudet maapinnaga.

Pärast lõikamise lõpetamist oodake saeketi seismajäämist enne sellelt kettsae eemaldamist. Enne ühe puu juurest teise juurde liikumist lülitage kettsae mootor alati välja.

## 10. Hooldus

Hoiatusjuhised! Enne kettsaega töötamist tuleb seade alati vooluvõrgust lahti ühendada!

- Hoidke mootori korpuse ventilatsioonivad alati puhta ja vabana.
- Ainult käesolevas käsitsusjuhendis kirjeldatud hooldustööd tohib teha ise. Kõik muud hooldustööd peab läbi viima meie klienditeenindus.
- Saagi ei tohi mingil moel modifitseerida, sest siis pole seadme ohutus enam tagatud.
- Kui kettsaag hoolimata põhjalikust hooldusest ja korrashoiust korralikult ei tööta, laske see erialakäitise poolt ära parandada.

### Ketimäärdeõli lisamine

Enne avamist puhastage õlimahuti kork (14), nii et mahutisse ei satuks mustust. Saega töötades kontrollige õlipaagi kuvalt (15) õlipaagi sisu. Seejärel sulgege kork (14) uuesti korralikult ja pühkige mahaloksunud õli ära.

### Saeketi teritamine

Erialakaubanduses tehakse teie saekett kiiresti ja professionaalselt teravaks. Ketiteritusseadmeid saate ka erialakaubandusest, mille abil saate ise saeketti teritada. Järgige vastavat käsitsusjuhendit. Hooldage oma varustuse eest hästi. Hoidke tööriistad teravad ja puhtad, et see töötaks hästi ja ohutult. Järgige hoolduseeskirju ja tööriista vahetamise juhiseid.

### Teenindus-informatsioon

Tuleb silmas pidada, et antud toote puhul vajatakse kasutusalaalse või loomulikule kulumisele alluvaid või kulumaterjalidena järgmisi osi.

Kuluosad\*: Saekett, juhtsiinid, ketiõli, süsiharjad, küünistugi

\* ei sisaldu tingimata tarnekomplektis!

## 11. Ladustamine

- Kinnitage ketikaitse enne iga transportimist ja ladustamist.
- Ladustage seade kuivas kohas lastele kättesaamatul viisil.
- Kui seadet ei kasutata, hoidke seda nii, et volitamata isikud ei saaks seda käivitada.

### Hoiatus!

Ärge hoidke seadet kaitsmata väljaspool või niiskes keskkonnas

## 12. Elektriühendus

Installeeritud elektrimootor on käitusvalmis kujul külge ühendatud. Ühendus vastab asjaomastele VDE ja DIN nõuetele. Kliendipoolne võrguühendus ja kasutatav pikendusjuhe peavad nendele eeskirjadele vastama.

- Toode vastab EN 61000-3-11 nõuetele ja allub eriühendamistingimustele. See tähendab, et valib valitavate ühenduspunktide kasutamine pole lubatud.
- Seade võib ebasoodsate võrguolude korral ajutisi pingekõikumisi põhjustada.
- Toode on ette nähtud kasutamiseks eranditult ühenduspunktide küljes, mis
  - a) ei ületa maksimaalselt lubatud võrguimpedantssi "Z", või
  - b) on võrgu püsivoolukoormatavusega vähemalt 100 A iga faasi kohta.
- Te peate kasutajana kindlaks tegema, vajaduse korral oma energiavarustuse võtme konsulteerides, et ühenduspunkt, mille kaudu soovite toodet kasutada, vastab a) või b) nõuetele.

### Tähtsad juhised

Mootor lülitub selle ülekoormamisel iseseisvalt välja. Pärast mahajahtumisaega (ajaliselt erinev) saab mootori jälle sisse lülitada.

### Kahjustatud elektriühendusjuhe

Elektriühendusjuhtmetel tekivad sageli isolatsioonikahjustused.

### Nende põhjusteks võivad olla:

- Survekohad, kui ühendusjuhtmed veetakse läbi akende või uksevahede.
- Murdekohad ühendusjuhtme asjatundmatu kinnitamise või vedamise tõttu.
- Sisselõikekohad ühendusjuhtmest ülesõitmise tõttu.
- Isolatsioonikahjustused seinapistikupesast väljarebimise tõttu.
- Praod isolatsiooni vananemise tõttu.

Sellisel kahjustatud elektriühendusjuhtmeid ei tohi kasutada ja on isolatsioonikahjustuste tõttu eluohtlikud.

Kontrollige elektriühendusjuhtmed regulaarset kahjustuste suhtes üle. Pidage silmas, et ülekontrollimisel pole ühendusjuhe võrku ühendatud.

Elektriühendusjuhtmed vastavad asjaomastele VDE ja DIN nõuetele.

Kasutage ainult tähisega H05VV-F ühendusjuhtmeid.

Ühenduskaablile trükitud tüübitähis on eeskirjaga kohustuslik.

### Vahelduvvoolumootor

- Võrgupinge peab olema 230 V~.
- Kuni 25 m pikkused pikendusjuhtmed peavad olema ristlõikega 1,5 ruutmillimeetrit, üle 25 m pikkused vähemalt 2,5 ruutmillimeetrit.

Elektrialase varustuse ühendamist ja remonti tohib teostada ainult elektrispetsialist.

### Küsimuste korra esitage palun järgmised andmed:

- mootori vooluliik
- masina tüübisildi andmed
- mootori tüübisildi andmed

## 13. Utiliseerimine ja taaskäitlus

Seade paikneb pakendis, et transpordikahjustusi vältida. Pakend on toorainest ja seega taaskasutatav või saab selle tooraineringlusse tagasi suunata. Seade ja selle tarvikud koosnevad erinevatest materjalidest nagu nt metallist ning plastmassidest. Suunake defektsed koostedetailid erijäätmete utiliseerimisse. Küsige erialakauplusest või vallavalitsusest järele!

### Vanad seadmed ei kuulu olmeprügisse!



Sümbol viitab sellele, et antud toodet ei tohi kasutatud elektri- ja elektroonikaseadmete direktiivi (2012/19/EL) ning siseriiklike seaduste kohaselt utiliseerida koos olmeprügiga. Kõnealune toode tuleb selleks ettenähtud kogumispunktis ära anda. See võib toimuda nt tagastamisega sarnase toote ostmisel või kasutatud elektri- ja elektroonikaseadmeid taaskäitlevas pädevas kogumispunktis äraandmisega. Asjatundmatu ümberkäimine kasutatud seadmetega võib potentsiaalselt ohtlike ainete tõttu, nagu need sageli kasutatud elektri- ja elektroonikaseadmetes sisalduvad, keskkonnale ning inimeste tervisele negatiivset mõju avaldada. Lisaks annate toote asjakohase utiliseerimisega oma panuse loodusressursside efektiivsesse kasutusse. Kasutatud seadmete kogumispunktide kohta saate informatsiooni kohalikust linnavalitsusest, avalik-õiguslikest utiliseerimisasutustest, kasutatud elektri- ja elektroonikaseadmetega utiliseerimisega tegelevatest asutustest või oma prügiveoettevõttest.

## 14. Rikete kõrvaldamine

Rike	Võimalik põhjus	Kõrvaldamine
Mootor ei tööta	Pole voolu  ketipidur Süsiharjad ära kulunud	Kontrollige pistikupesa, kaablit ja pistikut voolutoite suhtes Kaabel kahjustatud:Tuleb lasta erialakäitises remontida. Kiirremont (isoband jne) on rangelt keelatud Lüliti kahjustatud:Tuleb lasta erialakäitises remontida Vt jaotist "Ketipidur" ja "Ketipiduri vabastamine" Lasta süsiharju erialakäitises remontida
Kett ei liigu	ketipidur	Kontrollige ketipidurit ja vajadusel vabastage
Ebapiisav löikevõimsus	Kett nüri ketipinge Kett pole õigesti juhikus	Teritada ketti Pingutada ketti õigesti Paigutada ketti õigesti
Saagimine raskendatud Kett hüppab mõõgalt	ketipinge	Pingutada ketti õigesti
Saekett läheb kuumaks	keti määrimine	Kontrollida õlitaset ja vajadusel lisada õli juurde Kontrollida keti määrimist

## Simbolių ant įrenginio aiškinimas

	Įspėjimas! Nesilaikant nurodymų, kyla pavojus gyvybei, pavojus susižaloti arba apgadinti įrankį
	Prieš eksploatacijos pradžią perskaitykite naudojimo instrukciją ir saugos nurodymus bei jų laikykitės!
	Visada užsidėkite apsauginius akinius ir apsauginį šalną, naudokite klausos apsaugą.
	Kai naudojatės įrenginiu, visada avėkite apsauginius batus.
	Kai naudojatės įrenginiu, visada avėkite neslidžius apsauginius batus su apsauga nuo įsijovimo.
	Svarbu naudoti apsauginius drabužius pėdoms, kojoms, rankoms ir žąstams.
	Kai tinklo kabelis pažeistas arba sutrūkęs, jį reikia iš karto atjungti nuo elektros srovės tiekimo šaltinio.
	II apsaugos klasė
	Įspėjimas! Atatrankos pavojus (Kickback). Saugokitės grandininio pjūklo atatrankos ir venkite sąlyčio su bėgelio smaigaliu.
	Nenaudokite įrenginio viena ranka.
	Visada naudokite įrenginį abiem rankomis.
	Saugokite mašiną nuo lietaus. Įrenginys neturi būti drėgnas ir jo negalima eksploatuoti drėgnoje aplinkoje.



**Turinys:**
**Puslapis:**

1.	Ižanga.....	170
2.	Irenginio aprašymas.....	170
3.	Komplektacija.....	170
4.	Naudojimas pagal paskirtį.....	170
5.	Saugos nuorodos.....	171
6.	Techniniai duomenys.....	174
7.	Montavimas ir valdymas.....	174
8.	Eksploatacijos pradžia.....	175
9.	Darbo nurodymai.....	176
10.	Techninė priežiūra.....	179
11.	Laikymas.....	179
12.	Elektros prijungimas.....	180
13.	Utilizavimas ir pakartotinis atgavimas.....	180
14.	Sutrikimų šalinimas.....	181

## 1. Įžanga

### Gamintojas: scheppach

Fabrikation von Holzbearbeitungsmaschinen GmbH  
Günzburger Straße 69  
D-89335 Ichenhausen

### Gerbiamas kliente,

mes linkime Jums daug džiaugsmo ir didelės sėkmės dirbant su nauju įrenginiu.

### Nurodymas:

Pagal galiojantį Atsakomybės už gaminį įstatymą šio įrenginio gamintojas neatsako už žalą, kuri atsiranda šiame įrenginyje arba dėl jo:

- netinkamai naudojant,
- nesilaikant naudojimo instrukcijos,
- remontuojant tretiesiems asmenims, neįgalotiems specialistams,
- montuojant ir keičiant neoriginalias atsargines dalis,
- naudojant ne pagal paskirtį,
- sugedus elektros įrangai, nesilaikant elektrai keliamai reikalavimų ir VDE nuostatų 0100, DIN 57113 / VDE0113.

### Atkreipkite dėmesį

Prieš montuodami ir pradėdami eksploatuoti perskaitykite visą naudojimo instrukcijos tekstą.

Ši naudojimo instrukcija turi Jums palengvinti susipažinti su Jūsų elektros įrankiu ir jo naudojimo pagal paskirtį galimybėmis.

Naudojimo instrukcijoje pateikiami nurodymai, kaip su elektros įrankiu dirbti saugiai, tinkamai ir ekonomiškai bei kaip išvengti pavojų, sutaupyti remonto išlaidų, sutrumpinti elektrinio įrankio prastovos laikus bei padidinti patikimumą ir pailginti eksploatavimo trukmę.

Be šioje naudojimo instrukcijoje pateiktų saugos nuostatų, būtinai privalote laikytis elektros įrankio eksploatavimui galiojančių taisyklių.

Laikykitės naudojimo instrukciją plastikiniame maišelyje, apsaugoję nuo purvo ir drėgmės prie elektros įrankio. Prieš pradėdami dirbti, visi operatoriai į privalo perskaityti ir jos atidžiai laikytis. Prie elektros įrankio leidžiama dirbti tik asmenims, instruktuotiems, kaip jį naudoti ir informuotiems apie su tuo susijusius pavojus. Būtina laikytis reikalaujamo amžiaus cenzo.

Be šioje naudojimo instrukcijoje pateiktų saugos nurodymų ir specialių Jūsų šalies reikalavimų, būtina laikytis tokios pačios konstrukcijos mašinų eksploatavimui visuotinai pripažintų technikos taisyklių.

Mes neatsakome už nelaimingus atsitikimus arba pažeidimus, atsiradusius nesilaikant šios instrukcijos ir saugos nurodymų.

## 2. Įrenginio aprašymas (1-4 pav.)

1. Rankena gale
2. Rankena priekyje
3. Priekinė rankų apsauga / grandinės stabdys
4. Pjūklo grandinė
5. Fiksavimo veržlė / SDS sistema
6. Žvaigždutės uždangalas
7. Pjovimo juosta (kreipiamasis bėgelis)
8. Galinė rankų apsauga
9. Tinklo kabelis
10. Atraminis dantis
11. Įjungimo blokuotė
12. Suveržimo įtaisas
13. Įj./išj. jungiklis
14. Alyvos uždarymo gaubtelis
15. Alyvos lygio indikatorius
16. Žvaigždutė
17. Kreipiamasis pirštas
18. Eksploatavimo / perkrovos indikatorius

## 3. Komplektacija

- Atidarykite pakuotę ir atsargiai išimkite įrenginį.
- Nuimkite pakavimo medžiagą ir ištraukite pakavimo / transportavimo fiksatorius (jei yra). Patikrinkite, ar visa komplektacija. Patikrinkite įrenginį ir priedus, ar transportuojant jie nebuvo pažeisti.
- Jei įmanoma, saugokite pakuotę, kol nepasibaigs garantinis laikotarpis.

### Dėmesio

Įrenginys ir pakavimo medžiagos nėra vaikų žaislas! Vaikams draudžiama žaisti su plastikiniais maišeliais, plėvelėmis ir mažomis dalimis! Pavojus praryti ir uždusti!

- Elektrinis grandininis pjūklas
- Naudojimo nurodymai
- Grandinė
- Pjovimo juosta (grandinės kreipiamoji)
- Pjovimo juostos apsauginis apvalkalas

## 4. Naudojimas pagal paskirtį

Mašina atitinka galiojančią EB Mašinų direktyvą.

Prieš pradėdami dirbti, reikia sumontuoti visus mašinos apsauginius ir saugos įtaisus.

- Darbo zonoje operatorius yra atsakingas už trečiuosius asmenis.
- Mašina sukonstruota valdyti vienam asmeniui.
- Laikykitės visų saugos ir pavojų nuorodų ant mašinos.
- Ant mašinos turi būti visos saugos ir pavojų nuorodos bei jos turi būti įskaitomos.
- Naudokite tik techniškai nepriekaištingos būklės mašiną ir tik pagal paskirtį, atsižvelgdami į saugą ir pavojus bei laikydamiesi naudojimo instrukcijos!

- Ypač nedelsdami pašalinkite (paveskite pašalinti) sutrikimus, galinčius paveikti saugą!
- Laikykitės gamintojo saugos, darbo ir techninės priežiūros reikalavimų bei techniniuose duomenyse nurodytų matmenų.
- Būtinai laikykitės galiojančių nelaimingų atsitikimų prevencijos taisyklių ir kitų, visuotinai pripažintų saugumo technikos taisyklių.
- Mašiną leidžiama naudoti, techniškai prižiūrėti arba remontuoti tik kvalifikuotiems asmenims, kurie yra su tuo susipažinę ir informuoti apie pavojus. Atlikus savavališkas mašinos modifikacijas, už su tuo susijusią žalą gamintojas neatsako.
- Stakles leidžiama naudoti tik su originaliais gamintojo priedais ir įrankiais.
- Bet koks kitoks naudojimas laikomas ne pagal paskirtį. Už dėl to patirtą žalą gamintojas neatsako. Rizika tenka vien tik naudotojui.
- Įrenginys nėra skirtas naudoti komerciniams, amatiniams arba pramoniniams tikslams.
- Jei nesate tikri, ar darbo sąlygos yra saugios, ar nesaugios, su mašina nedirbkite.
- Grandininis pjūklas skirtas medienai ir mažesniems medžiams, kurių skersmuo yra ne didesnis už grandinės juostos ilgį, pjaustyti.

#### **Įspėjamoji nuoroda!**

Prieš pradėdami eksploatuoti įrenginį, savo pačių saugumui užtikrinti atidžiai perskaitykite šį žinyną ir bendrąsias saugos nuorodas. Kai įrenginį perleidžiate tretiesiems asmenims, visada pridėkite šią naudojimo instrukciją.

Atkreipkite dėmesį į tai, kad mūsų įrenginiai nėra skirti naudoti komerciniams, amatiniams arba pramoniniams tikslams. Mes neteikiama garantijos, kai prietaisas naudojamas komercinėse, amatininkų arba pramoninėse įmonėse arba panašioms darbams.

## **5. Saugos nuorodos**

Prieš dirbdami su šiuo įrankiu, perskaitykite visus nurodymus.

**Įspėjimas:** jei naudojate elektrinius įrankius, laikykitės toliau pateiktų pagrindinių saugos taisyklių, kad sumažintumėte gaisro, elektros smūgio ir asmenų sužalojimo riziką.

Atidžiai perskaitykite visus nurodymus ir įspėjamąsias nuorodas. Nesilaikant nurodymų ir įspėjamųjų nuorodų, galimas elektros smūgis, gaisras ir (arba) sunkūs sužalojimai. Visus nurodymus ir įspėjamąsias nuorodas laikykite saugioje vietoje. Čia sąvoka „Įrenginys“ apima elektra varomus įrenginius: arba su tinklo režimu (su tinklo kabeliu), arba su akumuliatoriaus režimu (be tinklo kabelio).

### **Bendrosios saugos nuorodos**

- Prieš pradėdami dirbti su elektriniu grandininio pjūklų, gerai susipažinkite su visais valdymo elementais.
- Pasitreniruokite, kaip naudoti pjūklą (trumpinti apvalią medieną ant ožio) ir paprašykite, kad veikimą, veikimo principą, pjovimo technikas ir asmenines apsaugines priemones paaiškintų patyręs naudotojas arba specialistas.
- Kirsdami medžius, atsižvelkite į apsaugą nuo triukšmo ir vietos reikalavimus.
- Pagal vietos nuostatas gali reikėti patikrinti tinkamumą. Teiraukitės miškų administracijos skyriuje.

### **Bendrieji saugos nurodymai elektriniams įrankiams**

#### **1. Sauga darbo vietoje:**

- **Jūsų darbo zona turi būti švari ir gerai apšviesta.** Jei darbo zonos netvarkingos ir neapšviestos, gali įvykti nelaimingų atsitikimų.
- **Nedirbkite su elektriniu grandininio pjūklų potencialiai sprogoje atmosferoje, kurioje yra degių skysčių, dujų arba dulkių.** Elektriniai įrankiai skleidžia kibirkštis, kurios gali uždegti dulkes arba garus.
- **Naudodami elektrinį grandininį pjūklą, paprašykite, kad vaikai ir kiti asmenys, laikytųsi atstumo.** Nukreipus dėmesį, įrenginys gali tapti nevaldomas.

#### **2. Elektros įrangos sauga:**

- **Elektrinio grandininio pjūklų prijungimo kištukas turi tilpti į kištukinį lizdą. Jokiu būdu kištuko nemodifikuokite. Nenaudokite adapterinių kištukų kartu su įžemintais elektriniais įrankiais.** Esant nemodifikuotiems kištukams ir tinkamiems kištukiniams lizdams, mažėja elektros šoko pavojus.
- **Venkite kūno sąlyčio su įžemintais paviršiais, pvz., vamzdžiais, šildytuvais, viryklėmis ir šaldytuvais.** Kai Jūsų kūnas įžemintas, kyla didesnis elektros šoko pavojus.
- **Saugokite elektrinį grandininį pjūklą nuo lietaus arba drėgmės.** Patekus į elektrinį įrankį vandens, didėja elektros smūgio pavojus.
- **Nenaudokite laido, norėdami už jo nešti ar pakabinti elektrinį grandininį pjūklą arba iš kištukinio lizdo ištraukti kištuką.** Saugokite laidą nuo karščio, alyvos, aštrių briaunų arba judančių prietaiso dalių. Dėl pažeistų arba susipynusių laidų kyla didesnis elektros šoko pavojus.
- **Kai su elektriniu grandininio pjūklų dirbate lauke, naudokite tik išorinei sričiai skirtus ilginamuosius kabelius.** Naudojant išorinei sričiai tinkamą ilginamąjį laidą, sumažėja elektros smūgio rizika.

- Jeigu elektrinio grandininio pjūklo eksploata-  
vimas drėgnoje aplinkoje yra neišvengiamas,  
naudokite apsauginį nebalanso srovės jungiklį.  
Naudojant apsauginį nuotėkio srovės jungiklį, ma-  
žėja elektros smūgio pavojus. Naudokite apsauginį  
nebalanso srovės jungiklį su 30 mA arba mažesne  
grįžimo srove.

### 3. Asmenų sauga:

- **Dirbdami su elektriniu grandininio pjūklų, būki-  
te atidūs ir galvokite apie tai, ką darote. Nenu-  
dokite elektrinio grandininio pjūklo, kai esate  
pavargę arba veikiami narkotinių medžiagų, al-  
koholio arba medikamentų.** Jei naudodami elek-  
trinį grandininį pjūklą būsite neatidūs, galite rimtai  
susižaloti.
- **Naudokite asmenines apsaugines priemones  
ir visada užsidėkite apsauginius akinius.** Nau-  
dojant asmenines apsaugines priemones, pvz., ne-  
slidžius apsauginius batus, apsauginį šalną arba  
klausos apsaugą, mažėja rizika susižaloti.
- **Stenkitės nepradėti eksploatuoti neplanuo-  
tai. Prieš prijungdami elektros srovės tiekimą,  
įsitikinkite, kad elektrinis grandininis pjūklas  
išjungtas.** Jei nešdami elektrinį grandininį pjūklą  
laikote pirštą ant jungiklio arba prie elektros srovės  
tinklo jungiate įjungtą įrenginį, gali įvykti nelaimingų  
atsitikimų.
- **Prieš įjungdami elektrinį grandininį pjūklą, pa-  
šalinkite nustatymo įrankius arba veržliaraktį.**  
Įrankis arba raktas, kuris yra besisukančioje prie-  
taiso dalyje, gali sužaloti.
- **Venkite nestandartinės kūno padėties. Stovė-  
kite stabiliai ir visada išlaikykite pusiausvyrą.**  
Taip elektrinį grandininį pjūklą galėsite geriau kon-  
trolliuoti netikėtose situacijose.
- **Vilkėkite tinkamus drabužius.** Nevilkėkite plačių  
drabužių ir nusiimkite papuošalus. Saugokite, kad  
plaukai, drabužiai ir pirštinės nepatektų arti judan-  
čių dalių. Laisvus drabužius, papuošalus arba ilgus  
plaukus gali pagriebti judančios dalys.
- **Jei galima sumontuoti dulkių išsiurbimo ir su-  
rinkimo įtaisus, įsitikinkite, kad jie yra prijungti  
ir tinkamai naudojami.** Naudojant dulkių išsiurbimo  
įtaisą, galima sumažinti dulkių keliamus pavojus.

**Įspėjimas!** Eksploatuojant šis elektrinis įrankis suda-  
ro elektromagnetinį lauką. Tam tikromis aplinkybėmis  
šis laukas gali veikti aktyvius arba pasyvius medicini-  
nius implantus. Norint sumažinti rimtų arba mirtinų  
sužalojimų pavojų, prieš naudojant elektrinį įtaisą,  
asmenims su medicininiais implantais rekomenduo-  
jame pasikonsultuoti su savo gydytoju arba medicini-  
nių implantų gamintoju.

### 4. Elektrinio grandininio pjūklo naudojimas ir elg- sena su juo:

- **Neperkraukite įrenginio. Savo darbui naudoki-  
te tam skirtą elektrinį įrankį.** Su tinkamu elektri-  
niu įrankiu nurodytame galios diapazone dirbsite  
geriau ir saugiau.
- **Nenaudokite elektrinio įrankio, kurio jungiklis  
sugedęs.** Elektrinis įrankis, kuris nebeįsijungia  
arba nebeįsijungia, yra pavojingas ir jį reikia su-  
taisyti.
- **Prieš nustatydami įrenginį arba padėdami jį į  
šalį, ištraukite kištuką iš kištukinio lizdo.** Ši at-  
sargumo priemonė saugo nuo neplanuoto elektri-  
nio grandininio pjūklo paleidimo.
- **Laikykite nenaudojamą elektrinį grandininį  
pjūklą vaikams nepasiekiamoje vietoje. Neleis-  
kite įrenginiu naudotis asmenims, kurie su šiuo  
įrenginiu nėra susipažinę arba neperskaitė šių  
nurodymų.** Elektriniai įrankiai yra pavojingi, kai  
juos naudoja nepatyrę asmenys.
- **Kruopščiai prižiūrėkite elektrinį grandininį pjū-  
klą. Patikrinkite, ar judančios dalys nepriekaiš-  
tingai veikia ir nestringa, ar dalys nelūžusios  
ir nepažeistos, kad būtų neigiamai veikiamas  
elektrinio grandininio pjūklo veikimas. Prieš  
naudodami prietaisą, pažeistas dalis patikėkite  
suremontuoti.** Daug nelaimingų atsitikimų įvyksta  
dėl blogai techniškai prižiūrimų elektrinių įrankių.
- **Stebėkite, kad pjaustytuvai būtų aštrūs ir šva-  
rūs.** Kruopščiai prižiūrėti pjaustytuvai su aštriomis  
plovimo briaunomis mažiau stringa ir juos lengviau  
valdyti.
- **Elektrinį grandininį pjūklą, priedus, įstatomus  
įrankius ir t. t. naudokite pagal šiuos nurody-  
mus. Tuo metu atsižvelkite į darbo sąlygas ir  
darbus, kuriuos reikia atlikti.** Naudojant elektrinį  
grandininį pjūklą kitiems, o ne numatytiems tiks-  
lams, galimos pavojingos situacijos.

### Servisas:

- **Elektrinio prietaiso remontą patikėkite tik kva-  
lifikuotam personalui ir tik naudojant origina-  
lias atsargines dalis.** Taip užtikrinsite elektrinio  
įrankio saugą.

### Saugos nurodymai grandininiam pjūklams

- **Veikiant pjūklui, laikykite kūno dalis toliau nuo  
pjūklo grandinės. Prieš paleisdami pjūklą įsiti-  
kinkite, kad grandininis pjūklas nieko neliečia.**  
Dirbant su grandininio pjūklų, dėl neatidumo mo-  
mento gali būti pagriebti grandininio pjūklo drabu-  
žiai arba kūno dalys.
- **Visada laikykite grandininį pjūklą dešiniąja  
ranka už galinės rankenos, o kairiąja ranka –  
už priekinės rankenos.** Tvirtai laikant grandininį  
pjūklą atvirkštinėje darbinėje padėtyje, didėja rizika  
susižaloti ir to daryti negalima.

- **Laikykite elektrinį įrankį tik už izoliuotų suėmimo paviršių, nes grandininis pjūklas gali paliesti paslėptus laidus.** Kai pjovimo įrankis paliečia elektros srovę tiekiantį laidą, dėl to neizoliuotos įrenginio dalys gali tapti įtampingos, todėl naudotojas gali patirti elektros smūgį.
- **Naudokite apsauginius akinius ir klausos apsaugą. Rekomenduojama naudoti kitą apsauginę įrangą galvai, rankoms, kojoms ir pėdoms.** Tinkami apsauginiai drabužiai mažina pavojų susižaloti dėl aplink skriejančių drožlinių medžiagų ir atsitiktinai prisiliesti prie pjūklo grandinės.
- **Nedirbkite su grandininio pjūklu ant medžio.** Eksploatuojant grandininį pjūklą ant medžio, kyla pavojus susižaloti.
- **Visada stovėkite stabiliai ir naudokite grandininį pjūklą tik tada, kai stovėsite ant tvirto, saugaus ir lygaus pagrindo.** Dėl slidaus pagrindo ir nestabilių stovėjimo paviršių, pvz., kopėčių, galima prarasti pusiausvyrą arba grandininis pjūklas gali tapti nevaldomas.
- **Pjaudami įtempio veikiamą šaką, turite tikėtis, kad ji spyruokliuos atgal.** Kai neliks įtempio medienos plaušienoje, įtempta šaka gali pataikyti į operatorių ir (arba) grandininis pjūklas gali tapti nevaldomas.
- **Būkite ypač atsargūs, kai pjaunate brūzgynus ir jaunus medžius.** Plona medžiaga gali įstrigti pjūklo grandinėje ir atsitrenkti į Jus arba Jūs galite prarasti pusiausvyrą.
- **Neškite išjungtą grandininį pjūklą už priekinės rankenos, pjūklo grandinę nusukite nuo savo kūno. Transportuodami ir laikydami grandininį pjūklą, visada uždėkite apsauginį uždangalą.** Kruopšti elgsena su grandininio pjūklu mažina netikėto prisilietimo prie veikiančios pjūklo grandinės tikimybę.
- **Laikykitės tepimo, grandinės įtempimo ir priedų keitimo nurodymų.** Netinkamai įtempta arba sutepta grandinė gali arba trūkti, arba padidinti atitranskos riziką. **Rankenos turi būti sausos, švarios ir ant jų neturi būti alyvos bei tepalo.** Riebaluotos ar alyvuotos rankenos yra slidžios ir įrankis tampa nevaldomas.
- **Pjaukite tik medieną. Nenaudokite grandininio pjūklo darbams, kurie jis nėra skirtas – pavyzdys: nenaudokite grandininio pjūklo plastikui, mūrai arba statybinėms medžiagoms ne iš medžio pjauti.** Naudojant grandininį pjūklą paskirties neatitinkantiems darbams, galimos pavojingos situacijos.

## Atsargumo priemonės, apsaugančios nuo atitranskos

### Dėmesio: atitranka!

- Atitranka gali įvykti, kai kreipiamojo bėgelio smaigalys palies daiktą arba medieną įlinks ir pjūklo grandinė įstrigs pjūvyje.
- Susilietus su bėgelio smaigaliu kai kuriais atvejais gali sukelti netikėtą į galą nukreiptą reakciją, kurioje kreipiamasis bėgelis atsitrenks į viršų ir operatoriaus kryptimi.
- Grandininiam pjūklui įstrigus kreipiamojo bėgelio viršutinėje briaunoje, bėgelis gali būti stipriai nustumtas atgal operatoriaus kryptimi.
- Dėl kiekvienos iš šių reakcijų pjūklas gali tapti nevaldomas ir galima sunkiai susižaloti. Pasikliaukite tik grandininiam pjūkle sumontuotais saugos įtaisais.
- Būdami grandininio pjūklo naudotoju, turite imtis įvairių priemonių, kad galėtumėte dirbti be nelaimingų atsitikimų ir sužalojimų.

Atitranka yra netinkamo arba klaidingo elektrinio įrankio valdymo pasekmė. Jos galima išvengti tinkamomis atsargumo priemonėmis, kaip aprašyta toliau:

- Tvirtai laikykite pjūklą abiem rankomis, tuo tarpu nykščiais ir pirštais apgaubkite grandininio pjūklo rankenas (L pav.). Nustatykite savo kūną bei rankas į tokią padėtį, kurioje galite sulaukyti atitranskos jėgas.
- Jei bus imtasi tinkamų priemonių, operatorius galės suvaldyti atitranskos jėgas. Niekada nepaleiskite grandininio pjūklo.
- Venkite nestandartinės kūno laikysenos ir nepjaukite didesniame nei pečių aukštyje.
- Taip išvengsite netikėto prisilietimo prie bėgelių smaigalio ir galėsite geriau kontroliuoti grandininį pjūklą netikėtose situacijose.
- Visada naudokite gamintojo nurodytus atsarginius bėgelius ir pjūklo grandines.
- Dėl netinkamų atsarginių bėgelių ir pjūklo grandinių grandinė gali trūkti ir (arba) sukelti atitranką.
- Laikykitės gamintojo pateiktų pjūklo grandinės galandimo ir techninės priežiūros nurodymų.
- Per žemi gylio ribotuvai didina polinkį į atitranką.

### Kiti saugos nurodymai

- Nutieskite jungiamąjį laidą taip, kad pjaunant jis nebūtų pagriebtas šakų arba pan.
- Naudokite apsauginį nebalanso srovės jungiklį su 30 mA arba mažesne grįžimo srove.
- Kruopščiai laikykitės šioje eksploatavimo instrukcijoje pateiktų techninės priežiūros, kontrolės ir aptarnavimo nurodymų.
- Pažeistus apsauginius įtaisus ir dalis turi tinkamai suremontuoti arba pakeisti mūsų techninės priežiūros centras, jei eksploatavimo instrukcijoje nenurodyta kitaip.

- Prieš pradėdami dirbti su elektriniu grandininio pjūkle, gerai susipažinkite su visais valdymo elementais. Pasitreniruokite, kaip naudoti pjūklą (trumpinti apvalią medieną ant ožio) ir paprašykite, kad veikiamą, veikimo principą, pjovimo technikas ir asmenines apsaugines priemones paaiškintų patyręs naudotojas arba specialistas.

## 6. Techniniai duomenys

Grandininio pjūklo pjovimo duomenys	
Pjovimo ilgis	45,5 cm
Pjovimo juostos ilgis	45,7 cm
Alyvos bako talpa	0,125 l
Alyvos tipas	Dėvėjimuisi atspari alyva
Pjūklo grandinės žingsnis	3/8"
Varančiųjų grandžių storis	1,27 mm
Pjūklo grandinės tipas	Oregon 91PX062X
Varančiosios žvaigždutės dantų skaičius	6
Varančiosios žvaigždutės dantų žingsnis	3/8"
Grandinės stabdys	taip
Kreipiamojo bėgelio tipas	Oregon 180SDEA041
Pavara	
Variklis	230-240 V / 50 Hz
Vardinė variklio galia	2400 W
Maks. pjovimo greitis	14 m/s
Svoris, kompl.	5,5 kg
Svoris be pjovimo juostos ir grandinės	4,8 kg

### Pasiekame teisę atlikti techninius pakeitimus!

Triukšmo susidarymo duomenys, išmatuoti pagal tam tikrus standartus:

Garso slėgis  $L_{pA} = 93 \text{ dB(A)}$

Garso galia  $L_{WA} = 104;6 \text{ dB(A)}$

Garantuotas garso galios lygis  $L_{WA} = 106 \text{ dB(A)}$

Matavimo neapibrėžtis  $K_{pA} = 3 \text{ dB(A)}$

### Naudokite klausos apsaugą.

Dėl triukšmo galima prarasti klausą.

Vibracija  $A_{nv}$  (rankena priekyje) = 7,5 m/s<sup>2</sup>

Vibracija  $A_{nv}$  (rankena gale) = 7,5 m/s<sup>2</sup>

Matavimo neapibrėžtis  $K_{pA} = 1,5 \text{ m/s}^2$

- Deklaruojamoji vibracijų spinduliuotės emisijos vertė buvo išmatuota remiantis standartiniu bandymo metodu ir, norint palyginti elektrinį įrankį, ją galima naudoti su kitu.
- Nurodytą vibracijų spinduliuotės emisijos vertę taip pat galima naudoti pirmajam apkrovos vertinimui.

### Įspėjimas:

- tikrojo elektrinio įrankio naudojimo metu vibracijų spinduliuotės emisijos vertė gali skirtis nuo deklaruotos vertės, priklausomai nuo elektrinio įrankio naudojimo būdo.
- Pasistenkite, kad vibracija būtų kuo mažesnė. Priemonių, skirtų vibracijai apkrovai mažinti, pavyzdys yra pirštinių mūvėjimas naudojant įrankį ir darbo laiko apribojimas. Čia reikia atsižvelgti į visas darbinio ciklo dalis (pavyzdžiui, į laiką, kurį elektrinis įrankis buvo išjungtas, ir į tokį laiką, kada jis nors ir yra įjungtas, tačiau veikia be apkrovos).

## 7. Montavimas ir valdymas

### Įspėjamoji nuoroda!

Visada užsidėkite apsauginius akinius, ausų apsaugus, apsaugines pirštines ir tvirtus darbinius drabužius!

Grandininį pjūklą naudokite tik su leidžiamais ilginaisiais kabeliais (su guminiu apvalkalu), nurodytu galios stipriu ir išorės sričiai leidžiamomis jungtimis, kurios tiktų pjūklo kištukui.

Grandininis pjūklas yra su saugos jungikliu. Jis veikia tik tada, kai viena ranka tuo pačiu metu aktyvinate 11 ir 13 jungiklius.

Kai grandininis pjūklas neveikia, būtina išjungti grandinės stabdį su priekine rankų apsauga (3).

### Įjungimas

- Atleiskite grandinės stabdį (3), paspauskite įjungimo blokuotę (11) ir aktyvinkite įj./išj. jungiklį (13).
- Apatinį atraminio danties kumštelį (2 pav., J) pridėkite prie medienos. Pakelkite grandininį pjūklą už galinės rankenos (1) ir pjaukite medieną. Grandininį pjūklą šiek tiek pajudinkite į galą ir tada atraminį dantį pridėkite šiek tiek žemiau.
- Būkite atsargūs, esant susaldytai medienai, nes medžio gabalai gali nutrūkti.

### Dėmesio!

Įjungus, grandininis pjūklas iš karto veikia visu greičiu.

### Išjungimas

- Norint išjungti, reikia atleisti įj./išj. jungiklį (13) ant galinės rankenos.
- Išjungus įj./išj. Jungikliu, grandininis pjūklas sustoja po 1 sekundės, stipriai kibirkščiuojant. Tačiau tai yra visiškai normalu ir neturi jokios įtakos tinkamam grandininio pjūklo veikimui.

- Baigę dirbti su grandiniu pjūklų: Visada išvalykite pjūklo grandinę ir pjovimo juostą bei vėl uždėkite grandinės apsaugą.
- Suveikus grandinės stabdžiui, grandininis pjūklas iš karto išaktyvinamas

### **Eksplotavimo / perkrovos rodmens aiškinimas (2 pav., 18)**

Žalias šviesos diodas:

Žalias šviesos diodas šviečia, kai įrenginys eksploatuojamas.

Raudonas šviesos diodas:

Raudonas šviesos diodas šviečia, kai įrenginys perkrautas ir užgęsta tik įjungus / išjungus iš naujo.

## **8. Eksploatacijos pradžia**

Tiekiamos elektros srovės voltų skaičius ir srovės rūšis turi atitikti duomenis specifikacijų lentelėje.

Prieš pradėdant darbus, visada reikia patikrinti, ar grandininis pjūklas tinkamai veikia ir yra saugus eksploatuoti.

Taip pat patikrinkite, kad grandinė būtų gerai sutepta ir kad būtų pakankamai didelis alyvos lygis (žr. 4 pav.). Jei alyvos lygis yra maždaug 5 mm virš apatinės žymos, reikia papildyti alyvos. Jei alyvos lygis yra didesnis, galite pradėti darbus.

- Įjunkite grandininį pjūklą ir laikykite jį virš žemės. Grandininis pjūklas neturi liesti žemės. Saugumo sumetimais čia reikia išlaikyti ne mažesnę nei 20 cm atstumą. Jei pastebėsite daugiau alyvos žymių, tai reikš, kad grandinės tepimo sistemos veikia tinkamai. Jei alyvos žymių nepastebėsite, iš pradžių išvalykite alyvos angą (2 pav., C), grandinės įtempiklio viršutinę gręžtinę skylę (3 pav., E) ir alyvos liniją. Prireikus kreipkitės į specializuotą įmonę. (Tačiau prieš tai perskaitykite atitinkamus nurodymus, pateiktus skirsnyje „Grandinių tepimo alyvos papildymas“).
- Prireikus taip pat patikrinkite grandinės tepimą ir nukarimą (apie tai žr. skirsnį „Pjūklo grandinės įtempimas“).
- Patikrinkite, ar tinkamai veikia grandinės stabdys (apie tai taip pat žr. skirsnį „Grandinės stabdžio atleidimas“).

### **Montavimas**

Kreipiamojo bėgelio ir grandinės montavimas (1, 2, 3 pav.)

**Įspėjamoji nuoroda:** Jei pjūklas jau buvo prijungtas prie elektros srovės tiekimo šaltinio: Iš pradžių atskirkite įrenginį nuo elektros srovės tiekimo šaltinio. Atlikdami bet kokius darbus su pjūklų / prie jo, mūvėkite apsaugines pirštines.

Svarbi nuoroda: Priekinė rankų apsauga (3) visada turi būti viršutinėje (vertikaloje) padėtyje (5 pav.).

Kreipiamasis bėgelis ir pjūklo grandinė pristatomi atskirai, taigi, nesumontuoti. Montuodami iš pradžių atlaisvinkite fiksavimo veržlę (SDS sistema / 5) ir tada nuimkite žvaigždutės (6) uždangalą. Kreipiamasis pirštas (17) turi būti kreipiamosios viduryje.

Prireikus grandinės įtempį nustatykite nustatymo ratuku (5a / 3 pav.).

**Įspėjamoji nuoroda!** Norint nesusižaloti aštriomis briaunomis, montuojant, įtempiant ir tikrinant grandinę, visada reikia mūvėti apsaugines pirštines!

Prieš montuodami kreipiamąjį bėgelį su pjūklo grandine, patikrinkite dantų pjovimo kryptį! Eigos kryptį rodo rodyklė ant žvaigždutės (6) uždangalo. Norint nustatyti pjovimo kryptį, gali prireikti apsukti pjūklo grandinę (4).

Laikykite kreipiamąjį bėgelį (7) vertikaliai smaigaliu į viršų ir uždėkite pjūklo grandinę (4). Tuo tarpu reikia pradėti nuo kreipiamojo bėgelio smaigalio. Po to kreipiamasis bėgelis su pjūklo grandine montuojamas taip:

- Uždėkite kreipiamąjį bėgelį su pjūklo grandine ant žvaigždutės (16) ir kreipiamojo piršto (17). Atkreipkite dėmesį į tai, kad derinimo plokštė (7a/3 pav.) būtų nukreipta į Jus!
- Derinimo plokštė (7a) varžtu F pritvirtinta prie kreipiamojo bėgelio (7).
- Kreipkite pjūklo grandinę aplink žvaigždutę (16) ir patikrinkite, ar grandinė yra taisyklingoje padėtyje (žr. 3 pav.).
- Uždėkite žvaigždutės (6) uždangalą viršuje ir atsargiai pritvirtinkite fiksavimo veržlę (5).

Dabar dar reikia tinkamai įtempti pjūklo grandinę.

### **Pjūklo grandinės įtempimas**

#### **Įspėjamoji nuoroda!**

Atlikdami bet kokius darbus prie grandininio pjūklo, visada iš pradžių atskirkite įrenginį nuo elektros srovės tiekimo šaltinio!

Atlikdami bet kokius darbus prie grandinės, visada mūvėkite apsaugines pirštines!

- Pjūklo grandinė (4) būtinai turi būti kreipiamajame bėgelyje (7)!
- Sukite išorinį mygtuką pagal laikrodžio rodyklę (5a/3 pav.), kol pjūklo grandinė bus tinkamai įtempta, tada pasukite vidinį mygtuką (5), kad kreipiamąjį bėgelį užfiksuotumėte šioje padėtyje.
- Tuo tarpu, kai vidinis mygtukas priveržiamas, kreipiamąjį bėgelį reikia nustumti į viršų.
- Tada patikrinkite pjūklo grandinės įtempį iš naujo.
- Grandinė neturi būti įtempta per stipriai. Esant šaltoms oro sąlygoms, turi būti galima pakelti grandinę kreipiamojo bėgelio viduryje maždaug 5 mm.
- Gerai priveržkite fiksavimo veržlę (5).
- Esant šiltam orui, grandinė išsitempia ir tada yra laisvesnė. Kitaip kils pavojus, kad grandinė nukris nuo kreipiamojo bėgelio.

- Todėl prireikus ją reikia laiku įtempti.
- Jei buvo įtempta pašildyta pjūklo grandinė, darbų pabaigoje ją vėl reikia atlaisvinti. Nes kitaip, atvėsus pjūklo grandinei ir ją sutraukus, pjūklo grandinės įtempis taptų per didelis.
- Nauja pjūklo grandinė turi įeiti maždaug 5 minutes. Čia labai svarbus grandinės tepimas. Grandinei įėjus, reikia patikrinti grandinės įtempį ir prireikus jį sureguliuoti.

## 9. Darbo nurodymai

### Pjūklo grandinės transportavimas

Prieš transportuodami grandininį pjūklą, visada iš kištukinio lizdo ištraukite tinklo kištuką ir virš bėgelio bei grandinės sumontuokite grandinės apsaugą. Jei grandininis pjūklas reikia atlikti kelis pjūvius, tarp pjūvių pjūklą reikia išjungti.

### Ilginamasis kabelis

Galima naudoti tik ilginamąjį kabelį, kuris skirtas naudoti lauke. Kabelio skerspjuvis (maks. ilginamojo kabelio ilgis: 75 m) turi būti ne mažesnis nei 2,5 mm<sup>2</sup>. Saugai užtikrinti ilginamasis kabelis turi baigtis kilpa, kuri krepiama ant korpuso suveržimo įtaisų (M pav.). Ilgesni nei 30 m ilginamieji kabeliai neigiamai veikia grandininio pjūklo galią.

### Grandinės tepimas

Norint apsaugoti nuo per didelio dėvėjimosi, eksploataavimo metu pjūklo grandinę ir krepiamąjį bėgelį reikia tolygiai sutepti. Tepama automatiškai. Niekada nedirbkite nesuteptą grandinės. Kai grandinė juda sausa, per trumpą laiką bus pažeistas visas pjovimo įtaisas.

Todėl prieš darbų pradžią kaskart patikrinkite grandinės suteptimą ir alyvos lygį (4 pav.).

Nepradėkite eksploatuoti pjūklo, kai alyvos lygis yra žemiau žymos „Min.“.

- Min.: jei alyvos lygis indikatoriuje (15) yra tik 5 mm virš apatinės žymos, reikia papildyti alyvos.
- Maks.: pildykite alyvą, kol indikatoriuje (15) bus pasiektas didžiausias lygis.

### Grandinės tepimo priemonė

Pjūklo grandinės ir krepiamojo bėgelio eksploataavimo trukmė iš esmės priklauso ir nuo naudojamos tepimo priemonės kokybės. Nenaudokite senos alyvos! Naudokite tik aplinkai draugišką tepimo priemonę. Grandinių tepimo priemonę leidžiama laikyti tik rezervuaruose, kurie atitinka tam tikras nuostatas.

### Pjovimo juosta

Pjovimo juosta (7) ypač stipriai apkraunama prie smaigalio (nosies) ir apačioje. Norėdami išvengti vienpusio dėvėjimosi, kai galandate grandinę, pasukite krepiamąjį bėgelį.

### Žvaigždutė

Žvaigždutė (16) apkraunama ypač stipriai. Jei ant dantų randate stiprių susidėvėjimo žymių, reikia pakeisti žvaigždutę. Susidėvėjus žvaigždutei, trumpėja pjūklo grandinės eksploataavimo trukmė. Žvaigždutę reikia pakeisti specializuotos prekybos vietoje arba tai turi padaryti specializuota įmonė.

### Grandinės apsauga

Grandinės apsaugą reikia uždėti virš grandinės ir krepiamojo bėgelio iš karto baigus darbus bei transportuojant.

### Grandinės stabdys

Įvykus grandinės atatrakai, iš karto suveikia grandinės stabdys (3) virš priekinės rankų apsaugos (3). Priekinė rankų apsauga (3) nugarine delno puse paspaudžiama į priekį. Taip grandinės stabdžiu grandininis pjūklas arba variklis sustabdomas per 0,15 s. (5 pav., H)

### Grandinės stabdžio išjungimas (5 pav.)

Norint pjūklą vėl parengti darbui, pjūklo grandinę vėl reikia atblokuoti. Tam pjūklo grandinę iš pradžių išjunkite.

Tada atlenkite priekinę rankų apsaugą (3) į vertikalią pradinę padėtį, kol ji užsifiksuos (5 pav., I). Taip grandinės stabdys vėl veiks visa galia.

Grandininio pjūklo apsauga

Grandininio pjūklo negalima naudoti lyjant arba drėgnomis sąlygomis.

**Įspėjamoji nuoroda:** kai ilginamasis kabelis pažeistas, iš karto ištraukite kištuką iš kištukinio lizdo. N nedirbkite su pažeistu kabeliu.

- Patikrinkite grandininį pjūklą, ar jis nepažeistas. Prieš naudodami įrenginį iš naujo, kruopščiai patikrinkite apsauginius įtaisus arba galimai šiek tiek pažeistas dalis, ar jos nepriekaištingai ir pagal paskirtį veikia.
- Patikrinkite judančias dalis, ar jos tinkamai veikia.
- Visos dalys turi būti tinkamai sumontuotos ir atitikti visas sąlygas, kad būtų užtikrintas nepriekaištingas grandininio pjūklo eksploataavimas.
- Pažeistus saugos įtaisus ir dalis turi tinkamai suremontuoti arba pakeisti specializuota įmonė; išskyrus tuos atvejus, kai šioje naudojimo instrukcijoje pateikiamos kitos nuostatos.

### Praktinio naudojimo nuorodos

#### Atatranka,

Pjaudami išvengsite nelaimingų atsitikimų, jei pjausite ne krepiamojo bėgelio smaigaliu, nes pjūklas stauga gali pašokti į viršų ir atgal.

Dirbdami pjūklą, visada naudokite visas apsaugines priemones ir tvirtus apsauginius drabužius.



Atatranka yra į viršų ir (arba) žemyn nukreiptas kreipiamojo bėgelio judesys, galintis pasitaikyti, kai pjūklas grandinės juostos smaigalys pataikys į kliūtį (daiktą).

Visada gerai užfiksuokite ruošinį. Ruošiniui įtvirtinti naudokite veržiklius. Taip grandininį pjūklą bus lengviau valdyti abiem rankomis.

Dėl atatrankos pjūklas taps nevaldomas. Toks pavojus ypač kyla atsilaisvinus arba atšipus pjūklo grandinei. Nepakankamai pagalandus grandinę, kyla atatrankos pavojus. Niekada nepjaukite didesniame nei pečių aukštyje.

### **Pjūklo praktinio naudojimo patarimai** **Svarbūs nurodymai**

- Naudokite įrenginį tik medienai pjauti. Nepjaukite metalo, plastiko, mūro, statybinių medžiagų, kurios nėra iš medienos ir t. t.
- Kai pjūklas liečiasi su svetimkūniu, išjunkite variklį. Patikrinkite pjūklą ir prireikus jį suremontuokite.
- Apsaugokite grandinę nuo nešvarumų ir smėlio. Netgi dėl nedidelio nešvarumų kiekio grandinė gali greitai atšipti ir padidinti atatrankos pavojų.
- Prieš atlikdami sunkesnes užduotis, pradėkite treniruodamiesi pjauti mažesnius medžių kamienus, kad pajustumėte savo įrenginį.
- Kai pradėdate pjauti, spauskite grandininio pjūklo korpusą prie medžio kamieno.
- Leiskite, kad pjūklas dirbtų už Jus. Spauskite tik šiek tiek žemyn.
- Kad grandinei išėjus iš medžio, įrenginys netaptų nevaldomas, prieš pjovimo pabaigą pjūklo neturėtumėte spausti.

### **Kirsti medžius leidžiama tik turint atitinkamą išsilavinimą**

Atsargiai! Atkreipkite dėmesį į nulūžusias arba nudžiuvusias šakas, kurios pjaunant gali nukristi žemyn ir stipriai sužaloti. Kai nežinote, kuria kryptimi nukristas medis, nepjaukite šalia pastatų arba elektros srovės linijų. Nedirbkite naktimis, nes tada blogiau matote, arba lyjant, sningant ar siaučiant audrai, nes medžių kritimo kryptis yra nenumatoma.

- Suplanuokite darbą su grandiniu pjūklu iš anksto.
- Darbo zona aplink medį turėtų būti laisva, kad stovėtumėte stabiliai.
- Pjaunant ant šlaito, mašinos operatorius visada turėtų stovėti aukštesniame darbo zonos lygmenyje, nes baigus kirsti medis matomai riedės arba slys žemyn.
- Atkreipkite dėmesį į nulūžusias arba nudžiuvusias šakas, kurios gali nukristi žemyn ir stipriai sužaloti.

### **Šios sąlygos gali turėti įtakos medžio kritimo kryptims:**

- Vėjo kryptis ir greitis
- Medžio posvyris Dėl nelygios arba nuožulnios vietovės posvyris ne visada atpažįstamas. Nustatykite medžio posvyrį lotu arba gulsčiuuku.
- Tik vienoje pusėje augančios šakos (taigi ir svoris).
- Aplink esantys medžiai arba kliūtys

Jeigu tuo pačiu metu pjauna ir kerta du arba daugiau asmenų, atstumas tarp kertančių ir pjaunančių asmenų turi būti bent du kartus didesnis už kirstino medžio dvigubą aukštį. Kirsdami medžius atkreipkite dėmesį į tai, kad nekiltų pavojaus kitiems asmenims, nebūtų paliestos maitinimo linijos ir nebūtų padaryta kitokios materialinės žalos. Jeigu medis susiliejęs su maitinimo linija, tuomet iš karto reikia informuoti elektros tiekimo įmonę.

Atkreipkite dėmesį į sugadintas ir supuvusias medžio dalis. Jei stiebas supuvęs, jis gali staiga lūžti ir nukristi ant Jūsų. Įsitikinkite, kad būtų pakankamai vietos kertamam medžiui. Iki kito asmens arba kitų objektų išlaikykite 2 1/2 medžio ilgio atstumą. Variklio skleidžiamas garsas gali viršyti įspėjamuosius signalus.

Iš pjovimo vietos pašalinkite purvą, akmenis, nukritusią žievę, vinis, spaustukus ir vielą.

### **Neužtvirkite evakuacijos kelio (A pav.).**

Prieš kertant reikia suplanuoti evakuacijos kelią ir, jei reikia, jį atlaisvinti. Evakuacijos kelias turi vesti nuo tikėtinos kirtimo linijos į galą (A pav.).

1 padėtis: Evakuacijos kelias

2 padėtis: Medžio kritimo kryptis

### **Didelių medžių kirtimas – tik turint atitinkamą išsilavinimą (nuo 15 cm skersmens)**

Dideliems medžiams kirsti naudojamas užpjovimo metodas. Tuo metu, atsižvelgiant į norimą kritimo kryptį, medžio šone išpjaunamas pleištas. Po to, kai kitoje medžio pusėje atliekamas kritimo pjūvis, medis krenta pleišto kryptimi.

**Nuoroda:** jei medžio šaknys yra didelės, prieš įpjauant reikėtų jas pašalinti. Jei pjūklas naudojamas šaknims nupjauti, pjūklo grandinė, kad ji neatšiltų, neturėtų liesti žemės.

### **Medžio užpjovimas ir kirtimas (B–C pav.)**

- Stačiu kampu kirtimo kryptims įpjaukite 1/3 gylio medžio skersmens įrantą. Iš pradžių padarykite apatinę horizontalią įrantą (B pav., 1 poz.). Taip darant antrą įrantą (B pav., 2 poz.) nejstrigs pjūklo grandinė arba kreipiamasis bėgelis. Dabar pašalinkite išpjautą pleišta.

- Po to priešingoje medžio pusėje galite atlikti kirtimo pjūvį (B pav., 3 poz.). Tam pradėkite apie 5 cm virš įrantos vidurio. Kirtimo pjūvį darykite lygia-grečiai su horizontaliu kirtimo pjūviu. Kirtimo pjūvį (3 poz.) įpjaukite tik tiek, kad dar liktų pertvara (4 poz.) (kirtimo juostelė), kuri galėtų veikti kaip lankstas. Pertvara neleis, kad medis suktųsi ir nukristų klaidinga kryptimi. Neperpjaukite pertvaros.

**Nuoroda:** priartėjus kirtimo pjūviui prie pertvaros, medis turėtų pradėti kristi. Kai pasirodys, kad medis galimai krenta ne norima kryptimi arba linksta atgal ir stringa pjūklo grandinė, nutraukite kirtimo pjūvį ir pjūviui atidaryti bei medžiui perkelti į norimą kirtimo liniją naudokite medinius, plastikinius arba aliuminius pleištus.

Kai medis pradės kristi, pjūvio pjūklo grandinę pašalinkite iš pjūvio, išjunkite, padėkite ir suplanuotą evakuacijos keliu pasišalinkite iš pavojaus zonos. Atkreipkite dėmesį į krentančias šakas ir neužkliūkite.

- Atkreipkite dėmesį į požymius, kad medis pradės kristi: Traškantys garsai, atsidarantis kirtimo pjūvis arba judesiai viršutinėse šakose.
- Norėdami išvengti sužalojimų, nepjaukite pjūklu iš dalies nukirstų medžių. Ypač atkreipkite dėmesį į iš dalies nukirstus medžius, kurie nėra atremti. Jei medis nukrenta ne iki galo, padėkite pjūklą į šalį ir padėkite, naudodami kabelio gervę, skryščius arba vilkiką.

#### Nukirsto medžio pjovimas (stiebo padalijimas)

Sąvoka „Stiebo padalijimas“ reiškia nukirsto medžio padalijimą į norimo dydžio stiebus.

**Atsargiai!** Nesistokite ant stiebo, kurį šiuo metu pjau-nate. Stiebas gali nuriedėti, Jūs neteksite pusiausvyros ir įrenginys taps nevaldomas. Niekada neatlikite pjovimo darbų ant nuožulnaus pagrindo. Stovėkite stabiliai ir tolygiai padalinkite savo kūno svorį abiemis pėdoms. Jei įmanoma, po stiebu turi būti pakišta šakų, sijų arba pleiščių ir jis turi būti atremtas.

#### Svarbūs nurodymai

- Visada pjaukite tik vieną stiebą arba šaką.
- Būkite atsargūs pjaudami supleišėjusią medieną. Į Jus gali pataikyti aštrios medžio dalelės.
- Pjaukite mažus stiebus arba šakas ant ožio. Pjau-nant stiebus, stiebo neturi laikyti kitas asmuo. Taip pat neužfiksuokite stiebo savo koja arba pėda.
- Nenaudokite pjūklo vietoms, kuriose yra tarpusa-vyje susipynę stiebai, šaknys ir kitos medžio dalys. Ištraukite stiebus į laisvą vietą ir iš pradžių paimkite atlaisvintus stiebus.

#### Įvairūs stiebo padalijimo pjūviai (D pav.)

Atsargiai! Jei pjūklas įstrigo į stiebą, neištraukite jo, naudodami jėgą. Įrenginys gali tapti nevaldomas ir tuo metu galite stipriai susižaloti ir (arba) pažeisti pjū-klą. Sustabdykite pjūklą ir įkalkite į pjūvį plastikinį ar-ba medinį pleišną, kol pjūklą galėsite lengvai ištraukti. Vėl paleiskite pjūklą ir vėl atsargiai pjaukite. Niekada nepaleiskite pjūklo, kai jis įstrigęs stiebe.

#### Pjūvis viršuje (E pav., 1 poz.)

Darykite viršutinį pjūvį stiebo viršuje ir tuo metu laiky-kite pjūklą prie stiebo. Darydami pjūvį viršuje, tik šiek spausdami žemyn.

#### Pjūvis apačioje (E pav., 2 poz.)

Darykite apatinį pjūvį stiebo apačioje ir tuo metu lai-kykite pjūklo viršutinę dalį prie stiebo. Darydami pjūvį apačioje, tik šiek spausdami į viršų. Tvirtai laikykite pjūklą, kad galėtumėte kontroliuoti įrenginį. Pjūklas spaudžiamas į galą (Jūsų kryptimi).

Atsargiai! Pjūviui apačioje niekada nelaikykite pjūklo atvirkščiai. Šioje padėtyje negalėsite valdyti įrengi-nio. Pirmąjį pjūvį visada atlikite stiebo kompresijos pusėje. Stiebo kompresijos pusė yra ten, kur susi-koncentruoja stiebo svorio slėgis.

#### Stiebo padalijimas be atramų (F pav.)

- Jei medžio stiebas tolygiai priglunda per visą ilgį, pjaunama iš viršaus (1 poz.).
- Žiūrėkite, kad nepjautumėte žemės.

#### Stiebo padalijimas, kai jis priglunda vienoje pu-sėje (G pav.)

- Kai medžio kamienas priglunda viename gale, pir-mąjį pjūvį (1 poz.) pjaukite iš apačios (1/3 stiebo skersmens), kad išvengtumėte atplaišų.
- Antrąjį pjūvį atlikite iš viršaus (2/3 skersmens) pir-mojo pjūvio aukštyje, kad išvengtumėte įstrigimo.

#### Stiebo padalijimas, kai jis priglunda abiejose pu-sėje (H pav.)

- Kai medžio kamienas priglunda abiejuose galuose, pirmąjį pjūvį (1 poz.) pjaukite iš viršaus (1/3 stiebo skersmens), kad išvengtumėte atplaišų.
- Antrąjį pjūvį atlikite iš apačios (2/3 skersmens) pir-mojo pjūvio aukštyje, kad išvengtumėte įstrigimo.

#### Šakų nupjovimas ir atrėmimas

Atsargiai! Visada atkreipkite dėmesį į tai, kad apsi-saugotumėte nuo atatrunkos. Pjaudami šakas arba apipjaustydami, neleiskite, kad judanti grandinė kreipiamojo bėgelio smaigalyje niekada nesusiliestų su kitomis šakomis arba objektais. Dėl tokio sąlyčio ga-lima sunkiai sužaloti.

Atsargiai! Norėdami nupjauti šakas arba atremti, nie-kada nelipkite į medį. Nelipkite ant kopėčių, pakylų ir t. t. Jūs galite netekti pusiausvyros ir įrenginys gali tapti nevaldomas.

### Svarbūs nurodymai

- Dirbkite lėtai ir laikykite pjūklą tvirtai abiem rankomis. Atkreipkite dėmesį į tai, kad stovėtumėte stabiliai ir išlaikytumėte pusiausvyrą.
- Atkreipkite dėmesį į atgal grįžtančias medžio dalis. Pjaudami mažas medžio dalis, būkite labai atsargūs. Lanksti medžiaga gali įstrigti pjūklo grandinėje ir spyruokliuoti į Jus arba Jūs galite prarasti pusiausvyrą.
- Atkreipkite dėmesį į atgal grįžtančias medžio dalis. Ypač tai galioja lenktoms arba apkrautoms šakoms. Kai medienos įtempis mažėja, stenkitės nesiliesti prie šakos arba pjūklo.
- Jūsų darbo zona turi būti laisva. Pašalinkite iš kelio šakas, kad už jų neužkliūtumėte.

### Šakų pjaustymas (J pav.)

- Šakų pjaustymas reiškia šakų atskyrimą nuo nukirsto medžio.
- Palikite didesnes šakas gulėti po nukirstu medžiu ir dirbdami toliau naudokite jas kaip atramą.
- Pradėkite nukirsto medžio apačioje ir dirbkite viršūnės link. Vienu pjūviu augimo kryptimi pašalinkite mažesnes medžio dalis (rodyklės J pav.).
- Tuo metu atkreipkite dėmesį į tai, kad medį visada paliktumėte tarp savęs ir pjūklo.
- Pašalinkite didesnes, atremiančias šakas skirsnyje „Stiebo padalijimas be atramų“ nurodytais būdais.
- Šakas, kurias veikia įtempis, visada pjaukite iš apačios į viršų, kad išvengtumėte pjūklo įstrigimo.
- Mažas, laisvai kabančias medžio dalis visada pašalinkite pjūviu viršuje. Atliekant pjūvį apačioje, jos gali įkristi į pjūklą arba jį užstriginti.

### Atrėmimas (I pav.)

Atsargiai! Atremkite tik šakas pečių aukštyje arba žemiau. Niekada nepjaukite šakų didesniame nei pečių aukštyje. Perleiskite tokius darbus specialistui.

- Pirmojo pjūvio metu (1 poz.) įpjaukite 1/3 apatinės šakos dalies.
- Tada antruoju pjūviu (2 poz.) perpjaukite šaką iki galo. Trečiasis pjūvis (3 poz.) yra pjūvis viršuje, kuriuo šaką 2,5–5 cm atskirsite nuo stiebo.

### Pjovimas ant šlaito (K pav.)

Atlikdami pjovimo darbus ant šlaito, visada stovėkite virš medžio stiebo (K pav.). Kad „perpjovimo“ momentu išlaikytumėte visišką kontrolę, prieš pat pjovimo pabaigą sumažinkite prispaudimo slėgį, tačiau grandininio pjūklo rankenas tvirtai laikykite.

**Atsargiai!** Grandininis pjūklas turi neliesti žemės. Atlikę pjūvį, prieš pašalindami iš ten grandininį pjūklą, palaukite, kol pjūklo grandinė sustos. Prieš pereidami iš vieno medžio prie kito, visada išjunkite grandininio pjūklo variklį.

## 10. Techninė priežiūra

Įspėjamoji nuoroda! Prieš atliekant bet kokius darbus prie grandininio pjūklo, visada iš pradžių atskirkite įrenginį nuo elektros srovės tiekimo šaltinio!

- Vėdinimo angos variklio korpuse visada turi būti švarios ir neuždengtos.
- Patiems leidžiama atlikti tik šioje naudojimo instrukcijoje aprašytus techninės priežiūros darbus. Visas kitas techninės priežiūros užduotis turi atlikti mūsų klientų aptarnavimo tarnyba.
- Niekaip nemodifikuokite pjūklo, nes nebebus užtikrinta įrenginio sauga.

Jei nepaisant kruopščios priežiūros ir techninės priežiūros grandininis pjūklas vis tiek blogai veikia, paveskite jį suremontuoti specializuotai įmonei.

### Grandinių alyvos papildymas

Prieš atidarydami išvalykite alyvos bako (14) uždarymo gaubtelį, kad į baką negalėtų patekti jokių nešvarumų. Dirbdami pjūklą, alyvos lygio indikatoriuje (15) patikrinkite alyvos bako turinį. Po to vėl gerai uždarykite uždarymo gaubtelį (14) ir nuvalykite galimai per kraštus išbėgusią alyvą.

### Pjūklo grandinės galandimas

Jūsų pjūklo grandinės bus greitai ir kvalifikuotai išgalšta specializuotos prekybos vietoje. Specializuotoje prekyboje taip pat galėsite įsigyti grandinės galandimo įtaisų, kuriais pjūklo grandinę galėsite pagalšti patys. Laikykitės atitinkamos naudojimo instrukcijos. Kruopščiai prižiūrėkite savo įrenginius. Jūsų įrankiai turi būti aštrūs ir švarūs, kad būtų galima dirbti gerai ir saugiai. Laikykitės techninės priežiūros reikalavimų ir įrankių keitimo nurodymų.

### Techninės priežiūros informacija

Atkreipkite dėmesį į tai, kad šio gaminio toliau nurodytos dalys naudojant arba natūraliai dėvisi arba toliau nurodytų dalių reikia kaip vartojamųjų medžiagų. Greitai susidėvinčios dalys\*:pjūklo grandinė, kreipiamasis bėgelis, grandinių alyva, angliniai šepetėliai, atraminis dantis

\* į komplektaciją privalomai neįeina!

## 11. Laikymas

- Prieš transportuodami ir laikydami, kaskart pritvirtinkite grandinės apsaugą.
- Laikykite įrenginį sausoje, vaikams nepasiekiamoje vietoje.
- Kai įrenginys nenaudojamas, laikykite jį taip, kad jo negalėtų paleisti neįgaliotas asmuo.

### **Įspėjimas!**

Nelaikykite įrenginio neapsaugoję lauke arba drėgnoje aplinkoje.

## **12. Elektros prijungimas**

Prijungtas elektros variklis yra parengtas naudoti. Jungtis atitinka tam tikras DE ir DIN nuostatas. Kliento tinklo jungtis ir naudojamas ilginamasis laidas turi atitikti šiuos reikalavimus.

- Gaminys atitinka EN 61000-3-11 reikalavimus ir jam galioja specialios prijungimo sąlygos. Tai reiškia, kad naudoti bet kuriuose laisvai pasirenkamuose prijungimo taškuose draudžiama.
- Esant nepalankioms tinklo sąlygoms, gali laikinai svyruoti įtampa.
- Gaminys skirtas naudoti tik prijungimo taškuose,
  - a) kurie neviršija maksimaliai leidžiamos tinklo pilnutinės varžos „Z“ arba
  - b) kurių tinklo apkrova ilgalaikė srove yra ne mažesnė nei 100 A kiekvienoje fazėje.
- Jūs kaip naudotojas privalote užtikrinti, jei reikia, pasitaręs su savo energijos tiekimo įmone, kad prijungimo taškas, kuriame norite eksploatuoti gaminį, atitiktų vieną iš abiejų nurodytų reikalavimų a) arba b).

### **Svarbūs nurodymai**

Esant variklio perkrovai, jis išsijungia savaime. Jam atvėsus (trukmė skirtinga), variklį galima įjungti vėl.

### **Pažeistas elektros prijungimo laidas**

Dažnai pažeidžiama elektros prijungimo laidų izoliacija.

### **To priežastys gali būti:**

- prispaudimo vietos, kai prijungimo laidai nutiesiami pro langus arba durų plyšius;
- sulenkimo vietos netinkamai pritvirtinus arba nutiesus prijungimo laidą;
- įpjovimo vietos pervažiavus prijungimo laidą;
- izoliacijos pažeidimai išplėšus iš sieninio kištukinio lizdo;
- įtrūkimai dėl izoliacijos senėjimo.

Tokių pažeistų elektros prijungimo laidų negalima naudoti ir dėl pažeistos izoliacijos jie yra pavojingi gyvybei.

Reguliariai tikrinkite, ar elektros prijungimo laidai nepažeisti. Atkreipkite dėmesį į tai, kad tikrinant prijungimo laidas nekabotų ant elektros srovės tinklo. Elektros prijungimo laidai turi atitikti tam tikras VDE ir DIN nuostatas.

Naudokite prijungimo laidas, pažymėtus H05VV-F. Žyma tipo pavadinime prijungimo kabelyje yra privaloma.

### **Kintamosios srovės variklis**

- Tinklo įtampa turi būti 230 V~.
- Ilginamųjų laidų iki 25 m ilgio skerspjūvis turi būti 1,5 kvadratinio milimetro (ilgesnių nei 25 m ilgio – min. 2,5 kvadratinio milimetro).

Prijungti ir remontuoti elektros įrangą leidžiama tik kvalifikuotam elektrikui.

### **Kilus klausimų, nurodykite tokius duomenis:**

- variklio srovės rūšį;
- duomenis iš įrenginio specifikacijų lentelės;
- duomenis iš variklio specifikacijų lentelės.

## **13. Utilizavimas ir pakartotinis atgavimas**

Siekiant išvengti transportavimo pažeisimų, įrenginys yra pakuotėje. Ši pakuotė yra žaliava, taigi, ją galima naudoti pakartotinai arba grąžinti į medžiagų cirkuliacijos ciklą. Įrenginys ir jo priedai sudaryti iš įvairių medžiagų, pvz., metalo ir plastikų. Pristatykite sugedusias konstrukcines dalis į specialių atliekų utilizavimo punktą. Teiraukitės specializuotoje paruošusioje arba bendrijos administracijos skyriuje!

### **Nemeskite senų prietaisų į buitines atliekas!**



Šis simbolis rodo, kad pagal Direktyvą dėl elektros ir elektroninės įrangos atliekų (2012/19/ES) ir nacionalinius įstatymus šio gaminio negalima mesti į buitines atliekas. Šį gaminį reikia atiduoti į tam numatytą surinkimo punktą. Tai galima, pvz., atlikti perkant atiduodant panašų gaminį arba pristatant į įgaliotą surinkimo vietą, kurioje paruošiami seni elektriniai ir elektroniniai prietaisai. Netinkamai elgiantis su senais prietaisais, dėl potencialiai pavojingų medžiagų, kurių dažnai būna senuose elektriniuose ir elektroniniuose prietaisuose, galimas neigiamas poveikis aplinkai ir žmonių sveikatai. Be to, tinkamai utilizuodami šį gaminį, prisidėsite prie efektyvaus natūralių išteklių panaudojimo. Informacijos apie senų prietaisų surinkimo punktus Jums suteiks miesto savivaldybėje, viešojoje utilizavimo įmonėje, įgaliotame senų elektrinių ir elektroninių prietaisų utilizavimo punkte arba Jūsų atliekas išvežančioje bendrovėje.

## 14. Sutrikimų šalinimas

Sutrikimas	Galima priežastis	Ką daryti?
Variklis neveikia	Nėra srovės  Grandinės stabdys  Nusidėvėję angliniai šepetėliai	Patikrinkite elektros srovės tiekimo kištukinį lizdą, kabelį ir kištuką Pažeistas kabelis: Turi suremontuoti specializuota įmonė. Pagalbinis remontas (izoliacinė juosta ir t. t.) yra griežtai draudžiamas Pažeistas jungiklis: Turi suremontuoti specializuota įmonė Žr. skirsnį „Grandinės stabdys“ ir „Grandinės stabdžio išjungimas“ Anglinius šepetėlius paveskite pakeisti specializuotai įmonei
Grandinė nejuda	Grandinės stabdys	Patikrinkite grandinės stabdį ir prireikus jį išjunkite
Nepakankama pjovimo galia	Atšipusi grandinė Grandinės įtempis Grandinė nėra tinkamoje padėtyje kreipiamojoje	Pagaląskite grandinę Tinkamai įtempkite grandinę Tinkamai uždėkite grandinę
Sunku pjauti Grandinė nušoka nuo pjovimo juostos	Grandinės įtempis	Tinkamai įtempkite grandinę
Pjūklo grandinė įkaista	Grandininių tepimas	Patikrinkite alyvos lygį ir prireikus papildykite alyvos Patikrinkite grandinės tepimą

## Simbolu, kas atrodas uz ierīces, skaidrojums

	Brīdinājums! Neievērojot iespējami draudi dzīvībai, savainošanās risks vai instrumenta bojājumi
	Pirms lietošanas sākšanas izlasiet un ievērojiet lietošanas instrukciju un drošības norādījumus!
	Vienmēr valkājiet aizsargbrilles, ausu aizsargus un aizsargķiveri.
	Vienmēr lietojiet drošības cimdus, ja jūs izmantojat ierīci.
	Vienmēr, kad lietojat ierīci, valkājiet neslīdošus drošības apavus, kas pasargā no iegriezumiem.
	Svarīgi ir valkāt aizsargapģērbu pēdām, kājām, delnām un apakšdelmiem.
	Ja tīkla barošanas kabelis ir bojāts vai saplīsis, tas nekavējoties jāatvieno no elektroapgādes.
	II drošības klase
	Brīdinājums! Atsitiens risks (kickback). Sargieties no ķēdes zāģa atsitiens un nepieļaujiet kontaktu ar slīdes smaili.
	Nelietojiet ierīci ar vienu roku.
	Vienmēr lietojiet ierīci ar abām rokām.
	Nepakļaujiet ierīci lietus iedarbībai. Ierīce nedrīkst būt nedz mitra, nedz to nedrīkst lietot mitrā vidē.

**Satura rādītājs:**
**Lappuse:**

1.	Levads .....	184
2.	Ierīces apraksts .....	184
3.	Piegādes komplekts .....	184
4.	Paredzētajam mērķim atbilstoša lietošana.....	184
5.	Drošības norādījumi .....	185
6.	Tehniskie raksturlielumi .....	188
7.	Uzstādīšana un lietošana .....	188
8.	Lietošanas sākšana.....	189
9.	Darba norādījumi.....	190
10.	Apkope .....	193
11.	Glabāšana .....	193
12.	Pieslēgšana elektrotīklam .....	193
13.	Likvidācija un atkārtota izmantošana .....	194
14.	Traucējumu novēršana.....	195

## 1. Levads

### Ražotājs: scheppach

Fabrikation von Holzbearbeitungsmaschinen GmbH  
Günzburger Straße 69  
D-89335 Ichenhausen

### Godātais klient,

Vēlam prieku un izdošanos, strādājot ar Jūsu jauno ierīci.

### Norādījums!

Šīs ierīces ražotājs saskaņā ar piemērojamo Vācijas Likumu par atbildību par ražojumiem nav atbildīgs par zaudējumiem, kas rodas šai ierīcei vai šīs ierīces dēļ saistībā ar:

- nepareizu lietošanu,
- lietošanas instrukcijas neievērošanu,
- trešo personu, nepilnvarotu speciālistu veiktu remontu,
- neoriģinālo rezerves daļu montāžu un nomaiņu,
- paredzētajam mērķim neatbilstošu lietošanu,
- elektroiekārtas atteici, neievērojot elektrības noteikumus un VDE noteikumus 0100, DIN 57113/ VDE0113.

### Ievērojiet!

Pirms montāžas un lietošanas sākšanas izlasiet visu lietošanas instrukcijas tekstu.

Šai lietošanas instrukcijai ir jāpalīdz Jums iepazīt elektroierīci un izmantot tās izmantošanas iespējas atbilstoši paredzētajam mērķim.

Lietošanas instrukcijā ir sniegti svarīgi norādījumi par drošu, pareizu un ekonomisku darbu ar elektroinstrumentu, lai izvairītos no riskiem, ietaupītu remonta izdevumus, samazinātu dīkstāves laikus un palielinātu elektroinstrumenta uzticamību un darbību.

Papildus šīs lietošanas instrukcijas drošības noteikumiem noteikti jāievēro attiecīgajā valstī piemērojamie noteikumi par elektroinstrumenta lietošanu.

Glabājiet lietošanas instrukciju pie elektroinstrumenta plastmasas maisiņā, sargājot no netīrumiem un mitruma. Pirms darba sākšanas tā jāizlasa un rūpīgi jāievēro ikvienam operatoram. Ar elektroinstrumentu drīkst strādāt tikai personas, kas pārzina elektroinstrumenta lietošanu un ir instruētas par ar to saistītajiem riskiem. Jāievēro noteiktais minimālais vecums. Papildus šajā lietošanas instrukcijā sniegtajiem drošības norādījumiem un attiecīgās valsts īpašajiem noteikumiem jāievēro vispārārstītie tehniskie noteikumi par konstruktīvi identisku ierīču lietošanu.

Mēs neuzņemamies atbildību par nelaimes gadījumiem vai zaudējumiem, kas rodas, ja neņem vērā šo instrukciju un drošības norādījumus.

## 2. Ierīces apraksts (1.-4. att.)

1. Aizmugurējais rokturis
2. Priekšējais rokturis
3. Priekšējais roku aizsargs / ķēdes bremze
4. Zāģa ķēde
5. Sprostuzgrieznis / SDS sistēma
6. Ķēdes zvaigznītes pārsegs
7. Asmens (vadsliede)
8. Aizmugurējais roku aizsargs
9. Tīkla barošanas kabelis
10. Robots atbalsts
11. Ieslēgšanas bloķēšanas mehānisms
12. Nostiepuma atslogošanas palīgierīce
13. Ieslēgšanas / izslēgšanas slēdzis
14. Eļļas tvertnes noslēgvāciņš
15. Eļļas līmeņa indikācija
16. Ķēdes zvaigznīte
17. Vadošā tapa
18. Lietošanas / pārslodzes indikācija

## 3. Piegādes komplekts

- Atveriet iepakojumu un uzmanīgi izņemiet ierīci.
- Noņemiet iepakojuma materiālu, kā arī iepakojuma un transportēšanas stiprinājumus (ja ir pieejami). Pārbaudiet, vai piegādes komplekts ir pilnīgs. Pārbaudiet, vai ierīce un piederumi transportēšanas laikā nav bojāti.
- Ja iespējams, uzglabājiet iepakojumu līdz garantijas termiņa beigām.

### Ievērībai

Ierīce un iepakojuma materiāls nav rotaļlietas! Bērni nedrīkst rotaļāties ar polimēru materiāla maisiņiem, plēvēm un sīkām detaļām! Pastāv norīšanas un nosmakšanas risks!

- Elektriskais ķēdes zāģis
- Lietošanas instrukcija
- Ķēde
- Asmens (ķēdes vadītājs)
- Asmens aizsargapvalks

## 4. Paredzētajam mērķim atbilstoša lietošana

Iekārta atbilst spēkā esošajai EK Mašīnu direktīvai.

Pirms darba sākuma visiem aizsargmehānismiem un drošības mehānismiem jābūt uzstādītiem uz iekārtas.

- Apkalpojošā persona darba zonā ir atbildīga trešo personu priekšā.
- Iekārta ir projektēta vienas personas vadībai.
- Ievērojiet visus drošības norādījumus un bīstamības norādes uz iekārtas.
- Uzturiet visus drošības norādījumus un bīstamības norādes uz iekārtas pilnā skaitā salasāma stāvoklī.



- Lietojiet iekārtu tikai tehniski nevainojamā stāvoklī, kā arī atbilstoši noteikumiem, apzinoties drošības aspektus un iespējamos riskus, ievērojot lietošanas instrukciju!
- Nekavējoties novērsiet (lieciet novērst) īpaši traucējumus, kas var kaitēt drošībai!
- Jāievēro ražotāja drošības, darba un apkopes noteikumi, kā arī tehniskajos datos minētie izmēri.
- Jāievēro atbilstošie nelaimes gadījumu novēršanas noteikumi un citi vispārārstītie drošības tehnikas noteikumi.
- Ierīci drīkst lietot, apkopt vai labot tikai personas, kuras to pārzina, un ir instruētas par riskiem. Patvaļīga izmaiņu veikšana ierīcē izslēdz ražotāja atbildību par šādu darbību rezultātā izrietošajiem bojājumiem.
- Ierīci drīkst lietot tikai ar ražotāja oriģinālajiem piederumiem un oriģinālajiem instrumentiem.
- Jebkura lietošana, kas neatbilst šim mērķim, ir uzskatāma par noteikumiem neatbilstošu. Par šādu darbību rezultātā izrietošajiem bojājumiem ražotājs nav atbildīgs; risku uzņemas vienīgi pats lietotājs.
- Ierīci nedrīkst izmantot komerciāliem, amatnieciskiem vai rūpnieciskiem mērķiem.
- Ja neesat pārliecināts par to, vai kāds darba apstāklis ir drošs vai nedrošs, nestrādājiet ar ierīci.
- Kēdes zāģis ir projektēts, lai zāģētu koksnī un mazus kokus, kuru diametrs nepārsniedz kēdes asmens garumu.

#### **Brīdinājuma norāde!**

Pirms ierīces lietošanas sākšanas jūsu pašu drošībai rūpīgi izlasiet šo rokasgrāmatu un vispārējos drošības norādījumus. Nododot ierīci trešām personām, kopā ar to vienmēr nododiet arī šo lietošanas instrukciju.

Ņemiet vērā, ka mūsu ierīces atbilstoši paredzētajam mērķim nav konstruētas komerciālai, amatnieciskai vai rūpnieciskai izmantošanai. Mēs neuzņemamies garantiju, ja ierīci izmanto komerciālos, amatniecības vai rūpniecības uzņēmumos, kā arī līdzīgās darbības.

## **5. Drošības norādījumi**

Pirms darba sākšanas ar šo instrumentu izlasiet visas norādes.

**Brīdinājums!** Ja izmantojat elektroinstrumentus, jums vajadzētu ievērot turpmākos pamata piesardzības pasākumus, lai mazinātu ugunsgrēka, elektriskā trieciena un personu savainojumu risku.

Precīzi izlasiet visas norādes un brīdinājuma norādes. Norāžu un brīdinājuma norāžu neievērošana var radīt elektrisko triecienu, ugunsgrēku un / vai smagus savainojumus. Labi uzglabājiet norādes un brīdinājuma norādes. Ar jēdzienu "ierīce" šajā gadījumā saprot elektriski darbināmas ierīces vai nu ar elektrisko barošanu no tīkla (ar tīkla barošanas kabeli) vai ar barošanu no akumulatora (bez tīkla barošanas kabeļa).

#### **Vispārējie drošības norādījumi**

- Pirms sākat strādāt ar elektrisko kēdes zāģi, labi iepazīstieties ar visiem vadības elementiem.
- Vingrinieties, kā rīkoties ar zāģi (apaļo kokmateriālu sagarumošana uz stekļiem), un ļaujiet pieredzējušam lietotājam vai speciālistam paskaidrot ierīces darbību, darbības principu, zāģēšanas tehniku un individuālos aizsardzības līdzekļus.
- Ievērojiet trokšņaizsardzību un vietējos noteikumus meža ciršanas laikā.
- Vietējie noteikumi var prasīt veikt kvalifikācijas testu. Jautājiet mežu pārvaldē.

#### **Elektroinstrumentu vispārējie drošības norādījumi**

##### **1. Darba vietas drošība:**

- **Uzturiet savu darba vietu tīru un labi apgaismotu.** Nekārtība vai neapgaismotas darba vietas var radīt nelaimes gadījumus.
- **Nestrādājiet ar elektrisko kēdes zāģi sprādzienbīstamā vidē, kurā atrodas viegli aizdedzināmi šķidrums, gāzes vai putekļi.** Elektroinstrumenti ģenerē dzirksteles, kas var aizdedzināt putekļus vai tvaikus.
- **Elektriskā kēdes zāģa lietošanas laikā nelaidiet klāt bērņus un citas personas.** Uzmanības novēršanas gadījumā jūs varat zaudēt kontroli pār ierīci.

##### **2. Elektriskā drošība:**

- **Elektriskā kēdes zāģa kontaktspraudnim jāiederas kontaktligzdā. Kontaktdakšu nekādā veidā nedrīkst izmainīt. Neizmantojiet adaptera kontaktspraudņus kopā ar iezemētiem elektroinstrumentiem.** Neizmainīti spraudņi un piemērotas kontaktligzdas mazina elektriskā trieciena risku.
- **Nepieļaujiet fizisko kontaktu ar iezemētām virsmām, piem., caurulēm, apkures aprīkojumu, plītni un ledusskapjiem.** Pastāv paaugstināts elektriskā trieciena risks, ja jūsu ķermenis ir iezemēts.
- **Sargājiet elektrisko kēdes zāģi no lietus vai slapjuma.** Ūdens iekļūšana elektroinstrumentā palielina elektriskā trieciena risku.

- **Neizmantojiet kabeli citam nolūkam, lai pār-nēsātu, uzkarinātu elektrisko ķēdes zāģi vai atvienotu kontaktspraudni no kontaktligzdas. Sargājiet vadu no karstuma, eļļas, asām malām vai kustīgām ierīces daļām.** Bojāti vai sapinušies vadi palielina elektriskā trieciena risku.
- **Kad darbojaties ar elektrisko ķēdes zāģi ārpus telpām, izmantojiet tikai pagarinātāja kabelus, kuri ir piemēroti arī darbiem ārpus telpām.** Darbiem ārpus telpām piemērota pagarinātāja kabeļa lietošana mazina elektriskā trieciena risku.
- **Ja elektriskā ķēdes zāģa lietošana mitrā vidē nav novēršama, izmantojiet noplūdstrāvas aizsargslēdži.** Noplūdstrāvas aizsargslēdža lietošana mazina elektriskā trieciena risku. Lietojiet noplūdstrāvas aizsargslēdži ar atkrišanas strāvu 30 mA vai mazāku.

### 3. Personu drošība:

- **Rīkojieties piesardzīgi un pievērsiet uzmanību tam, ko darāt, un strādājiet ar elektrisko ķēdes zāģi saprātīgi. Nelietojiet elektrisko ķēdes zāģi, ja esat noguris vai atrodaties narkotisko vielu, alkohola vai medikamentu iespaidā.** Neuzmanības brīdis elektriskā ķēdes zāģa lietošanas laikā var radīt nopietnus savainojumus.
- **Lietojiet individuālos aizsardzības līdzekļus un vienmēr uzlieciet aizsargbrilles.** Individuālo aizsardzības līdzekļu lietošana, piem., neslīdoši drošības apavi, aizsargķivere vai ausu aizsargi mazina savainojumu risku.
- **Nepieļaujiet nejaušu lietošanas sākšanu. Pārlicinieties, vai elektriskais ķēdes zāģis ir izslēgts, pirms jūs to pievienojat pie elektroapgādes, to satverat vai pārnēsājat.** Ja elektriskā ķēdes zāģa pārnēsāšanas laikā turat pirkstu uz slēdža vai ierīci ieslēgtā veidā pievienojat pie elektroapgādes, tad var notikt nelaimes gadījumi.
- **Pirms ieslēdzat elektrisko ķēdes zāģi, noņemiet regulēšanas darbarīkus vai uzgriežņu atslēgas.** Instruments vai atslēga, kas atrodas rotējošā ierīces daļā, var radīt savainojumus.
- **Nepieļaujiet nedabiskas ķermeņa pozas. Ieņemiet drošu stāvokli un vienmēr turiet līdzsvaru.** Tādējādi jūs varat elektrisko ķēdes zāģi labāk kontrolēt negaidītās situācijās.
- **Valkājiet piemērotu apģērbu.** Nevalkājiet plašas drēbes vai nelietojiet rotaslietas. Sargājiet matus, drēbes un cimdus no kustīgajām daļām. Kustīgās daļas var satvert vaļīgu apģērbu, rotaslietas vai garus matus.
- **Ja ir iespējams uzstādīt putekļu nosūkšanas iekārtas un putekļu uztveršanas iekārtas, pārlicinieties, vai tās ir pievienotas, un tiek pareizi izmantotas.** Putekļu nosūkšanas iekārtas izmantošana var mazināt bīstamību, ko rada putekļi.

**Brīdinājums!** Šis elektroinstruments darba laikā rada elektromagnētisko lauku. Šis lauks noteiktos apstākļos var traucēt aktīvo vai pasīvo medicīnisko implantu darbību. Lai mazinātu nopietnu vai nāvējošu savainojumu risku, personām ar medicīniskajiem implantiem pirms elektroinstrumenta lietošanas ieteicams konsultēties ar ārstu un ražotāju.

### 4. Elektriskā ķēdes zāģa izmantošana un apkalpošana:

- **Nepārslogojiet ierīci. Izmantojiet savā darbā šim nolūkam paredzētu elektroinstrumentu.** Ar piemēroto elektroinstrumentu jūs darbojaties labāk un drošāk norādītajā jaudas diapazonā.
- **Nelietojiet elektroinstrumentu, kuram ir bojāts slēdzis.** Elektroinstruments, kuru nav iespējams vairs ieslēgt vai izslēgt, ir bīstams, un tas ir jāsalabo.
- **Atvienojiet spraudni no kontaktligzdas, pirms veicat ierīces regulējumus, nomaināt piederumus vai noliekat projām ierīci.** Šis piesardzības pasākums novērš elektriskā ķēdes zāģa nejaušu iedarbināšanu.
- **Elektrisko ķēdes zāģi, ko nelietojat, uzglabājiet bērniem nepieejamā vietā. Neļaujiet lietot ierīci personām, kuras nepārzina šo ierīci vai nav izlasījušas šīs instrukcijas.** Elektroinstrumenti ir bīstami, ja tos lieto nepieredzējušas personas.
- **Rūpīgi kopiet elektrisko ķēdes zāģi. Pārbau-diet, vai kustīgās daļas darbojas nevainojami un neiestrēgst, vai daļas nav salūzušas vai bojātas tā, ka ir traucēta elektriskā ķēdes zāģa darbība. Lieciet pirms iekārtas izmantošanas salabot bojātās daļas.** Daudzu nelaimes gadījumu cēlonis ir slikti apkopti elektroinstrumenti.
- **Uzturiet griezējinstrumentus asus un tīrus.** Rūpīgi kopti griezējinstrumenti ar asām griezējmalām mazāk iestrēgst un ir vieglāk vadāmi.
- **Izmantojiet elektrisko ķēdes zāģi, piederumus, darbinstrumentus utt. atbilstoši šīm norādēm. Turklāt ņemiet vērā darba apstākļus un izpildāmo darbu.** Elektriskā ķēdes zāģa lietošana citiem, neparedzētiem lietošanas gadījumiem var radīt bīstamas situācijas.

### Serviss:

- **Uzticiet savu elektroinstrumentu labot tikai kvalificētiem speciālistiem un, izmantojot tikai oriģinālās rezerves daļas.** Tādējādi nodrošina to, ka būs saglabāta elektroinstrumenta drošība.

### Drošības norādījumi attiecībā uz ķēdes zāģiem

- **Kad zāģis darbojas, sargiet visas ķermeņa daļas no zāģa ķēdes. Pirms zāģa iedarbināšanas pārlicinieties, vai zāģa ķēde ne ar ko nesaskaras.** Strādājot ar ķēdes zāģi, viens neuzmanības moments var radīt to, ka zāģa ķēde satver apģērbu vai ķermeņa daļas.

- **Vienmēr turiet ķēdes zāģi ar labo roku aiz aizmugurējā roktura un ar kreiso roku aiz priekšējā roktura.** Ķēdes zāģa turēšana pretējā darba stājā palielina savainojumu risku, un to nedrīkst pielietot.
- **Turiet elektroierīci tikai aiz izolētajām satveršanas virsmām, jo zāģa ķēde varētu saskarties ar slēptu elektroinstalāciju.** Ja griezējinstrumentu saskaras ar elektrolīniju, tas var radīt to, ka ierīces atklātās metāla daļas nonāk zem sprieguma, kas savukārt lietotājam var radīt elektrisko triecienu.
- **Lietojiet aizsargbrilles un ausu aizsargus. Ir iesakāms papildu aizsargaprīkojums galvai, delnām, kājām un pēdām.** Piemērots aizsargapģērbs mazina savainošanās risku, ko rada apkārt lidojošs skaidu materiāls un nejauša saskare ar zāģa ķēdi.
- **Nestrādājiet ar ķēdes zāģi, atrodoties kokā.** Ja lieto ķēdes zāģi, atrodoties kokā, pastāv savainošanās risks.
- **Vienmēr ievērojiet stabilu stāju un lietojiet ķēdes zāģi tikai tad, ja jūs atrodaties uz stingra, droša un līdzena pamata.** Slidena pamatne vai nestabilas balsta virsmas, piem., uz kāpnēm var radīt līdzsvara zaudēšanu vai ķēdes zāģa kontroles zaudēšanu.
- **Zāģējot nospriegotu zaru, rēķinieties ar to, ka šis zars atlēks atpakaļ.** Ja spriegojums koksnes šķiedrās atbrīvojas, nospriegotais zars var trāpīt operatoram un / vai atņemt ķēdes zāģa kontroli.
- **Ievērojiet īpašu piesardzību, zāģējot pamežu un jaunus kokus.** Tīvais materiāls var iekerties zāģa ķēdē un atsisties pret jums vai izsist jūs no līdzsvara.
- **Pārnēsājiet ķēdes zāģi aiz priekšējā roktura izslēgtā stāvoklī ar zāģa ķēdi, kas vērsta prom no ķermeņa.** Transportējot vai uzglabājot ķēdes zāģi, vienmēr uzvelciet aizsargpārsegu. Rūpīga rīkošanās ar ķēdes zāģi mazina iespējamību nejauši saskarties ar zāģa ķēdi, kas darbojas.
- **Ievērojiet eļļošanas, ķēdes spriegojuma un piederumu nomaiņas norādes.** Nelietpratīgi nospriegota vai ieeļļota ķēde var vai nu saplīst, vai arī palielināt atsitienu risku. **Nodrošiniet, lai rokturi būtu sausi, tīri un nebūtu notraipīti ar eļļu un ziedi.**  
Taukaini, eļļaini rokturi ir slideni, un rada kontroles zaudēšanu.
- **Zāģējiet tikai koksni. Neizmantojiet ķēdes zāģi darbiem, kuriem tas nav paredzēts. - Piemērs: Neizmantojiet ķēdes zāģi plastmasas, mūra vai būvmateriālu zāģēšanai, kas nav no koka.** Ķēdes zāģa izmantošana noteikumiem neatbilstošiem darbiem var radīt bīstamas situācijas.

## Piesardzības pasākumi pret atsitienu

### Ievērojam! Atsitiens!

- Atsitiens var rasties, ja vadslīdes smaile saskaras ar kādu priekšmetu vai ja koksne lokās un zāģa ķēde iestrēgst zāģējuma.
- Saskare ar slīdes smaili dažos gadījumos var radīt negaidītu uz aizmuguri vērstu reakciju, kad vadslīde tiek sist uz augšu un operatora virzienā.
- Zāģa ķēdes iestrēgšana pie vadslīdes augšējās malas var strauji atsist slīdi operatora virzienā.
- Katra šāda reakcija var radīt to, ka jūs zaudējat zāģa kontroli un iespējams smagi savainojaties. Nepaļaujieties vienīgi uz ķēdes zāģi iebūvētajiem drošības mehānismiem.
- Jums kā ķēdes zāģa lietotājam vajadzētu veikt dažādus pasākumus, lai varētu strādāt bez nelaimes gadījumiem un savainojumiem.

Atsitiens ir elektroinstrumenta nepareizas vai kļūdainas lietošanas sekas. To var novērst, izmantojot piemērotus piesardzības pasākumus, kā turpmāk aprakstīts:

- Turiet zāģi ar abām rokām, pie kam ar īkšķi un pirkstiem aptverot ķēdes zāģa rokturus (L att.). Novietojiet ķermeni un rokas tādā pozīcijā, kurā jūs varat izturēt atsitienu spēkus.
- Ja veic piemērotus pasākumus, operators var savaldīt atsitienu spēkus. Nekad neatlaidiet ķēdes zāģi.
- Nepieļaujiet neraksturīgu stāju un nezāģējiet virs plecu augstuma.
- Tādējādi novērš nejaušu saskari ar slīdes smaili un nodrošina ķēdes zāģa labāku kontroli negaidītās situācijās.
- Vienmēr izmantojiet ražotāja norādītās rezerves slīdes un zāģa ķēdes.
- Nepareizas rezerves slīdes un zāģa ķēdes var radīt ķēdes plīšanu un / vai atsitienu.
- Ievērojiet ražotāja norādes par asināšanu un zāģa ķēdes apkopi.
- Pārāk zemu izvietoti dziļuma ierobežotāji palielina atsitienu tendenci.

### Papildu drošības norādījumi

- Izvietojiet savienošanas vadu tā, lai zari vai tamlīdzīgi priekšmeti zāģēšanas laikā to nesatvertu.
- Lietojiet noplūdstrāvas aizsargslēdzi ar atkrišanas strāvu 30 mA vai mazāku.
- Rūpīgi ievērojiet šajā lietošanas instrukcijā sniegtās apkopes, kontroles un servisa norādes.
- Bojāti aizsargmehānismi un daļas lietpratīgi jāsalabo vai jānomaina mūsu servisa centrā, ja lietošanas instrukcijā nav norādīts citādi.

- Pirms sākat strādāt ar elektrisko ķēdes zāģi, labi iepazīstieties ar visiem vadības elementiem. Vingrinieties, kā rīkoties ar zāģi (apažo kokmateriālu sagarumošana uz stēķiem), un ļaujiet pieredzējušam lietotājam vai speciālistam paskaidrot ierīces darbību, darbības principu, zāģēšanas tehniku un individuālos aizsardzības līdzekļus.

## 6. Tehniskie raksturlielumi

Ķēdes zāģa zāģēšanas parametri	
Griešanas garums	45,5 cm
Asmens garums	45,7 cm
Eļļas tvertnes tilpums	0,125 l
Eļļas tips	Nodilumizturīga eļļa
Zāģa ķēdes solis	3/8"
Piedziņas posmu biezums	1,27 mm
Zāģa ķēdes tips	Oregon 91PX062X
Dzenošās ķēdes zvaigznītes zobu skaits	6
Dzenošās ķēdes zvaigznītes zobu solis	3/8"
Ķēdes bremze	jā
Vadsliedes tips	Oregon 180SDEA041
Piedziņa	
Motors	230-240 V / 50 Hz
Motora nominālā jauda	2400 W
Maks. zāģēšanas ātrums	14 m/s
Kopsvars	5,5 kg
Svars bez asmens un ķēdes	4,8 kg

### Paturētas tiesības veikt tehniskas izmaiņas!

Skaņas intensitātes līmenis izmērīts saskaņā ar attiecīgajiem standartiem:

Skaņas spiediens  $L_{PA} = 93$  dB(A)

Skaņas jauda  $L_{WA} = 104,6$  dB(A)

Garantētais skaņas jaudas līmenis  $L_{WA} = 106$  dB(A)

Mērījuma kļūda  $K_{PA} = 3$  dB(A)

### Lietojiet dzirdes aizsargus.

Trokšņu iedarbība var izraisīt dzirdes zudumu.

Vibrācija  $A_{hv}$  (priekšējais rokturis) = 7,5 m/s<sup>2</sup>

Vibrācija  $A_{hv}$  (aizmugurējais rokturis) = 7,5 m/s<sup>2</sup>

Mērījuma kļūda  $K_{PA} = 1,5$  m/s<sup>2</sup>

- Norādītā vibrācijas emisijas vērtība ir mērīta saskaņā ar standartizētu pārbaudes metodi un to var izmantot elektroierīces salīdzināšanai ar citām ierīcēm.

- Norādīto vibrācijas emisijas vērtību var izmantot arī slodzes sākotnējai novērtēšanai.

### Brīdinājums!

- Vibrācijas emisijas vērtība var atšķirties no norādītās vērtības elektroinstrumenta faktiskās lietošanas laikā atkarībā elektroinstrumenta izmantošanas veida;
- Mēģiniet, cik vien iespējams, noturēt pēc iespējas mazāku vibrāciju radīto slodzi. Piemēram, vibrācijas slodzi var mazināt, ierīces lietošanas laikā valkājot cimdus un ierobežojot darba laiku ar darbarīku. Turklāt jāievēro visas darba cikla daļas (piemēram, laiki, kuros elektroinstrumenti ir izslēgti, un tādi, kad tas ir ieslēgts, bet darbojas bez slodzes).

## 7. Uzstādīšana un lietošana

### Brīdinājuma norāde!

Vienmēr lietojiet aizsargbrilles, ausu aizsargus, aizsargcimdus un stingras darba drēbes!

Izmantojiet ķēdes zāģi tikai ar norādītās jaudas atļautajiem pagarinātāja kabeljiem (ar gumijas apvalku) un ar pieslēgumiem, kas ir atļauti darbiem ārpus telpām un der zāģa kontaktspraudnim.

Ķēdes zāģis ir aprīkots ar bloķēšanas shēmu. Tā darbojas tikai tad, ja jūs ar vienu roku vienlaikus nospiežat slēdzi 11 un 13.

Ja ķēdes zāģis nedarbojas, tad ķēdes bremze jāatbrīvo ar priekšējo roku aizsargu (3).

### Ieslēgšana

- Atbrīvojiet ķēdes bremzi (3), nospiediet ieslēgšanas bloķēšanas mehānismu (11) un nospiediet ieslēgšanas / izslēgšanas slēdzi (13).
- Pielieciet robotā atbalsta apakšējo zobu (2. att., J) pie koksnes. Paceliet ķēdes zāģi aiz aizmugurējā roktura (1), un iezāģējiet koksni. Pārvietojiet ķēdes zāģi mazliet uz aizmuguri, un tad pielieciet robotu atbalstu mazliet dziļāk.
- Esiet piesardzīgs ar saplaisājošu koksni, jo kokmateriāla gabali var noplīst.

### Ievērībai!

Pēc ieslēgšanas ķēdes zāģis uzreiz darbojas ar maksimālo ātrumu.

### Izslēgšana

- Lai izslēgtu, atlaidiet ieslēgšanas / izslēgšanas slēdzi (13) uz aizmugurējā roktura.
- Izslēdzot ar ieslēgšanas / izslēgšanas slēdzi, ķēdes zāģis apstājas pēc 1 sekundes ar spēcīgu dzirksteļu veidošanos. Tas ir pilnīgi normāli, un neietekmē ķēdes zāģa pienācīgo darbību.
- Pēc darba ar ķēdes zāģi: Vienmēr notīriet zāģa ķēdi un asmeni, un piestipriniet atpakaļ ķēdes aizsargu.

- Aktivizējot ķēdes bremzi, notiek ķēdes zāģa tūlītēja deaktivizēšana

### Darbības / pārslodzes indikācijas skaidrojums (2. att., 18. poz.)

Zaļā gaismas diode:

Deg zaļā gaismas diode, kad ierīce darbojas.

Sarkanā gaismas diode:

Deg sarkanā gaismas diode, kad ierīce ir pārslogota, un nodziest tikai pēc atkārtotas ieslēgšanas / izslēgšanas.

## 8. Lietošanas sākšana

Elektroapgādes voltāžai un strāvas veidam jāsakrīt ar norādēm datu plāksnītē.

Pirms darba sākuma vienmēr jāpārbauda ķēdes zāģa pienācīgā darbība un drošā lietošana.

Pārbaudiet arī to, vai ķēde ir labi saeļļota, un vai eļļas līmenis ir pietiekami augsts (sk. 4. att.). Ja eļļas līmenis atrodas apm. 5 mm virs apakšējās atzīmes, jāpapildina eļļa. Ja eļļas līmenis ir augstāks, varat sākt darbu.

- Ieslēdziet ķēdes zāģi un turiet virs pamatnes. Ķēdes zāģis nedrīkst skart pamatni. Drošības apsvērumu dēļ šajā gadījumā jāievēro minimālais atstatums 20 cm. Ja jūs atklājat eļļas pēdas, kuras palielinās, tas nozīmē, ka ķēdes eļļošanas sistēma pienācīgi darbojas. Ja jūs nevarat konstatēt nekādas eļļas pazīmes, vispirms notīriet eļļas izplūdes atveri (2. att., C), ķēdes spriegotāja augšējo urbumu (3. att., E) un eļļas vadu. Ja nepieciešams vērsieties specializētā uzņēmumā. (Taču iepriekš izlasiet atbilstošās norādes sadaļā “Ķēdes smērēļļas papildināšana”).
- Pēc vajadzības pārbaudiet arī ķēdes spriegojumu un nokari (sk. par to sadaļu “Zāģa ķēdes spriegojums”).
- Pārbaudiet ķēdes bremzes pienācīgo darbību (sk. par to arī sadaļu “Ķēdes bremzes atbrīvošana”).

### Montāža

Vadsliedes un ķēdes piestiprināšana (1., 2., 3. att.)

**Brīdinājuma norāde!** Ja zāģis jau bija pievienots pie elektroapgādes: vienmēr vispirms atvienojiet ierīci no elektroapgādes. Veicot jebkādus darbus ar zāģi / zāģim, lietojiet aizsargcimdus.

Svarīga norāde! Priekšējam roku aizsargam (3) vienmēr jābūt augšējā (vertikālā) pozīcijā (5. att.).

Vadsliedi un zāģa ķēdi piegādā atsevišķi, tātad neuzstādītā veidā. Montāžas laikā vispirms atskrūvējiet sprostuzgriezni (SDS sistēma / 5), un tad noņemiet ķēdes zvaigznītes pārsegu (6). Vadošai tapai (17) jāatrodas vadīklas vidū.

Pēc vajadzības piergulējiet ķēdes spriegojumu ar regulēšanas ritenīti (5a / 3.att.).

**Brīdinājuma norāde!** Lai nepieļautu savainojumus, ko rada asas malas, ķēdes montāžas, spriegošanas un pārbaudes laikā vienmēr jālieto aizsargcimdi!

Pirms vadsliedes ar zāģa ķēdi montāžas pārbaudiet zobu zāģēšanas virzienu! Kustības virzienu parāda ar bultiņu uz ķēdes zvaigznītes pārsega (6). Lai noteiktu zāģēšanas virzienu, var būt nepieciešams apgriezt otrādi zāģa ķēdi (4).

Turiet vadsliedi (7) vertikāli ar smaili uz augšu, un piestipriniet zāģa ķēdi (4), turklāt sāk pie vadsliedes smailēs. Pēc tam uzstāda vadsliedi ar zāģa ķēdi:

- Piestipriniet vadsliedi ar zāģa ķēdi pie ķēdes zvaigznītes (16) un vadošās tapas (17). Ievērojiet, lai regulēšanas plāksne (7a / 3. att.) būtu vērsta pret jums!
- Regulēšanas plāksne (7a) ir nostiprināta pie vadsliedes (7) ar skrūvi F.
- Vadiet zāģa ķēdi ap ķēdes zvaigznīti (16), un pārbaudiet, vai tā ir pareizi izvietota (sk. 3. att.).
- Piestipriniet augšā ķēdes zvaigznītes pārsegu (6), un uzmanīgi nostipriniet ar sprostuzgriezni (5). Tagad vēl pareizi jānospriego zāģa ķēde.

### Zāģa ķēdes spriegošana

#### Brīdinājuma norāde!

Veicot jebkādus darbus ķēdes zāģim, iepriekš atvienojiet ierīci no elektroapgādes!

Veicot jebkādus darbus ķēdei, vienmēr lietojiet aizsargcimdus!

- Zāģa ķēdei (4) noteikti jāatrodas vadsliedē (7)!
- Griežiet ārējo pogu pulksteņrādītāja virzienā (5a / 3. att.), līdz zāģa ķēde ir pareizi nospriegota, tad griežiet iekšējo pogu (no 5), lai vadsliedi nofiksētu šajā pozīcijā.
- Kamēr pievelk iekšējo pogu, vadsliede jābīda uz augšu.
- Tad atkārtoti pārbaudiet zāģa ķēdes spriegojumu.
- Ķēde nedrīkst būt pārāk stipri nospriegota. Aukstos laika apstākļos jābūt iespējamam pacelt ķēdi vadsliedes vidū par apm. 5 mm.
- Labi pievelciet sprostuzgriezni (5).
- Siltos laika apstākļos ķēde izplešas, un tad tā kļūst vaļīgāka. Šajā gadījumā pastāv risks, ka ķēde novirzīsies no vadsliedes.
- Tādēļ pēc vajadzības tā savlaicīgi papildus jānospriego.
- Ja bija papildus nospriegota iesildīta zāģa ķēde, tā darba beigās atkārtoti jāpalaiž vaļīgāk. Jo citādi atdzišanas un ar to saistītās zāģa ķēdes savilkšanās gadījumā ķēdes spriegojums kļūtu pārāk liels.
- Zāģa ķēdei jāpiestrādājas apm. 5 minūtes. Šajā gadījumā ķēdes eļļošana ir īpaši svarīga. Pēc piestrādes jāpārbauda ķēdes spriegojums un, ja nepieciešams, jāpieregulē.

## 9. Darba norādījumi

### Kēdes zāģa transportēšana

Pirms kēdes zāģi drīkst transportēt, vienmēr atvienojiet tīkla kontaktspraudni no kontaktligzdas, un piestipriniet kēdes aizsargu pāri slidei un kēdei. Ja ar kēdes zāģi jāizpilda vairāki zāģējumi, tad starp zāģējumiem zāģis jāizslēdz.

### Pagarinātāja kabelis

Drīkst izmantot tikai pagarinātāja kabelus, kuri ir izstrādāti lietošanai ārpus telpām. Kabeļa šķēsgriezumam (pagarinātāja kabeļa maks. garums: 75 m) jābūt vismaz 2,5 mm<sup>2</sup>. Pagarinātāja kabelim drošības nolūkos jābeidzas ar cilpu, kuru izvada caur korpusa nostiepuma atslogošanas palīgierīci (M att.). Pagarinātāja kabeli, kuru garums pārsniedz 30 m, nelabvēlīgi ietekmē kēdes zāģa jaudu.

### Kēdes eļļošana

Lai pasargātu no nodiluma, zāģa kēde un vadsliede lietošanas laikā vienmērīgi jāeļļo. Eļļošana notiek automātiski. Nekad nestrādājiet bez kēžu eļļošanas sistēmas. Ja kēde darbojas sausā veidā, tad viss zāģēšanas mehānisms īsā laikā tiek nopietni bojāts. Tādēļ pirms katra darba sākuma pārbaudiet kēžu eļļošanas sistēmu un eļļas līmeni (4. att.). Nesāciet lietot zāģi, ja eļļas līmenis atrodas zemāk par atzīmi "Min."

- Min.: ja eļļas līmenis indikācijā (15) atrodas virs tikai 5 mm virs apakšējās atzīmes, jāpapildina eļļa.
- Max.: uzpildiet eļļu, līdz būs sasniegts indikācijas (15) maksimālais līmenis.

### Kēžu smērviena

Zāģa kēdes un vadsliedes ilgizturību lielā mērā nosaka arī izmantotas smērvienas kvalitāte. Nelietojiet nolietotu eļļu! Izmantojiet tikai ekoloģiski nekaitīgu smērvienā. Kēžu smērvienā drīkst glabāt tikai tādās tvertnēs, kuras izpilda attiecīgās prasības.

### Asmens

Asmens (7) tiek stipri noslogots īpaši pie smailis (izcīļņa) un apakšā. Lai nepieļautu vienpusēju nolietojumu, apgrieziet vadsliedi otrādi, kad asināt kēdi.

### Kēdes zvaigznīte

Īpaši stipri tiek noslogota kēdes zvaigznīte (16). Ja jūs zobiem atklājat dziļas nolietojuma pēdas, tad kēdes zvaigznīte jānomaina. Nodilusi kēdes zvaigznīte samazina zāģa kēdes ilgizturību. Kēdes zvaigznītes nomaiņa jāveic specializētā tirdzniecības uzņēmumā vai specializētā uzņēmumā.

### Kēdes aizsargs

Kēdes aizsargs jāpiestiprina pāri kēdei un vadslidei uzreiz pēc darba beigām un transportēšanas gadījumā.

### Kēdes bremze

Ja rodas zāģa atsitiens, notiek kēdes bremzes aktivizēšana (3), izmantojot priekšējo roku aizsargu (3). Priekšējo roku aizsargu (3) spiež ar delnas ārējo virsmu uz priekšu. Tādējādi ar kēdes bremzi apstādina kēdes zāģi vai motoru 0,15 sek. laikā. (5. att. H).

### Kēdes bremzes atbrīvošana (5. att.)

Lai zāģi atkal sagatavotu darbam, atkārtoti jāatbrīvo zāģa kēdes nosprostojums. Šim nolūkam vispirms izslēdziet kēdes zāģi.

Tad atlociet atpakaļ priekšējo roku aizsargu (3) tā vertikālajā sākuma pozīcijā, līdz tas nofiksējas (5. att., I). Līdz ar to kēdes bremze atkal ir pilnīgi darbspējīga.

### Kēdes zāģa aizsargs

Kēdes zāģi nedrīkst izmantot lietus laikā vai mitros apstākļos.

**Brīdinājuma norāde!** Ja pagarinātāja kabelis ir bojāts, nekavējoties atvienojiet kontaktspraudni no kontaktligzdas. Nedrīkst strādāt ar bojātu kabeli.

- Pārbaudiet, vai kēdes zāģim nav bojājumu. Pirms ierīces atkārtotas lietošanas rūpīgi pārbaudiet, vai aizsargmehānismi vai iespējams mazliet bojātās daļas darbojas nevainojami un atbilstoši paredzētajam mērķim.
- Pārbaudiet kustīgo daļu pienācīgo darbību.
- Visām daļām jābūt pareizi uzstādītām, un jāizpilda visi nosacījumi, lai nodrošinātu nevainojamu kēdes zāģa darbību.
- Bojātie drošības mehānismi un daļas pienācīgi jāsalabo vai jānomaina specializētā uzņēmumā; izņemot gadījumus, ja šajā lietošanas instrukcijā ir atrodams citādas prasības.

### Norādes par praktisko lietošanu

#### Atsitiens

Jūs nepieļaujiet zāģēšanas nelaimes gadījumus, ja jūs nezāģējat ar vadsliedes smaili, jo tādā gadījumā zāģis var pēkšņi atlēkt uz augšu un atpakaļ.

Strādājot ar zāģi vienmēr lietojiet visu aizsargaprīkojumu un stingras darba drēbes.

Atsitiens ir uz augšu un / vai uz aizmuguri vērsta vadsliedes kustība, kura var rasties, ja zāģa kēde ar asmens smaili saduras ar šķērsli (priekšmetu).

Vienmēr labi nostipriniet darba materiālu. Lietojiet iespīlēšanas mehānismus, lai noturētu darba materiālu. Tas atvieglo kēdes zāģa drošo vadību ar abām rokām.

Atsitiens izraisa zāģa nekontrolētu darbību, šāds risks pastāv īpaši vaļīgai vai neasai zāģa kēdei. Nepietiekami uzasināta kēde palielina atsitiena risku. Nekad nezāģējiet virs plecu augstuma.

## Padomi zāga praktiskai lietošanai

### Svarīgi norādījumi

- Izmantojiet ierīci vienīgi koksnes zāgēšanai. Neapstrādājiet metālu, plastmasu, mūri, būvniecības materiālu, kas nav no koka, utt.
- Izslēdziet motoru, ja zāģis nonāk saskarē ar kādu svešķermeni. Pārbaudiet zāģi, un, ja nepieciešams, salabojiet to.
- Sargiet ķēdi no netīrumiem un smiltīm. Pat nelieli netīrumu daudzumi var ātri notrulināt ķēdi un palielināt atsietna reakcijas risku.
- Sāciet vingrināties, sazāģējot mazākus koka stumbrus, lai izjustu šīs ierīces darbību, pirms jūs sākat nopietnākus uzdevumus.
- Spiediet ķēdes zāga korpusu pret koka stumbru, kad sākat zāģēšanu.
- Ļaujiet zāģim strādāt jums par labu. Izdariet tikai nelielu spiedienu uz leju.
- Lai pēc ķēdes izvades no koksnes, nezaudētu ierīces kontroli, jums nevajadzētu zāģējuma beigās izdarīt spiedienu uz zāģi.

### Koku ciršana - tikai ar atbilstošu sagatavotību

Uzmanību! Ievērojiet nolūzušus vai atmirušus zarus, kuri zāģēšanas laikā var nokrist un izraisīt nopietnus savainojumus. Nezaģējiet ēku vai elektrolīniju tuvumā, ja nezināt kādā virzienā kritīs nocirstais koks. Nestrādājiet pa nakti, jo tad jūs slīktāk redzat, vai lietus, sniega vai vētras laikā, jo nav paredzams koka krišanas virziens.

- Iepriekš plānojiet darbu ar ķēdes zāģi.
- Darba zonai ap koku vajadzētu būt brīvai, lai jums būtu droša pozīcija.
- Veicot zāģēšanas darbus nogāzē, operatoram vienmēr vajadzētu uzturēties darba zonas augstāk izvietotajā plaknē, jo koks paredzami pēc nociršanas rīpos vai slīdēs uz leju.
- Ievērojiet nolūzušus vai nokaltušus zarus, kuri varētu nokrist un izraisīt nopietnus savainojumus.

### Šādi apstākļi var ietekmēt koka krišanas virzienu:

- Vēja virziens un ātrums
- Koka slīpums. Slīpums ne vienmēr ir identificējams sakarā ar nelīdzenu vai stāvu teritoriju. Nosakiet koka slīpumu, izmantojot svērtēni vai līmeņrādi.
- Zaru augšana (un līdz ar to svars) tikai vienā pusē.
- Apkārt esoši koki vai šķēršļi

Ja zāģēšanu un ciršanu vienlaikus veic vairākas personas, tad atstatumam starp cērtošajām un zāģējošajām personām vajadzētu būt vismaz cērtamā koka dubultais augstums. Koku ciršanas laikā jāuzmana, lai citas personas netiktu pakļautas riskam, netiktu trāpīts elektrolīnijām un netiktu izraisīti materiālie zaudējumi. Ja kāds koks nonāk saskarē ar elektrolīniju, tad nekavējoties par to jāziņo elektroapgādes uzņēmumam.

Ievērojiet sabojātās un sapuvušās stumbra daļas. Ja stubrs ir sapuvis, tas var pēkšņi salūzt un uzkrīst jums virsū. Pārliedzieties, vai ir pieejama pietiekama vieta cērtamajam kokam. Ievērojiet atstatumu 2 1/2 koka garumus līdz tuvākajai personai vai citiem objektiem. Motora troksnis var nomākt brīdinājuma saucienus.

Aizvāciet netīrumus, akmeņus, vajlgo mizu, naglas, skavas un stiepli no zāģēšanas vietas.

### Turiet brīvu evakuācijas ceļu (A att.)

Pirms ciršanas vajadzētu ielānot evakuācijas ceļu un, ja nepieciešams, atbrīvot. Evakuācijas ceļam vajadzētu virzīties slīpi uz aizmuguri prom no sagaidāmās krišanas līnijas (A att.).

Pozīcija 1: Evakuācijas ceļš

Pozīcija 2: Koka krišanas virziens

### Lielu koku ciršana - tikai ar atbilstošu sagatavotību (sākot ar 15 cm diametru)

Lielu koku ciršanai izmanto aizzāģējuma metodi. Turklāt atbilstoši vajadzīgajam krišanas virzienam sānos no koka izzāģē ķīli. Pēc tam, kad koka otrajā pusē bija veikts gāšanas zāģējums, koks krīt ķīļa virzienā.

**Norāde!** Ja kokam ir lielas balstsaknes, tās vajadzētu novākt, pirms veic ieroba iezāģējumu. Ja zāģi izmanto balstsakņu novākšanai, zāga ķēdei nevajadzētu skart pamatni, lai nenotrulinātu ķēdi.

### Koka aizzāģēšana un ciršana (B-C att.)

- Zāģējiet taisnā leņķī pret krišanas virzienu ierobu 1/3 dziļumā no koka diametra. Vispirms veiciet apakšējo horizontālo ieroba zāģējumu (B att., poz. 1). Tādējādi nepieļauj zāga ķēdes vai vadslīdes iespīšanu, veidojot otro ieroba zāģējumu (B att., poz. 2). Tagad izvāciet izzāģēto ķīli.
- Pēc tam koka pretējā pusē varat izpildīt gāšanas zāģējumu (B att., poz. 3). Šim nolūkam pielieciet zāģi apm. 5 cm virs ieroba vidus. Izpildiet gāšanas zāģējumu paralēli horizontālajam ieroba zāģējumam. Iezāģējiet gāšanas zāģējumu (poz. 3) tikai tik dziļi, lai vēl paliktu tiltiņš (poz. 4) (gāšanas ribiņa), kas varētu darboties kā šarnīrs. Tiltiņš novērš to, ka koks griežas un krīt nepareizā virzienā. Nepārzāģējiet tiltiņu.

**Norāde!** Kad gāšanas zāģējums pietuvojas tiltiņam, kokam vajadzētu sākt krist. Ja rādās, ka koks iespējams nekritis vajadzīgajā virzienā vai atliecas atpakaļ un iespēj zāga ķēdi, pārtrauciet gāšanas zāģējumu, zāģējuma atvēršanai un koka pārlīkšanai vajadzīgajā krišanas līnijā izmantojiet koka, plastmasas vai alumīnija ķīļus.

Ja koks sāk krist, izņemiet ķēdes zāģi no zāģējuma, izslēdziet, nolieciet un atstājiet bīstamo zonu pa ielānoto evakuācijas ceļu. Ievērojiet nokrītošos zarus un nepaklūpiet.

- Ievērojiet pazīmes, kad koks sāk krist: Krakšķoši trokšņi, atverošais gāšanas zāģējums vai kustības augšējos zaros.
- Nezāģējiet daļēji nocirstos kokus ar šo zāģi, lai nepieļautu savainojumus. Uzmanieties no īpaši daļēji nocirstajiem kokiem, kuri nav atbalstīti. Ja koks pilnīgi nenokrīt, noņemiet zāģi un piepalīdziet, izmantojot trošu vinču, bloku ar āķi vai vilcēju.

#### **Nocirsta koka zāģēšana (baļķa sadalīšana)**

Jēdziens “baļķa sadalīšana” apzīmē nocirsta koka sadalīšanu baļķos ar attiecīgi vajadzīgu garumu.

**Uzmanību!** Nenostājieties uz baļķa, kuru šobrīd zāģējat. Baļķis varētu aizripot, un jūs zaudēsiet savu pozīciju un ierīces kontroli. Nekad neizpildiet zāģēšanas darbus uz stāvas pamatnes. Ievērojiet drošu pozīciju un ķermeņa svara vienmērīgu sadalījumu uz abām pēdām. Ja iespējams, zem baļķa vajadzētu būt paliktiem zariem, brusām vai kļītiem un tam vajadzētu būt atbalstītam.

#### **Svarīgi norādījumi**

- Vienmēr zāģējiet tikai vienu baļķi vai zaru.
- Ievērojiet piesardzību, zāģējot sašķeltu koksni. Jums var trāpīt asas koksnes daļiņas.
- Zāģējiet mazus baļķus vai zarus uz stēķiem. Zāģējot baļķus, neviena cita persona nedrīkst turēt baļķi. Nenostipriniet baļķi arī ar kāju vai pēdu.
- Neizmantojiet zāģi tajās vietās, kurās baļķi, saknes un citas stumbra daļas ir savstarpēji sapinušās. Izvelciet baļķus brīvā vietā, un turklāt vispirms paņemiet atbrīvotos baļķus.

#### **Dažādi zāģējumi baļķa sadalīšanai (D. att.)**

**Uzmanību!** Ja zāģis iestrēgst kādā baļķī, nevelciet to ārā ar spēku. Jūs varat zaudēt ierīces kontroli un turklāt gūt smagus savainojumus un / vai bojāt zāģi. Apturiet zāģi un iedzeniet plastmasas vai koka kļīti zāģējumā, līdz zāģis ir iespējams viegli izvilkt. Atkal iedarbiniet zāģi un atkārtoti uzmanīgi pielieciet pie zāģējuma. Nekad neiedarbiniet zāģi, ja tas ir iestrēdzis baļķī.

#### **Augšējais zāģējums (E att., poz. 1)**

Lai veiktu augšējo zāģējumu, pielieciet ierīci baļķa augšpusē un turklāt turiet zāģi pret baļķi. Veicot augšējo zāģējumu, izdariet tikai nelielu spiedienu uz leju.

#### **Apakšējais zāģējums (E att., poz. 2)**

Lai veiktu apakšējo zāģējumu, pielieciet ierīci baļķa apakšpusē un turklāt turiet zāģa augšpusi pret baļķi. Veicot apakšējo zāģējumu, izdariet tikai nelielu vilkšanu uz augšu. Stingri turiet zāģi, lai varētu kontrolēt ierīci. Zāģis spiež uz leju (jūsu virzienā).

**Uzmanību!** Nekad neturiet zāģi otrādi apakšējā zāģējuma veikšanai. Šajā pozīcijā jūs nevarat kontrolēt ierīci. Vienmēr izpildiet pirmo zāģējumu baļķa saspiešanas pusē. Baļķa saspiešanas puse ir tur, kur koncentrējas baļķa svara spiediens.

#### **Baļķa sadalīšana bez balstiem (F att.)**

- Ja koka stumbra viss garums ir vienmērīgi izvietots, tad zāģē no augšas (poz. 1).
- Uzmanieties, lai neiezāģētu pamatnē.

#### **Baļķa sadalīšana, kas atbalstīts vienā pusē (G att.)**

- Ja koka stumbrs vienā galā ir atbalstīts, izpildiet pirmo zāģējumu (poz. 1) no apakšpusē (1/3 no baļķa diametra), lai nepieļautu sašķelšanos
- Otrā zāģējumu izpildiet no augšas (2/3 diametra) pirmā zāģējuma augstumā, lai nepieļautu iespiešanu.

#### **Baļķa sadalīšana, kas atbalstīts abās pusēs (H att.)**

- Ja koka stumbrs abos galos ir atbalstīts, izpildiet pirmo zāģējumu (poz. 1) no augšpusē (1/3 no baļķa diametra), lai nepieļautu sašķelšanos.
- Otrā zāģējumu izpildiet no apakšas (2/3 diametra) pirmā zāģējuma augstumā, lai nepieļautu iespiešanu.

#### **Atzarošana un apgriešana**

**Uzmanību!** Vienmēr sargieties un aizsargāties pret atsitienu. Veicot atzarošanu vai zaru apgriešanu, nekad neļaujiet ķēdei, kas darbojas, vadslīdes smailē saskarties ar citiem zariem vai objektiem. Šāds kontakts var izraisīt nopietnus savainojumus.

**Uzmanību!** Nekad nekāpiet kokā, lai veiktu atzarošanu vai apgriešanu. Nestājieties uz kāpnēm, kāpņu laukumiņiem utt. Jūs varētu zaudēt līdzsvaru un ierīces kontroli.

#### **Svarīgi norādījumi**

- Strādājiet lēnām un noturiet zāģi ar abām rokām. Ievērojiet drošu stāvēšanas pozīciju un līdzsvaru.
- Uzmanieties no atpakaļ atlecošām stumbra daļām. Esiet ārkārtīgi uzmanīgs, zāģējot mazas stumbra daļas. Lokans materiāls var ieķerties zāģa ķēdē un atlēkt uz pretējo pusi vai izsist jūs no līdzsvara.
- Uzmanieties no atpakaļ atlecošām stumbra daļām. Tas īpaši attiecas uz saliektiem vai noslogotiem zariem. Nepieļaujiet saskari ar zaru vai zāģi, kad samazinās koksnes spriegojums.
- Uzturiet brīvu savu darba zonu. Atbrīvojiet ceļu no zariem, lai pār tiem nepakluptu.

#### **Atzarošana (J att.)**

- Atzarošana nozīmē zaru atdalīšanu no nocirstā koka.



- Atstājiet lielākos zarus zem nocirstā koka un izmantojiet tos kā balstu, kamēr jūs turpināt darbu.
- Sāciet nocirstā koka apakšdaļā un turpiniet darbu virzienā uz smaili. Noņemiet mazākās stumbra daļas, izpildot zāģējumu augšanas virzienā (bultiņas J att.).
- Turklāt uzmaniet, lai koku vienmēr atstātu starp sevi un zāģi.
- Novāciet lielākos, balstošos zarus, izmantojot sadaļā “Balņa sadalīšana bez balstiem” aprakstītās metodes.
- Zarus, kas ir nospriegoti, vienmēr zāģējiet no apakšas uz augšu, lai nepieļautu zāģa iestrēgšanu.
- Novāciet mazas brīvi karājošās stumbra daļas, vienmēr izpildot augšējo zāģējumu. Izpildot apakšējo zāģējumu, jūs varētu uzkrīst zāģim vai to iespiest.

### Apgriešana (I att.)

Uzmanību! Apgrieziet zarus tikai plecu augstumā vai zemāk par plecu augstumu. Nekad nezāģējiet zarus virs plecu augstuma. Atstājiet šos darbus speciālistam.

- Izpildot pirmo zāģējumu (poz. 1), zāģējiet 1/3 apakšējā zara daļā.
- Tad ar otro zāģējumu (poz. 2) pilnīgi pārzāģējiet zaru. Trešais zāģējums (poz. 3) ir augšējais zāģējums, ar kuru jūs atdalāt zaru 2,5 līdz 5 cm no balņa.

### Zāģēšana nogāzē (K att.)

Veicot zāģēšanas darbus nogāzē, vienmēr stāviet augstāk par koka stumbru (K att.). Lai “nozāģēšanas” brīdī saglabātu pilnīgu kontroli, zāģējuma beigās samaziniet piespiešanas spēku, neatlaižot ķēdes zāģa rokturu satvērumu.

**Uzmanību!** Ķēdes zāģis nedrīkst skart pamatni.

Pēc zāģējuma pabeigšanas nogaidiet zāģa ķēdes apstādināto stāvokli, pirms tur noņem ķēdes zāģi. Vienmēr izslēdziet ķēdes zāģa motoru, pirms no viena koka pāriet pie nākamā.

## 10. Apkope

Brīdinājuma norāde! Pirms jebkādiem darbiem ķēdes zāģim, iepriekš jāatvieno ierīce no elektroapgādes!

- Vienmēr uzturiet motora korpusa ventilācijas spraugas tīras un brīvas.
- Pašiem drīkst izpildīt tikai šajā lietošanas instrukcijā aprakstītos apkopes darbus. Visi pārējie apkopes uzdevumi jāveic mūsu klientu servisam.
- Zāģi nekādā veidā nedrīkst izmainīt, jo tad vairs nebūs garantēta ierīces drošība.
- Ja ķēdes zāģis, neskatoties uz rūpīgu kopšanu un apkopi, kādreiz tomēr nedarbojas pareizi, lieciet to salabot specializētajā uzņēmumā.

### Ķēdes smērēļļas papildināšana

Notīriet eļļas tvertnes noslēgvāciņu (14) pirms atvēršanas, lai piesārņojumi nevarētu iekļūt tvertnē. Strādājot ar zāģi, pārbaudiet eļļas tvertnes saturu eļļas līmeņrādīt (15). Pēc tam atkal labi noslēdziet noslēgvāciņu (14) un noslaukiet iespējami pārlījušo eļļu.

### Zāģa ķēdes asināšana

Šo zāģa ķēdi ātri un profesionāli pārslīpēs specializētā tirdzniecības uzņēmumā. Jūs saņemsiet specializētā tirdzniecības uzņēmumā arī palīgierīces ķēdes asināšanai, ar kurām jūs pats varēsiet asināt zāģa ķēdi. Ievērojiet atbilstošo lietošanas instrukciju. Rūpīgi kopiet šos instrumentus. Uzturiet šos instrumentus asus un tīrus, lai darbs veiktos labāk un drošāk. Ievērojiet apkopes noteikumus un instrumentu nomaiņas norādes.

### Servisa informācija

Jāievēro, ka šim ražojumam šādas daļas ir pakļautas lietošanas vai dabiskajam nodilumam, vai šādas daļas ir nepieciešamas kā patērējamie materiāli.

Nodilstošās detaļas\*: Zāģa ķēde, vadsliede, ķēdes eļļa, ogles sukas, robots atbalsts

\* nav obligāti iekļauts piegādes komplektā!

## 11. Glabāšana

- Pirms katras transportēšanas un katras glabāšanas reizes nostipriniet ķēdes aizsargu.
- Glabājiet ierīci sausā un bērniem nepieejamā vietā.
- Ja ierīci nelieto, glabājiet to tā, lai nepilnvarotas personas to nevarētu iedarbināt.

### Brīdinājums!

Neglabājiet ierīci neaizsargātā veidā ārpus telpām vai mitrā vidē

## 12. Pieslēgšana elektrotīklam

Instalētais elektromotors ir pieslēgts darbam gatavā veidā. Pieslēgums atbilst attiecīgajiem VDE un DIN noteikumiem. Klienta elektrotīkla pieslēgumam un izmantotajam pagarinātajam jāatbilst šiem noteikumiem.

- Ražojums izpilda standarta EN 61000-3-11 prasības un uz to attiecas speciālie pieslēgšanas noteikumi. Tas nozīmē, ka izmantošana pie brīvi izvēlētajām pieslēguma vietām nav pieļaujama.
- Ierīce nelabvēlīgu tīkla parametru gadījumā var radīt pārejošas sprieguma svārstības.
- Izstrādājums ir paredzēts izmantošanai pie pieslēguma vietām
  - a) kas nepārsniedz maksimāli pieļaujamo elektrotīkla pretestību “Z”;

b) kurām elektrotīklam ilgstošas strāvas slodzes noturēšanas spēja ir vismaz 100 A katrai fāzei.

- Jums ka lietotājam jāpārlicinās, ja nepieciešams, konsultējoties ar elektroapgādes uzņēmumu, vai pieslēguma vieta, kurā vēlaties lietot ražojumu, izpilda kādu no divām prasībām a) vai b).

### Svarīgi norādījumi

Motora pārslodzes gadījumā tas pats izslēdzas. Pēc atdzišanas (laiks var būt atšķirīgs) motoru var atkal ieslēgt.

### Bojāts elektropieslēguma vads

Elektropieslēguma vadiem bieži rodas izolācijas bojājumi.

#### To iemesli var būt šādi:

- saspiešanas vietas, ja pieslēguma vadi stiepjas caur logu vai durvju ailu;
- lūzuma vietas pieslēguma vada nepareizas nostiprināšanas vai izvietošanas dēļ;
- griezuma vietas pieslēguma vada pārbraukšanas dēļ;
- izolācijas bojājumi, izraujot no sienas kontaktligzdas;
- plaisas izolācijas novocošanās dēļ.

Šādus bojātus elektropieslēguma vadus nedrīkst izmantot, un izolācijas bojājumu dēļ tie ir bīstami dzīvībai.

Regulāri pārbaudiet pieslēguma vadus, vai tiem nav bojājumu. Ievērojiet, lai pārbaudes laikā pieslēguma vads nebūtu pievienots elektrotīklam.

Elektropieslēguma vadiem jāatbilst attiecīgajiem VDE un DIN noteikumiem.

Izmantojiet tikai pieslēguma vadus ar marķējumu H05VV-F.

Tipa nosaukuma uzdruka uz pieslēguma vada ir obligāta.

### Maiņstrāvas motors

- Elektrotīkla spriegumam jābūt 230 V~.
- Pagarinātāja vadiem līdz 25 m garumam jābūt 1,5 kvadrātmilimetru šķērsgriezumam, bet kuru garums pārsniedz 25 m, jābūt vismaz 2,5 kvadrātmilimetru šķērsgriezumam.

Pieslēgšanu un remontu drīkst veikt tikai kvalificēts elektriķis.

#### Jautājumu gadījumā norādiet šādus datus:

- motora strāvas veids;
- ierīces datu plāksnītē norādītie dati;
- motora datu plāksnītē norādītie dati.

## 13. Likvidācija un atkārtota izmantošana

Ierīce atrodas iepakojumā, lai izvairītos no bojājumiem transportēšanas laikā. Iepakojums ir izejmateriāls, un to var izmantot atkārtoti vai nodot izejvielu aprītē. Ierīce un tās piederumi ir no dažādiem materiāliem, piemēram, metāla un plastmasas. Bojātās detaļas jānodod īpašo atkritumu pārstrādei. Jautājiet specializētā veikalā vai pašvaldībā!

### Nolietotās iekārtas nedrīkst izmest majsaimniecības atkritumos!



Šis simbols norāda uz to, ka šo ražojumu saskaņā ar Direktīvu par elektrisko un elektronisko iekārtu atkritumiem (2012/19/ES) un vietējiem likumiem, nedrīkst utilizēt kopā ar majsaimniecības atkritumiem. Šis ražojums jānodod šim nolūkam paredzētajā savākšanas vietā. To var izdarīt, piem., atdodot to atpakaļ tirdzniecības vietā, kad pērk līdzīgu ražojumu, vai nododot pilnvarotā savākšanas vietā, kas atbildīga par elektrisko un elektronisko iekārtu atkritumu otrreizējo pārstrādi. Nelietpratīga rīkošanās ar nolietotām iekārtām sakarā ar potenciāli bīstamām vielām, kuras bieži vien satur elektrisko un elektronisko iekārtu atkritumi, var negatīvi ietekmēt apkārtējo vidi un cilvēku veselību. Lietpratīgi utilizējot šo ražojumu, jūs veicināt dabas resursu efektīvu lietošanu. Informāciju par nolietoto iekārtu savākšanas vietām jūs saņemsiet savā pašvaldībā, atkritumu utilizācijas sabiedriskajā organizācijā, pilnvarotajā iestādē, kas atbildīga par elektrisko un elektronisko iekārtu atkritumu utilizāciju vai tuvākajā atkritumu izvešanas uzņēmumā.

## 14. Traucējumu novēršana

Traucējums	Iespējamais cēlonis	Novēršana
Motors nedarbojas	Nav strāvas  Ķēdes bremze Nolietotas ogles sukas	Pārbaudiet elektroapgādes kontaktligzdu, kabeli un kontakt-spraudni Bojāts kabelis: jāsalabo specializētā uzņēmumā. Pagaidu labo-šana (izolācijas lente utt.) ir kategoriski aizliegta Bojāts slēdzis: jāsalabo specializētā uzņēmumā Sk. sadaļu "Ķēdes bremze" un "Ķēdes bremzes atbrīvošana" Lieciet ogles sukas nomainīt specializētā uzņēmumā
Ķēde nekustas	Ķēdes bremze	Pārbaudiet ķēdes bremzi, un pēc vajadzības atbrīvojiet
Nepietiekama zāģēša- nas jauda	Ķēde neasa Ķēdes spriegojums Ķēde nav pareizi ievietota vadīklā	Asiniet ķēdi Pareizi nospriegojiet ķēdi Pareizi piestipriniet ķēdi
Apgrūtināta zāģēšana Ķēde nolec nost no asmens	Ķēdes spriegojums	Pareizi nospriegojiet ķēdi
Zāģa ķēde sakarst	Ķēžu eļļošanas sistēma	Pārbaudiet eļļas līmeni, un, ja nepieciešams, papildiniet eļļu Pārbaudiet ķēdes eļļošanu

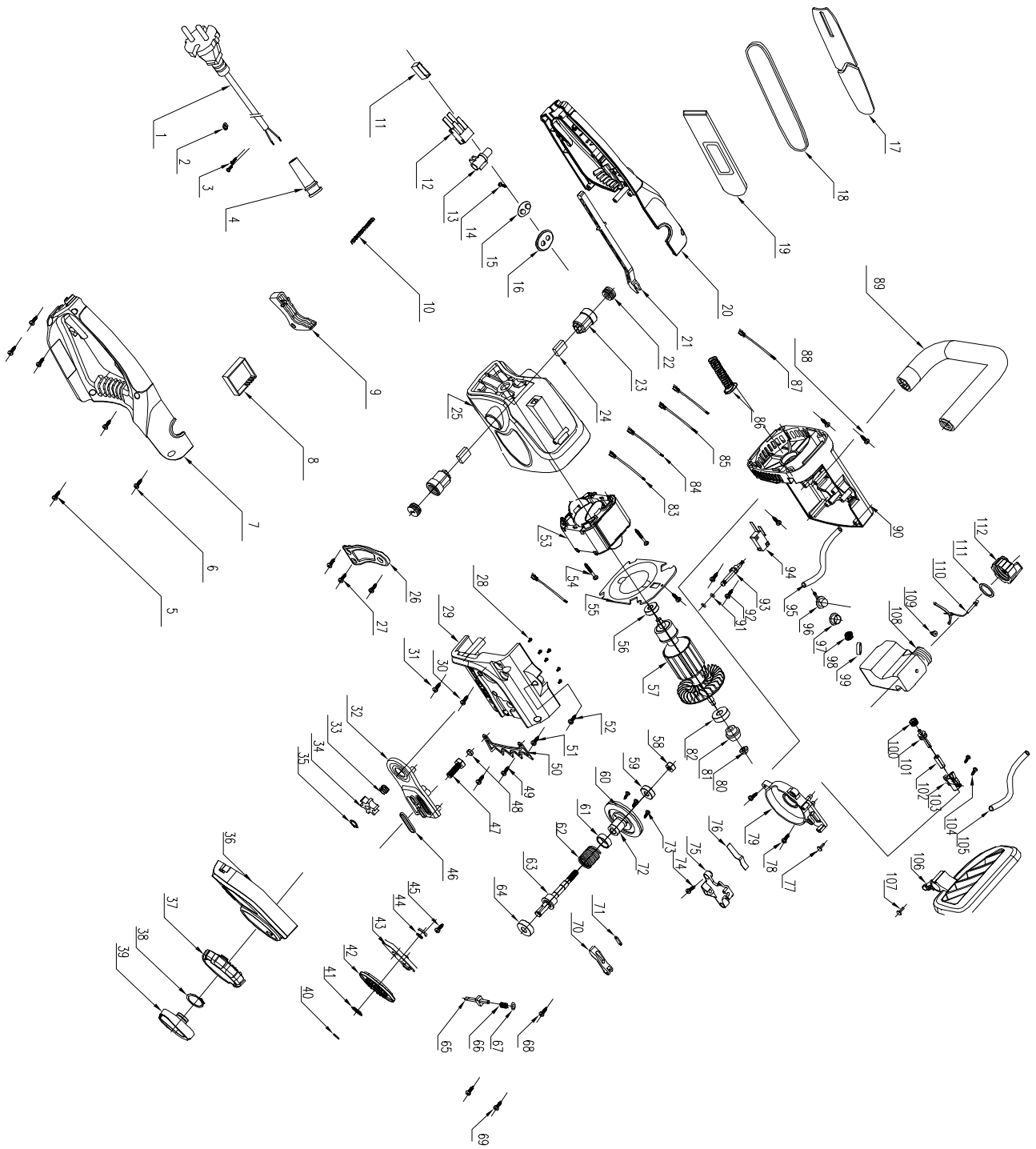

# CE - Konformitätserklärung Originalkonformitätserklärung

## CE - Declaration of Conformity

## CE - Déclaration de conformité



**scheppach Fabrikation von Holzbearbeitungsmaschinen GmbH, Günzburger Str. 69, D-89335 Ichenhausen**

<b>DE</b>	erklärt folgende Konformität gemäß EU-Richtlinie und Normen für den Artikel	<b>PL</b>	deklaruje, że produkt jest zgodny z następującymi dyrektywami UE i normami
<b>GB</b>	hereby declares the following conformity under the EU Directive and standards for the following article	<b>LT</b>	pareiškia, taip atitiktis pagal ES direktyvos ir standartai šį straipsnį
<b>FR</b>	déclare la conformité suivante selon la directive UE et les normes pour l'article	<b>HU</b>	az EU-irányelv és a vonatkozó szabványok szerinti következő megfeleloségi nyilatkozatot teszi a termékre
<b>IT</b>	dichiara la seguente conformità secondo le direttive e le normative UE per l'articolo	<b>SI</b>	izjavlja sledenco skladnost z EU-direktivo in normami za artikel
<b>ES</b>	declara la conformidad siguiente según la directiva la UE y las normas para el artículo	<b>CZ</b>	prohlašuje následující shodu podle smernice EU a norem pro výrobek
<b>PT</b>	declara o seguinte conformidade com a Directiva da UE e as normas para o seguinte artigo	<b>SK</b>	prehlasuje nasledujúcu zhodu podľa smernice EU a noriem pre výrobok
<b>DK</b>	erklærer hermed, at følgende produkt er i overensstemmelse med nedenstående EUdirektiver og standarder	<b>HR</b>	ovime izjavljuje da postoji sukladnost prema EU-smjernica i normama za sljedece artikle
<b>NL</b>	verklaart hierbij dat het volgende artikel voldoet aan de daarop betrekking hebbende EG-richtlijnen en normen	<b>RS</b>	potvrđuje sledeću usklađenost prema smernicama EZ i normama za artikal
<b>FI</b>	vakuuttaa täten, että seuraava tuote täyttää ala esitetyt EU-direktiivit ja standardit	<b>LV</b>	apliecina šādu saskaņā ar ES direktīvu atbilstības un standarti šādu rakstu
<b>SE</b>	försäkrar härmed följande överensstämmelse enligt EU-direktiv och standarder för följande artikeln	<b>EE</b>	kinnitab järgmist vastavus vastavalt ELi direktiivi ja standardite järgmist artiklinumbrit

Marke / Brand:

**SCHEPPACH**

Art.-Bezeichnung / Article name:

**KETTENSÄGE - CSE 2500**

**CHAINSAW - CSE 2500**

**TRONÇONNEUSE - CSE 2500**

**5910203901**

Art.-Nr. / Art. no.:

<input type="checkbox"/>	2014/29/EU	<input type="checkbox"/>	2004/22/EC	<input type="checkbox"/>	89/686/EC_96/58/EC	<input checked="" type="checkbox"/>	2000/14/EC_2005/88/EC
<input type="checkbox"/>	2014/35/EU	<input type="checkbox"/>	2014/68/EU	<input type="checkbox"/>	90/396/EC	<b>Annex V</b>	
<input checked="" type="checkbox"/>	2014/30/EU	<input checked="" type="checkbox"/>	2011/65/EU*	<input type="checkbox"/>		<b>Annex VI</b> Noise: measured $L_{WA} = 104,6$ dB(A); guaranteed $L_{WA} = 106$ dB(A) P = xx KW; L/Ø = cm Notified Body: Notified Body No.:	
<input checked="" type="checkbox"/>	2006/42/EC	<input type="checkbox"/>		<input checked="" type="checkbox"/>		<input type="checkbox"/>	2010/26/EC
<input checked="" type="checkbox"/>	<b>Annex IV</b> Notified Body: Intertek Deutschland GmbH Stangenstr. 1; D-70771 Leinfelden-Echterdingen Germany Notified Body No.: 0905 Certificate No.: 17SHW1596-02	<input type="checkbox"/>		<input type="checkbox"/>		<input type="checkbox"/>	Emission. No:

**Standard references:**

**EN 60745-1:2009+A11, EN 60745-2-13:2010+A1, EN 61000-3-2:2014, EN 61000-3-11:2000, EN 55014-1:2006+A1+A2, EN 55014-2:2015**

Die alleinige Verantwortung für die Ausstellung dieser Konformitätserklärung trägt der Hersteller.

This declaration of conformity is issued under the sole responsibility of the manufacturer.

Le fabricant assume seul la responsabilité d'établir la présente déclaration de conformité.

\* Der oben beschriebene Gegenstand der Erklärung erfüllt die Vorschriften der Richtlinie 2011/65/EU des Europäischen Parlaments und des Rates vom 8. Juni 2011 zur Beschränkung der Verwendung bestimmter gefährlicher Stoffe in Elektro- und Elektronikgeräten.

The object of the declaration described above fulfils the regulations of the directive 2011/65/EU of the European Parliament and Council from 8th June 2011, on the restriction of the use of certain hazardous substances in electrical and electronic equipment.

L'appareil décrit ci-dessus dans la déclaration est conforme aux réglementations de la directive 2011/65/EU du Parlement Européen et du Conseil du 8 juin 2011 visant à limiter l'utilisation de substances dangereuses dans la fabrication des appareils électriques et électroniques.

Ichenhausen, den 17.02.2020

Unterschrift / Markus Bindhammer / Technical Director

**First CE: 2020**

**Subject to change without notice**

**Documents registrar:** Thomas Schuster  
Günzburger Str. 69, D-89335 Ichenhausen



#### Garantie DE

Offensichtliche Mängel sind innerhalb von 8 Tagen nach Erhalt der Ware anzuzeigen, andernfalls verliert der Käufer sämtliche Ansprüche wegen solcher Mängel. Wir leisten Garantie für unsere Maschinen bei richtiger Behandlung auf die Dauer der gesetzlichen Gewährleistungsfrist ab Übergabe in der Weise, dass wir jedes Maschinenteil, das innerhalb dieser Zeit nachweisbar in Folge Material- oder Fertigungsfehler unbrauchbar werden sollte, kostenlos ersetzen. Für Teile,

die wir nicht selbst herstellen, leisten wir nur insoweit Gewähr, als uns Gewährleistungsansprüche gegen die Vorlieferanten zustehen. Die Kosten für das Einsetzen der neuen Teile trägt der Käufer. Wandlungs- und Minderungsansprüche und sonstige Schadensersatzansprüche sind ausgeschlossen.

#### Warranty GB

Apparent defects must be notified within 8 days from the receipt of the goods. Otherwise, the buyer's rights of claim due to such defects are invalidated. We guarantee for our machines in case of proper treatment for the time of the statutory warranty period from delivery in such a way that we replace any machine part free of charge which provably becomes unusable due to faulty material

or defects of fabrication within such period of time. With respect to parts not manufactured by us we only warrant insofar as we are entitled to warranty claims against the upstream suppliers. The costs for the installation of the new parts shall be borne by the buyer. The cancellation of sale or the reduction of purchase price as well as any other claims for damages shall be excluded.

#### Garantie FR

Les défauts visibles doivent être signalés au plus tard 8 jours après la réception de la marchandise, sans quoi l'acheteur perd tout droit au dédommagement. Nous garantissons nos machines, dans la mesure où elles sont utilisées de façon conforme, pendant la durée légale de garantie à compter de la réception, sachant que nous remplaçons gratuitement toute pièce de la machine devenue inutilisable du fait d'un défaut de matière ou d'usinage durant cette période. Toutes les

pièces que nous ne fabriquons pas nous-mêmes ne sont garanties que si nous avons la possibilité d'un recours en garantie auprès des fournisseurs respectifs. Les frais de main d'œuvre occasionnés par le remplacement des pièces sont à la charge de l'acquéreur. Tous droits à réhabilitation et toutes prétentions à une remise ainsi que tous autres droits à dommages et intérêts sont exclus

#### Garanzia IT

Vizi evidenti vanno segnalati entro 8 giorni dalla ricezione della merce, altrimenti decadono tutti i diritti dell'acquirente inerenti a vizi del genere. Appurato un impiego corretto da parte dell'acquirente, garantiamo per le nostre macchine per tutto il periodo legale di garanzia a decorrere dalla consegna in maniera tale che sostituiamo gratuitamente qualsiasi componente che entro tale periodo presenti dei vizi di materiale o di fabbricazione tali da renderlo inutilizzabile. Per componenti

non fabbricati da noi garantiamo solo nella misura nella quale noi stessi possiamo rivendicare i diritti a garanzia nei confronti dei nostri fornitori. Le spese per il montaggio dei componenti nuovi sono a carico dell'acquirente. Sono escluse pretese di risoluzione per vizi, di riduzione o ulteriori pretese di risarcimento danni.

#### Garantie NL

Zichtbare gebreken moeten binnen de 8 dagen na ontvangst van de goederen worden gemeld, zo niet verliest de verkoper elke aanspraak op grond van deze gebreken. Onze machines worden geleverd met een garantie voor de duur van de wettelijke garantietermijn. Deze termijn gaat in vanaf het moment dat de koper de machine ontvangt. De garantie houdt in dat wij elk onderdeel van de machine dat binnen de garantietermijn aantoonbaar onbruikbaar wordt als gevolg van ma-

teriaal- of productiefouten, kosteloos vervangen. De garantie vervalt echter bij verkeerd gebruik of verkeerde behandeling van de machine. Voor onderdelen die wij niet zelf produceren, geven wij enkel de garantie die wij zelf krijgen van de oorspronkelijke leverancier. De kosten voor de montage van nieuwe onderdelen vallen ten laste van de koper. Eisen tot het aanbrengen van veranderingen of het toestaan van een korting en overige schadeloosstellingsclaims zijn uitgesloten.

#### Garantía ES

Los defectos evidentes deberán ser notificados dentro de 8 días después de haber recibido la mercancía, de lo contrario el comprador pierde todos los derechos sobre tales defectos. Garantizamos nuestras máquinas en caso de manipulación correcta durante el plazo de garantía legal a partir de la entrega. Sustituiremos gratuitamente toda pieza de la máquina que dentro de este plazo se torne inútil a causa de fallas de material o de fabricación. Las piezas que no son fabri-

cadadas por nosotros mismos serán garantizadas hasta el punto que nos corresponda garantía del suministrador anterior. Los costes por la colocación de piezas nuevas recaen sobre el comprador. Están excluidos derechos por modificaciones, aminoraciones y otros derechos de indemnización por daños y perjuicios.

#### Garantia PT

Para este aparelho concedemos garantia de 24 meses. A garantia cobre exclusivamente defeitos de material ou de fabricação. Peças avariadas são substituídas gratuitamente, cabe ao cliente efetuar a substituição. Assumimos a garantia unicamente de peças genuínas. Não há direito à garantia no caso de: peças de desgaste, danos de transporte, danos causados pelo manuseio

indefeito ou pela desatensão as instruções de serviço, falhas da instalação elétrica por inobservância das normas relativas à electricidade. Além disso, a garantia só poderá ser reinvidicada para aparelhos que não tenham sido consertados por terceiros. O cartão de garantia só vale em conexão com a fatura.

#### Garanti NO

Åpenbare mangler skal meldes innen 8 dager etter at varen er mottatt, ellers taper kunden samtlige krav pga slik mangel. Vi gir garanti for at våre maskiner ved riktig behandling under den rettslige garantiens varighet, fra overlevering, på den måten at vi erstatter kostnadsfritt hver maskindel, som innen denne tiden påviselig er ubruklar som følge av material- eller produksjons-

feil. For deler som vi ikke produserer selv, yter vi garanti kun i den utstrekning som garantikrav mot underleverandør tilkommer oss. Kjøperen bærer kostnadene ved montering av nye deler. Endrings- og verditapskrav og øvrige skadeerstatningskrav er utelukkede.

#### Takuu FI

Ilmeisistä puutteista tulee ilmoittaa kahdeksan päivän kuluessa tavaran vastaanottamisesta. Muutoin ostaja ei voi vaatia korvausta ko. puutteista. Annamme takuun oikein käsitellyille koneillemme lakisääteiseksi takuuajaksi tavaran luovutuksesta alkaen siten, että vaihdamme korvauksetta minkä tahansa koneenoson, joka osoittautuu tämän ajan kuluessa käyttökelttomaksi

raaka-aine- tai valmistusvirheestä johtuen. Osille, joita emme valmista itse, annamme takuun vain mikäli osien toimittaja on antanut niistä takuun meille. Uusien osien asennuskustannukset maksaa ostaja. Purku- ja vähennysvaatimukset ja muut vahingonkorvausvaatimukset eivät tule kysymykseen.

#### Garanti SE

Med denna maskin följer en 24 månaders garanti. Garantins täcker endast material- och konstruktionsfel. Defekta delar ersätts utan omkostningar, men kunden står för installationen. Vår garanti täcker endast original-delar. Anspråk på garanti öreigger inte för: garantins täcker ej, transportska-

dor, skador orsakade av felaktig behandling och då skötselöfreskrifter inte beaktats. Vidare kan garantikrav endast ställas för maskiner som inte har reparerats av tredje part.

#### Záruka SK

Zrejme vady musia byť predstavené v priebehu 8 dni po obdržaní tovaru, ináč zákazník stratí všetky nároky týkajúce sa takejto vady. Ponúkame záruku na naše aparáty, ktoré sú správne používané počas zákonného termínu záruky tak, že bezplatne vymeníme každú časť aparátu, ktorá sa v priebehu tohto času môže stať dokázateľne nefunkčnou dôsledkom materiálnej či výrobnéj

vady. Na časti ktoré sami nevyrobíme, poskytujeme záruku iba v rozsahu, v ktorom nám prísluší nárok na záručné plnenie k subdodávateľovi. Za trovy týkajúce sa inštalácie novej súčiastky je zodpovedný zákazník. Nárok na výmenu tovaru, na zľavu a iné nároky na nahradenie škody sú vylúčené.

#### Garancija SI

Očitne pomanjkljivosti je potrebno naznaniiti 8 dni po prejemu blaga, v nasprotnem primeru izgubi kupec vse pravice do garancije zaradi takšnih pomanjkljivosti. Za naše naprave dajemo garancijo ob pravilni uporabi za čas zakonsko določenega roka garancije od predaje in sicer na takšen način, da vsak del naprave brezplačno nadomestimo, za katerega bi se v tem roku izkazalo, da

je zaradi slabega materiala ali slabe izdelave neuporaben. Za dele, ki jih sami ne izdelujemo, jamčimo samo toliko, kolikor zahteva garancija drugih podjetij. Stroški za vstavljanje novih delov nosi kupec. Zahteve za spreminjanje in zmanjšanje ter ostale zahteve za nadomestilo škode so izključene.

#### Szavatosság HU

A nyilvánvaló hibákat ki kell jelenteni számított 8 napon belül az áruk, különben a vevő elveszti minden igényt az ilyen hibák. Kínálunk garanciát a gépeinket a megfelelő kezelés időtartamának hallgatólagos garancia a szállítási időpontját oly módon, hogy cserélje ki minden egyes része ezen idő alatt észlelhető a sorban anyag-vagy gyártási legyen hibávaló, ingyen. Az alkatrészeket,

hogy nem termel magunkat, hogy csak olyan garanciát, hiszen jogosultak jótállási igények beszállítókkal szemben. A költségek beillesztése az új részek a vevőnek. Átalakítása és csökkentése követelések és egyéb kártérítési igények ki vannak zárva.

#### Záruka CZ

Viditelné vady jsou poukazatelné během 8 dní od obdržení zboží, jinak ztrácí zákazník všechny nároky týkající se takovýchto vad. Poskytujeme záruku na naše stroje, s kterými je správně zacházeno, na dobu zákonně zaručené lhůty začínající od doručení tak, že bezplatně vyměníme každou část stroje, která se během této doby může stát prokazatelně nepoužitelnou následkem

materiálové či výrobní vady. Na díly, které sami neopravujeme, poskytujeme záruku pouze v rozsahu, v němž nám přísluší nárok na záruční plnění vůči subdodavateli. Náklady na instalaci nového dílu nese zákazník. Nárok na výměnu zboží, na slevu a jiné nároky na odškodnění jsou vyloučeny.

#### Gwarancja PL

Wszelkie uszkodzenia muszą być zgłaszane w przeciągu 8 dni od daty otrzymania towaru, w przeciwnym wypadku, prawo do reklamacji wygasa. Gwarantujemy, że w czasie trwania gwarancji wymienimy wszelkie części maszyny, które okażą się niesprawne na skutek wad materiału z jakiego zostały wykonane lub błędów w produkcji bez dodatkowych opłat pod warunkiem, że

maszyna będzie obsługiwana zgodnie z zaleceniami. W odniesieniu do części nie produkowanych przez nas, gwarancja obowiązuje tylko w przypadku naszych dostawców. Koszty instalacji nowych części są ponoszone przez klienta. Odszkodowania wynikłe z uszkodzeń maszyny oraz redukcje ceny zakupu maszyny w ramach reklamacji nie będą rozpatrywane.

#### Garantie RO

Defecte evidente trebuie să fie raportate în termen de 8 zile de la primirea de bunuri, altfel cumpărătorul pierde toate cererile pentru astfel de defecte. Oferim o garanție de pe mașinile noastre cu un tratament adecvat pe durata unei garanții implicite de la data de livrare în așa fel încât vom înlocui fiecare parte în acel moment detectabil într-un rând în material sau manoperă ar fi inutil,

gratuit. Pentru părțile care nu ne produc, vom face doar o astfel de garanție, așa cum avem dreptul la pretenții de garanție împotriva furnizorilor. Costurile pentru introducerea de piese noi la cumpărător. Conversie și reducerea creanțe și alte cererile de despăgubire sunt excluse.

#### Garantii EE

Ilmselgetest vigadest tuleb teatada 8 päeva jooksul pärast kauba kättesaamist, vastasel juhul kaotab ostja kõik õigused garantiile nimetatud vigade tõttu. Õige käsitsemise korral anname oma masinatele garantii seadusega ettenähtud ajaks alates kauba üleandmisest nii, et vahetame tasuta välja kõik masina osad, mis nimetatud aja jooksul peaks muutuma kasutuskõlbmatuks

materjali- või tootmisvea tõttu. Osade eest, mida me ise ei tooda, anname garantii vaid selles osas, mis tarnija on meile garanteerinud. Uute osade paigaldamise kulud kannab ostja. Muutmis- ja amortisatsiooninõuded ning muud kahjutasunõuded välistatakse.

#### Garantija LV

Acīmredzami defekti ir jāpazīno 8 dienu laikā no precēs saņemšanas. Pretējā gadījumā pircēja tiesības pieprasīt atlīdzību par šādiem defektiem ir spēkā neesošas. Mēs dodam garantiju savām iekārtām, ja pircējs pret tām atbilstoši izturas garantijas laikā. Mēs apņemas bez maksas piegādāt jebkuru rezerves daļu, kas iespējams kļuvusi nelietoājama bojātu materiālu vai ražošanas

defektu dēļ šajā laika periodā. Attiecībā uz rezerves daļām, kuras nav mūsu ražotas, mēs garantējam tikai gadījumā, ja mums ir garantija no saviem piegādātājiem. Jauno detaļu uzstādīšanas izmaksas ir jāuzņemas pircējam. Pirkuma atcelšana vai pirkuma cenas samazināšana, kā arī jebkuras citas prasības par bojājumu atlīdzināšanu netiek izskatītas.

#### Garantija LT

Dėl akivaizdžiai matomų defektų turi būti informuota per 8 dienas nuo įrenginio gavimo momento. Kitu atveju pirkėjo teisė reikšti pretenziją dėl šių defektų yra negaliojanti. Savo įrenginiams mes garantuojame įstatymo nustatytą pilną aptarnavimą garantinio laikotarpio metu, jei yra laikomasi gamintojo-vartotojo susitarimo ir mes pažadame nemokamai pakeisti bet kurias mašinos dalis,

sugedusias dėl blogos medžiagos ar gamyklinio broko. Mes neatsakome už dalis, pagamintas ne mūsų ir jūšų gautas iš kito tiekėjo. Naujų dalių montavimo kaštai yra pirkėjo atsakomybė. Pirkimo nutraukimas ar pirkimo kainos sumažinimas, kaip ir bet kurios kitos pretenzijos dėl nuostolių nebus patenkinamos.

#### Abyrgó IS

Augljósar skemmdir verður að tilkynna innan 8 daga frá viðtöku vörunnar. Annars er réttur kaupanda um bætur vegna slika skemmda ógildur. Við ábyrgjumst, í tilfelli rétttrar meðhöndlunar yfir lögbundið ábyrgðartímabil frá afhendingu, að við skiptum um hvern vélarhlut án kostnaðar sem ónothæfur er vegna gallaðs efnis eða skemmda í framleiðslu innan ákveðins tímabils. Af því

er tekur til hluti sem ekki eru framleiddir af okkur, ábyrgjumst við af því leiti aðeins að við eigum rétt á ábyrgðarkröfum gagnvart birgðasölum. Kostnaður vegna uppsetningar á nýjum hlutum skal falla í skaut kaupanda. Ógilding sölu eða afsláttur á kaupverði sem og aðrar kröfur vegna skemmda eru undanskildar.

#### Garanti TR

Apaçık kusurları malların alınmasından 8 gün içinde bildirilmesi gerekir, aksi takdirde alıcı bu kusurları için tüm talepler kaybeder. Biz ücretsiz, yarasız olmalıdır malzeme veya işçilik üst üste saptanabilir bu süre içinde her bir parça takmadan böyle bir şekilde teslim tarihinden itibaren zımnı garanti süresine uygun tedavi ile makinelerde bir garanti veriyoruz. Biz tedarikçiler karşı

garanti talepleri hakkı olarak kendimizi üretmek değil bu parça için, biz, sadece teminat olun. Alıcıya yeni parçaların yerleştirilmesi için maliyetleri. Dönüşüm ve azaltma iddiaları ve diğer tazminat talepleri dahil değildir.

#### гаранция BG

Очевидни недостатъци трябва да бъдат докладвани в рамките на 8 дни от получаването на стоки, в противен случай купувачът губи всякакви претенции за такива дефекти. Предлагаме гаранция на нашите машини с правилното лечение на срока на действие на колевана гаранция от датата на доставка по такъв начин, че ние заменим всяка част в рамките на това време открива в един ред в материала или изработката трябва да бъде

безопасно, безплатно. За части, които ние не се произвеждат, ние правим само като гаранция, като имаме право на гаранционни искове срещу доставчици. Разходите за вмъкване на нови части на купувача. Преобразуване и намаляване вземания и други искове за обезщетения, са изключени.

#### Гарантия RU

Об очевидных дефектах необходимо уведомить в течение 8 дней после получения товара. В ином случае все претензии покупателя по таким дефектам не принимаются. Мы предоставляем гарантию на наши машины при условии правильного обращения с ними. Гарантия действует с момента передачи машины в течение установленного законом гарантийного срока. В течение этого времени мы гарантируем бесплатную замену любой части машины, если они стали непригодны к использованию в результате доказуемых

ошибок в применяемых материалах или при изготовлении. На части машины, которые мы не изготавливаем сами, мы предоставляем гарантии в той мере, насколько нас касаются рекламационные претензии к изготовителям. Расходы по замене деталей несет покупатель. Претензии на расторжение договора купли-продажи, штрафы и прочие требования о возмещении ущерба исключаются.

#### Garantie BE-VLG

Zichtbare gebreken moeten binnen 8 dagen na ontvangst van de goederen worden gemeld, anders verliest de koper elk recht op aanspraak voor dergelijke gebreken. Bij een juiste behandeling van onze machines en gedurende de wettelijke garantietermijn vanaf de aflevering bieden wij garantie door elk machineonderdeel, dat tijdens deze periode door materiaal- of productiefouten

onbruikbaar zou worden, gratis te vervangen. Voor onderdelen die wij niet zelf produceren, bieden wij enkel garantie in de mate die de toeleveranciers ons bieden. De kosten voor de plaatsing van de nieuwe onderdelen draagt de koper. Eenspraken voor wijzigingen, waardevermindering en overige schadeloosstelling zijn uitgesloten.

#### Garanti DK

Med denna maskin följer en 24 månaders garanti. Garantin täcker endast material- och konstruktionsfel. Defekta delar ersätts utan omkostningar, men kunden står för installationen. Vår garanti täcker endast original-delar. Anspråk på garanti öreligger inte för: garantin täcker ej, transportska-

dar, skador orsakade av felaktig behandling och då skötsel föreskrifter inte beaktats. Vidare kan garantikrav endast ställas för maskiner som inte har reparerats av tredje part.

#### εγγύηση GR

Εμφάνων ελαττωμάτων που πρέπει να κοινοποιούνται εντός 8 ημερών από την παραλαβή των εμπορευμάτων. Διαφορετικά, τα δικαιώματα του αγοραστή της αξιωματικής λόγω τέτοιων ελαττωμάτων ακυρωθεί. Εγγυώμαστε για τις μηχανές μας σε περίπτωση κατάλληλης θεραπείας για το χρόνο της εκ του νόμου περιόδου εγγύησης από την παράδοση με τέτοιο τρόπο ώστε να αντικαταστήσει οποιοδήποτε μέρος δωρεάν μηχανή που αποδεδειγμένα θα χρειαζόταν λόγω ελαττωματικού υλικού ή ελαττώματα της κατασκευής μέσα σε τέτοια χρονική περίοδο. Όσον αφορά τα τμήματα

που δεν έχουν κατασκευαστεί από εμάς έχουμε μόνο εγγυάται εφόσον έχουμε το δικαίωμα να τις αξιώσεις εγγύησης έναντι των προμηθευτών. Τα έξοδα για την εγκατάσταση των νέων τμημάτων θα πρέπει να βαρύνουν τον αγοραστή. Πρέπει να αποκλείεται η ακύρωση της πώλησης ή η μείωση της τιμής αγοράς, καθώς και οποιοσδήποτε άλλες αξιώσεις για αποζημίωση. Η λεπίδα πριονιού είναι αναλώσιμο είδος και εξαιρούνται ρητά από καμία εγγύηση.