

Art.Nr.
5903818901
AusgabeNr.
5903818901_0201
Rev.Nr.
15/07/2021



schepach



CGP1200

DE	Universal 3-in-1 Wand-/Boden- und Deckenbearbeitungssystem Originalbedienungsanleitung	?
GB	Universal 3in1 wall, floor and ceiling processing system Translation of original instruction manual	?
CZ	Univerzální systém 3v1 pro úpravu stěn, stropů a podlah Překlad originálního návodu k obsluze	?
SK	Univerzálny dokončovaci systém pre steny/podlahy a stropy 3v1 Preklad originálneho návodu na obsluhu	?
HU	Univerzális 3 az 1-ben fal-, padló- és mennyezetmegmunkáló rendszer Eredeti használati utasítás fordítása	?
PL	Uniwersalny system wykończeniowy 3 w 1 do ścian/podłóg i sufitów Tłumaczenie oryginalnej instrukcji obsługi	?
HR	Univerzalni 3-u-1 sustav za obradu zidova/podova i stropova Prijevod originalnog priručnika za uporabu	?
SI	Univerzalni 3-v-1-obdelovalni sistema za stene, tla in strope Prevod originalnih navodil za uporabo	?

Nachdrucke, auch auszugsweise, bedürfen der Genehmigung.
Technische Änderungen vorbehalten. Abbildungen beispielhaft!

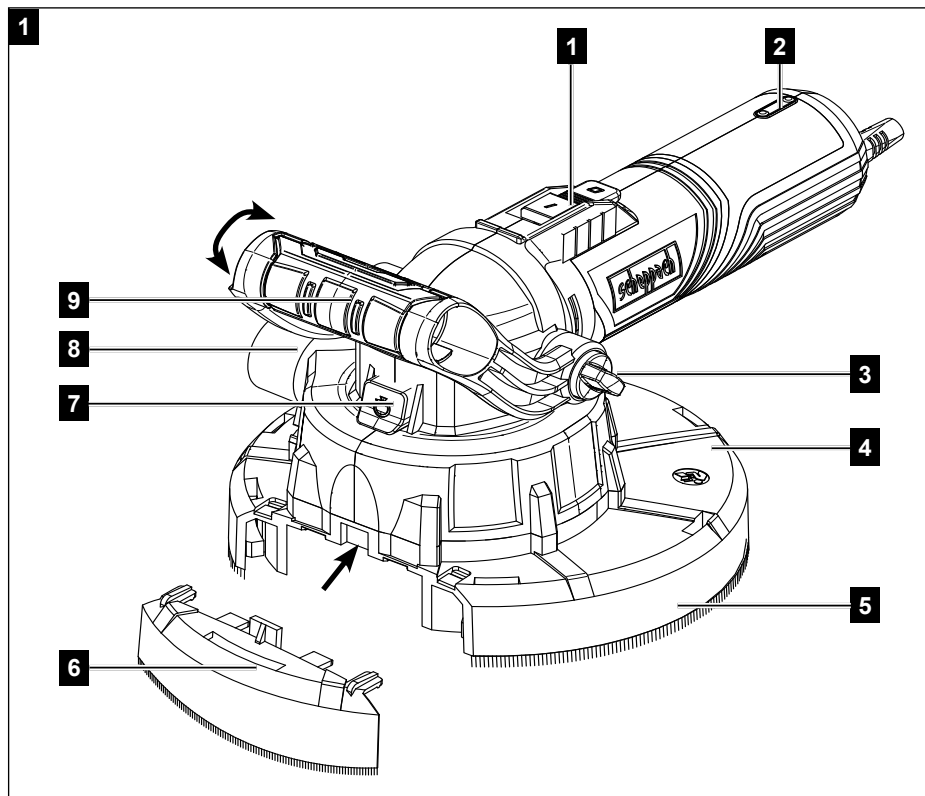

2

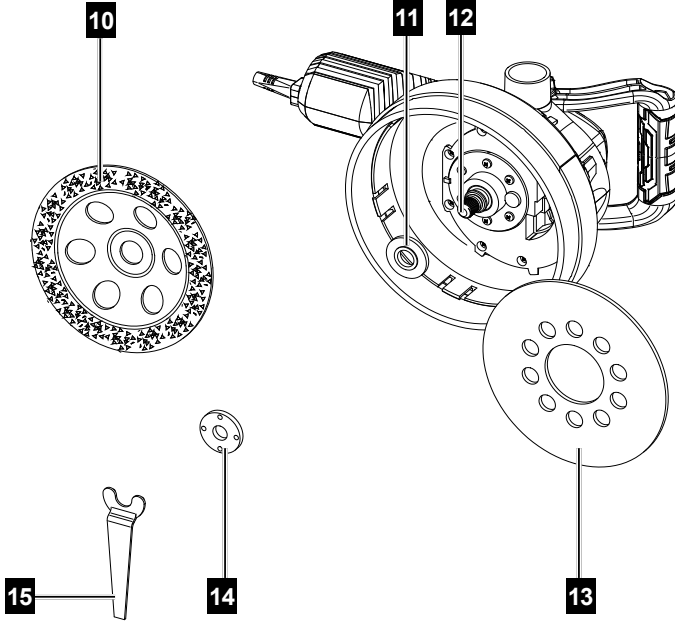



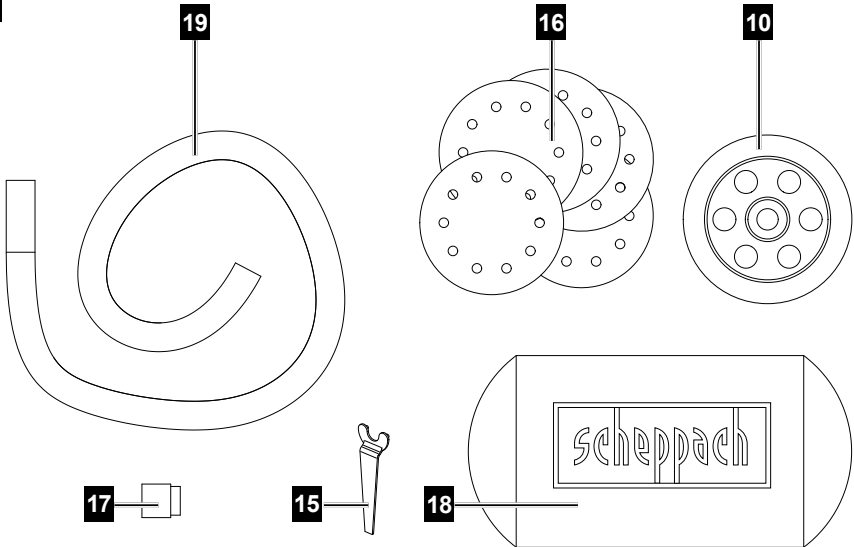

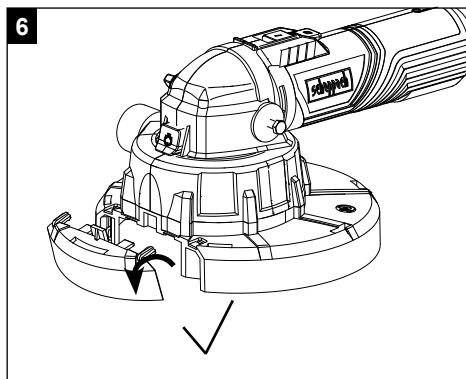
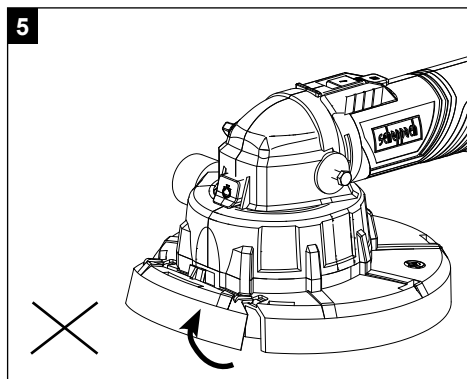
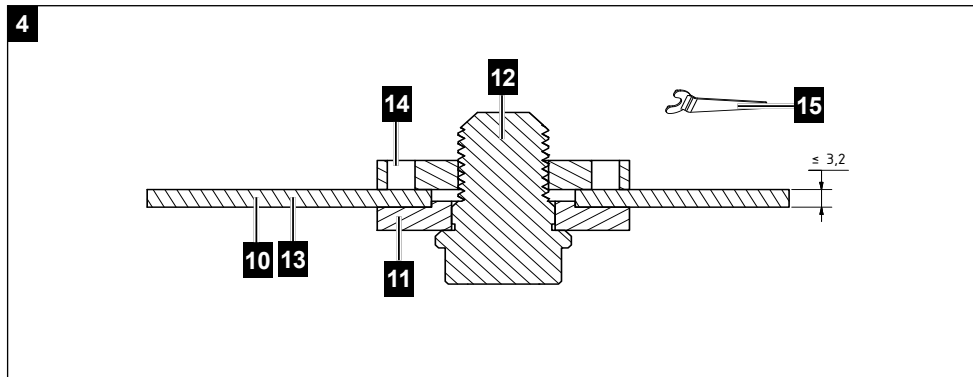
3





Erklärung der Symbole auf dem Gerät

Die Verwendung von Symbolen in diesem Handbuch soll Ihre Aufmerksamkeit auf mögliche Risiken lenken. Die Sicherheitssymbole und Erklärungen, die diese begleiten, müssen genau verstanden werden. Die Warnungen selbst beseitigen keine Risiken und können korrekte Maßnahmen zum Verhüten von Unfällen nicht ersetzen.

	<p>Warnung - Zur Verringerung des Verletzungsrisikos Bedienungsanleitung lesen.</p>
	<p>Tragen Sie einen Gehörschutz. Die Einwirkung von Lärm kann Gehörverlust bewirken.</p>
	<p>Tragen Sie eine Staubschutzmaske. Beim Bearbeiten von Holz und anderer Materialien kann gesundheitsschädlicher Staub entstehen. Asbesthaltiges Material darf nicht bearbeitet werden!</p>
	<p>Tragen Sie eine Schutzbrille. Während der Arbeit entstehende Funken oder aus dem Gerät heraustretende Splitter, Späne und Stäube können Sichtverlust bewirken.</p>
<p>⚠ Achtung!</p>	<p>In dieser Bedienungsanweisung haben wir Stellen, die Ihre Sicherheit betreffen, mit diesem Zeichen versehen.</p>
	<p>Schutzklasse II</p>

Inhaltsverzeichnis:

Seite:

1.	Einleitung	7
2.	Gerätebeschreibung (Abb. 1)	7
3.	Lieferumfang	7
4.	Bestimmungsgemäße Verwendung	7
5.	Allgemeine Sicherheitshinweise	8
6.	Sicherheitshinweise für alle Anwendungen	10
7.	Zusätzliche Sicherheitshinweise	12
8.	Restrisiken	13
9.	Technische Daten	13
10.	Auspacken	14
11.	Vor Inbetriebnahme	14
12.	Arbeitshinweise	15
13.	Bedienung	16
14.	Elektrischer Anschluss	16
15.	Reinigung und Wartung	17
16.	Lagerung	17
17.	Entsorgung und Wiederverwertung	17
18.	Störungsabhilfe	19

1. Einleitung

Hersteller:

scheppach
 Fabrikation von Holzbearbeitungsmaschinen GmbH
 Günzburger Straße 69
 D-89335 Ichenhausen

Verehrter Kunde

Wir wünschen Ihnen viel Freude und Erfolg beim Arbeiten mit Ihrem neuen Gerät.

Hinweis:

Der Hersteller dieses Gerätes haftet nach dem geltenden Produkthaftungsgesetz nicht für Schäden, die an diesem Gerät oder durch dieses Gerät entstehen bei:

- unsachgemäßer Behandlung
- Nichtbeachtung der Bedienungsanleitung
- Reparaturen durch Dritte, nicht autorisierte Fachkräfte
- Einbau und Austausch von nicht originalen Ersatzteilen
- nicht bestimmungsgemäßer Verwendung
- Ausfällen der elektrischen Anlage bei Nichtbeachtung der elektrischen Vorschriften und VDE-Bestimmungen 0100, DIN 57113 / VDE 0113

Beachten Sie:

Lesen Sie vor der Montage und vor Inbetriebnahme den gesamten Text der Bedienungsanleitung durch.

Diese Bedienungsanleitung soll es Ihnen erleichtern, Ihr Gerät kennenzulernen und dessen bestimmungsgemäßen Einsatzmöglichkeiten zu nutzen.

Die Bedienungsanleitung enthält wichtige Hinweise, wie Sie mit dem Gerät sicher, fachgerecht und wirtschaftlich arbeiten, und wie Sie Gefahren vermeiden, Reparaturkosten sparen, Ausfallzeiten verringern und die Zuverlässigkeit und Lebensdauer des Gerätes erhöhen.

Zusätzlich zu den Sicherheitsbestimmungen dieser Bedienungsanleitung müssen Sie unbedingt die für den Betrieb des Gerätes geltenden Vorschriften Ihres Landes beachten.

Bewahren Sie die Bedienungsanleitung, in einer Plastikhülle geschützt vor Schmutz und Feuchtigkeit, bei dem Gerät auf. Sie muss von jeder Bedienungsperson vor Aufnahme der Arbeit gelesen und sorgfältig beachtet werden.

An dem Gerät dürfen nur Personen arbeiten, die im Gebrauch des Gerätes unterwiesen und über die damit verbundenen Gefahren unterrichtet sind.

Das geforderte Mindestalter ist einzuhalten.

Neben den in dieser Bedienungsanleitung enthaltenen Sicherheitshinweisen und den besonderen Vorschriften Ihres Landes sind die für den Betrieb von baugleichen Maschinen allgemein anerkannten technischen Regeln zu beachten.

Wir übernehmen keine Haftung für Unfälle oder Schäden, die durch Nichtbeachten dieser Anleitung und den Sicherheitshinweisen entstehen.

2. Gerätebeschreibung (Abb. 1)

1. EIN-/AUS-Schalter
2. Tasten zur Drehzahleinstellung (+/-)
3. Flügelschrauben für Zusatzgriffverstellung
4. Schutz- und Absaughaube
5. Bürstenkranz
6. Haubensegment
7. Spindel-Arretiertaste
8. Absaugstutzen
9. Zusatzgriff
10. Hartmetalltopfscheibe
11. Aufnahmeflansch
12. Schleifspindel
13. Schleifteller
14. Spannmutter
15. Zweiloch-Montage-Schlüssel
16. Schleifpapier
17. Adapter (Staubabsaugung)
18. Staubbeutel
19. Absaugschlauch

3. Lieferumfang

- 1 Wand-/Boden- und Deckenbearbeitungssystem
- 1m Saugschlauch (ausziehbar auf 3,5m)
- 1 Staubbeutel (25 L)
- 1 Adapter (Staubabsaugung)
- 6x Schleifpapier (je 2x 40 - 80 - 120)
- 1 Hartmetalltopfscheibe (YG8)
- 1 Zweiloch-Montage-Schlüssel
- 1 Betriebsanleitung

4. Bestimmungsgemäße Verwendung

Der bestimmungsgemäße Verwendung dieses Elektrowerkzeuges umfasst folgende Tätigkeiten:

- trockenen Abschleifen von Anstrichen.
- Entfernen von Farb-, Tapeten- und Kleberesten.

- Entfernen von Fliesenkleber und trockenen Teppichkleberresten von harten Untergründen (harter Putz, Beton).
- trockenen Schleifen und Glätten von Beton, Putz und Estrich.
- Perforieren von Tapeten auf harten Untergründen.
- Schleifen von gespachtelten Trockenbauwänden.
- Glätten von Schalungsübergängen und Aufräumen von Betonflächen.
- trockenen Schleifen von Wänden und Decken im Innen- und Außenbereich.
- trockenen Flächenschliff von Metall, Stein und Holz.

Die Maschine darf nur nach ihrer Bestimmung verwendet werden. Jede weitere darüber hinausgehende Verwendung ist nicht bestimmungsgemäß. Für daraus hervorgerufene Schäden oder Verletzungen aller Art haftet der Benutzer/Bediener und nicht der Hersteller.

Bestandteil der bestimmungsgemäßen Verwendung ist auch die Beachtung der Sicherheitshinweise, sowie die Montageanleitung und Betriebshinweise in der Bedienungsanleitung.

Personen welche die Maschine bedienen und warten, müssen mit dieser vertraut und über mögliche Gefahren unterrichtet sein.

Darüber hinaus sind die geltenden Unfallverhütungsvorschriften genauestens einzuhalten.

Sonstige allgemeine Regeln in arbeitsmedizinischen und sicherheitstechnischen Bereichen sind zu beachten. Veränderungen an der Maschine schließen eine Haftung des Herstellers und daraus entstehende Schäden gänzlich aus.

Die Maschine darf nur mit Originalteilen und Originalzubehör des Herstellers betrieben werden.

Die Sicherheits-, Arbeits- und Wartungsvorschriften des Herstellers sowie die in den Technischen Daten angegebenen Abmessungen müssen eingehalten werden.

Bitte beachten Sie, dass unsere Geräte bestimmungsgemäß nicht für den gewerblichen, handwerklichen oder industriellen Einsatz konstruiert wurden. Wir übernehmen keine Gewährleistung, wenn das Gerät in Gewerbe-, Handwerks- oder Industriebetrieben sowie bei gleichzusetzenden Tätigkeiten eingesetzt wird.

Das Gerät ist zum Gebrauch durch Erwachsene bestimmt. Jugendliche über 16 Jahre dürfen das Gerät nur unter Aufsicht benutzen. Der Hersteller haftet nicht für Schäden, die durch bestimmungswidrigen Gebrauch oder falsche Bedienung verursacht wurden.

5. Allgemeine Sicherheitshinweise

⚠ WARNUNG Lesen Sie alle Sicherheitshinweise und Anweisungen, Bebilderungen und technischen Daten, mit denen dieses Elektrowerkzeug versehen ist.

Ver säumnisse bei der Einhaltung der nachfolgenden Anweisungen können elektrischen Schlag, Brand und/oder schwere Verletzungen verursachen.

Bewahren Sie alle Sicherheitshinweise und Anweisungen für die Zukunft auf.

Der in den Sicherheitshinweisen verwendete Begriff Elektrowerkzeug bezieht sich auf netzbetriebene Elektrowerkzeuge (mit Netzkabel) und auf akkubetriebene Elektrowerkzeuge (ohne Netzkabel).

1) Arbeitsplatz-Sicherheit

- Halten Sie Ihren Arbeitsbereich sauber und gut beleuchtet.** Unordnung und unbeleuchtete Arbeitsbereiche können zu Unfällen führen.
- Arbeiten Sie mit dem Elektrowerkzeug nicht in explosionsgefährdeter Umgebung, in der sich brennbare Flüssigkeiten, Gase oder Stäube befinden.** Elektrowerkzeuge erzeugen Funken, die den Staub oder die Dämpfe entzünden können.
- Halten Sie Kinder und andere Personen während der Benutzung des Elektrowerkzeugs fern.** Bei Ablenkung können Sie die Kontrolle über das Gerät verlieren.

2) Elektrische Sicherheit

- Der Anschlussstecker des Elektrowerkzeuges muss in die Steckdose passen. Der Stecker darf in keiner Weise verändert werden. Verwenden Sie keine Adapterstecker gemeinsam mit schutzgeerdeten Elektrowerkzeugen.** Unveränderte Stecker und passende Steckdosen verringern das Risiko eines elektrischen Schlages.
- Vermeiden Sie Körperkontakt mit geerdeten Oberflächen, wie von Rohren, Heizungen, Herden und Kühlschränken.** Es besteht ein erhöhtes Risiko durch elektrischen Schlag, wenn Ihr Körper geerdet ist.
- Halten Sie Elektrowerkzeuge von Regen oder Nässe fern.** Das Eindringen von Wasser in ein Elektrogerät erhöht das Risiko eines elektrischen Schlages.

- d) **Zweckentfremden Sie das Kabel nicht, um das Elektrowerkzeug zu tragen, aufzuhängen oder um den Stecker aus der Steckdose zu ziehen. Halten Sie das Kabel fern von Hitze, Öl, scharfen Kanten oder sich bewegendem Geräteteilen.** Beschädigte oder verwickelte Kabel erhöhen das Risiko eines elektrischen Schlages.
- e) **Wenn Sie mit einem Elektrowerkzeug im Freien arbeiten, verwenden Sie nur Verlängerungskabel, die auch für den Außenbereich zugelassen sind.** Die Anwendung eines für den Außenbereich geeigneten Verlängerungskabels verringert das Risiko eines elektrischen Schlages.
- f) **Wenn der Betrieb des Elektrowerkzeuges in feuchter Umgebung nicht vermeidbar ist, verwenden Sie einen Fehlerstromschutzschalter.** Der Einsatz eines Fehlerstromschutzschalters vermindert das Risiko eines elektrischen Schlages.
- 3) Sicherheit von Personen**
- a) **Seien Sie stets aufmerksam, achten Sie darauf, was Sie tun und gehen Sie mit Vernunft an die Arbeit mit einem Elektrowerkzeug. Benutzen Sie kein Elektrowerkzeug, wenn Sie müde sind oder unter dem Einfluss von Drogen, Alkohol oder Medikamenten stehen.** Ein Moment der Unachtsamkeit beim Gebrauch des Elektrowerkzeuges kann zu ernsthaften Verletzungen führen.
- b) **Tragen Sie persönliche Schutzausrüstung und immer eine Schutzbrille.** Das Tragen persönlicher Schutzausrüstung wie Staubmaske, rutschfeste Sicherheitsschuhe, Schutzhelm oder Gehörschutz, je nach Art und Einsatz des Elektrowerkzeuges, verringert das Risiko von Verletzungen.
- c) **Vermeiden Sie eine unbeabsichtigte Inbetriebnahme. Vergewissern Sie sich, dass das Elektrowerkzeug ausgeschaltet ist, bevor Sie es an die Stromversorgung anschließen, es aufnehmen oder tragen.** Wenn Sie beim Tragen des Elektrowerkzeuges den Finger am Schalter haben oder das Gerät bereits eingeschaltet an die Stromversorgung anschließen, kann dies zu Unfällen führen.
- d) **Entfernen Sie Einstellwerkzeuge oder Schraubenschlüssel, bevor Sie das Elektrowerkzeug einschalten.** Ein Werkzeug oder Schlüssel, der sich in einem drehenden Geräteteil befindet, kann zu Verletzungen führen.
- e) **Vermeiden Sie eine abnormale Körperhaltung. Sorgen Sie für einen sicheren Stand und halten Sie jederzeit das Gleichgewicht.** Dadurch können Sie das Elektrowerkzeug in unerwarteten Situationen besser kontrollieren.
- f) **Tragen Sie geeignete Kleidung. Tragen Sie keine weite Kleidung oder Schmuck. Halten Sie Haare, Kleidung und Handschuhe fern von sich bewegendem Teilen.** Lockere Kleidung, Schmuck oder lange Haare können von sich bewegendem Teilen erfasst werden.
- g) **Wenn Staubabsaug- und -auffangeinrichtungen montiert werden können, vergewissern Sie sich, dass diese angeschlossen sind und richtig verwendet werden.** Die Verwendung einer Staubabsaugung kann Gefährdungen durch Staub verringern.
- h) **Wiegen Sie sich nicht in falscher Sicherheit und setzen Sie sich nicht über die Sicherheitsregeln für Elektrowerkzeuge hinweg, auch wenn Sie nach vielfachem Gebrauch mit dem Elektrowerkzeug vertraut sind.** Achtloses Handeln kann binnen Sekundenbruchteilen zu schweren Verletzungen führen.
- 4) Verwendung und Behandlung des Elektrowerkzeuges**
- a) **Überlasten Sie das Elektrowerkzeug nicht. Verwenden Sie für Ihre Arbeit das dafür bestimmte Elektrowerkzeug.** Mit dem passenden Elektrowerkzeug arbeiten Sie besser und sicherer im angegebenen Leistungsbereich.
- b) **Benutzen Sie kein Elektrowerkzeug, dessen Schalter defekt ist.** Ein Elektrowerkzeug, das sich nicht mehr ein- oder ausschalten lässt, ist gefährlich und muss repariert werden.
- c) **Ziehen Sie den Stecker aus der Steckdose, bevor Sie Geräteeinstellungen vornehmen, Zubehörteile wechseln oder das Gerät weglegen.** Diese Vorsichtsmaßnahme verhindert den unbeabsichtigten Start des Elektrowerkzeuges.
- d) **Bewahren Sie unbenutzte Elektrowerkzeuge außerhalb der Reichweite von Kindern auf. Lassen Sie Personen das Gerät nicht benutzen, die mit diesem nicht vertraut sind oder diese Anweisungen nicht gelesen haben.** Elektrowerkzeuge sind gefährlich, wenn sie von unerfahrenen Personen benutzt werden.

- e) **Pflegen Sie Elektrowerkzeuge mit Sorgfalt. Kontrollieren Sie, ob bewegliche Teile einwandfrei funktionieren und nicht klemmen, ob Teile gebrochen oder so beschädigt sind, dass die Funktion des Elektrowerkzeuges beeinträchtigt ist. Lassen Sie beschädigte Teile vor dem Einsatz des Gerätes reparieren.** Viele Unfälle haben ihre Ursache in schlecht gewarteten Elektrowerkzeugen.
 - f) **Halten Sie Schneidwerkzeuge scharf und sauber.** Sorgfältig gepflegte Schneidwerkzeuge mit scharfen Schneidkanten verkleben sich weniger und sind leichter zu führen.
 - g) **Verwenden Sie Elektrowerkzeug, Zubehör, Einsatzwerkzeuge usw. entsprechend diesen Anweisungen. Berücksichtigen Sie dabei die Arbeitsbedingungen und die auszuführende Tätigkeit.** Der Gebrauch von Elektrowerkzeugen für andere als die vorgesehenen Anwendungen kann zu gefährlichen Situationen führen.
 - h) **Halten Sie Griffflächen trocken, sauber und frei von Öl und Fett.** Rutschige Griffe und Griffflächen erlauben keine sichere Bedienung und Kontrolle des Elektrowerkzeuges in unvorhergesehenen Situationen.
- 5) Service**
- a) **Lassen Sie Ihr Elektrowerkzeug nur von qualifiziertem Fachpersonal und nur mit Original-Ersatzteilen reparieren.** Damit wird sichergestellt, dass die Sicherheit des Elektrowerkzeuges erhalten bleibt.

6. Sicherheitshinweise für alle Anwendungen

Gemeinsame Sicherheitshinweise zum Schleifen und Sandpapierschleifen:

- a) Dieses Elektrowerkzeug ist zu verwenden als Schleifer und Sandpapierschleifer. Beachten Sie alle Sicherheitshinweise, Anweisungen, Darstellungen und Daten, die Sie mit dem Gerät erhalten. Wenn Sie die folgenden Anweisungen nicht beachten, kann es zu elektrischem Schlag, Feuer und / oder schweren Verletzungen kommen.
- b) Dieses Elektrowerkzeug ist nicht geeignet zum Arbeiten mit Drahtbürsten, Polieren und Trennschleifen. Verwendungen, für die das Elektrowerkzeug nicht vorgesehen ist, können Gefährdungen und Verletzungen verursachen.

- c) Verwenden Sie kein Zubehör, das vom Hersteller nicht speziell für dieses Elektrowerkzeug vorgesehen und empfohlen wurde. Nur weil Sie das Zubehör an Ihrem Elektrowerkzeug befestigen können, garantiert das keine sichere Verwendung.
- d) Die zulässige Drehzahl des Einsatzwerkzeuges muss mindestens so hoch sein wie die auf dem Elektrowerkzeug angegebene Höchstdrehzahl. Zubehör, das sich schneller als zulässig dreht, kann zerbrechen und umherfliegen.
- e) Außendurchmesser und Dicke des Einsatzwerkzeuges müssen den Maßangaben Ihres Elektrowerkzeuges entsprechen. Falsch bemessene Einsatzwerkzeuge können nicht ausreichend abgeschirmt oder kontrolliert werden.
- f) Einsatzwerkzeuge mit Gewindeeinsatz müssen genau auf das Gewinde der Schleifspindel passen. Bei Einsatzwerkzeugen, die mittels Flansch montiert werden, muss der Lochdurchmesser des Einsatzwerkzeuges zum Aufnahmedurchmesser des Flansches passen. Einsatzwerkzeuge, die nicht genau am Elektrowerkzeug befestigt werden, drehen sich ungleichmäßig, vibrieren sehr stark und können zum Verlust der Kontrolle führen.
- g) Verwenden Sie keine beschädigten Einsatzwerkzeuge. Kontrollieren Sie vor jeder Verwendung Einsatzwerkzeuge wie Schleifscheiben auf Absplittierungen und Risse, Schleifteller auf Risse, Verschleiß oder starke Abnutzung. Wenn das Elektrowerkzeug oder das Einsatzwerkzeug herunterfällt, überprüfen Sie, ob es beschädigt ist, oder verwenden Sie ein unbeschädigtes Einsatzwerkzeug. Wenn Sie das Einsatzwerkzeug kontrolliert und eingesetzt haben, halten Sie und in der Nähe befindliche Personen sich außerhalb der Ebene des rotierenden Einsatzwerkzeuges auf und lassen Sie das Gerät eine Minute lang mit Höchstdrehzahl laufen. Beschädigte Einsatzwerkzeuge brechen meist in der Testzeit.
- h) Tragen Sie persönliche Schutzausrüstung. Verwenden Sie je nach Anwendung Vollgesichtsschutz, Augenschutz oder Schutzbrille. Soweit angemessen, tragen Sie Staubmaske, Gehörschutz, Schutzhandschuhe oder Spezialschürze, die kleine Schleif- und Materialartikel von Ihnen fernhalten. Die Augen sollen vor herumfliegenden Fremdkörpern geschützt werden, die bei verschiedenen Anwendungen entstehen. Staub- oder Atemschutzmaske müssen den bei der Anwendung entstehenden Staub filtern. Wenn Sie lange lautem Lärm ausgesetzt sind, können Sie einen Hörverlust erleiden.

- i) Achten Sie bei anderen Personen auf sicheren Abstand zu Ihrem Arbeitsbereich. Jeder, der den Arbeitsbereich betritt, muss persönliche Schutzausrüstung tragen. Bruchstücke des Werkstücks oder gebrochene Einsatzwerkzeuge können wegfliegen und Verletzungen auch außerhalb des direkten Arbeitsbereichs verursachen.
- j) Halten Sie das Elektrowerkzeug nur an den isolierten Griffflächen, wenn Sie Arbeiten ausführen, bei denen das Einsatzwerkzeug verborgene Stromleitungen oder das Netzkabel treffen kann. Der Kontakt mit einer spannungsführenden Leitung kann auch metallene Geräteteile unter Spannung setzen und zu einem elektrischen Schlag führen.
- k) Halten Sie das Netzkabel von sich drehenden Einsatzwerkzeugen fern. Wenn Sie die Kontrolle über das Gerät verlieren, kann das Netzkabel durchtrennt oder erfasst werden und Ihre Hand oder Arm in das sich drehende Einsatzwerkzeug geraten.
- l) Legen Sie das Elektrowerkzeug niemals ab, bevor das Einsatzwerkzeug völlig zum Stillstand gekommen ist. Das sich drehende Einsatzwerkzeug kann in Kontakt mit der Ablagefläche geraten, wodurch Sie die Kontrolle über das Elektrowerkzeug verlieren können.
- m) Lassen Sie das Elektrowerkzeug nicht laufen, während Sie es tragen. Ihre Kleidung kann durch zufälligen Kontakt mit dem sich drehenden Einsatzwerkzeug erfasst werden und das Einsatzwerkzeug sich in Ihren Körper bohren.
- n) Reinigen Sie regelmäßig die Lüftungsschlitze Ihres Elektrowerkzeugs. Das Motorgebläse zieht Staub in das Gehäuse, und eine starke Ansammlung von Metallstaub kann elektrische Gefahren verursachen.
- o) Verwenden Sie das Elektrowerkzeug nicht in der Nähe brennbarer Materialien. Funken können diese Materialien entzünden.
- p) Verwenden Sie keine Einsatzwerkzeuge, die flüssige Kühlmittel erfordern. Die Verwendung von Wasser oder anderen flüssigen Kühlmitteln kann zu einem elektrischen Schlag führen.

Rückschlag und entsprechende Sicherheitshinweise

Rückschlag ist die plötzliche Reaktion infolge eines hakenden oder blockierten drehenden Einsatzwerkzeuges, wie Schleifscheibe, Schleifteller, Drahtbürste usw. Verhaken oder Blockieren führt zu einem abrupten Stopp des rotierenden Einsatzwerkzeugs.

Dadurch wird ein unkontrolliertes Elektrowerkzeug gegen die Drehrichtung des Einsatzwerkzeugs an der Blockierstelle beschleunigt.

Wenn z.B. eine Schleifscheibe im Werkstück hakt oder blockiert, kann sich die Kante der Schleifscheibe, die in das Werkstück eintaucht, verfangen und dadurch die Schleifscheibe ausbrechen oder einen Rückschlag verursachen. Die Schleifscheibe bewegt sich dann auf die Bedienperson zu oder von ihr weg, je nach Drehrichtung der Scheibe an der Blockierstelle. Hierbei können Schleifscheiben auch brechen.

Ein Rückschlag ist die Folge eines falschen oder fehlerhaften Gebrauchs des Elektrowerkzeugs. Er kann durch geeignete Vorsichtsmaßnahmen, wie nachfolgend beschrieben, verhindert werden.

- a) Halten Sie das Elektrowerkzeug gut fest und bringen Sie Ihren Körper und Ihre Arme in eine Position, in der Sie die Rückschlagkräfte abfangen können. Verwenden Sie immer den Zusatzgriff, falls vorhanden, um die größtmögliche Kontrolle über Rückschlagkräfte oder Reaktionsmomente beim Hochlauf zu haben. Die Bedienperson kann durch geeignete Vorsichtsmaßnahmen die Rückschlag- und Reaktionskräfte beherrschen.
- b) Bringen Sie Ihre Hand nie in die Nähe sich drehender Einsatzwerkzeuge. Das Einsatzwerkzeug kann sich beim Rückschlag über Ihre Hand bewegen.
- c) Meiden Sie mit Ihrem Körper den Bereich, in den das Elektrowerkzeug bei einem Rückschlag bewegt wird. Der Rückschlag treibt das Elektrowerkzeug in die Richtung entgegengesetzt zur Bewegung der Schleifscheibe an der Blockierstelle.
- d) Arbeiten Sie besonders vorsichtig im Bereich von Ecken, scharfen Kanten usw. Verhindern Sie, dass Einsatzwerkzeuge vom Werkstück zurückprallen und verkleben. Das rotierende Einsatzwerkzeug neigt bei Ecken, scharfen Kanten oder wenn es abprallt dazu, sich zu verkleben. Dies verursacht einen Kontrollverlust oder Rückschlag.
- e) Verwenden Sie kein Ketten- oder gezähntes Sägeblatt. Solche Einsatzwerkzeuge verursachen häufig einen Rückschlag oder den Verlust der Kontrolle über das Elektrowerkzeug.

Besondere Sicherheitshinweise zum Schleifen:

- a) Verwenden Sie ausschließlich die für Ihr Elektrowerkzeug zugelassenen Schleifkörper und die für diese Schleifkörper vorgesehene Schutzhaube. Schleifkörper, die nicht für das Elektrowerkzeug vorgesehen sind, können nicht ausreichend abgeschirmt werden und sind unsicher.
- b) Gekrüpfte Schleifscheiben müssen so montiert werden, dass ihre Schleiffläche nicht über der Ebene des Schutzhaubenrandes hervorsteht. Eine unsachgemäß montierte Schleifscheibe, die über die Ebene des Schutzhaubenrandes hinausragt, kann nicht ausreichend abgeschirmt werden.
- c) Die Schutzhaube muss sicher am Elektrowerkzeug angebracht und für ein Höchstmaß an Sicherheit so eingestellt sein, dass der kleinstmögliche Teil des Schleifkörpers offen zum Bediener zeigt. Die Schutzhaube hilft, die Bedienperson vor Bruchstücken, zufälligem Kontakt mit dem Schleifkörper sowie Funken, die Kleidung entzünden könnten, zu schützen.
- d) Schleifkörper dürfen nur für die empfohlenen Einsatzmöglichkeiten verwendet werden. Zum Beispiel: Schleifen Sie nie mit der Seitenfläche einer Trennscheibe. Trennscheiben sind zum Materialabtrag mit der Kante der Scheibe bestimmt. Seitliche Kräfteinwirkung auf diese Schleifkörper kann sie zerbrechen.
- e) Verwenden Sie immer unbeschädigte Spannflansche in der richtigen Größe und Form für die von Ihnen gewählte Schleifscheibe. Geeignete Flansche stützen die Schleifscheibe und verringern so die Gefahr eines Schleifscheibenbruchs. Flansche für Trennscheiben können sich von den Flanschen für andere Schleifscheiben unterscheiden.
- f) Verwenden Sie keine abgenutzten Schleifscheiben von größeren Elektrowerkzeugen. Schleifscheiben für größere Elektrowerkzeuge sind nicht für die höheren Drehzahlen von kleineren Elektrowerkzeugen ausgelegt und können brechen.

Zusätzliche Sicherheitshinweise zum Sandpapier-schleifen

- a) Benutzen Sie keine überdimensionierten Schleifblätter, sondern befolgen Sie die Herstellerangaben zur Schleifblattgröße. Schleifblätter, die über den Schleifteller hinausragen, können Verletzungen verursachen sowie Blockieren, Zerreißen der Schleifblätter oder zum Rückschlag führen.

7. Zusätzliche Sicherheitshinweise

- **Verwenden Sie geeignete Suchgeräte, um verborgene Versorgungsleitungen aufzuspüren, oder ziehen Sie die örtliche Versorgungsgesellschaft hinzu.** Kontakt mit Elektroleitungen kann zu Feuer und elektrischem Schlag führen. Beschädigung einer Gasleitung kann zur Explosion führen. Eindringen in eine Wasserleitung verursacht Sachbeschädigung oder kann einen elektrischen Schlag verursachen.
- **Entriegeln Sie den Ein-/Ausschalter und bringen Sie ihn in Aus-Position, wenn die Stromversorgung unterbrochen wird, z. B. durch Stromausfall oder Ziehen des Netzsteckers.** Dadurch wird ein unkontrollierter Wiederanlauf verhindert.
- **Verwenden Sie das Elektrowerkzeug nur für Trockenschliff.** Das Eindringen von Wasser in ein Elektrogerät erhöht das Risiko eines elektrischen Schlages.
- **Führen Sie das Elektrowerkzeug nur eingeschaltet gegen das Werkstück und schalten Sie es erst aus, nachdem Sie es vom Werkstück abgehoben haben.** Das Elektrowerkzeug kann sich plötzlich bewegen.
- **Achten Sie darauf, dass keine Personen durch Funkenflug gefährdet werden. Entfernen Sie brennbare Materialien aus der Nähe.** Beim Schleifen von Metallen entsteht Funkenflug.
- **Verwenden Sie keine verschlissenen, eingerissenen oder stark zugesetzten Schleifwerkzeuge.** Beschädigte Schleifwerkzeuge können zerreißen, weggeschleudert werden und jemanden verletzen.
- **Verwenden Sie keine Trenn- oder Schruppscheiben oder Topfbürsten.** Das Elektrowerkzeug ist nicht für den Einsatz dieser Einsatzwerkzeuge geeignet. Es besteht Verletzungsgefahr!
- **Verwenden Sie beim Betrieb des Elektrowerkzeugs immer den mitgelieferten Absaugschlauch und eine geeignete Staubabsaugung.** Die Anwendung einer Staubabsaugung kann Gefährdungen durch Staub verringern.
- **Achtung Brandgefahr! Vermeiden Sie eine Überhitzung des Schleifgutes und des Schleifers. Entleeren Sie vor Arbeitspausen stets den Staubbehälter.** Schleifstaub im Staub-sack, Microfilter, Papiersack (oder im Filtersack bzw. Filter des Staubsaugers) kann sich unter ungünstigen Bedingungen, wie Funkenflug beim Schleifen von Metallen, selbst entzünden.

Geräusch und Vibration

⚠ **Warnung:** Lärm kann gravierende Auswirkungen auf Ihre Gesundheit haben. Übersteigt der Maschinenlärm 85 dB (A), tragen Sie bitte einen geeigneten Gehörschutz.

Hinweis: Der in diesen Anweisungen angegebene Schwingungspegel ist entsprechend einem genormten Messverfahren gemessen worden und kann für den Gerätevergleich verwendet werden. Der angegebene Schwingungsemissionswert kann auch zu einer einleitenden Einschätzung der Aussetzung verwendet werden.

⚠ **Warnung!**

Der Schwingungspegel wird sich entsprechend dem Einsatz des Elektrowerkzeugs verändern und kann in manchen Fällen über dem in diesen Anweisungen angegebenen Wert liegen.

Die Schwingungsbelastung könnte unterschätzt werden, wenn das Elektrowerkzeug regelmäßig in solcher Weise verwendet wird. Versuchen Sie, die Belastung durch Vibrationen so gering wie möglich zu halten. Beispielhafte Maßnahmen zur Verringerung der Vibrationsbelastung sind das Tragen von Handschuhen beim Gebrauch des Werkzeugs und die Begrenzung der Arbeitszeit.

Dabei sind alle Anteile des Betriebszyklus zu berücksichtigen (beispielsweise Zeiten, in denen das Elektrowerkzeug abgeschaltet ist, und solche, in denen es zwar eingeschaltet ist, aber ohne Belastung läuft).

10. Auspacken

- Öffnen Sie die Verpackung und nehmen Sie das Gerät vorsichtig heraus.
- Entfernen Sie das Verpackungsmaterial sowie Verpackungs- und Transportsicherungen (falls vorhanden).
- Überprüfen Sie, ob der Lieferumfang vollständig ist.
- Kontrollieren Sie das Gerät und die Zubehörteile auf Transportschäden. Bei Beanstandungen muss sofort der Zubringer verständigt werden. Spätere Reklamationen werden nicht anerkannt.
- Bewahren Sie die Verpackung nach Möglichkeit bis zum Ablauf der Garantiezeit auf.
- Machen Sie sich vor dem Einsatz anhand der Bedienungsanleitung mit dem Gerät vertraut.

- Verwenden Sie bei Zubehör sowie Verschleiß- und Ersatzteilen nur Originalteile. Ersatzteile erhalten Sie bei Ihrem Fachhändler.
- Geben Sie bei Bestellungen unsere Artikelnummern sowie Typ und Baujahr des Gerätes an.

⚠ **WARNUNG!**

Gerät und Verpackungsmaterial sind kein Kinderspielzeug! Kinder dürfen nicht mit Kunststoffbeuteln, Folien und Kleinteilen spielen! Es besteht Verschluckungs- und Erstickungsgefahr!

11. Vor Inbetriebnahme

Warnung!

Ziehen Sie vor allen Arbeiten am Gerät den Netzstecker aus der Steckdose!

Vorsicht!

Tragen Sie beim Werkzeugwechsel Schutzhandschuhe. Bei Berührung der Einsatzwerkzeuge besteht Verletzungsgefahr.

Entsprechend dem zu bearbeitenden Material und dem gewünschten Abtrag der Oberfläche sind unterschiedliche Einsatzwerkzeuge verfügbar.

Hinweis: Legen Sie das Gerät nicht ohne montiertes Einsatzwerkzeug (Schleifteller, Hartmetalltopfscheibe, etc.) ab. Der Bürstenkranz (5) kann sich dabei verbiegen und beschädigt werden.

11.1 Schleifblätter wechseln

Die Oberfläche des Schleiftellers (13) besteht aus einem Klettgewebe, damit Sie Schleifblätter (16) mit Kletthaftung schnell und einfach befestigen können.

- Entfernen Sie vor dem Aufsetzen eines neuen Schleifblattes (16) Schmutz und Staub vom Schleifteller (13), z. B. mit einem Pinsel.
- Setzen Sie das Schleifblatt (16) an der Kante des Schleiftellers (13) bündig an. Legen Sie das Schleifblatt anschließend auf den Schleifteller (13) auf und drücken Sie es gut fest. Achten Sie dabei auf die Übereinstimmung der Absauglöcher am Schleifblatt (16) und Schleifteller (13).
- Zum Abnehmen des Schleifblattes (16) heben Sie es seitlich an und ziehen es vom Schleifteller (13) ab.

11.2 Einsatzwerkzeuge montieren/wechseln (Abb. 2, 4)

⚠ WARNUNG! Betätigen Sie die Spindel-Arretiertaste (7) nur bei stillstehender Schleifspindel (12). Das Gerät kann sonst beschädigt werden.

- Verwenden Sie nur Hartmetalltopfscheiben (10) mit ebener Schleifoberfläche.
- Reinigen Sie die Schleifspindel (12) und alle zu montierenden Teile.
- Drücken Sie zum Festspannen und Lösen des Einsatzwerkzeugs die Spindel-Arretiertaste (7), um diese zu arretieren.
- Zum Befestigen des Einsatzwerkzeugs setzen Sie den Aufnahmeflansch (11) auf die Schleifspindel (12).
- Setzen Sie das gewünschte Einsatzwerkzeug auf die Schleifspindel (12).
- Schrauben Sie die Spannmutter (14) auf und ziehen Sie diese mit dem Zweiloch-Montage-Schlüssel (15) fest.

HINWEIS Achten Sie darauf, dass der Bund der Spannmutter (14) nach außen zeigt.

11.3 Staubabsaugung montieren

Stäube von Materialien wie bleihaltigem Anstrich, einigen Holzarten, Mineralien und Metall können gesundheitsschädlich sein. Berühren oder Einatmen der Stäube können allergische Reaktionen und/oder Atemwegserkrankungen des Benutzers oder in der Nähe befindlicher Personen hervorrufen.

Bestimmte Stäube wie Eichen- oder Buchenstaub gelten als krebserzeugend, besonders in Verbindung mit Zusatzstoffen zur Holzbehandlung (Chromat, Holzschutzmittel). Asbesthaltiges Material darf nur von Fachleuten bearbeitet werden.

- Benutzen Sie immer eine Staubabsaugung.
- Betreiben Sie das Elektrowerkzeug entweder mit dem Staubbeutel (18) oder einem Staubsauger der Staubklasse M.
- Sorgen Sie für gute Belüftung des Arbeitsplatzes.
- Es wird empfohlen, eine Atemschutzmaske mit Filterklasse P2 zu tragen.
- Vermeiden Sie das Abknicken des Absaugschlauches (19).

Beachten Sie in Ihrem Land gültigen Vorschriften für die zu bearbeitenden Materialien.

- Stecken Sie die Ausgangsseite des Absaugschlauches (19) auf den Absaugstutzen (8).

- Verbinden Sie nun die Ausgangsseite des Absaugschlauches (19) mit dem Staubbeutel (18). Stecken Sie die Ausgangsseite des Absaugschlauches (19) in den Absaugstutzen des Staubbeckens (18), bis die beiden Druckknöpfe des Absaugschlauches (19) einrasten.
- Zur Demontage des Absaugschlauches (19), drücken Sie zuerst die Druckknöpfe an den Seiten des Absaugschlauches (19). Ziehen Sie dann den Absaugschlauch (19) vom Absaugstutzen (8) ab.

11.4 Adapter zur Fremdabsaugung montieren

- Stecken Sie bei Bedarf den Adapter zur Staubabsaugung auf den Absaugstutzen.
- Schließen Sie eine zugelassene Staubabsaugung an.

HINWEIS: Beim Bearbeiten von Holz oder Materialien, bei denen gesundheitsgefährdender Staub entsteht, ist das Gerät an eine passende, geprüfte Absaugvorrichtung anzuschließen.

11.5 Zusatzgriff einstellen

Die Neigung des Zusatzgriffs (9) lässt sich einstellen. Die dient dazu, um bei bestimmten Anwendungen eine günstigere Arbeitshaltung der Führungshand zu erreichen (z. B. beim randnahen Schleifen).

- Lösen Sie die beiden Flügelschrauben und neigen Sie den Zusatzgriff in die gewünschte Arbeitsposition.
- Ziehen Sie die Flügelschrauben wieder fest.

12. Arbeitshinweise

⚠ Achtung!

Vor der Inbetriebnahme das Gerät unbedingt komplett montieren!

⚠ WARNUNG!

Ziehen Sie vor allen Arbeiten am Gerät den Netzstecker aus der Steckdose!

Warten Sie, bis das Gerät zum Stillstand gekommen ist, bevor Sie es ablegen.

Die Abtragsleistung und die Oberflächengüte werden im Wesentlichen durch die Wahl des Schleifwerkzeugs, die vorgewählte Drehzahlstufe und den Anpressdruck bestimmt.

Nur einwandfreie Schleifwerkzeuge bringen eine gute Schleifleistung und schonen das Gerät.

12.1 Schleifen

- **Halten Sie das Gerät beim Arbeiten fest mit beiden Händen und sorgen Sie für einen sicheren Stand.** Das Gerät wird mit zwei Händen sicherer geführt.
- Schließen Sie Ihr Absaugsystem (Eigen- oder Fremdsaugung) an.
- **Bei Fremdsaugung:** Arbeiten Sie nach Möglichkeit mit der Fernabschaltung oder Start-/Stop-Automatik des Saugers. Der Sauger schaltet sich automatisch ein und zeitverzögert wieder aus, um restliche Stäube aus dem Saugschlauch zu entfernen.
- Schalten Sie das Gerät ein. Setzen Sie es mit der ganzen Schleiffläche auf den zu bearbeitenden Untergrund. Bewegen Sie es mit mäßigem Druck über das Werkstück.
- Achten Sie auf gleichmäßigen Anpressdruck, um die Lebensdauer der Einsatzwerkzeuge zu erhöhen.
- Eine übermäßige Erhöhung des Anpressdruckes führt nicht zu einer höheren Abtragsleistung, sondern zu stärkerem Verschleiß des Gerätes und des Einsatzwerkzeugs.
- Heben Sie das Gerät von der Oberfläche ab.
- **Bei Eigenabsaugung:** Lassen Sie das Elektrowerkzeug noch einige Sekunden laufen, um restliche Stäube aus dem Absaugschlauch (19) zu entfernen.

12.2 Randnahes Schleifen (Abb. 5, 6)

Zum randnahen Schleifen lässt sich ein Haubensegment (6) der Schutz- und Absaughaube (4) entfernen. Dadurch reicht das eingesetzte Einsatzwerkzeug näher an Boden-, Wand und Deckenkanten sowie vorhandene Installationen wie Rohre heran. Die angrenzenden Flächen können dadurch präzise bearbeitet werden.

Rechnen Sie bei diesen Arbeiten mit Staubentwicklung, da die Schutz- und Absaughaube (4) nicht mehr geschlossen ist.

- Ziehen Sie das Haubensegment (6) nach vorne aus der Schutz- und Absaughaube (4) heraus.
- Bearbeiten Sie die randnahen Flächen.
- Stecken Sie das Haubensegment (6) wieder auf die Absaughaube (4) bis es einrastet.

13. Bedienung

 Drehrichtung des Werkzeuges!

13.1 Einschalten

Zum Einschalten des Gerätes schieben Sie den Ein-/Ausschalter (1) nach vorn.

Zum Feststellen des Ein-/Ausschalters (1) drücken Sie den Ein-/Ausschalter (1) vorn herunter bis er einrastet.

13.2 Ausschalten

Um das Elektrowerkzeug auszuschalten, lassen

Sie den Ein-/Ausschalter (1) los. Sollte dieser arretiert sein, drücken Sie den Ein-/Ausschalter (1) im hinteren Bereich kurz und lassen ihn dann los.

13.3 Drehzahl einstellen

Stellen Sie vor Beginn der Arbeit die Drehzahl passend zur Anwendung ein. Verwenden Sie eine niedrige Drehzahl für grobe Schleifarbeiten, erhöhen Sie die Drehzahl für Feinarbeiten.

- Verstellen Sie die Drehzahl durch Drücken der Tasten (2).
- Drücken Sie die Taste + (2) um die Drehzahl zu erhöhen.
- Drücken Sie die Taste – (2) um die Drehzahl zu verringern.

HINWEIS: Das Einsatzwerkzeug dreht nach dem Ausschalten nach. Warten Sie ab, bis das Einsatzwerkzeug zum Stillstand gekommen ist, bevor Sie das Gerät ablegen.

14. Elektrischer Anschluss

Der installierte Elektromotor ist betriebsfertig angeschlossen. Der Anschluss entspricht den einschlägigen VDE- und DIN-Bestimmungen.

Der kundenseitige Netzanschluss sowie die verwendete Verlängerungsleitung müssen diesen Vorschriften entsprechen.

Schadhafte Elektro-Anschlussleitung

An elektrischen Anschlussleitungen entstehen oft Isolationsschäden.

Ursachen hierfür können sein:

- Druckstellen, wenn Anschlussleitungen durch Fenster oder Türspalten geführt werden.
- Knickstellen durch unsachgemäße Befestigung oder Führung der Anschlussleitung.
- Schnittstellen durch Überfahren der Anschlussleitung.
- Isolationsschäden durch Herausreißen aus der Wandsteckdose.

- Risse durch Alterung der Isolation. Solch schadhafte Elektro-Anschlussleitungen dürfen nicht verwendet werden und sind aufgrund der Isolationschäden lebensgefährlich.

Elektrische Anschlussleitungen regelmäßig auf Schäden überprüfen. Achten Sie darauf, dass beim Überprüfen die Anschlussleitung nicht am Stromnetz hängt.

Elektrische Anschlussleitungen müssen den einschlägigen VDE- und DIN-Bestimmungen entsprechen. Verwenden Sie nur Anschlussleitungen mit gleicher Kennzeichnung.

Ein Aufdruck der Typenbezeichnung auf dem Anschlusskabel ist Vorschrift.

Beim Einphasen-Wechselstrommotor empfehlen wir, für Maschinen mit hohem Anlaufstrom (ab 3000 Watt), eine Absicherung von C 16A oder K 16A!

15. Reinigung und Wartung

⚠ WARNUNG!

Schalten Sie vor allen Arbeiten am Gerät das Gerät aus und ziehen Sie den Netzstecker.

- Halten Sie Schutzvorrichtungen, Luftschlitze und Motorenhäuser so staub- und schmutzfrei wie möglich. Reiben Sie das Gerät mit einem sauberen Tuch ab oder blasen Sie es mit Druckluft bei niedrigem Druck aus.
- Wir empfehlen, dass Sie das Gerät direkt nach jeder Benutzung reinigen.
- Reinigen Sie das Gerät regelmäßig mit einem feuchten Tuch und etwas Schmierseife. Verwenden Sie keine Reinigungs- oder Lösungsmittel; diese könnten die Kunststoffteile des Gerätes angreifen. Achten Sie darauf, dass kein Wasser in das Geräteinnere gelangen kann. Das Eindringen von Wasser in ein Elektrogerät erhöht das Risiko eines elektrischen Schlags.

Im Geräteinneren befinden sich keine weiteren zu wartenden Teile.

Staubbeutel entleeren

Um eine optimale Staubabsaugung zu gewährleisten, leeren Sie den Staubbeutel (18) rechtzeitig aus.

- Öffnen Sie den Reißverschluss des Staubbeutels (18).

- Schütteln Sie den Staubbeutel (18) über einem geeigneten Abfallbehälter aus.

Service-Informationen

Es ist zu beachten, dass bei diesem Produkt folgende Teile einem gebrauchsgemäßen oder natürlichen Verschleiß unterliegen bzw. folgende Teile als Verbrauchsmaterialien benötigt werden.

Verschleißteile*: Kohlebürsten, Schalter

* nicht zwingend im Lieferumfang enthalten!

Anschlüsse und Reparaturen

Anschlüsse und Reparaturen der elektrischen Ausrüstung dürfen nur von einer Elektro-Fachkraft durchgeführt werden.

Geben Sie bei Rückfragen bitte folgende Daten:

- Stromart des Motors
- Daten des Maschinen-Typenschildes

Ersatzteile und Zubehör erhalten Sie in unserem Service-Center. Scannen Sie hierzu den QR-Code auf der Titelseite.

16. Lagerung

Lagern Sie das Gerät und dessen Zubehör an einem dunklen, trockenen und frostfreien sowie für Kinder unzugänglichen Ort. Die optimale Lagertemperatur liegt zwischen 5 und 30 °C. Bewahren Sie das Werkzeug in der Originalverpackung auf. Decken Sie das Werkzeug ab, um es vor Staub oder Feuchtigkeit zu schützen. Bewahren Sie die Bedienungsanleitung bei dem Werkzeug auf.

17. Entsorgung und Wiederverwertung



Das Gerät befindet sich in einer Verpackung um Transportschäden zu verhindern. Diese Verpackung ist Rohstoff und ist somit wieder verwendbar oder kann dem Rohstoffkreislauf zurückgeführt werden.



Das Gerät und dessen Zubehör bestehen aus verschiedenen Materialien, wie z.B. Metall und Kunststoffe. Führen Sie defekte Bauteile der Sondermüllentsorgung zu. Fragen Sie im Fachgeschäft oder in der Gemeindeverwaltung nach!

Altgeräte dürfen nicht in den Hausmüll!



Dieses Symbol weist darauf hin, dass dieses Produkt gemäß Richtlinie über Elektro- und Elektronik-Altgeräte (2012/19/EU) und nationalen Gesetzen nicht über den Hausmüll entsorgt werden darf. Dieses Produkt muss bei einer dafür vorgesehenen Sammelstelle abgegeben werden. Dies kann z. B. durch Rückgabe beim Kauf eines ähnlichen Produkts oder durch Abgabe bei einer autorisierten Sammelstelle für die Wiederaufbereitung von Elektro- und Elektronik-Altgeräten geschehen. Der unsachgemäße Umgang mit Altgeräten kann aufgrund potenziell gefährlicher Stoffe, die häufig in Elektro und Elektronik-Altgeräten enthalten sind, negative Auswirkungen auf die Umwelt und die menschliche Gesundheit haben. Durch die sachgemäße Entsorgung dieses Produkts tragen Sie außerdem zu einer effektiven Nutzung natürlicher Ressourcen bei. Informationen zu Sammelstellen für Altgeräte erhalten Sie bei Ihrer Stadtverwaltung, dem öffentlich-rechtlichen Entsorgungsträger, einer autorisierten Stelle für die Entsorgung von Elektro- und Elektronik-Altgeräten oder Ihrer Müllabfuhr.

18. Störungsabhilfe

Die folgende Tabelle zeigt Fehlersymptome auf und beschreibt wie sie Abhilfe schaffen können, wenn Ihre Maschine einmal nicht richtig arbeitet. Wenn Sie das Problem damit nicht lokalisieren und beseitigen können, wenden Sie sich an Ihre Service-Werkstatt.

Störung	Mögliche Ursache	Abhilfe
Elektrowerkzeug startet nicht	Stromversorgung unterbrochen	Stromversorgung durch Anschluss eines andere Elektrowerkzeuges prüfen
	Netzkabel oder Stecker defekt	Prüfung durch Elektrofachkraft
	Sonstiger elektrischer Defekt des Elektrowerkzeuges	Prüfung durch Elektrofachkraft
Elektrowerkzeug hat nicht die volle Leistung	Verlängerungskabel zu lang und/oder mit zu geringem Querschnitt	Verlängerungskabel mit zulässiger Länge und/oder Querschnitt verwenden
	Stromversorgung (z.B. Generator) hat zu niedrige Spannung	Elektrowerkzeug an eine geeignete Stromversorgung anschließen
Schlechtes Arbeitsergebnis	Einsatzwerkzeug verschlissen	Einsatzwerkzeug austauschen lassen
	Schleifplatte verschlissen	Schleifplatte austauschen lassen
Starke Staubbildung	Bürstenrand verschlissen	Bürstenrand austauschen
	Staubabsaugung nicht angeschlossen/eingeschaltet	Staubabsaugung anschließen / einschalten

Garantiebedingungen

Revisionsdatum 24. März 2021

Sehr geehrte Kundin, sehr geehrter Kunde,

unsere Produkte unterliegen einer strengen Qualitätskontrolle. Sollte ein Gerät dennoch nicht einwandfrei funktionieren, bedauern wir dies sehr und bitten Sie, sich an unseren Servicedienst unter der unten angegebenen Adresse zu wenden. Gerne stehen wir Ihnen auch telefonisch über die Servicenummer zur Verfügung. Die nachfolgenden Hinweise sollen Ihnen für eine problemlose Bearbeitung und Regulierung im Schadensfall dienen.

Für die Geltendmachung von Garantieansprüchen - innerhalb Deutschland - gilt folgendes:

1. **Diese Garantiebedingungen** regeln unsere zusätzlichen Hersteller-Garantieleistungen für Käufer (private Endverbraucher) von Neugeräten. Die gesetzlichen Gewährleistungsansprüche werden von dieser Garantie nicht berührt. Für diese ist der Händler zuständig, bei dem Sie das Produkt erworben haben.
2. **Die Garantieleistung** erstreckt sich ausschließlich auf Mängel an einem von Ihnen erworbenen neuen Gerät, die auf einem Material- oder Herstellungsfehler beruhen und ist - nach unserer Wahl - auf die unentgeltliche Reparatur solcher Mängel oder den Austausch des Gerätes beschränkt (ggf. auch Austausch mit einem Nachfolgemodell). Ersetzte Geräte oder Teile gehen in unser Eigentum über. Bitte beachten Sie, dass unsere Geräte bestimmungsgemäß nicht für den gewerblichen, handwerklichen oder beruflichen Einsatz konstruiert wurden. Ein Garantiefall kommt daher nicht zu stande, wenn das Gerät innerhalb der Garantiezeit in Gewerbe-, Handwerks- oder Industriebetrieben verwendet wurde oder einer gleichzusetzenden Beanspruchung ausgesetzt war.
3. **Von unseren Garantieleistungen ausgenommen sind:**
 - Schäden am Gerät, die durch Nichtbeachtung der Montageanleitung, nicht fachgerechte Installation, Nichtbeachtung der Bedienungsanleitung (z.B. Anschluss an eine falsche Netzspannung oder Stromart) bzw. der Wartungs- und Sicherheitsbestimmungen oder durch Einsatz des Geräts unter ungeeigneten Umweltbedingungen sowie durch mangelnde Pflege und Wartung entstanden sind.
 - Schäden am Gerät, die durch missbräuchliche oder unsachgemäße Anwendungen (wie z.B. Überlastung des Gerätes oder Verwendung von nicht zugelassenen Werkzeugen bzw. Zubehör), Eindringen von Fremdkörpern in das Gerät (wie z.B. Sand, Steine oder Staub), Transportschäden, Gewaltanwendung oder Fremdeinwirkungen (wie z. B. Schäden durch Herunterfallen) entstanden sind.
 - Schäden am Gerät oder an Teilen des Geräts, die auf einen bestimmungsgemäßen, üblichen (betriebsbedingten) oder sonstigen natürlichen Verschleiß zurückzuführen sind sowie Schäden und/oder Abnutzung von Verschleißteilen.
 - Mängel am Gerät, die durch Verwendung von Zubehör-, Ergänzungs- oder Ersatzteilen verursacht wurden, die keine Originalteile sind oder nicht bestimmungsgemäß verwendet werden.
 - Geräte, an denen Veränderungen oder Modifikationen vorgenommen wurden.
 - Geringfügige Abweichungen von der Soll-Beschaffenheit, die für Wert und Gebrauchstauglichkeit des Geräts unerheblich sind.
 - Geräte an denen eigenmächtig Reparaturen oder Reparaturen, insbesondere durch einen nicht autorisierten Dritten, vorgenommen wurden.
 - Wenn die Kennzeichnung am Gerät bzw. die Identifikationsinformationen des Produktes (Maschinenaufkleber) fehlen oder unlesbar sind.
 - Geräte die eine starke Verschmutzung aufweisen und daher vom Servicepersonal abgelehnt werden.

Schadensersatzansprüche sowie Folgeschäden sind von dieser Garantieleistung generell ausgeschlossen.
4. **Die Garantiezeit** beträgt regulär **24 Monate*** (12 Monate bei Batterien / Akkus) und beginnt mit dem Kaufdatum des Gerätes. Maßgeblich ist das Datum auf dem Original-Kaufbeleg. Garantieansprüche müssen jeweils nach Kenntniserlangung unverzüglich erhoben werden. Die Geltendmachung von Garantieansprüchen nach Ablauf der Garantiezeit ist ausgeschlossen. Die Reparatur oder der Austausch des Gerätes führt weder zu einer Verlängerung der Garantiezeit noch wird eine neue Garantiezeit durch diese Leistung für das Gerät oder für etwaige eingebaute Ersatzteile in Gang gesetzt. Dies gilt auch bei Einsatz eines Vor-Ort-Services. Das betroffene Gerät ist in gesäubertem Zustand zusammen mit einer Kopie des Kaufbelegs, - hierin enthalten die Angaben zum Kaufdatum und der Produktbezeichnung - der Kundendienststelle vorzulegen bzw. einzusenden. Wird ein Gerät unvollständig, ohne den kompletten Lieferumfang eingeschendet, wird das fehlende Zubehör wertmäßig in Anrechnung / Abzug gebracht, falls das Gerät ausgetauscht wird oder eine Rückerstattung erfolgt. Teilweise oder komplett zerlegte Geräte können nicht als Garantiefall akzeptiert werden. Bei nicht berechtigter Reklamation bzw. außerhalb der Garantiezeit trägt der Käufer generell die Transportkosten und das Transportrisiko. **Einen Garantiefall melden Sie bitte vorab bei der Servicestelle (s.u.) an.** In der Regel wird vereinbart, dass das defekte Gerät mit einer kurzen Beschreibung der Störung per Abhol-Service (nur in Deutschland) oder - im Reparaturfall außerhalb des Garantiezeitraums - ausreichend frankiert, unter Beachtung der entsprechenden Verpackungs- und Versandrichtlinien, an die unten angegebene Serviceadresse eingeschendet wird. **Beachten Sie bitte, dass Ihr Gerät (modellabhängig) bei Rücklieferung, aus Sicherheitsgründen - frei von allen Betriebsstoffen ist.** Das an unser Service-Center eingeschickte Produkt, muss so verpackt sein, dass Beschädigungen am Reklamationsgerät auf dem Transportweg vermieden werden. Nach erfolgter Reparatur / Austausch senden wir das Gerät frei an Sie zurück. Können Produkte nicht repariert oder ausgetauscht werden, kann nach unserem eigenen freien Ermessen ein Geldbetrag bis zur Höhe des Kaufpreises des mangelhaften Produkts erstattet werden, wobei ein Abzug aufgrund von Abnutzung und Verschleiß berücksichtigt wird. Diese Garantieleistungen gelten nur zugunsten des privaten Erstkäufers und sind nicht abtret- oder übertragbar.

5. Für die Geltendmachung Ihres Garantieanspruches **kontaktieren Sie bitte unser Service-Center** (via Post, eMail oder telefonisch).

Bitte verwenden Sie vorzugsweise unser Formular auf unserer

Homepage: <https://www.scheppach.com/de/service>

Bitte senden Sie uns keine Geräte ohne vorherige Kontaktaufnahme und Anmeldung bei unserem Service-Center.

Für die Inanspruchnahme dieser Garantiezusagen ist der Erstkontakt mit unserem Service-Center zwingende Voraussetzung.

6. **Bearbeitungszeit** - Im Regelfall erledigen wir Reklamationsendungen innerhalb 14 Tagen nach Eingang in unserem Service-Center.

Sollte in Ausnahmefällen die genannte Bearbeitungszeit überschritten werden, so informieren wir Sie rechtzeitig.

7. **Verschleißteile** - Verschleißteile sind: a) mitgelieferte, an- und/oder eingebaute Batterien / Akkus sowie b) alle modellabhängigen Verschleißteile (siehe Bedienungsanleitung). Von der Garantieleistung ausgeschlossen sind tief entladene bzw. an Gehäuse und oder Batteriepolen beschädigte Batterien / Akkus.

8. **Kostenvoranschlag** - Von der Garantieleistung nicht oder nicht mehr erfasste Geräte reparieren wir gegen Berechnung. Auf Nachfrage bei unserem Service-Center können Sie die defekten Geräte für einen Kostenvoranschlag einsenden und ggf. dem Service-Center schriftlich (per Post, eMail) die Reparaturfreigabe erteilen. Ohne Reparaturfreigabe erfolgt keine weitere Bearbeitung.

9. **Andere Ansprüche**, als die oben genannten, können nicht geltend gemacht werden.

Die **Garantiebedingungen** gelten nur in der jeweils aktuellen Fassung zum Zeitpunkt der Reklamation und können ggf. unserer Homepage (www.scheppach.com) entnommen werden.

Bei Übersetzungen ist stets die deutsche Fassung maßgeblich.

scheppach Fabrikation von Holzbearbeitungsmaschinen GmbH · Günzburger Str. 69 · 89335 Ichenhausen (Deutschland) · www.scheppach.com

Telefon: +800 4002 4002 (Service-Hotline/Freecall Rufnummer dt. Festnetz**) · Telefax +49 [0] 8223 4002 20 · E-Mail: service@scheppach.com

· Internet: <http://www.scheppach.com>

* Produktabhängig auch über 24 Monate; länderbezogen können erweiterte Garantieleistungen gelten

** Verbindungskosten: kostenlos aus dem deutschen Festnetz

Änderungen dieser Garantiebedingungen ohne Voranmeldung behalten wir uns jederzeit vor.



**Ersatzteile
Zubehör**



Reparatur



Kontakt



Dokumente

Explanation of the symbols on the device

Symbols are used in this manual to draw your attention to potential hazards. The safety symbols and the accompanying explanations must be fully understood. The warnings themselves will not rectify a hazard and cannot replace proper accident prevention measures.





	<p>Warning - read the instruction manual to reduce the risk of injury.</p>
	<p>Wear hearing protection. Excessive noise can result in a loss of hearing.</p>
	<p>Wear a dust protection mask. When machining wood and other materials, harmful dust may be generated. Do not machine material containing asbestos!</p>
	<p>Wear eye protection. Sparks created during work or fragments, chippings and dust ejected by the device can cause sight loss.</p>
<p>⚠ Attention!</p>	<p>We have marked points in these operating instructions that impact your safety with this symbol.</p>
	<p>Protection class II</p>

Table of contents:	Page:
1. Introduction	24
2. Device description (Fig. 1).....	24
3. Scope of delivery	24
4. Proper use	24
5. General safety information	25
6. Safety instructions for all applications.....	26
7. Additional safety instructions.....	28
8. Residual risks	29
9. Technical data.....	29
10. Unpacking	30
11. Before commissioning	30
12. Working instructions	31
13. Operation	32
14. Electrical connection	32
15. Cleaning and maintenance.....	33
16. Storage	33
17. Disposal and recycling.....	33
18. Troubleshooting	34

1. Introduction

Manufacturer:

scheppach
 Fabrikation von Holzbearbeitungsmaschinen GmbH
 Günzburger Straße 69
 D-89335 Ichenhausen

Dear Customer

We hope your new tool brings you much enjoyment and success.

Note:

In accordance with the applicable product liability laws, the manufacturer of this device assumes no liability for damage to the device or caused by the device arising from:

- Improper handling,
- Non-compliance with the operating manual,
- Repairs carried out by third parties, unauthorised specialists.
- Installing and replacing non-original spare parts
- Application other than specified
- Failure of the electrical system in the event of the electrical regulations and VDE provisions 0100, DIN 13 / VDE0113 not being observed

Please consider:

Read through the complete text in the operating manual before installing and commissioning the device.

The operating manual is intended to help the user to become familiar with the machine and take advantage of its application possibilities in accordance with the recommendations.

The operating manual includes important instructions for safe, proper and economic operation of the device, for avoiding danger, for minimising repair costs and downtimes, and for increasing the reliability and extending the service life of the device.

In addition to the safety instructions in this operating manual, you must also observe the regulations applicable to the operation of the device in your country.

Keep the operating manual package with the machine at all times and store it in a plastic cover to protect it from dirt and moisture. They must be read and carefully observed by all operating personnel before starting the work.

The device may only be used by personnel who have been trained to use it and who have been instructed with respect to the associated hazards.

The required minimum age must be observed.

In addition to the safety instructions in this operating manual and the separate regulations of your country, the generally recognised technical rules relating to the operation of such machines must also be observed.

We accept no liability for accidents or damage that occur due to a failure to observe this manual and the safety instructions.

2. Device description (Fig. 1)

1. ON/OFF switch
2. Speed adjustment buttons (+/-)
3. Wing screws for additional handle adjustment
4. Protection and extraction cover
5. Brush rim
6. Cover segment
7. Spindle lock button
8. Extraction port
9. Additional grip
10. Carbide cup wheel
11. Receptacle flange
12. Grinding spindle
13. Grinding wheel
14. Clamping nut
15. Two-hole assembly key
16. Sandpaper
17. Adapter (dust extraction)
18. Dust bag
19. Extraction hose

3. Scope of delivery

- 1 wall, floor and ceiling machining system
- 1m vacuum hose (extendable to 3.5m)
- 1 dust bag (25 L)
- 1 adapter (dust extraction)
- 6x sandpaper (2x 40 - 80 - 120 each)
- 1 carbide cup wheel (YG8)
- 1 two-hole assembly key
- 1 operating manual

4. Proper use

The intended use of this power tool includes the following activities:

- Dry grinding of coatings.
- Removal of paint, wallpaper and adhesive residues.
- Removal of tile adhesive and dry carpet adhesive residues from hard substrates (hard plaster, concrete).

- Dry grinding and smoothing of concrete, plaster and screed.
- Perforating wallpaper on hard substrates.
- Grinding of filled drywall.
- Smoothing of formwork transitions and roughening of concrete surfaces.
- Dry grinding of walls and ceilings indoors and outdoors.
- Dry surface sanding of metal, stone and wood.

The machine may only be used in the intended manner. Any use beyond this is improper. The user/operator, not the manufacturer, is responsible for damages or injuries of any type resulting from this.

An element of the intended use is also the observance of the safety instructions, as well as the assembly instructions and operating information in the operating manual.

Persons who operate and maintain the machine must be familiar with it and must be informed about potential dangers.

In addition, the applicable accident prevention regulations must be strictly observed.

Other general occupational health and safety-related rules and regulations must be observed. The liability of the manufacturer and resulting damages are excluded in the event of modifications of the machine.

The machine may only be operated with original parts and original accessories from the manufacturer.

The safety, operating and maintenance specifications of the manufacturer, as well as the dimensions specified in the technical data, must be observed.

Please observe that our equipment was not designed with the intention of use for commercial or industrial purposes. We assume no guarantee if the equipment is used in commercial or industrial applications, or for equivalent work.

The device is intended for use by adults. Children over the age of 16 may use the tool except under supervision. The manufacturer is not liable for damage caused by an improper use or incorrect operation of this device.

5. General safety information

WARNING! Read all safety information, instructions, illustrations and technical data for this electric tool.

Failure to follow all instructions listed below may result in electric shock, fire and/or serious injury.

Save all warnings and instructions for future reference.

The term "power tool" used in the safety instructions refers to mains-powered electrical tools (with a mains cable) and battery-powered electrical tools (without a mains cable).

1) Workplace safety

- a) **Keep work area clean and well lit.** Disorganised and unlit work areas can result in accidents.
- b) **Do not operate power tools in explosive atmospheres, such as in the presence of flammable liquids, gases or dust.** Power tools create sparks which may ignite the dust or fumes.
- c) **Keep children and bystanders away while operating a power tool.** Distractions may cause you to lose control of the device.

2) Electrical safety

- a) **Power tool plugs must match the outlet. Never modify the plug in any way. Do not use any adapter plugs with earthed (grounded) power tools.** Unmodified plugs and matching outlets will reduce risk of electric shock.
- b) **Avoid body contact with earthed or grounded surfaces, such as pipes, radiators, ranges and refrigerators.** There is an increased risk of electric shock if your body is earthed or grounded.
- c) **Do not expose power tools to rain or wet conditions.** Water entering a power tool will increase the risk of electric shock.
- d) **Do not use the cable for another purpose, for example, carrying or hanging the power tool or pulling the plug out of the socket. Keep the cable away from heat, oil, sharp edges or moving device parts.** Damaged or coiled cables increase the risk of an electric shock.
- e) **If you work with an electric tool outdoors, only use extension cables that are also permitted for outdoor use.** Using an extension cable suitable for outdoor use reduces the risk of an electric shock.
- f) **If you cannot avoid using the electrical tool in a wet environment, use a fault-current circuit breaker.** Use of an RCD reduces the risk of electric shock.

3) Personal safety

- a) **Always remain attentive, pay attention to what you are doing and be sensible when working with electric tools. Do not use a power tool while you are tired or under the influence of drugs, alcohol or medication.** A moment of carelessness when using electrical tools can result in serious injuries.
 - b) **Use personal protective equipment. Always wear eye protection.** Wearing personal protective equipment, such as dust masks, anti-slip safety shoes, safety helmet or hearing protection, depending on the type and use of the electric tool, reduces the risk of injuries.
 - c) **Prevent unintentional starting. Make sure the switch is in the off-position before connecting to the power supply, picking up or carrying the electric tool.** Keeping your finger on the switch when carrying the electric tool or having the device already switched on when connecting it to the power supply may result in accidents.
 - d) **Remove any adjusting key or wrench before turning the power tool on.** A tool or spanner that is located in a rotating device part may result in injuries.
 - e) **Do not overreach. Keep proper footing and balance at all times.** This enables better control of the power tool in unexpected situations.
 - f) **Dress properly. Do not wear loose clothing or jewellery. Keep hair, clothing and gloves away from moving parts.** Loose clothes, jewellery or long hair can be caught in moving parts.
 - g) **If dust extraction and collection devices can be mounted, make sure that they are connected and used properly.** Use of dust collection can reduce dust-related hazards.
 - h) **Do not allow yourself to be lulled into a false sense of security and do not ignore the safety rules for electric tools, even when you have used it many times and have become familiar with it.** A careless action can cause severe injury within a fraction of a second.
- 4) Power tool use and care**
- a) **Do not force the power tool. Use the correct power tool for your application.** The correct power tool will do the job better and safer at the rate for which it was designed.
 - b) **Do not use the power tool if the switch does not turn it on and off.** Any power tool that cannot be controlled with the switch is dangerous and must be repaired.

- c) **Remove the plug from the socket before setting the device, changing accessories or putting the device away.** Such preventive safety measures reduce the risk of starting the power tool accidentally.
 - d) **Store idle power tools out of the reach of children and Do not let people use the device who are not familiar with it or who have not read these instructions.** Power tools are dangerous in the hands of untrained users.
 - e) **Maintain the electric tool with care. Check whether moving parts function properly and do not get stuck and whether parts are broken or are damaged and thus adversely affect the electric tool function. Have damaged parts repaired before using the device.** Many accidents are caused by poorly maintained power tools.
 - f) **Keep cutting tools sharp and clean.** Properly maintained cutting tools with sharp cutting edges are less likely to bind and are easier to control.
 - g) **Use the power tool, accessories and tool bits etc. in accordance with these instructions, taking into account the working conditions and the work to be performed.** Use of the power tool for operations different from those intended could result in a hazardous situation.
 - h) **Keep the gripping surfaces dry, clean and free of oil and grease.** Slippery handles and grasping surfaces do not allow for safe handling and control of the tool in unexpected situations.
- 5) Service**
- a) **Have your power tool serviced by a qualified repair person using only identical replacement parts.** This will ensure that the safety of the power tool is maintained.

6. Safety instructions for all applications

Common safety instructions for grinding and sandpaper grinding:

- a) This electric tool is to be used as a grinder and sandpaper grinder. Read all safety warnings, instructions, illustrations and specifications provided with this power tool. Failure to observe the following instructions may result in electric shock, fire and / or serious injury.

- b) This electric tool is not suitable for working with wire brushes, polishing and cut-off grinding. Operations for which the power tool was not designed may create a hazard and cause personal injury.
 - c) Do not use accessories which are not specifically designed and recommended by the tool manufacturer. Just because the accessory can be attached to your power tool, it does not assure safe operation.
 - d) The rated speed of the accessory must be at least equal to the maximum speed marked on the power tool. Accessories that rotate faster than permitted can break and fly off at high speed.
 - e) The outside diameter and the thickness of your accessory must be within the capacity rating of your power tool. Incorrectly sized accessories cannot be adequately guarded or controlled.
 - f) Insert tools with threaded inserts must fit exactly on the thread of the grinding spindle. For insert tools that are mounted by means of a flange, the hole diameter of the insert tool must match the mounting diameter of the flange. Insert tools which are not precisely attached to the electric tool rotate unevenly, vibrate very strongly and can cause a loss of control.
 - g) Do not use a damaged accessory. Before each use, check insert tools such as grinding discs for chipping and cracks, grinding wheels for cracks, wear or heavy wear. If power tool or accessory is dropped, inspect for damage or install an undamaged accessory. Once you have checked and used the insert tool, ensure that you and all other persons in the vicinity remain outside the plane of the rotating insert tool and allow the device to run for one minute at the maximum speed. Damaged insert tools usually break during the test period.
 - h) Wear personal protective equipment. Depending on application, use face shield, safety goggles or safety glasses. Where appropriate, wear a dust mask, hearing protection, protective gloves or a special apron that will keep small grinding and material particles away from you. The eye protection must be capable of stopping flying debris generated by various operations. Dust or breathing masks must filter the dust generated during use. Prolonged exposure to high intensity noise may cause hearing loss.
 - i) Keep bystanders a safe distance away from work area. Anyone entering the work area must wear personal protective equipment.
- Fragments of the workpiece or broken insert tools can fly away and cause injuries even outside the direct working range.
- j) When performing work during which the insert tool can meet with concealed power lines or its mains cable, only hold the electric tool by the insulated gripping surfaces. Contact with a live power line can also electrify metal device parts and lead to an electric shock.
 - k) Position the cord clear of the spinning accessory. If you lose control of the device, the mains cable can be severed or caught and your hand or arm pulled into the rotating insert tool.
 - l) Never lay the power tool down until the accessory has come to a complete stop. The spinning accessory may grab the surface and pull the power tool out of your control.
 - m) Do not run the power tool while carrying it at your side. Accidental contact with the spinning accessory could snag your clothing, pulling the accessory into your body.
 - n) Regularly clean the power tool's air vents. The motor's fan will draw the dust inside the housing and excessive accumulation of powdered metal may cause electrical hazards.
 - o) Do not operate the power tool near flammable materials. Sparks could ignite these materials.
 - p) Do not use accessories that require liquid coolants. Using water or other liquid coolants may result in electrocution or shock.

Kick-back and corresponding safety instructions

Kick-back is the sudden reaction resulting from a caught or jammed rotating insert tool, such as a grinding disc, grinding wheel, wire brush, etc. Catching or jamming results in the rotating insert tool stopping abruptly. As a result, an uncontrolled electric tool is accelerated against the direction of rotation of the tool attachment at the blocking point.

For example, if a grinding disc catches or jams in the workpiece, the edge of the grinding disc that plunges into the workpiece can get caught, causing the grinding disc to break away or kick back. The wheel may either jump toward or away from the operator, depending on direction of the wheel's movement at the point of pinching. Abrasive wheels may also break under these conditions.

Kickback is the result of incorrect or deficient use of the electrical tool. It can be prevented by suitable precautionary measures, as described in the following.

- a) Maintain a firm grip on the power tool and position your body and arm to allow you to resist kickback forces. Always use auxiliary handle, if provided, for maximum control over kickback or torque reaction during start-up. The operator can control torque reactions or kickback forces, if proper precautions are taken.
- b) Never place your hand near the rotating accessory. Accessory may kickback over your hand.
- c) Do not position your body in the area where power tool will move if kickback occurs. Kickback will propel the tool in direction opposite to the wheel's movement at the point of snagging.
- d) Use special care when working corners, sharp edges etc. Avoid bouncing and snagging the accessory. The rotating tool attachment tends to jam at corners, sharp edges or when it bounces back. This causes a loss of control or kick-back.
- e) Do not attach a saw chain woodcarving blade or toothed saw blade. Such blades create frequent kickback and loss of control.

Special safety instructions for grinding:

- a) Only use the grinding bodies approved for your electric tool and the protective cover provided for these grinding bodies. Grinding bodies that are not intended for the electric tool cannot be adequately shielded and are unsafe.
- b) Cranked grinding discs must be mounted so that their grinding surface does not protrude above the plane of the protective cover edge. An improperly mounted grinding disc that protrudes above the level of the protective cover edge cannot be adequately shielded.
- c) The protective cover must be securely attached to the electric tool and, for maximum safety, adjusted so that the smallest possible part of the grinding body is open and facing the operator. The protective cover helps to protect the operator from fragments, accidental contact with the grinding body and sparks that could ignite clothing.
- d) Grinding bodies may only be used for the recommended applications. For example: Never grind on the side surfaces of a cutting wheel. Cutting wheels are designed to remove material with the edge of the disc. Lateral forces on this grinding body can break it.

- e) Always use undamaged clamping flanges of the correct size and shape for the grinding disc selected by you. Suitable flanges support the grinding disc and reduce the danger of the grinding disc breaking. Flanges for cutting wheels may differ from flanges for other grinding discs.
- f) Do not use worn grinding discs from large electric tools. Grinding discs for larger electric tools are not designed for the higher speeds of smaller electric tools and can break.

Additional safety instructions for sandpaper grinding

- a) Do not use excessively oversized sanding disc paper. Follow manufacturers recommendations, when selecting sanding paper. Sanding sheets that protrude beyond the grinding wheel can cause injuries as well as jamming, tearing of the sanding sheets or kick-back.

7. Additional safety instructions

- **Use the appropriate detection devices in order to detect hidden supply lines or consult the local utility company.** Contact with electrical lines can result in fire and electric shock. Damage to a gas line can lead to an explosion. Penetrating a water pipe causes property damage or may cause an electric shock.
- **Unlock the on/off switch and move it to the off position if the power supply is interrupted, e.g. by a power failure or unplugging the mains plug.** This prevents an uncontrolled restart.
- **Only use the electric tool for dry grinding.** Water entering a power tool will increase the risk of electric shock.
- **Only run the electric tool against the workpiece when it is switched on and only switch it off after you have lifted it off the workpiece.** The electric tool may move suddenly.
- **Make sure that no persons are endangered by flying sparks. Remove combustible materials from the vicinity.** When grinding metals, flying sparks occur.
- **Do not use worn, torn or heavily clogged grinding tools.** Damaged grinding tools can tear, be thrown away and injure someone.
- **Do not use cutting or grinding discs or cup brushes.** The electric tool is not suitable for use with these insert tools. There is a danger of injury!

- **Always use the supplied suction hose and a suitable dust extraction unit when operating the electric tool.** Using a dust extraction unit can reduce hazards caused by dust.
- **Attention: Risk of fire! Avoid overheating the grinding material and the grinder. Always empty the dust tank before work breaks.** Grinding dust in the dust bag, microfilter, paper bag (or in the filter bag or filter of the vacuum cleaner) can self-ignite under unfavourable conditions, such as flying sparks when grinding metals. There is a particular danger if the grinding dust is mixed with paint, polyurethane residues or other chemical substances and the sanding material is hot after working for a long time.
- **Hold the electrical tool firmly with both hands and ensure firm footing.** It is safer to guide the electrical tool with two hands.
- **Wear hearing protection, safety goggles, dust mask and gloves if necessary. Use at least a particle filtering half mask of class FFP 2 as a dust mask.**
- **Use a dust extraction unit when machining stone. The vacuum cleaner must be permitted to extract stone dust.** The use of these devices reduces dust hazards.
- **Do not touch insert tools until they have cooled down.** The insert tools become very hot when working.
- **Wear protective gloves when changing the insert tools.** Insert tools become warm during prolonged use.
- **Do not machine materials that release hazardous substances, e.g. beech wood or oak wood dust, rock dust or asbestos.** These substances are considered carcinogenic.
- **Inform yourself about the valid regulations/laws regarding the handling of dusts hazardous to health in your country.**
- **Never touch the grinding tool when it is running.** There is a danger of injury.
- **If necessary, use scaffolding to work on.** When working on a ladder, it is not possible for you to have a firm footing.

Warning! This power tool generates an electromagnetic field during operation. This field can impair active or passive medical implants under certain conditions. In order to prevent the risk of serious or deadly injuries, we recommend that persons with medical implants consult with their physician and the manufacturer of the medical implant prior to operating the power tool.

8. Residual risks

The machine has been built according to the state-of-the-art and the recognised technical safety requirements. However, individual residual risks can arise during operation.

- Health hazard due to electrical power, with the use of improper electrical connection cables.
- Furthermore, despite all precautions having been met, some non-obvious residual risks may still remain.
- Residual risks can be minimised if the “Safety information” and the “Proper use” together with the operating manual as a whole are observed.
- Avoid accidental starting of the machine: the operating button may not be pressed when inserting the plug in an outlet.
- Keep your hands away from the work area, when the machine is in operation.

9. Technical data

Nominal voltage:	230 V~
Nominal frequency:	50 Hz
Power consumption:	1050 W
Nominal speed (oscillation rate) n:	410 - 1900 rpm
Thread dimension:	M14
Grinding disc diameter:	180 mm
Protection class:	II
Weight:	4 kg
Device emissions values:	
Sound pressure level L_{PA} :	90.53 dB(A)
Sound power level L_{WA} :	101.53 dB(A)
Uncertainty K	3 dB(A)
Hand-arm vibration:	
Surface grinding a_h	4.211 m/s ²
Uncertainty K:	1.5 m/s ²

Technical changes reserved!

Noise and vibration

⚠ Warning: Noise can have serious effects on your health. If the machine noise exceeds 85 dB (A), please wear suitable hearing protection.

Note: The vibration level specified in these instructions has been measured based on a standardised measurement procedure and can be used for unit comparison. The specified vibration emission value can also be used for an initial estimation of the exposure.

⚠ Warning!

The vibration level will vary depending on the use of the electric tool and may in some cases be higher than the value specified in these instructions.

The vibration load could be underestimated if the electric tool is regularly used in such a way. Try to minimise stress from vibrations as low as possible. Some examples of means for reducing the vibration stress are wearing gloves while using the tool and limiting work time.

In doing so, all parts of the operating cycle must be taken into account (such as times in which the electric tool is switched off or times in which it is switched on, but is not running under a load).

10. Unpacking

- Open the packaging and carefully remove the device.
- Remove the packaging material, as well as the packaging and transport safety devices (if present).
- Check whether the scope of delivery is complete.
- Check the device and accessory parts for transport damage. In the event of complaints the carrier must be informed immediately. Later claims will not be recognised.
- If possible, keep the packaging until the expiry of the warranty period.
- Familiarise yourself with the product by means of the operating instructions before using for the first time.
- With accessories as well as wearing parts and replacement parts use only original parts. Replacement parts can be obtained from your dealer.
- When ordering please provide our article number as well as type and year of manufacture for your equipment.

⚠ WARNING!

The device and the packaging material are not children's toys! Do not let children play with plastic bags, films or small parts! There is a danger of choking or suffocating!

11. Before commissioning

Warning!

Unplug the mains plug from the socket before carrying out any work on the device!

Caution!

Wear protective gloves when changing tools. There is a danger of injury if the insert tools are touched.

Depending on the material to be machined and the desired removal of the surface, different insert tools are available.

Note: Do not put the device down without the insert tool (grinding wheel, carbide cup wheel, etc.) mounted. The brush rim (5) may bend and be damaged.

11.1 Changing sanding sheets

The surface of the grinding wheel (13) is made of a Velcro fabric so that you can attach sanding sheets (16) with Velcro quickly and easily.

- Before fitting a new sanding sheet (16), remove dirt and dust from the grinding wheel (13), e.g. with a brush.
- Place the sanding sheet (16) flush against the edge of the grinding wheel (13). Then place the sanding sheet on the grinding wheel (13) and press it firmly. Make sure that the suction holes on the sanding sheet (16) and grinding wheel (13) match.
- To remove the sanding sheet (16), lift it sideways and pull it off the grinding wheel (13).

11.2 Fitting/replacing the insert tool (Fig. 2, 4)

⚠ WARNING! Only operate the spindle locking button (7) when the grinding spindle (12) is stationary. Otherwise the device may be damaged.

- Only use carbide cup wheels (10) with a flat grinding surface.
- Clean the grinding spindle (12) and all parts to be mounted.
- To clamp and release the insert tool, press the spindle lock button (7) to lock it.
- To attach the insert tool, place the mounting flange (11) on the grinding spindle (12).

- Place the desired insert tool on the grinding spindle (12).
- Screw on the clamping nut (14) and tighten it with the two-hole assembly key (15).

NOTE Make sure that the collar of the clamping nut (14) points outwards.

11.3 Fitting the dust extraction unit

Dusts from materials such as paint containing lead, some types of wood, minerals and metal can be harmful to health. Touching or inhaling the dust can cause allergic reactions and/or respiratory diseases in the user or persons in the vicinity.

Certain dusts such as oak or beech dust are considered carcinogenic, especially in combination with additives for wood treatment (chromate, wood preservatives). Material containing asbestos may only be processed by specialists.

- Always use a dust extraction unit.
- Operate the electric tool either with the dust bag (18) or a vacuum cleaner of dust class M.
- Make sure that the work area is well-ventilated.
- It is recommended to wear respirators with filter class P2.
- Avoid kinking the suction hose (19).

Observe the regulations applicable in your country for the materials to be machined.

- Connect the inlet side of the suction hose (19) onto the suction port (8).
- Now connect the outlet side of the suction hose (19) to the dust bag (18). Connect the outlet side of the suction hose (19) into the suction port of the dust bag (18) until the two push buttons of the suction hose (19) engage.
- To disassemble the suction hose (19), first press the push buttons on the sides of the suction hose (19). Pull the suction hose (19) off the suction port (8).

11.4 Fitting the adapter for third-party extraction

- If necessary, connect the dust extraction adapter to the suction port.
- Connect an approved dust extraction unit.

NOTE: When working with wood or materials that generate dust that is hazardous to health, the device must be connected to a suitable, tested extraction device.

11.5 Adjusting the additional grip

The inclination of the additional grip (9) can be adjusted. This is used to achieve a more favourable working posture of the guide hand during certain applications (e.g. when grinding close to the edge).

- Loosen the two wing screws and tilt the additional grip to the desired working position.
- Retighten the wing screws.

12. Working instructions

⚠ Attention!

Always make sure the device is fully assembled before commissioning!

⚠ WARNING!

Unplug the mains plug from the socket before carrying out any work on the device!

Wait until the device has come to a standstill before setting it down.

The removal rate and the surface quality are essentially determined by the choice of grinding tool, the preselected speed level and the contact pressure.

Only perfect grinding tools provide good grinding performance and protect the device.

12.1 Grinding

- **Hold the device firmly with both hands and ensure firm footing.** It is safer to guide the device with two hands.
- Connect your extraction system (own or third-party extraction).
- **With third-party extraction:** If possible, work with the remote switch-off or automatic start/stop function of the vacuum cleaner. The vacuum cleaner switches on automatically and switches off again with a time delay to remove residual dust from the vacuum hose.
- Switch the device on. Place it with the entire grinding surface on the surface to be machined. Move it over the workpiece with moderate pressure.
- Ensure even contact pressure to increase the service life of the insert tools.
- Excessively increasing the contact pressure does not lead to a higher removal rate, but to greater wear of the device and the insert tool.
- Lift the device from the surface.

- **For in-house extraction:** Let the electric tool run for a few more seconds to remove any remaining dust from the suction hose (19).

12.2 Grinding close to the edge (Fig. 5, 6)

A cover segment (6) of the protection and extraction bonnet (4) can be removed for grinding close to the edge. This allows the insert tool to reach closer to floor, wall and ceiling edges as well as existing installations such as pipes. The adjacent surfaces can thus be precisely machined.

Expect dust to be generated during this work, as the protective and extraction cover (4) is no longer closed.

- Pull the cover segment (6) forwards out of the protection and extraction cover (4).
- Machine the areas near the edges.
- Put the cover segment (6) back on the extraction cover (4) until it clicks into place.

13. Operation



Direction of rotation of the tool!

13.1 Switching on

To switch on the device, slide the on/off switch (1) forward.

To lock the on/off switch (1), press the on/off switch (1) down at the front until it clicks into place.

13.2 Switching off

To switch off the electric tool, release the on/off switch (1).

If it is locked, press the on/off switch (1) in the rear area briefly and then release it.

13.3 Adjusting the speed

Before starting work, set the speed to suit the application. Use a low speed for coarse grinding work, increase the speed for fine work.

- Adjust the speed by pressing the buttons (2).
- Press the + button (2) to increase the speed.
- Press the – button (2) to decrease the speed.

NOTE: The insert tool rotates after it has been switched off. Wait until the insert tool has come to a standstill before putting the device down.

14. Electrical connection

The electrical motor installed is connected and ready for operation. The connection complies with the applicable VDE and DIN provisions.

The customer's mains connection as well as the extension cable used must also comply with these regulations.

Damaged electrical connection cable

The insulation on electrical connection cables is often damaged.

This may have the following causes:

- Pressure points, where connection cables are passed through windows or doors.
- Kinks where the connection cable has been improperly fastened or routed.
- Places where the connection cables have been cut due to being driven over.
- Insulation damage due to being ripped out of the wall outlet.
- Cracks due to the insulation ageing.

Such damaged electrical connection cables must not be used and are life-threatening due to the insulation damage.

Check the electrical connection cables for damage regularly. Ensure that the connection cables are disconnected from electrical power when checking for damage.

Electrical connection cables must comply with the applicable VDE and DIN provisions. Only use connection cables of the same designation.

The printing of the type designation on the connection cable is mandatory.

For single-phase AC motors, we recommend a fuse rating of C 16A or K 16A for machines with a high starting current (from 3000 watts)!

15. Cleaning and maintenance

⚠ WARNING!

Switch off the device and pull out the mains plug before carrying out any work on the device.

- Keep protective devices, air vents and the motor housing as free of dust and dirt as possible. Rub the device clean with a clean cloth or blow it off with compressed air at low pressure.
- We recommend that you clean the device directly after every use.
- Clean the device at regular intervals using a damp cloth and a little soft soap. Do not use any cleaning products or solvents; they could attack the plastic parts of the device. Make sure that no water can penetrate the device interior. Water entering a power tool will increase the risk of electric shock.

The device has no further internal parts that require maintenance.

Empty dust bag

To ensure optimum dust extraction, empty the dust bag (18) in good time.

- Open the zip of the dust bag (18).
- Shake out the dust bag (18) over a suitable waste container.

Service information

With this product, it is necessary to note that the following parts are subject to natural or usage-related wear, or that the following parts are required as consumables.

Wearing parts*: Carbon brushes, switch

* may not be included in the scope of supply!

Connections and repairs

Connections and repair work on the electrical equipment may only be carried out by electricians.

Please provide the following information in the event of any queries:

- Type of current for the motor
- Data of machine type plate

Spare parts and accessories can be obtained from our service centre. To do this, scan the QR code on the cover page.

16. Storage

Store the device and its accessories in a dark, dry and frost-free place that is inaccessible to children. The optimum storage temperature lies between 5 and 30 °C. Store the power tool in its original packaging. Cover the power tool to protect it from dust or moisture. Store the operating manual with the power tool.

17. Disposal and recycling



The device is supplied in packaging to avoid transport damages. This packaging is raw material and can thus be used again or can be reintegrated into the raw material cycle.



The device and its accessories are made of different materials, such as metals and plastics. Take defective components to special waste disposal sites. Check with your specialist dealer or municipal administration!

Old devices must not be disposed of with household waste!



This symbol indicates that this product must not be disposed of together with domestic waste in compliance with the Directive (2012/19/EU) pertaining to waste electrical and electronic equipment (WEEE). This product must be handed over at the intended collection point. This can be done, for example, by returning it when purchasing a similar product or delivering it to an authorised collection point for the recycling of old electrical and electronic devices. Improper handling of waste equipment may have negative consequences for the environment and human health due to potentially hazardous substances that are often contained in electrical and electronic equipment. By properly disposing of this product, you are also contributing to the effective use of natural resources. You can obtain information on collection points for waste equipment from your municipal administration, public waste disposal authority, an authorised body for the disposal of waste electrical and electronic equipment or your waste disposal company.





18. Troubleshooting

The following table shows fault symptoms and describes remedial measures in the event of your machine failing to work properly. If you cannot localise and rectify the problem with this, please contact your service workshop.

Fault	Possible cause	Remedy
Power tool does not start	Power supply interrupted	Check power supply by connecting another power tool
	Power cord or plug defective	Have an electrician check the tool
	Other electrical defect of the electric tool	Have an electrician check the tool
Power tool does not operate with full power	Extension cord too long and/or cross-section too small	Use extension cord with permissible length and/or adequate cross-section
	Power supply (e.g. generator) voltage is too low	Connect power tool to an appropriate power supply
Poor operation results	Accessory worn out	Have accessory replaced
	Sanding plate worn out	Have sanding plate replaced
Considerable dust formation	Brush edge worn out	Have brush edge replaced
	Dust extraction not connected/switched on	Connect / switch on dust extraction

Vysvětlení symbolů na přístroji

Symbole použité v této příručce vás mají upozornit na možná rizika. Bezpečnostní symboly a vysvětlivky, které je provázejí, musejí být přesně pochopeny. Samotné varování rizika neodstraní a nemohou nahradit správná opatření pro prevenci úrazů.

	<p>Varování - Pro snížení rizika zranění si přečtěte návod k obsluze.</p>
	<p>Používejte ochranu sluchu. Působení hluku může vést ke ztrátě sluchu.</p>
	<p>Používejte ochrannou masku proti prachu. Při zpracování dřeva a dalších materiálů může vznikat zdraví škodlivý prach. Nesmí být zpracován materiál obsahující azbest!</p>
	<p>Používejte ochranné brýle. Během práce vzniklé jiskry nebo z přístroje odlétávající třísky, hobliny a prachové částice mohou způsobit ztrátu zraku.</p>
<p>⚠ Pozor!</p>	<p>Místa, která se týkají bezpečnosti, jsme v návodu k použití označili touto značkou.</p>
	<p>Třída ochrany II</p>

Obsah:	Strana:
1. Úvod.....	37
2. Popis přístroje (obr. 1).....	37
3. Rozsah dodávky	37
4. Použití v souladu s určením	37
5. Všeobecné bezpečnostní pokyny	38
6. Bezpečnostní pokyny pro všechna použití.....	40
7. Doplnující bezpečnostní pokyny	41
8. Zbytková rizika	42
9. Technické údaje	43
10. Rozbalení	43
11. Před uvedením do provozu.....	43
12. Pracovní pokyny	44
13. Obsluha.....	45
14. Elektrické připojení	45
15. Čištění a údržba.....	46
16. Skladování	46
17. Likvidace a recyklace	46
18. Odstraňování poruch	47

1. Úvod

Výrobce:

scheppach

Fabrikation von Holzbearbeitungsmaschinen GmbH
Günzburger Straße 69
D-89335 Ichenhausen

Vážení zákazníci,

přejeme vám mnoho radosti a úspěchu při práci s novým zařízením.

Upozornění:

Výrobce tohoto zařízení neručí podle platného zákona o odpovědnosti za vady výrobku za škody, které vzniknou na tomto zařízení nebo jeho prostřednictvím v případě:

- neodborné manipulace,
- Nedodržování návodu k obsluze,
- Opravy třetí osobou, neoprávněnými odborníky
- Montáž a výměna neoriginálních náhradních dílů
- použití, které není v souladu s určením
- výpadků elektrického zařízení v případě nedodržení elektrických předpisů a ustanovení VDE 0100, DIN 57113 / VDE 0113

Mějte na paměti:

Před montáží a zprovozněním si přečtěte celý text návodu k obsluze.

Tento návod k obsluze vám má usnadnit seznámení se zařízením a jeho používání v souladu s určením.

Návod k obsluze obsahuje důležité pokyny, jak se zařízením pracovat bezpečně, odborně a ekonomicky, abyste se vyhnuli rizikům, ušetřili náklady za opravy, omezili dobu nečinnosti a zvýšili spolehlivost a životnost zařízení.

Kromě bezpečnostních ustanovení tohoto návodu k obsluze musíte bezpodmínečně dodržovat předpisy své země, které platí pro provoz zařízení.

Uchovávejte návod k obsluze u zařízení v plastovém obalu, který jej bude chránit před znečištěním a vlhkostí. Před započetím práce si jej musí každý pracovník obsluhy přečíst a pečlivě jej dodržovat.

Se zařízením smějí pracovat jen osoby, které jsou poučeny o jeho použití a informovány o nebezpečích, která jsou s ním spojena.

Dodržujte minimální požadovaný věk obsluhy.

Kromě bezpečnostních pokynů, které jsou obsaženy v tomto návodu k obsluze, a zvláštních předpisů vaší země, je při provozu konstrukčně stejných strojů zapotřebí dodržovat všeobecně uznávaná technická pravidla.

Nepřebíráme žádnou záruku za nehody nebo škody způsobené nedodržením tohoto návodu a bezpečnostních pokynů.

2. Popis přístroje (obr. 1)

1. Za-/vypínač
2. Tlačítka pro nastavení otáček (+/-)
3. Křídlový šroub pro nastavení přidavné rukojeti
4. Ochranný a odsávací kryt
5. Kartáčový věnec
6. Segment krytu
7. Aretační tlačítko vřeten
8. Odsávací hrdlo
9. Přídavná rukojeť
10. Hrcový kotouč z tvrdého kovu
11. Upínací příruba
12. Brusné vřeten
13. Brusný talíř
14. Upínací matice
15. Montážní klíč s dvěma otvory
16. Brusný papír
17. Adaptér (odsávání prachu)
18. Prachový sáček
19. Odsávací hadice

3. Rozsah dodávky

- 1 systém pro úpravu stěn, stropů a podlah
- 1m nasávací hadice (vytahovatelná na 3,5 m)
- 1 prachový sáček (25 l)
- 1 adaptér (odsávání prachu)
- 6x brusný papír (po 2x 40 - 80 - 120)
- 1 hrcový kotouč z tvrdého kovu (YG8)
- 1 montážní klíč s dvěma otvory
- 1 návod k obsluze

4. Použití v souladu s určením

Použití tohoto elektrického nástroje v souladu s určením zahrnuje následující činnosti:

- suché broušení nátěrů,
- odstraňování zbytků barev, tapet a lepidel,
- odstraňování lepidla na dlaždice a zbytků suchého lepidla po kobercích z tvrdých povrchů (tvrdá omítka, beton),
- suché broušení a vyhlazování betonu, sádry a potěru,
- perforování tapet na tvrdém povrchu,
- broušení vytmelených sádrokartonových stěn,

- vyhlazení přechodů bednění a zdrsnění betonových povrchů,
- suché broušení stěn a stropů uvnitř i venku,
- suché broušení kovů, kamene a dřeva.

Stroj se smí používat pouze v souladu s jeho určením. Jakékoliv jiné použití je v rozporu s určením. Za škody nebo zranění všeho druhu, které vzniknou na základě použití v rozporu s určením, zodpovídá uživatel/obsluhující osoba a ne výrobce.

Součástí použití k určenému účelu je dodržování bezpečnostních pokynů a také montážní návod a provozní pokyny v návodu k obsluze.

Osoby provádějící obsluhu a údržbu stroje s ním musí být seznámeny a informovány o potenciálních nebezpečích.

Kromě toho je třeba co nejpřesněji dodržovat platné předpisy pro prevenci nehodovosti.

Je třeba dodržovat ostatní všeobecná pravidla pro oblasti pracovního lékařství a bezpečnostně technická pravidla. Změny stroje zcela vylučují ručení výrobce za škody, které takto vzniknou.

Stroj smí být používán jen s originálními díly a originálním příslušenstvím výrobce.

Je nutné dodržovat veškeré předpisy výrobce týkající se bezpečnosti, práce a údržby stroje, a také rozměry uvedené v technických datech.

Respektujte prosím, že náš přístroj v souladu s určením není konstruován pro komerční, řemeslné a průmyslové použití. Nepřebíráme zodpovědnost v případech, když se přístroj použije v komerčních, řemeslných nebo průmyslových provozech, a při srovnatelných činnostech. Přístroj je určený k používání dospělými osobami. Mladiství nad 16 let smějí přístroj používat pouze pod dohledem. Výrobce neručí za škody, které byly zapříčiněny použitím v rozporu s určením nebo chybnou obsluhou.

5. Všeobecné bezpečnostní pokyny

⚠ VAROVÁNÍ Přečtete si všechny bezpečnostní pokyny a instrukce, ilustrace a technické údaje, kterými je tento elektrický nástroj opatřen.

Pokud zanedbáte dodržování následujících instrukcí, může to způsobit zásah elektrickým proudem, požár a/ nebo těžká zranění.

Uschovejte si do budoucna veškeré bezpečnostní pokyny a instrukce.

Pojem elektrický nástroj, který je uveden v bezpečnostních pokynech, se vztahuje na elektrický nástroj (se síťovým kabelem), poháněný proudem ze sítě a na elektrický nástroj poháněný z akumulátoru (bez síťového kabelu).

1) Bezpečnost na pracovišti

- Udržujte svou pracovní oblast čistou a dobře osvětlenou.** Pracovní oblasti, ve kterých je neoprádék a které nejsou osvětlené, mohou vést k nehodám.
- Neppracujte s tímto elektrickým nástrojem v prostředí ohroženém výbuchem, ve kterém se nacházejí hořlavé kapaliny, plyny nebo prach.** Elektrické nástroje vytvářejí jiskry, které by mohly zapálit prach nebo výpary.
- Udržujte děti nebo jiné osoby během používání elektrického nástroje v patřičné vzdálenosti.** Při rozptýlení můžete ztratit kontrolu nad přístrojem.

2) Elektrická bezpečnost

- Přípojná zástrčka elektrického nástroje musí být vhodná pro danou zásuvku. Zástrčka se nesmí žádným způsobem měnit. V kombinaci s uzemněnými elektrickými nástroji nepoužívejte žádné zásuvkové adaptéry.** Nezměněné zástrčky a vhodné zásuvky zmenšují riziko zasažení elektrickým proudem.
- Zabraňte kontaktu těla s uzemněnými povrchy jako trubkami, topení, sporáky a chladničkami.** Je-li vaše tělo uzemněné, hrozí zvýšené riziko zasažení elektrickým proudem.
- Elektrické nástroje chraňte před deštěm a vlhkem.** Vniknutí vody do elektrického zařízení zvyšuje riziko úraze elektrickým proudem.
- Kabel nepoužívejte k přenášení a zavěšení elektrického nástroje, nebo k vytažení zástrčky ze zásuvky. Kabel nenechávejte v horku, v oleji, na ostrých hranách nebo u pohyblivých dílů.** Poškozené nebo zamotané kabely zvyšují riziko zasažení elektrickým proudem.
- Používáte-li elektrický nástroj venku, používejte prodlužovací kabely schválené i pro venkovní použití.** Používání vhodného prodlužovacího kabelu, vhodného pro venkovní použití, snižuje riziko zasažení elektrickým proudem.
- Pokud není možno zabránit provozu elektrického nástroje ve vlhkém prostředí, používejte proudový chránič.** Použití vložky pro proudový chránič zmiňuje riziko zasažení elektrickým proudem.

3) Bezpečnost osob

- a) **Při práci s elektrickým nástrojem buďte neustále pozorní a dávejte pozor na to, co děláte a postupujte vždy s rozvahou. Nepoužívejte elektrický nástroj, jste-li unavení nebo pod vlivem drog, alkoholu nebo léků.** Okamžik nepozornosti při používání elektrického nástroje může vést k vážným zraněním.
- b) **Používejte osobní ochranné pracovní prostředky a vždy ochranné brýle.** Použití osobních ochranných pracovních prostředků jako je protiprachová maska, protiskluzová bezpečnostní obuv, ochranná helma nebo ochrana sluchu podle druhu a způsobu použití elektrických nástrojů zmenšuje riziko zranění.
- c) **Zabraňte neúmyslnému uvedení do provozu. Než elektrický nástroj připojíte k napájení proudem a než jej budete zvedat nebo nosit, ujistěte se, že je vypnutý.** Máte-li při přenašení elektrického nástroje prst na spínači nebo zapojíte-li přístroj do zásuvky zapnutý, může to vést nehodám.
- d) **Před zapnutím elektrického nástroje odstraňte veškeré seřizovací nástroje nebo klíče.** Nástroj nebo klíč, který se nachází v otáčejícím se dílu nástroje, může vést ke zraněním.
- e) **Zabraňte nestabilnímu držení těla. Zajistěte si stabilní postoj a vždy udržujte rovnováhu.** Tak můžete elektrický nástroj v nečekaných situacích lépe udržet pod kontrolou.
- f) **Noste vhodný oděv. Nenoste volný oděv nebo šperky. Udržujte vlasy, oděv a rukavice v bezpečné vzdálenosti od pohybujících se dílů.** Volný oděv, šperky nebo dlouhé vlasy mohou být zachyceny rotujícími díly.
- g) **Jsou-li namontována zařízení pro odsávání a zachycování prachu, ujistěte se, že jsou správně připojena a správně používána.** Používání odsávání prachu může snížit ohrožení prachem.
- h) **Nenechte se ukolébat falešným pocitem bezpečí a nepřeskočte bezpečnostní pravidla pro elektrické nástroje, i když je po častém používání elektrického nástroje znáte.** Nedbalé chování může vést ve zlomku sekundy k těžkým zraněním.

4) Používání elektrického nástroje a zacházení s ním

- a) **Nepřetěžujte elektrický nástroj. Pro svou práci použijte vhodný elektrický nástroj.** S vhodným elektrickým nástrojem budete pracovat lépe a bezpečněji v udávaném rozsahu výkonu.
 - b) **Nepoužívejte elektrický nástroj, jehož vypínač je vadný.** Elektrický nástroj, který již nelze zapnout nebo vypnout, je nebezpečný a musí být opraven.
 - c) **Před prováděním seřizování, výměnou příslušenství nebo odložením nástroje vytáhněte zástrčku ze zásuvky.** Tato preventivní bezpečnostní opatření brání neúmyslnému spuštění elektrického nástroje.
 - d) **Uchovávejte nepoužívané elektrické nástroje mimo dosah dětí. Nenechte nástroj používat osoby, které s ním nejsou seznámeny nebo si nepřečetly tento návod.** Elektrické nástroje představují nebezpečí, jsou-li používány nezkušenými osobami.
 - e) **O elektrické nástroje pečlivě pečujte. Kontrolujte, zda pohyblivé díly fungují bezvadně a nejsou vzpříčené, zda nejsou prasklé nebo tak poškozené, že je omezena funkčnost elektrického nástroje. Poškozené díly nechte před používáním nástroje opravit.** Příčinou mnoha nehod je špatně udržovaný elektrický nástroj.
 - f) **Udržujte řezné nástroje ostré a čisté.** Pečlivě udržované řezné nástroje s ostrými břity se méně přičítají a lze je snadněji vést.
 - g) **Používejte elektrický nástroj, příslušenství, nástavce atd. v souladu s instrukcemi. Zohledněte přitom pracovní podmínky a prováděnou činnost.** Používání elektrických nástrojů pro jiné než určené aplikace může vést k nebezpečným situacím.
 - h) **Udržujte plochy úchopu suché, čisté a bez oleje a tuku.** Kluzké rukojeti a úchopné plochy neumožňují bezpečnou obsluhu a kontrolu elektrického nástroje v nepředvídatelných situacích.
- ### 5) Servis
- a) **Nechte svůj elektrický nástroj opravovat pouze kvalifikovaný odborný personál a pouze za použití originálních náhradních dílů.** Tím se zajistí, aby zůstala zachována bezpečnost elektrického nástroje.

6. Bezpečnostní pokyny pro všechna použití

Společné bezpečnostní pokyny pro broušení a broušení brusným papírem:

- a) Tento elektrický nástroj se používá jako bruska nebo řezací bruska nebo jako bruska na brusný papír. Dodržujte všechny bezpečnostní pokyny, instrukce, znázornění a údaje, které obdržíte s přístrojem. Pokud nebudete dodržovat následující instrukce, může dojít k zásahu elektrickým proudem, požáru a/nebo závažným zraněním.
- b) Tento elektrický nástroj není vhodný k práci s dráťenými kartáči, k leštění a rozbrušování. Používání způsobem, pro který elektrický nástroj není určen, může způsobit nebezpečí a zranění.
- c) Nepoužívejte příslušenství, které nebylo výrobcem doporučeno speciálně pro tento elektrický nástroj. Pouhá skutečnost, že můžete příslušenství připevnit k elektrickému nástroji, nezaručuje bezpečné použití.
- d) Přípustný počet otáček používaného nástroje musí být minimálně tak vysoký, jako maximální počet otáček uvedený na elektrickém nástroji. Příslušenství, které se otáčí rychleji, než je přípustné, se může zlomit a vylétnout.
- e) Vnější průměr a tloušťka nástavce musí odpovídat rozměrům vašeho elektrického nástroje. Chybně vyměřené nástavce nelze dostatečně odstínit nebo zkontrolovat.
- f) Nástavce se závitovou vložkou musí přesně pasovat na závit brusného vřetena. U nástavců, které jsou montovány pomocí příruby, musí průměr otvoru nástavce pasovat k montážnímu průměru příruby. Nástavce, které nejsou přesně upevněny k elektrickému nástroji, se otáčí nerovnoměrně, velmi silně vibrují a mohou vést ke ztrátě kontroly.
- g) Nepoužívejte poškozené nástavce. Před každým použitím zkontrolujte nástavce, jako jsou brusné kotouče, zda na nich nejsou odražení a trhliny, brusné talíře, zda na nich nejsou trhliny, opotřebené nebo silná abraze. Pokud dojde k pádu elektrického nástroje nebo nástavce, zkontrolujte, zda nejsou poškozené, nebo použijte nepoškozený nástavec. Po kontrole a nasazení nástavce zůstaňte vy a další osoby v blízkosti mimo úroveň rotujícího nástavce a nechte přístroj jednu minutu běžet na maximální otáčky. Poškozené nástavce se většinou v této zkušební době zlomí.

- h) Noste osobní ochrannou výstroj. Použijte podle konkrétní aplikace ochranu obličeje, ochranu zraku nebo ochranné brýle. Pokud je to přiměřené, noste protiprachovou masku, ochranu sluchu, ochranné rukavice nebo speciální zástěru, které vás ochrání před malými částicemi z broušení a materiálu. Oči by měly být chráněny pře odlétávajícími cizími tělesy, která vznikají při různých způsobech použití. Ochranná maska proti prachu nebo dýchací maska musí filtrovat prach vznikající během daného použití. Pokud jste dlouhou dobu vystaveni vysokému hluku, můžete utrpět ztrátu sluchu.
- i) Dbejte na bezpečnou vzdálenost dalších osob od vaší pracovní oblasti. Všechny osoby, které vstoupí do pracovní oblasti, musí nosit osobní ochrannou výstroj. Úlomky obrobku nebo zlomené nástavce mohou odletět a způsobit zranění i mimo samotnou pracovní oblast.
- j) Držte elektrický nástroj pouze za izolované plochy úchopu, když provádíte práce, při kterých nástavec přijde do kontaktu se skrytým proudovým vedením nebo s vlastním síťovým kabelem. Kontakt s vedením pod napětím může také přivést napětí do kovových součástí přístroje a způsobit zásah elektrickým proudem.
- k) Udržujte síťový kabel v dostatečné vzdálenosti od rotujících nástavců. Ztratíte-li nad přístrojem kontrolu, může dojít k protnutí nebo zachycení síťového kabelu a vaše ruka nebo paže se může dostat do rotujícího nástavce.
- l) Elektrický nástroj nikdy neodkládejte, než se nástavec zcela zastaví. Rotující nástavec se může dostat do kontaktu s odkládací plochou, čímž můžete nad elektrickým nástrojem ztratit kontrolu.
- m) Nenechávejte elektrický nástroj v chodu během jeho přenášení. Váš oděv může být náhodným kontaktem zachycen rotujícím nástavcem a nástavec může vniknout do vašeho těla.
- n) Čistěte pravidelně ventilační otvory svého elektrického nástroje. Ventilátor motoru vtahuje prach do skříně a silné nahromadění kovového prachu může způsobit ohrožení elektrickým proudem.
- o) Nepoužívejte elektrický nástroj v blízkosti hořlavých materiálů. Jiskry mohou tyto materiály zapálit.
- p) Nepoužívejte nástavce, vyžadující kapalná chladiva. Použití vody nebo jiných kapalných chladiv může vést k zasažení elektrickým proudem.

Zpětný ráz a odpovídající bezpečnostní pokyny

Zpětný ráz je náhlá reakce v důsledku zaháknutí nebo zablokování otáčejícího se nástavce, jako brusného kotouče, brusných talířů, drátěného kartáče atd. Zaháknutí nebo zablokování vede k náhlému zastavení rotujícího nástavce. Tím dojde ke zrychlení nekontrolovaného elektrického nástroje proti směru otáčení nástavce v místě zablokování.

Pokud se brusný kotouč zahákne nebo zablokuje např. o obrobek, může se hrana brusného kotouče, která se zaboří do obrobku, zachytit, a tím brusný kotouč vylomit nebo způsobit zpětný ráz. Brusný kotouč se pak bude pohybovat směrem k obsluhující osobě nebo od ní pryč, v závislosti na směru otáčení kotouče v místě zablokování. Přitom se mohou brusné kotouče i zlomit.

Zpětný ráz je důsledkem chybného nebo nesprávného používání elektrického nástroje. Tomu lze zabránit vhodnými preventivními opatřeními, popsány dále.

- a) Dobře elektrický nástroj držte a postavte se a ruce dejte do takové polohy, ve které můžete zachytit síly zpětných rázů. Používejte vždy předavný úchop, pokud je k dispozici, abyste při rozběhu měli co možná největší kontrolu nad zpětnými rázy nebo reakčními momenty. Obsluha může pomoci vhodných opatření ovládat síly zpětného rázu a reakční síly.
- b) Nikdy nepřibližujte ruce k rotujícím nástavcům. Pohyb nástavce může při zpětném rázu zasáhnout vaši ruku.
- c) Nevstupujte tělem do oblasti, do které se elektrický nástroj pohybuje při zpětném rázu. Zpětný ráz vysílá elektrický nástroj do protisměru k pohybu brusného kotouče v místě zablokování.
- d) Pracujte zvláště opatrně v oblasti rohů, ostrých hran atd. Zabraňte odrazu nástavců od obrobku a jejich vzpříčení. Rotující nástavec má u rohů, ostrých hran nebo při odrazu sklon ke vzpříčení. To způsobí ztrátu kontroly nebo zpětný ráz.
- e) Nepoužívejte řetězové kolo nebo ozubený pilový list. Takové nástavce často způsobují zpětný ráz nebo ztrátu kontroly nad elektrickým nástrojem.

Zvláštní bezpečnostní pokyny pro broušení:

- a) Používejte výhradně brusná tělesa schválená pro tento elektrický nástroj a ochranný kryt určený pro toto brusné těleso. Brusná tělesa, která nejsou určena pro elektrický nástroj, nemohou být dostatečně zastíněna a představují zdroj nebezpečí.

- b) Zalomené brusné kotouče musí být namontovány tak, aby jejich brusná plocha nepřesahovala úroveň okraje ochranného krytu. U nesprávně namontovaného brusného kotouče, který přesahuje úroveň hrany ochranného krytu, nelze zajistit dostatečné stínění.
- c) Ochranný kryt musí být na elektrickém nástroji bezpečně nainstalován a nastaven tak, aby byla zajištěna vysoká úroveň bezpečnosti, tzn., že nejmenší možný díl brusného tělesa ukazuje otevřeně směrem k obsluze. Ochranný kryt slouží k ochraně obsluhy před úlomky a náhodným kontaktem s brusným tělesem a jiskrami, od nichž by se mohl vznítit oděv.
- d) Brusné nástroje smí být používány pouze pro doporučené možnosti využití. Například: Nikdy nebruste boční plochou řezného kotouče. Řezné kotouče jsou určeny pro úběr materiálu prováděný hranou kotouče. Boční síly působící na tyto brusné nástroje je mohou rozlomit.
- e) Pro vámi zvolený brusný kotouč vždy používejte nepoškozené upínací příruby správné velikosti a tvaru. Vhodné příruby podírají brusný kotouč a snižují tak nebezpečí prasknutí brusného kotouče. Příruby pro řezné kotouče se mohou lišit od přírub pro jiné brusné kotouče.
- f) Nepoužívejte opotřebené brusné kotouče určené pro větší elektrické nástroje. Brusné kotouče pro větší elektrické nástroje nejsou dimenzované na vyšší počet otáček menších elektrických nástrojů a mohou prasknout.

Dodatečné bezpečnostní pokyny pro broušení brusným papírem

- a) Nepoužívejte nadměrné brusné listy, ale řiďte se údaji výrobce o velikosti brusného listu. Brusné listy, přechánějící přes brusný talíř, mohou způsobit zranění, jakož i zablokování, roztržení brusných listů nebo zpětný ráz.

7. Doplňující bezpečnostní pokyny

- **Používejte vhodné detektory k vyhledání skrytých napájecích vedení, nebo povolejte společnost poskytující energii.** Kontakt s elektrickými vedeními může vést k požáru a zasažení elektrickým proudem. Poškození plynového vedení vést k výbuchu. Proniknutí do vodovodního potrubí způsobí věcné škody nebo může vyvolat zasažení elektrickým proudem.

- **Odpojte za-/vypínač a přesuňte jej do polohy vypnuto, pokud je přerušeno napájení, např. výpadkem proudu nebo vytažením síťové zástrčky.** Tím se zabrání nekontrolovanému opětovnému najetí.
- **Elektrický nástroj nepoužívejte pouze k broušení na sucho.** Vniknutí vody do elektrického zařízení zvyšuje riziko úrazu elektrickým proudem.
- **Elektrický nástroj namiřte na obrobek pouze zapnutý a vypněte jej až poté, co jste jej z obrobku zvedli.** Elektrický nástroj se může náhle pohnout.
- **Dbajte na to, aby nemohl být nikdo ohrožen odlétávajícími jiskrami.** Odstraňte z blízkosti hořlavé materiály. Pokud brousíte kovy, tvoří se odlétávající jiskry.
- **Nepoužívejte opotřebované, roztrhané nebo silně ucpané brusné nástroje.** Poškozené brusné nástroje se mohou roztrhnout, odmrštit a někoho zranit.
- **Nepoužívejte řezací nebo hrubovací kotouče ani hrcové kartáče.** Elektrický nástroj není vhodný k používání těchto nástavců. Hrozí nebezpečí zranění!
- **Při práci s elektrickým nástrojem vždy používejte dodávanou nasávací hadici a vhodné odsávání prachu.** Používání odsávání prachu může snížit ohrožení prachem.
- **Pozor, nebezpečí požáru! Zabraňte přehřátí broušeného materiálu i brusky. Před přestávkami v práci vždy vyprázdněte nádobu na prach.** Brusný prach v sáčku na prach, mikrofiltru, papírovém sáčku (nebo ve filtračním sáčku nebo filtru vysavače) se může za nepříznivých podmínek, například odlétávajících jisker, při broušení kovů samo vznítit. Zvláštní nebezpečí hrozí, když je brusný prach smíchán se zbytky laku, polyuretanu nebo jinými chemickými látkami a materiál, který se má brousit, je po dlouhé práci horký.
- **Při práci držte elektrický nástroj vždy oběma rukama a postarejte se o stabilní postoj.** Vedení elektrického nástroje oběma rukama je bezpečnější.
- **Noste ochranu sluchu, ochranné brýle, protiprachovou masku a v případě potřeby rukavice. Jako protiprachovou masku použijte alespoň jednu polomasku filtrace částic třídy FFP 2.**
- **Při zpracování kamene používejte odsávání prachu. Odsávací zařízení musí být schváleno pro odsávání kamenného prachu.** Používání těchto zařízení zmírňuje ohrožení prachem.
- **Nesahejte na nástavce, dokud nevychladnou.** Nástavce jsou při práci velmi horké.

- **Při výměně nástavců noste ochranné rukavice.** Nástavce se při dlouhém používání zahřívají.
- **Nezpracovávejte žádné materiály, které při zpracování uvolňují zdraví škodlivé látky, např. prach z bukového nebo dubového dřeva, kamených prach nebo azbest.** Tyto látky jsou považovány za karcinogenní.
- **Informujte se o platných předpisech/zákonech týkajících se zacházení s zdraví škodlivými prachy ve vaší zemi.**
- **Nikdy se nedotýkejte běžícího brusného nástroje.** Hrozí nebezpečí zranění.
- **V případě potřeby použijte k práci lešení.** Při práci na žebříku nemůžete pevně stát.

Varování! Tento elektrický nástroj vytváří během provozu elektromagnetické pole. Toto pole může za určitých podmínek ovlivňovat aktivní nebo pasivní zdravotní implantáty. Pro snížení rizika vážných nebo smrtelných úrazů doporučujeme osobám se zdravotními implantáty, aby se před obsluhou tohoto elektrického nástroje obrátily na svého lékaře nebo na výrobce zdravotního implantátu.

8. Zbytková rizika

Stroj je zkonstruován podle aktuálního stavu techniky a podle uznávaných bezpečnostně-technických norem. Přesto se mohou během práce vyskytnout jednotlivá zbytková rizika.

- Ohrožení zdraví zásahem elektrickým proudem při použití elektrických přívodních kabelů, které nejsou v pořádku.
- Kromě toho mohou přes všechna přijatá preventivní opatření vzniknout zbytková rizika, která nebudou zjevná.
- Zbytková rizika lze minimalizovat, pokud budete dodržovat „bezpečnostní pokyny“ a „použití v souladu s určeným účelem“ a kompletní „návod k obsluze“.
- Zabraňte náhodnému spuštění stroje: při vložení vidlice do elektrické zásuvky nesmí být stisknut hlavní spínač.
- Při provozu stroje nevkládejte ruce do pracovního prostoru.

9. Technické údaje

Jmenovité napětí:	230 V~
Jmenovitá frekvence:	50 Hz
Příkon:	1050 W
Jmenovité otáčky (poměr kruhových rázů) n:	410 - 1900 1/min
Rozměr závitu:	M14
Průměr brusného kotouče:	180 mm
Třída ochrany:	II
Hmotnost:	4 kg
Hodnoty hlukových emisí:	
Akustická hladina L_{pA} :	90,53 dB(A)
Hladina akustického tlaku L_{WA} :	101,53 dB(A)
Kolisavost K	3 dB(A)
Vibratione ruka - paže:	
Broušení povrchů a_h	4,211 m/s ²
Kolisavost K:	1,5 m/s ²

Technické změny vyhrazeny!

Hluk a vibrace

⚠ Varování: Hluk může mít závažný vliv na vaše zdraví. Jestliže hluk stroje překročí 85 dB (A), použijte, prosím, vhodnou ochranu sluchu.

Upozornění: Hladina vibrací

Uvedená v těchto instrukcích byla změněna normovaným způsobem a lze ji použít k porovnávání přístrojů. Uvedenou hodnotu vibračních emisí lze také použít k prvnímu odhadu při výpadku.

⚠ Varování!

Hladina vibrací se bude při používání elektrického nástroje měnit a v některých případech může být vyšší než hodnota uvedená v těchto instrukcích.

Zatížení vibracemi může být vyšší, pokud je elektrický nástroj tímto způsobem používán pravidelně. Pokuste se zajistit, abyste udrželi zatížení vibracemi na co nejnižší úrovni. Opatřeními k omezení zatížení vibracemi jsou například nošení rukavic při používání nástroje a omezení pracovní doby.

Přitom je třeba zohlednit všechny části provozního cyklu (například doby, kdy je elektrický nástroj vypnutý, a doby, kdy je sice zapnutý, běží však naprázdno).

10. Rozbalení

- Otevřete balení a opatrně vyjměte přístroj.
- Odstraňte materiál obalu a obalové a přepravní pojistky (pokud je jimi výrobek opatřen).
- Zkontrolujte, zda je rozsah dodávky úplný.
- Zkontrolujte přístroj a díly příslušenství, zda se při přepravě nepoškodily. V případě reklamací je třeba okamžitě uvědomit dodavatele. Pozdější reklamace nebudou uznány.
- Uchovejte obal dle možností až do uplynutí záruční doby.
- Seznamte se před použitím s přístrojem podle návodu k obsluze.
- Používejte u příslušenství a opotřebitelných a náhradních dílů pouze originální díly. Náhradní díly obdržíte u specializovaného prodejce.
- Uveďte při objednávání naše čísla výrobku a rovněž typ a rok výroby přístroje.

⚠ VAROVÁNÍ!

Přístroj a obalový materiál nejsou hračka! S plastovými sáčky, fóliemi a drobným díly si nesmějí hrát děti! Hrozí nebezpečí spolknutí těchto věcí a udušení!

11. Před uvedením do provozu

Varování!

Před všemi pracemi na přístroji vytáhněte síťovou zástrčku ze zásuvky!

Opatrně!

Při výměně nástroje používejte ochranné rukavice. Při kontaktu s nástavcem hrozí nebezpečí zranění.

Podle materiálu, který se má zpracovat, a požadovaného úběru povrchu jsou k dispozici různé nástavce.

Upozornění: Neodkládejte přístroj bez nasazeného nástavce (brusný talíř, hrncový kotouč z tvrdého kovu atd.). Kartáčový věnec (5) se při tom může ohnout a poškodit.

11.1 Výměna brusných listů

Povrch brusného talíře (13) je tvořen tkaninou na suchý zip, takže můžete brusné listy (16) rychle a snadno připevnit suchým zipem.

- Před nasazením nového brusného listu (16) odstraňte z brusného talíře (13) nečistoty a prach, např. štětcem.
- Nasadte brusný list (16) do jedné roviny s okrajem brusného talíře (13). Poté položte brusný list na brusný talíř (13) a pevně jej zatlačte. Dbejte na to, aby odsávací otvory na brusném listu (16) a brusném talíři (13) souhlasily.
- Chcete-li brusný list (16) odstranit, nadzvedněte jej do strany a stáhněte jej z brusného talíře (13).

11.2 Montáž/výměna nástavců (obr. 2, 4)

⚠ VAROVÁNÍ! Aretační tlačítka vřetena (7) aktivujte, pouze pokud je brusné vřeteno (12) v klidu. V opačném případě může dojít k poškození přístroje.

- Používejte pouze hrncové kotouče z tvrdého kovu (10) s rovnou brusnou plochou.
- Vyčistěte brusné vřeteno (12) a všechny součásti, které chcete smontovat.
- Chcete-li nástavec utáhnout nebo povolit, zajistěte jej stisknutím aretačního tlačítka vřetena (7).
- Pro upevnění nástavce nasadte upínací přírubu (11) na brusné vřeteno (12).
- Nasadte požadovaný nástavec na brusné vřeteno (12).
- Odšroubujte upínací matici (14) a utáhněte ji montážním klíčem se dvěma otvory (15).

UPOZORNĚNÍ Dbejte na to, aby límeček upínací matice (14) směřoval ven.

11.3 Montáž odsávání prachu

Prachy z materiálů jako nátěry s obsahem olova, některé druhy dřeva, minerály a kov mohou být zdraví škodlivé. Kontakt nebo vdechnutí tohoto prachu může vyvolat alergické reakce a/nebo onemocnění dýchacích cest uživatele nebo osob zdržujících se poblíž.

Určité prachy jako prach z buku nebo dubu jsou považovány za karcinogenní, zvláště ve spojení s dalšími látkami na zpracování dřeva (chromát, ochranné prostředky na dřevo). Materiál s obsahem azbestu smí zpracovávat pouze odborníci.

- Vždy používejte odsávání prachu.
- S elektrickým nástrojem pracujte buď pomocí prachového sáčku (18) nebo pomocí vysavače třídy prachu M.
- Postarejte se o dobré větrání pracoviště.

- Doporučuje se nosit masku na ochranu dýchacích cest filtrační třídy P2.
- Vyvarujte se zalomení nasávací hadice (19).

Dodržujte předpisy pro obrábění materiálů platné ve vaší zemi.

- Připojte vstupní stranu nasávací hadice (19) k odsávacímu hrdlu (8).
- K tomu spojte výstupní stranu nasávací hadice (19) s prachovým sáčkem (18). Zasuňte výstupní stranu nasávací hadice (19) do odsávacího hrdla prachového sáčku (18), dokud nezaskočí dvě tlačítka odsávací hadice (19).
- Pro demontáž nasávací hadice (19) nejprve stiskněte tlačítka po stranách odsávací hadice (19). Poté stáhněte nasávací hadici (19) z odsávacího hrdla (8).

11.4 Montáž adaptéru pro externí sání

- V případě potřeby připojte adaptér pro odsávání prachu na odsávací hrdlo.
- Připojte schválené zařízení na odsávání prachu.

UPOZORNĚNÍ: Při zpracování dřeva nebo materiálů, při kterém vzniká zdraví škodlivý prach, je třeba přístroj připojit k vhodnému a osvědčenému odsávacímu zařízení.

11.5 Nastavení přidavné rukojeti

Sklon přidavné rukojeti (9) lze nastavit. To se používá k dosažení příznivějšího pracovního držení vodící ruky při určitém použití (např. při broušení blízko okraje).

- Povolte dva křídlové šrouby a sklopte přidavnou rukojeť do požadované pracovní polohy.
- Křídlový šroub znovu utáhněte.

12. Pracovní pokyny

⚠ Pozor!

Před uvedením do provozu přístroj bezpodmínečně kompletně smontujte!

⚠ VAROVÁNÍ!

Před všemi pracemi na přístroji vytáhněte síťovou zástrčku ze zásuvky!

Před odložením přístroje počkejte, až se zastaví.

Rychlost úběru a kvalita povrchu jsou v zásadě dány výběrem brusného nástroje, předvoleným stupněm otáček a přítlakem.

Pouze bezchybné brusné nástroje dosahují dobrého brusného výkonu a chrání přístroj.

12.1 Broušení

- **Při práci držte přístroj pevně oběma rukama a ujistěte se, že máte stabilní postoj.** Vedení přístroje oběma rukama je bezpečnější.
- Připojte výš odsávací systém (vlastní nebo externí odsávání).
- **S externím odsáváním:** Pokud je to možné, pracujte s dálkovým vypínáním nebo automatickým systémem start/stop vysavače. Vysavač se automaticky zapne a s časovým zpožděním se opět vypne, aby odstranil zbytkový prach z nasávací hadice.
- Přístroj nezapínajte. Umístěte jej celou brusnou plochou na zpracovávaný povrch. Pohybuje se rovnoměrným tlakem.
- Zajistěte, aby přítlak byl rovnoměrný, aby se prodloužila životnost nástavců.
- Nadměrné zvýšení kontaktního tlaku nevede k vyšší rychlosti úběru, ale k většímu opotřebením přístroje a nástavce.
- Zvedněte přístroj z povrchu.
- **Při vlastním odsávání:** Nechejte elektrický nástroj ještě několik sekund běžet, aby se odstranil veškerý zbývající prach z nasávací hadice (19).

12.2 Broušení blízko okraje (obr. 5, 6)

Segment krytu (6) z ochranného a odsávacího krytu (4) lze sejmout pro broušení blízko okraje. To znamená, že použitý nástavec dosáhne blíže k okrajům podlahy, stěny a stropu nebo k instalacím, jako jsou trubky. Sousední plochy tak mohou být rovněž precizně opracovány.

Při této práci buďte připraveni na tvorbu prachu, protože ochranný a odsávací kryt (4) již nejsou uzavřené.

- Vytáhněte segment krytu (6) dopředu z ochranného a odsávacího krytu (4).
- Upravte povrchy poblíž okrajů.
- Nasadte segment krytu (6) zpět na odsávací kryt (4), dokud nezaklapne na místo.

13. Obsluha

 Dbejte na směr otáčení nástroje!

13.1 Zapnutí

Chcete-li přístroj zapnout, posuňte za-/vypínač (1) dopředu.

Pro zajištění za-/vypínače (1) stiskněte za-/vypínač (1) vpředu dolů, dokud nezacvakne na místo.

13.2 Vypnutí

Chcete-li elektrický nástroj vypnout, uvolněte za-/vypínač (1).

Pokud je tento zamknuto, krátce stiskněte za-/vypínač (1) v zadní části a poté jej uvolněte.

13.3 Nastavení otáček

Před zahájením práce nastavte otáčky podle použití. Pro hrubé brusné práce používejte nízké otáčky, pro jemné práce je zvýšte.

- Otáčky přenastavíte stisknutím tlačítka (2).
- Pro zvýšení otáček stiskněte tlačítko + (2).
- Pro snížení otáček stiskněte tlačítko – (2).

UPOZORNĚNÍ: Nástavec po vypnutí dobíhá. Před odložením přístroje počkejte, až se nástavec zastaví.

14. Elektrické připojení

Instalovaný elektromotor je připojen v provozuschopném stavu. Přípojka musí odpovídat příslušným předpisům VDE a DIN.

Těmto předpisům musí odpovídat síťová přípojka zákazníka i použité prodlužovací kabely.

Vadný elektrický přívodní kabel

U elektrických přívodních kabelů často dochází k poškození izolace.

Jeho příčinami mohou být:

- Smáčknutá místa, je-li přívodní kabel veden oknem nebo štěrbinou ve dveřích.
- Prohnutí kvůli nevhodnému upevnění nebo vedení přívodního kabelu.
- Zlomení kvůli přejetí přes přívodní kabel.
- Poškození izolace kvůli vytržení z elektrické zásuvky ve stěně.
- Praskliny v důsledku stárnutí izolace.

Tyto vadné elektrické přívodní kabely nesmí být používány a kvůli poškození izolace jsou životu nebezpečné.

Pravidelně kontrolujte, zda elektrické přívodní kabely nejsou poškozeny. Dávejte pozor, aby nebyl přívodní kabel při kontrole připojen do elektrické sítě.

Elektrické přívodní kabely musí odpovídat příslušným předpisům VDE a DIN. Používejte pouze přípojné vedení se stejným označením.

Uvedení typového označení na přívodním kabelu je povinné.

U jednofázového motoru na střídavý proud doporučujeme pro stroje s vysokým rozběhovým proudem (od 3000 W) jištění C 16A nebo K 16A!

15. Čištění a údržba

⚠ VAROVÁNÍ!

Před jakoukoli prací na přístroji jej vypněte a vytáhněte síťovou zástrčku ze zásuvky.

- Udržujte ochranná zařízení, větrací šterbiny a plášť motoru pokud možno bez prachu a nečistot. Oťřete přístroj čistým hadrem nebo jej ofoukněte stlačeným vzduchem s nízkým tlakem.
- Doporučujeme přístroj vyčistit ihned po každém použití.
- Čistěte přístroj pravidelně vlhkým hadrem a trochu tekutého mýdla. Nepoužívejte žádné čisticí prostředky nebo rozpouštědla; mohly by poškodit plastové díly přístroje. Dbejte na to, aby se dovnitř přístroje nemohla dostat žádná voda. Vniknutí vody do elektrického zařízení zvyšuje riziko úrazu elektrickým proudem.

Uvnitř nástroje se nenacházejí žádné díly, na kterých by byla potřeba provádět údržbu.

Vyprázdněte prachový sáček

Pro zajištění optimálního odsávání prachu včas vyprazdňujte a vyklepávejte prachový sáček (18).

- Otevřete víko zipový uzávěr prachového sáčku (18).
- Vytřepte prachový sáček (18) do vhodné odpadní nádoby.

Servisní informace

Je nutno dbát na to, že v případě tohoto výrobku následující díly podléhají opotřebení, které je dáno používáním nebo se tak děje přirozeně, příp. že na následující díly je pohlíženo jako na spotřební materiál.

Opotřebitelné díly*: Uhlíkové kartáčky, spínače

* není nutně zahrnuto v obsahu dodávky!

Přípojky a opravy

Připojení a opravy elektrického vybavení mohou provádět pouze odborní elektrikáři.

Při zpětných dotazech uvádějte následující údaje:

- Typ proudu napájecího motor
- Údaje z typového štítku stroje

Náhradní díly a příslušenství obdržíte v našem servisním středisku. Naskenujte k tomu QR kód na titulní straně.

16. Skladování

Uložte přístroj a jeho příslušenství na tmavém, suchém místě, chráněném před mrazem a nedostupném pro děti. Optimální skladovací teplota se pohybuje mezi 5 a 30°C. Nástroj uchovávejte v originálním balení. Nástroj zakryjte, aby byl chráněn před prachem nebo vlhkostí. Návod k obsluze uchovávejte v blízkosti nástroje.

17. Likvidace a recyklace



Přístroj je v obalu, aby se zabránilo škodám způsobeným přepravou. Tento obal je surovinou a lze ho tudíž recyklovat nebo vrátit do oběhu surovin.



Zařízení a jeho příslušenství se skládají z různých materiálů, jako např. kov a plasty. Vadné konstrukční součásti zlikvidujte jako speciální odpad. Zeptejte se ve specializovaném obchodě nebo na správě obce!

Odpadní zařízení nesmějí být likvidována spolu s domácím odpadem!



Tento symbol upozorňuje, že tento výrobek nesmí být podle směrnice o odpadních elektrických a elektronických zařízeních (2012/19/EU) a vnitrostátních zákonů likvidován spolu s domácím odpadem. Tento výrobek musí být odevzdán na sběrné místě určeném k tomuto účelu. To lze provést například vrácením při nákupu podobného výrobku nebo odevzdáním v autorizovaném sběrném místě pro recyklaci starých elektrických a elektronických zařízení. Neodborné zacházení se starými přístroji může mít vzhledem k potenciálně nebezpečným látkám, které jsou ve starých elektrických a elektronických zařízeních často obsaženy, negativní dopady na životní prostředí a lidské zdraví. Správnou likvidací tohoto výrobku přispíváte také k efektivnímu využívání přírodních zdrojů. Informace o sběrných střediscích pro odpadní zařízení můžete získat u svého magistrátu, veřejnoprávní instituce pro nakládání s odpady, autorizovaného orgánu pro likvidaci odpadních elektrických a elektronických zařízení nebo služby svozu odpadu.





18. Odstraňování poruch

Následující tabulka zobrazuje známky chyb a popisuje, jak lze provést nápravu, pokud váš stroj nepracuje správně. Pokud nemůžete problém takto lokalizovat a odstranit, obraťte se na svou servisní dílnu.

Porucha	Možná příčina	Řešení
Elektrický nástroj se nespouští	Přerušeno napájení proudem	Zkontrolujte napájení proudem připojením jiného elektrického nástroje
	Síťový kabel nebo zástrčka vadné	Kontrola elektrikářem
	Jiná elektrická závada elektrického nástroje	Kontrola elektrikářem
Elektrický nástroj nepracuje na plný výkon	Příliš dlouhý prodlužovací kabel a/ nebo s příliš malým průřezem	Použijte prodlužovací kabel přípustné délky a/nebo průřezu
	Napájení proudem (např. generátor) má příliš nízké napětí	Elektrický nástroj připojte k vhodnému napájení proudem
Chybný pracovní výsledek	Vložený nástroj opotřebený	Nechte vložený nástroj vyměnit
	Brusná deska opotřebená	Nechte brusnou desku vyměnit
Silná prašnost	Kartáčový okraj opotřebený	Kartáčový okraj vyměňte
	Odsávání prachu není připojeno/ zapnuté	Odsávání prachu připojte / zapněte

Vysvetlenie symbolov na prístrojoch

Použitie symbolov v tejto príručke má upriamiť vašu pozornosť na možné riziká. Bezpečnostné symboly a vysvetlenia, ktoré ich sprevádzajú, musia byť presne pochopené. Výstrahy samotné neodstraňujú riziká a nemôžu nahradiť správne opatrenia na zabránenie nehodám.

	<p>Varovanie - Prečítajte si návod na obsluhu, aby ste znížili riziko poranenia.</p>
	<p>Noste ochranu sluchu. Vplyv hluku môže spôsobiť stratu sluchu.</p>
	<p>Noste ochrannú masku proti prachu. Pri opracovávaní dreva a iných materiálov môže vzniknúť zdraviu škodlivý prach. Materiál obsahujúci azbest sa nesmie opracovávať!</p>
	<p>Noste ochranné okuliare. Počas práce vznikajú iskry alebo z prístroja odletujú triesky, piliny a prach, ktoré môžu zapríčiniť stratu zraku.</p>
<p>⚠ Pozor!</p>	<p>V tomto návode na obsluhu sme miesta, ktoré sa týkajú vašej bezpečnosti, označili týmto znakom.</p>
	<p>Trieda ochrany II</p>

Obsah:	Strana:
1. Úvod.....	50
2. Popis prístroja (obr. 1).....	50
3. Rozsah dodávky	50
4. Použitie v súlade s určením.....	50
5. Všeobecné bezpečnostné upozornenia.....	51
6. Bezpečnostné upozornenia pre všetky použitia	53
7. Dodatočné bezpečnostné upozornenia	55
8. Zvyškové riziká	56
9. Technické údaje	56
10. Vybalenie	56
11. Pred uvedením do prevádzky	57
12. Pracovné pokyny	58
13. Obsluha.....	58
14. Elektrická prípojka	59
15. Čistenie a údržba.....	59
16. Skladovanie	60
17. Likvidácia a opätovné zhodnotenie	60
18. Odstraňovanie porúch	61

1. Úvod

Výrobca:

scheppach

Fabrikation von Holzbearbeitungsmaschinen GmbH

Günzburger Straße 69

D-89335 Ichenhausen

Vážený zákazník,

Želáme Vám veľa zábavy a úspechov pri práci s Vaším novým prístrojom.

Upozornenie:

Výrobca tohto prístroja neručí podľa platného zákona o ručení za výrobok za škody, ktoré vzniknú na tomto prístroji alebo budú spôsobené týmto prístrojom pri:

- neodbornej manipulácii,
- Nedodržiavanie návodu na obsluhu
- Opravy tretími stranami, nie autorizovanými odborníkmi
- Montáž a výmena neoriginálnych náhradných dielov
- použitím v rozpore s určením
- Výpadky elektrického zariadenia pri nedodržiavaní elektrických predpisov a ustanovení VDE 0100, DIN 57113 / VDE 0113

Dozdržiaavajte:

Pred montážou a uvedením do prevádzky si prečítajte celý text návodu na obsluhu.

Návod na obsluhu vám má uľahčiť, aby ste sa oboznámili s prístrojom a používali ho v súlade s jeho určenými možnosťami použitia.

Návod na obsluhu obsahuje dôležité pokyny, ako s prístrojom bezpečne, odborne a hospodárne pracovať a ako zabránite nebezpečenstvám, ušetríte náklady na opravy, znížite časy prestojov a zvýšite spoľahlivosť a životnosť prístroja.

Okrem bezpečnostných ustanovení tohto návodu na obsluhu musíte bezpodmienečne dozdržiaavať predpisy svojej krajiny platné pre prevádzku prístroja.

Návod na obsluhu uschovajte pri prístroji a v plastovom obale, aby bol chránený pred špinou a vlhkosťou. Všetci obsluhujúci pracovníci si ho musia pred začiatkom práce prečítať a starostlivo ho dozdržiaavať.

Na prístroji môžu pracovať len osoby, ktoré boli poučené o používaní prístroja a boli informované o nebezpečenstvách, ktoré sú s tým spojené.

Treba dozdržiaavať požadovaný minimálny vek.

Okrem bezpečnostných upozornení obsiahnutých v tomto návode na obsluhu a osobitných predpisov vašej krajiny treba rešpektovať všeobecne uznávané technické pravidlá pre prevádzku konštrukčne rovnakých strojov.

Nepreberáme zodpovednosť za žiadne nehody ani škody, ku ktorým dôjde v dôsledku nedodržania tohto návodu a bezpečnostných upozornení.

2. Popis prístroja (obr. 1)

1. Zapínač/vypínač
2. Tlačidlá na nastavenie otáčok (+/-)
3. Kridlové skrutky na prestavenie prídavnej rukoväti
4. Ochranný a odsávací kryt
5. Kefový veniec
6. Segment krytu
7. Aretačné tlačidlo vretena
8. Odsávacie hrdlo
9. Prídavná rukoväť
10. Hrncový brúsny kotúč z tvrdokovu
11. Upínacia príruka
12. Vreteno brúsneho kotúča
13. Brúsny tanier
14. Upínacia matica
15. Montážny kľúč na matice s čelnými otvormi
16. Brúsny papier
17. Adaptér (odsávanie prachu)
18. Vrecko na prach
19. Odsávací hadica

3. Rozsah dodávky

- 1 dokončovací systém pre steny/podlahy a stropy
- 1 m nasávací hadica (vytiahnuteľná na 3,5 m)
- 1 vrecko na prach (25 L)
- 1 adaptér (odsávanie prachu)
- 6x brúsny papier (po 2x 40 - 80 - 120)
- 1 hrncový brúsny kotúč z tvrdokovu (YG8)
- 1 montážny kľúč na matice s čelnými otvormi
- 1 Návod na obsluhu

4. Použitie v súlade s určením

Použitie tohto elektrického náradia v súlade s určením zahŕňa nasledujúce činnosti:

- Suché obrusovanie náterov.
- Odstraňovanie zvyškov farieb, tapiet a lepidiel.
- Odstraňovanie lepidiel na dlaždice a suchých zvyškov lepidiel na koberce z tvrdých podkladov (tvrdá omietka, betón).

- Suché brúsenie a hladenie betónu, omietky a poteru.
- Perforovanie tapiet na tvrdých podkladoch.
- Brúsenie tmelených sadrokartónových stien.
- Hladenie prechodov debnenia a zdrsenie betónových plôch.
- Suché brúsenie stien a stropov v interiéri a exteriéri.
- Suché rovinné brúsenie kovu, kameňa a dreva.

Stroj sa môže používať iba v súlade so svojím určením. Každé iné použitie presahujúce určenie je považované za používanie v rozpore s určením. Za škody z neho vzniknuté alebo poranenia akéhokoľvek druhu ručí používateľ/obsluha a nie výrobca.

Súčasnou používaním v súlade s určením je aj dodržiavanie bezpečnostných upozornení, ako aj návodu na montáž a prevádzkových pokynov v návode na obsluhu.

Osoby, ktoré obsluhujú stroj a vykonávajú údržbu, musia byť oboznámené so strojom a možnými nebezpečenstvami.

Okrem toho sa musia čo najdôkladnejšie dodržiavať predpisy na zabránenie úrazom.

Musia sa dodržiavať aj iné všeobecné pracovno-lekárske a bezpečnostno-technické pravidlá. Pri škodách vzniknutých v dôsledku zmien na stroji sa vylučuje záruka výrobcu.

Stroj sa smie používať iba s originálnymi dielmi a originálnym príslušenstvom od výrobcu.

Musia sa dodržiavať bezpečnostné, pracovné predpisy a predpisy týkajúce sa údržby, ako aj rozmery uvedené v technických údajoch.

Dbajte, prosím, na to, že naše prístroje neboli v súlade s určením skonštruované na komerčné, remeselné ani priemyselné použitie. Ak sa prístroj používa v komerčných, remeselných alebo priemyselných podnikoch, ako aj na podobné činnosti, nepreberáme žiadnu záruku.

Zariadenie je určené na používanie dospelými. Mladiství vo veku nad 16 rokov smú prístroj používať iba pod dozorom. Výrobca neručí za škody, ktoré boli spôsobené použitím v rozpore s určením alebo nesprávnou obsluhou.

5. Všeobecné bezpečnostné upozornenia

⚠ VAROVANIE Prečítajte si všetky bezpečnostné upozornenia, pokyny, ilustrácie a technické údaje, ktorými je opatrené toto elektrické náradie.

Zanedbania pri dodržiavaní nasledujúcich pokynov môžu spôsobiť zásah elektrickým prúdom, požiar a/alebo ťažké poranenia.

Všetky bezpečnostné upozornenia a pokyny uschovajte pre prípad neskoršieho použitia.

Pojem elektrické náradie použitý v bezpečnostných upozorneniach sa vzťahuje na elektrické náradie napájané zo siete (so sieťovým káblom) alebo na elektrické náradie poháňané z akumulátora (bez sieťového kábla).

1) Bezpečnosť na pracovisku

- Pracovný priestor udržiavajte čistý a dobre osvetlený.** Neporiadok a neosvetlené pracovné priestory môžu viesť k úrazom.
- S elektrickým náradím nepracujte v prostredí ohrozenom výbuchom, v ktorom sa nachádzajú horľavé kvapaliny, plyny alebo prach.** Elektrické prístroje vytvárajú iskry, ktoré môžu zapáliť prach alebo výpary.
- Deti a iné osoby držte v dostatočnej vzdialenosti od elektrického prístroja počas jeho používania.** Pri nepozornosti môžete stratiť kontrolu nad prístrojom.

2) Elektrická bezpečnosť

- Pripojovacia zástrčka elektrického prístroja musí pasovať do zásuvky. Zástrčka sa nesmie nijako upravovať.** Nepoužívajte adaptérové zástrčky spolu s uzemnenými elektrickými prístrojmi. Neupravované zástrčky a vhodné zásuvky znižujú riziko zásahu elektrickým prúdom.
- Vyhýbajte sa telesnému kontaktu s uzemnenými povrchmi, ako napr. rúr, kúrení, sporákov a chladničiek.** Keď je vaše telo uzemnené, hrozí zvýšené riziko zásahu elektrickým prúdom.
- Chráňte elektrické prístroje pred dažďom alebo vlhkosťou.** Vniknutie vody do elektrického prístroja zvyšuje riziko zásahu elektrickým prúdom.

- d) **Nepoužívajte kábel na nosenie či zavesenie elektrického prístroja, ani na vytiahnutie zástrčky zo zásuvky. Kábel chráňte pred vysokými teplotami, olejom, ostrými hranami alebo pohybujúcimi sa časťami prístroja.** Poškodené alebo zamotané káble zvyšujú riziko zásahu elektrickým prúdom.
 - e) **Ak s elektrickým náradím pracujete vonku, používajte len také predlžovacie káble, ktoré sú schválené pre vonkajšie priestory.** Použitie predlžovacieho kábla vhodného pre vonkajšie priestory znižuje riziko zásahu elektrickým prúdom.
 - f) **Ak je nevyhnutná prevádzka elektrického prístroja vo vlhkom prostredí, použite ochranný vypínač proti chybnému prúdu.** Používanie ochranného vypínača proti chybnému prúdu znižuje riziko zásahu elektrickým prúdom.
- 3) Bezpečnosť osôb**
- a) **Buďte vždy pozorní, dávajte pozor na to, čo robíte, a k práci s elektrickým náradím pristupujte s rozvahou. Elektrické náradie nepoužívajte, ak ste unavení alebo ste pod vplyvom drog, alkoholu či liekov.** Jediná chvíľka nepozornosti pri používaní elektrického prístroja môže viesť k závažným poraneniam.
 - b) **Noste osobné ochranné vybavenie a vždy používajte ochranné okuliare.** Nosenie osobných ochranných prostriedkov, ako napríklad protiprachová maska, protišmyková bezpečnostná obuv, ochranná prilba alebo ochrana sluchu, v závislosti od druhu a použitia elektrického náradia, znižuje riziko poranení.
 - c) **Zabráňte neúmyselnému uvedeniu do prevádzky. Pred zdvihnutím alebo nosením sa uistite, že je elektrické náradie vypnuté, predtým ako ho pripojíte k napájaniu prúdom.** Ak máte pri nosení elektrického náradia prst na spínači alebo prístroj pripojíte k napájaniu prúdom už zapnutý, môže to viesť k úrazom.
 - d) **Pred zapnutím elektrického náradia odstráňte nastavovacie nástroje alebo skrutkovače.** Nástroj alebo kľúč, ktorý sa nachádza v otáčajúcej sa časti prístroja, môže viesť k poraneniam.
 - e) **Vyhýbajte sa abnormálnemu držaniu tela. Zaisťujte si bezpečný postoj a vždy udržiavajte rovnováhu.** Vďaka tomu budete môcť elektrické náradie lepšie kontrolovať pri neočakávaných situáciách.
 - f) **Noste vhodný odev. Nenoste voľný odev ani šperky. Vlasy, odev a rukavice držte mimo dosahu pohybujúcich sa dielov.** Voľný odev, šperky či dlhé vlasy môžu zachytiť pohybujúce sa časti.
 - g) **Ak sa dajú namontovať zariadenia na odsávanie a zachytávanie prachu, uistite sa, že sú pripojené a správne sa používajú.** Použitie zariadenia na odsávanie prachu znižuje riziká spôsobené prachom.
 - h) **Nenechajte sa ukolísat' falošnou bezpečnosťou a dajte na bezpečnostné pravidlá pre elektrické náradie, aj keď ste vďaka mnohonásobnému použitiu oboznámení s elektrickým náradím.** Lahkovážne konanie môže v okamihu viesť k ťažkým poraneniam.
- 4) Používanie elektrického prístroja a manipulácia s ním**
- a) **Elektrické náradie nepreťažujte.** Pri práci používajte elektrické náradie určené na daný účel. Je lepšie a bezpečnejšie pracovať s vhodným elektrickým náradím v udávanom rozsahu výkonu.
 - b) **Nepoužívajte elektrické náradie s chybným spínačom.** Elektrické náradie, ktoré sa nedá zapnúť alebo vypnúť, je nebezpečné a musí sa opraviť.
 - c) **Skôr ako vykonáte nastavenia náradia, vymeníte časti príslušenstva alebo náradie odložíte, vytiahnite zástrčku zo zásuvky.** Toto bezpečnostné opatrenie zabráni neúmyselnému spusteniu elektrického prístroja.
 - d) **Nepoužívané elektrické náradie uchovávajú mimo dosahu detí. Náradie nedovoľte používať osobám, ktoré s ním nie sú oboznámené alebo si neprečítali tieto inštrukcie.** Elektrické náradie je nebezpečné, ak ho používajú neskúsené osoby.
 - e) **O elektrické náradie sa svedomito starajte. Skontrolujte, či pohyblivé časti bezchybne fungujú a nie sú zablokované a či sú zlomené alebo natoľko poškodené diely, že by sa mohla negatívne ovplyvniť funkcia elektrického prístroja. Pred použitím prístroja nechajte poškodené diely opraviť.** Príčinou mnohých úrazov je nesprávna údržba elektrických prístrojov.
 - f) **Rezné nástroje udržiavajte ostré a čisté.** Starostlivo udržiavané rezné nástroje s ostrými reznými hranami sa menej zasekávajú a ľahšie sa vedú.

- g) **Používajte elektrické náradie, príslušenstvo, vložené nástroje atď. podľa týchto pokynov. Zohľadnite pritom pracovné podmienky a vykonávanú činnosť.** Používanie elektrického náradia na iné ako predpísané používania môže viesť k nebezpečným situáciám.
- h) **Uchopovacie plochy udržiavajte suché, čisté a bez oleja a tuku.** Klzké rukoväti a plochy rukoväti neumožňujú bezpečnú obsluhu a kontrolu elektrického náradia v nepredvídateľných situáciách.

5) Servis

- a) **Vaše elektrické náradie nechajte opravovať len kvalifikovaným odborným personálom a len s originálnymi náhradnými dielmi.** Tým zaisťujete, že bezpečnosť elektrického prístroja zostane zachovaná.

6. Bezpečnostné upozornenia pre všetky použitia

Spoločné bezpečnostné upozornenia k brúseniu a brúseniu brúsnym papierom:

- a) Toto elektrické náradie sa musí používať ako brúska a brúska s brúsnym papierom. Dodržiavajte všetky bezpečnostné upozornenia, pokyny, zobrazenia a údaje, ktoré získate spolu s prístrojom. Ak sa nedodržia nasledujúce pokyny, môže dôjsť k zásahu elektrickým prúdom, požiaru a/alebo ťažkým poraneniam.
- b) Toto elektrické náradie nie je vhodné na práce s drôtenými kefami, leštenie a rozbrusovanie. Použitia, na ktoré nie je elektrický prístroj určený, môžu spôsobiť ohrozenia a poranenia.
- c) Nepoužívajte príslušenstvo, ktoré nebolo určené špeciálne pre toto elektrické náradie a nebolo odporučené výrobcom. Iba preto, že na svoj elektrický prístroj môžete upevniť príslušenstvo, nezaručuje to jeho bezpečné použitie.
- d) Povolené otáčky vloženého nástroja musia byť minimálne tak vysoké ako najvyššie otáčky uvedené na elektrickom prístroji. Príslušenstvo, ktoré sa otáča rýchlejšie, ako je povolené, sa môže zlomiť a odletieť.
- e) Vonkajší priemer a hrúbka vloženého nástroja musia zodpovedať údajom o rozmeroch vášho elektrického prístroja. Nesprávne dimenzované vložené nástroje nie je možné dostatočne odtieniť alebo kontrolovať.

- f) Vložené nástroje so závitovou vložkou musia presne pasovať na závit vretena brúsneho kotúča. Pri vložených nástrojoch, ktoré sa montujú pomocou príruby, sa musí priemer otvoru vloženého nástroja zhodovať s priemerom upnutia príruby. Nasadzovacie nástroje, ktoré sa na elektrické náradie neupevnia presne, sa otáčajú nerovnomerne, veľmi silno vibrujú a môžu viesť k strate kontroly.
- g) Nepoužívajte poškodené vložené nástroje. Pred každým použitím nasadzovacích nástrojov skontrolujte pri brúsných kotúčoch odlupovanie a trhliny, pri brúsných tanieroch trhliny, opotrebovanie alebo silné odery. Ak elektrický prístroj alebo vložený nástroj spadne, skontrolujte, či nie je poškodený, alebo použite nepoškodený vložený nástroj. Ak ste nasadzovací nástroj skontrolovali a nasadili, zdržiavajte sa vy i osoby nachádzajúce sa v blízkosti mimo oblasti rotujúceho nasadzovacieho nástroja a prístroj nechajte jednu minútu bežať s maximálnymi otáčkami. Poškodené nasadzovacie nástroje sa väčšinou zlomia v čase testovania.
- h) Noste osobný ochranný výstroj. V závislosti od použitia noste plnú ochranu tváre, ochranu očí alebo ochranné okuliare. Ak je to potrebné, noste protiprachovú masku, ochranu sluchu, ochranné rukavice alebo špeciálnu zásteru, ktorá udržiava malé častice vznikajúce pri brúsení a častice materiálu v bezpečnej vzdialenosti od vás. Oči musia byť chránené pred poletujúcimi cudzími telesami, ktoré vznikajú pri rôznych používaniach. Masku proti prachu alebo masku na ochranu dýchania musia filtrovať prach vznikajúci pri používaní. Ak ste dlhý čas vystavení veľkému hluku, môžete utrpieť stratu sluchu.
- i) Dbajte na bezpečný odstup ostatných osôb od vašej pracovnej oblasti. Každá osoba, ktorá vstúpi do pracovnej oblasti, musí nosiť osobný ochranný výstroj. Odlomené kusy obrobku alebo zlomených nasadzovacích nástrojov môžu odletieť a aj mimo bezprostrednej pracovnej oblasti spôsobiť poranenia.
- j) Elektrické náradie držte len za izolované uchopovacie plochy, ak vykonávate prácu, pri ktorých by nasadzovací nástroj mohol naraziť na skryté elektrické vedenia alebo sieťový kábel. Pri kontakte s vedením, ktoré je pod napätím, sa môžu pod napätie dostať aj kovové časti prístroja, čo vedie k zásahu elektrickým prúdom.

- k) Sieťový kábel udržiavajte mimo otáčajúcich sa vložených nástrojov. Ak stratíte kontrolu nad prístrojom, môže sa sieťový kábel prerušiť alebo zachytiť a vaše ruky alebo rameno sa môžu dostať do otáčajúceho sa nasadzovacieho nástroja.
- l) Elektrický prístroj nikdy neodkladajte predtým, ako sa vložený nástroj úplne zastaví. Otáčajúci sa vložený nástroj sa môže dostať do kontaktu s odkladacou plochou, čím by ste mohli stratiť kontrolu nad elektrickým prístrojom.
- m) Elektrický prístroj nikdy nenechajte bežať počas toho, ako ho prenášate. Váš odev by sa mohol pri náhodnom kontakte zachytiť otáčajúcim sa vloženým nástrojom a vložený nástroj by mohol vniknúť do vášho tela.
- n) Pravidelne čistite vetráciu štrbinu svojho elektrického prístroja. Motorový ventilátor vťahuje do telesa prach a nadmerné nahromadenie kovového prášku môže zapríčiniť nebezpečenstvá vychádzajúce z elektrického systému.
- o) Elektrický prístroj nepoužívajte v blízkosti horľavých materiálov. Iskry by mohli tieto materiály zapáliť.
- p) Nepoužívajte vložené nástroje, ktoré si vyžadujú tekuté chladivo. Použitie vody alebo iných tekutých chladív môže viesť k zásahu elektrickým prúdom.

Spätňý náraz a príslušné bezpečnostné upozornenia

Spätňý náraz je náhla reakcia v dôsledku zaseknutého alebo blokovaného otáčajúceho sa nasadzovacieho nástroja ako brúsny kotúč, brúsny tanier, drôtená kefa atď. Zaseknutie alebo blokovanie vedie k náhlemu zastaveniu rotujúceho nasadzovacieho nástroja. Tým sa zrýchli nekontrolovaný elektrický prístroj proti smeru otáčania vloženého nástroja na mieste blokovania.

Ak sa napr. brúsny kotúč v obrobku zasekol alebo zablokoval, môže sa hrana brúsneho kotúča, ktorá zasahuje do obrobku, zachytiť, a tým sa môže brúsny kotúč vylomiť alebo spôsobiť spätňý náraz. Brúsny kotúč sa potom pohybuje k osobe obsluhy alebo od nej, v závislosti od smeru otáčania kotúča na mieste blokovania. Tu sa môžu takisto zlomiť brúsne kotúče.

Spätňý náraz je dôsledkom nesprávneho alebo chybného používania elektrického nástroja. Je možné sa mu vyhnúť prostredníctvom vhodných opatrení uvedených v nasledujúcom popise.

- a) Elektrický prístroj držte pevne a vaše telo a ramená uveďte do polohy, v ktorej môžete zachytiť sily spätňého nárazu. Ak je k dispozícii, používajte vždy prídavnú rukoväť, aby ste mali čo najväčšiu kontrolu nad silami spätňého nárazu alebo reakčnými momentmi pri rozbehu. Osoba obsluhy môže prostredníctvom vhodných opatrení ovládať sily spätňého nárazu a reakčné sily.
- b) Nikdy neumiestňujte ruku do blízkosti otáčajúcich sa vložených nástrojov. Vložený nástroj sa môže pri spätňom náraze pohybovať cez vašu ruku.
- c) Vyhybajte sa so svojím telom oblasti, do ktorej sa elektrické náradie pohybuje pri spätňom náraze. Spätňý náraz poháňa elektrický prístroj do protichodného smeru k pohybu brúsneho kotúča na mieste blokovania.
- d) V oblasti rohov, ostrých hrán atď. pracujte vždy s mimoriadnou opatrnosťou. Zabráňte tomu, aby sa vložený nástroj odrazil od obrobku a aby sa zasekol. Rotujúci vložený nástroj má pri rohoch, ostrých hranách alebo pri odraze sklon k zaseknutiu. Toto spôsobuje stratu kontroly alebo spätňý náraz.
- e) Nepoužívajte reťazový kotúč ani ozubený pilový kotúč. Takéto vložené nástroje spôsobujú často spätňý náraz alebo stratu kontroly nad elektrickým prístrojom.

Osobitné bezpečnostné upozornenia k brúseniu:

- a) Používajte výhradne brúsne nástroje povolené pre vaše elektrické náradie a ochranný kryt určený pre tieto brúsne nástroje. Brúsne nástroje, ktoré nie sú určené pre elektrické náradie, nie je možné dostatočne odlieniť a sú nebezpečné.
- b) Ohnuté brúsne kotúče sa musia namontovať tak, aby ich brúsna plocha nevyčnievala nad úroveň okraja ochranného krytu. Neodborne namontovaný brúsny kotúč, ktorý vyčnieva nad úroveň okraja ochranného krytu, nie je možné dostatočne odlieniť.
- c) Ochranný kryt musí byť bezpečne namontovaný na elektrickom náradí a nastavený pre najvyššiu mieru bezpečnosti, aby čo možno najmenšia časť brúsneho nástroja ukazovala otvorene k operátorovi. Ochranný kryt pomáha chrániť operátora pred úlomkami, náhodným kontaktom s brúsnym nástrojom, ako aj iskrami, ktoré by mohli zapáliť odev.

- d) Brúsne nástroje sa smú používať iba pre odporúčané možnosti použitia. Napríklad: Nikdy nebrúste bočnou plochou rozbrusovaceho kotúča. Rozbrusovacie kotúče sú navrhnuté tak, že sa úber materiálu vykonáva hranou kotúča. Bočné pôsobenie sily na tieto brúsne nástroje môže tieto zlomiť.
- e) Pre Vami zvolený brúsny kotúč použité vždy nepoškodené upínacie príruby správnej veľkosti a formy. Vhodné príruby podporujú brúsny kotúč a znižujú tak nebezpečenstvo zlomenia brúsneho kotúča. Príruba pre rozbrusovacie kotúče sa môžu odlišovať od prírub pre iné brúsne kotúče.
- f) Nepoužívajte žiadne opotrebované brúsne kotúče z väčších elektrických prístrojov. Brúsne kotúče pre väčšie elektrické prístroje nie sú dimenzované pre vyššie otáčky menších elektrických prístrojov a môžu sa zlomiť.

Dodatočné bezpečnostné upozornenia k brúseniu brúsnym papierom

- a) Nepoužívajte predimenzované brúsne listy, ale postupujte podľa údajov výrobcu o veľkosti brúsneho listu. Brúsne listy, ktoré vyčnievajú nad brúsny tanier, môžu spôsobiť poranenia, ako aj blokovanie, roztrhnutie brúsnych listov alebo môžu viesť k spätnému nárazu.

7. Dodatočné bezpečnostné upozornenia

- **Použite vhodné vyhľadávacie prístroje na nájdenie skrytých napájacích vedení alebo sa obráťte na miestnu spoločnosť zabezpečujúcu napájanie.** Kontakt s elektrickými vedeniami môže viesť k požiaru alebo k zásahu elektrickým prúdom. Poškodenie plynového vedenia môže spôsobiť explóziu. Preniknutie do vodovodného potrubia spôsobuje vecné škody alebo môže spôsobiť zásah elektrickým prúdom.
- **Odblokujte zapínač/vypínač a uveďte ho do polohy VYP, keď sa preruší napájanie prúdom, napr. v dôsledku výpadku prúdu alebo vytiahnutia sieťovej zástrčky.** Tým zabránite nekontrolovanému opätovnému spusteniu.
- **Elektrické náradie nepoužívajte na brúsenie za sucha.** Vniknutie vody do elektrického prístroja zvyšuje riziko zásahu elektrickým prúdom.

- **Elektrické náradie vedte proti obrobku len zapnuté a vypnite až potom, ako ho zdvihnete z obrobku.** Elektrické náradie sa môže náhle uviesť do pohybu.
- **Dbajte na to, aby úletom iskier neboli ohrozené žiadne osoby. Odstráňte horľavé materiály z blízkosti.** Pri brúsení kovov vzniká úlet iskier.
- **Nepoužívajte brúsne nástroje, ktoré sú opotrebované, prasknuté alebo silno upchaté.** Poškodené brúsne nástroje sa môžu pretrhnúť, vymrštiť a niekoho poraniť.
- **Nepoužívajte rozbrusovacie kotúče, hrubovacie brúsne kotúče ani hrncové kefy.** Elektrické náradie nie je vhodné na ich použitie. Hrozí nebezpečenstvo poranenia!
- **Pri prevádzke elektrického náradia vždy používajte dodanú odsávaciu hadicu a vhodné odsávanie prachu.** Použitie odsávania prachu môže znížiť riziká spôsobené prachom.
- **Pozor, nebezpečenstvo požiaru! Vyvarujte sa prehriatiu brúseného obrobku a brúsky. Pred pracovnými prestávkami vždy vyprázdňte nádobu na prach.** Brúsny prach vo vrecku na prach, mikrofiltri, papierovom vrecku (alebo vo vrecku filtra, resp. filtri vysávača) sa za nepriaznivých podmienok, ako napríklad úlet iskier pri brúsení kovov, môže sám vznietiť. Mimoriadne nebezpečenstvo hrozí, keď je brúsny prach zmiešaný so zvyškami laku, polyuretánu alebo inými chemickými látkami a brúsený obrobok je po dlhšej práci horúci.
- **Elektrický nástroj pri práci vždy držte oboma rukami a dbajte na bezpečný postoj.** Elektrický nástroj sa ovláda bezpečnejšie oboma rukami.
- **Noste ochranu sluchu, ochranné okuliare, protiprachovú masku a prípadne rukavice. Ako protiprachovú masku používajte minimálne respirátor triedy FFP 2.**
- **Pri obrábaní kameňa používajte odsávanie prachu. Vysávač musí byť schválený na odsávanie kamenného prachu.** Používanie týchto zariadení znižuje riziká spôsobené prachom.
- **Nechytajte nasadzovacie nástroje, kým nevychladnú.** Nasadzovacie nástroje sú pri práci veľmi horúce.
- **Pri výmene nasadzovacích nástrojov noste ochranné rukavice.** Nasadzovacie nástroje sa pri dlhšom používaní zahrievajú.
- **Neobrábajte materiály, pri ktorých sa uvoľňujú zdraviu škodlivé látky, napr. prach z bukového alebo dubového dreva, kamenný prach alebo azbest.** Tieto látky sa považujú za karcinogénne.

- **Informujte sa o platných právnych predpisoch/ zákonoch ohľadne zaobchádzania so zdravím škodlivými prachmi vo vašej krajine.**
- **Nikdy sa nedotýkajte bežiacého brúsneho nástroja.** Hrozí nebezpečenstvo poranenia.
- **V prípade potreby použite na prácu lešenie.** Pri práci na rebríku nemôžete zaujať pevný postoj.

Varovanie! Tento elektrický prístroj vytvára počas prevádzky elektromagnetické pole. Toto pole môže za určitých okolností ovplyvniť aktívne alebo pasívne implantáty. Na zníženie nebezpečenstva závažných alebo smrteľných poranení odporúčame osobám s implantátmi prekonzultovať situáciu so svojím lekárom a výrobcom implantátu ešte predtým, ako začnú obsluhovať elektrický prístroj.

8. Zvyškové riziká

Stroj je skonštruovaný podľa stavu techniky a prijatých bezpečnostnotechnických pravidiel. Napriek tomu sa môžu pri práci vyskytnúť jednotlivé zvyškové riziká.

- Ohrozenie zdravia prúdom pri použití elektrických prípojných vedení v rozpore s určením.
- Napriek všetkým prijatým opatreniam môžu pretrvávajúť zvyškové riziká, ktoré nie sú očividné.
- Zvyškové riziká je možné minimalizovať, ak sa spolu dodržiavajú „bezpečnostné upozornenia“ a „použitie v súlade s určením“, ako aj návod na obsluhu.
- Vyhýbajte sa náhodným uvedeniam stroja do prevádzky: pri zasunutí zástrčky do zásuvky sa nesmie stlačiť tlačidlo prevádzky.
- Nikdy nekladajte ruky do pracovnej oblasti, keď je stroj v prevádzke.

9. Technické údaje

Menovité napätie:	230 V~
Menovitá frekvencia:	50 Hz
Príkon:	1050 W
Menovité otáčky (počet vibrácií) n:	410 – 1900 1/min
Rozmer závitů:	M14
Priemer brúsneho kotúča:	180 mm
Trieda ochrany:	II
Hmotnosť:	4 kg

Hodnoty emisie hluku:

Hladina akustického tlaku L_{PA} :	90,53 dB (A)
Hladina akustického výkonu L_{WA} :	101,53 dB (A)
Neistota K	3 dB (A)

Vibrácie ruky – ramena:

Povrchové brúsenie a_h	4,211 m/s ²
Labilita K:	1,5 m/s ²

Technické zmeny vyhradené!

Hluk a vibrácie

Δ Varovanie: hluk môže mať závažný vplyv na vaše zdravie. Ak hluk stroja presiahne 85 dB (A), noste, prosím, vhodnú ochranu sluchu.

Upozornenie: hladina vibrácií

uvedená v týchto pokynoch bola nameraná podľa štandardizovaného spôsobu merania a môže sa použiť pre porovnanie prístrojov. Uvedená hodnota emisií vibrácií sa môže používať aj na počiatočný odhad vystavenia vibráciám.

Δ Varovanie!

Hladina vibrácií sa mení v závislosti od použitia elektrického náradia a v niektorých prípadoch sa môže nachádzať nad hodnotou uvedenou v týchto pokynoch.

Zaťaženie vibráciami sa môže podceňiť, ak sa elektrické náradie používa pravidelne týmto spôsobom. Zaťaženie vibráciami sa snažte udržať podľa možností čo najnižšie. Opatrenia na zníženie zaťaženia vibráciami sú napríklad nosenie rukavíc pri používaní nástroja a obmedzenie pracovného času.

Pritom sa musia zohľadniť všetky časti prevádzkového cyklu (napríklad časy, keď je elektrické náradie vypnuté, a časy, počas ktorých je síce zapnuté, no beží bez zaťaženia).

10. Vybalenie

- Otvorte obal a opatrne vyberte prístroj.
- Odstráňte baliaci materiál, ako aj obalové a prepravné poistky (ak sú použité).
- Skontrolujte, či je rozsah dodávky kompletný.

- Prístroj a diely príslušenstva skontrolujte ohľadom poškodení spôsobených prepravou. V prípade reklamácií ihneď informujte dodávateľa. Neskoršie reklamácie nebudú uznané.
- Obal podľa možnosti uschovajte až do uplynutia záručnej doby.
- Pred použitím sa oboznámte s prístrojom na základe návodu na obsluhu.
- Pri príslušenstve, ako aj pri dieloch podliehajúcich opotrebovaniu a náhradných dieloch používajte iba originálne diely. Náhradné diely získate u svojho špecializovaného predajcu.
- Pri objednávkach uvádzajte naše čísla výrobkov, ako aj typ a rok výroby prístroja.

⚠ VÝSTRAHA!

Prístroj a baliaci materiál nie sú hračkami pre deti! Deti sa nesmú hrať s plastovými vreckami, fóliami a malými dielmi! Existuje nebezpečenstvo prehltnutia a zadusení!

11. Pred uvedením do prevádzky

Varovanie!

Pred všetkými prácami na prístroji vyťahnite sieťovú zástrčku zo zásuvky!

Opatrne!

Pri výmene nástroja noste ochranné rukavice. Pri kontakte s nasadzovacími nástrojmi hrozí nebezpečenstvo poranenia.

V súlade s obrábanym materiálom a požadovaným odoberaním materiálu z povrchu sú k dispozícii rôzne nasadzovacie nástroje.

Upozornenie: neodkladajte prístroj bez namontovaného nasadzovacieho nástroja (brúsny tanier, hrncový brúsny kotúč z tvrdokovu atď.). Keľový veniec (5) sa pri tom môže ohnúť a poškodiť.

11.1 Výmena brúsnych listov

Povrch brúsneho taniera (13) pozostáva z tkaniny so suchým zipsom, aby ste mohli brúsne listy (16) rýchlo a jednoducho upevniť suchým zipsom.

- Pred nasadením nového brúsneho kotúča (16) odstráňte nečistoty a prach z brúsneho taniera (13), napr. štetcom.

- Nasadte brúsny list (16) na hranu brúsneho taniera (13) tak, aby licoval. Následne položte brúsny list na brúsny tanier (13) a dobre ho pritlačte. Dbajte pri tom na to, aby sa odsávacie otvory na brúsnom liste (16) a brúsnom tanieri (13) zhodovali.
- Ak chcete odobrať brúsny list (16), zdvihnite ho z boku a stiahnite z brúsneho taniera (13).

11.2 Montáž/výmena nasadzovacích nástrojov (obr. 2, 4)

⚠ **VÝSTRAHA!** Aretačné tlačidlo vretena (7) stlačte, len keď je vreteno brúsneho kotúča (12) zastavené. Prístroj sa inak môže poškodiť.

- Používajte iba hrncové brúsne kotúče z tvrdokovu (10) s rovným brúsnym povrchom.
- Vyčistite vreteno brúsneho kotúča (12) a všetky diely, ktoré sa majú montovať.
- Na pevné upnutie alebo uvoľnenie nasadzovacieho nástroja stlačte aretačné tlačidlo vretena (7), čím ho zaaretujete.
- Na upevnenie nasadzovacieho nástroja nasadte upínaciu prírubu (11) na vreteno brúsneho kotúča (12).
- Nasadte požadovaný nasadzovací nástroj na vreteno brúsneho kotúča (12).
- Zaskrutkujte upínaciu maticu (14) a pevne ju utiahnite montážnym kľúčom na matice s čelnými otvormi (15).

UPOZORNENIE Dbajte na to, aby nákrúžok upínacej matice (14) ukazoval smerom von.

11.3 Montáž odsávania prachu

Prachy z materiálov, ako olovnatý náter, niektoré druhy dreva, minerály a kov môžu byť zdraviu škodlivé. Dotýkanie sa alebo vyfuknutie týchto prachov môže vyvolať alergické reakcie a/alebo ochorenia dýchacích ciest používateľa alebo osôb, ktoré sa nachádzajú v blízkosti.

Určité prachy, ako napríklad dubový alebo bukový prach, sa považujú za karcinogénne, obzvlášť v spojení s prídavnými látkami na ošetrovanie dreva (chromitan, ochranné prostriedky na drevo). Materiál obsahujúci azbest môžu spracovávať len odborníci.

- Vždy používajte odsávanie prachu.
- Prevádzkujte elektrické náradie buď s vreckom na prach (18) alebo vysávačom prachovej triedy M.
- Postarajte sa o dobré vetranie pracoviska.
- Odporúčame nosenie ochrannéj dýchacej masky s triedou filtra P2.
- Nezalamujte odsávaciu hadicu (19).

Dodržiavajte predpisy týkajúce sa obrábania materiálov, ktoré sú platné vo vašej krajine.

- Nasuňte vstupnú stranu odsávacej hadice (19) na odsávacie hrdlo (8).
- Teraz spojte výstupnú stranu odsávacej hadice (19) s vreckom na prach (18). Zasúvajte výstupnú stranu odsávacej hadice (19) do odsávacieho hrdla vrecka na prach (18), kým nezapadnú obidve tlačidlá odsávacej hadice (19).
- Pre demontáž odsávacej hadice (19) najskôr stlačte tlačidlá po stranách odsávacej hadice (19). Potom stiahnite odsávaciu hadicu (19) z odsávacieho hrdla (8).

11.4 Montáž adaptéra na cudzie odsávanie

- V prípade potreby nasuňte adaptér na odsávanie prachu na odsávacie hrdlo.
- Pripojte schválené odsávanie prachu.

UPOZORNENIE: pri obrábaní dreva alebo materiálov, pri ktorých vzniká zdraviu škodlivý prach, sa prístroj musí pripojiť k vhodnému, otestovanému odsávaciemu zariadeniu.

11.5 Nastavenie prídavnej rukoväti

Sklon prídavnej rukoväti (9) sa dá nastaviť. Prídavná rukoväť slúži na to, aby sa pri určitých aplikáciách dosiahlo priaznivejšie pracovné držanie vodiacej ruky (napr. pri brúsení blízko okraja).

- Povolte obidve krídlové skrutky a nakloňte prídavnú rukoväť do požadovanej pracovnej polohy.
- Znova utiahnite krídlové skrutky.

12. Pracovné pokyny

⚠ Pozor!

Prístroj pred uvedením do prevádzky bezpodmienečne kompletne zmontujte!

⚠ VÝSTRAHA!

Pred všetkými prácami na prístroji vytiahnite sieťovú zástrčku zo zásuvky!

Počkajte, kým sa prístroj nezastaví predtým, ako ho odložíte.

Úber a kvalitu materiálu v podstate určuje voľba brúsneho nástroja, predvolený stupeň otáčok a prítláčna sila.

Iba bezchybné brúsne nástroje prinášajú dobrý brúsny výkon a šetria prístroj.

12.1 Brúsenie

- **Prístroj pri práci pevne držte oboma rukami a dbajte na bezpečný postoj.** Prístroj sa vedie bezpečnejšie dvoma rukami.
- Pripojte váš odsávací systém (vlastné alebo cudzie odsávanie).
- **Pri cudzom odsávaní:** podľa možnosti pracujte s diaľkovým vypnutím alebo automatikou štart/stop vysávača. Vysávač sa automaticky zapne a s časovým oneskorením opäť vypne, aby z nasávacej hadice odstránil zvyšný prach.
- Zapnite prístroj. Nasadte ho s celou brúsnou plochou na obrábaný podklad. Miernym tlakom ním pohybuje po obrobku.
- Dbajte na rovnomernú prítláčnu silu, aby ste predĺžili životnosť nasadzovacích nástrojov.
- Nadmerné zvýšenie prítláčnej sily nevedie k zvýšenému úberu, ale k silnejšiemu opotrebovaniu prístroja a nasadzovacieho nástroja.
- Zdvihnite prístroj z povrchu.
- **Pri vlastnom odsávaní:** nechajte elektrické náradie ešte niekoľko sekúnd bežať, aby ste z odsávacej hadice (19) odstránili zvyšný prach.

12.2 Brúsenie blízko okraja (obr. 5, 6)

Na brúsenie blízko okraja sa dá odstrániť segment krytu (6) ochranného a odsávacieho krytu (4). Nasadzovací nástroj tým dočiahne bližšie k hranám podlahy, steny a stropu, ako aj k prítomným inštaláciám, ako sú potrubia. Vďaka tomu sa dajú príľahlé plochy presne obrobiť. Pri týchto prácach počítajte so vznikom prachu, pretože ochranný a odsávací kryt (4) už nie je zatvorený.

- Vytiahnite segment krytu (6) smerom dopredu z ochranného a odsávacieho krytu (4).
- Obrobte plochy blízko okraja.
- Znova nasúvajte segment krytu (6) na odsávací kryt (4), kým nezapadne.

13. Obsluha

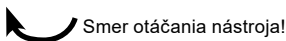

Smer otáčania nástroja!

13.1 Zapnutie

Na zapnutie prístroja posuňte zapínač/vypínač (1) dopredu.

Na zaistenie zapínača/vypínača (1) tlačte zapínač/vypínač (1) vpredu nadol, kým nezapadne.

13.2 Vypnutie

Na vypnutie elektrického náradia pustite zapínač/vypínač (1).

Ak by bol aretovaný, krátko stlačte zapínač/vypínač (1) v zadnej časti a potom ho pustíte.

13.3 Nastavenie otáčok

Pred začiatkom práce nastavte otáčky vhodne na danú prácu. Používajte nižšie otáčky pre hrubé brúsne práce, pre jemné práce zvýšte otáčky.

- Prestavte otáčky stlačením tlačidla (2).
- Ak chcete zvýšiť otáčky stlačte tlačidlo + (2).
- Ak chcete znížiť otáčky, stlačte tlačidlo – (2).

UPOZORNENIE: nasadzovací nástroj sa po vypnutí otáča zotrvačnosťou. Počkajte, dokým sa nasadzovací nástroj nezastaví predtým, ako prístroj odložíte.

14. Elektrická prípojka

Nainštalovaný elektromotor je pripojený a pripravený na prevádzku. Pripojenie zodpovedá príslušným ustanoveniam VDE a DIN.

Sieťová prípojka na strane zákazníka, ako aj predžŕžovacie vedenie musia zodpovedať týmto predpisom.

Poškodené elektrické prípojné vedenie

Na elektrických prípojných vedeniach často vznikajú škody na izolácii.

Príčinami môžu byť:

- Stlačené miesta, keď sa prípojné vedenia vedú cez okno alebo medzeru medzi dverami.
- Zalomené miesta v dôsledku neodborného upevnenia alebo vedenia prípojného vedenia.
- Rozrezané miesta vzniknuté pri prejazde cez prípojné vedenie.
- Škody na izolácii pri vytrhnutí zo zásuvky v stene.
- Trhliny pri zostarnutí izolácie.

Takéto poškodené elektrické prípojné vedenia sa nesmú používať a z dôvodu poškodenia izolácie sú životnebezpečné.

Elektrické prípojné vedenia pravidelne kontrolujte ohľadne poškodení. Dávajte pozor na to, aby pri kontrole prípojného vedenia nebolo vedenie pripojené k elektrickej sieti.

Elektrické prípojné vedenia musia zodpovedať príslušným ustanoveniam VDE a DIN. Používajte iba prípojné vedenia s rovnakým označením.

Vytlačenie označenia typu na prípojnom kábli je predpis.

Pri motore na jednofázový striedavý prúd odporúčame pre stroje s vysokým nábehovým prúdom (od 3 000 W) istenie poistkami C 16A alebo K 16A!

15. Čistenie a údržba

⚠ VÝSTRAHA!

Pred všetkými prácami na prístroji ho vypnite a vytiahnite sieťovú zástrčku.

- Ochranné zariadenia, vzduchové štrbiny a teleso motora udržiavajte podľa možností bez prachu a nečistôt. Zariadenie vydrhnite čistou handričkou alebo vyfúkajte stlačeným vzduchom pri nízkom tlaku.
- Prístroj odporúčame čistiť bezprostredne po každom použití.
- Stroj pravidelne čistite vlhkou handričkou a malým množstvom mazľavého mydla. Nepoužívajte čistiacu prostriedky ani rozpúšťadlá, mohli by poškodiť plastové diely prístroja. Dbajte na to, aby sa do vnútra stroja nedostala žiadna voda. Vniknutie vody do elektrického prístroja zvyšuje riziko zásahu elektrickým prúdom.

Vnútri prístroja sa nenachádzajú žiadne ďalšie diely, na ktorých by sa mala vykonávať údržba.

Vyprázdnenie vrečka na prach

Aby bolo zaručené optimálne odsávanie prachu, vrecko na prach (18) včas vyprázdnite.

- Rozopnite zips vrečka na prach (18).
- Vytraste vrecko na prach (18) nad vhodnou nádobou na odpad.

Servisné informácie

Je potrebné dbať na to, že pri tomto produkte podliehajú nasledujúce diely použitiu primeranému alebo prirodzenému opotrebovaniu, resp. nasledujúce diely sú potrebné ako spotrebné materiály.

Diely podliehajúce opotrebovaniu*: uhlíkové kefy; spínače

* nie je nutne obsiahnuté v rozsahu dodávky!

Prípojky a opravy

Prípojky a opravy elektrickej výbavy smie vykonávať iba vyučený elektrikár.

V prípade otázok uveďte, prosím, nasledujúce údaje:

- druh prúdu motora,
- Údaje z typového štítku stroja

Náhradné diely a príslušenstvo získate v našom servisnom centre. Za týmto účelom naskenujte QR kód na titulnej strane.

16. Skladovanie

Prístroj a jeho príslušenstvo skladujte na tmavom, suchom a nezamrzajúcom mieste neprístupnom pre deti. Optimálna skladovacia teplota sa nachádza medzi 5 a 30 °C. Nástroj skladujte v pôvodnom balení. Nástroj zakryte, aby ste ho chránili pred prachom alebo vlhkosťou. Návod na obsluhu skladujte pri nástroji.

17. Likvidácia a opätovné zhodnotenie



Prístroj sa nachádza v obale, aby sa zabránilo prípadným škodám pri preprave. Tento obal je surovina, je teda opätovne použiteľný alebo možno vykonať jeho recykláciu.



Prístroj a jeho príslušenstvo pozostávajú z rôznych materiálov, ako napr. kov a plasty.

Poškodené konštrukčné diely odovzdajte na likvidáciu nebezpečného odpadu. Informácie si zistíte v špecializovanom obchode alebo od správy obce!

Staré zariadenia nevyhadzujte do domového odpadu!



Tento symbol upozorňuje na to, že tento výrobok sa musí zlikvidovať podľa smernice o odpade z elektrických a elektronických zariadení (2012/19/EÚ) a nesmie sa zlikvidovať s domovým odpadom. Tento výrobok sa musí odovzdať na to určenému zbernému stredisku. K tomu môže dôjsť napríklad vrátením pri nákupe podobného výrobku alebo odovzdaním autorizovanému zbernému stredisku na recykláciu odpadu zo starých elektrických a elektronických zariadení. Neodborné zaobchádzanie so starými zariadeniami môže mať v dôsledku potenciálne nebezpečných látok, ktoré obsahuje odpad z elektrických a elektronických zariadení, negatívny vplyv na životné prostredie a zdravie osôb. Odbornou likvidáciou tohto výrobku navyše prispievate k efektívnemu využívaniu prírodných zdrojov. Informácie o zberných strediskách pre staré zariadenia získate od vašej miestnej správy, verejnoprávnej inštitúcie zaoberajúcej sa likvidáciou odpadu, autorizovaného úradu pre likvidáciu odpadu z elektrických a elektronických zariadení alebo od vášho odvozu odpadkov.





18. Odstraňovanie porúch

V nasledujúcej tabuľke sú uvedené príznaky chýb a je tam opísané, ako môžete urobiť nápravu, keď váš stroj nepracuje správne. Ak pomocou toho nedokážete lokalizovať a odstrániť problém, obráťte sa na vašu servisnú dielňu.

Porucha	Možná príčina	Náprava
Elektrický prístroj neštartuje	Prerušené napájanie prúdom	Napájanie prúdom skontrolujte pripojením iného elektrického prístroja
	Chybný sieťový kábel alebo zástrčka	Kontrola odborným elektrikárom
	Iná elektrická chyba elektrického prístroja	Kontrola odborným elektrikárom
Elektrický prístroj nemá plný výkon	Predlžovací kábel je príliš dlhý a/alebo má príliš malý prierez	Použite predlžovací kábel s prípustnou dĺžkou a/alebo prierezom
	Napájanie prúdom (napr. generátor) má príliš nízke napätie	Elektrický prístroj pripojte na vhodné napájanie prúdom
Zlý výsledok práce	Opotrebovaný vložený nástroj	Vložený nástroj nechajte vymeniť
	Opotrebovaná brúsna doska	Brúsnu dosku nechajte vymeniť
Silné vytváranie prachu	Opotrebovaný kefový okraj	Vymeňte kefový okraj
	Nepripojené/nezapnuté odsávanie prachu	Pripojte/zapnite odsávanie prachu

A készüléken található szimbólumok magyarázata

A jelen kézikönyvben használt szimbólumok célja, hogy felhívják a figyelmet a lehetséges kockázatokra. A biztonsági szimbólumokat, valamint az ezeket kísérő magyarázatokat pontosan értelmezni kell. Maguk a figyelmeztetések nem hártják el a kockázatokat, és nem helyettesítik a balesetek megelőzése érdekében hozott megfelelő intézkedéseket.

	<p>Figyelmeztetés - A sérülések kockázatának csökkentése érdekében olvassa el a kezelési útmutatót.</p>
	<p>Viseljen hallásvédőt. A zaj következtében hallásvesztésre kerülhet sor.</p>
	<p>Viseljen porvédő maszkot. Fa és más anyagok megmunkálásakor egészségre káros por keletkezhet. Azbeszttartalmú anyag megmunkálása tilos!</p>
	<p>Viseljen védőszemüveget. A munka közben keletkező szikrák vagy a készülékből kikerülő szilánkok, forgács és por látásvesztést okozhat.</p>
<p>⚠ Figyelem!</p>	<p>A jelen kezelési útmutatóban az Ön biztonságával kapcsolatos helyeket ez a szimbólum jelöli.</p>
	<p>II. védelmi osztály</p>

Tartalomjegyzék:	Oldal:
1. Bevezetés	64
2. A készülék leírása (1. ábra)	64
3. Szállított elemek	64
4. Rendeltetésszerű használat	64
5. Általános biztonsági utasítások.....	65
6. Az összes alkalmazásra vonatkozó biztonsági utasítások	67
7. További biztonsági utasítások	69
8. Fennmaradó kockázatok	70
9. Műszaki adatok	70
10. Kicsomagolás	71
11. Üzembe helyezés előtt	71
12. Munkavégzési utasítások	72
13. Kezelés	73
14. Elektromos csatlakoztatás	73
15. Tisztítás és karbantartás	73
16. Tárolás	74
17. Ártalmatlanítás és újrahasznosítás	74
18. Hibaelhárítás.....	75

1. Bevezetés

Gyártó:

Schepach

Fabrikation von Holzbearbeitungsmaschinen GmbH

Günzburger Straße 69

D-89335 Ichenhausen

Kedves Ügyfelünk!

Sok örömet és sikert kívánunk új készüléke használatához.

Megjegyzés:

E gép gyártója a hatályos termékefelelősségi törvény szerint nem felelős a gépen esett vagy a gép által okozott károkért a következő esetekben:

- szakszerűtlen kezelés,
- A kezelési útmutató be nem tartása,
- Illetéktelen javítás.
- Nem eredeti pótalkatrészek beépítése és cseréje
- nem rendeltetésszerű használat
- A villamos berendezés működésképtelensége a villamos előírások és a VDE 0100, valamint a DIN 57113 / VDE 0113 előírásainak be nem tartása esetén

Vegye figyelembe a következőket:

A szerelés és üzembe helyezés előtt olvassa el a kezelési útmutató teljes szövegét.

Kezelési útmutatóinkból megismerheti készülékét, és elsajátíthatja a rendeltetésszerű használatához szükséges ismereteket.

A kezelési útmutató fontos információkat tartalmaz arról, hogyan dolgozhat a géppel biztonságosan, szakszerűen és gazdaságosan, hogyan előzheti meg a baleseteket, csökkentheti a javítási költségeket és az időkieséseket, és növelheti a gép megbízhatóságát és élettartamát.

A jelen kezelési útmutató biztonsági rendelkezésein túl feltétlenül tartsa be az országában a készülék üzemeltetésével kapcsolatosan érvényes előírásokat is.

A szennyeződés és nedvesség ellen műanyag tokba csomagolt kezelési útmutatót tartsa a készülék közelében. Munkába állás előtt minden kezelő olvassa el, és gondosan tartsa be előírásait.

A gépen csak olyan személyek dolgozhatnak, akiket betanítottak a készülék használatára, és megismertettek az előforduló veszélyforrásokkal.

Tartsa be a kezelők minimális életkorára vonatkozó rendelkezést.

A jelen kezelési útmutató biztonsági rendelkezésein és országában a készülék üzemeltetésére vonatkozó előírásokon túl feltétlenül tartsa be az azonos kialakítású gépek üzemeltetésére vonatkozó általánosan elismert műszaki szabályokat is.

Nem vállalunk felelősséget az olyan balesetekért vagy károkért, amelyek azért keletkeznek, mert nem vették figyelembe a jelen útmutatót és a biztonsági utasításokat.

2. A készülék leírása (1. ábra)

1. BE/KI kapcsoló
2. A fordulatszám beállító gombjai (+/-)
3. Szárnyas csavarok a kiegészítő markolat átállításihoz
4. Védő és elszívó burkolat
5. Kefekoszorú
6. Burkolati idom
7. Orsó reteszelő gombja
8. Elszívócsonk
9. Kiegészítő fogantyú
10. Keményfém fazékkorong
11. Felvevő karima
12. Csiszolóorsó
13. Csiszolótárcsa
14. Befogóanya
15. Kétkörmös szerelőkulcs
16. Csiszolópapír
17. Adapter (por elszívása)
18. Porzsák
19. Elszívó tömlő

3. Szállított elemek

- 1 fal-/padló- és plafonmegmunkáló rendszer
- 1 m szívótömlő (kihúzható 3,5 m-re)
- 1 porzsák (25 l)
- 1 adapter (por elszívása)
- 6 db csiszolópapír (egyenként 2 db 40 - 80 - 120)
- 1 keményfém fazékkorong (YG8)
- 1 kétkörmös szerelőkulcs
- 1 db üzemeltetési útmutató

4. Rendeltetésszerű használat

Az elektromos szerszám rendeltetésszerű használata az alábbi tevékenységeket foglalja magában:

- falfestés száraz lecsiszolása;
- festék, tapéta és ragasztó maradványainak eltávolítása;

- csemperagasztó és száraz szőnyegragasztó eltávolítása kemény alapfelületről (szilárd vakolat, beton);
- beton, vakolat és glett száraz csiszolása;
- tapéta perforálása kemény alapfelületen;
- glettelts gipszkarton fal csiszolása;
- zsaluzási szegények elegendő és betonfelületek feldurvítása;
- fal és plafon száraz csiszolása bel- és kültéren;
- fém, kő és fa szárazon vágzett síkba csiszolása.

A gépet csak rendeltetészerűen szabad használni. Minden ettől eltérő használat nem rendeltetészerűnek minősül. Az ebből fakadó minden kárért és sérülésért nem a gyártó, hanem a felhasználó/kezelő viseli a felelősséget.

A rendeltetészerű használat része a biztonsági utasítások betartása, valamint a kezelési útmutatóban foglalt szerelési és üzemeltetési utasítások betartása is. A gépet kezelő és karbantartó személyeknek ismerniük kell ezeket, és tájékozottnak kell lenniük a lehetséges veszélyekről.

Ezenfelül a lehető leghatározottabban be kell tartani a balesetmegelőzési előírásokat.

Vegye figyelembe a további általános érvényű munkaegészségügyi és biztonságtechnikai szabályokat is. Ha a Gépen változtatást hajt végre, az ebből eredő károkért a gyártó nem vállal felelősséget.

A gépet kizárólag a gyártó eredeti alkatrészeivel és eredeti tartozékaival szabad üzemeltetni.

Tartsa be a gyártó biztonsági, munkavégzési és karbantartási előírásait, valamint a műszaki adatokban meghatározott méreteket.

Kérjük, vegye figyelembe, hogy készülékeinket rendeltetésük szerint nem kisipari, kéziipari vagy ipari használatra tervezték. A készülékre semmilyen garanciát nem vállalunk, ha kisipari, kéziipari vagy ipari, valamint ezekkel egyenértékű tevékenységekhez használja.

A készülék felnőttek általi használatra rendeltetett. 16 év fölötti fiatalok a berendezést csak felügyelet mellett használják. A gyártó nem vállal felelősséget azokért a károkért, amelyeket a nem rendeltetészerű használat vagy a helytelen kezelés okoz.

5. Általános biztonsági utasítások

⚠ **FIGYELMEZTETÉS** Olvassa el az elektromos szerszámhoz tartozó összes biztonsági utasítást, egyéb utasítást, ábrát és műszaki adatot.

A következő útmutatások betartásának elmulasztása áramütést, tüzet és/vagy súlyos sérüléseket okozhat.

Az összes biztonsági utasítást és útmutatót őrizze meg későbbi használat céljából.

A biztonsági utasításokban használt „elektromos szerszám” fogalom a hálózatról üzemeltetett elektromos szerszámokra (hálózati kábellel) és az akkumulátorról üzemeltetett (hálózati kábel nélküli) elektromos szerszámokra vonatkozik.

1) Munkahelyi biztonság

- Gondoskodjon a munkahely tisztaságáról és megfelelő megvilágításáról.** A rendtelenség és a megvilágítatlan munkaterületek balesetekhez vezethetnek.
- Ne dolgozzon az elektromos szerszámmal olyan robbanásveszélyes környezetben, ahol éghető folyadékok, gázok vagy porok találhatók.** Az elektromos szerszámok szikráznak, és a szikrák meggyújtják a port és a gőzöket.
- Az elektromos szerszám használata során tartsa távol a gyermekeket és más személyeket.** A figyelem elterelése miatt elveszítheti uralmát a készülék felett.

2) Elektromos biztonság

- Az elektromos szerszám csatlakozódugója illeszkedjen a csatlakozóaljzatba. A csatlakozódugót semmilyen módon nem szabad módosítani. A védőföldeléssel ellátott elektromos szerszámokkal együtt ne használjon adaptéres csatlakozót.** A változatlan csatlakozódugók és a hozzájuk illő csatlakozóaljzatok csökkentik az áramütés kockázatát.
- Kerülje el a teste földelt felületekkel, például csövekkel, fűtésekkel, tűzhellyel és hűtőszekrényekkel való érintkezését.** Megnöveli az áramütés kockázata, ha a teste földelve van.
- Tartsa esőtől és nedvességtől távol az elektromos szerszámokat.** Az elektromos készülékek hatoló víz növeli az áramütés kockázatát.
- Ne használja a kábelt a rendeltetésétől eltérő módon, például az elektromos szerszám szállításához, felakasztásához vagy a csatlakozódugó aljzataból való kihúzásához. Tartsa távol a kábelt hőtől, olajtól, éles élektől és a készülék mozgó alkatrészeitől.** A sérült vagy összegubancolódott kábel növeli az áramütés kockázatát.

- e) **Ha a szabadban dolgozik az elektromos szerzőszámmal, akkor csak olyan hosszabbító kábeleket alkalmazzon, amelyek használata kúltúren is engedélyezett.** A kúltéri használatra engedélyezett hosszabbító kábel használata csökkenti az áramütés kockázatát.
- f) **Ha elkerúlhetetlen, hogy nedves környezetben használja az elektromos szerzőszámot, akkor használjon hibaáram-védőkapcsolót.** A hibaáram-védőkapcsoló használata csökkenti az áramütés kockázatát.
- 3) Személyi biztonság**
- a) **Mindig figyelmesen dolgozzon, ügyeljen arra, amit csinál, és értelmesen végezze a munkáját az elektromos szerzőszámmal. Ne használja az elektromos szerzőszámot, ha fáradt, vagy ha drogok, alkohol vagy gyógyszerek hatása alatt áll.** Az elektromos szerzőszám használata során egy pillanatnyi figyelmetlenség is súlyos sérúléseket okozhat.
- b) **Viseljen személyi védőfelszerelést, és mindig használjon védőszemúveget.** Az elektromos szerzőszám típusának és használatának megfelelően kiválasztott személyi védőfelszerelések viselése, például a pormaszok, a csúszásgátló munkavédelmi cipő, a munkavédelmi sisak vagy a hallásvédő csökkenti a sérúlések kockázatát.
- c) **Kerúlje el az akaratlan územbe helyezést. Mielőtt csatlakoztatja az elektromos szerzőszámot az áramellátásra, illetve mielőtt felveszi vagy hordozza, mindig győződjön meg arról, hogy ki van kapcsolva.** Ha az elektromos szerzőszám szállítása közben a kapcsolón tartja az újját, vagy a készüléket bekapcsolva csatlakoztatja az áramellátásra, akkor balesetek történhetnek.
- d) **Az elektromos szerzőszám bekapcsolása előtt távolítsa el a beállító szerzőszámokat vagy a csavarokulcsokat.** A készülék forgó részében maradt szerzőszám vagy kulcs sérúléseket okozhat.
- e) **Kerúlje a rendellenes testtartást. Álljon stabilan a lábán, és mindig őrizze meg egyensúlyát.** Így váratlan helyzetekben is jobban irányíthatja az elektromos szerzőszámot.
- f) **Megfelelő ruházatot viseljen. Ne viseljen túl bő ruházatot vagy ékszereket. Haját, ruházatát és kesztyűjét tartsa távol a maguktól mozgó alkatrészektől.** A mozgó alkatrészek elkaphatják a laza ruházatot, az ékszereket vagy a hosszú haját.
- g) **Ha lehetséges a porszívó és -gyűjtő berendezések felszerelése, akkor győződjön meg arról, hogy ezek csatlakoztatva vannak és megfelelően használhatók.** Por elszívásának alkalmazásával csökkenthetők a por által okozott veszélyek.
- h) **Ne ringassa magát hamis biztonságérzetbe, és ne szegje meg az elektromos szerzőszámra vonatkozó biztonsági szabályokat még abban az esetben sem, ha az elektromos szerzőszám többszóri használat után ismerni véli.** A másodperc törtrésze alatt bekövetkező súlyos sérúlések lehetnek a következményei annak, ha a szerzőszámot gondatlanul kezeli.
- 4) Az elektromos szerzőszám használata és kezelése**
- a) **Ne terhelje túl az elektromos szerzőszámot. A munkájához mindig az arra megfelelő elektromos szerzőszámmal jobban és biztonságosabban dolgozhat a megadott teljesítménytartományban.**
- b) **Ne használjon olyan elektromos szerzőszámot, amelynek hibás a kapcsolója.** Az az elektromos szerzőszám, amelyet nem lehet be- vagy kikapcsolni, veszélyesnek számít, és meg kell javítani.
- c) **Húzza ki a csatlakozódugót az aljzatból, mielőtt beállításokat végez a készüléken, tartozékokat cserél ki vagy félreteszi a készüléket.** Ezen elővigyázatossági intézkedések megakadályozzák az elektromos szerzőszám akaratlan elindulását.
- d) **Tartsa gyermekektől távol a nem használt elektromos szerzőszámokat. Ne hagyja, hogy a készüléket olyan személyek használják, akik nem ismerik azt vagy nem olvasták el a jelen utasításokat.** Az elektromos szerzőszámok veszélyesek, ha tapasztalatlan személyek használják őket.
- e) **Gondosan ápolja az elektromos szerzőszámokat. Ellenőrizze, hogy a mozgó alkatrészek kifogástalanul működnek-e, nem szorúlnak, nincsenek-e törött vagy sérült alkatrészek, amelyek negatív hatással lennének az elektromos szerzőszám működésére.** A készülék használata előtt javíttassa meg a sérült alkatrészeket. Sok balesetet a rosszul karbantartott elektromos szerzőszámok okoznak.
- f) **Tartsa élesen és tisztán a vágószerzőszámokat.** A gondosan ápolott, éles vágóélekkel rendelkező vágószerzőszámok kevésbé szorúlnak be, és könnyebben vezethetők.

g) **Az elektromos szerszámot, tartozékokat, betétszerszámokat stb. a jelen utasításoknak megfelelően használja. Közben vegye figyelembe a munkafeltételeket és a végrehajtandó feladatot is.** Az elektromos szerszámoknak a tervezett alkalmazásoktól eltérő használata veszélyes helyzetekhez vezethet.

h) **A megfogási felületeket tartsa szárazon és tisztán, olajtól és zsírtól mentesen.** A csúszós fogantyú és fogantyúfelületek nem teszik lehetővé az elektromos szerszám biztonságos üzemeltetését és afölötti uralmának megőrzését előre nem látható helyzetekben.

5) Szerviz

a) **Csak képzett szakszeméllyel és csak eredeti pótalkatrészek használatával javíttassa meg elektromos szerszámát.** Ezáltal biztosítható az elektromos szerszám biztonságának megőrzése.

6. Az összes alkalmazásra vonatkozó biztonsági utasítások

A csiszolásra és csiszolópapíros csiszolásra vonatkozó közös biztonsági utasítások:

a) Ez az elektromos szerszám csiszolóként és csiszolópapíros csiszolóként használható. A készülékkel kapott összes biztonsági utasítást, útmutatást, ábrázolást és adatot vegye figyelembe. Ha nem tartja be az alábbi utasításokat, akkor áramütés fordulhat elő, tűz üthet ki, és/vagy súlyos sérüléseket szenvedhet.

b) Ez az elektromos szerszám nem alkalmas drótkéfékkel való munkavégzésre, polírozásra és darabolásra. Az elektromos szerszám tervezettől eltérő használata veszélyeket és sérüléseket okozhat.

c) Ne használjon olyan tartozékot, amelyet a gyártó nem kifejezetten ehhez az elektromos szerszámhoz tervezett és ajánlott. Az még nem biztosít biztonságos használatot, hogy az elektromos szerszámra tudja rögzíteni a tartozékot.

d) A használati szerszám megengedett fordulatszámja legalább akkora legyen, mint az elektromos szerszám megadott legmagasabb fordulatszám. A megengedettnél gyorsabban forgó tartozék széttörhet és szétszóródhat.

e) A használati szerszám külső átmérője és vastagsága feleljen meg az elektromos szerszám méretadatainak. A hibásan méretezett használati szerszámokat nem lehet megfelelően védelemmel ellátni vagy ellenőrizni.

f) Menetes betétnél a használati szerszámnak pontosan illeszkednie kell a csiszolóorsó menetébe. Peremes szerelésű használati szerszámok esetén a használati szerszám furatátmérőjének illeszkednie kell a perem befogó átmérőjéhez. Azok a cserélhető szerszámok, amelyek nem rögzíthetők pontosan az elektromos szerszámra, egyenetlenül fognak és nagyon erősen rezegnek, ezért előfordulhat, hogy elveszti az uralmat fölöttük.

g) Ne használjon sérült használati szerszámokat. Minden egyes használat előtt ellenőrizze a cserélhető szerszámokat, például hogy a csiszórúkorongok nem töredezettek vagy repedezettek-e, vagy a csiszoló tárcsák nem repedezettek és kopottak-e, illetve nincsenek-e túlságosan elhasználódva. Ha leesik az elektromos szerszám vagy a használati szerszám, akkor ellenőrizze, hogy megsérült-e, vagy használjon egy ép használati szerszámot. Ha ellenőrizte és behelyezte a cserélhető szerszámot, akkor Ön is és a közelben tartózkodó személyek is maradjanak távol a szerszám forgásának síkjától, és járassa a készüléket egy percig a legnagyobb fordulatszámra. A sérült cserélhető szerszámok többnyire a próba ideje alatt tönkremennek.

h) Viseljen egyéni védőeszközöket. A használatról függően viseljen teljes arcvédőt, szemvédőt vagy védőszemüveget. Amennyiben szükséges, viseljen pormaszkot, hallásvédőt, védőkesztyűt vagy speciális kötényt, amelyek távol tartják Öntől a leváló csiszolási anyagrészcsekket. Védje szemét a szétrepülő idegen testektől, amelyek a különböző alkalmazások során keletkeznek. A por- vagy légzésvédő maszkoknak ki kell szűrniük az alkalmazás során keletkező port. Ha hosszú ideig hangos zajnak van kitéve, akkor halláskárosodást szenvedhet.

i) Ügyeljen arra, hogy más személyek biztonságos távolságban legyenek a munkaterülettől. A munkaterületre belépő minden személynek egyéni védőeszközöket kell viselni. A munkadarab törött darabjai vagy a törött cserélhető szerszámok szétrepülhetnek, és a közvetlen munkaterületen kívül is sérülést okozhatnak.

j) Ha olyan munkát végez, melynek során a cserélhető szerszám hozzáérhet rejtett áramvezetékekhez vagy a saját hálózati kábeléhez, az elektromos szerszámot csak a szigetelt megfogási felületeknél fogja meg. A feszültség alatt álló vezetékkel való érintkezés a készülék féméből készült alkatrészeit is feszültség alá helyezheti, és ez áramütéshez vezethet.

- k) Tartsa távol a forgó használati szerszámoktól a hálózati kábelt. Ha elveszíti uralmát a készülék felett, akkor a készülék kettévághatja vagy beránthatja a hálózat kábelt, és a keze vagy a karja a forgó cserélhető szerszámba kerülhet.
- l) Soha ne tegye le addig az elektromos szerszámot, amíg az teljesen le nem állt. A forgó használati szerszám kapcsolatba kerülhet a lehelyezési felülettel, Ön pedig elveszítheti uralmát az elektromos szerszám felett.
- m) Hordozás közben ne működtesse az elektromos szerszámot. A forgó használati szerszám véletlenül elkaphatja a ruházatát, és a használati szerszám a testébe fűrődhat.
- n) Rendszeresen tisztítsa meg elektromos szerszám szellőzőréseit. A motor ventilátora port vonz a házba, és a fémper erős felhalmozódása elektromos veszélyeket okozhat.
- o) Ne használja éghető anyagok közelében az elektromos szerszámot. A szikrák meggyújthatják ezeket az anyagokat.
- p) Ne használjon folyékony hűtőközeget igénylő használati szerszámokat. Víz vagy egyéb folyékony hűtőközeg használata áramütéshez vezethet.

Visszaütés és megfelelő biztonsági utasítások

A visszacsapás a beakadt vagy megszorult forgó cserélhető szerszám, például a köszörűkorong, csiszolótárcsa, drótkéfe stb. hirtelen reakciója. A beakadás vagy megszorulás miatt a forgó cserélhető szerszám hirtelen leáll. Ezáltal az irányítás nélküli elektromos szerszám a használati szerszám blokkolt részeknél érvényes forgásirányával ellentétes irányba gyorsul.

Ha például a köszörűkorong beleakad vagy beleszorul a munkadarabba, akkor a köszörűkorong munkadarabba mélyedő élé megszorul, amitől a köszörűkorong kitérik vagy visszacsapást okoz. A csiszolótárcsa a blokkolás helyén érvényes forgásiránytól függően a kezelőszemély felé vagy tőle távolodva mozoghat. Eközben a csiszolótárcsák el is törhetnek.

A visszacsapás az elektromos szerszám nem megfelelő vagy hibás használatának következménye. Ez az alábbiakban leírt elővigyázatossági intézkedésekkel megelőzhető.

- a) Tartsa elvég erősen az elektromos szerszámot, és tartsa testét és karjait olyan helyzetben, hogy képes legyen a visszalökő erő felfogására.

Ha van, mindig használja a kiegészítő markolatot, hogy a visszalökő erőket vagy az indításkor fellépő reakciónyomatékokat a legnagyobb mértékben uralja. A kezelőszemély a megfelelő elővigyázatossági intézkedésekkel uralhatja a visszalökő és reakcióerőket.

- b) Soha ne közelítsen a kezével a forgó használati szerszámokhoz. A használati szerszám visszalökéskor a kezéhez érhet.
- c) Maradjon távol a testével attól a területtől, ahová az elektromos szerszám visszacsapás esetén mozdulhat. A visszacsapás az elektromos szerszámot a csiszolótárcsának a blokkolás helyén folytatott mozgásával ellentétes irányba mozgatja.
- d) Különösen óvatosan dolgozzon a sarkok, éles szegélyek stb. közelében. Akadályozza meg, hogy a cserélhető szerszám visszapatantanjon a munkadarabról, illetve hogy beleszoruljon. A forgó használati szerszám sarkoknál, éles szegélyeknél vagy visszapatattanásakor hajlamos a beszorulásra. Ez az ellenőrizhetőség elvesztésével vagy visszalökéssel járhat.
- e) Ne használjon láncfűrész vagy fogazott fűrészlapot. Ezek a használati szerszámok gyakran visszalökést vagy az elektromos szerszám feletti uralom elvesztését okozzák.

A csiszolásra vonatkozó különleges biztonsági utasítások:

- a) Kizárólag az elektromos szerszámmal való használatra engedélyezett köszörűtesteket és az adott köszörűtesthez való védőburkolatot használja. Azok a köszörűtestek, melyek nem az elektromos szerszámhoz vannak tervezve, nem burkolhatók le kellő mértékben, ezért nem biztonságos a használatuk.
- b) A hajlított csiszolótárcsákat úgy kell felszerelni, hogy csiszolófelületük ne érjen a védőburkolat szélének síkja fölé. Egy nem szakszerűen felszerelt csiszolótárcsa, amely a védőburkolat szélének síkja fölé ér, nem látható el megfelelő védelemmel.
- c) A védőburkolatot szilárdan fel kell szerelni az elektromos szerszámra, és úgy kell beállítani, hogy a legnagyobb mértékű biztonságot nyújtsa, vagyis a köszörűtest lehető legkisebb része legyen nyitva a kezelőszemély irányába. A védőburkolat célja, hogy védje a kezelőszemélyt a letört daraboktól és a köszörűtesttel történő véletlen érintkezéstől, valamint a szikráktól, amelyekből meggyulladhat a ruházat.

- d) A csiszolótesteket csak az ajánlott felhasználási lehetőségeknek megfelelően szabad használni. Például: Soha ne csiszoljon a darabolótárcsa oldalfelületével. A darabolótárcsák a tárcsa élével történő anyageltávolításra készülnek. Az ilyen csiszolótestek oldalirányú erőhatás esetén szét-törhetnek.
- e) Mindig megfelelő méretű és formájú, sértetlen befogókarimát használjon az Ön által kiválasztott csiszolótárcsához. A megfelelő karimák megtámasztják a csiszolótárcsát, és így csökkentik a csiszolótárcsa eltörésének veszélyét. A darabolótárcsák peremei különbözhetnek a köszörűkorongok peremeitől.
- f) Ne használja a nagyobb elektromos szerszámok elkopott csiszolótárcsáját. A nagyobb elektromos szerszámok csiszolótárcsáit nem a kisebb elektromos szerszámok magasabb fordulatszámára tervezték, és eltörhetnek.

A csiszolópapírral végzett csiszolásra vonatkozó további biztonsági utasítások

- a) Ne használjon túlméretes csiszolópapírt, hanem tartsa be a csiszolópapír méretére megadott gyártói adatokat. A csiszolótárcsán túllógó csiszolópapír sérülést okozhat, valamint megszoruláshoz, a csiszolópapír elszakadásához vagy visszacsapáshoz vezethet.

7. További biztonsági utasítások

- **A rejtett közművezetékek megtalálásához használjon megfelelő keresőeszközöket, illetve vegye fel a kapcsolatot a helyszínen illetékes közműszolgáltatóval.** Az elektromos vezetékek érintése tüzet okozhat, illetve áramütéssel járhat. Ha megsérti a gázvezetékét, az robbanást okozhat. A vízvezeték átütése anyagi kárt okoz, illetve áramütéssel járhat.
- **Ha megszakad az áramellátás, például áramszünet következik be, vagy kihúzták a hálózati csatlakozót, oldja ki a be-/kikapcsolót, és állítsa kikapcsolt helyzetbe.** Így elkerülhető, hogy a szerszám ellenőrizetlenül újrainduljon.
- **Az elektromos szerszámot csak szárazon végzett csiszolásra használja.** Az elektromos készülékbe hatoló víz növeli az áramütés kockázatát.
- **Csak bekapcsolt állapotban vezesse az elektromos szerszámot a munkadarabra, és csak aztán kapcsolja ki, hogy felemelte róla.** Az elektromos szerszám hirtelen mozgásba jöhet.

- **Ügyeljen arra, hogy a közelben tartózkodókat ne veszélyeztessék a kirepülő szikrák. Távolítsa el az éghető anyagokat a gép közeléből.** Fém csiszolása során szikrák repülnek ki.
- **Ne használjon elkopott, beszakadt, vagy erősen elszennyeződött csiszoló szerszámokat.** A sérült csiszoló szerszámok szétszakadhatnak és kirepülhetnek, sérülést okozva a közelben tartózkodóknak.
- **Ne használjon daraboló- vagy vágótárcsát, illetve fazékkéfé.** Az elektromos szerszám nem alkalmas ilyen cserélhető szerszámok befogadására. Sérülésveszély áll fenn!
- **Az elektromos szerszám üzemeltetése közben mindig használja a tartozékként mellékelt elszívó tömlőt, és csatlakoztassa por elszívására.** Por elszívására szolgáló gép használatával csökkenthető a por által okozott veszélyek.
- **Figyelem, tűzveszély! Kerülje a csiszoló és a csiszolandó anyag túlhevülését. Mielőtt szünetet tart a munkában, mindig ürítse ki a porgyűjtő tartályt.** A porzsákban, a mikroszűrőben, a papírzsákban (vagy a szűrőzsákban, illetve a porszívó szűrőjében) összegyűlt csiszolási por kedvezőtlen körülmények esetén magától meggyulladhat, például ha fém csiszolása során szállnak a szikrák. Különösen veszélyes, ha a csiszolási por lakkot, poliuretánt vagy egyéb vegyi anyagokat tartalmaz, és a hosszú munkavégzési idő alatt átforrósodik.
- **Munkavégzés közben mindig két kézzel tartsa az elektromos szerszámot, és álljon stabilan a lábán.** Az elektromos szerszám vezetése két kézzel biztosabb.
- **Viseljen hallásvédőt, védőszemüveget, pormaszkot és szükség esetén kesztyűt. Pormaszkként legalább FFP2 besorolású részecskeszűrős felárlarcot viseljen.**
- **Ha követ kell megmunkálnia, használjon por elszívására szolgáló berendezést. A porszívónak a kőpor elszívására vonatkozó alkalmassági tanúsítvánnyal kell rendelkeznie.** Ezen berendezések használata csökkenti a por által okozott veszélyeket.
- **Ne fogja meg a cserélhető szerszámot, míg le nem hűlt.** Munkavégzés közben a cserélhető szerszámok nagyon felforrósodhatnak.
- **A cserélhető szerszám cseréje során viseljen védőkesztyűt.** Hosszabb használat során a cserélhető szerszámok nagyon felforrósodhatnak.

- **Ne munkáljon meg olyan anyagokat, melyek csiszolása során egészségre ártalmas alkotóelemek szabadulnak fel, pl. bükkfa vagy tölgyfa pora, kőpor vagy aszeszt.** Ezek az anyagok rákkeltőnek minősülnek.
- **Tájékozódjon az egészségre veszélyes porok kezelésére vonatkozó rendelkezésekről / törvényekről, melyek az Ön országában érvényesek.**
- **Soha ne érjen a forgó csiszoló szerszámhoz.** Sérülésveszély áll fenn.
- **Szükség esetén használjon állványt a munkavégzéshez.** Ha létráról dolgozik, nem tud kellően stabilan állni.

Figyelmeztetés! Ez az elektromos szerszám üzem közben elektromágneses mezőt hoz létre. Ez a mező bizonyos körülmények között negatív hatással lehet az aktív vagy passzív orvosi implantátumokra. A komoly és súlyos sérülések kockázatának elkerülése érdekében javasoljuk, hogy az orvosi implantátummal rendelkező személyek az elektromos szerszám használatát előtt keressék fel orvosukat és implantátumuk gyártóját.

8. Fennmaradó kockázatok

A gép a technika jelenlegi állása és az elismert biztonságtechnikai előírások szerint készült. Használatát közben azonban jelentkezhettek fennmaradó kockázatok.

- Nem előírászerű villamos csatlakozóvezetékek használatakor áramütés veszélye áll fenn.
- Ezen kívül a nem nyilvánvaló fennmaradó kockázatok minden elővigyázatosság ellenére sem szüntethetők meg.
- A fennmaradó kockázatok minimálisra csökkenthetők azonban a „Biztonsági utasítások”, a „Rendeltetészerű használat” és a kezelési útmutató együttes betartásával.
- Kerülje a gép véletlen üzembe helyezését: a dugós csatlakozó a csatlakozó aljzatba való bevezetésekor nem szabad megnyomni a bekapcsoló gombot.
- A kezét tartsa távol a munkaterülettől, ha a gép üzemel.

9. Műszaki adatok

Névleges feszültség:	230 V~
Névleges frekvencia:	50 Hz
Teljesítményfelvétel:	1050 W

n névleges fordulatszám (rezgésszám):	410 - 1900 / perc
Menet mérete:	M14
Köszörukorong átmérője:	180 mm
Védelmi osztály:	II
Tömeg:	4 kg

Zajkibocsátási értékek:	
L_{PA} hangnyomásszint:	90,53 dB(A)
L_{WA} hangteljesítményszint:	101,53 dB(A)
K bizonytalanság	3 dB(A)

Kéz-kar vibráció:	
Felületi csiszolás a_h	4,211 m/s ²
K bizonytalanság:	1,5 m/s ²

A műszaki változtatás jogát fenntartjuk!

Zaj és vibráció

△ Figyelmeztetés: A zaj súlyos következményekkel járhat az egészség tekintetében. Ha a gép zaja meghaladja a 85 dB (A) értéket, akkor kérjük, viseljen megfelelő hallásvédőt.

Megjegyzés: Az utasításokban megadott rezgésszint mérése szabványos mérési eljárás szerint történt, és felhasználható más készülékekkel való összevetésre. A megadott rezgés kibocsátási érték a kitettség kezdő becsléséhez is használható.

△ Figyelmeztetés!

A rezgésszint az elektromos szerszám használatának megfelelően változhat, és bizonyos esetekben meghaladhatja az utasításokban megadott értéket.

Előfordulhat, hogy alábecsüli a tényleges rezgésterhelést, ha rendszeresen ilyen módon használja az elektromos szerszámot. Próbálja meg a rezgések általi terheléseket a lehető legalacsonyabban tartani. A rezgésterhelés csökkentését szolgáló intézkedés lehet például kesztyű viselése a szerszám használata közben és a munkaidő korlátozása.

Eközben az üzemelési ciklus összes részét vegye figyelembe (például azokat az időket, amikor ki van kapcsolva az elektromos szerszám, valamint azokat is, amikor be van ugyan kapcsolva, de terhelés nélkül működik).

10. Kicsomagolás

- Nyissa ki a csomagolást, és óvatosan vegye ki a készüléket.
- Távolítsa el a csomagolóanyagot, valamint a csomagolási/szállítási biztosítékokat (ha vannak).
- Ellenőrizze, hogy hiánytalan-e a szállítmány.
- Ellenőrizze a készülék és a tartozékok szállításból eredő sérüléseit. Kifogások esetén azonnal értesítse a beszállítót. Utólagos reklamációkat nem fogadjunk el.
- Lehetőség szerint a jótállási idő leteltéig őrizze meg a csomagolást.
- A használatba vétel előtt ismerje meg a készüléket a kezelési útmutatóból.
- Tartozékként, valamint kopó és pótalkatrészként csak eredeti alkatrészeket használjon. Pótalkatrészeket szakkereskedőjénél vásárolhat.
- Rendelésnél adja meg a cikkszámot, valamint a gép típusát és gyártási évét.

⚠ FIGYELMEZTETÉS!

A készülék és a csomagolóanyag nem játékszer! Ne engedje, hogy a gyermekek a műanyag zacskókkal, fóliákkal és apró részekkel játsszanak! Lenyelés és fulladás veszélye áll fenn!

11. Üzembe helyezés előtt

Figyelmeztetés!

Mielőtt bármilyen munkát végezne a készüléken, húzza ki a hálózati csatlakozóját a csatlakozóaljzatból!

Vigyázat!

A szerszám cseréje során viseljen védőkesztyűt. Ha hozzáér a cserélhető szerszámmal, sérülésveszély áll fenn.

A megmunkálandó anyagnak és a felületi lehordás kívánt mértékének megfelelően különböző cserélhető szerszámok állnak rendelkezésre.

Megjegyzés: Ne tegye le a készüléket felszerelt cserélhető szerszám (csiszolóátárcsa, keményfém fazékkorong, stb.) nélkül. Ilyenkor elgörbülhet és megsérülhet a kefékoszorú (5).

11.1 Csiszolópapírok cseréje

A csiszolóátárcsa felületét (13) tépőzáras szövet borítja, melynek révén gyorsan és egyszerűen rögzíthető rá a tépőzáras csiszolópapír (16).

- Mielőtt új csiszolópapírt (16) helyezze fel, távolítsa el a szennyeződést és a port a csiszolóátárcsáról (13), pl. ecsettel.
- Igazítsa a csiszolópapírt (16) a csiszolóátárcsára (13), pontos fedésben a széleivel. Ezt követően fektesse a csiszolópapírt a csiszolóátárcsára (13), és jól nyomja rá. Közben ügyeljen arra, hogy a csiszolópapíron (16) és a csiszolóátárcsán (13) kialakított elszívó nyílások fedésben legyenek egymással.
- Ha le akarja venni a csiszolópapírt (16), emelje meg oldalt, és húzza le a csiszolóátárcsáról (13).

11.2 Cserélhető szerszámok felszerelése/cseréje (2, 4. ábra)

⚠ **FIGYELMEZTETÉS!** Az orsó reteszelő gombját (7) csak olyankor működtesse, amikor áll a csiszolóorsó (12). Különben megsérülhet a készülék.

- Csak sík csiszolófelületű keményfém fazékkorongokat (10) használjon.
- Tisztítsa meg a csiszolóorsót (12) és a felszerelendő összes alkatrészt.
- A cserélhető szerszám befogásához és kioldásához nyomja be az orsó reteszelő gombját (7) amely reteszeli az orsót.
- A cserélhető szerszám rögzítéséhez helyezze a felvívó peremet (11) a csiszolóorsóra (12).
- Helyezze rá a kívánt cserélhető szerszámot a csiszolóorsóra (12).
- Csavarja fel a befogó anyát (14), és húzza meg a kétkörmös szerelőkulccsal (15).

MEGJEGYZÉS Ügyeljen arra, hogy a befogó anya (14) gallérja kifelé mutasson.

11.3 Por elszívásának felszerelése

Bizonyos anyagok pora, mint például az ólomtartalmú festékek, egyes fajták, ásványi anyagok és fémek károsak lehetnek az egészségre. Ezen porok érintése vagy belégzése allergiás reakciót válthat ki, és/vagy légzőszervi betegségeket okozhat a kezelő személy vagy a közelben tartózkodók számára.

Bizonyos porok, mint például a tölgy- és a bükkfa fűrészporra rákkeltőnek minősülnek, különösen akkor, ha a faanyag kezelésére szolgáló segédanyagokkal (kromát, favedő szerek) együtt fordulnak elő. Azbeszttartalmú anyagot csak szakember munkálhat meg.

- Mindig használjon por elszívására szolgáló berendezést.
- Az elektromos szerszámot vagy a porszákkal (18) vagy pedig M porosztályba tartozó porszívóval üzemeltesse.

- Gondoskodjon megfelelő szellőzésről a munkaterületen.
- Ajánlott a P2 besorolású szűrővel ellátott légzésvédelmi maszk használata.
- Kerülje el, hogy megtörjön az elszívó tömlő (19).

A megmunkálandó anyagra vonatkozóan vegye figyelembe az adott országban érvényes előírásokat.

- Dugja rá az elszívó tömlő (19) bemeneti oldalát az elszívócsoncra (8).
- Ezt követően kösse össze az elszívó tömlő (19) kimeneti oldalát a porzsákkal (18). Dugja bele az elszívó tömlő (19) kimeneti oldalát a porzsák elszívócsonkjába (18), míg a helyére nem pattan az elszívó tömlő (19) két nyomógombja.
- Az elszívó tömlő (19) leszereléséhez először nyomja be az elszívó tömlő (19) két oldalán található nyomógombokat. Ezután húzza le az elszívó tömlőt (19) az elszívócsoncra (8).

11.4 Külső elszívás adapterének felszerelése

- Szükség esetén dugja rá a por elszívására szolgáló adaptert az elszívócsoncra.
- Csatlakoztasson megfelelő tanúsítvánnyal rendelkező, por elszívására szolgáló berendezést.

MEGJEGYZÉS: Ha fát vagy olyan anyagot munkál meg, mely egészségre veszélyes port képez, csatlakoztassa a készüléket megfelelő, bevizsgált elszívó szerkezetre.

11.5 A kiegészítő fogantyú beállítása

A kiegészítő fogantyú (9) dőlése állítható. Ez arra szolgál, hogy bizonyos alkalmazások esetén kedvezőbb legyen a készüléket vezető kar helyzete (például szegélyek közelében végzett csiszolás során).

- Oldja ki mindkét szárnyas csavart, és billentse a kiegészítő fogantyút a kívánt munkavégzési helyzetbe.
- Ismét húzza meg a szárnyas csavarokat.

12. Munkavégzési utasítások

⚠ Figyelem!

Az üzembe helyezés előtt feltétlenül szerelje össze teljesen a készüléket!

⚠ FIGYELMEZTETÉS!

Mielőtt bármilyen munkát végezne a készüléken, húzza ki a hálózati csatlakozóját a csatlakozóaljzatból!

Mielőtt letenné a készüléket, várja meg, amíg leáll.

A lehardási teljesítmény és a felületi minőség jórészt a választott csiszoló szerszámtól, a kiválasztott fordulat-szám-fokozattól és a rányom erejétől függ.

Csak kifogástalan csiszoló szerszámokkal érhető el jó csiszolási teljesítmény, ami kíméli a készüléket is.

12.1 Csiszolás

- **Munkavégzés közben mindig két kézzel tartsa a készüléket, és álljon stabilan a lábán.** Két kézzel biztonságban lehet vezetni a készüléket.
- Csatlakoztassa a készüléket a rendelkezésre álló elszívó rendszerre (saját vagy külső elszívóra).
- **Külső elszívás esetén:** Lehetőleg távoli lekapcsolással vagy start/stop automatikával üzemeltesse az elszívót. Az elszívó automatikusan bekapcsol, és késleltetve kapcsol ki, hogy eltávolítsa a maradék port a szívótömlőből.
- Kapcsolja be a készüléket. A csiszolóeszközt teljes felületével fektesse rá a megmunkálni kívánt felületre. Mérsékelt erővel nyomja rá, és így mozgassa a munkadarabon.
- Ügyeljen arra, hogy egyenletes legyen a rányomás ereje, mert ezzel őrizhető meg a cserélhető szerszámok élettartama.
- Ha túlzott mértékben fokozza a rányomási erőt, az nem jár magasabb lehardási teljesítménnyel, hanem pusztán a készülék és a cserélhető szerszám nagyobb mértékű kopását okozza.
- Emelje fel a készüléket a felületről.
- **Saját elszívás esetén:** Hagyja járni néhány percig az elektromos szerszámot, hogy eltávolítsa a maradék port az elszívó tömlőből (19).

12.2 Szegélyek közelében végzett csiszolás (5, 6. ábra)

A szegélyek közelében végzett csiszoláshoz eltávolítható a védő és elszívó burkolat (4) egyik burkolati idoma (6). Ezáltal az alkalmazott cserélhető szerszám közelebb tud kerülni a padló, a fal vagy a plafon széléhez, illetve a helyszínen adott tárgyakhoz, például a csövekhez. Ennek köszönhetően precízen megmunkálhatók a határoló felületek.

Ilyen jellegű munkák esetén számoljon nagyobb mértékű porképződéssel, mert a védő és elszívó burkolat (4) ilyenkor nem záródik teljesen.

- Húzza ki előre felé a burkolati idomot (6) a védő és elszívó burkolatból (4).
- Végezze el a szegélyhez közeli felületek megmunkálását.
- Dugja rá ismét a burkolati idomot (6) az elszívó burkolatra (4), míg a helyére nem kattan.

13. Kezelés

 A szerszám forgásiránya!

13.1 Bekapcsolás

A készülék bekapcsolásához tolja előre a be-/kikapcsolót (1).

A be-/kikapcsoló (1) rögzítéséhez nyomja előre a be-/kikapcsoló (1) elejét, míg a helyére nem kattant.

13.2 Kikapcsolás

Az elektromos szerszám kikapcsolásához engedje el a be-/kikapcsoló gombot (1).

Ha reteszelve van, nyomja meg röviden a be-/kikapcsoló (1) hátsó részét, majd engedje el.

13.3 Fordulatszám beállítás

A munka megkezdése előtt állítsa be a használatnak megfelelő fordulatszámot. A durva csiszolási munkálatokhoz alacsonyabb fordulatszámot használjon, a finom munkálatokhoz növelje a fordulatszámot.

- A fordulatszám a gombok (2) megnyomásával állítható.
- A fordulatszám növeléséhez nyomja meg a + gombot (2).
- A fordulatszám csökkentéséhez nyomja meg a – gombot (2).

MEGJEGYZÉS: A cserélhető szerszám a kikapcsolás után egy ideig még forog. Mielőtt leteszi a készüléket, várja meg, amíg leáll a cserélhető szerszám.

14. Elektromos csatlakoztatás

A telepített villanymotor üzemkész állapotban van csatlakoztatva. A csatlakoztatás megfelel a vonatkozó VDE és DIN előírásoknak.

Az ügyfél által biztosított hálózati csatlakozásnak, valamint az alkalmazott hosszabbító vezetéknek meg kell felelnie ezen előírásoknak.

Sérült elektromos csatlakozóvezetékek

Az elektromos csatlakozóvezetéseken gyakran sérült a szigetelés.

Ennek okai a következők:

- Megnyomódások, ha a csatlakozóvezetéseket ablak- vagy ajtónyílásokon vezeteti át.
- Megtörések, amikor szakszerűtlenül vezetik vagy rögzítik a csatlakozóvezetékét.

- Elnyíródások, amikor áthajtanak a csatlakozóvezeteken.
- A szigetelés sérülései, amikor a vezetékét kirántják a konnektorból.
- Repedések a szigetelés előregedése miatt.

Az ilyen sérült elektromos csatlakozóvezetékek nem használhatók, és a szigetelés sérülései miatt életveszélyesek.

Rendszeresen ellenőrizze az elektromos csatlakozóvezetékek sérüléseit. Ügyeljen arra, hogy a csatlakozóvezeték az ellenőrzéskor ne legyen az áramhálózatra csatlakoztatva.

Az elektromos csatlakozóvezetékeknek meg kell felelniük a vonatkozó VDE- és DIN-előírásoknak. Csak azonos jelölésű csatlakozó vezetékeket használjon.

A csatlakozókábelen kötelező a nyomtatott típusmegnevezés megléte.

Egyfázisú váltóáramú motor esetén a magas (3000 watt feletti) indítási árammal rendelkező gépekhez C 16A vagy K 16A biztosíték használatát javasoljuk!

15. Tisztítás és karbantartás

⚠ FIGYELMEZTETÉS!

A készüléken végzendő minden munkálat előtt kapcsolja ki a készüléket, és húzza ki a hálózati csatlakozót.

- A védőberendezéseket, levegőnyílásokat és a motorházat tartsa portól és szennyeződéstől mentesen, amennyire csak lehetséges. A készüléket törölje le tiszta ronggyal, vagy fúvassa ki alacsony nyomású sűrített levegővel.
- Azt javasoljuk, hogy a készüléket minden használat után tisztítsa meg.
- Rendszeresen tisztítsa meg a készüléket egy nedves ruhával és egy kis kenőszappannal. Ne használjon tisztító- vagy oldószereket, mivel ezek kikezdhetik a készülék műanyag alkatrészeit. Ügyeljen arra, hogy ne juthasson víz a készülék belsejébe. Az elektromos készülékbe hatoló víz növeli az áramütés kockázatát.

A készülék belsejében nincs más olyan alkatrész, amelyet karban kellene tartani.

A porzsák ürítése

A por elszívásának optimális teljesítménye azzal biztosítható, ha időben üríti a porzsákot (18).

- Nyissa ki a porzsák (18) cipzárját.
- Rázza ki a porzsákot (18) megfelelő hulladéktároló fölé.

Szervizinformációk

Vegye figyelembe, hogy ennél a terméknél a következő alkatrészek használati vagy természetes kopásnak kitett elemek, illetve a következő alkatrészekre használati anyagokként van szükség.

Kopásnak kitett alkatrészek*: Szénkefék, kapcsolók

* nem szerepel kötelezően a szállított elemek között!

Csatlakoztatások és javítások

A csatlakoztatásokat és az elektromos szerelvényen végzett javításokat csak villanyszerelő hajthatja végre.

Információ kérése esetén a következő adatokat adja meg:

- A motor áramneme
- A gép típusablájának adatai

Pótalkatrészeket és tartozékokat szervizközpontunktól vásárolhat. Ehhez szkennelje be a címlapon található QR-kódot.

16. Tárolás

Sötét, száraz és fagymentes, valamint gyermekek számára nem hozzáférhető helyen tárolja a készüléket és tartozékait. Az optimális tárolási hőmérséklet 5 °C és 30 °C között van. A szerszámot az eredeti csomagolásában tárolja. Letakarással védje a szerszámot a portól és a nedvességtől. A kezelési útmutatót a szerszám mellett tárolja.

17. Ártalmatlanítás és újrahasznosítás



A készülék olyan csomagolásban található, amely megakadályozza a szállítás közbeni sérüléseket. Ez a csomagolás nyersanyag, így újra felhasználható vagy a nyersanyag-körforgásba visszaforgatható.

A készülék és annak tartozékai különböző anyagokból állnak, pl. fémből és műanyagokból. A hibás alkotóelemeket juttassa el az újrahasznosító helyekre. Érdeklődjön a szakkereskedésben vagy a helyi önkormányzatnál!

Ne dobja a használt berendezéseket a háztartási hulladékba!



Ez a szimbólum arra hívja fel a figyelmet, hogy a terméket az elektromos és elektronikus berendezések hulladékairól szóló irányelv (2012/19/EU) és a nemzeti törvények értelmében nem szabad a háztartási hulladékba dobni. Ezt a terméket egy erre alkalmas gyűjtőhelyen kell leadni. Ez történhet például egy hasonló termék vásárlásakor történő leadással vagy egy elektromos és elektronikus berendezések hulladékait újrahasznosító hivatalos gyűjtőhelyen történő leadással. A használt berendezések szakszerűtlen kezelése a használt elektromos és elektronikai berendezésekben gyakran megtalálható potenciálisan veszélyes anyagok miatt negatív hatással lehet a környezetre és az emberek egészségére. Ezen termék szakszerű ártalmatlanításával ráadásul a természeti erőforrások hatékony használatához is hozzájárul. A használt berendezések gyűjtőhelyeivel kapcsolatban a városvezetésnél, a helyi közterület-fenntartónál, az elektromos és elektronikus berendezések hivatalos gyűjtőhelyén vagy a hulladékszállító vállalatnál érdeklődhet.





18. Hibaelhárítás

A következő táblázat bemutatja a hibák tüneteit, és ismerteti azok elhárításának módját arra az esetre, ha az Ön által vásárolt gép nem működne megfelelően. Ha a problémát ezzel nem sikerül lokalizálni és orvosolni, forduljon az illetékes szervizhez.

Üzemzavar	Lehetséges ok	Megoldás
Nem indul el az elektromos szerszám	Megszakadt az áramellátás	Egy másik elektromos szerszám csatlakoztatásával ellenőrizze az áramellátást
	Hibás a hálózati kábel vagy a csatlakozódugó	Villamossági szakemberrel ellenőriztesse
	Az elektromos szerszám egyéb elektromos hibája	Villamossági szakemberrel ellenőriztesse
Az elektromos szerszám nem éri el a teljes teljesítményt	Túl hosszú és/vagy túl alacsony keresztmetszetű a hosszabbító kábel	Megengedett hosszúságú és/vagy keresztmetszetű hosszabbító kábelt használjon
	Túl alacsony az áramellátás (pl. generátor) feszültsége	Csatlakoztassa megfelelő áramellátásra az elektromos szerszámot
Rossz munkavégzési eredmény	Elkopott a használati szerszám	Cseréltesse ki a használati szerszámot
	Elkopott a csiszolólap	Cseréltesse ki a csiszolólapot
Erős porképződés	Elkopott a kefeszegély	Cserélje ki a kefeszegélyt
	Nincs csatlakoztatva/bekapcsolva a porszívás	Csatlakoztassa/kapcsolja be a porszívást

Objaśnienie symboli na urządzeniu

Zastosowanie symboli w niniejszym podręczniku ma za zadanie zwrócić uwagę na możliwe ryzyka. Symbole bezpieczeństwa i ich objaśnienia muszą być dokładnie zrozumiane. Same ostrzeżenia nie powodują usunięcia ryzyka i nie mogą zastąpić prawidłowych środków ochrony przed wypadkami.

	<p>Ostrzeżenie - W celu zmniejszenia ryzyka obrażeń należy przeczytać instrukcję obsługi.</p>
	<p>Nosić nauszники ochronne. Hałas może powodować utratę słuchu.</p>
	<p>Nosić maskę przeciwpyłową. Podczas obróbki drewna oraz innych materiałów może powstawać pył szkodliwy dla zdrowia. Nie wolno poddawać obróbce materiałów zawierających azbest!</p>
	<p>Stosować okulary ochronne. Powstające w trakcie pracy iskry lub wyrzucane przez urządzenie odłamki, wióry i pyły mogą się przyczynić do utraty widoczności.</p>
<p>Δ Uwaga!</p>	<p>Miejsca w niniejszej instrukcji obsługi, które dotyczą bezpieczeństwa użytkownika, zostały oznaczone następującym znakiem.</p>
	<p>Klasa ochronności II</p>

Spis treści:	Strona:
1. Wprowadzenie	78
2. Opis urządzenia (rys. 1).....	78
3. Zakres dostawy	78
4. Użytkowanie zgodne z przeznaczeniem	79
5. Ogólne wskazówki dotyczące bezpieczeństwa	79
6. Wskazówki dotyczące bezpieczeństwa dla wszystkich zastosowań	81
7. Dodatkowe wskazówki dotyczące bezpieczeństwa.....	83
8. Ryzyka szczątkowe	84
9. Dane techniczne	84
10. Rozpakowanie	85
11. Przed uruchomieniem.....	85
12. Wskazówki dotyczące pracy	86
13. Obsługa	87
14. Przyłącze elektryczne	87
15. Czyszczenie i konserwacja	88
16. Przechowywanie.....	88
17. Utylizacja i ponowne wykorzystanie	89
18. Pomoc dotycząca usterek	90

1. Wprowadzenie

Producent:

scheppach
 Fabrikation von Holzbearbeitungsmaschinen GmbH
 Günzburger Straße 69
 D-89335 Ichenhausen

Szanowny Kliencie,

Życzymy dużo satysfakcji i powodzenia podczas pracy z nowym urządzeniem.

Wskazówka:

Zgodnie z obowiązującą ustawą o odpowiedzialności cywilnej za produkt, producent nie odpowiada za szkody powstałe przy tym urządzeniu lub przez to urządzenie w przypadku:

- nieprawidłowej obsługi,
- Nieprzestrzeganie instrukcji obsługi,
- Naprawy wykonywane przez osoby trzecie, nieautoryzowanych specjalistów
- Montaż i wymiana nieoryginalnych części zamiennych
- użytkowania niezgodnego z przeznaczeniem
- Awarie instalacji elektrycznej w przypadku nieprzestrzegania przepisów elektrycznych oraz postanowień VDE 0100, DIN 57113 / VDE 0113

Przestrzegać:

Przed przystąpieniem do montażu i uruchomienia przeczytać cały tekst instrukcji obsługi.

Instrukcja obsługi ma na celu ułatwienie zapoznania się z urządzeniem i wykorzystania możliwości użytkowania go zgodnie z przeznaczeniem.

Instrukcja obsługi zawiera ważne wskazówki dotyczące bezpiecznej, fachowej i ekonomicznej pracy z niniejszym urządzeniem oraz sposobu unikania zagrożeń, oszczędności kosztów napraw, redukcji czasów przestoju i zwiększenia niezawodności i trwałości urządzenia.

Dodatkowo oprócz zasad bezpieczeństwa zawartych w niniejszej instrukcji obsługi należy przestrzegać przepisów danego kraju obowiązujących dla eksploatacji urządzenia.

Instrukcję obsługi przechowywać przy urządzeniu, w torebce plastikowej chroniącej przed zanieczyszczeniem i wilgocią. Każda osoba obsługująca musi przeczytać ją przed przystąpieniem do pracy i dokładnie jej przestrzegać.

Przy urządzeniu mogą pracować wyłącznie osoby, które zostały przeszkolone w zakresie użytkowania urządzenia i poinstruowane o związanych z tym zagrożeniach.

Przestrzegać ustawowego wieku minimalnego.

Oprócz wskazówek dotyczących bezpieczeństwa zawartych w niniejszej instrukcji obsługi i specjalnych przepisów danego kraju należy przestrzegać ogólnie uznanych zasad technicznych dotyczących eksploatacji maszyn o tej samej budowie.

Nie ponosimy odpowiedzialności za wypadki ani szkody powstałe wskutek nieprzestrzegania niniejszej instrukcji oraz wskazówek dotyczących bezpieczeństwa.

2. Opis urządzenia (rys. 1)

1. Włacznik/wyłącznik
2. Przyciski do ustawiania prędkości obrotowej (+/-)
3. Śruby skrzydełkowe dla dodatkowej regulacji uchwytu
4. Pokrywa ochronna i odsysająca
5. Korona szcztoki
6. Segment pokrywy
7. Przycisk blokady wrzeciona
8. Króciec odsysający
9. Uchwyt dodatkowy
10. Ściernica z węglika wolframu
11. Kołnierz montażowy
12. Wrzeciono szlifierskie
13. Dysk szlifierski
14. Nakrętka mocująca
15. Klucz montażowy dwuotworowy
16. Papier ścierny
17. Adapter (odsysanie pyłu)
18. Worek na pył
19. Wąż odsysający

3. Zakres dostawy

- 1 system wykończeniowy do ścian/podłóg i sufitów
- Wąż ssący 1m (z możliwością przedłużenia do 3,5m)
- 1 worek na pył (25 L)
- 1 adapter (odsysanie pyłu)
- 6x papier ścierny (2x 40 - 80 - 120 każdy)
- 1 ściernica z węglika wolframu (YG8)
- 1 klucz montażowy dwuotworowy
- 1 instrukcja eksploatacji

4. Użytkowanie zgodne z przeznaczeniem

Użytkowanie tego narzędzia elektrycznego zgodnie z przeznaczeniem obejmuje następujące czynności:

- szlifowanie powłok na sucho.
- usuwanie resztek farb, tapet i kleju.
- usuwanie kleju do płytek i suchych resztek kleju do wykładzin z twardych podłoży (twardy tynk, beton).
- szlifowanie i wygładzanie na sucho betonu, tynku i jastrychu.
- perforowanie tapet na twardych powierzchniach.
- szlifowanie szpachlowanej płyty gipsowo-kartonowej.
- wygładzanie przejść szalunkowych i szorstkich powierzchni betonowych.
- szlifowanie na sucho ścian i sufitów wewnątrz i na zewnątrz budynków.
- szlifowanie powierzchni metali, kamienia i drewna na sucho.

Maszynę wolno użytkować wyłącznie zgodnie z jej przeznaczeniem. Każde użycie wykraczające poza to jest niezgodne z przeznaczeniem. Za wynikające z tego szkody i obrażenia wszelkiego rodzaju odpowiada użytkownik/operator, a nie producent.

Do zgodnego z przeznaczeniem wykorzystywania zalicza się również przestrzeganie wskazówek dotyczących bezpieczeństwa, a także instrukcji montażu i wskazówek dot. eksploatacji, zawartych w instrukcji obsługi.

Osoby obsługujące i konserwujące maszynę muszą dobrze znać jej działanie oraz zostać poinformowane o ewentualnych zagrożeniach.

Ponadto należy jak najdokładniej przestrzegać obowiązujących przepisów dotyczących zapobiegania nieszczęśliwym wypadkom.

Podobnie zaleca się przestrzeganie wszelkich innych ogólnych zasad z dziedziny medycyny pracy i bezpieczeństwa technicznego. Samowolne modyfikacje maszyny wykluczają odpowiedzialność producenta za spowodowane tym szkody.

Maszynę wolno użytkować wyłącznie z oryginalnymi częściami i oryginalnym wyposażeniem producenta.

Przestrzegać wskazówek producenta dotyczących bezpieczeństwa, pracy i konserwacji oraz wymiarów podanych w rozdziale Dane Techniczne.

Należy pamiętać, że zgodnie z przeznaczeniem nasze urządzenia nie zostały skonstruowane do użytku komercyjnego, rzemieślniczego lub przemysłowego. Nie ponosimy odpowiedzialności w przypadku, gdy urządzenie jest stosowane w zakładach komercyjnych, rzemieślniczych i przemysłowych oraz do podobnych działalności.

Urządzenie jest przeznaczone do użytkowania przez osoby dorosłe. Młodzież powyżej 16 roku życia może używać urządzenia tylko pod nadzorem. Producent nie ponosi odpowiedzialności za szkody spowodowane użytkowaniem niezgodnym z przeznaczeniem lub nieprawidłową obsługą urządzenia.

5. Ogólne wskazówki dotyczące bezpieczeństwa

⚠ OSTRZEŻENIE Należy przeczytać wszystkie wskazówki dotyczące bezpieczeństwa i instrukcje oraz przestudiować wszystkie ilustracje i parametry techniczne dostarczone wraz z niniejszym narzędziem elektrycznym.

Nieprzestrzeganie poniższych wskazówek bezpieczeństwa i instrukcji może doprowadzić do porażenia prądem, pożaru i/lub poważnych obrażeń.

Przechowywać na przyszłość wszystkie wskazówki dotyczące bezpieczeństwa i instrukcje.

Używany we wskazówkach bezpieczeństwa termin „narzędzie elektryczne” odnosi się do narzędzi elektrycznych zasilanych z sieci (za pomocą kabla zasilającego) oraz do narzędzi elektrycznych zasilanych za pomocą akumulatora (bez kabla zasilającego).

- 1) **Bezpieczeństwo w miejscu pracy**
 - a) **Utrzymywać obszar roboczy w czystości i zapewnić dobre oświetlenie.** Nieporządek i brak oświetlenia obszaru roboczego może prowadzić do wypadków.
 - b) **Nie pracować z narzędziem elektrycznym w otoczeniu zagrożonym wybuchem, w którym znajdują się palne płyny, gazy lub pyły.** Narzędzia elektryczne wytwarzają iskry, które mogą spowodować zapłon pyłu lub oparów.
 - c) **Nie dopuszczać, aby dzieci i inne osoby zbliżyły się do obszaru roboczego podczas używania narzędzia elektrycznego.** W chwili nieuwagi można łatwo stracić kontrolę nad urządzeniem.

2) Bezpieczeństwo elektryczne

- a) **Wtyczka przyłączeniowa narzędzia elektrycznego musi pasować do gniazda. Wtyczki nie wolno w żaden sposób modyfikować. Nie używać żadnych przejściówek z uziemnionymi narzędziami elektrycznymi.** Niemodyfikowane wtyczki i odpowiednie gniazda zmniejszają ryzyko porażenia prądem.
- b) **Unikać kontaktu fizycznego z uziemionymi powierzchniowymi, takimi jak rury, grzejniki, piece i lodówki.** Ryzyko porażenia prądem zwiększa się, jeśli ciało użytkownika jest uziemione.
- c) **Nie wystawiać narzędzi elektrycznych na deszcz i wilgoć.** Przedostanie się wody do urządzenia elektrycznego zwiększa ryzyko porażenia prądem.
- d) **Nie wykorzystywać kabla niezgodnie z przeznaczeniem w celu przenoszenia, zawieszania narzędzia elektrycznego lub w celu wyjęcia wtyczki z gniazda. Kabel przechowywać z dala od gorąca, oleju, ostrych krawędzi lub ruchomych części urządzeń.** Uszkodzone lub splątane kable zwiększają ryzyko porażenia prądem.
- e) **W przypadku pracy z narzędziem elektrycznym na wolnym powietrzu, używać wyłącznic przedłużaczy dopuszczonych również do pracy w warunkach zewnętrznych.** Zastosowanie kabla przedłużającego przystosowanego do warunków zewnętrznych zmniejsza ryzyko porażenia prądem.
- f) **Jeżeli użycie narzędzia elektrycznego w wilgotnym otoczeniu jest nieuniknione, używać wyłącznika ochronnego prądowego.** Zastosowanie wyłącznika ochronnego prądowego zmniejsza ryzyko porażenia prądem.

3) Bezpieczeństwo osób

- a) **Podczas pracy z narzędziem elektrycznym należy być zawsze ostrożnym, zwracać uwagę na wykonywane czynności i zachowywać zdrowy rozsądek. Nie używać narzędzia elektrycznego w stanie zmęczenia lub też będąc pod wpływem narkotyków, alkoholu lub leków.** Chwila nieuwagi podczas używania narzędzia elektrycznego może spowodować poważne obrażenia.
- b) **Stosować osobiste wyposażenie ochronne i nosić zawsze okulary ochronne.** Stosowanie środków ochrony indywidualnej, jak maska przeciwpyłowa, antypoślizgowe obuwie ochronne, kask lub nauszники ochronne, w zależności od rodzaju i zastosowania narzędzia elektrycznego, zmniejsza ryzyko odniesienia obrażeń.

- c) **Nie dopuszczać do niezamierzonego uruchomienia. Przed podłączeniem do zasilania, podnoszeniem lub przenoszeniem upewnić się, że narzędzie elektryczne jest wyłączone.** Trzymanie palca na włączniku podczas przenoszenia narzędzia elektrycznego lub podłączanie już włączanego urządzenia do zasilania może prowadzić do wypadków.
- d) **Przed włączeniem narzędzia elektrycznego usunąć narzędzia nastawcze lub klucze płaskie.** Narzędzie lub klucz znajdujące się w obracającej się części urządzenia może prowadzić do powstania obrażeń.
- e) **Unikać nietypowej pozycji ciała. Zadbać o stabilną pozycję i zachowanie równowagi w każdej chwili.** Pozwala to na lepszą kontrolę narzędzia elektrycznego w niespodziewanych sytuacjach.
- f) **Nosić odpowiednią odzież. Podczas pracy nie nosić luźnej odzieży i biżuterii. Włosy, odzież i rękawice trzymać z dala od części ruchomych.** Luźna odzież, biżuteria lub długie włosy mogą zostać pochwycone przez części ruchome.
- g) **Jeżeli istnieje możliwość zamontowania urządzeń odsysających i odpylających, upewnić się, że są one podłączone i mogą być prawidłowo używane.** Zastosowanie odsysania pyłu może zmniejszyć zagrożenia spowodowane przez pył.
- h) **Przestrzegamy przed złudnym poczuciem bezpieczeństwa i ignorowaniem zasad bezpieczeństwa dla narzędzi elektrycznych, również gdy użytkownik w wyniku wielokrotnego użycia jest zaznajomiony z obsługą narzędzia elektrycznego.** Brak czujności może w ułamku sekundy doprowadzić do powstania ciężkich obrażeń.

4) Zastosowanie i obsługa narzędzia elektrycznego

- a) **Nie przeciążać narzędzia elektrycznego. Używać narzędzia elektrycznego przeznaczonego do danej pracy.** Odpowiednie narzędzie elektryczne umożliwi lepszą i bezpieczniejszą pracę w podanym zakresie mocy.
- b) **Nie używać narzędzia elektrycznego, którego włącznik jest uszkodzony.** Narzędzie elektryczne, którego nie da się już włączać lub wyłączać, jest niebezpieczne i musi zostać naprawione.

- c) **Przed przeprowadzeniem ustawień, wymianą części wyposażenia lub odstawieniem urządzenia wyciągnąć wtyczkę z gniazda.** Ten środek ostrożności zapobiega niezamierzonemu uruchomieniu narzędzia elektrycznego.
 - d) **Nie używane narzędzia elektryczne przechowywać poza zasięgiem dzieci. Nie zezwalać na używanie urządzenia osobom, które nie są zaznajomione z jego działaniem lub nie przeczytały niniejszych instrukcji.** Narzędzia elektryczne stanowią zagrożenie, jeśli są używane przez niedoświadczonych osoby.
 - e) **Należy dbać o narzędzia elektryczne. Kontrolować, czy części ruchome działają prawidłowo i nie zacinają się, czy części nie są pęknięte lub uszkodzone w sposób wpływający negatywnie na działanie narzędzia elektrycznego. Przed zastosowaniem urządzenia zapewnić naprawę uszkodzonych części.** Wiele wypadków jest spowodowanych nieprawidłową konserwacją narzędzi elektrycznych.
 - f) **Narzędzia tnące muszą być ostre i utrzymywane w stanie czystości.** Starannie konserwowane narzędzia tnące z krawędziami tnącymi rzadziej się zacinają i są łatwiejsze w obsłudze.
 - g) **Używać narzędzi elektrycznych, akcesoriów, narzędzi roboczych itd. zgodnie z niniejszymi instrukcjami. Uwzględnić warunki pracy i wykonywane czynności.** Używanie narzędzia elektrycznego do zastosowań innych, niż przewidziane, może prowadzić do niebezpiecznych sytuacji.
 - h) **Powierzchnie uchwytu utrzymywać w stanie suchym, czystym i wolnym od oleju i smaru.** Śliskie uchwyty i powierzchnie chwytowe nie pozwalają na bezpieczne trzymanie elektronarzędzia i kontrolę nad nim w nieoczekiwanych sytuacjach.
- 5) Serwis**
- a) **Naprawę narzędzia elektrycznego może wykonywać wyłącznie wykwalifikowany personel i tylko przy użyciu oryginalnych części zamiennej.** Zapewnia to bezpieczeństwo dalszej pracy narzędzia elektrycznego.

6. Wskazówki dotyczące bezpieczeństwa dla wszystkich zastosowań

Wspólne wskazówki bezpieczeństwa dotyczące szlifowania i szlifowania papierem ściernym:

- a) Niniejsze narzędzie elektryczne należy stosować jako szlifierkę i szlifierkę z papierem ściernym. Należy przestrzegać wszystkich wskazówek dotyczących bezpieczeństwa, instrukcje oraz przedstawić wszystkie ilustracje i dane dostarczone wraz z urządzeniem. Nieprzestrzeganie poniższych instrukcji może prowadzić do porażenia prądem, pożaru i/lub poważnych obrażeń ciała.
- b) Niniejsze narzędzie elektryczne nie jest przeznaczone do prac z użyciem szczotek drucianych, polerowania ani cięcia. Zastosowanie narzędzia elektrycznego do celów, do których nie jest ono przewidziane, może spowodować zagrożenia i obrażenia ciała.
- c) Nie stosować akcesoriów, które nie są przewidziane i zalecane przez producenta specjalnie do tego narzędzia elektrycznego. Nawet jeżeli osprzęt ten da się zamocować na narzędziu elektrycznym, nie gwarantuje to bezpiecznego użycia.
- d) Dopuszczalna prędkość obrotowa narzędzia roboczego musi być co najmniej równa maksymalnej prędkości obrotowej podanej na elektronarzędziu. Akcesoria obracające się z prędkością większą niż dopuszczalna mogą się złamać lub zostać wyrzucone.
- e) Średnica zewnętrzna i grubość narzędzia roboczego muszą odpowiadać wymiarom narzędzia elektrycznego. Narzędzia robocze o niewłaściwych wymiarach nie mogą być dostatecznie ostrożnie ani kontrolowane.
- f) Narzędzia robocze z wkładem gwintowym muszą być ściśle dopasowane do gwintu wrzeciona szlifierskiego. W narzędziach roboczych montowanych kołnierzo średnica otworu narzędzia roboczego musi pasować do średnicy mocowania kołnierza. Narzędzia robocze, których nie można zamontować dokładnie do narzędzia elektrycznego, obracają się nierównomiernie, powodują silne wibracje i mogą doprowadzić do utraty kontroli.
- g) Nie stosować uszkodzonych narzędzi roboczych. Przed każdym użyciem należy sprawdzić narzędzia robocze, np. tarcze szlifierskie pod kątem odprysków i pęknięć, dyski szlifierskie pod kątem pęknięć, starcia lub nadmiernego zużycia.

Jeżeli narzędzie elektryczne lub narzędzie robocze upadnie, należy sprawdzić, czy nie uległo ono uszkodzeniu lub użyć innego, nieuszkodzonego narzędzia. Po sprawdzeniu i założeniu narzędzia roboczego należy włączyć urządzenie przez jedną minutę na najwyższych obrotach, zwracając przy tym uwagę, by osoba obsługująca i osoby postronne znajdujące się w pobliżu znalazły się poza strefą obracającego się narzędzia. Uszkodzone narzędzia robocze łamią się zazwyczaj w tym czasie próbnym.

- h) Nosić środki ochrony indywidualnej. W zależności od zastosowania nosić maskę zasłaniającą całą twarz, ochronę oczu lub okulary ochronne. Jeśli to konieczne, nosić maskę przeciwpyłową, nauszники ochronne, rękawice ochronne lub specjalny fartuch chroniący przed małymi cząstkami ściernymi i cząstkami materiału. Chronić oczy przed wyrzucanymi ciałami obcymi, powstającymi podczas różnych zastosowań. Maskę przeciwpyłową lub chroniącą drogi oddechowe musi filtrować powstający podczas pracy pył. Dłuższe wystawienie na działanie hałasu może doprowadzić do utraty słuchu.
- i) Zapewnić, by osoby postronne znajdowały się w bezpiecznej odległości od obszaru roboczego. Każdy, kto wchodzi w obszar roboczy, musi nosić środki ochrony indywidualnej. Odlamki elementu obrabianego lub złamanych narzędzi roboczych mogą zostać wyrzucone i spowodować obrażenia ciała również poza bezpośrednim obszarem roboczym.
- j) Podczas wykonywania czynności, przy których narzędzie robocze może natrafić na ukryte przewody prądowe lub kabel zasilający, należy trzymać narzędzie elektryczne za izolowane powierzchnie chwytowe. Kontakt z przewodem pod napięciem może spowodować, że również metalowe części urządzenia znajdują się pod napięciem, i doprowadzić do porażenia prądem.
- k) Kabel zasilający trzymać z dala od obracających się narzędzi roboczych. W przypadku utraty kontroli nad urządzeniem, kabel zasilający może zostać przecięty lub wciągnięty, a dłoń lub cała ręka mogą dostać się w obracające się narzędzie robocze.
- l) Nigdy nie wolno odkładać narzędzia elektrycznego przed całkowitym zatrzymaniem się narzędzia roboczego. Obracające się narzędzie robocze może wejść w kontakt z powierzchnią, na którą jest odkładane, co może doprowadzić do utraty kontroli nad narzędziem elektrycznym.

- m) Nie wolno przenosić narzędzia elektrycznego znajdującego się w ruchu. Przypadkowy kontakt ubrania z obracającym się narzędziem roboczym może spowodować jego wciągnięcie i wkręcenie się narzędzia roboczego w ciało osoby obsługującej.
- n) Regularnie czyścić szczelinę wentylacyjną narzędzia elektrycznego. Dmuchawa silnika wciąga pył do wnętrza obudowy, przy czym nadmierne gromadzenie metalowych wiórów może spowodować zagrożenie porażenia prądem.
- o) Nie używać narzędzia elektrycznego w pobliżu materiałów palnych. Iskry mogą spowodować ich zapłon.
- p) Nie używać narzędzi roboczych, które wymagają płynnych środków chłodzących. Użycie wody lub innych płynnych środków chłodzących może doprowadzić do porażenia prądem.

Odrzut i odpowiednie wskazówki dotyczące bezpieczeństwa

Odrzut jest nagłą reakcją urządzenia spowodowaną zahaczeniem lub zablokowaniem obracającego się narzędzia roboczego, takiego jak tarcza szlifierska, dysk szlifierski, szczotka druciana itd. Zahaczenie lub zablokowanie powoduje nagle zatrzymanie obracającego się narzędzia roboczego. Niekontrolowane narzędzie elektryczne zostanie przez to szarpnięte w kierunku przeciwnym do kierunku obrotu narzędzia roboczego.

Jeżeli na przykład tarcza szlifierska zakleszczy lub zablokuje się w obrabianym detalu, zanurzona w materiale krawędź tarczy szlifierskiej może się zablokować, co może spowodować wyrwanie tarczy szlifierskiej lub odrzut. Tarcza szlifierska porusza się wówczas w kierunku do lub od osoby pracującej, w zależności od kierunku obrotów tarczy w miejscu zablokowania. Tarcze szlifierskie mogą przy tym również pękać.

Odrzut jest następstwem niewłaściwego lub nieprawidłowego użycia narzędzia elektrycznego. Można go uniknąć przez zachowanie opisanych poniżej odpowiednich środków ostrożności.

- a) Narzędzie elektryczne trzymać mocno oburącz, a ciało i ramiona ustawić w pozycji umożliwiającej przejęcie sił odrzutu. Zawsze stosować dodatkowy uchwyt (jeśli występuje), aby zapewnić jak największą kontrolę nad siłą odrzutu lub momentem reakcji podczas procesu uruchamiania. Operator jest w stanie opanować siły odrzutu lub siły reakcji zachowując odpowiednio środki ostrożności.

- b) Nigdy nie zbliżać rąk do obracających się narzędzi roboczych. W wyniku odrzutu narzędzie robocze może trafić w rękę osoby obsługującej.
- c) Należy utrzymywać ciało poza obszarem, w którym podczas odrzutu może poruszać się narzędzie elektryczne. Odrzut porusza narzędziem elektrycznym w kierunku przeciwnym do kierunku obrotu tarczy szlifierskiej w miejscu blokowania.
- d) Szczególną ostrożność należy zachować podczas obróbki narożników, ostrych krawędzi itd. Nie dopuszcza do tego, aby narzędzia robocze odbijały się od obrabianego przedmiotu lub zakleszczały się w nim. Obracające się narzędzie robocze podczas obróbki narożników, ostrych krawędzi lub gdy zostanie odbite ma tendencję do blokowania się. Powoduje to utratę kontroli lub odrzut.
- e) Nie używać tarcz łańcuchowych lub zębatach. Narzędzia robocze tego typu często powodują odrzut lub utratę kontroli nad narzędziem elektrycznym.

Szczególne wskazówki bezpieczeństwa dotyczące szlifowania:

- a) Używać wyłącznie dopuszczonych do tego narzędzia elektrycznego ściernic oraz osłony przewidzianej do tych ściernic. Ściernice nie przewidziane do tego narzędzia elektrycznego mogą być niewystarczająco osłonięte i niebezpieczne.
- b) Tarcze szlifierskie wygięte należy montować w taki sposób, aby ich powierzchnia szlifująca nie wystawała poza płaszczyznę krawędzi osłony. Nieprawidłowo zamontowana tarcza szlifierska, wystająca poza płaszczyznę krawędzi osłony, nie może być wystarczająco osłonięta.
- c) Pokrywa ochronna musi być pewnie zamocowana na narzędziu elektrycznym i, dla maksymalnego bezpieczeństwa, ustawiona tak, aby jak najmniejsza część ściernicy była otwarta dla operatora. Pokrywa ochronna pomaga chronić osobę obsługującą przed odpryskami, przypadkowym zetknięciem ze ściernicą jak i iskrami, które mogłyby zapalić odzież.
- d) Ściernice mogą być używane wyłącznie do prac dla nich przewidzianych. Na przykład: Nigdy nie szlifować boczną powierzchnią tarczy tnącej. Tarcze tnące są przeznaczone do usuwania materiału krawędzią tarczy. Działanie siły bocznej na te ściernice może spowodować ich złamanie.
- e) Używać zawsze nieuszkodzonych kołnierzy mocujących o wymiarach i kształcie odpowiednich do wybranej tarczy szlifierskiej.

Odpowiednie kołnierze wspierają tarcze szlifierską, tym samym zmniejszają ryzyko pęknięcia tarczy. Kołnierze do tarcz tnących mogą się różnić od kołnierzy do innych tarcz szlifierskich.

- f) Nie używać zużytych tarcz szlifierskich z większych elektronarzędzi. Tarcze szlifierskie do większych narzędzi elektrycznych nie są zaprojektowane do wyższych prędkości obrotowych mniejszych narzędzi elektrycznych i mogą się złamać.

Dodatkowe wskazówki dotyczące bezpieczeństwa dla szlifowania papierem ściernym

- a) Nie stosować zbyt dużych nakładek szlifujących i przestrzegać wskazówek producenta dotyczących wielkości nakładek. Tarcze szlifierskie wystające poza dysk szlifierski mogą spowodować obrażenia ciała oraz zablokowanie, zerwanie tarcz szlifierskich lub odbicie.

7. Dodatkowe wskazówki dotyczące bezpieczeństwa

- **Stosować odpowiednie urządzenia do wyszukiwania, aby wyczuć ukryte przewody zasilające, lub skontaktować się z lokalnym przedsiębiorstwem energetycznym.** Kontakt z przewodami elektrycznymi może spowodować pożar i porażenie prądem elektrycznym. Uszkodzenie przewodu gazu może doprowadzić do wybuchu. Przebicie przewodu wodnego spowoduje szkody materialne lub może spowodować porażenie prądem elektrycznym.
- **Odblokować włącznik/wyłącznik i ustawić go w pozycji wyłączonej, jeśli nastąpi przerwa w zasilaniu, np. na skutek awarii zasilania lub wyjęcia wtyczki sieciowej z gniazdka.** Zapobiega to niekontrolowanemu ponownemu uruchomieniu.
- **Narzędzia elektryczne należy używać wyłącznie do szlifowania na sucho.** Przedostanie się wody do urządzenia elektrycznego zwiększa ryzyko porażenia prądem.
- **Narzędzie elektryczne należy uruchamiać przy przedmiocie obrabianym tylko wtedy, gdy jest ono włączone, a wyłączać dopiero po zdjęciu z niego przedmiotu obrabianego.** Narzędzie elektryczne może się nagle poruszyć.
- **Uważać, aby nie narażić nikogo na zagrożenie związane z iskrami.** Usunąć z pobliza materiały łatwopalne. Podczas szlifowania metali powstają iskry.

- **Nie używać zużytych, rozerwanych lub silnie zapchanych narzędzi szlifierskich.** Uszkodzone narzędzia szlifierskie mogą się rozerwać, zostać wyrzucone i zranić kogoś.
- **Nie należy używać tarcz tnących lub ściernych ani szczotek garnkowych.** Narzędzie elektryczne nie nadaje się do stosowania z tymi narzędziami wtykowymi. Istnieje niebezpieczeństwo odniesienia obrażeń!
- **Podczas pracy z narzędziem elektrycznym należy zawsze używać dostarczonego węża odsysającego i odpowiedniego odsysania pyłu.** Zastosowanie odsysania pyłu może zmniejszyć zagrożenia spowodowane przez pył.
- **Uwaga, zagrożenie pożarem! Unikać przegrzania materiału szlifierskiego i szlifierki. Przed przerwą w pracy należy zawsze opróżnić pojemnik na pył.** Pył szlifierski znajdujący się w worku pyłowym, mikrofiltrze, worku papierowym (lub w worku filtra czy filtrze odkurzacza) może ulec samozapłonowi w niekorzystnych warunkach, np. od iskier podczas szlifowania metali. Szczególne niebezpieczeństwo występuje, gdy pył szlifierski zmieszany jest z farbą, resztkami poliuretanu lub innymi substancjami chemicznymi, a materiał szlifierski po dłuższej pracy jest gorący.
- **Podczas pracy narzędzie elektryczne trzymać stabilnie obiema rękami i zadbać o bezpieczną pozycję.** Bezpieczne prowadzenie narzędzia elektrycznego odbywa się za pomocą dwóch rąk.
- **W razie potrzeby stosować nauszniki ochronne, okulary ochronne, maskę przeciwpyłową i osłonę rąk.** Jako maski przeciwpyłowej należy używać co najmniej półmaski filtrującej cząsteczki klasy FFP 2.
- **Przy obróbce kamienia należy używać odsysania pyłu. Odkurzacz musi być dopuszczony do odsysania pyłu kamiennego.** Stosowanie takich urządzeń minimalizuje zagrożenia ze strony pyłu.
- **Nie dotykać narzędzi roboczych, dopóki nie ostygną.** Narzędzia wtykowe nagrzewają się bardzo mocno podczas pracy.
- **Podczas wymiany narzędzi wtykowych należy nosić rękawice ochronne.** Narzędzia wtykowe nagrzewają się przy dłuższym stosowaniu.
- **Nie obrabiać materiałów, które uwalniają niebezpieczne substancje, np. pył z drewna bukowego lub dębowego, pył skalny lub azbest.** Substancje te są uważane za rakotwórcze.

- **Należy zapoznać się z obowiązującymi w danym kraju przepisami/ustawami dotyczącymi postępowania z pyłami niebezpiecznymi dla zdrowia.**
- **Nigdy nie dotykać pracującego narzędzia szlifierskiego.** Istnieje niebezpieczeństwo odniesienia obrażeń.
- **W razie potrzeby używać rusztowań do pracy.** Podczas pracy na drabinie nie można przyjąć twardej postawy.

Ostrzeżenie! Niniejsze narzędzie elektryczne wytwarza podczas pracy pole elektromagnetyczne. Pole to może w pewnych okolicznościach wpływać negatywnie na aktywne lub pasywne implanty medyczne. W celu zmniejszenia ryzyka poważnych lub śmiertelnych obrażeń, osobom z implantami medycznymi przed użyciem narzędzia elektrycznego zalecamy konsultację z lekarzem i producentem.

8. Ryzyka szczątkowe

Maszyna została skonstruowana zgodnie z najnowszym stanem techniki i uznanymi zasadami techniki bezpieczeństwa. Jednak podczas pracy mogą się pojawić poszczególne ryzyka szczątkowe.

- Zagrożenie zdrowia spowodowane prądem w przypadku stosowania nieprawidłowych elektrycznych przewodów przyłączeniowych.
- Ponadto, pomimo wszelkich podjętych kroków, mogą się pojawić ukryte ryzyka szczątkowe.
- Ryzyka szczątkowe można zminimalizować przestrzegając rozdziału „Wskazówki bezpieczeństwa” oraz „Użytkowanie zgodne z przeznaczeniem”, jak i całej instrukcji obsługi.
- Unikać przypadkowego uruchamiania maszyny: podczas wkładania wtyczki do gniazda przycisk uruchamiający nie może być wciśnięty.
- Nie zbliżać rąk do obszaru roboczego, gdy maszyna jest uruchomiona.

9. Dane techniczne

Napięcie znamionowe:	230 V~
Częstotliwość znamionowa:	50 Hz
Pobór mocy:	1050 W
Znamionowa prędkość obrotowa (liczba drgań) n:	410 - 1900 1/min
Wymiar gwintu:	M14

Średnica tarcz tnących:	180 mm
Klasa ochrony:	II
Ciężar:	4 kg
Wartości emisji hałasu:	
Poziom ciśnienia akustycznego L_{PA} :	90,53 dB(A)
Poziom mocy akustycznej L_{WA} :	101,53 dB(A)
Niepewność K	3 dB(A)
Wibracje ręka-ramię:	
Szlifowanie powierzchni a_h	4,211 m/s ²
Niepewność K:	1,5 m/s ²

Zmiany techniczne zastrzeżone!

Hałas i drgania

⚠ Ostrzeżenie: Hałas może negatywnie oddziaływać na zdrowie. Jeżeli hałas wytwarzany przez maszynę przekracza 85 dB (A), nosić odpowiednie nasłucharki ochronne.

Wskazówka: Przedstawiony w niniejszej instrukcji poziom drgań został zmierzony zgodnie ze znormalizowaną procedurą pomiarową i może być wykorzystany do porównania urządzeń.

Podana wartość emisji drgań może być użyta również do wstępnego oszacowania negatywnego oddziaływania.

⚠ Ostrzeżenie!

Poziom drgań zmienia się w zależności od zastosowania narzędzia elektrycznego i w niektórych przypadkach może przekroczyć wartość podaną w niniejszej instrukcji.

Obciążenie drganiami może być niedoszacowane, jeśli narzędzie elektryczne jest regularnie używane w ten sposób. Ograniczać obciążenie wibracjami do minimum. Przykładowe działania prowadzące do zmniejszenia obciążenia wibracjami to noszenie rękawic ochronnych podczas stosowania narzędzia oraz ograniczenie czasu pracy.

Przy tym należy uwzględnić wszystkie części cyklu eksploatacyjnego (np. czas, w którym elektronarzędzie jest wyłączone, oraz czas, w którym narzędzie jest włączone, ale pracuje bez obciążenia).

10. Rozpakowanie

- Otworzyć opakowanie i wyjąć ostrożnie urządzenie.
- Usunąć materiał opakowaniowy oraz zabezpieczenia opakowania/transportowe (jeśli występują).
- Sprawdzić, czy zakres dostawy jest kompletny.
- Sprawdzić urządzenie i elementy wyposażenia pod kątem uszkodzeń w trakcie transportu. W przypadku reklamacji natychmiast poinformować o tym dostawcę. Późniejsze reklamacje nie będą uznawane.
- W miarę możliwości zachować opakowanie do zakończenia okresu gwarancyjnego.
- Przed zastosowaniem urządzenia zapoznać się z nim na podstawie instrukcji obsługi.
- W przypadku akcesoriów i części zużywalnych i zamiennych stosować wyłącznie oryginalne części. Części zamienne można nabyć u swojego dystrybutora.
- Przy zamówieniach podawać nasze numery artykułów oraz typ i rok produkcji urządzenia.

⚠ OSTRZEŻENIE!

Urządzenie i materiały opakowaniowe nie mogą służyć jako zabawka dla dzieci! Dzieciom nie wolno bawić się workami z tworzywa sztucznego, foliami i drobnymi elementami! Istnieje niebezpieczeństwo połknięcia i uduszenia!

11. Przed uruchomieniem

Ostrzeżenie!

Przed wszelkimi czynnościami przy urządzeniu należy wyjąć wtyczkę sieciową z gniazdka!

Ostrożnie!

Podczas wymiany narzędzi należy nosić rękawice ochronne. W przypadku dotknięcia narzędzi wtykowych istnieje niebezpieczeństwo odniesienia obrażeń.

Odpowiednio do obrabianego materiału i pożądanego usunięcia powierzchni, dostępne są różne narzędzia robocze.

Wskazówka: Nie odkładać urządzenia bez zamontowanego narzędzia roboczego (dysku szlifierskiego, ściernicy z węglika wolframu itp.). Korona szczotki (5) może się wygiąć i ulec uszkodzeniu.

11.1 Wymiana nakładek szlifujących

Powierzchnia dysku szlifierskiego (13) wykonana jest z materiału z rzepem, dzięki czemu można szybko i łatwo przymocować nakładki szlifujące (16) za pomocą rzepu.

- Przed założeniem nowej nakładki szlifującej (16) należy usunąć brud i kurz z dysku szlifierskiego (13), np. za pomocą pędzelka.
- Nałożyć nakładkę szlifującą (16) równo z krawędzią dysku szlifierskiego (13). Następnie umieścić nakładkę szlifującą na dysku szlifierskim (13) i mocno go docisnąć. Należy zwrócić uwagę, aby otwory ssące na nakładce szlifującej (16) i dysku szlifierskim (13) znajdowały się w jednej linii.
- Aby zdjąć nakładkę szlifierską (16), należy unieść go w bok i ściągnąć z dysku szlifierskiego (13).

11.2 Montaż/wymiana narzędzi roboczych (rys. 2, 4)

⚠ OSTRZEŻENIE! Przycisk blokady wrzeczona (7) uruchamiać tylko przy nieruchomym wrzeczonie szlifierskim (12). W przeciwnym razie urządzenie może ulec uszkodzeniu.

- Stosować wyłącznie ściernice z węgla wolframu (10) o płaskiej powierzchni szlifowania.
- Oczyszczyć wrzeczono szlifierskie (12) i wszystkie montowane części.
- Aby dokręcić lub poluzować narzędzie robocze, należy nacisnąć przycisk blokady wrzeczona (7) w celu jego zablokowania.
- W celu zamocowania narzędzia roboczego należy umieścić kołnierz mocujący (11) na wrzeczonie szlifierskim (12).
- Nałożyć żądane narzędzie robocze na wrzeczono szlifierskie (12).
- Nakręcić nakrętkę mocującą (14) i dokręcić ją za pomocą klucza montażowego dwuotworowego (15).

WSKAZÓWKA Upewnić się, że kołnierz nakrętki mocującej (14) skierowany jest na zewnątrz.

11.3 Montaż odsysania pyłu

Pyły z obrabianych materiałów jak powłoki zawierające ołów, niektóre rodzaje drewna, minerały i metale być szkodliwe dla zdrowia. Dotykanie lub wdychanie pyłów może wywoływać reakcje alergiczne i/lub choroby dróg oddechowych użytkownika i osób znajdujących się w pobliżu.

Niektóre rodzaje pyłów jak pył dębowy lub bukowy uważane są za rakotwórcze, zwłaszcza w połączeniu z dodatkowymi substancjami używanymi przy obróbce drewna (chromian, środki ochronne do drewna).

Materiały zawierające azbest mogą być obrabiane wyłącznie przez specjalistów.

- Używać zawsze odsysania pyłu.
- Narzędzie elektryczne należy obsługiwać z workiem na pył (18) lub odkurzaczem klasy M.
- Należy zadbać o dobrą wentylację stanowiska pracy.
- Zaleca się noszenie maski przeciwpyłowej z filtrem klasy P2.
- Unikać zaginania węża odsysającego (19).

Należy stosować się do obowiązujących w danym kraju przepisów dotyczących materiałów przeznaczonych do obróbki.

- Podłączyć wąż odsysający (19) po stronie ssącej do króćca odsysającego (8).
- Podłączyć teraz wąż odsysający (19) po stronie wylotowej do worka na pył (18). Włożyć wąż odsysający (19) od strony wylotu do króćca odsysającego worka na pył (18), aż zatrzaskną się oba przyciski węża odsysającego (19).
- Aby zdjąć wąż odsysający (19), należy najpierw nacisnąć przyciski znajdujące się po bokach węża odsysającego (19). Wyciągnąć wąż odsysający (19) z króćca odsysającego (8).

11.4 Montaż adaptera do odsysania zewnętrznego

- W razie potrzeby podłączyć adapter do odsysania pyłu do króćca odsysającego.
- Podłączyć zatwierdzone odsysanie pyłu.

WSKAZÓWKA: Podczas obróbki drewna lub materiałów, które generują pył niebezpieczny dla zdrowia, urządzenie musi być podłączone do odpowiedniego, sprawdzonego urządzenia odsysającego.

11.5 Ustawianie uchwytu dodatkowego

Nachylenie uchwytu dodatkowego (9) może być ustawiane. Dzięki temu w niektórych zastosowaniach (np. przy szlifowaniu blisko krawędzi) uzyskuje się korzystniejszą pozycję roboczą ręki prowadzącej.

- Poluzować dwie śruby skrzydełkowe i przechylić uchwyt dodatkowy do żądanej pozycji roboczej.
- Mocno dokręcić śruby skrzydełkowe.

12. Wskazówki dotyczące pracy

⚠ Uwaga!

Przed uruchomieniem urządzenie koniecznie całkowicie zmontować!

⚠ OSTRZEŻENIE!

Przed wszelkimi czynnościami przy urządzeniu należy wyjąć wtyczkę sieciową z gniazdka! Przed odłożeniem urządzenia odczekać, aż całkowicie się zatrzyma.

Wydajność usuwania materiału i jakość powierzchni zależą głównie od doboru narzędzia szlifierskiego, wybranej prędkości obrotowej i siły docisku.

Tylko nieskazitelne narzędzia szlifierskie zapewniają dobrą wydajność szlifowania i chronią urządzenie.

12.1 Szlifowanie

- **Podczas pracy urządzenie trzymać stabilnie obiema rękami i zadbać o bezpieczną pozycję.** Bezpieczne prowadzenie urządzenia odbywa się za pomocą dwóch rąk.
- Podłączyć system odciągowy (odsysanie wewnętrzne lub zewnętrzne).
- **W przypadku odsysania zewnętrznego:** W miarę możliwości należy korzystać z funkcji zdalnego wyłączenia lub automatycznego uruchamiania/zatrzymywania odkurzacza. Odkurzacze włącza się automatycznie i wyłącza z opóźnieniem, aby usunąć resztki kurzu z węża ssącego.
- Włączyć urządzenie. Przyłożyć ją całą powierzchnią szlifującą do obrabianego podłoża. Przesuwać po obrabianym przedmiocie z umiarkowanym naciskiem.
- Zapewnić równomierny docisk w celu zwiększenia żywotności narzędzi roboczych.
- Nadmierne zwiększenie nacisku nie prowadzi do zwiększenia szybkości usuwania materiału, ale do zwiększonego zużycia urządzenia i narzędzia roboczego.
- Podnieść urządzenie z powierzchni.
- **W przypadku odsysania własnego:** Pozostawić narzędzie elektryczne na kilka sekund, aby usunąć resztki kurzu z węża odsysającego (19).

12.2 Szlifowanie blisko krawędzi (Rys. 5, 6)

Do szlifowania blisko krawędzi można zdjąć segment pokrywy (6) pokrywy ochronnej i odsysającej (4). Oznacza to, że zastosowane narzędzie robocze może sięgać bliżej krawędzi podłogi, ściany i sufitu, jak również do istniejących instalacji, takich jak rury. Dzięki temu sąsiadujące powierzchnie mogą być precyzyjnie obrabiane.

Podczas tych prac należy spodziewać się powstawania pyłu, ponieważ pokrywa ochronna i odsysająca (4) nie jest już zamknięta.

- Wyciągnąć segment pokrywy (6) do przodu z pokrywy ochronnej i odsysającej (4).
- Opracować obszary w pobliżu krawędzi.
- Nałożyć segment pokrywy (6) z powrotem na pokrywę odsysającą (4), aż zatrzaśnie się na swoim miejscu.

13. Obsługa

 Kierunku obrotu narzędzia!

13.1 Włączanie

Aby włączyć urządzenie, należy przesunąć włącznik/wyłącznik (1) do przodu.

Aby zablokować włącznik/wyłącznik (1), należy nacisnąć przednią część włącznika/wyłącznika (1) w dół, aż zatrzaśnie się na swoim miejscu.

13.2 Wyłączanie

Aby wyłączyć narzędzie elektryczne, należy zwolnić włącznik/wyłącznik (1).

Jeśli jest zablokowany, należy nacisnąć krótko włącznik/wyłącznik (1) w tylnej części urządzenia, a następnie go zwolnić.

13.3 Ustawianie prędkości obrotowej

Przed rozpoczęciem prac ustawić prędkość obrotową odpowiednio do zastosowania. Stosować niższą prędkość obrotową dla zgrubnych prac szlifierskich, zwiększać prędkość przy pracach precyzyjnych.

- Regulować prędkość obrotową naciskając przyciski (2).
- Nacisnąć przycisk + (2), aby zwiększyć prędkość obrotową.
- Nacisnąć przycisk – (2), aby zmniejszyć prędkość.

WSKAZÓWKA: Narzędzie robocze obraca się po wyłączeniu. Przed odłożeniem narzędzia roboczego należy odczekać, aż narzędzie zatrzyma się w miejscu.

14. Przyłącze elektryczne

Zainstalowany silnik elektryczny jest gotowy do eksploatacji. Przyłącze odpowiada właściwym przepisom VDE (Związek Elektryków Niemieckich) oraz normom DIN. Przyłącze sieciowe udostępniane przez klienta oraz przedłużacz muszą być zgodne z powyższymi przepisami.

Uszkodzony elektryczny przewód przyłączeniowy

Na przewodach elektrycznych powstają często uszkodzenia izolacji.

Przyczyną może być:

- Ściskanie, w przypadku gdy przewody są prowadzone przez okna lub szczeliny w drzwiach.
- Zagięcia, w przypadku nieprawidłowego zamocowania lub prowadzenia przewodów.
- Przecięcia, w przypadku najeżdżania na przewody.
- Uszkodzenia izolacji, w przypadku wyrywania z gniazdka ściennego.
- Pęknięcia, spowodowane starzeniem się izolacji.

Uszkodzonych przewodów elektrycznych nie wolno używać - ze względu na uszkodzenie izolacji zagrażającą życiu.

Przewody elektryczne należy regularnie kontrolować pod kątem uszkodzeń. Pamiętać, by podczas sprawdzania przewodu nie był on podłączony do sieci elektrycznej.

Przewody elektryczne muszą odpowiadać właściwym przepisom VDE (Związek Elektryków Niemieckich) oraz normom DIN. Stosować wyłącznie przewody elektryczne tym samym oznaczeniem.

Przestrzegać informacji znajdującej się na oznaczeniu typu umieszczonym na przewodzie.

W przypadku jednofazowego silnika prądu przemianowego zalecamy, dla maszyn o wysokim prądzie rozruchowym (od 3000 watów), zabezpieczenie C 16A lub K 16A!

15. Czyszczenie i konserwacja

⚠ OSTRZEŻENIE!

Przed przystąpieniem do jakichkolwiek prac przy urządzeniu należy wyłączyć urządzenie i wyjąć wtyczkę sieciową z gniazdka.

- W miarę możliwości osłony, szczeliny wentylacyjne i obudowę silnika powinny być wolne od pyłu i zanieczyszczeń. Urządzenie czyścić czystą ściereczką lub przedmuchiwać sprężonym powietrzem pod niskim ciśnieniem.
- Zalecamy czyszczenie urządzenia bezpośrednio po każdym użyciu.

- Urządzenie powinno się regularnie czyścić wilgotną szmatką i niewielką ilością mydła szarego. Nie stosować detergentów ani rozpuszczalników, które mogłyby uszkodzić elementy urządzenia wykonane z tworzyw sztucznych. Zwracać uwagę, aby do wnętrza urządzenia nie dostała się woda. Przedostanie się wody do urządzenia elektrycznego zwiększa ryzyko porażenia prądem.

We wnętrzu urządzenia nie ma elementów wymagających konserwacji.

Opróżnianie worka na pył

Aby zapewnić optymalne odsysanie pyłu, należy w odpowiednim czasie opróżnić worek na pył (18).

- Otworzyć zamek błyskawiczny worka na pył (18).
- Worek na pył (18) wytrząsnąć do odpowiedniego pojemnika na odpady.

Informacje serwisowe

Należy pamiętać, że w przypadku tego produktu niższe części podlegają naturalnemu zużyciu lub zużyciu uwarunkowanemu użytkowaniem, bądź są potrzebne jako materiały zużywalne.

Części zużywalne*: Szczotki węglowe, przełącznik

* opcjonalnie w zakresie dostawy!

Przyłącza i naprawy

Podłączanie oraz naprawy wyposażenia elektrycznego mogą być przeprowadzane przez wykwalifikowanego elektryka.

W przypadku pytań proszę o podanie następujących danych:

- Rodzaj prądu silnika
- Dane z tabliczki identyfikacyjnej maszyny

Części zamienne i wyposażenie można zamówić w naszym punkcie serwisowym. W tym celu zeskanować kod QR znajdujący się na stronie tytułowej.

16. Przechowywanie

Urządzenie i jego wyposażenie przechowywać w miejscu zaciemnionym, suchym i zabezpieczonym przed mrozem oraz niedostępnym dla dzieci. Optymalna temperatura przechowywania wynosi od 5 do 30°C. Narzędzie przechowywać w oryginalnym opakowaniu. Przykryć narzędzie, by chronić je przed pyłem lub wilgocią. Zachować instrukcję obsługi narzędzia.

17. Utylizacja i ponowne wykorzystanie



Urządzenie znajduje się w opakowaniu chroniącym przed uszkodzeniami transportowymi. Opakowanie jest materiałem surowcowym, który nadaje się do ponownego wykorzystania i można wprowadzić go do obiegu surowców.



Urządzenie i jego wyposażenie są wykonane z różnych materiałów, np. metalu i tworzyw sztucznych. Uszkodzone elementy dostarczyć do punktu zbiorczego odpadów specjalnych. Zasięgnąć informacji w specjalistycznym punkcie sprzedaży lub w zarządzie gminy!

Zużytego sprzętu nie wolno wyrzucać wraz z odpadami domowymi!



Symbol ten oznacza, że zgodnie z dyrektywą w sprawie zużytego sprzętu elektrycznego i elektronicznego (2012/19/UE) oraz przepisami krajowymi niniejszego produktu nie wolno utylizować wraz z odpadami domowymi. Produkt ten należy przekazać do przeznaczonego do tego celu punktu zbiórki. Można to zrobić np. poprzez zwrot przy zakupie podobnego produktu lub przekazanie do autoryzowanego punktu zbiórki zajmującego się recyklingiem zużytego sprzętu elektrycznego i elektronicznego. Nieprawidłowe obchodzenie się z użytym sprzętem może mieć negatywny wpływ na środowisko i zdrowie ludzkie ze względu na potencjalnie niebezpieczne materiały, które często znajdują się w użytym sprzęcie elektrycznym i elektronicznym. Poprzez prawidłową utylizację tego produktu przyczyniają się Państwo także do efektywnego wykorzystania zasobów naturalnych. Informacje dotyczące punktów zbiórki zużytego sprzętu można otrzymać w urzędzie miasta, od podmiotu publiczno-prawnego zajmującego się utylizacją, autoryzowanej jednostki odpowiedzialnej za utylizację zużytego sprzętu elektrycznego i elektronicznego lub w firmie obsługującej wywóz śmieci w Państwa miejscu zamieszkania.





18. Pomoc dotycząca usterek

W poniższej tabeli podano oznaki błędów oraz opisano sposób stosowania środków zaradczych, gdy maszyna nie pracuje prawidłowo. Jeżeli mimo to nie ma możliwości zlokalizowania i usunięcia problemu, należy zwrócić się do warsztatu serwisowego.

Usterka	Możliwa przyczyna	Środek zaradczy
Narzędzie elektryczne nie uruchamia się	Zasilanie elektryczne zostało przerwane	Skontrolować zasilanie elektryczne poprzez podłączenie innego narzędzia elektrycznego
	Uszkodzony kabel zasilający lub wtyczka	Kontrola przez wykwalifikowanego elektryka
	Inna awaria elektryczna narzędzia elektrycznego	Kontrola przez wykwalifikowanego elektryka
Narzędzie elektryczne nie pracuje z pełną mocą	Przedłużacz za długi i/lub ma za mały przekrój poprzeczny	Użyć przedłużacza o dopuszczalnej długości i/lub przekroju
	Zasilanie elektryczne (np. generator) posiada zbyt niskie napięcie	Narzędzie elektryczne podłączyć do odpowiedniego zasilania elektrycznego
Słaby rezultat pracy	Zużyte narzędzie robocze	Zlecić wymianę narzędzia roboczego
	Zużyta płyta szlifierska	Wymienić płytę szlifierską
Silne wytwarzanie pyłu	Zużyta krawędź szczotki	Wymienić krawędź szczotki
	Układ odsysania pyłu nie jest podłączony/włączony	Układ odsysania pyłu podłączyć/włączyć

Objašnjenje simbola na uređaju

Svrha je simbola u ovom priručniku skrenuti vašu pozornost na moguće rizike. Sigurnosne simbole i objašnjenja uz njih valja pomno proučiti. Sama upozorenja neće otkloniti rizike i ne mogu zamijeniti ispravne mjere za sprječavanje nezgoda.

	<p>Upozorenje – radi smanjivanja rizika od ozljeda pročitajte priručnik za uporabu.</p>
	<p>Nosite štitnik sluha. Djelovanje buke može uzrokovati gubitak sluha.</p>
	<p>Nosite masku protiv prašine. Prilikom obrađivanja drva i drugih materijala može nastati štetna prašina. Nije dopušteno obrađivati materijal koji sadržava azbest!</p>
	<p>Nosite zaštitne naočale. Iskre koje nastanu tijekom rada ili iverje, strugotine i prašina koje iziđe iz uređaja mogu uzrokovati gubitak vida.</p>
<p>⚠ Pozor!</p>	<p>U ovom priručniku za uporabu mjesta koji se tiču vaše sigurnosti označili smo ovim znakom.</p>
	<p>Razred zaštite II</p>

Sadržaj:	Stranica:
1. Uvod.....	93
2. Opis uređaja (sl. 1).....	93
3. Opseg isporuke.....	93
4. Namjenska uporaba.....	93
5. Opće sigurnosne napomene	94
6. Sigurnosne napomene za sve primjene.....	95
7. Dodatne sigurnosne napomene	97
8. Potencijalni rizici	98
9. Tehnički podatci	98
10. Raspakiravanje	99
11. Prije stavljanja u pogon	99
12. Radne upute	100
13. Rukovanje	101
14. Priključivanje na električnu mrežu.....	101
15. Čišćenje i održavanje	101
16. Skladištenje	102
17. Zbrinjavanje i recikliranje.....	102
18. Otklanjanje neispravnosti	103

1. Uvod

Proizvođač:

scheppach
 Fabrikation von Holzbearbeitungsmaschinen GmbH
 Günzburger Straße 69
 D-89335 Ichenhausen

Poštovani kupci,

Želimo vam mnogo zadovoljstva i uspjeha pri radu s novim uređajem.

Napomena:

Prema važećem njemačkom Zakonu o odgovornosti za proizvode, proizvođač ovog uređaja ne odgovara za štete koje nastanu na ovom uređaju ili koje ovaj uređaj uzrokuje u slučaju:

- nestručnim rukovanjem
- Nepridržavanje priručnika za uporabu,
- Popravicima koje obave neovlašteni stručnjaci
- Montiranje i zamjena neoriginalnih rezervnih dijelova
- nenamjenskom uporabom
- kvarom električnog sustava zbog nepoštivanja električnih propisa i propisa VDE 0100, DIN 57113 / VDE 0113

Vodite računa o sljedećem:

Prije montaže i stavljanja u pogon pročitajte cjelokupan tekst priručnika za uporabu.

ovaj priručnik za uporabu pomoći će vam da upoznate uređaj i upotrebljavate ga na propisan način.

Priručnik za uporabu sadržava važne napomene za siguran, ispravan i učinkovit rad s uređajem te za izbjegavanje opasnosti, smanjivanje troškova popravka i prekida rada te povećavanje pouzdanosti i vijeka trajanja uređaja.

Osim sigurnosnih propisa iz ovog priručnika za uporabu svakako se pridržavajte i nacionalnih propisa koji se odnose na rad ovog uređaja.

Čuvajte priručnik za uporabu u blizini uređaja, zaštićenog od prljavštine i vlage u plastičnoj vrećici. Prije početka rada svi rukovatelji moraju pročitati i pozorno se pridržavati ovog priručnika.

Na uređaju smiju raditi samo osobe koje su podučene u uporabi uređaja i upućene u opasnosti koje su povezane s njegovom uporabom.

Strojem smiju rukovati samo osobe odgovarajuće minimalne dobi.

Osim sigurnosnih napomena sadržanih u ovom priručniku za uporabu i posebnih nacionalnih propisa valja se pridržavati i općeprihvaćenih tehničkih pravila za rad konstrukcijski identičnih naprava.

Ne preuzimamo odgovornost za nezgode ili štete koje nastanu zbog nepridržavanja ovog priručnika i sigurnosnih napomena.

2. Opis uređaja (sl. 1)

1. Sklopka za uključivanje/isključivanje
2. Tipke za namještanje brzine vrtnje (+/-)
3. Vijci s krilatom glavom za namještanje dodatne ručke
4. Zaštitni i usisni poklopac
5. Četkasti vijenac
6. Segment poklopca
7. Tipka za blokiranje vretena
8. Usisni nastavak
9. Dodatna ručka
10. Lončasta brusna ploča s tvrdim metalom
11. Prihvatna prirubnica
12. Brusno vreteno
13. Brusni tanjur
14. Stezna matica
15. Ključ za montažu s dvije rupe
16. Brusni papir
17. Adapter (usisavanje prašine)
18. Vrećica za prašinu
19. Usisno crijevo

3. Opseg isporuke

- 1 sustav za obradu zidova/podova i stropova
- Usisno crijevo 1 m (može se izvući do 3,5 m)
- 1 vrećica za prašinu (25 l)
- 1 adapter (usisavanje prašine)
- 6x brusni papir (2x po 40 – 80 – 120)
- 1 lončasta brusna ploča s tvrdim metalom (YG8)
- 1 ključ za montažu s dvije rupe
- 1 priručnik za uporabu

4. Namjenska uporaba

Namjenska uporaba ovog električnog alata obuhvaća sljedeće aktivnosti:

- suho brušenje premaza
- uklanjanje ostataka boje, tapeta i ljepila
- uklanjanje ljepila za pločice i suhих ostataka ljepila za tepihe s tvrdim podloga (tvrda žbuka, beton)

- suho brušenje i zaglađivanje betona, žbuke i estriha
- perforiranje tapeta na tvrdim podlogama
- brušenje zidova od zaglađenih gipskartonskih ploča
- zaglađivanje prijelaza između oplata i ohrapljivanje betonskih površina
- suho brušenje zidova i stropova u zatvorenom i na otvorenom
- suho površinsko brušenje metala, kamena i drva.

Stroj je dopušteno rabiti samo namjenski. Svaka druga uporaba smatra se nenamjenskom. Za štete ili ozljede uzrokovane takvom uporabom odgovoran je korisnik/rukovatelj, a ne proizvođač.

Sastavni je dio namjenske uporabe i pridržavanje sigurnosnih napomena te uputa za montažu i rad u priručniku za uporabu.

Osobe koje strojem rukuju i koje ga održavaju moraju biti upoznate s njim i podučene o mogućim opasnostima.

Osim toga, valja se strogo pridržavati važećih propisa o sprječavanju nesreća.

Valja se pridržavati ostalih općih pravila iz područja medicine rada i tehničke sigurnosti. Proizvođač ne odgovara za izmjene na stroju i time uzrokovane štete.

Stroj je dopušteno rabiti samo s originalnim dijelovima i originalnim priborom proizvođača.

Valja se pridržavati proizvođačkih propisa o sigurnosti, radu i održavanju te dimenzija navedenih u tehničkim podatcima.

Vodite računa o tome da naši uređaji namjenski nisu konstruirani za komercijalnu, obrtničku ili industrijsku uporabu. Ne preuzimamo odgovornost ako se uređaj rabi u komercijalnim, obrtničkim ili industrijskim pogonima te za srodne postupke.

Uređaj je namijenjen za uporabu odraslih osoba. Mladež starija od 16 godina smije rabiti uređaj samo pod nadzorom. Proizvođač ne odgovara za štete uzrokovane nenamjenskom uporabom ili pogrešnim rukovanjem.

5. Opće sigurnosne napomene

⚠ UPOZORENJE Pročitajte sve sigurnosne napomene, upute, crteže i tehničke podatke isporučene s ovim električnim alatom.

Nepridržavanje sljedećih uputa može uzrokovati električni udar, požar i/ili teške ozljede.

Sačuvajte sve sigurnosne napomene i upute za buduću potrebu.

Pojam "električni alat" koji se rabi u sigurnosnim napomenama odnosi se na električne alate s napajanjem iz električne mreže (s mrežnim kabelom) i na električne alate s akumulatorskim napajanjem (bez mrežnog kabela).

1) Sigurnost na radnom mjestu

- Radno mjesto mora biti čisto i dobro osvijetljeno.** Nered i neosvijetljene radne površine mogu uzrokovati nezgode.
- Ne radite s električnim alatom u potencijalno eksplozivnoj atmosferi u kojoj su prisutne zapaljive tekućine, plinovi ili prašina.** Električni alati proizvode iskre koje mogu zapaliti prašinu ili pare.
- Udaljite djecu i druge osobe tijekom uporabe električnog alata.** U slučaju otklona nepozornosti možete izgubiti kontrolu nad uređajem.

2) Električna sigurnost

- Utikač električnog alata mora odgovarati utičnicama. Utikač nije dopušteno ni na koji način izmijeniti. Ne rabite adapterske utikače zajedno s uzemljenim električnim alatima.** Originalni utikači i odgovarajuće utičnice smanjuju rizik od električnog udara.
- Izbjegavajte dodir tijela s uzemljenim površinama kao što su cijevi, grijača tijela, štednjaci i hladnjaci.** Postoji povećan rizik od električnog udara ako je vaše tijelo uzemljeno.
- Ne izlažite električne alate kiši ili vlazi.** Prodiranje vode u električni uređaj povećava rizik od električnog udara.
- Ne rabite kabel za nošenje ili vješanje električnog alata ili za izvlačenje utikača iz utičnice. Držite kabel dalje od izvora topline, ulja, oštrih rubova i pomičnih dijelova uređaja.** Oštećeni ili zapleteni kabeli povećavaju rizik od električnog udara.
- Ako električnim alatom radite na otvorenom, rabite samo produžne kabele koji su odobreni i za vanjsku uporabu.** Uporaba produžnog kabela koji je namijenjen za vanjsku uporabu smanjuje rizik od električnog udara.
- Ako nije moguće izbjeći rad električnog alata u vlažnoj okolini, uporabite zaštitni uređaj diferencijalne struje.** Uporaba zaštitne strujne sklopke smanjuje rizik od električnog udara.

3) Sigurnost ljudi

- a) **Uvijek budite pozorni, pazite na ono što radite i postupajte razumno prilikom rada s električnim alatom. Ne rabite električni alat ako ste umorni ili pod utjecajem droge, alkohola ili lijekova.** Trenutak nepozornosti pri uporabi električnog alata može uzrokovati ozbiljne ozljede.
 - b) **Nosite osobnu zaštitnu opremu i uvijek nosite zaštitne naočale.** Nošenje osobne zaštitne opreme, kao što je maska protiv prašine, neklizajuće zaštitne cipele, zaštitna kaciga ili štitnik sluha, ovisno o vrsti i uporabi električnog alata, smanjuje rizik od ozljeda.
 - c) **Izbjegavajte nenamjerno stavljanje u pogon. Osigurajte da je električni alat isključen prije nego što ga priključite na izvor električne energije, primite ili nosite.** Nošenje električnog alata s prstom na sklopki ili priključivanje već uključenog uređaja na električnu mrežu može uzrokovati nezgode.
 - d) **Prije uključivanja električnog alata uklonite alate za namještanje ili ključ za vijke.** Alat ili ključ koji se nalazi na rotirajućem dijelu alata može uzrokovati ozljede.
 - e) **Izbjegavajte neobičan položaj tijela. Zauzmite siguran položaj tijela i uvijek održavajte ravnotežu.** Na taj način moći ćete električni alat bolje kontrolirati u nepredvidljivim situacijama.
 - f) **Nosite odgovarajuću odjeću. Ne nosite široku odjeću ili nakit. Maknite kosu, odjeću i rukavice dalje od pokretnih dijelova.** Pokretni dijelovi mogu zahvatiti labavu odjeću, nakit ili dugu kosu.
 - g) **Ako je moguće montirati naprave za usisavanje i prikupljanje prašine, provjerite jesu li one priključene i rabe li se ispravno.** Uporaba sustava za usisavanje prašine može smanjiti opasnosti uzrokovane prašinom.
 - h) **Nemojte se uljuljati u lažni osjećaj sigurnosti i ne kršite sigurnosna pravila za električne alate, čak i ako ste nakon dugotrajne uporabe upoznati s električnim alatom.** Nemarno postupanje može u djeliću sekunde uzrokovati teške ozljede.
- 4) **Uporaba i održavanje električnog alata**
- a) **Ne preopterećujte električni alat. Rabite prikladan električni alat za vaš zadatak.** Prikladnim električnim alatom radit ćete bolje i sigurnije u specificiranom rasponu snage.
 - b) **Ne rabite električni alat ako je sklopka oštećena.** Električni alat koji se ne može više uključiti ili isključiti opasan je i mora se popraviti.

- c) **Izvucite utikač iz utičnice prije namještanja postavaka uređaja, zamjene dijelova pribora ili odlaganja uređaja.** Tom mjerom opreza sprječava se nenamjerno pokretanje električnog alata.
 - d) **Spremite električne alate koje ne rabite izvan dosega djece. Ne dopustite da uređaj rabe osobe koje nisu upoznate s njegovim rukovanjem ili koje nisu pročitale ove upute.** Električni alati su opasni ako ih rabe neiskusne osobe.
 - e) **Pozorno održavajte električne alate. Provjerite funkcioniraju li pokretni dijelovi ispravno i da ne zapinju, jesu li dijelovi slomljeni ili toliko oštećeni toliko da onemogućavaju funkcioniranje električnog alata. Dajte popraviti oštećene dijelove prije uporabe uređaja.** Mnoge nezgode uzrokovane su upravo lošim održavanjem električnih alata.
 - f) **Alate za rezanje redovito oštrite i čistite.** Pozorno održavani alati za rezanje s oštrim reznim rubovima manje će zapinjati i lakše ih je kontrolirati.
 - g) **Rabite električni alat, pribor, nastavke itd. prema ovim uputama. Pritom vodite računa o radnim uvjetima i zadatku koji valja obaviti.** Uporaba električnih alata za primjene za koje on nije predviđen može uzrokovati opasne situacije.
 - h) **Održavajte prihvatne površine suhima, čistima i bez ulja i masnoće.** Skliske ručke i prihvatne površine ne omogućavaju sigurno rukovanje i nadzor nad električnim alatom u nepredviđenim situacijama.
- 5) **Servisiranje**
- a) **Električni alat smije popravljati samo kvalificirani stručnjak i to samo s originalnim rezervnim dijelovima.** Tako ćete biti sigurni da je električni alat i dalje siguran.

6. Sigurnosne napomene za sve primjene

Opće sigurnosne napomene za brušenje i brušenje brusnim papirom:

- a) **Ovaj električni alat valja rabiti kao brusilicu i brusilicu s brusnim papirom.** Pogledajte sve sigurnosne napomene, upute, crteže i podatke isporučene s uređajem. Nepridržavanje sljedećih uputa može uzrokovati električni udar, požar i/ili teške ozljede.

- b) Ovaj električni alat nije namijenjen za rad sa žičanim četkama, poliranje i rezanje. Uporaba električnog alata za zadatke za koje on nije namijenjen može uzrokovati opasnosti i ozljede.
- c) Ne rabite pribor koji proizvođač nije posebno preporučio za ovaj električni alat. Sama činjenica što neki pribor možete pričvrstiti na električni alat ne znači da je njegova uporaba sigurna.
- d) Dopusštena brzina vrtnje radnog alata mora biti najmanje jednaka maksimalnoj brzini vrtnje navedenoj na električnom alatu. Pribor koji se vrti brže od preporuke može se slomiti i razletjeti.
- e) Vanjski promjer i debljina radnog alata moraju udovoljavati specifikacijama vašeg električnog alata. Radni alati pogrešne veličine ne mogu se dovoljno zaštititi ili kontrolirati.
- f) Radni alati s navojnim umetkom moraju točno pristajati navoju brusnog vretena. Kod radnih alata koji se montiraju s pomoću pribornice promjer rupa radnog alata mora pristajati zahvatnom promjeru pribornice. Radni alati koji se ne učvršćuju na električni alat okreću se nejednoliko, vrlo jako vibriraju i mogu uzrokovati gubitak kontrole.
- g) Ne rabite oštećene radne alate. Prije svake uporabe na radnim alatima kao što su brusne ploče provjerite ima li oštećenja i pukotina, a na brusnim tanjurima provjerite ima li pukotina, trošenja ili znakova istrošenosti. Ako električni alat ili radni alat padne na pod, provjerite je li se oštetio ili montirajte neoštećen radni alat. Nakon što pregledate i montirate radni alat, vi i sve osobe u neposrednoj blizini udaljite se od rotirajućeg radnog alata te pustite uređaj da radi jednu minutu s maksimalnom brzinom vrtnje. Većina oštećenih radnih alata slomit će se tijekom ispitnog razdoblja.
- h) Nosite osobnu zaštitnu opremu. Ovisno o zadatku uporabite masku za lice, zaštitu za oči ili zaštitne naočale. Ako je potrebno, nosite masku protiv prašine, štitnik sluha, zaštitne rukavice ili specijalnu pregaču koja štiti od malih čestica brušenja i sitnog materijala. Oči valja zaštititi od letećih stranih tijela nastalih tijekom raznih zadataka. Maska protiv prašine ili zaštitna maska za disanje moraju filtrirati prašinu koja nastaje tijekom rada. Dugotrajna izloženost buci može uzrokovati gubitak sluha.
- i) Zamolite promatrače da se udalje na sigurnu udaljenost od vašeg radnog područja. Sve osobe koje uđu u radno područje moraju nositi osobnu zaštitnu opremu. Odlomljeni izradci ili slomljeni radni alati mogu odletjeti i uzrokovati ozljede čak i izvan neposrednog radnog područja.
- j) Držite električni alat samo za izolirane prihvatne površine dok obavljate radove pri kojima radni alat može doći u kontakt sa skrivenim električnim kabelima ili s mrežnim kabelom. Kontakt s vodom pod naponom može izložiti i metalne dijelove uređaja naponu i uzrokovati električni udar.
- k) Držite mrežni kabel što dalje od rotirajućih radnih alata. Ako izgubite kontrolu nad uređajem, mrežni kabel može se prerezati ili zapetljati, a vašu šaku ili ruku može povući u rotirajući radni alat.
- l) Nikada ne odlažite električni alat ako se radni alat nije potpuno zaustavio. Rotirajući radni alat može doći u kontakt s površinom, zbog čega možete izgubiti kontrolu nad električnim alatom.
- m) Isključite električni alat dok ga nosite. Nehotičnim kontaktom s rotirajućim radnim alatom vaša odjeća može se zapetljati, a radni alat može probiti vašu tijelo.
- n) Redovito čistite ventilacijske proreze električnog alata. Ventilator motora uvlači prašinu u kućište, a veliko nakupljanje metalnog praha može uzrokovati električne opasnosti.
- o) Ne rabite električni alat u blizini zapaljivih materijala. Iskre mogu zapaliti te materijale.
- p) Ne rabite radne alate koji zahtijevaju rashladne tekućine. Uporaba vode ili drugih rashladnih tekućina može uzrokovati električni udar.

Povratni udarac i odgovarajuće sigurnosne napomene

Povratni udarac iznenadna je reakcija zbog zaglavljenog ili blokiranog rotirajućeg radnog alata kao što je brusni disk, brusni tanjur, žičana četka itd. Uglavljivanje ili blokiranje uzrokuje naglo zaustavljanje rotirajućeg radnog alata. Električni alat koji nije pod kontrolom time se ubrzava u smjeru suprotnom od smjera vrtnje radnog alata na mjestu blokiranja.

Ako se npr. brusni disk uglavi ili blokira u izratku, rub brusnog diska koji se zario u izradak može se uglaviti, zbog čega brusni disk može odskočiti ili uzrokovati povratni udarac. Brusna ploča tad će poskočiti prema rukovatelju ili od njega, ovisno o smjeru vrtnje ploče na mjestu blokiranja. Brusne ploče mogu se pritom i slomiti.

Povratni udarac posljedica je pogrešne ili neispravne uporabe električnog alata. On se može spriječiti odgovarajućim mjerama opreza koje su opisane u nastavku.

- a) Čvrsto primite električni alat i stanite tako da se vaše tijelo i ruke mogu oduprijeti silama povratnog udarca. Uvijek uporabite dodatnu ručku, ako postoji, kako biste imali maksimalnu kontrolu nad silama povratnog udarca ili reakcijskim momentima pri pokretanju. Prikladnim preventivnim zaštitnim mjerama rukovatelj može kontrolirati sile povratnog udarca i reakcijske sile.
- b) Nikada ne stavljajte ruku u blizinu rotirajućeg radnog alata. U slučaju povratnog udarca radni alat može prijeći preko vaše ruke.
- c) Izbjegavajte tijelom područje u koje će se električni alat pomaknuti u slučaju povratnog udarca. Povratni udarac pomaknut će električni alat u smjeru suprotnom od kretanja brusne ploče na mjestu blokiranja.
- d) Budite vrlo oprezni prilikom rada na području kutova, oštih rubova itd. Spriječite da radni alati odskoče od izratka i uglave se. Rotirajući radni alat nastojat će se uglaviti na kutovima, oštrim rubovima ili ako odskoči. To će uzrokovati gubitak kontrole ili povratni udarac.
- e) Ne rabite lančani ili nazubljeni list pile. Takvi radni alati često uzrokuju povratni udarac ili gubitak kontrole nad električnim alatom.

Posebne sigurnosne napomene za brušenje:

- a) Rabite isključivo brusne elemente koji su odobreni za vaš električni alat i štitnik predviđen za te brusne elemente. Brusne elemente koji nisu predviđeni za električni alat nije moguće dovoljno izolirati i oni nisu sigurni.
- b) Koljenaste brusne diskove potrebno je montirati tako da njihova brusna površina ne strši izvan ravnine ruba štitnika. Neispravno montiran brusni disk koji strši izvan ravnine ruba štitnika nije moguće dovoljno izolirati.
- c) Štitnik mora biti sigurno postavljen na električni alat i radi maksimalne sigurnost namješten tako da je minimalan dio brusnog elementa okrenut prema rukovatelju. Štitnik pomaže u zaštiti rukovatelja od odlomljenih dijelova, slučajnog kontakta s brusnim elementom i iskrama koje bi mogle zapaliti odjeću.
- d) Brusne elemente dopušteno je rabiti samo za preporučene mogućnosti uporabe. Na primjer: Nikada ne brusite bočnom površinom rezne ploče. Rastavni diskovi su namijenjeni za skidanje materijala rubom diska. Bočno djelovanje sile na te brusne elemente može ih slomiti.

- e) Uvijek rabite neoštećene stezne prirubnice ispravne veličine i ispravnog oblika za odabran brusni disk. Prikladne prirubnice podupiru brusni disk i time smanjuju opasnost od loma brusnog diska. Prirubnice za rastavne diskove mogu se razlikovati od prirubnica za druge brusne diskove.
- f) Ne rabite istrošene brusne diskove većih električnih alata. Brusni diskovi za veće električne alate nisu konstruirani za veće brzine vrtnje manjih električnih alata i mogu se slomiti.

Dodatne sigurnosne napomene za brušenje brusnim papirom

- a) Ne rabite prekomjerno velike brusne listove, nego slijedite upute proizvođača o veličini brusnog lista. Brusni listovi koji su veći od brusnog tanjura mogu uzrokovati ozljede te uzrokovati blokiranje, kidanje brusnih listova ili povratni udarac.

7. Dodatne sigurnosne napomene

- **Uporabite odgovarajuća tražila kako biste pro našli skrivene opskrbe vodove ili se obratite lokalnoj elektrodistribucijskoj tvrtki.** Kontakt s električnim vodovima može uzrokovati požar i električni udar. Oštećenje plinskog voda može uzrokovati eksploziju. Prodiranje u vodovodni vod uzrokuje materijalnu štetu ili može uzrokovati električni udar.
- **Deblokirajte sklopku za uključivanje/isključivanje i postavite je u položaj "Isključeno" kada je opskrba električnom energijom prekinuta, npr. zbog nestanka struje ili izvlačenja mrežnog utikača.** Tako se sprečava nekontrolirano ponovno pokretanje.
- **Električni alat rabite samo za suho brušenje.** Prodiranje vode u električni uređaj povećava rizik od električnog udara.
- **Električni alat pomičite prema izratku samo kad je uključen i isključite ga tek nakon što ga podignete s izratka.** Električni alat može se iznenada pomaknuti.
- **Pobrinite se za to da osobe nisu ugrožene letećim iskrama. Uklonite zapaljive materijale u blizini.** Pri brušenju metala nastaju leteće iskre.
- **Ne rabite istrošene, napuknute ili jako začepljene alate za brušenje.** Oštećeni alati za brušenje mogu puknuti, izletjeti i nekoga ozlijediti.
- **Ne rabite rezne ploče ili ploče za grubu obradu ili lončaste četke.** Električni alat nije prikladan za uporabu tih radnih alata. Postoji opasnost od ozljeda!

- **Pri uporabi električnog alata uvijek rabite isporučeno usisno crijevo i prikladni sustav za usisavanje prašine.** Uporaba sustava za usisavanje prašine može smanjiti opasnosti uzrokovane prašinom.
- **Pozor – opasnost od požara! Izbjegavajte pregrijavanje materijala koji se brusi i brusilice. Prije stanki u radu uvijek ispraznite spremnik za prašinu.** Prašina od brušenja u vreći za prašinu, mikrofiltru, papirnatoj vreći (ili filterskoj vreći odn. filtru usisavača) može se samostalno zapaliti u nepovoljnim uvjetima, kao što su leteće iskre pri brušenju metala. Posebna opasnost postoji kada je prašina od brušenja pomiješana s ostacima laka ili poliuretana ili drugim kemijskim tvarima te kada materijal koji se brusi postane vruć nakon dugog rada.
- **Prilikom rada čvrsto držite električni alat objema rukama i zauzmite siguran položaj tijela.** Električni alat sigurnije se vodi dvjema rukama.
- **Nosite štitnik sluha, zaštitne naočale, masku protiv prašine i po potrebi rukavice.** Kao masku protiv prašine rabite najmanje polumasku s filtrom za čestice razreda FFP 2.
- **Za obradu kamena rabite sustav za usisavanje prašine. Usisavač mora biti dopušten za usisavanje kamene prašine.** Uporaba tih uređaja smanjuje opasnosti od prašine.
- **Ne dodirujte radne alate prije nego što se ohlade.** Radni alati jako se zagrijavaju tijekom rada.
- **Prilikom zamjene radnih alata nosite zaštitne rukavice.** Tijekom dulje uporabe radni se alati zagriju.
- **Ne obrađujte materijale kod kojih se oslobađaju tvari opasne za zdravlje, npr. prašina od bukvine ili hrastovine, kamena prašina ili azbest.** Te su tvari kancerogene.
- **Informirajte se o važećih propisima/zakonima koji se odnose na rukovanje prašinama opasnim za zdravlje u vašoj zemlji.**
- **Nikad ne dodirujte brusni alat u pokretu.** Postoji opasnost od ozljeda.
- **Po potrebi za rad rabite skelu.** Pri radu na ljestvama ne možete zauzeti siguran položaj tijela.

Upozorenje! Ovaj električni alat tijekom rada proizvodi elektromagnetsko polje. To polje može u određenim okolnostima ometati aktivne ili pasivne medicinske implantate. Kako bi se smanjila opasnost od teških ili smrtonosnih ozljeda, preporučujemo da se osobe s medicinskim implantatima prije rukovanja električnim alatom savjetuju sa svojim liječnikom i proizvođačem tog medicinskog implantata.

8. Potencijalni rizici

Stroj je konstruiran prema aktualnom stanju tehnike i prihvaćenim pravilima o tehničkoj sigurnosti. Unatoč tome, prilikom rada mogu se pojaviti neke potencijalni rizici.

- Opasnost za zdravlje zbog električne energije u slučaju uporabe neispravnih električnih kabela.
- Osim toga, unatoč svim poduzetim mjerama opreza, mogu postojati skriveni potencijalni rizici.
- Potencijalne rizike moguće je smanjiti na minimum pridržavanjem "sigurnosnih napomena" i "namjenske uporabe" te cijelog priručnika za uporabu.
- Izbjegavajte iznenadna pokretanja stroja: prilikom ukopčavanja utikača u utičnicu nije dopušteno pritiskati tipku za pokretanje.
- Držite šake dalje od radnog područja kada stroj radi.

9. Tehnički podatci

Nazivni napon:	230 V~
Nazivna frekvencija:	50 Hz
Nazivna snaga:	1050 W
Nazivna brzina vrtnje (broj oscilacija) n:	410 – 1900 o/min
Dimenzija navoja:	M14
Promjer brusne ploče:	180 mm
Razred zaštite:	II
Masa:	4 kg

Vrijednosti emisije buke:	
Razina zvučnog tlaka L_{PA} :	90,53 dB(A)
Razina zvučne snage L_{WA} :	101,53 dB(A)
Nesigurnost K	3 dB(A)

Vibracije šaka i ruku:	
Površinsko brušenje a_h	4,211 m/s ²
Nesigurnost K:	1,5 m/s ²

Pridržavam pravo na tehničke izmjene!

Buka i vibracije

△ Upozorenje: Buka može imati ozbiljne posljedice na vaše zdravlje. Ako buka stroja prijeđe 85 dB (A), nosite odgovarajuću zaštitu za sluh.

Napomena: Razina vibracija navedena u ovim uputama izmjerena je u skladu s normiranim mjernim postupkom i može se rabiti za uspoređivanje uređaja. Navedena vrijednost emisije vibracija može se uporabiti i za početnu procjenu izlaganja.

⚠ Upozorenje!

Razina vibracija mijenja se u skladu s uporabom električnog alata i katkada može biti iznad vrijednosti navedene u ovim uputama.

Opterećenost vibracijama mogla bi se podcijeniti ako se električni alat redovito rabi na taj način. Pokušajte što više smanjiti vibracijsko opterećenje. Primjer mjera za smanjivanje vibracijskog opterećenja nošenje je rukavica pri uporabi alata i ograničavanje vremena rada. Pritom valja uzeti u obzir sve dijelove radnog ciklusa (npr. vremena u kojima je električni alat isključen i vremena u kojima je on uključen, ali radi bez opterećenja).

10. Raspakiranje

- Otvorite pakiranje i oprezno izvadite uređaj.
- Uklonite ambalažni materijal te ambalažne i transportne osigurače (ako postoje).
- Provjerite je li isporučena oprema kompletna.
- Provjerite postoje li na uređaju i priboru štete kod transporta. U slučaju reklamacija potrebno je odmah obavijestiti otpremnika. Naknadne reklamacije neće se uvažiti.
- Sačuvajte pakiranje po mogućnosti do isteka jamstvenog razdoblja.
- Prije uporabe upoznajte se s uređajem na temelju priručnika za uporabu.
- Kao pribor te potrošne i rezervne dijelove rabite samo originalne dijelove. Rezervne dijelove možete nabaviti od ovlaštenog distributera.
- Priilikom naručivanja navedite naše brojeve artikala te tip i godinu proizvodnje uređaja.

⚠ UPOZORENJE!

Uređaj i ambalažni materijali nisu dječja igračka! Djeca se ne smiju igrati plastičnim vrećicama, folijama i malim dijelovima! Postoji opasnost od guštanja i gušenja!

11. Prije stavljanja u pogon

Upozorenje!

Prije svih radova na uređaju izvucite mrežni utikač iz utičnice!

Oprez!

Priilikom promjene alata nosite zaštitne rukavice. Pri dodirivanju radnih alata postoji opasnost od ozljeda.

Ovisno o materijalu koji valja obrađivati i željenoj stopi uklanjanja površine dostupni su različiti radni alati.

Napomena: Uređaj ne odlažite bez montiranog radnog alata (brusnog tanjura, lončaste brusne ploče s tvrdim metalom itd.). Četkasti vijenac (5) može se pritom saviti i oštetiti.

11.1 Zamjena brusnih listova

Na površini brusnog tanjura (13) nalazi se čičak tkanina koja omogućuje brzo i jednostavno pričvršćivanje brusnih listova (16) s pomoću čička.

- Prije postavljanja novog brusnog lista (16) uklonite prljavštinu i prašinu s brusnog tanjura (13), npr. kistom.
- Brusni list (16) prislonite u ravninu s rubom brusnog tanjura (13). Zatim brusni list postavite na brusni tanjur (13) i čvrsto ga pritisnite. Pritom vodite računa o podudaranju usisnih otvora na brusnom listu (16) i brusnom tanjuru (13).
- Da biste skinuli brusni list (16), podignite ga bočno i povucite s brusnog tanjura (13).

11.2 Montiranje/zamjena radnih alata (sl. 2, 4)

⚠ **UPOZORENJE!** Tipku za blokiranje vretena (7) pritisnite samo kada je brusno vreteno (12) zaustavljeno. U suprotnom se uređaj može oštetiti.

- Rabite samo lončaste brusne ploče s tvrdim metalom (10) s ravnom brusnom površinom.
- Očistite brusno vreteno (12) i sve dijelove koje valja montirati.
- Za stezanje i otpuštanje radnog alata pritisnite tipku za blokiranje vretena (7) kako biste ga blokirali.
- Za pričvršćivanje radnog alata postavite prihvatnu pribudnicu (11) na brusno vreteno (12).
- Postavite željeni radni alat na brusno vreteno (12).
- Navrnite steznu maticu (14) i pritegnite je ključem za montažu s dvije rupe (15).

NAPOMENA Pazite na to da je vijenac stezne matice (14) okrenut prema van.

11.3 Montiranje sustava za usisavanje prašine

Prašine materijala kao što su olovni premazi, neke vrste drva, minerali i metal mogu biti štetni za zdravlje. Dodirivanje ili udisanje prašina može uzrokovati alergijske reakcije i/ili oboljenja dišnih putova korisnika ili obližnjih osoba.

Neke prašine, kao što su prašina od hrastovine ili bukovine, smatraju se kancerogenima, naročito u kombinaciji s aditivima za obradu drva (kromati, sredstva za zaštitu drva). Materijal koji sadržava azbest smiju obrađivati samo stručnjaci.

- Uvijek rabite sustav za usisavanje prašine.
- Električni alat rabite s vrećicom za prašinu (18) ili usisavačem za klasu prašine M.
- Pobrinite se za dobro provjetravanje radnog mjesta.
- Preporučljivo je nošenje maske protiv prašine s filtrom razreda P2.
- Izbjegavajte savijanje usisnog crijeva (19).

Pridržavajte se propisa za materijale koji se obrađuju, a koji vrijede u vašoj zemlji.

- Natakните ulaznu stranu usisnog crijeva (19) na usisni nastavak (8).
- Zatim spojite izlaznu stranu usisnog crijeva (19) s vrećicom za prašinu (18). Utakните izlaznu stranu usisnog crijeva (19) u usisni nastavak vrećice za prašinu (18) tako da se oba gumba usisnog crijeva (19) uglove.
- Za demontažu usisnog crijeva (19) najprije pritisnite gumba na bočnim stranama usisnog crijeva (19). Zatim usisno crijevo (19) skinite s usisnog nastavka (8).

11.4 Montiranje adaptera za vanjsko usisavanje

- Po potrebi natakните adapter za usisavanje prašine na usisni nastavak.
- Priključite dopušteni sustav za usisavanje prašine.

NAPOMENA: Pri obradi drva ili materijala kod kojih nastaje prašina opasna za zdravlje uređaj valja priključiti na odgovarajuću, ispitanu usisnu napravu.

11.5 Namještanje dodatne ručke

Nagib dodatne ručke (9) može se namjestiti. Dodatna ručka omogućuje kod određenih primjena postizanje povoljnijeg radnog položaja ruke kojom se uređaj vodi (npr. pri brušenju blizu ruba).

- Otpustite oba vijka s krilatom glavom i nagnite dodatnu ručku u željeni radni položaj.
- Ponovno zategnite vijke s krilatom glavom.

12. Radne upute

⚠ Pozor!

Prije stavljanja u pogon svakako kompletno montirajte uređaj!

⚠ UPOZORENJE!

Prije svih radova na uređaju izvucite mrežni utikač iz utičnice!

Pričekajte da se uređaj potpuno zaustavi i tek ga zatim odložite.

Stopa uklanjanja materijala i kvaliteta površine u osnovi ovise o odabiru brusnog alata, unaprijed odabranom stupnju brzine vrtnje i kontaktnom pritisku.

Samo besprijekorni brusni alati omogućuju dobre rezultate brušenja i čuvaju uređaj.

12.1 Brušenje

- **Prilikom rada čvrsto držite uređaj objema rukama i zauzmite siguran položaj tijela.** Uređaj se sigurnije vodi dvjema rukama.
- Priključite sustav za usisavanje (vlastiti ili vanjski).
- **Kod vanjskog usisavanja:** Po mogućnosti radite s daljinskim isključivanjem ili automatskim pokretanjem/zaustavljanjem usisavača. Usisavač se automatski uključuje i nakon nekog vremena ponovno isključuje kako bi se preostale prašine uklonile iz usisnog crijeva.
- Uključite uređaj. Postavite ga cijelom brusnom površinom na podlogu koju valja obraditi. Pomičite ga umjerenim pritiskom preko izratka.
- Vodite računa o ravnomjernom kontaktnom pritisku kako biste povećali vijek trajanja radnih alata.
- Prekomjerno povećanje kontaktnog pritiska ne dovodi do više stope uklanjanja materijala, nego do pojačanog trošenja uređaja i radnog alata.
- Podignite uređaj s površine.
- **Kod vlastitog usisavanja:** Ostavite električni alat da radi još nekoliko sekundi kako bi se preostale prašine uklonile iz usisnog crijeva (19).

12.2 Brušenje blizu ruba (sl. 5, 6)

Za brušenje blizu ruba moguće je ukloniti segment poklopca (6) iz zaštitnog i usisnog poklopca (4). Na taj se način radni alat koji rabite može više približiti rubovima poda, zida i stropa te postojećim instalacijama poput cijevi. Stoga se susjedne površine mogu precizno obraditi.

Prilikom takvih radova računajte na stvaranje prašine s obzirom na to da zaštitni i usisni poklopac (4) nije više zatvoren.

- Segment poklopca (6) povucite prema naprijed i izvucite iz zaštitnog i usisnog poklopca (4).
- Obradite površine blizu ruba.
- Ponovno utaknite segment poklopca (6) na usisni poklopac (4) sve dok se ne uglavi.

13. Rukovanje



Smjer vrtnje alata!

13.1 Uključivanje

Za uključivanje uređaja pomaknite sklopku za uključivanje/isključivanje (1) prema naprijed.

Za blokiranje sklopke za uključivanje/isključivanje (1) pritisnite sklopku za uključivanje/isključivanje (1) sprijeda prema dolje sve dok se ne uglavi.

13.2 Isključivanje

Za isključivanje električnog alata otpustite sklopku za uključivanje/isključivanje (1).

Ako je blokirana, kratko pritisnite sklopku za uključivanje/isključivanje (1) u stražnjem dijelu pa je zatim otpustite.

13.3 Namještanje brzine vrtnje

Prije početka rada namjestite brzinu vrtnje u skladu s primjenom. Uporabite malu brzinu vrtnje za grube radove brušenja, povećajte brzinu vrtnje za fine radove.

- Brzinu vrtnje namjestite pritiskanjem tipki (2).
- Pritisnite tipku + (2) kako biste povećali brzinu vrtnje.
- Pritisnite tipku – (2) kako biste smanjili brzinu vrtnje.

NAPOMENA: Radni alat nastaviti će se vrtjeti nakon isključivanja. Pričekajte da se radni alat potpuno zaustavi i tek zatim odložite uređaj.

14. Priključivanje na električnu mrežu

Montirani elektromotor priključen je pripravan za rad. Priključak ispunjava važeće propise VDE i DIN. Postojeći električni priključak i korišteni produžni kabel moraju udovoljavati tim propisima.

Oštećen električni priključni vod

Na električnim kabelima često nastaju oštećenja izolacije.

Uzroci toga mogu biti sljedeći:

- Pritisnuta mjesta, ako se kabeli provode kroz procjepe u prozorima ili vratima.
- Pregibi zbog neispravnog učvršćivanja ili provodjenja električnog kabela.
- Posjekotine zbog gaženja električnog kabela.
- Oštećenja izolacije zbog čupanja iz zidne utičnice.
- Pukotine zbog starenja izolacije.

Takvi oštećeni električni kabeli ne smiju se rabiti i zbog oštećenja izolacije opasni su za život.

Redovito provjeravajte jesu li električni kabeli oštećeni. Prilikom provjere pobrinite se za to da kabel nije priključen na električnu mrežu.

Električni kabeli moraju udovoljavati važećim propisima VDE i DIN. Rabite samo priključne vodove s istom oznakom.

Na električnom kabelu mora obvezno biti otisnut tip kabela.

Kod jednofaznih izmjeničnih motora za strojeve s visokom zaletnom strujom (od 3000 W) preporučujemo zaštitu od C 16 A ili K 16 A!

15. Čišćenje i održavanje

⚠ UPOZORENJE!

Prije svih radova na uređaju isključite uređaj i izvucite mrežni utikač.

- Zaštitne naprave, ventilacijske proreze i kućište motora čistite od prašine i prljavštine. Obrišite uređaj čistom krpom ili ga ispušite niskotlačnim stlačenim zrakom.
- Preporučujemo da uređaj očistite odmah nakon svake uporabe.
- Uređaj redovito čistite vlažnom krpom i mazivim sapunom. Ne rabite sredstva za čišćenje ili otapala jer bi ona mogla nagristi plastične dijelove uređaja. Pobrinite se za to da voda ne može prodrijeti u unutrašnjost uređaja. Prodiranje vode u električni uređaj povećava rizik od električnog udara.

U unutrašnjosti uređaja nema dijelova koje je potrebno održavati.

Praženje vrećice za prašinu

Kako bi se osiguralo optimalno usisavanje prašine, pravodobno ispraznite vrećicu za prašinu (18).

- Otvorite patentni zatvarač vrećice za prašinu (18).
- Istresite vrećicu za prašinu (18) iznad prikladnog spremnika za otpad.

Servisne informacije

Valja voditi računa o tome da kod ovog proizvoda sljedeći dijelovi podliježu trošenju zbog uporabe ili prirodnom trošenju, odnosno da su sljedeći dijelovi potrebni kao potrošni materijali.

Potrošni dijelovi*: ugljene četkice, sklopke

* Nisu nužno uključeni u opseg isporuke!

Priključci i popravci

Priključivanja i popravke električne opreme smije obaviti samo ovlašteni električar.

Imate li pitanja, navedite sljedeće podatke.

- Vrsta struje motora
- Podatci s označne pločice stroja

Rezervne dijelove i pribor možete nabaviti preko našeg servisnog centra. Za to skenirajte QR kod na naslovnici.

16. Skladištenje

Uređaj i njegov pribor uskladištite na tamnom, suhom mjestu koje je zaštićeno od smrzavanja i nepristupačno djeci. Optimalna temperatura skladištenja je između 5 i 30 °C. Čuvajte alat u originalnom pakiranju. Pokrijte alat kako biste ga zaštitili od prašine ili vlage. Čuvajte priručnik za uporabu pored alata.

17. Zbrinjavanje i recikliranje



Uređaj je isporučen u ambalaži kako ne bi nastala oštećenja prilikom transporta. Ta je ambalaža sirovina te ju je stoga moguće ponovno uporabiti ili odnijeti na recikliranje.



Uređaj i njegov pribor sastoje se od raznih materijala kao što su metal i plastika. Onesite neispravne dijelove na zbrinjavanje posebnog otpada. Raspitajte se o tome kod ovlaštenog distributera ili komunalne službe!

Starim uređajima nije mjesto u kućnom otpadu!



Ovaj simbol upozorava na to da se ovaj proizvod sukladno Direktivi o otpadnoj električnoj i elektroničkoj opremi (2012/19/EU) i nacionalnim zakonima ne smije zbrinjavati preko kućnog otpada.

Ovaj proizvod potrebno je odnijeti na za to predviđeno sabiralište. To je moguće obaviti npr. povratom prilikom kupnje sličnog proizvoda ili predajom ovlaštenom sabiralištu za recikliranje rabljenih električnih i elektroničkih uređaja. Nepropisno rukovanje starim uređajima zbog potencijalno opasnih tvari koje su često sadržane u rabljenim električnim i elektroničkim uređajima može imati negativne posljedice na okoliš i ljudsko zdravlje. Ispravnim zbrinjavanjem ovog proizvoda usto doprinosite učinkovitom iskorištenju prirodnih resursa. Informacije o sabiralištima starih uređaja možete zatražiti od tijela gradske uprave, javnih pružatelja usluga zbrinjavanja, ovlaštenog sabirališta električnih i elektroničkih starih uređaja ili poduzeća za odvoz otpada.





18. Otklanjanje neispravnosti

Sljedeća tablica prikazuje simptome pogrešaka i opisuje kako riješiti problem ako stroj ne radi ispravno. Ako time ne uspijete locirati i otkloniti problem, obratite se servisnoj radionici.

Neispravnost	Mogući uzrok	Rješenje
Električni alat se ne pokreće	Prekinuto električno napajanje	Provjerite električno napajanje priključivanjem nekog drugog električnog alata
	Neispravan električni kabel ili utikač	Neka elektrotehnički stručnjak obavi provjeru
	Druga električna neispravnost električnog alata	Neka elektrotehnički stručnjak obavi provjeru
Električni alat nema punu snagu	Produžni je kabel predug i/ili nema dovoljan presjek	Uporabite produžni kabel dopuštene duljine i/ili presjeka
	Električno napajanje (npr. generator) ima prenizak napon	Priključite električni alat na odgovarajuće električno napajanje
Loš rezultat rada	Pohaban radni alat	Dajte zamijeniti radni alat
	Pohabana brusna ploča	Dajte zamijeniti brusnu ploču
Veliko stvaranje prašine	Pohaban četkasti rub	Zamijenite četkasti rub
	Usisavanje prašine nije priključeno ili uključeno	Priključite ili uključite usisavanje prašine

Razlaga simbolov na napravi

Z uporabo simbolov v tem priročniku želimo vašo pozornost usmeriti na mogoča tveganja. Varnostni simboli in razlage, ki jih spremljajo, je treba natančno razumeti. Sama opozorila ne odpravijo tveganj in ne morejo nadomestiti ustreznih ukrepov za preprečevanje nesreč.

	<p>Opozorilo – za zmanjšanje tveganja telesnih poškodb preberite navodila za uporabo.</p>
	<p>Nosite zaščito za sluh. Zaradi vpliva hrupa lahko oglušite.</p>
	<p>Nosite masko za zaščito pred prahom. Pri delu z lesom in drugimi materiali lahko nastane zdravju škodljiv prah. Materiala, ki vsebuje azbest, ni dovoljeno obdelovati!</p>
	<p>Nosite zaščitna očala. Med delom nastajajo iskre ali drobc, trske in prah, ki jih izvrže iz naprave, ki lahko povzročijo izgubo vida.</p>
<p>⚠ Pozor!</p>	<p>V teh navodilih za uporabo smo mesta, ki zadevajo vašo varnost, označili s tem znakom.</p>
	<p>Razred zaščite II</p>



1. Uvod

Proizvajalec:

scheppach
 Fabrikation von Holzbearbeitungsmaschinen GmbH
 Günzburger Straße 69
 D-89335 Ichenhausen

Spoštovani kupec,

želimo vam veliko veselja in uspeha pri delu z vašo novo napravo.

Napotek:

Proizvajalec te naprave skladno z veljavnim zakonom o odgovornosti za izdelke ne jamči za poškodbe na tej napravi ali poškodbe s to napravo, do katerih pride pri:

- nepravilnem ravnanju,
- Neupoštevanje navodil za uporabo,
- popravilih, ki jih izvedejo tretje osebe, nepooblaščenih strokovnjaki,
- vgradnji neoriginalnih nadomestnih delov in zamenjavi z njimi,
- nenamenski uporabi
- Izpadi električne naprave zaradi neupoštevanja električnih predpisov in določil VDE 0100, DIN 57113/ VDE 0113

Upošteвайте naslednje:

Pred montažo in zagonom preberite celotno besedilo navodil za uporabo.

Ta navodila za uporabo vam olajšajo spoznati napravo in izkoristiti njene možnosti uporabe, ki so v skladu z določili.

Navodila za uporabo vsebujejo pomembne napotke o varnem, strokovnem in ekonomičnem delu z napravo, o izogibanju nevarnostim, prihranku stroškov za popravila, zmanjšanju časov izpada in povečanju zanesljivosti ter življenjske dobe naprave.

Poleg varnostnih določil v teh navodilih za uporabo morate nujno upoštevati predpise svoje države, ki veljajo za uporabo naprave.

Navodila za uporabo shranite poleg naprave, ovita v plastični ovitek, tako da bodo zaščiteni pred umazanijo in vlago. Pred sprejemom dela mora vsaka upravljalna oseba prebrati in skrbno upoštevati omenjena navodila.

Na napravi lahko delajo samo osebe, ki so poučene o uporabi naprave in o nevarnostih, ki so povezane s tem.

Upošteвайте zahtevano najnižjo starost.

Poleg varnostnih napotkov iz teh navodil in posebnih predpisov vaše države morate pri uporabi identičnih strojev upoštevati tudi splošno veljavna tehnična pravila.

Ne prevzemamo nikakršne odgovornosti za nezgode in poškodbe, nastale zaradi neupoštevanja teh navodil in varnostnih napotkov.

2. Opis naprave (slika 1)

1. Stikalo za VKLOP/IZKLOP
2. Gumbi za nastavljanje št. vrtljajev (+/-)
3. Krilati vijak za nastavljanje dodatnega ročaja
4. Zaščitni in odsesovalni pokrov
5. Okvir s ščetkami
6. Segment pokrova
7. Gumb za zaklep vretena
8. Nastavek za odsesavanje
9. Dodatni ročaj
10. Lončasti kolut iz karbidne trdine
11. Vpenjalna prirobnica
12. Brusilno vreteno
13. Brusilni krožnik
14. Zatezna matica
15. Montažni ključ z dvema luknjama
16. Brusilni papir
17. Adapter (odsesavanje prahu)
18. Vrečka za prah
19. Cev za odsesavanje

3. Obseg dostave

- 1 obdelovalni sistem za stene/tla in strope
- 1 m sesalna gibka cev (izvlečna do 3,5 m)
- 1 vrečka za prah (25 L)
- 1 adapter (odsesavanje prahu)
- 6 x brusni papir (po 2x 40 - 80 - 120)
- 1 lončasti kolut iz karbidne trdine (YG8)
- 1 montažni ključ z dvema luknjama
- 1 navodila za uporabo

4. Namenska uporaba

Ustrezna uporaba tega električnega orodja obsega naslednja opravila:

- suho brušenje premazov;
- odstranjevanje ostankov barve, tapet in lepila;
- odstranjevanje lepila za ploščice in suhih ostankov lepila za preproge s trdnih podlag (trdni omet, beton);

- suho brušenje in glajenje betona, ometa in estriha;
- perforiranje tapet na trdnih podlagah;
- brušenje fugiranih delov mavčnih plošč;
- glajenje opažnih prehodov in glajenje hrapavih betonskih površin;
- suho brušenje sten in stropov v notranjih in zunanjih prostorih;
- suho površinsko brušenje kovine, kamna in lesa.

Stroj se sme uporabljati samo v skladu s predvidenim namenom. Vsaka druga uporaba, ki presega to, ni v skladu z namenom. Za škodo ali telesne poškodbe vseh vrst, ki izhajajo iz tega, je odgovoren uporabnik/upravljaavec in ne proizvajalec.

Obvezno upoštevajte varnostne napotke in navodila za montažo ter navodila za uporabo v priročniku za uporabo, saj lahko le tako omogočite ustrezno uporabo.

Osebe, ki stroj upravljajo in vzdržujejo, morajo biti z njim seznanjeni in poučeni o morebitnih nevarnostih.

Poleg tega se je treba dosledno držati veljavnih ukrepov za preprečevanje nesreč.

Upoštevati je treba tudi druga splošna navodila s področja delovne medicine in varstva pri delu. Spremembe na stroju v celoti izključujejo garancijo proizvajalca za poškodbe, do katerih pride kot posledica.

Stroj je dovoljeno uporabljati samo z originalni deli in originalnim priborom proizvajalca.

Upoštevati morate proizvajalčeve predpise glede varnosti, dela in vzdrževanja ter meritve iz tehničnih podatkov.

Prosimo, upoštevajte, da naše naprave namensko niso konstruirane za gospodarsko, obrtno ali industrijsko uporabo. Ne prevzemamo nobene odgovornosti, če napravo uporabljate v gospodarskih, obrtnih ali industrijskih obratih ter enakih dejavnostih.

Napravo lahko uporabljajo le odrasle osebe. Mladostniki, starejši od 16 let, smejo uporabljati napravo samo pod nadzorom. Proizvajalec ne jamčimo za poškodbe, ki nastanejo zaradi nestrokovne uporabe ali napačnege upravljanja.

5. Splošni varnostni napotki

⚠ OPOZORILO Preberite vse varnostne napotke, navodila, ilustracije in tehnične podatke, ki so priloženi temu električnemu orodju.

Zaradi neupoštevanja sledečih navodil lahko pride do električnega udara, požara in/ali hudih telesnih poškodb.

Hranite vse varnostne napotke in navodila za prihodnjo rabo.

V varnostnih napotkih uporabljeni pojem »električno orodje« se nanaša na omrežno gnana električna orodja (z omrežnim kablom) in na akumulatorsko gnana električna orodja (brez omrežnega kabla).

1) Varnost na delovnem mestu

- Vaše delovno mesto mora biti vedno čisto in dobro osvetljeno.** Nered in neosvetljena delovna območja lahko privedejo do nesreč.
- Z električnim orodjem ne delajte v eksplozijsko ogroženem okolju, v katerem se nahajajo gorljive tekočine, plini ali prah.** Električna orodja ustvarjajo iskre, ki lahko vnamejo prah ali hlape.
- Otroci in druge osebe se vam ne smejo približevati, medtem ko uporabljate električno orodje.** Če vas zamotijo, lahko izgubite nadzor nad orodjem.

2) Električna varnost

- Priključni vtič električnega orodja se mora prilegati v vtičnico. Vtiča ni dovoljeno na noben način spreminjati. Adapterskih vtičev ne uporabljajte z električnimi orodji, ki so zaščitno ozemljena.** Nespremenjeni vtiči in prilegajoče se vtičnice zmanjšajo tveganje električnega udara.
- Izogibajte se telesnemu stiku z ozemljenimi površinami cevi, gretij, štedilnikov in hladilnikov.** Če je vaše telo ozemljeno, obstaja večje tveganje električnega udara.
- Električnih orodij ne izpostavljajte dežju ali mokroti.** Vdor vode v električno napravo poveča tveganje električnega udara.
- Kabla ne uporabljajte za nošenje ali obešanje električnega orodja ali za vlečenje vtiča iz vtičnice. Kabla ne približujte vročini, olju, ostrim robovom ali premikajočim se delom naprave.** Poškodovani ali zamotani kabli povečujejo tveganje električnega udara.
- Če z električnim orodjem delate na prostem, uporabljajte samo takšne kabske podaljške, ki so odobreni za zunanje območje.** Uporaba podaljševalnega kabla, ki je primeren za zunanje območje, zmanjša tveganje električnega udara.
- Če se ni mogoče izogniti uporabi električnega orodja v vlažnem okolju, uporabite zaščitno stikalo za okvorni tok.** Uporaba zaščitnega stikala na okvorni tok zmanjša tveganje električnega udara.

3) Varnost oseb

- a) **Vedno bodite pozorni, pazite, kaj delate, in k delu z električnim orodjem pristopite z razumom. Ne uporabljajte električnega orodja, če ste utrujeni ali pod vplivom drog, alkohola ali zdravil.** Trenutek nepozornosti pri uporabi električnega orodja lahko vodi do resnih telesnih poškodb.
- b) **Nosite osebno zaščitno opremo in vedno zaščitna očala.** Nošenje osebne zaščitne opreme, kot je maska za prah, nehrseči varnostni čevlji, zaščitna čelada ali zaščitna sluha, odvisno od vrste in uporabe električnega orodja, zmanjša tveganje telesnih poškodb.
- c) **Preprečite nenameren zagon. Prepričajte se, da je električno orodje izklopljeno, preden ga boste priklopili na tokovno napajanje, ga pobrali ali nosili.** Če imate pri nošenju električnega orodja prst na stikalu ali napravo že vklopljeno priključite na tokovno napajanje, lahko to privede do nesreč.
- d) **Preden boste vklopili električno orodje, odstranite orodja za nastavitve ali vijaki ključ.** Orodje ali ključ, ki se nahaja v vrtečem se delu naprave, lahko privede do telesnih poškodb.
- e) **Izogibajte se nenaravni telesni drži. Pazite, da stojite varno in da vedno ohranjate ravnotežje.** Tako lahko električno orodje v nepričakovanih situacijah bolje kontrolirate.
- f) **Nosite primerna oblačila. Ne nosite širokih oblačil ali nakita. Las, oblačil in rokavic ne približujte premikajočim se delom.** Premikajoči se deli lahko zagrabijo ohlapna oblačila, nakit ali dolge lase.
- g) **Če lahko montirate naprave za odsesavanje in lovljenje prahu, se prepričajte, da so te priključene in se pravilno uporabljajo.** Uporaba odsesavanja prahu lahko zmanjša nevarnosti, ki nastanejo zaradi prahu.
- h) **Ne bodite prepričani, da se vam nič ne more zgoditi in nikar ne prezrite varnostnih pravil za električna orodja, tudi če ste po večkratni uporabi električnega orodja popolnoma samozavestni pri njegovi uporabi.** Nepazljiva uporaba lahko v delčku sekunde privede do hudih poškodb.

4) Uporaba in ravnanje z električnim orodjem

- a) **Ne preobremenjujte električnega orodja. Za svoje delo uporabite temu namenjeno električno orodje.** Z ustreznim električnim orodjem lahko v podanem območju moči delate boljše in varneje.

- b) **Ne uporabljajte električnega orodja, ki ima okvarjeno stikalo.** Električno orodje, ki ga ni več mogoče vklopiti ali izklopiti, je nevarno in ga je treba popraviti.
 - c) **Izvlomite vtič iz vtičnice, preden boste nastavljali napravo, zamenjevali dele pribora ali odložili napravo.** S tem previdnostnim ukrepom preprečite nenameri zagon električnega orodja.
 - d) **Nerabljena električna orodja hranite izven dosega otrok. Osebam, ki niso seznanjene z napravo ali niso prebrali teh navodil, ne pustite uporabljati naprave.** Električna orodja so nevarna, če jih uporabljajo neizkušene osebe.
 - e) **Skrbno negujte električna orodja. Preverite, če gibljivi deli brezhibno delujejo in se ne zatikajo, če so deli zlomljeni ali tako poškodovani, da je delovanje električnega orodja omejeno. Pred uporabo naprave je treba popraviti poškodovane dele.** Veliko nesreč se zgodi zaradi slabo vzdrževanih električnih orodij.
 - f) **Rezalna orodja morajo biti ostra in čista.** Skrbno negovana rezalna orodja z ostrimi rezalnimi robovi se manj zatikajo in jih je mogoče lažje voditi.
 - g) **Električno orodje, pribor, vložna orodja itd. uporabljajte v skladu s temi navodili. Pri tem upoštevajte delovne pogoje in opravilo, ki ga je treba izvršiti.** Uporaba električnega orodja v namene, za katere ni predvideno, lahko vodi do nevarnih situacij.
 - h) **Prijemalne površine ročajev morajo biti suhe, čiste in brez olja in masti.** Spolzki ročaji in spolzke prijemalne površine ne omogočajo varnega upravljanja in nadzor električnega orodja v nepredvidljivih situacijah.
- 5) Servis
- a) **Vaše električno orodje sme popravljati samo kvalificirano strokovno osebje in samo z originalnimi nadomestnimi deli.** Tako je zagotovljeno, da električno orodje ostane varno.

6. Varnostni napotki za vse načine uporabe

Skupni varnostni napotki za brušenje in brušenje s smirkovim papirjem:

- a) To električno orodje je treba uporabljati kot brusilnik in brusilnik s smirkovim papirjem. Upoštevajte vse varnostne napotke, navodila, prikaze in podatke, ki ste jih prejeli z napravo. Če ne upoštevate sledečih navodil, lahko pride do električnega udara, požara in/ali hudih telesnih poškodb.
- b) To električno orodje ni primerno za delo z žičnimi ščetkami, poliranje in ločeno brušenje. Uporabe, ki niso predvidene za električno orodje, lahko povzročijo nevarnosti in telesne poškodbe.
- c) Ne uporabljajte pribora, ki ga proizvajalec ni posebej predvidel in priporočil za to električno orodje. Če lahko pribor pritrdite na vašo električno orodje, to ne zagotavlja varne uporabe.
- d) Dovoljeno število vrtljajev vstavitvenega orodja mora biti najmanj tako visoko, kot je najvišje število vrtljajev, ki je navedeno na električnem orodju. Pribor, ki se ne vrti hitreje, kot je dovoljeno, se lahko zlomi in odleti vstran.
- e) Zunanji premer in debelina vstavitvenega orodja morata ustrezati podatkom o merah vašega električnega orodja. Napačno dimenzioniranih vložnih orodij ni mogoče zadostno zaščititi ali kontrolirati.
- f) Vstavitveno orodje z navojnim vstavkom se mora natančno prilagati navoju brusilnega vretena. Pri vstavitvenih orodjih, ki se montirajo s pomočjo prirobnice, mora premer luknje vstavitvenega orodja ustrezati premeru sprejemnega nastavka prirobnice. Vstavitvena orodja, ki niso natančno pritrjena v električno orodje, se neenakomerno vrtijo, močno vibrirajo in lahko vodijo do izgube nadzora.
- g) Ne uporabljajte poškodovanih vstavitvenih orodij. Pred vsako uporabo preverite vstavitvena orodja, kot so brusilni koluti, če so oddrobljena in razpokana, brusilne krožnike, če so razpokani, obrabljeni ali močno izrabljeni. Če električno orodje ali vložno orodje pade na tla, preverite, če se je poškodovalo ali uporabite nepoškodovano električno orodje. Ko električno orodje nadzorujete in uporabite, se vi in osebe v bližini zadržujte izven ravni vrtečega se vstavitvenega orodja in pustite, da naprava eno minuto deluje z najvišjim številom vrtljajev. Poškodovana vstavitvena orodja se v tem testnem času večinoma zlomijo.

- h) Nosite osebno zaščitno opremo. Glede na uporabo uporabite zaščito celega obraza, zaščito za oči ali zaščitna očala. Če je primerno, nosite masko za prah, zaščito za sluh, zaščitne rokavice ali poseben predpasnik, ki vas varuje pred majhnimi delčki od brušenja in materiala. Oči je treba zaščititi pred letečimi tučki, ki nastajajo pri različnih uporabah. Protiprašna maska ali maska za zaščito dihal morata filtrirati prah, ki nastaja ob uporabi. Če sete dolgo izpostavljeni glasnemu hrupu, lahko izgubite sluh.
- i) Pri drugih osebah pazite na varno razdaljo do vašega delovnega območja. Vsak, ki vstopi v delovno območje, mora nositi osebno zaščitno opremo. Odlomki obdelovanca ali zlomljena vstavitvena orodja lahko odletijo vstran in povzročijo poškodbe tudi izven neposrednega delovnega območja.
- j) Električno orodje držite samo za izolirane prijemalne površine, ko izvajate dela, pri katerih lahko vstavitveno orodje naleti na skrite električne vode ali na omrežni kabel. Stik z vodom, po katerem teče tok, lahko naelektri tudi kovinske dele in privede do električnega udara.
- k) Držite omrežni kabel proč od vrtečega se vstavitvenega orodja. Če izgubite nadzor nad napravo, se omrežni kabel lahko pretrga ali ujame in vaša dlan ali roka lahko tako zaide v vrteče se vstavitveno orodje.
- l) Električnega orodja nikoli ne odlagajte, dokler se vstavitveno orodje popolnoma ne ustavi. Vrteče se vložno orodje lahko pride v stik z odlagalno površino, zaradi česar lahko izgubite nadzor nad orodjem.
- m) Električno orodje ne biti vklopljeno, medtem ko ga nosite. Zaradi naključnega stika z vrtečim se vložnim orodjem lahko zagradi vaša oblačila in vložno orodje se lahko zavrti v vaše telo.
- n) Redno čistite prezračevalne reže na vašem električnem orodju. Ventilator motorja vleče prah v ohišje in veliko nabranega prahu lahko privede do nevarnosti zaradi elektrike.
- o) Električnega orodja ne uporabljajte v bližini gorljivih materialov. Iskre lahko vnamejo te materiale.
- p) Ne uporabljajte vstavitvenih orodij, ki potrebujejo tekoča hladilna sredstva. Uporaba vode ali drugih tekočih hladilnih sredstev lahko privede do električnega udara.

Povratni udarec in ustrezni varnostni napotki

Povratni udarec je nenaden odziv zaradi zataknejenega ali blokiranega vrtečega se vstavitvenega orodja, kot so brusilni kolut, brusilni krožnik, žična krtača itd. Zatakneje ali blokada vodi do nenadne zaustavitve vrtečega se vstavitvenega orodja. Zaradi tega nenadzorovano električno orodje na blokiranem mestu pospeši proti smeri vrtenja vstavitvenega orodja.

Če se npr. brusilni kolut zatakne ali zablokira v obdelovanca, se lahko rob brusilnega koluta, ki se pogrezne v obdelovanec, zatakne in zaradi tega se lahko brusilni kolut odloži in povzroči povratni udarec. Brusilni kolut se nato premakne proti upravljavcu ali vstran od njega, odvisno od smeri vrtenja koluta na blokiranem mestu. Pri tem se lahko brusilni koluti tudi zlomijo.

Povratni udarec je posledica napačne ali pomanjkljive uporabe električnega orodja. Preprečiti ga je mogoče s primernimi previdnostnimi ukrepi, ki so opisani v nadaljevanju.

- a) Trdno držite električno orodje ter svoje telo in roke premaknite v položaj, v katerem lahko prestrežete sile povratnega udarca. Vedno uporabljajte dodatni ročaj, če obstaja, da imate pri zagonu največji mogoč nadzor nad silami povratnega udarca ali reakcijskimi momenti. Upravljevalec lahko s primernimi previdnostnimi ukrepi obvlada sile povratnega udarca in odziva.
- b) Roke nikoli ne približujte vrtečim se vstavitvenim orodjem. Vložno orodje se lahko pri povratnem udarcu premakne čez vašo roko.
- c) S telesom se izogibajte območju, kamor se električno orodje premakne pri povratnem udarcu. Povratni udarec požene električno orodje v nasprotno smer premikanja brusilnega koluta na blokiranem mestu.
- d) Posebej previdno delajte v predelu vogalov, ostrih robov itd. Preprečite, da bi se vstavitvena orodja odbila od obdelovanca in se zataknila. Vrteče se vložno orodje se lahko na ogliščih, ostrih robovih ali če se odbije, zatakne. To privede do izgube nadzora ali povratnega udarca.
- e) Ne uporabljajte verige za žago ali ozobljenega žaginega lista. Takšna vložna orodja pogosto privedejo do povratnega udarca ali izgube nadzora nad električnim orodjem.

Posebni varnostni napotki za brušenje:

- a) Uporabljajte izključno brusilna orodja, ki so dovoljena za vaše električno orodje in zaščitne pokrove, ki so predvideni za to brusilno orodje. Brusilnih orodij, ki niso predvidena za električno orodje, se ne da zadosti zaščititi, zato niso varna.
- b) Kolenaste brusilne kolute je treba montirati tako, da njihova brusilna površina ne sega prek nivoja roba zaščitnega pokrova. Nepravilno montiranega brusilnega koluta, ki sega prek nivoja roba zaščitnega pokrova, se ne da dovolj zaščititi.
- c) Zaščitni pokrov mora biti varno nameščen na električnem orodju in za največjo mero varnosti nastavljen tako, da je proti upravljavcu odprt najmanjši možen del brusilnega orodja. Zaščitni pokrov pomaga ščititi upravljavca pred odlomljenimi kosi, nenamernim stikom z brusilnim orodjem ter iskrami, ki bi lahko vnele oblačila.
- d) Brusilno orodje se sme uporabljati le za priporočene možnosti uporabe. Na primer: Nikoli ne brusite s stransko površino rezalnega koluta. Rezalni kolut je namenjen odstranjevanju materiala z robom koluta. Delovanje stranskih sil na to brusilno orodje lahko le-to zlomi.
- e) Vedno uporabljajte nepoškodovane napenjalne prirobnice prave velikosti in oblike za izbrani brusilni kolut. Primerne prirobnice podprejo brusilni kolut in tako zmanjšajo nevarnost zloma brusilnega koluta. Prirobnice za rezalne kolute se lahko razlikujejo od prirobnic za druge brusilne kolute.
- f) Ne uporabljajte obrabljenih brusilnih kolotov večjih električnih orodij. Brusilni koluti za večja električna orodja niso zasnovani za višje število vrtljajev manjših električnih orodij in se lahko zlomijo.

Dodatni varnostni napotki za brušenje s smirkovim papirjem

- a) Ne uporabljajte prevelikih brusilnih listov, temveč upoštevajte proizvajalčeve navedbe za velikost brusilnega lista. Brusilni listi, ki štrlijo čez brusilni krožnik, lahko privedejo do telesnih poškodb ter do blokade, pretrganja brusilnih listov ali do povratnega udarca.

7. Dodatni varnostni napotki

- **Uporabite primerne iskalne naprave, da najdete skrite napajalne vode, ali pokličite lokalno podjetje za oskrbo z električno energijo.** Stik z električnimi vodi lahko privede do požara in električnega udara.

Poškodovanje plinskega voda lahko privede do eksplozije. Vdor v vodovod povzroči materialno škodo ali lahko privede do električnega udara.

- **Sprostite stikalo za vklop/izklop in ga potisnite v izklopni položaj, ko je električno napajanje prekinjeno, npr. zaradi izpada električnega toka ali izvleka omrežnega vtiča.** Tako preprečite nenadzorovani ponovni zagon.
- **Električno orodje uporabljajte le za suho brušenje.** Vdor vode v električno napravo poveča tveganje električnega udara.
- **Obdelovanec obdelujte le z vklopljenim električnim orodjem in ga izklopite šele, ko ste ga dvignili proč od obdelovanca.** Električno orodje poškoduje se lahko hitro premakne.
- **Pazite, da iskre ne ogrožajo nobenih oseb. Odstranite bližnje gorljive materiale.** Pri brušenju kovin nastajajo iskre.
- **Ne uporabljajte obrabljenih, razpokanih ali močno zanemarjenih brusilnih orodij.** Poškodovana brusilna orodja se lahko pretrgajo, razpadejo in vas poškodujejo.
- **Ne uporabljajte ločilnih oz. stružnih kolut ali žičnih ščetk.** Električno orodje ni primerno za uporabo teh vstavitvenih orodij. Obstaja nevarnost telesnih poškodb!
- **Pri uporabi električnega orodja vedno uporabljajte priloženo cev za odsesavanje in primerno odsesavanje prahu.** Uporaba odsesavanja prahu lahko zmanjša nevarnosti, ki nastanejo zaradi prahu.
- **Pozor, nevarnost požara! Preprečite pregrevanje brusnega obdelovanca in brusilnika. Pred delovnimi odmori redno praznite posodo.** Brusilni prah v vrečki za prah, mikro filter, papirnata vrečka (ali v filtrski vreči oziroma filtru sesalnika) se v neugodnih pogojih, kot je iskenje pri brušenju kovin, vnamejo samodejno. Do posebne nevarnosti lahko pride, ko se brusilni prah zmeša z ostanki laka, poliuretana ali drugih kemičnih snovi in če je brusni obdelovanec po daljšem delu še vroč.
- **Električno orodje pri delu vedno držite z obema rokama in poskrbite za stabilnost.** Električno orodje varneje vodite z dvema rokama.
- **Nosite zaščito za sluh, zaščitna očala, masko za prah in po potrebi tudi rokavice. Kot masko za prah uporabljajte najmanj filtrirno polovično masko za delce razreda FFP 2.**

- **Za obdelavo kamna uporabljajte odsesavanje prahu. Sesalnik mora biti primeren za sesanje prahu, ki nastane pri brušenju kamna.** Uporaba te naprave zmanjša nevarnosti, ki nastanejo zaradi prahu.
- **Vstavitvenega orodja se ne dotikajte, dokler se ne ohladi.** Vstavitveno orodje se med delom zelo segreje.
- **Pri menjavi vstavitvenega orodja nosite zaščitne rokavice.** Vstavitvena orodja se pri daljši uporabi segrejejo.
- **Ne obdelujte materialov, pri katerih se sproščajo zdravju škodljive snovi, npr. prah bukovega lesa ali hrastovega lesa, prah kamnin ali azbest.** To so rakotvorne snovi.
- **Seznanite se z veljavnimi predpisi/zakoni glede ravnanja z zdravju škodljivim prahom v vaši državi.**
- **Nikoli se ne dotikajte delujočega brusilnega orodja.** Obstaja nevarnost poškodbe.
- **Po potrebi za delo uporabljajte konstrukcijo.** Pri delu na lestvi ne morete imeti stabilnega položaja.

Opozorilo! To električno orodje med delovanjem ustvarja elektromagnetno polje. To polje lahko v določenih okoliščinah vpliva na aktivne ali pasivne medicinske vsadke. Zaradi zmanjšanja nevarnosti resnih ali smrtnih poškodb, osebam z medicinskimi vsadki priporočamo, da se pred uporabo električnega orodja posvetujejo s svojim zdravnikom ali proizvajalcem medicinskega vsadka.

8. Preostala tveganja

Stroj je izdelan skladno s stanjem tehnike in priznanimi varnostno tehničnimi pravili. Kljub temu lahko pride pri delu do pojava ostalih tveganj.

- Če ne uporabljate električnih vodnikov, ki so skladni s predpisi, lahko pride do nevarnosti za zdravje zaradi elektrike.
- Kljub vsem ukrepom lahko še vedno obstajajo neočitna preostala tveganja.
- Preostala tveganja lahko minimizirate, če skupaj upoštevate »varnostne napotke« in »namensko uporabo« ter navodila za uporabo v celoti.
- Izogibajte se naključnemu zagonu stroja: Ko vtičač vtaknete v vtičnico, tipka za aktiviranje ne sme biti pritisnjena.
- Kadar stroj deluje, rok ne smete vstaviti v delovno območje.

9. Tehnični podatki

Nazivna napetost:	230 V~
Nazivna frekvenca:	50 Hz
Poraba moči:	1050 W
Nazivno število vrtljajev (število vibracij) n:	410–1900 1/min
Mera navoja:	M14
Premer brusilnih kolut:	180 mm
Razred zaščite:	II
Teža:	4 kg
Vrednosti emisij hrupa:	
Nivo moči zvoka L_{PA} :	90,53 dB(A)
Nivo moči zvoka L_{WA} :	101,53 dB(A)
Negotovost K	3 dB(A)
Vibracije spodnji del roke – zgornji del roke:	
Brušenje površin (a_h):	4,211 m/s ²
Negotovost K:	1,5 m/s ²

Tehnične spremembe so pridržane!

Hrup in vibracije

⚠ Opozorilo: Hrup ima lahko hude posledice za vaše zdravje. Če hrup stroja prekorači 85 dB (A), uporabljajte ustrezno zaščito sluha.

Napotek: Prag nihanja, naveden v teh navodilih, je izmerjen skladno s standardnim merilnim postopkom in ga lahko uporabljamo za primerjavo naprav. Navedeno vrednost emisij vibracij je mogoče uporabiti tudi za začetno oceno izpostavljenosti.

⚠ Opozorilo!

Prag nihanja se lahko spremeni skladno z uporabo električnega orodja in v nekaterih primerih presega vrednost, navedeno v teh navodilih.

Obremenitev zaradi nihanja je lahko podcenjena, če se električno orodje redno uporablja na ta način. Poskusite držati obremenitev zaradi vibracij čim bolj nizko. Značilni ukrepi za zmanjšanje obremenitve zaradi vibracij so nošenje rokavic pri uporabi orodja ter omejitev delovnega časa.

Pri tem je treba upoštevati vse faze delovnega cikla (na primer čase, ko je orodje izklopljeno, in takšne, ko je sicer vklopljeno, ampak deluje brez obremenitve).

10. Razpakiranje

- Odprite embalažo in napravo previdno vzemite ven.
- Odstranite embalažni material ter ovojna in transportna varovala (če obstajajo).
- Preverite, ali je obseg dostave celovit.
- Preverite, če so se naprava in deli pribora poškodovali med transportom. V primeru reklamacij morate takoj obvestiti prevoznika. Kasnejših reklamacij ne bomo priznali.
- Po možnosti embalažo shranite do preteka garancijskega časa.
- Pred uporabo morate s pomočjo navodil za uporabo spoznati napravo.
- Kot pribor, obrabne in nadomestne dele uporabljajte samo originalne dele. Nadomestne dele dobite pri svojem specializiranem trgovcu.
- Pri naročanju navedite našo številko artikla in tip ter leto izdelave naprave.

⚠ OPOZORILO!

Naprava in embalažni material nista otroški igrači! Otroci se ne smejo igrati s plastičnimi vrečkami, folijami in majhnimi deli! Obstaja nevarnost, da jih pogoltnejo in se z njimi zadušijo!

11. Pred zagonom

Opozorilo!

Pred vsakim delom na napravi vedno izvlecite omrežni vtič iz vtičnice!

Previdno!

Pri menjavi orodja uporabljajte zaščitne rokavice. Pri dotikanju vstavitvenega orodja obstaja nevarnost poškodb.

Na voljo so različna vstavitvena orodja glede na material, ki ga boste obdelovali in na izbrano obdelavo površine.

Napotek: Naprave ne odlagajte brez nameščenega vstavitvenega orodja (brusilni krožnik, lončasti kolut iz karbidne trdine itd.). Okvir s ščetkami (5) se pri tem lahko upogne in poškoduje.

11.1 Zamenjava brusilnih listov

Površina brusilnega krožnika (13) vsebuje sprijemalno mrežo, da se brusilni list (16) s sprijemanjem z mrežo lahko hitro in enostavno pritrdi.

- Pred namestitvijo novega brusilnega lista (16) odstranite umazanijo in prah z brusilnega krožnika (13), npr. s čopičem.
- Brusilni list (16) poravnano namestite na rob brusilnega krožnika (13). Brusilni list nato namestite na brusilni krožnik (13) in ga tesno pritisnite navzdol. Pri tem bodite pozorni na pravilno razporejenih odsesovalnih lukenj na brusilnem listu (16) in brusilnem krožniku (13).
- Brusilni list (16) snemite tako, da ga ob straneh dvignete in povlečete z brusilnega krožnika (13).

11.2 Montaža/zamenjava vstavitvenega orodja (slike 2 in 4)

⚠ OPOZORILO! Zaklep vretena (7) aktivirajte le, če se brusilno vreteno (12) ne premika. V nasprotnem primeru se lahko naprava poškoduje.

- Uporabljajte samo lončastega koluta iz karbidne trdine (10) z ravno brusilno površino.
- Očistite brusilno vreteno (12) in vse montažne dele.
- Za pritrditev in sprostitev vstavitvenega orodja pritisnite zaklep vretena (7), da ga zaklenete.
- Za pritrditev vstavitvenega orodja uporabite vpenjalno prirobnico (11) na brusilnemu vretenu (12).
- Izbrano vstavitveno orodje namestite na brusilno vreteno (12).
- Privijte zatezno matico (14) in jo zategnite z montažnim ključem z dvema luknjama (15).

NAPOTEK Pazite, da obroba zatezne matice (14) kaže navzven.

11.3 Montaža odsesavanja prahu

Prahovi materialov, kot so premaz, ki vsebuje svinec, nekatere vrste lesa, mineralov in kovin, lahko škodujejo zdravju. Dotikanje ali vdihavanje prahov lahko povzroči alergijske reakcije in/ali boleznih dihal uporabnika ali oseb, ki se nahajajo v bližini.

Določen prah, kot je prah hrasta ali bukve, velja za rakotvornega, predvsem v povezavi z dodatki za obdelavo lesa (kromat, sredstvo za zaščito lesa). Material, ki vsebuje azbest, smejo obdelovati le strokovnjaki.

- Vedno uporabljajte odsesavanje prahu.
- Električno orodje uporabljajte z vrečko za prah (18) ali sesalnikom razreda za prah M.
- Poskrbite za dobro prezračevanje delovnega prostora.

- Priporočeno je, da nosite masko za zaščito dihal z razredom filtra P2.
- Izogibajte se upogibanju cevi za odsesavanje prahu (19).

Upoštevajte predpise, ki v vaši državi veljajo za obdelovalne materiale.

- Vstopno stran cevi za odsesavanje prahu (19) natakните na nastavek za odsesavanje (8).
- Izhodno stran cevi za odsesavanje prahu (19) priključite na vrečko za prah (18). Izhodno stran cevi za odsesavanje prahu (19) vstavite v nastavke za odsesavanje na vrečki za prah (18), da se oba pritiska gumba cevi za odsesavanje prahu (19) zaskočita.
- Če želite demontirati cev za odsesavanje prahu (19), najprej pritisnite pritiskne gumbe na strani cevi za odsesavanje prahu (19). Nato povlecite cev za odsesavanje prahu (19) z nastavkov za odsesavanje (8).

11.4 Montaža adapterja za zunanje odsesavanje

- Po potrebi adapter za odsesavanje prahu nastavite na nastavke za odsesavanje.
- Priključite dovoljeno odsesavanje prahu.

NAPOTEK: Pri obdelavi lesa ali materialov, pri katerih nastaja zdravju škodljiv prah, morate na napravo priključiti primerno in preverjeno napravo za odsesavanje.

11.5 Nastavitev dodatnega ročaja

Naklona dodatnega ročaja (9) ni mogoče nastaviti. Ta služi temu, da dosežete bolj priročen položaj krmiljenja (npr. pri brušenju okoli robov).

- Sprostite oba krilata vijaka in nagnite dodatni ročaj v zeleni delovni položaj.
- Znova privijte krilata vijaka.

12. Delovna navodila

⚠ Pozor!

Pred zagonom obvezno v celoti montirajte napravo!

⚠ OPOZORILO!

Pred vsakim delom na napravi vedno izvlecite omrežni vtič iz vtičnice!

Počakajte, da se naprava ustavi, pred jo boste odložili.

Zmogljivost brušenja in obdelave površin je večinoma odvisna od izbire brusilnega orodja, predhodno nastavljenega števila vrtljajev in pritiska.

Dobro zmogljivost brušenja in varovanje naprave zagotavljajo le brezhlebna brusilna orodja.

12.1 Brušenje

- **Napravo pri delu vedno držite z obema rokama in poskrbite za stabilnost.** Napravo varneje vodite z dvema rokama.
- Priključite odsesovalni sistem (lastno ali zunanje odsesavanje).
- **Pri zunanjemu odsesavanju:** Če je mogoče, delajte z zunanjim stikalom ali avtomatičnim sistemom za vklop/izklop sesalnika. Sesalnik se samodejno vklopi in časovno zamaknjeno znova izklopi, da odstrani preostali prah iz sesalne gibke cevi.
- Vklonite napravo. S celotno brusilno površino jo položite na podlago za obdelavo. Z enakomernimi premiki jo premikajte čez obdelovanec.
- Pazite na enakomeren pritisk, da podaljšate življenjsko dobo vstavitvenih orodij.
- S prekomernim pritiskom ne povečate zmogljivosti brušenja, ampak le povečate obrabo naprave in vstavitvenega orodja.
- Napravo dvignite s površine.
- **Pri lastnemu odsesavanju:** Pustite električno orodje še nekaj sekund delovati, da odstranite preostali prah iz cevi za odsesavanje (19).

12.2 Brušenje blizu roba (slika 5, 6)

Za brušenje blizu roba morate odstraniti segment pokrova (6) na zaščitnem in odsesovalnem pokrovu (4). Tako bo vstavitveno orodje bližje doseglo robove tal, stene in stropa, kot tudi morebitne inštalacije, kot so cevi. Tako je mogoče natančno obdelati mejne površine.

Pri takšnem delu računajte na nastajanje prahu, saj zaščitni in odsesovalni pokrov (4) ni več priključen.

- Segment pokrova (6) povlecite naprej iz zaščitnega in odsesovalnega pokrova (4).
- Obdelajte površine blizu robov.
- Segment pokrova (6) nataknete na odsesovalni pokrov (4), da se zaskoči.

13. Uporaba

 Smer vrtenja orodja!

13.1 Vklon

Za vklop naprave potisnite stikalo za vklop/izklop (1) naprej.

Za nastavev stikala za vklop/izklop (1) potisnite stikalo za vklop/izklop (1) naprej navzdol, da se zaskoči.

13.2 Izklop

Za izklop električnega orodja sprostite stikalo za vklop/izklop (1).

Če je zaklenjeno, na kratko pritisnite stikalo za vklop/izklop (1) na zadnjem območju in ga nato sprostite.

13.3 Nastavev števil vrtljajev

Pred začetkom dela nastavite število vrtljajev, da bo ustrezalo uporabi. Za groba brušenja uporabite nižje število vrtljajev, za fina dela pa povečajte število vrtljajev.

- Število vrtljajev nastavite s pritiskom na gumb (2).
- Pritisnite gumb + (2), da povečate število vrtljajev.
- Pritisnite tipko – (2), da zmanjšate število vrtljajev.

NAPOTEK: Vstavitveno orodje se po izklopu še vrti. Počakajte, da se vstavitveno orodje ustavi, preden boste odložili električno orodje.

14. Električni priključek

Nameščeni elektromotor je priključen, tako da je pripravljen za uporabo. Priključek ustreza zadevnim standardom VDE in DIN.

Omrežni priključek in uporabljen podaljšek na strani kupca morata ustrezati predpisom.

Poškodovan električni priključni vodnik

Na električnih priključnih vodih pogosto nastanejo poškodbe izolacije.

Vzroki za to so lahko:

- Otiščanci, če priključne vode speljete skozi okna ali reže vrat.
- Pregibi zaradi nepravilne pritrditve ali vodenja priključnih vodov.
- Rezi zaradi vožnje preko priključnih vodov.
- Poškodbe izolacije zaradi iztrganja iz stenske vtičnice.
- Pretrgana mesta zaradi staranja izolacije.

Takih poškodovanih električnih priključnih vodov ne smete uporabljati, ker so zaradi poškodb izolacije smrtno nevarni.

Redno preverjajte, če so električni priključni vodi poškodovani. Pri tem pazite, da priključni vod pri preverjanju ne bo visel na električnem omrežju.

Električni priključni vodi morajo ustrezati zadevnim določilom VDE in DIN. Uporabljajte samo priključne vode z enako oznako.

Po predpisih mora biti oznaka tipa priključnega voda natisnjena na njem.

Pri enofaznem motorju na izmenični tok priporočamo, da pri strojih z visokim zagonskim tokom (od 3000 W naprej) uporabite varovalko C 16 A ali K 16 A!

15. Čiščenje in vzdrževanje

⚠ OPOZORILO!

Pred vsakim delom na napravi to izklopite in izvlecite omrežni vtič.

- Na zaščitnih pripravah, prezračevalnih režah in ohišju motorja mora biti čim manj prahu in umazanije. Zdrgnite napravo s čisto krpo ali jo izpahajte s stisnjem zrakom pod nizkim tlakom.
- Priporočamo, da napravo očistite neposredno po vsaki uporabi.
- Napravo redno čistite z vlažno krpo in malo mazavega mila. Ne uporabljajte čistil ali topil, ker lahko poškodujejo plastične dele naprave. Pazite, da v notranjost naprave ne vdre voda. Vdor vode v električno napravo poveča tveganje električnega udara.

V notranjosti naprave ni nobenih drugih delov, ki bi potrebovali vzdrževanje.

Praznjenje vrečke za prah

Za zagotavljanje optimalnega odsesavanja prahu, pravočasno izpraznite vrečko za prah (18).

- Odprite zadrgo na vrečki za prah (18).
- Stresite vrečko za prah (18) nad primerno posodo za odpadke.

Informacije o servisu

Upoštevajte, da so pri tem izdelku sledeči deli podvrženi obrabi, ki izhaja iz uporabe, ali naravni obrabi oz. so sledeči deli potrebni kot potrošni material.

Obrabni deli*: oglene krtače, stikalo

* Ni nujno v obsegu dostave!

Priključki in popravila

Priključevanje in popravila električne opreme lahko izvajajo samo električarji.

V primeru povratnih vprašanj morate navesti naslednje podatke:

- Vrsta toka, ki napaja motor
- Podatki tipske ploščice stroja

Nadomestne dele in pribor dobite v našem servisnem centru. V ta namen odčitajte QR-kodo na naslovni strani.

16. Skladiščenje

Napravo in njen pribor hranite na temnem, suhem, otrokrom nedostopnem mestu, kjer ni nevarnosti zmrzovanja. Optimalna temperatura skladiščenja je med 5 in 30 °C. Orodje shranjujte v originalni embalaži. Pokrijte orodje, da ga zaščitite pred prahom ali vlago. Navodila za uporabo shranjujte ob orodju.

17. Odlaganje med odpadke in reciklaža

klaza



Naprava je zaradi preprečitve poškodb med transportom v embalaži. Ta embalaža je iz surovine in je zato ponovno uporabna ali jo lahko vrnete v surovinski cikel.



Naprava in njen pribor so iz različnih materialov, kot npr. iz kovine in umetnih snovi. Okvarjene sestavne dele zavrzite med posebne odpadke.

Povprašajte v specializirani trgovini ali v občinski upravi!

Odpadne opreme ne odvrzite med gospodinske odpadke!



Ta simbol označuje, da je tega izdelek v skladu z Direktivo o odpadni električni in elektronski opremi (2012/19/EU) in v skladu z nacionalno zakonodajo ni dovoljeno odvreči med gospodinske odpadke. Ta izdelek je treba dostaviti na ustrezno zbirno mesto. Lahko ga npr. vrnete ob nakupu podobnega izdelka ali pa ga predate na zbirnem mestu, ki je pristojno za reciklažo odpadne električne in elektronske opreme. Neustrezno ravnanje s starimi napravami lahko zaradi potencialno nevarnih snovi, ki so pogosto vsebovane v odpadni električni in elektronski opremi, predstavlja nevarnost za okolje in človeško zdravje. Če ta izdelek pravilno zavrzete, prispevate tudi k učinkoviti rabi naravnih virov. Informacije o zbirnih mestih odpadne opreme dobite pri mestni upravi, lokalnem organu, ki je pristojen za ravnanje z odpadki, pri pooblaščenem zbirnem centru za odstranjevanje odpadne električne in elektronske opreme ali pri svojem komunalnem podjetju.

18. Pomoč pri motnjah

V naslednji tabeli so prikazani simptomi napak skupaj z opisom pomoči, če vaš stroj ne deluje pravilno. Če s tem ne morete lokalizirati in odpraviti težave, se obrnite na svoj servis.

Motnja	Mogoč vzrok	Ukrep
Električno orodje se ne zažene	Tokovno napajanje je prekinjeno	Preverite tokovno napajanje, tako da priključite drugo električno orodje
	Električni kabel ali vtič sta okvarjena	Pregled s strani strokovnjaka za elektriko
	Druga električna okvara električnega orodja	Pregled s strani strokovnjaka za elektriko
Električno orodje nima polne moči	Podaljševalni kabel je predolg in/ali ima premajhen presek	Uporabite podaljševalni kabel z dovoljeno dolžino in/ali presekom
	Tokovno napajanje (npr. generator) ima prenizko napetost	Električno orodje priključite na primerno tokovno napajanje
Slaba učinkovitost delovanja	Vložno orodje je obrabljeno	Zamenjajte vložno orodje
	Brusilna plošča je obrabljena	Zamenjajte brusilno ploščo
Močno nastajanje prahu	Rob s ščetkami je obrabljen	Zamenjajte rob s ščetkami
	Odsesavanje prahu ni priključeno/vklopljeno	Priključite/vklopite odsesavanje prahu

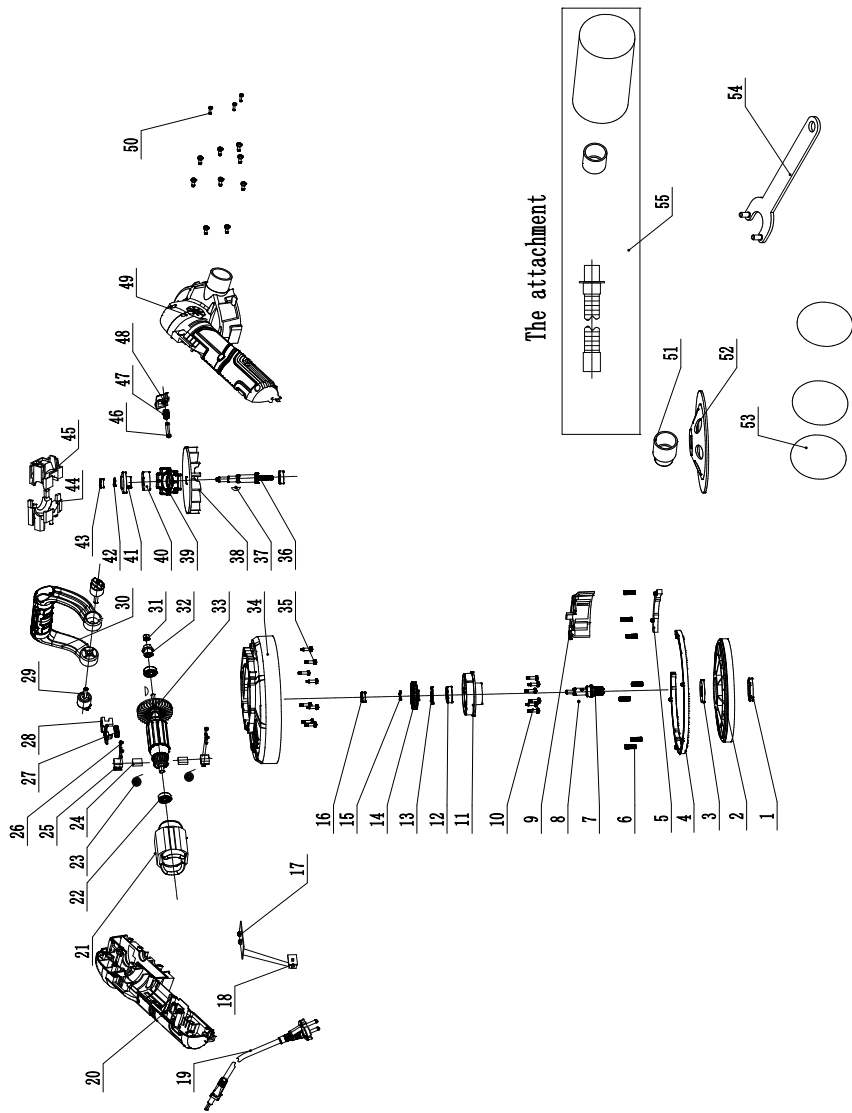

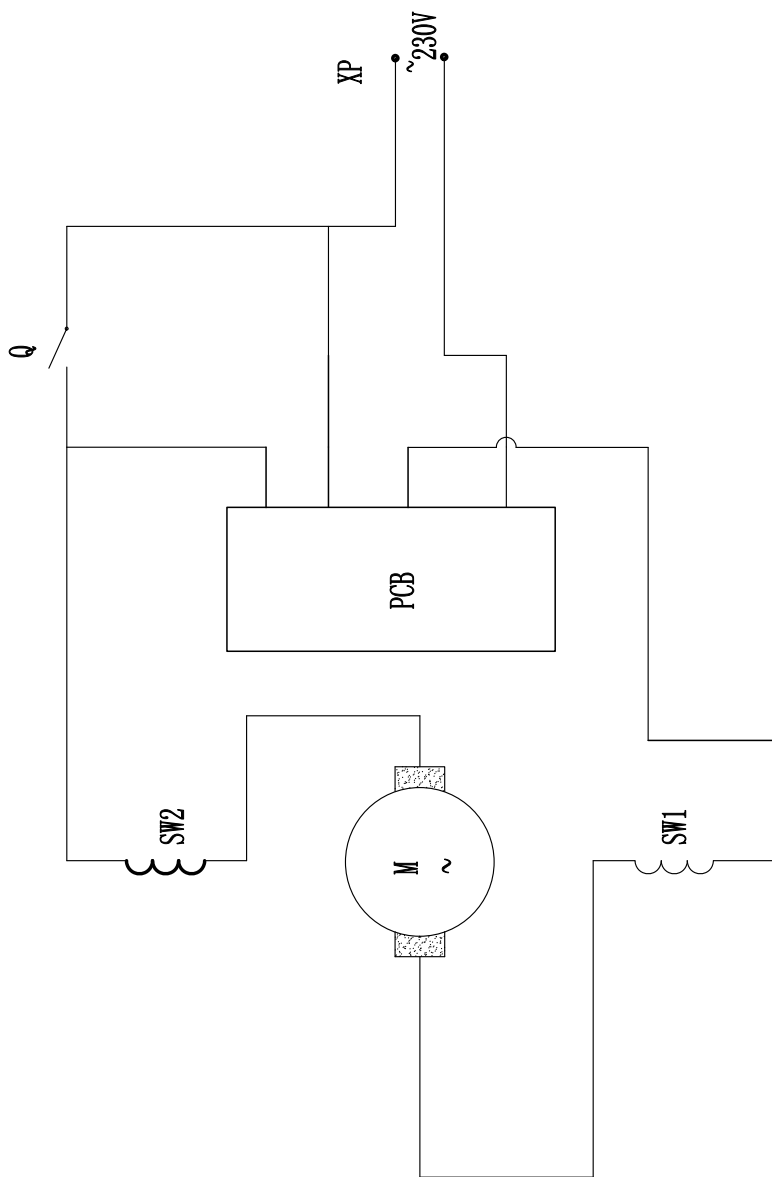

CE-Konformitätserklärung Originalkonformitätserklärung

CE Declaration of Conformity

Déclaration de conformité CE



scheppach Fabrikation von Holzbearbeitungsmaschinen GmbH, Günzburger Str. 69, D-89335 Ichenhausen

DE	erklärt folgende Konformität gemäß EU-Richtlinie und Normen für den Artikel	PL	deklaruje, że produkt jest zgodny z następującymi dyrektywami UE i normami
GB	hereby declares the following conformity under the EU Directive and standards for the following article	HU	az EU-irányelv és a vonatkozó szabványok szerinti következo megfeleloségi nyilatkozatot teszi a termékre
CZ	prohlašuje následující shodu podle směrnice EU a norem pro výrobek	HR	ovime izjavljuje da postoji sukladnost prema EU-smjernica i normama za sljedece artikle
SK	prehlasuje nasledujúcu zhodu podľa smernice EU a noriem pre výrobok	SI	izjavlja sledede skladnost z EU-direktivo in normami za artikel

Marke / Brand / Marque: **SCHEPPACH**

Art.-Bezeichnung: **UNIVERSAL 3-IN-1 WAND-/BODEN- UND DECKENBEARBEITUNGSSYSTEM - CGP1200**

Article name: **UNIVERSAL 3IN1 WALL, FLOOR AND CEILING PROCESSING SYSTEM - CGP1200**

Nom d'article: **PONCEUSE UNIVERSELLE 3EN1 POUR MURS, SOLS ET PLAFONDS - CGP1200**

Art.-Nr. / Art. no.: / N° d'ident.: **5903818901**

2014/29/EU	2004/22/EC	89/686/EC_96/58/EC	2000/14/EC_2005/88/EC
2014/35/EU	2014/68/EU	90/396/EC	Annex V
<input checked="" type="checkbox"/> 2014/30/EU	<input checked="" type="checkbox"/> 2011/65/EU*		Annex VI Noise: measured L_{wA} = xx dB(A); guaranteed L_{wA} = xx dB(A) P = xx KW; L/Ø = cm Notified Body: Notified Body No.:
<input checked="" type="checkbox"/> 2006/42/EC			2010/26/EC Emission. No.:
Annex IV Notified Body: Notified Body No.: Certificate No.:			

Standard references:

EN 60745-1:2009+A11; EN 60745-2-3:2011+A2+A11+A12+A13; EN 55014-1:2017; EN 55014-2:2015; EN IEC 61000-3-2:2019; EN 61000-3-3:2013+A1; EN 50581:2012

Die alleinige Verantwortung für die Ausstellung dieser Konformitätserklärung trägt der Hersteller.

This declaration of conformity is issued under the sole responsibility of the manufacturer.

Le fabricant assume seul la responsabilité d'établir la présente déclaration de conformité.

* Der oben beschriebene Gegenstand der Erklärung erfüllt die Vorschriften der Richtlinie 2011/65/EU des Europäischen Parlaments und des Rates vom 8. Juni 2011 zur Beschränkung der Verwendung bestimmter gefährlicher Stoffe in Elektro- und Elektronikgeräten.

The object of the declaration described above fulfils the regulations of the directive 2011/65/EU of the European Parliament and Council from 8th June 2011, on the restriction of the use of certain hazardous substances in electrical and electronic equipment.

L'appareil décrit ci-dessus dans la déclaration est conforme aux réglementations de la directive 2011/65/EU du Parlement Européen et du Conseil du 8 juin 2011 visant à limiter l'utilisation de substances dangereuses dans la fabrication des appareils électriques et électroniques.

Ichenhausen, den 23.06.2021

Unterschrift / Andreas Pecher / Head of Project Management

First CE: 2019
Subject to change without notice

Documents registrar: Ann-Katrin Bloching
Günzburger Str. 69, D-89335 Ichenhausen

Garantie DE

Offensichtliche Mängel sind innerhalb von 8 Tagen nach Erhalt der Ware anzuzeigen, andernfalls verliert der Käufer sämtliche Ansprüche wegen solcher Mängel. Wir leisten Garantie für unsere Maschinen bei richtiger Behandlung auf die Dauer der gesetzlichen Gewährleistungsfrist ab Übergabe in der Weise, dass wir jedes Maschinenteil, das innerhalb dieser Zeit nachweisbar in Folge Material- oder Fertigungsfehler unbrauchbar werden sollte, kostenlos ersetzen. Für Teile, die wir nicht selbst herstellen, leisten wir nur insoweit Gewähr, als uns Gewährleistungsansprüche gegen die Vorlieferanten zustehen. Die Kosten für das Einsetzen der neuen Teile trägt der Käufer. Wandlungs- und Minderungsansprüche und sonstige Schadensersatzansprüche sind ausgeschlossen.

Warranty GB

Apparent defects must be notified within 8 days from the receipt of the goods. Otherwise, the buyer's rights of claim due to such defects are invalidated. We guarantee for our machines in case of proper treatment for the time of the statutory warranty period from delivery in such a way that we replace any machine part free of charge which provably becomes unusable due to faulty material or defects of fabrication within such period of time. With respect to parts not manufactured by us we only warrant insofar as we are entitled to warranty claims against the upstream suppliers. The costs for the installation of the new parts shall be borne by the buyer. The cancellation of sale or the reduction of purchase price as well as any other claims for damages shall be excluded.

Záruka CZ

Viditelné vady jsou poukazatelné během 8 dní od obdržení zboží, jinak ztrácí zákazník všechny nároky týkající se takovýchto vad. Poskytujeme záruku na naše stroje, s kterými je správně zacházeno, na dobu zákonně záruční lhůty začínající od doručení tak, že bezplatně vyměníme každou část stroje, která se během této doby může stát prokazatelně nepoužitelnou následkem materiálové či výrobní vady. Na díly, které sami neopravujeme, poskytujeme záruku pouze v rozsahu, v němž nám přísluší nárok na záruční plnění vůči subdodavatelé. Náklady na instalaci nového dílu nese zákazník. Nárok na výměnu zboží, na slevu a jiné nároky na odškodnění jsou vyloučené.

Záruka SK

Zrejme vady musia byť predstavené v priebehu 8 dní po obdržaní tovaru, ináč zákazník stratí všetky nároky týkajúce sa takejto vady. Ponúkame záruku na naše aparáty, ktoré sú správne používané počas zákonného termínu záruky tak, že bezplatne vymeníme každú časť aparátu, ktorá sa v priebehu tohto času môže stať dokázateľne nefunkčnou dôsledkom materiálnej či výrobnéj vady. Na časti ktoré sami nevyrábame, poskytujeme záruku iba v rozsahu, v ktorom nám prísluší nárok na záručné plnenie k subdodávateľovi. Za trovy týkajúce sa inštalácie novej súčiastky je zodpovedný zákazník. Nárok na výmenu tovaru, na zľavu a iné nároky na nahradenie škody sú vylúčené.

Szavatosság HU

A nyilvántaló hibákat ki kell jelenteni számított 8 napon belül az áruk, különben a vevő elveszti minden igényt az ilyen hibák. Kínálunk garanciát a gépeinket a megfélelő kezelés időtartamának hallgatlagos garancia a szállítás időpontját oly módon, hogy cserélje ki minden egyes részre ezen idő alatt észlelhető a sorban anyag-vagy gyártási legyen hibávaló, ingeny. Az alkatrészeket, hogy nem termel magunkat, hogy csak olyan garanciát, hiszen jogosultak jótállási igények beszállítókkal szemben. A költség beillesztése az új részek a vevőnek. Átalakítása és csökkentése követelések és egyéb kártérítési igények ki vannak zárva.

Gwarancja PL

Wszelkie uszkodzenia muszają być zgłaszane w przeciagu 8 dni od daty otrzymania towaru, w przeciwnym wypadku, prawo do reklamacji wygasa. Gwarantujemy, że w czasie trwania gwarancji wymienimy wszelkie części maszyn, które okazały się niesprawne na skutek wad materiału z jakiego zostały wykonane lub błędów w produkcji bez dodatkowych opłat pod warunkiem, że maszyna będzie obsługiwana zgodnie z zaleceniami. W odniesieniu do części nie produkowanych przez nas, gwarancja obowiazuje tylko w przypadku naszych dostawców. Koszty instalacji nowych części są ponoszone przez klienta. Odszkodowania wynikłe z uszkodzeń maszyny oraz redukcje ceny zakupu maszyny w ramach reklamacji nie będą rozpatrywane.

Garancija HR

Vidljive štete se moraju prijaviti u roku od 8 dana od primitka robe U suprotnom slučaju kupac gubi pravo na reklamaciju. Mi jamčimo za naše strojeve u slučaju ispravnog postupanja tijekom perioda zakonskog jamstva tako što zamijenujemo besplatno bilo koji dio stroja koji dokazano postane neupotrebljiv uslijed neispravnog materijala ili grešaka u proizvodnji u tom vremenskom periodu Za dijelove koje mi nismo proizveli jamčimo samo ukoliko imamo pravo na reklamaciju prema dobavljačima Troškove za ugradnju novih dijelova snosi kupac Molbe za smanjenjem cijene kao i sve druge reklamacije zbog šteta su isključene.

Garancija SI

Očitne pomanjkljivosti je potrebno naznaniti 8 dni po prejemu blaga, v nasprotnem primeru izgubi kupec vse pravice do garancije zaradi takšnih pomanjkljivosti. Za naše naprave dajemo garancijo ob pravilni uporabi za čas zakonsko določenega roka garancije od prodaje in sicer na takšen način, da vsak del naprave brezplačno nadomestimo, za katerega bi se v tem roku izkazalo, da je zaradi slabega materiala ali slabe izdelave neuporaben. Za dele, ki jih sami ne izdelujemo, jamčimo samo toliko, kolikor zahteva garancija drugih podjetij. Stroški za vstavljanje novih delov nosi kupec. Zahteve za spreminjanje in zmanjšanje ter ostale zahteve za nadomestilo škode so izključene.