

Art.Nr.
5903203901
AusgabeNr.
5903203850
Rev.Nr.
19/06/2020

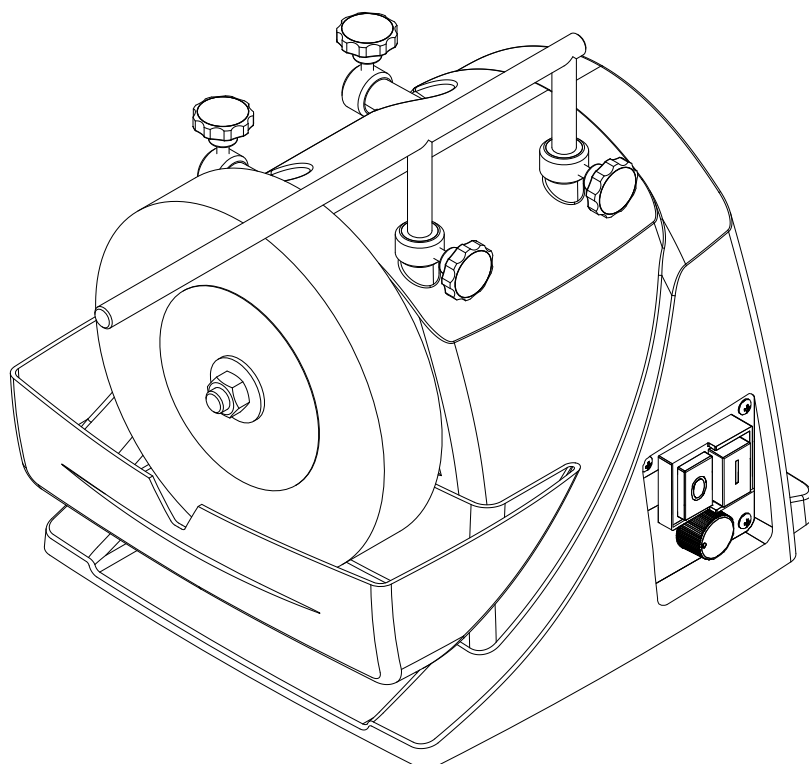

TIGER 3000VS

| | | |
|-----------|---|-----------|
| DE | Nassschleifmaschine Originalbedienungsanleitung | 5 |
| GB | Wet Grinding Machine Translation of the original instruction manual | 15 |
| FR | Rectifieuse à arrosage Traduction des instructions d'origine | 24 |
| CZ | Brousící systém Překlad originálního návodu k obsluze | 34 |
| HU | Vizes köszörűgép Eredeti használati utasítás fordítása | 43 |

| | | |
|-----------|--|-----------|
| IT | Affilatrice ad umido Traduzione dalle istruzioni d'uso originali | 53 |
| EE | Märglihvmasin Tõlge Originaalkasutusjuhend | 63 |
| LT | Šlapijojo šlifavimo mašina Vertimas originali naudojimo instrukcija | 72 |
| LV | Slīpmašīna mitrai slīpēšanai Tulkošana no oriģinālā lietošanas instrukcija | 81 |
| SK | Brúsiaci systém Překlad originálneho návodu na obsluhu | 90 |

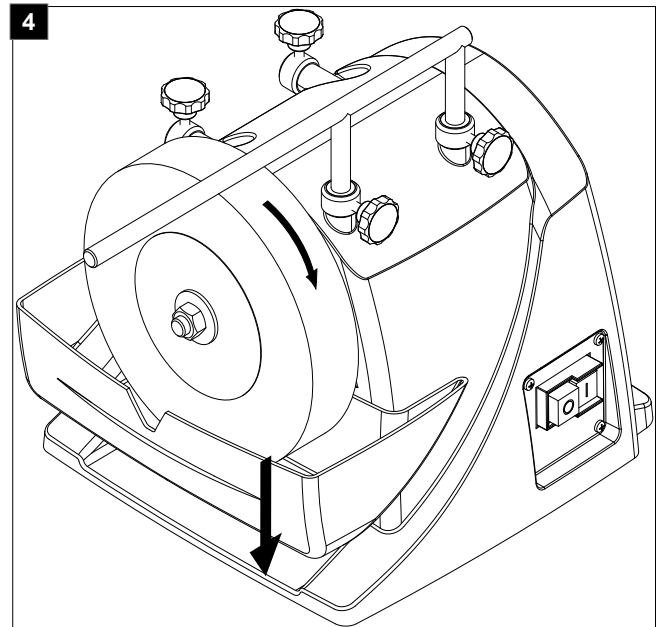
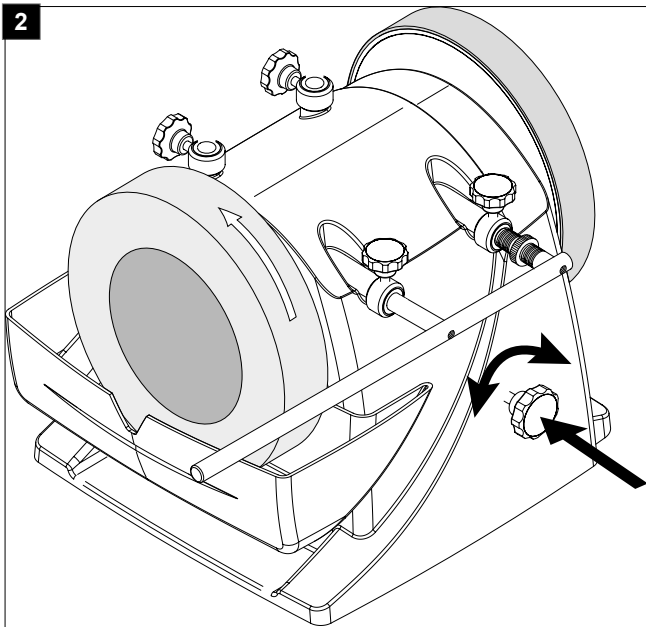
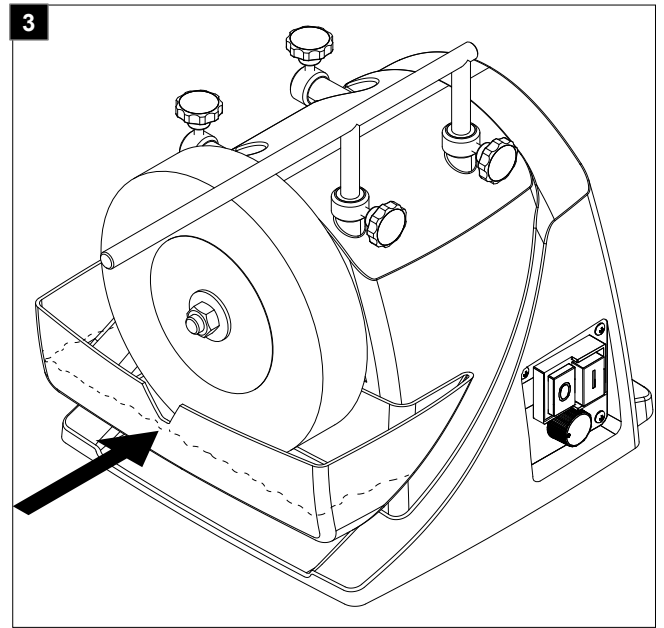
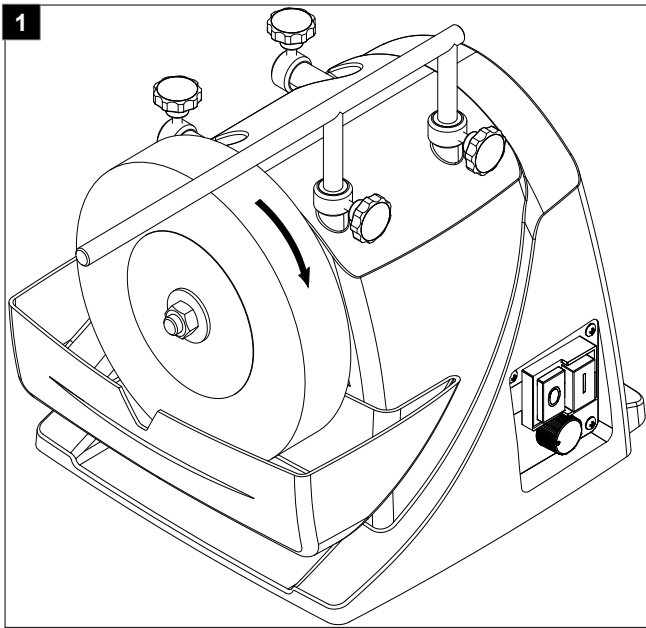

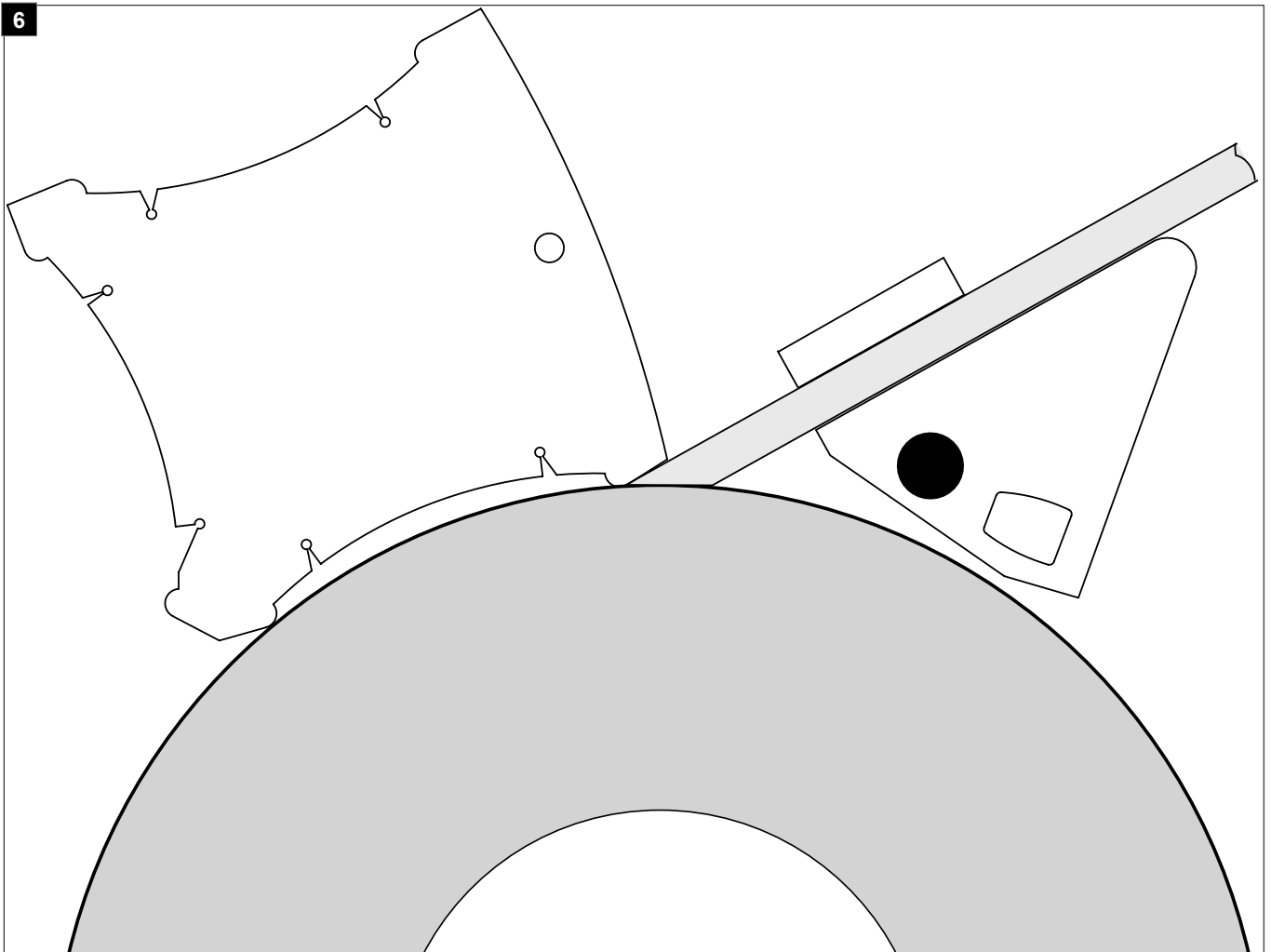
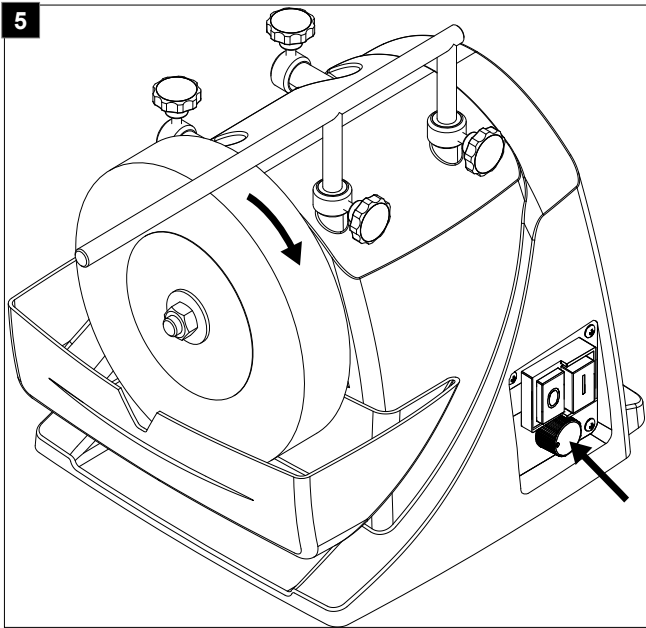

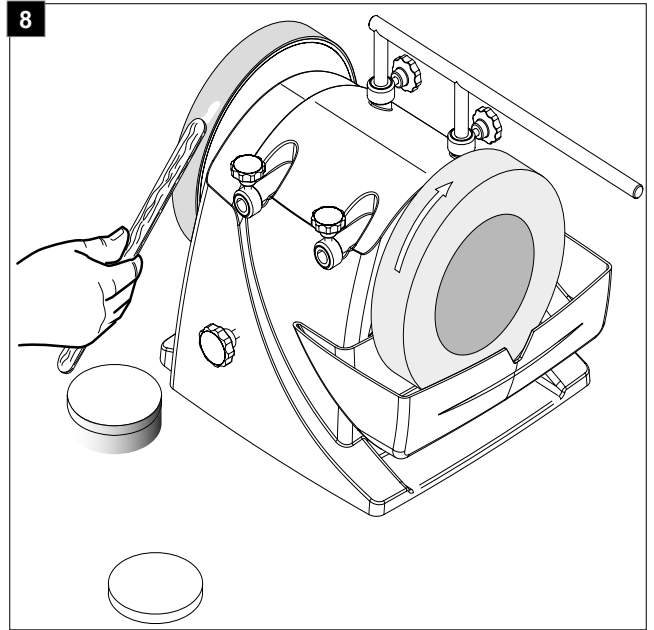
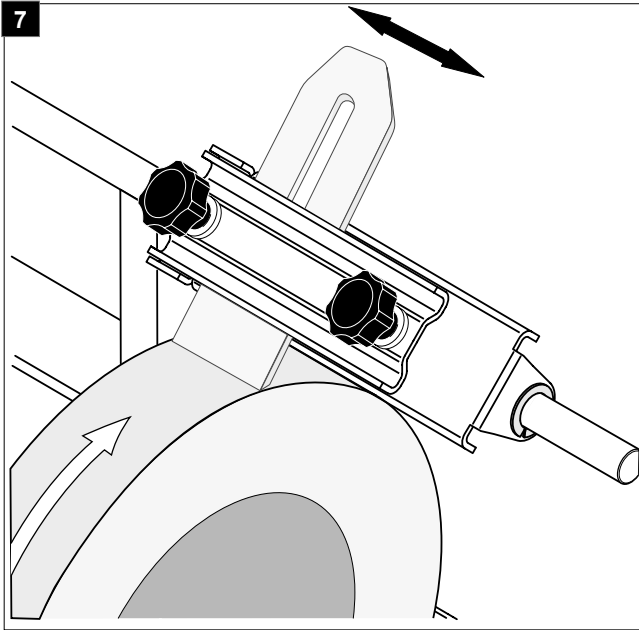

Erklärung der Symbole auf dem Gerät

| | |
|---|--|
|  | <p>Vor Inbetriebnahme Bedienungsanleitung und Sicherheitshinweise lesen und beachten!</p> |
|  | <p>Gehörschutz tragen!</p> |
|  | <p>Bei Staumentwicklung Atemschutz tragen!</p> |
|  | <p>Schutzbrille tragen!</p> |
|  | <p>Verletzungsgefahr durch sich drehendes Werkzeug! Halten Sie Ihre Hände fern.</p> |
|  | <p>Dritte aus dem Gefahrenbereich fernhalten</p> |
|  | <p>Warnung! Vor Installation, Reinigung, Umbau, Wartung, Lagerung und Transport das Gerät ausschalten und vom Stromnetz trennen.</p> |

Inhaltsverzeichnis:**Seite:**

| | | |
|-----|--------------------------------------|----|
| 1. | Einleitung..... | 7 |
| 2. | Allgemeine Hinweise..... | 7 |
| 3. | Bestimmungsgemäße Verwendung..... | 7 |
| 4. | Sicherheitshinweise..... | 8 |
| 5. | Restrisiken..... | 9 |
| 6. | Technische Daten..... | 10 |
| 7. | Montage..... | 10 |
| 8. | Arbeitshinweise..... | 10 |
| 9. | Elektrischer Anschluss..... | 11 |
| 10. | Reinigung und Wartung..... | 11 |
| 11. | Lagerung und Transport..... | 12 |
| 12. | Entsorgung und Wiederverwertung..... | 12 |
| 13. | Störungsabhilfe..... | 13 |
| 14. | Sonderzubehör..... | 13 |

1. Einleitung

Hersteller:

scheppach
 Fabrikation von Holzbearbeitungsmaschinen GmbH
 Günzburger Straße 69
 D-89335 Ichenhausen

Verehrter Kunde

Wir wünschen Ihnen viel Freude und Erfolg beim Arbeiten mit Ihrem neuen Gerät.

Hinweis:

Der Hersteller dieses Gerätes haftet nach dem geltenden Produkthaftungsgesetz nicht für Schäden, die an diesem Gerät oder durch dieses Gerät entstehen bei:

- unsachgemäßer Behandlung
- Nichtbeachtung der Bedienungsanweisung
- Reparaturen durch Dritte, nicht autorisierte Fachkräfte
- Einbau und Austausch von nicht originalen Ersatzteilen
- nicht bestimmungsgemäßer Verwendung
- Ausfällen der elektrischen Anlage bei Nichtbeachtung der elektrischen Vorschriften und VDE-Bestimmungen 0100, DIN 57113 / VDE 0113

Beachten Sie:

Lesen Sie vor der Montage und vor Inbetriebnahme den gesamten Text der Bedienungsanleitung durch. Diese Bedienungsanleitung soll es Ihnen erleichtern, Ihr Gerät kennenzulernen und dessen bestimmungsgemäßen Einsatzmöglichkeiten zu nutzen.

Die Bedienungsanleitung enthält wichtige Hinweise, wie Sie mit dem Gerät sicher, fachgerecht und wirtschaftlich arbeiten, und wie Sie Gefahren vermeiden, Reparaturkosten sparen, Ausfallzeiten verringern und die Zuverlässigkeit und Lebensdauer des Gerätes erhöhen.

Zusätzlich zu den Sicherheitsbestimmungen dieser Bedienungsanleitung müssen Sie unbedingt die für den Betrieb des Gerätes geltenden Vorschriften Ihres Landes beachten.

Bewahren Sie die Bedienungsanleitung, in einer Plastikhülle geschützt vor Schmutz und Feuchtigkeit, bei dem Gerät auf. Sie muss von jeder Bedienungsperson vor Aufnahme der Arbeit gelesen und sorgfältig beachtet werden.

An dem Gerät dürfen nur Personen arbeiten, die im Gebrauch des Gerätes unterwiesen und über die damit verbundenen Gefahren unterrichtet sind. Das geforderte Mindestalter ist einzuhalten.

Neben den in dieser Bedienungsanleitung enthaltenen Sicherheitshinweisen und den besonderen Vorschriften Ihres Landes sind die für den Betrieb von baugleichen Maschinen allgemein anerkannten technischen Regeln zu beachten.

Wir übernehmen keine Haftung für Unfälle oder Schäden, die durch Nichtbeachten dieser Anleitung und den Sicherheitshinweisen entstehen.

2. Allgemeine Hinweise

- Öffnen Sie die Verpackung und nehmen Sie das Gerät vorsichtig heraus.
- Entfernen Sie das Verpackungsmaterial sowie Verpackungs- / und Transportsicherungen (falls vorhanden).
- Überprüfen Sie, ob der Lieferumfang vollständig ist.
- Kontrollieren Sie das Gerät und die Zubehörteile auf Transportschäden.
- Bewahren Sie die Verpackung nach Möglichkeit bis zum Ablauf der Garantiezeit auf.

ACHTUNG!

Gerät und Verpackungsmaterialien sind kein Kinderspielzeug! Kinder dürfen nicht mit Kunststoffbeuteln, Folien und Kleinteilen spielen! Es besteht Verschluckungs- und Erstickungsgefahr!

3. Bestimmungsgemäße Verwendung

- Die Schleifmaschine ist ausschließlich mit dem angebotenen Werkzeug zum Schleifen von Stahl konstruiert (kein Hartmetall).
- Die Maschine entspricht der gültigen EG-Maschinenrichtlinie.
- Die Maschine ist für einschichtigen Betrieb ausgelegt, Einschaltdauer S1 100%.
- Alle Sicherheits- und Gefahrenhinweise an der Maschine beachten.
- Alle Sicherheits- und Gefahrenhinweise an der Maschine vollzählig in lesbarem Zustand halten.
- Maschine nur in technisch einwandfreiem Zustand sowie bestimmungsgemäß, Sicherheits- und gefahrenbewusst unter Beachtung der Bedienungsanleitung benutzen! Insbesondere Störungen, die die Sicherheit beeinträchtigen können, umgehend beseitigen (lassen)!
- Die Sicherheits-, Arbeits- und Wartungsvorschriften des Herstellers sowie die in den technischen Daten angegebenen Abmessungen müssen eingehalten werden.
- Die zutreffenden Unfallverhütungsvorschriften und die sonstigen, allgemein anerkannten sicherheitstechnischen Regeln müssen beachtet werden.
- Die Maschine darf nur von sachkundigen Personen genutzt, gewartet oder repariert werden, die damit vertraut und über die Gefahren unterrichtet sind. Eigenmächtige Veränderungen an der Maschine schließen eine Haftung des Herstellers für daraus resultierende Schäden aus.
- Die Maschine darf nur mit Originalzubehör und Original-Werkzeugen des Herstellers genutzt werden.
- Jeder darüber hinausgehende Gebrauch gilt als nicht bestimmungsgemäß. Für daraus resultierende Schäden haftet der Hersteller nicht, das Risiko dafür trägt allein der Benutzer.

Bitte beachten Sie, dass unsere Geräte bestimmungsgemäß nicht für den gewerblichen, handwerklichen oder industriellen Einsatz konstruiert wurden.

Wir übernehmen keine Gewährleistung, wenn das Gerät in Gewerbe-, Handwerks- oder Industriebetrieben sowie bei gleichzusetzenden Tätigkeiten eingesetzt wird.

4. Sicherheitshinweise

⚠ WARNUNG! Lesen Sie alle Sicherheitshinweise, Anweisungen, Bilderungen und technischen Daten, mit denen dieses Elektrowerkzeug versehen ist. Versäumnisse bei der Einhaltung der nachfolgenden Anweisungen können elektrischen Schlag, Brand und/oder schwere Verletzungen verursachen.

Bewahren Sie alle Sicherheitshinweise und Anweisungen für die Zukunft auf.

Der in den Sicherheitshinweisen verwendete Begriff „Elektrowerkzeug“ bezieht sich auf netzbetriebene Elektrowerkzeuge (mit Netzkabel) und auf akkubetriebene Elektrowerkzeuge (ohne Netzkabel).

1 Arbeitsplatzsicherheit

- a) **Halten Sie Ihren Arbeitsbereich sauber und gut beleuchtet.** Unordnung oder unbeleuchtete Arbeitsbereiche können zu Unfällen führen.
- b) **Arbeiten Sie mit dem Elektrowerkzeug nicht in explosionsgefährdeter Umgebung, in der sich brennbare Flüssigkeiten, Gase oder Stäube befinden.** Elektrowerkzeuge erzeugen Funken, die den Staub oder die Dämpfe entzünden können.
- c) **Halten Sie Kinder und andere Personen während der Benutzung des Elektrowerkzeugs fern.** Bei Ablenkung können Sie die Kontrolle über das Elektrowerkzeug verlieren.

2 Elektrische Sicherheit

- a) **Der Anschlussstecker des Elektrowerkzeugs muss in die Steckdose passen. Der Stecker darf in keiner Weise verändert werden. Verwenden Sie keine Adapterstecker gemeinsam mit schutzgeerdeten Elektrowerkzeugen.** Unveränderte Stecker und passende Steckdosen verringern das Risiko eines elektrischen Schlages.
- b) **Vermeiden Sie Körperkontakt mit geerdeten Oberflächen wie von Rohren, Heizungen, Herden und Kühlschränken.** Es besteht ein erhöhtes Risiko durch elektrischen Schlag, wenn Ihr Körper geerdet ist.
- c) **Halten Sie Ihre Elektrowerkzeuge von Regen oder Nässe fern.** Das Eindringen von Wasser in ein Elektrogerät erhöht das Risiko eines elektrischen Schlages.
- d) **Zweckentfremden Sie die Anschlussleitung nicht, um das Elektrowerkzeug zu tragen, aufzuhängen oder um den Stecker aus der Steckdose zu ziehen. Halten Sie die Anschlussleitung fern von Hitze, Öl, scharfen Kanten oder sich bewegenden Teilen.** Beschädigte oder verwickelte Anschlussleitungen erhöhen das Risiko eines elektrischen Schlages.

- e) **Wenn Sie mit einem Elektrowerkzeug im Freien arbeiten, verwenden Sie nur Verlängerungsleitungen, die auch für den Außenbereich geeignet sind.** Die Anwendung einer für den Außenbereich geeigneten Verlängerungsleitung verringert das Risiko eines elektrischen Schlages.
- f) **Wenn der Betrieb des Elektrowerkzeugs in feuchter Umgebung nicht vermeidbar ist, verwenden Sie einen Fehlerstromschutzschalter.** Der Einsatz eines Fehlerstromschutzschalters vermindert das Risiko eines elektrischen Schlages.

3 Sicherheit von Personen

- a) **Seien Sie aufmerksam, achten Sie darauf, was Sie tun, und gehen Sie mit Vernunft an die Arbeit mit einem Elektrowerkzeug. Benutzen Sie kein Elektrowerkzeug, wenn Sie müde sind oder unter dem Einfluss von Drogen, Alkohol oder Medikamenten stehen.** Ein Moment der Unachtsamkeit beim Gebrauch des Elektrowerkzeugs kann zu ernsthaften Verletzungen führen.
- b) **Tragen Sie persönliche Schutzausrüstung und immer eine Schutzbrille.** Das Tragen persönlicher Schutzausrüstung, wie Staubmaske, rutschfeste Sicherheitsschuhe, Schutzhelm oder Gehörschutz, je nach Art und Einsatz des Elektrowerkzeugs, verringert das Risiko von Verletzungen.
- c) **Vermeiden Sie eine unbeabsichtigte Inbetriebnahme. Vergewissern Sie sich, dass das Elektrowerkzeug ausgeschaltet ist, bevor Sie es an die Stromversorgung und/oder den Akku anschließen, es aufnehmen oder tragen.** Wenn Sie beim Tragen des Elektrowerkzeugs den Finger am Schalter haben oder das Elektrowerkzeug eingeschaltet an die Stromversorgung anschließen, kann dies zu Unfällen führen.
- d) **Entfernen Sie Einstellwerkzeuge oder Schraubenschlüssel, bevor Sie das Elektrowerkzeug einschalten.** Ein Werkzeug oder Schlüssel, der sich in einem drehenden Teil des Elektrowerkzeugs befindet, kann zu Verletzungen führen.
- e) **Vermeiden Sie eine abnormale Körperhaltung. Sorgen Sie für einen sicheren Stand und behalten Sie jederzeit das Gleichgewicht.** Dadurch können Sie das Elektrowerkzeug in unerwarteten Situationen besser kontrollieren.
- f) **Tragen Sie geeignete Kleidung. Tragen Sie keine weite Kleidung oder Schmuck. Halten Sie Haare und Kleidung fern von sich bewegenden Teilen.** Lockere Kleidung, Schmuck oder lange Haare können von sich bewegenden Teilen erfasst werden.
- g) **Wenn Staubabsaug- und -auffangeinrichtungen montiert werden können, sind diese anzuschließen und richtig zu verwenden.** Die Verwendung einer Staubabsaugung kann Gefährdungen durch Staub verringern.

- h) **Wiegen Sie sich nicht in falscher Sicherheit und setzen Sie sich nicht über die Sicherheitsregeln für Elektrowerkzeuge hinweg, auch wenn Sie nach vielfachem Gebrauch mit dem Elektrowerkzeug vertraut sind.** Achtloses Handeln kann binnen Sekundenbruchteilen zu schweren Verletzungen führen.

4 Verwendung und Behandlung des Elektrowerkzeugs

- a) **Überlasten Sie das Elektrowerkzeug nicht. Verwenden Sie für Ihre Arbeit das dafür bestimmte Elektrowerkzeug.** Mit dem passenden Elektrowerkzeug arbeiten Sie besser und sicherer im angegebenen Leistungsbereich.
- b) Benutzen Sie kein Elektrowerkzeug, dessen Schalter defekt ist. **Ein Elektrowerkzeug, das sich nicht mehr ein- oder ausschalten lässt, ist gefährlich und muss repariert werden.**
- c) **Ziehen Sie den Stecker aus der Steckdose und/oder entfernen Sie einen abnehmbaren Akku, bevor Sie Geräteeinstellungen vornehmen, Einsatzwerkzeugteile wechseln oder das Elektrowerkzeug weglegen.** Diese Vorsichtsmaßnahme verhindert den unbeabsichtigten Start des Elektrowerkzeuges.
- d) **Bewahren Sie unbenutzte Elektrowerkzeuge außerhalb der Reichweite von Kindern auf. Lassen Sie keine Personen das Elektrowerkzeug benutzen, die mit diesem nicht vertraut sind oder diese Anweisungen nicht gelesen haben.** Elektrowerkzeuge sind gefährlich, wenn Sie von unerfahrenen Personen benutzt werden.
- e) **Pflegen Sie Elektrowerkzeuge und Zubehör mit Sorgfalt. Kontrollieren Sie, ob bewegliche Teile einwandfrei funktionieren und nicht klemmen, ob Teile gebrochen oder so beschädigt sind, dass die Funktion des Elektrowerkzeugs beeinträchtigt ist. Lassen Sie beschädigte Teile vor dem Einsatz des Elektrowerkzeugs reparieren.** Viele Unfälle haben ihre Ursache in schlecht gewarteten Elektrowerkzeugen.
- f) **Halten Sie Schneidwerkzeuge scharf und sauber.** Sorgfältig gepflegte Schneidwerkzeuge mit scharfen Schneidkanten verklemmen sich weniger und sind leichter zu führen.
- g) **Verwenden Sie Elektrowerkzeug, Zubehör und Einsatzwerkzeug usw. entsprechend diesen Anweisungen. Berücksichtigen Sie dabei die Arbeitsbedingungen und die auszuführende Tätigkeit.** Der Gebrauch von Elektrowerkzeugen für andere als die vorgesehenen Anwendungen kann zu gefährlichen Situationen führen.
- h) **Halten Sie Griffe und Griffflächen trocken, sauber und frei von Öl und Fett.** Rutschige Griffe und Griffflächen erlauben keine sichere Bedienung und Kontrolle des Elektrowerkzeugs in unvorhergesehenen Situationen.

5 Service

- a. **Lassen Sie Ihr Elektrowerkzeug nur von qualifiziertem Fachpersonal und nur mit Original-Ersatzteilen reparieren.** Damit wird sichergestellt, dass die Sicherheit des Elektrowerkzeuges erhalten bleibt.

⚠ ACHTUNG! Dieses Elektrowerkzeug erzeugt während des Betriebs ein elektromagnetisches Feld. Dieses Feld kann unter bestimmten Umständen aktive oder passive medizinische Implantate beeinträchtigen. Um die Gefahr von ernsthaften oder tödlichen Verletzungen zu verringern, empfehlen wir Personen mit medizinischen Implantaten ihren Arzt und den Hersteller vom medizinischen Implantat zu konsultieren, bevor die Maschine bedient wird.

Sicherheitshinweise für Schleifmaschinen

- **Verwenden Sie kein beschädigtes Zubehör. Überprüfen Sie vor jedem Gebrauch das Zubehör, z. B. die Schleifscheibe auf Risse. Entfernen Sie sich und umstehende Personen nach der Inspektion und Installation eines Zubehörs von der Maschine und lassen Sie das Elektrowerkzeug eine Minute lang bei maximaler Leerlaufdrehzahl laufen.** Beschädigtes Zubehör zerbricht normalerweise während dieser Testzeit.
- **Die Nenndrehzahl des Zubehörs muss mindestens der auf dem Elektrowerkzeug angegebenen Höchstdrehzahl entsprechen.** Zubehörteile, die schneller als die Nenndrehzahl laufen, können zerbrechen.
- **Schleifen Sie niemals an den Seiten einer Schleifscheibe.** Durch seitliches Schleifen kann der Schleifstein brechen.

5. Restrisiken

Die Maschine ist nach dem Stand der Technik und den anerkannten sicherheitstechnischen Regeln gebaut. Dennoch können beim Arbeiten einzelne Restrisiken auftreten.

- Verletzungsgefahr für Finger und Hände durch die rotierende Schleifscheibe.
- Gefährdung durch Strom bei Verwendung nicht ordnungsgemäßer Elektroanschlussleitungen.
- Desweiteren können trotz aller getroffener Vorkehrungen nicht offensichtliche Restrisiken bestehen.
- Restrisiken können minimiert werden, wenn die Sicherheitshinweise und die Bestimmungsgemäße Verwendung, sowie die Bedienungsanweisung insgesamt beachtet werden.

6. Technische Daten

| | |
|--------------------------------------|-------------|
| Baumaße LxBxH mm | 380x290x390 |
| Werkzeugaufgabe ø mm | 12 |
| Schleifstein ø mm | 250 |
| Leerlaufdrehzahl Schleifstein 1/min. | 90-150 |
| Schnittgeschwindigkeit m/sec. | 1,2-2 |
| Gewicht kg | 13 |
| Antrieb | |
| Motor V | 230 – 240 |
| Aufnahmeleistung P1 W | 180 |
| Abgabeleistung P2 W | 80 |
| Motordrehzahl 1/min. | 1950-3250 |
| Betriebsart | S1 |
| Nennstrom A | 0,95 |

Technische Änderungen vorbehalten!

7. Montage

Montieren Sie den Stein und die Werkzeugaufgabe und hängen Sie den Wasserbehälter wie in Abb. 1 an der Maschine ein.

Aufstellen und justieren

Bitte beachten Sie, dass Ihre Schleifmaschine auf festem Grund gerade und standsicher und mit ausreichender Beleuchtung aufgestellt ist.

Die Maschine hat keine Vorder- oder Rückseite. Es kann wahlweise mit oder gegen die Drehrichtung geschliffen werden.

8. Arbeitshinweise

Schleifrichtung (Abb. 1, Abb. 2)

Ob Sie mit der Schleifrichtung oder dagegen arbeiten wollen, hängt wesentlich von Ihren Anforderungen ab. Wollen Sie schnell viel Stahl abtragen (z. B. bei sehr altem verrosteten Werkzeug) oder wollen Sie grobes Werkzeug wie Äxte schleifen, arbeiten Sie besser gegen die Schleifrichtung. Wenn Sie genauer und feiner schleifen wollen, empfehlen wir, mit der Schleifrichtung zu arbeiten. Dies ist z. B. bei Schnitzwerkzeugen und Messern der Fall. Beachten Sie bitte, dass das Schleifen mit der Drehrichtung langsamer voran geht.

Kontrollieren Sie vor jedem Arbeitsgang, ob der Schleifstein plan ist, indem Sie die Universalstütze auf den Stein absenken und ihn einmal per Hand um 360° drehen. Falls nötig, drehen Sie unebenes Material mit der Abdrehvorrichtung 250 ab.

Im Lieferzustand ist der TiGer plan.

Wasserbehälter (Abb. 3, Abb. 4)

Den Wasserbehälter bis zur Markierung mit Wasser befüllen. Der Schleifstein saugt sich mit Wasser voll, bei Bedarf Wasser nachfüllen. Schleifen Sie nicht ohne Wasser.

Nach dem Schleifen Wasserbehälter absenken damit der Schleifstein nicht längere Zeit im Wasser steht.

Leeren Sie den Wasserbehälter regelmäßig, da sich sonst Partikel aus Stahl und abgedrehtem Stein darin sammeln und verdichten.

Profitipp: ein ins Wasser gelegter Magnet verhindert solche Ablagerungen.

Drehzahlregler (Abb. 5)

Mit dem Drehzahlregler lässt sich die Drehzahl des Schleifsteins und der Lederscheibe stufenlos regulieren. Die richtige Drehzahl richtet sich nach dem erwünschten Ergebnis. Für das Schleifen eignet sich eher eine Drehzahl im unteren Bereich. Für das Abziehen mit der Lederscheibe eine höhere Drehzahl.

Spritzgefahr bei hoher Drehzahl.

Für Arbeiten an der Lederscheibe bei hoher Drehzahl, Wasserbehälter absenken.

Um bei abnehmendem Schleifsteindurchmesser eine gleichbleibende Schleifgeschwindigkeit beizubehalten, kann diese stufenlos mit dem Drehzahlregler angepasst werden.

| Schleifstein-ø mm (inch) | Drehzahl Schleifstein min ⁻¹ |
|--------------------------|---|
| 250 (10") | 90-100 |
| 230 (9") | 100-110 |
| 200 (8") | 110-125 |
| 180 (7") | 125-150 |

Winkellehre (Abb. 6)

Messen Sie den Winkel der Schleiffase, indem Sie die Schneide mit den Kerben vergleichen. Den so ermittelten Winkel stellen Sie nun am Gerät ein, indem Sie die Höhe der Universalstütze verändern. Gehen Sie dazu wie folgt vor:

Spannen Sie zuerst das Werkzeug in die Vorrichtung und stecken diese auf die Universalstütze.

Halten Sie nun die Winkellehre mit dem gewünschten Winkel an die Spitze des Werkzeugs. Verändern Sie die Höhe der Universalstütze nun so, dass das vordere Ende der Winkellehre gerade an den Schleifstein anstößt. Achten Sie darauf, dass die Winkellehre immer mit der Werkzeugschneide fluchtet.

Anmerkung: Die auf der Winkellehre angegebenen Werte sind nur Richtwerte. Sie können diese natürlich Ihren Ansprüchen entsprechend variieren.

Schleifen (Abb. 7)

Da sich der Schleifstein nur langsam dreht, ist eine Bewegung in seitlicher Richtung zu sehen. Dies ist normal und übt keinen negativen Einfluss auf das Schleifergebnis aus.

Profitipp: Bei neuen Werkzeugen sind noch Produktionsspuren zu sehen. Sie erhöhen die Lebensdauer Ihrer Werkzeuge immens, wenn Sie sie vor der ersten Anwendung auf beiden Seiten der Schneide schleifen.

Die Rückseite schleifen Sie einfach freihändig an der Senkrechten des Steins, die Vorderseite wie folgt.

Stecken Sie nach dem Einstellen des Winkels das in die Vorrichtung montierte Werkzeug auf die Universalstütze, schalten den Motor ein und beginnen zu schleifen. Drücken Sie das Werkzeug dazu nahe der Schneide gleichmäßig auf den Stein und bewegen es quer über den Stein. Achten Sie darauf, dass immer mindestens die halbe Breite der Schneide Kontakt zum Stein hat, um Beschädigungen am Stein zu vermeiden.

Für noch feinere Schleifergebnisse präparieren Sie den Stein mit dem Steinpräparierer. Dadurch erhöhen Sie die Körnung von 250 auf ungefähr 1000. Der SP ist als Zubehör bei Ihrem scheppach-Fachhändler erhältlich.

Mit der an der Universalstütze angebrachten Rändelmutter kann eine exakte Einstellung der Höhe der Universalstütze vorgenommen werden.

Abziehen (Abb. 8)

Nie gegen die Schleifrichtung abziehen! Das Werkzeug schneidet sich sonst in das Leder!

Imprägnieren Sie die Lederscheibe mit dünnem Maschinenöl. Anschließend geben Sie Abziehpaste auf die Lederscheibe. Schalten Sie nun das Gerät ein und verteilen die Schleifpaste, indem Sie das geschliffene Werkzeug mit kreisenden Bewegungen auf die Scheibe drücken.

Diese Vorbereitungen reichen für fünf bis zehn Werkzeuge. Danach beginnen Sie mit einer neuen Schicht Maschinenöl, gefolgt von neuer Abziehpaste. Diese Maßnahmen erhöhen die Lebensdauer des Leders ebenso wie die Qualität Ihrer Werkzeuge.

Profitipp: Zum Abziehen selbst können Sie freihändig arbeiten, ein genaueres Ergebnis erhalten Sie, wenn Sie das Werkzeug in der Vorrichtung so belassen, wie Sie es geschliffen haben.

Mit der Sterngriffschraube auf der hinteren Seite des Maschinengehäuses (siehe Fig.2) können Sie den Anpressdruck am Reibrad einstellen. Dies ist notwendig, wenn beim Abziehen die Abziehscheibe stehen bleibt.

9. Elektrischer Anschluss

Der installierte Elektromotor ist betriebsfertig angeschlossen.

Der Anschluss entspricht den einschlägigen VDE- und DIN-Bestimmungen.

Der kundenseitige Netzanschluss sowie die verwendete Verlängerungsleitung müssen diesen Vorschriften bzw. den örtlichen EVU-Vorschriften entsprechen.

Schadhafte Elektroanschlussleitungen

An elektrischen Anschlussleitungen entstehen oft Isolationsschäden.

Mögliche Ursachen:

- Druckstellen, wenn Anschlussleitungen durch Fenster- oder Türspalten geführt werden.
- Knickstellen durch unsachgemäße Befestigung oder Führung der Anschlussleitung.
- Schnittstellen durch Überfahren der Anschlussleitung.
- Isolationsschäden durch Herausreißen aus der Wandsteckdose.
- Risse durch Alterung der Isolation. Solche schadhafte Elektroanschlussleitungen dürfen nicht verwendet werden und sind auf Grund der Isolationsschäden lebensgefährlich!

Elektrische Anschlussleitungen regelmäßig auf Schäden überprüfen. Achten Sie darauf, dass beim Überprüfen die Anschlussleitung nicht am Stromnetz hängt. Elektrische Anschlussleitungen müssen den einschlägigen VDE- und DIN-Bestimmungen und den örtlichen EVE-Vorschriften entsprechen. Verwenden Sie nur Anschlussleitungen mit Kennzeichnung H07RN. Ein Aufdruck der Typenbezeichnung auf dem Anschlusskabel ist Vorschrift.

Wechselstrommotor

- Netzspannung muss 220±240 V/50 Hz betragen.
- Verlängerungsleitungen müssen bis 25 m Länge einen Mindest-Querschnitt von 1,5 mm², über 25 m Länge einen Mindest-Querschnitt von 2,5 mm² aufweisen.
- Der Netzanschluss wird maximal mit 16 A abgesichert.

Anschlüsse und Reparaturen der elektrischen Ausrüstung dürfen nur von einer Elektrofachkraft durchgeführt werden.

Bei Rückfragen bitte folgende Daten angeben:

- Motorenhersteller; Motortype
- Stromart des Motors
- Daten des Maschinen-Typenschildes
- Daten der Elektrosteuerung

Bei Rücksendung des Motors immer die komplette Antriebseinheit mit Elektrosteuerung einsenden.

10. Reinigung und Wartung

⚠ Warnung! Vor Einstell-, Wartungs- oder Servicearbeiten die Maschine ausschalten und den Netzstecker ziehen!

Reinigung

Halten Sie alle Sicherheitsvorrichtungen, Lüftungsschlitze und das Motorgehäuse so weit wie möglich frei von Schmutz und Staub. Wischen Sie das Gerät mit einem sauberen Tuch ab oder blasen Sie es mit Druckluft bei niedrigem Druck.

Wir empfehlen, das Gerät nach jedem Gebrauch sofort zu reinigen.

Wartung

Im Geräteinneren befinden sich keine weiteren zu wartenden Teile.

Service-Informationen

Es ist zu beachten, dass bei diesem Produkt folgende Teile einem gebrauchsgemäßen oder natürlichen Verschleiß unterliegen bzw. folgende Teile als Verbrauchsmaterialien benötigt werden.

Verschleißteile*: Schleifmittel, Kohlebürsten, Abziehscheiben, Winkellehren; Keilriemen

* nicht zwingend im Lieferumfang enthalten!

11. Lagerung und Transport

Bewahren Sie Geräte und Zubehör außerhalb der Reichweite von Kindern an einem dunklen und trockenen Ort über dem Gefrierpunkt auf. Die ideale Lagertemperatur liegt zwischen 5 und 30 ° C. Bewahren Sie das Elektrowerkzeug in der Originalverpackung auf. Bewahren Sie den Schleifstein an einem kühlen, trockenen und dunklen Ort auf.

⚠ Achtung! Das Gerät muss während des Transports unbedingt gegen Herunterfallen oder Umkippen gesichert sein.

Die Maschine darf nur an ihrem Rahmen angehoben und transportiert werden.

12. Entsorgung und Wiederverwertung

Das Gerät befindet sich in einer Verpackung um Transportschäden zu verhindern. Diese Verpackung ist Rohstoff und ist somit wieder verwendbar oder kann dem Rohstoffkreislauf zurückgeführt werden.

Das Gerät und dessen Zubehör bestehen aus verschiedenen Materialien, wie z.B. Metall und Kunststoffe. Führen Sie defekte Bauteile der Sondermüllentsorgung zu. Fragen Sie im Fachgeschäft oder in der Gemeindeverwaltung nach!

Altgeräte dürfen nicht in den Hausmüll!



Dieses Symbol weist darauf hin, dass dieses Produkt gemäß Richtlinie über Elektro- und Elektronik-Altgeräte (2012/19/EU) und nationalen Gesetzen nicht über den Hausmüll entsorgt werden darf. Dieses Produkt muss bei einer dafür vorgesehenen Sammelstelle abgegeben werden. Dies kann z. B. durch Rückgabe beim Kauf eines ähnlichen Produkts oder durch Abgabe bei einer autorisierten Sammelstelle für die Wiederaufbereitung von Elektro- und Elektronik-Altgeräten geschehen. Der unsachgemäße Umgang mit Altgeräten kann aufgrund potentiell gefährlicher Stoffe, die häufig in Elektro- und Elektronik-Altgeräten enthalten sind, negative Auswirkungen auf die Umwelt und die menschliche Gesundheit haben. Durch die sachgemäße Entsorgung dieses Produkts tragen Sie außerdem zu einer effektiven Nutzung natürlicher Ressourcen bei. Informationen zu Sammelstellen für Altgeräte erhalten Sie bei Ihrer Stadtverwaltung, dem öffentlich-rechtlichen Entsorgungsträger, einer autorisierten Stelle für die Entsorgung von Elektro- und Elektronik-Altgeräten oder Ihrer Müllabfuhr.

13. Störungsabhilfe

| Problem | Mögliche Ursache | Abhilfe |
|---|--|--|
| Motor läuft nicht. | Motor, Kabel oder Stecker defekt, Sicherungen durchgebrannt. | Lassen Sie die Maschine von einem Fachmann überprüfen. Reparieren Sie den Motor niemals selbst. Achtung! Überprüfen Sie die Sicherungen und ersetzen Sie diese gegebenenfalls. |
| Der Motor läuft langsam an und erreicht nicht die Betriebsdrehzahl. | Spannung zu niedrig, Wicklungen beschädigt, Kondensator durchgebrannt. | Lassen Sie die Spannung vom Energieversorger prüfen. Lassen Sie den Motor von einem Fachmann überprüfen. Lassen Sie den Kondensator von einem Fachmann ersetzen. |
| Motor macht zu viel Lärm. | Wicklungen beschädigt, Motor defekt. | Lassen Sie den Motor von einem Fachmann überprüfen. |
| Motor erreicht nicht die volle Leistung. | Stromkreise im Netz überlastet (Lampen, andere Motoren usw.) | Verwenden Sie keine anderen Geräte oder Motoren am selben Stromkreis. |
| Motor überhitzt sich leicht. | Überlastung des Motors, unzureichende Kühlung des Motors. | Vermeiden Sie eine Überlastung des Motors während des Schleifens und entfernen Sie Staub vom Motor, um eine optimale Kühlung des Motors zu gewährleisten. |

14. Sonderzubehör

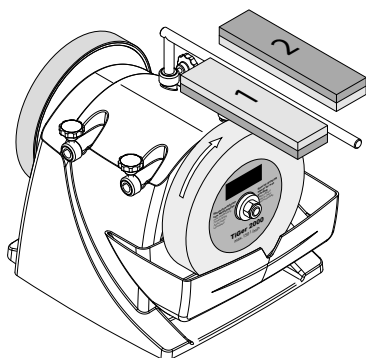

Steinpräparierer, Bestell-Nr. 8949 0707
Ändern Sie die Körnung Ihres TiGers innerhalb von Sekunden, von 250 auf 1000 und zurück!

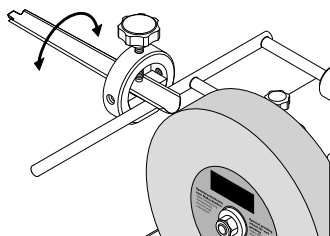

Vorrichtung für Röhren und Hohleisen (mit 100) 55, Bestell-Nr. 8949 0706
Versehen Sie fingerförmiges Werkzeug mit nicht gekannter Schärfe!

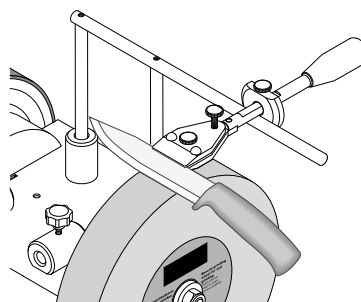

Vorrichtung für kleine Messer 60, Bestell-Nr. 8949 0708
Vorrichtung für große Messer 120, Bestell-Nr. 8949 0709
So macht Küchenarbeit Spaß!

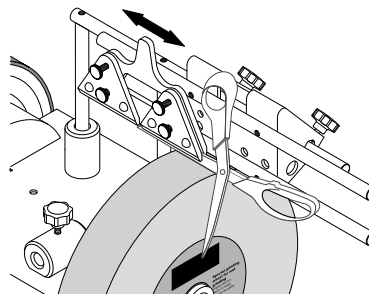

Vorrichtung für Scheren (mit 100) 160, Bestell-Nr. 8949 0710
Ob Papier-, Stoff- oder Heckenschere, jetzt schärfen Sie alle!

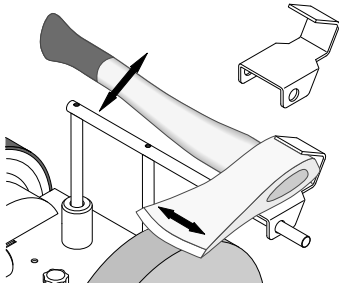

Vorrichtung für Äxte 40, Bestell-Nr. 8949 0712
 Brennholz schlagen wie ein geölter Blitz, und ganz ohne große Maschinen

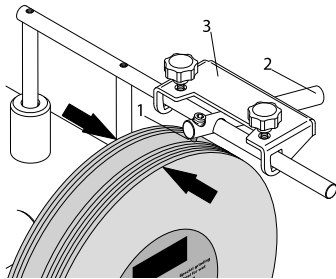

Abdrehvorrichtung, Bestell-Nr. 8949 0713
 In Sekundenschnelle abgedreht und wieder rund!
 Ersatzschneide, Bestell-Nr. 8949 0714
 Für den Fall der Fälle.

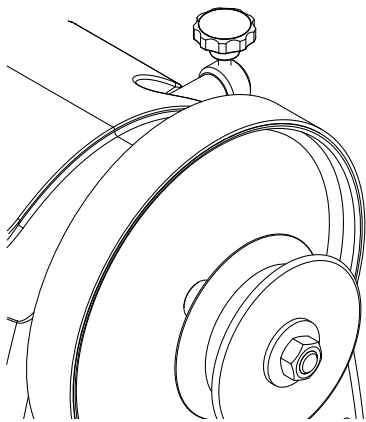

Lederabziehscheibe, profiliert 100,
 Bestell-Nr. 8949 0705
 Für die Innenseite von fingerförmigem Werkzeug.

Explanation of the symbols on the equipment

| | |
|---|---|
|  | <p>Read the operating instructions to reduce the risk of injury!</p> |
|  | <p>Wear hearing protection!</p> |
|  | <p>If dust builds up, wear respiratory protection!</p> |
|  | <p>Wear safety goggles!</p> |
|  | <p>Danger of injury from rotating tool! Keep your hands away.</p> |
|  | <p>Keep third parties away from the danger zone.</p> |
|  | <p>Warning! Before installation, cleaning, modification, maintenance, storage and transport, the device must be switched off and disconnected from the mains.</p> |

Table of contents:**Page:**

| | | |
|-----|-------------------------------|----|
| 1. | Introduction..... | 17 |
| 2. | General notes..... | 17 |
| 3. | Proper use..... | 17 |
| 4. | Safety Instructions..... | 18 |
| 5. | Residual risks..... | 19 |
| 6. | Technical specifications..... | 19 |
| 7. | Assembly..... | 19 |
| 8. | Working instructions..... | 20 |
| 9. | Electrical connection..... | 21 |
| 10. | Cleaning and maintenance..... | 21 |
| 11. | Storage and transport..... | 21 |
| 12. | Disposal and recycling..... | 22 |
| 13. | Trouble shooting..... | 22 |
| 14. | Special accessories..... | 23 |

1. Introduction

Manufacturer: scheppach

Fabrikation von Holzbearbeitungsmaschinen GmbH
Günzburger Straße 69
D-89335 Ichenhausen

Dear customer,

we wish you a pleasant and successful working experience with your new scheppach circular wet grinding machine.

Note:

According to the applicable product liability law the manufacturer of this device is not liable for damages which arise on or in connection with this device in case of:

- improper handling,
- non-compliance of the operating instructions,
- repairs by third party, non authorized service technicians,
- installation and replacement of non-original spare parts,
- application other than specified,
- failures of the electrical system due to the non-compliance with the electrical specifications and the VDE 0100, DIN 57113 / VDE 0113 regulations.

Recommendations:

Read the entire text of the operating instructions prior to the assembly and operation of the device.

These operating instructions are intended to make it easier for you to get familiar with your device and utilize its intended possibilities of use.

The operating instructions contain important notes on how to work safely, properly and economically with your machine and how to avoid dangers, save repair costs, reduce downtime, and increase the reliability and working life of the machine.

In addition to the safety regulations contained herein, you must in any case comply with the applicable regulations of your country with respect to the operation of the machine.

Put the operating instructions in a clear plastic folder to protect them from dirt and humidity, and store them near the machine. The instructions must be read and carefully observed by each operator prior to starting the work. Only persons who have been trained in the use of the machine and have been informed on the related dangers and risks are allowed to use the machine. The required minimum age must be met.

In addition to the safety notes contained in the present operating instructions and the special regulations of your country, the generally recognized technical rules for the operation of wood working machines must be observed.

We accept no liability for damage or accidents which arise due to non-observance of these instructions and the safety information.

2. General notes

- Open the packaging and carefully remove the device.
- Remove the packaging material, as well as the packaging and transport safety devices (if present).
- Check whether the scope of delivery is complete.
- Check the device and accessory parts for transport damage.
- If possible, keep the packaging until the expiry of the warranty period.

ATTENTION!

The device and the packaging are not children's toys! Do not let children play with plastic bags, films or small parts! There is a danger of choking or suffocating!

3. Proper use

- The grinding machine has been exclusively designed for grinding steel using the offered tool (no hard alloy).
- The machine meets the currently valid EU machine directive.
- The machine has been designed for a one-shift operation, operating factor S1 100%.
- Observe all safety instructions and warnings on the device.
- Make sure that all safety instructions and warnings on the machine always are in a readable state.
- Only use the machine if it is in a technically faultless state. Pay attention to the intended use, the safety and dangers and comply with the operating instructions! Immediately repair (or have repair) failures which may affect the safety.
- The safety, working, and maintenance instructions and the dimensions set forth in the specifications must be observed.
- The applicable regulations for the prevention of accidents and other, generally recognized safety rules must be observed.
- The machine may only be used, maintained or repaired by trained persons who are familiar with the machine and have been informed about the dangers. Unauthorized modifications of the machine exclude a liability of the manufacturer for damages resulting from the modifications.
- The machine may only be used with original accessories and original tools of the manufacturer.
- Any other use is considered to be not intended. The manufacturer excludes any liability for resulting damages, the risk is exclusively borne by the user.

Please note that our equipment has not been designed for use in commercial, trade or industrial applications. Our warranty will be voided if the equipment is used in commercial, trade or industrial businesses or for equivalent purposes.

4. Safety Instructions

⚠ WARNING! Read all safety instructions, information, illustrations and technical data for this electric tool. Failure to observe the following information and instructions can result in electric shock, fire and/or serious injuries.

Store all safety instructions and information for future reference.

The term „electrical tool“ used in the safety instructions refers to mains-powered electrical tools (with a mains cable) and battery-powered electrical tools (without a mains cable).

1 Workplace safety

- a) **Keep your work area clean and well-lit.** Disorganised or unlit work areas can result in accidents.
- b) **Do not work with the electric tool in an explosive environment where flammable liquids, gases or dusts may be located.** Electric tools produce sparks that may ignite dust or vapours.
- c) **Keep children and other people away while using the electric tool.** Distractions may cause you to lose control of the electric tool.

2 Electrical safety

- a) **The connection plug of the electric tool must fit into the socket. The plug may not be modified in any way. Do not use an adaptor plug together with earthed electric tools.** Unmodified plugs and suitable sockets reduce the risk of an electric shock.
- b) **Avoid body contact with earthed surfaces, such as pipes, heaters, ovens and refrigerators.** There is an increased risk of electric shock if your body is earthed.
- c) **Keep your electric tools away from rain and moisture.** Water penetrating an electric device increases the risk of an electric shock.
- d) **Do not use the connection cable for another purpose, for example, carrying or hanging the electric tool or pulling the plug out of the socket. Keep the connection cable away from heat, oil, sharp edges or moving parts.** Damaged or coiled connection cables increase the risk of an electric shock.
- e) **If you work with an electric tool outdoors, only use extension leads that are also suitable for outdoor use.** Using an extension lead suitable for outdoor use reduces the risk of an electric shock.
- f) **If you cannot avoid using the electric tool in a wet environment, use a residual current circuit breaker.** Using a fault-current circuit breaker reduces the risk of an electric shock.

3 Safety of personnel

- a) **Remain attentive, pay attention to what you are doing and be sensible when working with electric tools. Do not use an electric tool if you are tired or under the influence of drugs, alcohol or medication.** A moment of carelessness when using electric tools can result in serious injuries.
- b) **Wear personal protective equipment and always wear safety goggles.** Wearing personal protective equipment, such as dust masks, anti-slip safety shoes, safety helmet or hearing protection, depending on the type and use of the electric tool, reduces the risk of injuries.
- c) **Avoid unintentional startup. Make sure that the electric tool is switched off before you connect it the power supply and/or battery, pick it up or carry it.** Keeping your finger on the switch when you carry the electric tool or having the electric tool switched on when you connect it to the power supply may result in accidents.
- d) **Remove the setting tools or spanners before switching on the electric tool.** A tool or spanner that is located in a rotating part of the electric tool may result in injuries.
- e) **Avoid abnormal posture. Make sure that you have secure footing and always maintain your balance.** This will allow you to better control the electric tool in unexpected situations.
- f) **Wear suitable clothing. Do not wear wide clothing or jewellery. Keep hair and clothing away from moving parts.** Loose clothing, jewellery and long hair can be caught by moving parts.
- g) **If dust extraction and collection devices can be mounted, these must be connected and used properly.** Using a dust extraction unit can reduce hazards caused by dust.
- h) **Do not allow yourself to be lulled into a false sense of security and do not ignore the safety rules for electric tools, even when you have used them many times and have become familiar with them.** Careless actions can result in serious injuries within a fraction of a second.

4 Using and handling the electric tool

- a) **Do not overload the electric tool. Use the electric tool intended for your work.** The suitable electric tool allows you to work better and more safely in the indicated power range.
- b) Do not use an electric tool whose switch is defective. **An electric tool that cannot be switched on or off is dangerous and must be repaired.**
- c) **Remove the plug from the socket and/or take out a removable battery before setting the device, changing insertion tool parts or putting the electric tool away.** These precautionary measures will prevent the electric tool from starting unintentionally.

- d) **Keep unused electric tools out of the reach of children. Do not let people use the electric tool who are not familiar with it or who have not read these instructions.** Electric tools are dangerous if they are used by inexperienced people.
- e) **Maintain electric tools and accessories with care. Check whether moving parts function properly and do not get stuck and whether parts are broken or are damaged and thus adversely affect the electric tool function. Have damaged parts repaired before using the electric tool.** Many accidents are caused by poorly maintained electric tools.
- f) **Always keep cutting tools sharp and clean.** Carefully maintained cutting tools with sharp cutting edges seize up less often and are easier to guide.
- g) **Use electric tools, accessories and tool attachment, etc. according to these instructions. Take the working conditions and the activity to be carried out into consideration.** Using electric tools for applications other than the intended uses can lead to dangerous situations.
- h) **Keep the handles and gripping surfaces dry, clean and free of oil and grease.** Slippery handles and gripping surfaces prevent safe operation and control of the electrical tool in unforeseen situations.

5 Service

- a. **Only have your electric tool repaired by qualified specialists and only with original spare parts.** This ensures that safety of the electric tool is maintained.

⚠ ATTENTION! This electric tool generates an electromagnetic field during operation. This field can impair active or passive medical implants under certain conditions. In order to prevent the risk of serious or deadly injuries, we recommend that persons with medical implants consult with their physician and the manufacturer of the medical implant prior to operating the machine.

Safety instructions for grinding machines

- **Do not use damaged accessories. Check the accessories, e.g. the grinding disc for cracks before each use. After inspection and installation of an accessory, remove yourself and bystanders from the machine and allow the electric tool to run at maximum idle speed for one minute.** Damaged accessories normally break during this test period.
- **The nominal speed of the accessories must be at least equal to the maximum speed indicated on the electric tool.** Accessories that run faster than the nominal speed may break.
- **Never grind on the sides of a grinding disc.** Lateral grinding can cause the grindstone to break.

5. Residual risks

The machine has been constructed according to the state of the art and the recognized safety rules. Nevertheless, single residual risks may occur during the operation.

- The rotating grinding wheel may cause injuries of fingers and hands.
- Danger caused by electric current if inappropriate electrical connecting lines are used.
- Furthermore, non obvious residual risks may exist in spite of all measures taken.
- Residual risks can be minimized by carefully observing the safety instructions and the intended use as well as the entire operating instructions.

6. Technical specifications

| | |
|--|-------------|
| Dimensions LxWxH mm | 380x290x390 |
| Tool rest ø mm | 12 |
| Grinding stone ø mm | 250 |
| Idle-running speed - grinding stone 1/min. | 90-150 |
| Cutting speed m/sec.m/sec. | 1,2-2 |
| Weight kg | 13 |
| Drive | |
| Motor V | 230 – 240 |
| Input P1 W | 180 |
| Output P2 W | 80 |
| Motor speed 1/min. | 1950-3250 |
| Operating mode | S1 |
| Current rating A | 0,95 |

Subject to technical modifications!

7. Assembly

Assemble the stone and the tool table and hang the water tank as in Figure 1 on the machine.

Installation and Adjustment

Please make sure that your grinding machine is installed in an upright and stable manner on a firm ground with sufficient illumination.

The machine has no front or rear side. You can alternatively grind with or against the direction of rotation.

8. Working instructions

Direction of Grinding (Fig. 1, Fig. 2)

It mainly depends on your requirements whether you want to work with or against the direction of grinding. If you want to quickly remove large quantities of steel (e.g. from very old, rusty tools) or if you want to grind coarse tools, such as axes, it is recommended to work against the direction of grinding. If you want to grind more precisely, we recommend to work with the direction of grinding. This applies, for example, to carving tools and knives. Please note that the grinding process is slowed down if you work with the direction of rotation.

Please check before each operation whether the surface of the grinding stone is even. To do so, lower the universal support onto the stone and turn it manually by 360°.

If required, trim uneven material using the 250 trimming device.

Upon the time of delivery, the TiGer provides of even surfaces.

Water Reservoir (Fig. 3, Fig. 4)

Fill the water reservoir with water up to the marking. The grinding stone becomes saturated with water. Refill water, if required. Do not grind without water.

Once the grinding process is completed, lower the water reservoir to prevent the grinding stone from being in the water for an extended period of time.

Empty the water reservoir regularly. Otherwise, particles of steel and trimmed stone will accumulate and compress in the reservoir.

Expert tip: Such precipitations can be avoided if you place a magnet into the water.

Speed controller (Fig. 5)

The speed of the grindstone and of the leather disc can be controlled steplessly using the speed controller. The speed depends on the required result. For grinding, a speed in the lower range is more suitable. For stripping with the leather disc, a higher speed is more suitable.

At high speeds, there is a risk of splashing.

Lower the water container when working with the leather disc at high speeds.

In order to maintain an even grinding speed with a decreasing grindstone diameter, the speed can be adjusted steplessly with the speed controller.

| Grinding stone ø mm (inch) | Idle-running speed grinding stone 1/min |
|-------------------------------|--|
| 250 (10") | 90-100 |
| 230 (9") | 100-110 |
| 200 (8") | 110-125 |
| 180 (7") | 125-150 |

Angle measurer (Fig. 6)

Measure the angle of the grinding bezel by comparing the cutting edge to the notches. Then, you set the determined angle at the device by changing the height of the universal support. To do so, perform the following steps:

First, clamp the tool into the device and insert the device on the universal support.

Then, hold the angle measurer with the desired angle at the tool tip. Now, adjust the height of the universal support in such a manner that the front end of the angle measurer straightly borders the grinding stone. Please make sure that the angle measurer is always in alignment with the tool tip.

Note: The values indicated on the angle measurer are only standard values. Of course, you can change these values according to your requirements.

Grinding (Fig. 7)

Since the grindstone rotates only slowly, a movement can be seen in the lateral direction. This is normal and does not exert any negative influence on the grinding result.

Expert tip: New tools still show traces of the production process. You can substantially increase the lifetime of your tools if you grind them on both sides of the cutting edge before the first application. You simply grind the back side in the free-handed mode on the vertical of the grinding stone, and the front side as follows.

After you have set the angle, insert the tool mounted in the device on the universal support, turn on the motor, and start the grinding process. Press the tool evenly onto the grinding stone near the cutting edge, and move it crosswise across the stone.

Please make sure that at least half the width of the cutting edge comes into contact with the grinding stone at any time to avoid damages of the stone.

To achieve finer grinding results, prepare the stone using the Stone preparer. Thereby you increase the graining from 250 to approximately 1000. The SP is available as an accessory from your scheppach dealer.

The height of the Universal Support can be set exactly with the knurled nut attached to the Universal Support.

Sharpening (Fig. 8)

Never sharpen against the direction of grinding! Otherwise, the tool will cut into the leather!

Impregnate the leather disc using weak machine oil. Then apply abrasive paste on the leather disc. Turn on the device, and distribute the abrasive paste by pressing the ground tool with circular movements on the wheel.

These preparations are sufficient for five to ten tools. Then, you start again with a new layer of machine oil, followed by new abrasive paste. These measures increase the lifetime of the leather and the quality of your tools.

Expert tip: You can work in the free-handed mode for the trimming itself. You achieve a more precise result if you keep the tool in the device in the position in which you ground the tool.

With the star grip screw on the rear side of the machine housing (see Figure 2), you can set the contact pressure on the friction wheel. This is necessary if when trying the honing wheel stops.

9. Electrical connection

The installed electric motor is connected and is ready to work.

The connection complies with the relevant VDE and DIN regulations.

The connection to the mains supply on the customer side and the used extension line must meet these regulations or the provisions of the local power supply company.

Damaged electrical connection cable

The insulation on electrical connection cables is often damaged.

This may have the following causes:

- Passage points, where connection cables are passed through windows or doors.
- Kinks where the connection cable has been improperly fastened or routed.
- Places where the connection cables have been cut due to being driven over.
- Insulation damage due to being ripped out of the wall outlet.
- Cracks due to the insulation ageing.

Such damaged electrical connection cables must not be used and are life-threatening due to the insulation damage.

Check the electrical connection cables for damage regularly. Make sure that the connection cable does not hang on the power network during the inspection. Electrical connection cables must comply with the applicable VDE and DIN provisions. Only use connection cables with the marking „H05VV-F“.

The printing of the type designation on the connection cable is mandatory.

A.C. Motor

- The supply voltage must be 220+240 V/50 Hz.
- Extension lines up to a length of 25 m must have a minimum cross section of 1.5 mm², lines with a length exceeding 25 m must have a minimum cross section of 2.5 mm².
- The mains connection is protected with a maximum of 16 A.

Connections and repairs of the electrical equipment may only be performed by an electrician.

If you have further questions, please specify the following:

- Motor manufacturer and type
- Kind of current of the motor
- Data from the machine type plate
- Data of the electric control

If you return the motor, always return the complete drive unit with the electric control.

10. Cleaning and maintenance

⚠ Warning! Switch off the machine and pull out the mains plug before performing setting, maintenance or service work!

Cleaning

Keep all safety devices, ventilation slots and the engine housing free from dirt and dust insofar as possible. Wipe the device clean with a clean cloth or blow it off with compressed air at low pressure.

We recommend cleaning the device immediately after each use.

Maintenance

The device has no further internal parts that require maintenance.

Service information

Please note that the following parts of this product are subject to normal or natural wear and that the following parts are therefore also required for use as consumables.

Wear parts*: grinding medium, carbon brushes, sharpening wheel, angle gauge, v-belt

* Not necessarily included in the scope of delivery!

11. Storage and transport

Store devices and accessories out of the reach of children in a dark and dry place above freezing point. The ideal storage temperature lies between 5 and 30 °C. Store the electric tool in its original packaging. Store the grindstone in a cool, dry and dark place.

⚠ Attention! It is essential that the device is secured against falling or tipping over during transport.

The machine may only be lifted and transported by its frame.

12. Disposal and recycling

The equipment is supplied in packaging to prevent it from being damaged in transit. The raw materials in this packaging can be reused or recycled. The equipment and its accessories are made of various types of material, such as metal and plastic. Defective components must be disposed of as special waste. Ask your dealer or your local council.

Old devices must not be disposed of with household waste!



This symbol indicates that this product must not be disposed of together with domestic waste in compliance with the Directive **2012/19/EU** pertaining to waste electrical and electronic equipment (WEEE). This product must be disposed of at a designated collection point. This can occur, for example, by handing it in at an authorised collecting point for the recycling of waste electrical and electronic equipment. Improper handling of waste equipment may have negative consequences for the environment and human health due to potentially hazardous substances that are often contained in electrical and electronic equipment. By properly disposing of this product, you are also contributing to the effective use of natural resources. You can obtain information on collection points for waste equipment from your municipal administration, public waste disposal authority, an authorised body for the disposal of waste electrical and electronic equipment or your waste disposal company.

13. Trouble shooting

| Problem | Possible cause | Remedy |
|--|---|--|
| Engine does not run. | Engine, cable or connector defective, fuses burnt. | Have the machine checked by a specialist. Never repair the engine yourself. Attention! Check the fuses and replace them if necessary. |
| The engine starts slowly and does not reach the operating speed. | Voltage too low, coils damaged, capacitor burnt. | Have the power supply company check the voltage. Have the engine checked by a specialist. Have the capacitor replaced by a specialist. |
| Engine producing excessive noise. | Coils damaged, motor defective. | Have the engine checked by a specialist. |
| Engine does not reach full power. | Circuits in the network are overloaded (lamps, other engines, etc.) | Do not use any other devices or engines on the same circuit. |
| Motor overheats easily. | Overloading of the engine, insufficient cooling of the engine. | Avoid overloading the engine during grinding and remove dust from the engine to ensure optimum engine cooling. |

14. Special accessories

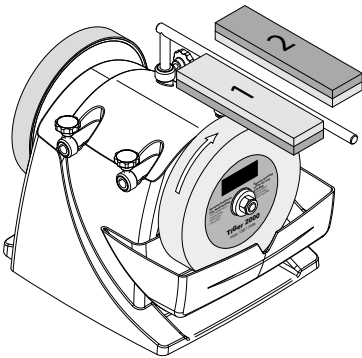

Stone preparer, order no. 8949 0707
Change the graining of your TiGer within seconds from 250 to 1000 and vice versa!

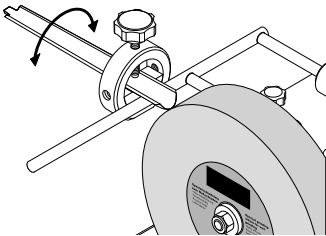

Device for tubes and gouges (with 100) 55, order no. 8949 0706
You can equip finger-shaped tools with a unique sharpness!

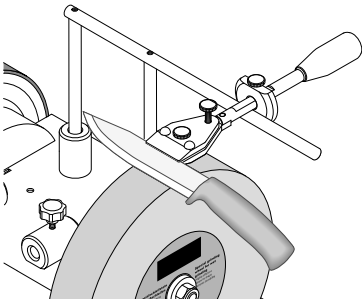

Device for small knives 60, order no. 8949 0708
Device for large knives 120, order no. 8949 0709
This way it's pure fun to work in the kitchen!

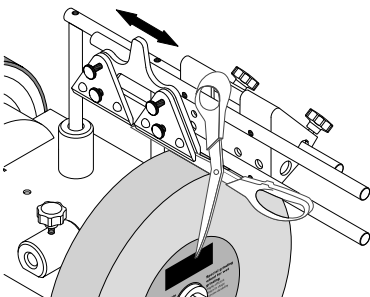

Device for scissors (with 100) 160, order no. 8949 0710
Now you can easily sharpen all kinds of scissors – whether for paper, cloth or gardening!

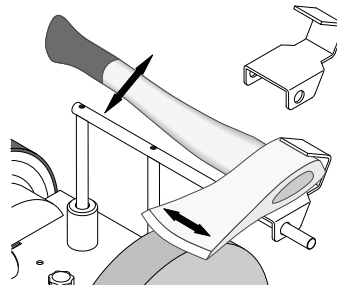

Device for axes 40, order no. 8949 0712
Cut firewood as fast as never before – there is no need for huge machines.

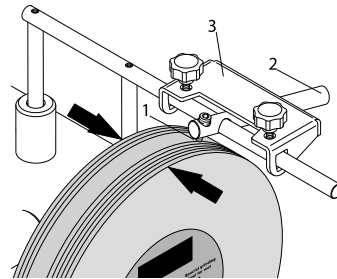



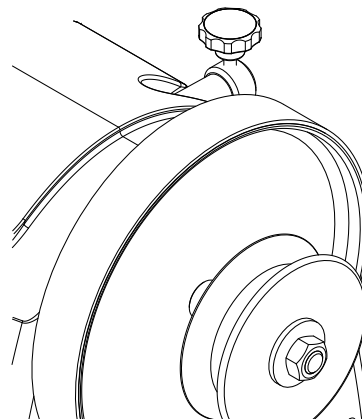



Trimming device, order no. 8949 0713
Trimmed within seconds, and you can also polish unpolished metal!
Spare cutting edge, order no. 8949 0714
Just in case.



Leather honing disc, profiled, order no. 8949 0705
For the inner side of finger-shaped tools.

Légende des symboles figurant sur l'appareil

| | |
|---|---|
|  | <p>Pour réduire le risque de blessure, lisez le mode d'emploi!</p> |
|  | <p>Portez une protection auditive!</p> |
|  | <p>Portez un masque anti-poussière!</p> |
|  | <p>Portez des lunettes de protection!</p> |
|  | <p>Risque de blessures par un outil en rotation ! Tenez vos mains à l'écart.</p> |
|  | <p>Éloignez les personnes tierces de la zone de danger</p> |
|  | <p>Avertissement ! Avant l'installation, le nettoyage, la modification, la maintenance, le stockage et le transport, désactiver et débrancher l'appareil.</p> |

| Table des matières: | Page: |
|-------------------------------------|--------------|
| 1. Introduction..... | 26 |
| 2. Instructions générales..... | 26 |
| 3. Utilisation conforme..... | 26 |
| 4. Consignes de sécurité..... | 27 |
| 5. Risques résiduels..... | 28 |
| 6. Caractéristiques techniques..... | 29 |
| 7. Montage..... | 29 |
| 8. Consignes de travail..... | 29 |
| 9. Branchement électrique..... | 30 |
| 10. Nettoyage et Maintenance..... | 30 |
| 11. Stockage et transport..... | 31 |
| 12. Mise au rebut et recyclage..... | 31 |
| 13. Dépannage..... | 32 |
| 14. Accessoires spécifiques..... | 32 |

1. Introduction

Fabricant : scheppach

Fabrikation von Holzbearbeitungsmaschinen GmbH
Günzburger Straße 69
D-89335 Ichenhausen

Cher client,

Nous espérons que votre nouvelle machine vous apportera de la satisfaction et de bons résultats.

Remarque:

Selon la loi en vigueur sur la responsabilité du fait des produits, le fabricant n'est pas tenu pour responsable de tous les dommages subis par cet appareil et pour tous les dommages résultant de son utilisation, dans les cas suivants :

- Mauvaise manipulation,
- Non-respect des instructions d'utilisation,
- Travaux de réparation effectués par des tiers, par des spécialistes non agréés,
- Remplacement et montage de pièces de rechange qui ne sont pas d'origine.
- Utilisation non conforme,
- Lors d'une défaillance du système électrique en cas de non-respect des réglementations électriques et des normes VDE 0100, DIN 57113 / VDE0113.

Nous vous recommandons

de lire les instructions de service dans leur intégralité avant le montage et la mise en route.

Ces instructions de service ont pour but de faciliter l'initiation à la machine et de décrire ses conditions de service réputées conformes.

Les instructions de service contiennent d'importantes consignes pour un travail sûr, compétent et rentable avec la machine. Elles indiquent comment éviter des dangers et des frais inutiles pour des réparations, comment réduire les temps d'arrêt et comment augmenter la fiabilité et la durée de vie de la machine.

En plus des consignes de sécurité figurant dans ces instructions de service, il faut respecter strictement les prescriptions relatives à l'exploitation de la machine en vigueur dans le pays respectif.

Les instructions de service, insérées dans un sachet plastique pour les protéger contre la saleté et l'humidité, doivent être gardées près de la machine. Elles doivent être lues par chaque opérateur avant qu'il ne commence à travailler et elles doivent être minutieusement respectées. Seules des personnes ayant été instruites sur l'utilisation de la machine et informées des dangers possibles ont le droit de travailler sur la machine. Il faut respecter l'âge minimum.

En plus des consignes de sécurité figurant dans les présentes instructions de service et des prescriptions particulières en vigueur dans votre pays, il faut respecter les règles techniques généralement reconnues pour l'utilisation de machines pour le travail du bois.

Nous déclinons toute responsabilité pour les accidents et dommages dus au non-respect de ce mode d'emploi et des consignes de sécurité

2. Instructions générales

- Ouvrez l'emballage et sortez-en délicatement l'appareil.
- Retirez les matériaux d'emballage, ainsi que les protections mises en place pour le transport (s'il y a lieu).
- Vérifiez que la fourniture est complète.
- Vérifiez que l'appareil et les accessoires n'ont pas été endommagés lors du transport.
- Conservez si possible l'emballage jusqu'à la fin de la période de garantie.

ATTENTION

L'appareil et les matériaux d'emballage ne sont pas des jouets ! Les enfants ne doivent en aucun cas jouer avec les sacs en plastique, films d'emballage et pièces de petite taille ! Il existe un risque d'ingestion et d'asphyxie !

3. Utilisation conforme

- La rectifieuse est uniquement construite pour rectifier de l'acier avec l'outil offert (pas de métal dur).
- La machine est conforme à la directive machines CEE en vigueur.
- La machine est conçue pour une exploitation à une équipe, durée de marche S1 100%.
- Respecter toutes les consignes de sécurité et de danger figurant sur la machine.
- Maintenir toutes les consignes de sécurité et toutes les indications de danger figurant sur la machine dans un état lisible et dans leur intégralité.
- Utiliser la machine uniquement dans un état technique parfait ainsi que conformément aux dispositions, en ayant conscience des dangers et de la sécurité et en respectant les instructions de service ! Eliminer (faire éliminer) immédiatement d'éventuelles erreurs, et surtout celles portant atteinte à la sécurité.
- Les consignes de sécurité, ainsi que les prescriptions pour le travail et la maintenance, fournies par le fabricant doivent être respectées à même titre que les dimensions indiquées dans les caractéristiques techniques.
- Les consignes correspondantes pour la prévention des accidents et les autres réglementations généralement reconnues doivent être respectées.
- Seules des personnes compétentes ayant été initiées et informées sur les dangers possibles ont le droit de manier, d'entretenir ou de réparer la machine. Des modifications sur la machine effectuées sans autorisation entraînent une exclusion de la responsabilité du fabricant pour tous dangers en résultant éventuellement.
- La machine ne doit être utilisée qu'avec des accessoires et des outils d'origine du fabricant.
- Toute utilisation autre que celle spécifiée est considérée être non conforme. Le fabricant ne peut être tenu responsable pour d'éventuels dommages résultant d'une telle utilisation, seul l'exploitant en est responsable.

Veillez au fait que nos appareils, conformément au règlement, n'ont pas été conçus pour être utilisés dans un environnement professionnel, industriel ou artisanal. Nous déclinons toute responsabilité si l'appareil venait à être utilisé professionnellement, artisanalement ou par des sociétés industrielles, tout comme pour toute activité équivalente.

4. Consignes de sécurité

⚠ AVERTISSEMENT: Lisez et consultez toutes les consignes de sécurité, conseils, photos descriptives et caractéristique concernant cette machine.

Le non-respect des consignes et des instructions de sécurité peut provoquer un choc électrique, un incendie et/ou des blessures graves.

Conservez toutes les consignes de sécurité ainsi que les instructions d'utilisation pour le futur.

Le terme «outil électrique» utilisé dans les consignes de sécurité se réfère à des outils électriques raccordés au secteur (avec un câble d'alimentation) ou utilisés avec une batterie (sans câble d'alimentation).

1) Sécurité au poste de travail

- a) **Maintenez votre poste de travail propre et bien éclairé.** Le désordre et les lieux de travail peu éclairés peuvent être à l'origine d'accidents.
- b) **N'utilisez pas l'outil électrique dans des atmosphères explosibles en présence de liquides inflammables, de gaz ou de poussière.** Les outils électriques génèrent des étincelles qui peuvent enflammer la poussière ou les vapeurs.
- c) **Tenez les enfants et autres personnes loin de l'outil pendant son fonctionnement.** Vous pouvez perdre le contrôle de l'outil si vous êtes distrait.

2) Sécurité électrique

- a) **La fiche de l'outil doit s'insérer correctement dans la prise de courant.**
Ne modifiez la fiche d'aucune façon. N'utilisez pas d'adaptateur de prise de courant pour les outils mis à la terre. Les fiches non modifiées ainsi que les prises conformes réduisent le risque de choc électrique.
- b) **Évitez tout contact corporel avec les surfaces mises à la terre tels que tuyaux, radiateurs, fours et réfrigérateurs.** Il y a un risque accru de choc électrique si votre corps est mis à la terre.
- c) **Maintenez tous les outils électriques à l'abri de la pluie ou de l'humidité.**
Toutes pénétration d'eau dans un outil électrique augmente le risque de choc électrique.

- d) **Utilisez le câble uniquement pour l'usage prévu. N'utilisez pas le câble pour porter ou suspendre l'outil et ne tirez pas sur le câble pour débrancher l'outil. Maintenez le câble à l'abri de la chaleur, de l'huile, des arêtes tranchantes ou des éléments mobiles de la machine.** Des câbles endommagés ou emmêlés augmentent le risque de choc électrique.
- e) **Lorsque vous travaillez à l'extérieur avec des outils électriques, n'utilisez que des rallonges qui sont adaptées au travail en extérieur.** L'utilisation de rallonges adaptées pour le travail à l'extérieur réduit le risque de choc électrique.
- f) **Si l'utilisation d'un outil électrique dans un environnement humide ne peut être évité, vous devez utiliser un disjoncteur différentiel.** L'utilisation d'un disjoncteur différentiel permettra de réduire le risque de choc électrique.

3) Sécurité des personnes

- a) **Faites attention à ce que vous faites et utilisez les outils électriques de façon appropriée. N'utilisez pas les outils électriques lorsque vous êtes fatigué ou sous l'influence de drogues, d'alcool ou de médicaments.** Un seul moment d'inattention pendant l'utilisation d'outils électriques peut entraîner des blessures graves.
- b) **Portez un équipement de sécurité et des lunettes de protection.** Portez un équipement de protection individuelle, comme un masque anti-poussière, des chaussures de sécurité antidérapantes, un casque de protection ou une protection auditive, choisissez les protections adaptées au type et à l'utilisation de l'outil pour réduire le risque de blessures.
- c) **Faites attention à ne pas mettre l'outil en route par inadvertance. Assurez-vous que l'outil est hors tension avant de le connecter au réseau ou d'insérer une batterie, avant de le saisir ou de le porter.** Si vous avez votre doigt sur l'interrupteur lorsque vous transportez l'outil ou si la machine est en marche lorsque vous la connectez au réseau, il y a un risque d'accident.
- d) **Enlevez les outils de réglage et les clés de serrage avant de mettre l'outil électrique en marche.** Les outils ou clés restant sur un élément mobile de la machine peuvent provoquer des blessures.
- e) **Évitez les postures anormales. Tenez-vous correctement et faites attention à votre équilibre.** Ainsi, vous pourrez réagir plus facilement en présence de situations inattendues pendant l'utilisation de l'outil.
- f) **Portez des vêtements appropriés. Ne portez pas de vêtements amples ou de bijoux lors de l'utilisation de cet outil. Attachez vos cheveux, maintenez vos vêtements et vos gants loin des éléments mobiles.** Les vêtements amples, les bijoux ou les cheveux longs peuvent être entraînés par les éléments de la machine en mouvement.

- g) Si un dispositif d'aspiration de poussière ou un sac collecteur peuvent être fixés à l'outil, vous devez vous assurer qu'il sont bien et correctement utilisés. L'utilisation d'un dispositif d'aspiration de poussière peut réduire les risques dus à l'inhalation de poussière.
- h) **Ne vous considérez jamais en sécurité et ne vous surestimez pas en négligeant les règles de sécurité applicables lors de l'utilisation d'outils électriques, même si vous avez une grande habitude d'utilisation de cet outil électrique.** Une négligence lors de l'utilisation de cet outil peut être à l'origine de graves blessures.

4) Utilisation et entretien de l'outil électrique

- a) **Ne surchargez pas l'outil. Utilisez l'outil électrique approprié au type de travail à effectuer.** Avec un outil électrique approprié, vous travaillerez mieux et de manière plus sûre dans la plage de puissance indiquée.
- b) **N'utilisez pas les outils électriques qui ont des interrupteurs défectueux.** Les outils électriques qui ne peuvent pas être mis en marche ou arrêtés sont dangereux et doivent être réparés.
- c) **Retirer le connecteur de la prise de courant et/ou retirer la batterie amovible avant d'entreprendre de régler l'appareil, de remplacer les pièces de l'outil d'insertion ou de déposer l'outil électrique.** Cette mesure de sécurité empêche le démarrage impromptu de l'outil électrique.
- d) **Conserver les outils électriques inutilisés hors de portée des enfants. L'outil électrique ne doit pas être utilisé par des personnes qui ne sont pas familières de ces outils ou qui n'ont pas lu ces instructions.** Les outils électriques représentent un danger s'ils sont utilisés par des personnes inexpérimentées.
- e) **Prendre soin des outils électriques et outils auxiliaires. Vérifier si les pièces mobiles fonctionnent parfaitement, ne sont pas bloquées ou si certaines pièces sont cassées ou si endommagées qu'elles nuisent au bon fonctionnement de l'outil électrique. Faire réparer les pièces endommagées avant d'utiliser l'outil électrique.** De nombreux accidents sont dus à des outils électriques mal entretenus.
- f) **Maintenir les outils de coupe aiguisés et propres.** Des outils de coupe bien entretenus, aux arêtes de coupe aiguisées, se coincent moins et sont plus faciles à guider.
- g) **Utiliser l'outil électrique, les accessoires, les outils d'insertion, etc. conformément à ces instructions. Tenir compte des conditions de travail et de l'activité à réaliser.** Toute utilisation des outils électriques dans des buts autres que ceux prévus peut entraîner des situations de danger.

- h) **Veiller à ce que les poignées et leurs surfaces de préhension soient sèches, propres et exemptes d'huile et de graisse.** Des poignées et surfaces de préhension de poignées glissantes compromettent la sécurité d'utilisation et de contrôle de l'outil électrique dans les situations inattendues.

5) Entretien

- a) **Ne confier la réparation de l'outil électrique qu'à des spécialistes qualifiés et utiliser uniquement des pièces de rechange d'origine.** Ainsi, la sécurité de l'outil électrique est maintenue.

Consignes de sécurité applicables aux meuleuses

- **Ne pas utiliser d'accessoires endommagés. Avant chaque utilisation, vérifier que les accessoires, la meule par exemple, ne présentent pas de fissures. Après l'inspection et l'installation d'un accessoire, s'éloigner de la machine et demander aux personnes environnantes de faire de même avant de faire fonctionner l'outil électrique à la vitesse maximale de rotation à vide pendant une minute.** Un accessoire endommagé casse généralement au cours de cette période de test.
- **La vitesse de rotation nominale de l'accessoire doit au moins correspondre à la vitesse de rotation maximale indiquée sur l'outil électrique.** Les accessoires qui fonctionnent à une vitesse supérieure à la vitesse nominale peuvent casser.
- **Ne jamais meuler un objet sur les côtés d'une meule.** Le meulage latéral peut casser la pierre à aiguiser.

5. Risques résiduels

La machine est construite selon l'état actuel de la technique et conformément aux réglementations reconnues relevant de la sécurité. Le travail avec la machine peut toutefois présenter des risques résiduels.

- Risque de se blesser les doigts et les mains par la meule rotative.
- Dangers présentés par le courant suite à une utilisation de lignes de branchement électrique inadéquates.
- Des risques résiduels non apparents sont toutefois encore possibles malgré toutes les mesures prises.
- Il est possible de réduire les risques résiduels en respectant les 'consignes de sécurité' et 'l'utilisation conforme' ainsi que les instructions de service.

6. Caractéristiques techniques

| | |
|---|-------------|
| LxLxH mm | 380x290x390 |
| Porte-outil ø mm | 12 |
| Meule ø mm | 250 |
| Vitesse de rotation à vide – meule t/min. | 90-150 |
| Vitesse de coupe m/sec. | 1,2-2 |
| Poids kg | 13 |
| Entraînement | |
| Moteur V | 230 – 240 |
| Consommation de courant P1 W | 180 |
| Puissance utile P2 W | 80 |
| Régime du moteur t/min. | 1950-3250 |
| Mode de fonctionnement | S1 |
| Courant nominal A | 0,95 |

Sous réserve de modifications!

7. Montage

Montez la meule et le support et suspendez le réservoir d'eau à la machine comme indiqué dans le croquis 1.

Mise en place et ajustement

Veillez à ce que votre rectifieuse soit placée sur un sol plat et stable et qu'elle soit équipée d'un éclairage suffisant.

La machine n'a pas de face avant ni arrière. Il est possible de rectifier soit dans le sens de rotation ou contre le sens de rotation.

8. Consignes de travail

Sens de rectification (Fig. 1, Fig. 2)

Un usinage dans le sens de rotation de la meule ou dans le sens opposé dépend essentiellement de vos exigences. Si vous souhaitez enlever rapidement une grande quantité d'acier (par exemple sur de très vieux outils rouillés) ou bien si vous voulez affûter de gros outils tels que des haches, nous vous recommandons de travailler contre le sens de rotation. Si vous souhaitez une rectification plus précise, nous vous recommandons de travailler dans le sens de rotation de la meule, tel qu'il en est par exemple le cas pour des outils à sculpter et des couteaux. Veuillez tenir compte du fait que l'affûtage dans le sens de rotation dure plus longtemps.

Avant chaque phase de travail, contrôlez si la meule est bien alignée en abaissant le support universel sur la meule et en la tournant une fois de 360° à la main. Si nécessaire, tournez du matériel à surface irrégulière avec l'appareil à tourner 250.

A la livraison, le TiGer est plan.

Récipient d'eau (Fig. 3, Fig. 4)

Remplissez le récipient d'eau jusqu'au repère. La meule absorbe l'eau, le cas échéant vous devez rajouter de l'eau. Ne rectifiez jamais sans eau.

Après la rectification, abaissez le récipient d'eau afin que la meule ne reste pas trop longtemps immergée dans l'eau.

Videz régulièrement le récipient d'eau afin d'éviter des dépôts de particules d'acier ou de meule tournée. Conseil de l'expert: un aimant placé dans l'eau empêche de tels dépôts.

Régulateur de vitesse de rotation (fig. 5)

Le régulateur de vitesse de rotation permet de régler en continu la vitesse de rotation de la meule et du disque en cuir. La vitesse de rotation correcte est réglée en fonction du résultat souhaité. L'affûtage se fait à une vitesse de rotation plutôt basse. Une vitesse plus rapide est davantage adaptée à l'extraction avec le disque en cuir.

Risque d'éclaboussure en cas de vitesse de rotation élevée.

Abaisser le réservoir d'eau lors des travaux sur le disque en cuir à haute vitesse de rotation. Afin de conserver une vitesse d'affûtage constante avec la réduction du diamètre de la meule, la vitesse peut être réglée en continu avec le régulateur de vitesse de rotation.

| Ø de meule mm (pouce) | Vitesse de rotation de la meule min -1 |
|-----------------------|--|
| 250 (10") | 90-100 |
| 230 (9") | 100-110 |
| 200 (8") | 110-125 |
| 180 (7") | 125-150 |

Rapporteur d'angles (Fig. 6)

Mesurez l'angle du chanfrein de rectification en comparant le tranchant avec les rainures. Ajustez ensuite sur l'appareil l'angle ainsi déterminé en modifiant la hauteur du support universel. Pour ce faire, procédez comme suit :

Serrez tout d'abord l'outil dans le dispositif et placez celui-ci sur le support universel.

Maintenez ensuite le rapporteur d'angles avec l'angle souhaité sur la pointe de l'outil. Modifiez la hauteur du support universel de façon à ce que l'extrémité avant du rapporteur d'angles et la meule forment une ligne droite. Veillez à ce que le rapporteur d'angles soit toujours aligné par rapport à la pointe de l'outil.

Remarque: les valeurs figurant sur le rapporteur d'angles sont uniquement des valeurs indicatives et vous pouvez les adapter à vos besoins personnels.

Rectifier et affûter (Fig. 7)

Vu que la meule ne tourne que lentement, on remarque un mouvement latéral. C'est tout à fait normal et n'a aucun effet négatif sur le résultat de ponçage.

Conseil de l'expert: sur de nouveaux outils, vous trouverez encore des traces de production.

Pour augmenter la durée de vie de vos outils, nous vous recommandons de les affûter des deux côtés du tranchant avant de les utiliser pour la première fois. La face arrière peut tout simplement être affûtée à la volée sur le côté vertical de la meule, pour la face avant procédez comme suit.

Après avoir ajusté l'angle, placez l'outil, celui-ci étant monté correctement dans le dispositif, sur le support universel, démarrez le moteur et commencez à travailler. Pour ce faire, appuyez le tranchant de l'outil sur la meule et déplacez le sur toute la surface abrasive. Veillez toujours à ce qu'au moins la moitié de la largeur du tranchant soit en contact avec la meule afin d'éviter des endommagements sur cette dernière.

Pour obtenir des résultats de rectification encore plus fins, traitez la meule avec le prépare meule. Ceci vous permet d'augmenter la granulation de 250 à environ 1000. Le prépare meule est un accessoire disponible chez votre commerçant spécialisé **scheppach**.

Grâce à l'écrou moleté apposé au support universel, il est possible de régler exactement la hauteur du support universel.

Drayage (Fig. 8)

Ne drayez jamais contre le sens de rectification! L'outil risque autrement de s'incruster dans le cuir!

Imprégnez le disque de cuir d'huile mécanique fine.

Appliquez ensuite sur le disque de cuir une couche de pâte d'affilage sur une longueur d'env. 10 cm. Puis mettez l'appareil en marche et répartissez la pâte d'affilage en déplaçant l'outil affûté avec des mouvements rotatifs sur le disque.

Vous pouvez alors affûter cinq à dix outils. Puis vous devez à nouveau appliquer une couche d'huile mécanique et de la pâte d'affilage. Ces mesures augmentent la durée de vie du cuir ainsi que la qualité de vos outils.

Conseil de l'expert : pour le drayage en soi, vous pouvez travailler à la volée. Vous obtiendrez toutefois un résultat plus précis en laissant l'outil dans le dispositif dans la position dans laquelle vous l'avez affûté. Vous pouvez régler la pression d'appui de la roue à friction avec l'écrou croisillon sur la partie arrière du boîtier de la machine (voir fig. 2). Cela est nécessaire si le plateau de ponçage s'arrête quand on le retire.

9. Branchement électrique

Le moteur électrique est raccordé de façon à être prêt au fonctionnement.

Le branchement correspond aux prescriptions correspondantes VDE et DIN.

Le branchement au secteur effectué par le client ainsi que la rallonge utilisée doivent correspondre à ces prescriptions resp. aux prescriptions EVU locales.

Lignes défectueuses

L'isolement des lignes de branchement électrique est souvent endommagé.

Causes possibles :

- Empreintes lorsque les lignes de branchement sont conduites à travers des fentes de fenêtre ou de porte.
- Plis suite à une fixation ou une conduite inadéquate de la ligne de branchement.
- Coupures suite à l'écrasement de la ligne de branchement.
- Dommages d'isolement suite à un arrachement pour sortir la ligne de branchement de la prise de courant murale.
- Fissures suite au vieillissement de l'isolation. De telles lignes de branchement électrique défectueuses ne doivent pas être utilisées et présentent des risques de **danger de mort** suite aux endommagements de l'isolement.

Contrôler régulièrement les lignes de branchement électrique pour constater si elles sont endommagées. Avant d'effectuer le contrôle, veiller à ce que la ligne de branchement ne soit plus sous circuit. Les lignes de branchement électrique doivent correspondre aux dispositions VDE et DIN correspondantes et aux prescriptions EVE locales. Utiliser uniquement des lignes de branchement électrique avec la caractérisation H 07 RN. Une inscription du type sur le câble de branchement est obligatoire.

Moteur à courant alternatif

- La tension de secteur doit être de 220÷240 V/50.
- Des rallonges d'une longueur max. de 25 m doivent avoir une coupe minimale de 1,5 mm² et pour des rallonges d'une longueur supérieure à 25 m la coupe minimale doit être de 2,5 mm².
- Le branchement au secteur est protégé par fusible au maximum avec 16 A.

Seul un électricien spécialisé a le droit de brancher et de réparer l'équipement électrique.

Pour toutes questions supplémentaires, indiquer les données suivantes :

- Fabricant du moteur ; type de moteur
- Type de courant du moteur
- Données figurant sur la plaque signalétique de la machine
- Données de la commande électrique

Si le moteur doit être renvoyé, il faut toujours envoyer l'unité d'entraînement complète avec la commande électrique.

10. Nettoyage et Maintenance

⚠ Avertissement ! Avant tout réglage, entretien ou réparation, débranchez la fiche du secteur!

Nettoyage

Maintenez les dispositifs de protection, les fentes d'aération et le carter-moteur aussi propres (sans poussière) que possible. Frottez l'appareil avec un chiffon propre ou soufflez dessus avec de l'air comprimé à basse pression.

Nous recommandons de nettoyer l'appareil immédiatement après chaque utilisation.

Maintenance

À l'intérieur de l'appareil, aucune autre pièce ne doit faire l'objet de maintenance.

Informations concernant le service après-vente

Il faut tenir compte du fait que pour ce produit les pièces suivantes sont soumises à une usure liée à l'utilisation et sont donc des consommables non couverts par la garantie.

Pièces d'usure*: Brosse en carbone, abrasif, disques de démorfilage, guides d'angle, courroies trapézoïdales

*Ne font pas partie de l'ensemble de livraison !

11. Stockage et transport

Conserver les appareils et les accessoires hors de portée des enfants dans un lieu sombre et sec au-dessus du point de congélation. La température de stockage idéale se situe entre 5 et 30 °C. Conserver l'outil électrique dans l'emballage d'origine. Conserver la pierre à aiguiser dans un lieu sec, frais et sombre.

Attention ! Pendant le transport, l'appareil doit impérativement être protégé contre les chutes et le basculement.

La machine ne doit être soulevée et transportée que par son châssis.

12. Mise au rebut et recyclage

L'appareil se trouve dans un emballage permettant d'éviter les dommages dus au transport. Cet emballage est une matière première et peut donc être réutilisé ultérieurement ou être réintroduit dans le circuit des matières premières. L'appareil et ses accessoires sont en matériaux divers, comme par ex. des métaux et matières plastiques. Éliminez les composants défectueux par le circuit d'élimination des déchets spéciaux. Renseignez-vous dans un commerce spécialisé ou auprès de l'administration de votre commune !

Ne jetez pas les appareils usagés avec les déchets ménagers!



Ce symbole indique que conformément à la directive relative aux déchets d'équipements électriques et électroniques (2012/19/UE) et aux lois nationales, ce produit ne doit pas être jeté avec les déchets ménagers. Ce produit doit être remis à un centre de collecte prévu à cet effet. Le produit peut par exemple être retourné lors de l'achat d'un produit similaire ou être remis à un centre de collecte agréé pour le recyclage d'appareils électriques et électroniques usagés. En raison des substances potentiellement dangereuses souvent contenues dans les appareils électriques et électroniques usagés, la manipulation non conforme des appareils usagés peut avoir un impact négatif sur l'environnement et la santé humaine. Une élimination conforme de ce produit contribue en outre à une utilisation efficace des ressources naturelles.

Pour plus d'informations sur les centres de collecte des appareils usagés, veuillez contacter votre municipalité, le service communal d'élimination des déchets, un organisme agréé pour l'élimination des déchets d'équipements électriques et électroniques ou le service d'enlèvement des déchets.

13. Dépannage

| Problème | Cause possible | Remède |
|--|---|---|
| Le moteur ne fonctionne pas. | Moteur, câble ou connecteur défectueux, fusibles grillés. | Faire vérifier la machine par un spécialiste. Ne jamais réparer le moteur soi-même. Attention ! Contrôler les fusibles et les remplacer le cas échéant. |
| Le moteur fonctionne lentement et n'atteint pas la vitesse de service. | Tension trop faible, bobinages endommagés, condensateur grillé. | Faire vérifier la tension par votre fournisseur d'électricité. Faire vérifier le moteur par un spécialiste. Faire remplacer le condensateur par un spécialiste. |
| Le moteur est trop bruyant. | Bobinages endommagés, moteur défectueux. | Faire vérifier le moteur par un spécialiste. |
| Le moteur ne fonctionne pas à plein régime. | Circuit du réseau surchargé (lampes, autres moteurs, etc.) | N'utiliser aucun autre appareil ou moteur sur le même circuit électrique. |
| Le moteur surchauffe facilement. | Surcharge du moteur, refroidissement insuffisant du moteur. | Éviter une surcharge du moteur pendant le meulage et retirer la poussière du moteur afin de garantir un refroidissement optimal du moteur. |

14. Accessoires spécifiques

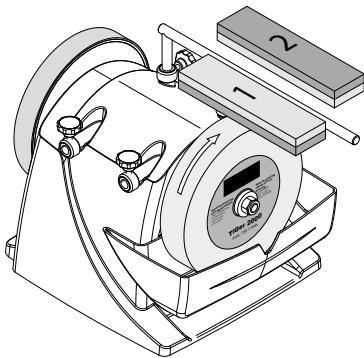

Prépare meule, n° de commande 8949 0707
Modifiez en quelques secondes la granulation de votre TiGer, de 250 à 1000 et vice-versa!

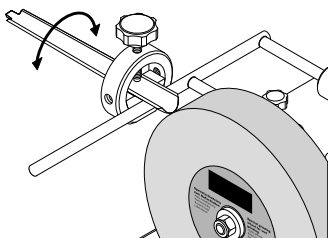

Dispositif pour tuyaux et fer creux (avec 100) 55,
n° de commande 8949 0706
Pour obtenir un tranchant exceptionnel !

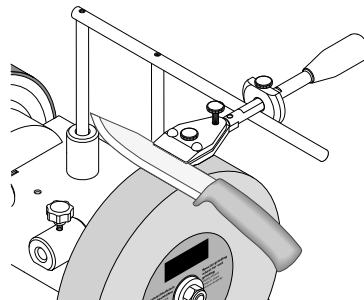

Dispositif pour petits couteaux 60,
n° de commande 8949 0708
Dispositif pour grands couteaux 120,
n° de commande 8949 0709
Vous facilite les travaux dans la cuisine !

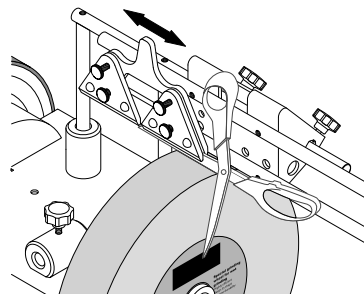

Dispositif pour ciseaux et cisailles (avec 100) 160,
n° de commande 8949 0710
Pour aiguiser tout type de ciseaux et de cisailles !

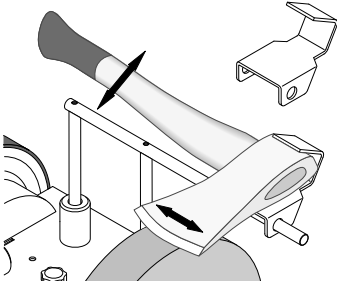

Dispositif pour haches 40,
n° de commande 8949 0712
Couper du bois à brûler en un éclair et sans avoir
besoin de grandes machines!

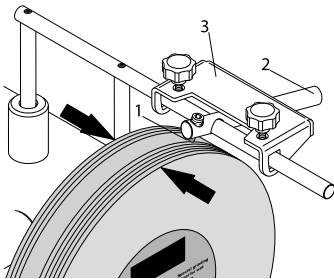



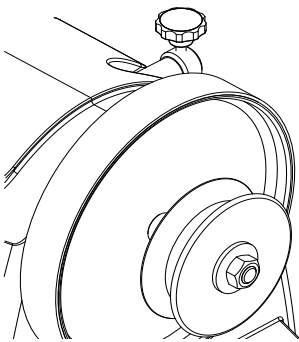



Appareil à tourner, n° de commande 8949 0713
Pour tourner en quelques secondes et même immé-
diatement polir du métal mat !
Lame de rechange, n° de commande 8949 0714
Mieux vaut prévoir.



Disque de cuir, profilé 100,
n° de commande 8949 0705

Pour la face intérieure d'outils tubulaires.

Vysvětlení symbolů na přístroji

| | |
|---|--|
|  | <p>Před uvedením do provozu si přečtěte a dodržujte návod k obsluze a bezpečnostní pokyny.</p> |
|  | <p>Noste ochranná sluchátka!</p> |
|  | <p>Bude-li se při práci prášit, noste ochranu dýchacích cest!</p> |
|  | <p>Noste ochranné brýle!</p> |
|  | <p>Nebezpečí zranění otáčejícím se nástrojem! Držte ruce mimo dosah.</p> |
|  | <p>Zamezte třetím osobám v přístupu do nebezpečné oblasti</p> |
|  | <p>Varování! Před instalací, čištěním, přestavbou, údržbou, skladováním a přepravou přístroj vždy vypněte a odpojte z elektrické sítě.</p> |

| Obsah: | Strana: |
|-----------------------------------|----------------|
| 1. Úvod | 36 |
| 2. Obecné poznámky | 36 |
| 3. Správné použití | 36 |
| 4. Bezpečnostní pokyny | 37 |
| 5. Zbytková rizika..... | 38 |
| 6. Technické údaje..... | 38 |
| 7. Montáž..... | 38 |
| 8. Pracovní pokyny | 39 |
| 9. Elektrické zapojení | 40 |
| 10. Čištění a údržba | 40 |
| 11. Skladování a přeprava..... | 40 |
| 12. Likvidace a recyklace | 40 |
| 13. Odstraňování poruch..... | 41 |
| 14. Speciální příslušenství | 42 |

1. Úvod

Výrobce: scheppach

Fabrikation von Holzbearbeitungsmaschinen GmbH
Günzburger Straße 69
D-89335 Ichenhausen

Vážený zákazníku,

přejeme Vám hodně radosti a úspěchů při práci s Vaším novým přístrojem.

Poznámka,

V souladu s platnými zákony, které se týkají odpovědnosti za výrobek, výrobce zařízení nepřebírá odpovědnost za poškození výrobku nebo za škody způsobené výrobkem, ke kterým z následujících důvodů:

- Nesprávná manipulace.
- Nedodržení pokynů pro obsluhu.
- Opravy prováděné třetí stranou, opravy neprováděné v autorizovaném servisu.
- Montáž neoriginálních dílů nebo použití neoriginálních dílů při výměně.
- Jiné než specifikované použití.
- Porucha elektrického systému, která byla způsobena nedodržením elektrických předpisů a předpisů VDE 0100, DIN 57113, VDE0113.

Doporučení:

Před sestavením a používáním tohoto zařízení si přečtěte celý text provozních pokynů.

Tyto provozní pokyny jsou určeny k tomu, aby usnadnily seznámení s tímto zařízením a mají pomoci využít všech jeho funkčních možností.

Tyto provozní pokyny obsahují důležité poznámky týkající se bezpečného, správného a úsporného použití tohoto stroje a také pokyny, jak zabránit nebezpečím, jak snížit náklady na opravy, jak zkrátit prostoje, jak zvýšit spolehlivost a jak prodloužit životnost.

Mimo zde uvedených bezpečnostních předpisů musíte vždy dodržovat platné předpisy týkající se provozu tohoto stroje ve vaší zemi.

Vložte tyto provozní pokyny do průhledné plastového obalu, abyste je chránili před nečistotami a vlhkostí a uložte je v blízkosti stroje. Tyto pokyny si před zahájením práce musí přečíst každý pracovník obsluhy. S tímto strojem smí pracovat pouze osoby, které byly proškoleny v jeho obsluze a které byly informovány o souvisejících rizicích a nebezpečích. Je stanoven minimální věk obsluhy.

Mimo bezpečnostních poznámek uvedených v těchto pokynech k obsluze a mimo speciálních předpisů platných ve vaší zemi, musí být při obsluze dřevoobráběcích strojů dodržovány základní technické předpisy.

Nepřebíráme žádné ručení za škody a úrazy vzniklé v důsledku nedodržování tohoto návodu k obsluze a bezpečnostních pokynů.

2. Obecné poznámky

- Otevřete balení a opatrně vyjměte přístroj.
- Odstraňte materiál obalu a obalové a přepravní pojistky (pokud je jimi výrobek opatřen).
- Zkontrolujte, zda je rozsah dodávky úplný.
- Zkontrolujte přístroj a díly příslušenství, zda se při přepravě nepoškodily.
- Uchovejte obal dle možností až do uplynutí záruční doby.

POZOR!

Zařízení a obalové materiály nejsou hračka! S plastovými sáčky, fóliemi a drobným díly si nesmějí hrát děti! Hrozí nebezpečí spolknutí těchto věcí a udušení!

3. Správné použití

- Bruska je určena výhradně pro broušení oceli pomocí dodaných pracovních nástrojů (bez slinutých karbidů).
- Stroj splňuje požadavky aktuálně platné směrnice EU pro strojní zařízení.
- Tento stroj je určen pro jednosměrný provoz, provozní faktor S1 100%.
- Dodržujte všechny bezpečnostní pokyny a varování nacházející se na zařízení.
- Zajistěte, aby byly všechny bezpečnostní pokyny a výstrahy nacházející se na stroji stále v čitelném stavu.
- Používejte tento stroj pouze v případě, je-li v bezvadném stavu. Věnujte pozornost určenému použití, bezpečnosti, rizikům a dodržujte pokyny pro obsluhu tohoto stroje! Okamžitě opravte (nebo nechejte opravit) závady, které mohou mít vliv na bezpečnost.
- Vždy musí být dodržovány pokyny týkající se bezpečnosti, pracovních postupů a údržby a také rozměry uvedené v technických údajích.
- Vždy musí být dodržovány platné předpisy týkající se prevence nehod a také všechny ostatní předpisy týkající bezpečnosti.
- Stroj smí být používán, udržován nebo opravován pouze zaškolenými osobami, které jsou s ním seznámeny a které byly informovány o souvisejících rizicích. Neoprávněné úpravy stroje ruší odpovědnost výrobce za škody vyplývající z provedení těchto úprav.
- Stroj může být používán pouze s původním příslušenstvím a originálními pracovními nástroji od výrobce.
- Jakékoli jiné použití je považováno za nesprávné použití. Výrobce vylučuje odpovědnost za následné škody, toto riziko nese výhradně uživatel.

Dbejte prosím na to, že naše přístroje nebyly podle svého účelu určeny konstruovány pro živnostenské, řemeslnické nebo průmyslové použití.

Nepřebíráme žádné ručení, pokud je přístroj používán v živnostenských, řemeslných nebo průmyslových podnicích a při srovnatelných činnostech.

4. Bezpečnostní pokyny

⚠ VÝSTRAHA! Přečtěte si všechny bezpečnostní pokyny, instrukce, ilustrace a technické údaje, kterými je tento elektrický nástroj opatřen. Pokud opomenete dodržovat následující instrukce, může to způsobit zásah elektrickým proudem, požár a/nebo těžká zranění.

Uchovejte si do budoucna veškeré bezpečnostní pokyny a instrukce.

Pojem „elektrický nástroj“, který je uveden v bezpečnostních pokynech, se vztahuje na elektrický nástroj (se síťovým kabelem), poháněný proudem ze sítě a na elektrický nástroj poháněný z akumulátoru (bez síťového kabelu).

1 Bezpečnost na pracovišti

- Udržujte svou pracovní oblast čistou a dobře osvětlenou.** Pracovní oblasti, ve kterých je nepořádek nebo nejsou osvětlené, mohou vést k nehodám.
- Nepracujte s tímto elektrickým nástrojem v prostředí ohroženém výbuchem, ve kterém se nacházejí hořlavé kapaliny, plyny nebo prach.** Elektrické nástroje vytvářejí jiskry, které by mohly zapálit prach nebo výpary.
- Udržujte děti nebo jiné osoby během používání elektrického nástroje v patřičné vzdálenosti.** Při nesoustředěnosti můžete ztratit kontrolu nad elektrickým nástrojem.

2 Elektrická bezpečnost

- Přípojná zástrčka elektrického nástroje musí být vhodná pro danou zásuvku. Zástrčka se nesmí žádným způsobem měnit. V kombinaci s uzemněnými elektrickými nástroji nepoužívejte žádné zásuvkové adaptéry.** Nezměněné zástrčky a vhodné zásuvky zmenšují riziko zasažení elektrickým proudem.
- Zabraňte kontaktu těla s uzemněnými povrchy jako trubkami, topení, sporáky a chladničkami.** Je-li vaše tělo uzemněné, hrozí zvýšené riziko zasažení elektrickým proudem.
- Elektrické nástroje chraňte před deštěm a vlhkem.** Vniknutí vody do elektrického zařízení zvyšuje riziko úrazu elektrickým proudem.
- Přípojovací vedení nepoužívejte k přenášení a zavěšení elektrického nástroje, nebo k vytáhnutí zástrčky ze zásuvky. Přípojovací vedení chraňte před horkem, olejem, ostrými hranami nebo pohyblivými díly.** Poškozené nebo zamotané přípojné vedení zvyšuje riziko zasažení elektrickým proudem.
- Používáte-li elektrický nástroj venku, použijte prodlužovací kabely vhodné i pro venkovní použití.** Používání vhodného prodlužovacího vedení vhodného pro venkovní použití snižuje riziko zasažení elektrickým proudem.

- Pokud není možno zabránit provozu elektrického nástroje ve vlhkém prostředí, používejte proudový chránič.** Použití vložky pro proudový chránič zmírňuje riziko zasažení elektrickým proudem.

3 Bezpečnost osob

- Při práci s elektrickým nástrojem buďte pozorní a neustále dávejte pozor na to, co děláte a postupujte vždy s rozvahou. Nepoužívejte elektrický nástroj, jste-li unavení nebo pod vlivem drog, alkoholu nebo léků.** Okamžik nepozornosti při používání elektrického nástroje může vést k vážným zraněním.
- Používejte osobní ochranné pracovní prostředky a vždy ochranné brýle.** Použití osobních ochranných pracovních prostředků jako je protiprachová maska, protiskluzová bezpečnostní obuv, ochranná helma nebo ochrana sluchu podle druhu a způsobu použití elektrických nástrojů zmenšuje riziko zranění.
- Zabraňte neúmyslnému uvedení do provozu. Než elektrický nástroj připojíte k napájení proudem a/nebo akumulátoru a než jej budete zvedat nebo nosit, ujistěte se, že je vypnutý.** Máte-li při přenášení elektrického nástroje prst na spínači nebo zapojíte-li elektrický nástroj do zásuvky zapnutý, může to vést k nehodám.
- Před zapnutím elektrického nástroje odstraňte veškeré seřizovací nástroje nebo klíče.** Nástroj nebo klíč, který se nachází v otáčejícím se dílu elektrického nástroje, může vést ke zraněním.
- Vyhnete se nestabilnímu držení těla. Zajistěte bezpečný postoj a vždy udržujte rovnováhu.** Tak můžete elektrický nástroj v nečekaných situacích lépe udržet pod kontrolou.
- Noste vhodný oděv. Nenoste volný oděv nebo šperky. Udržujte vlasy a oděv v bezpečné vzdálenosti od pohybujících se dílů.** Volný oděv, šperky nebo dlouhé vlasy mohou být zachyceny rotujícími díly.
- Je-li možné namontovat zařízení pro odsávání a zachycování prachu, je třeba je namontovat a správně používat.** Používání odsávání prachu může snížit ohrožení prachem.
- Nenechte se ukolébat falešným pocitem bezpečí a nepřeskočte bezpečnostní pravidla pro elektrické nástroje, i když je po častém používání elektrického nástroje znáte.** Nedbalé chování může vést ve zlomku sekundy k těžkým zraněním.

4 Používání elektrického nástroje a zacházení s ním

- Nepřetěžujte elektrický nástroj. Pro svou práci používejte vhodný elektrický nástroj.** S vhodným elektrickým nástrojem budete pracovat lépe a bezpečněji v udávaném rozsahu výkonu.
- Nepoužívejte elektrický nástroj, jehož vypínač je vadný. Elektrický nástroj, který již nelze zapnout nebo vypnout, je nebezpečný a musí být opraven.**

- c) Než budete provádět nastavení nástroje, měnit díly vložného nástroje nebo elektrický nástroj odložíte, vytáhněte zástrčku ze zásuvky a/nebo vyjměte vyjímatelný akumulátor. Tato preventivní bezpečnostní opatření brání neúmyslnému spuštění elektrického nástroje.
- d) Uchovávejte nepoužívané elektrické nástroje mimo dosah dětí. Nenechte elektrický nástroj používat osoby, které s ním nejsou seznámeny nebo si nepřčetly tento návod. Elektrické nástroje představují nebezpečí, jsou-li používány nezkušenými osobami.
- e) O elektrické nástroje a příslušenství pečlivě pečujte. Kontrolujte, zda pohyblivé díly fungují bezvadně a nejdou vzpříčené, zda nejsou prasklé nebo tak poškozené, že je omezena funkčnost elektrického nástroje. Poškozené díly nechte před používáním elektrického nástroje opravit. Příčinou mnoha nehod je špatně udržovaný elektrický nástroj.
- f) Udržujte řezné nástroje ostré a čisté. Pečlivě udržované řezné nástroje s ostrými břity se méně přičítají a lze je snadněji vést.
- g) Používejte elektrický nástroj, příslušenství a nástavec atd. v souladu s instrukcemi. Zohledněte přitom pracovní podmínky a prováděnou činnost. Používání elektrických nástrojů pro jiné než určené aplikace může vést k nebezpečným situacím.
- h) Rukojeti a úchopné plochy udržujte suché, čisté a bez oleje a tuku. Kluzké rukojeti a úchopné plochy neumožňují bezpečnou obsluhu a kontrolu elektrického nástroje v nepředvídatelných situacích.

5 Servis

- a. Nechte svůj elektrický nástroj opravovat pouze kvalifikovaný odborný personál a pouze za použití originálních náhradních dílů. To zajistí, aby zůstala zachována bezpečnost elektrického nástroje.

⚠ POZOR! Tento elektrický nástroj vytváří během provozu elektromagnetické pole. Toto pole může za určitých podmínek ovlivňovat aktivní nebo pasivní zdravotní implantáty. Pro snížení rizika vážných nebo smrtelných úrazů doporučujeme osobám se zdravotními implantáty, aby se před obsluhou tohoto stroje obrátily na svého lékaře nebo na výrobce zdravotního implantátu.

Bezpečnostní pokyny pro brusky

- Nepoužívejte poškozené příslušenství. Před každým použitím zkontrolujte příslušenství, např. brusný kotouč, zda na něm nejsou trhliny. Po kontrole a instalaci příslušenství stroje udržujte vy i kolem stojící osoby odstroje a nechte elektrický nástroj běžet po dobu jedné minuty při maximálních volnoběžných otáčkách. Poškozené příslušenství se obvykle rozbije během této zkušební doby.

- Jmenovité otáčky příslušenství musí odpovídat nejméně maximálním otáčkám uvedeným na elektrickém nástroji. Díly příslušenství, které běží rychleji než jmenovité otáčky, se mohou rozbit.
- **Nebruste nikdy na bočních plochách brusného kotouče.** Bočním broušením se může rozbit brousek.

5. Zbytková rizika

Tento stroj byl zkonstruován podle nejnovějších požadavků v oblasti techniky a v souladu s požadavky bezpečnostních předpisů. Bez ohledu na to se mohou během práce vyskytnout určitá zbytková rizika.

- Rotující brusný kotouč může způsobit zranění prstů a rukou.
- Nebezpečí úrazu elektrickým proudem, jsou-li použity nevhodné elektrické vodiče.
- Bez ohledu na všechna přijatá bezpečnostní opatření mohou mimoto existovat skrytá zbytková rizika.
- Zbytková rizika mohou být minimalizována pečlivým dodržováním bezpečnostních pokynů a určeným použitím, a také dodržováním všech pokynů pro obsluhu.

6. Technické údaje

| | |
|---------------------------------------|-------------|
| Rozměry D x Š x V mm | 380x290x390 |
| Držák nástroje | 12 |
| ø mm | 250 |
| Volnoběžné otáčky brusný kámen 1/min. | 90-150 |
| Rychlost m/ sec. | 1,2-2 |
| Hmotnost kg | 13 |
| Pohon | |
| Motor V | 230 – 240 |
| Příkon P1 W | 180 |
| Výkon P2 W | 80 |
| Otáčky motoru 1/min. | 1950-3250 |
| Provozní režim | S1 |
| Nominální strava ANominální strava A | 0,95 |

Právo na provádění změn technických údajů vyhrazeno!

7. Montáž

Namontujte kámen a podporu nástroje a zavěste zásobník vody na stroj, jak je znázorněno na obrázku 1.

Instalace a seřízení

Zajistěte prosím, aby byl tento brusný stroj instalován na pevném povrchu, ve stabilní poloze a s dostatečným osvětlením.

Stroj nemá žádnou přední a zadní část. Můžete provádět broušení ve směru nebo proti směru otáčení.

8. Pracovní pokyny

Směr broušení (obr. 1, 2)

Tento bod závisí výhradně na vašich požadavcích, zda si přejete pracovat ve směru nebo proti směru broušení. Chcete-li rychle odstranit velké množství oceli (například z velmi starého a rezavého nářadí) nebo přejete-li si brousit hrubé nástroje, jako jsou sekery, doporučujeme vám pracovat proti směru otáčení.

Chcete-li provádět přesnější broušení, doporučujeme vám pracovat ve směru otáčení kotouče. To se vztahuje například na broušení řezbářských nástrojů a nožů. Uvědomte si prosím, že při práci ve směru otáčení je brusný proces pomalejší.

Před zahájením každé práce prosím zkontrolujte, zda je povrch brusného kotouče rovnoměrný. Při tomto úkonu spusťte univerzální podpěru na brusný kotouč a proveďte otočení o 360°. Je-li to nutné, upravte nerovný materiál kotouče pomocí brusného přípravku s hrubostí 250.

Při dodání je bruska TiGer vybavena kotouči s dokonalými povrchy.

Zásobník na vodu (obr. 3, obr. 4)

Naplňte zásobník na vodu až po značku. Brusný kotouč tak bude saturován vodou. Je-li to nutné, doplňte potřebné množství vody. Neprovádějte broušení bez vody.

Jakmile bude brusný proces ukončen, spusťte zásobník vody do spodní polohy, abyste zabránili dlouhodobému kontaktu brusného kotouče s vodou.

Zásobník na vodu pravidelně vyprazdňujte. V opačném případě by v zásobníku docházelo k hromadění částic oceli a brusného kotouče.

Rada experta: Tomuto nežádoucímu jevu můžete zabránit umístěním magnetu do vody.

Regulátor otáček (obr. 5)

Regulátorem otáček lze plynule regulovat otáčky brusného kamene a koženého kotouče. Správné otáčky se řídí podle požadovaného výsledku. K broušení se hodí spíše otáčky ve spodním rozsahu. K obtahování na koženém kotouči zase spíše otáčky vyšší.

Při vysokých otáčkách hrozí nebezpečí rozstříku.

Pro práce s koženým kotoučem při vysokých otáčkách spusťte nádobu s vodou.

Rychlost broušení lze plynule přizpůsobit regulátorem otáček, aby zůstala stejná i při zmenšujícím se průměru brusného kamene.

| Brusný kámen ø mm (palce) | Otáčky brusného kamene min-1 |
|---------------------------|------------------------------|
| 250 (10") | 90-100 |
| 230 (9") | 100-110 |
| 200 (8") | 110-125 |
| 180 (7") | 125-150 |

Měřítka úhlů (obr. 6)

Změřte úhel brusné fazety srovnáním pracovní hrany se zářezy. Potom nastavte určený úhel na zařízení změnou výšky univerzální podpěry. Při tomto úkonu proveďte následující kroky:

Nejdříve upněte nástroj do zařízení a položte zařízení na univerzální podpěru. Potom držte měřítka úhlů s požadovaným úhlem na špičce nástroje.

Nyní nastavte výšku univerzální podpěry tak, aby byla přední část měřítka úhlů přímo v kontaktu s brusným kotoučem. Ujistěte se prosím, zda je měřítka úhlů vždy srovnáno se špičkou nástroje.

Poznámka: Hodnoty vyznačené na měřítka úhlů jsou pouze orientační. Tyto hodnoty můžete samozřejmě měnit podle vlastních požadavků.

Broušení (obr. 7)

Poněvadž se brousek otáčí pomalu, je viditelný pohyb do strany. Toto je normální a nemá to žádný negativní vliv na výsledek broušení.

Rada experta: Nové nástroje ještě vykazují stopy výrobního procesu. Před prvním použitím můžete výrazně prodloužit životnost vašich nástrojů, provedete-li broušení na obou stranách ostří.

Držte nástroj volně v ruce a jednoduše obruste zadní stranu na svislé ploše brusného kotouče a přední stranu nabruste následovně.

Po nastavení úhlu vložte nástroj namontovaný v zařízení na univerzální podpěru, zapněte motor a zahajte broušení. Přitlačujte nástroj rovnoměrně na brusný kotouč v blízkosti jeho pracovní hrany a pohybujte s ním napříč přes brusný kotouč. Ujistěte se prosím, zda se minimálně polovina šířky pracovní hrany stále dostává do kontaktu s brusným kotoučem, abyste zabránili poškození brusného kotouče.

Chcete-li dosáhnout co nejlepších výsledků, připravte si kotouč pomocí brusného přípravku. Tímto způsobem zvýšíte zrnitost z hodnoty 250 zhruba na 1000. Tento brusný přípravek můžete získat u autorizovaných prodejců scheppach.

Rýhovanou maticí připojenou k univerzální opěrce může být nastavena přesná výška univerzální opěrky.

Ostření (obr. 8)

Nikdy neprovádějte ostření proti směru broušení! V opačném případě dojde k zářezu nástroje do kůže!

Impregnujte kožený kotouč pomocí strojního oleje. Potom naneste na kožený kotouč brusnou pastu. Zapněte brusku a přitisknutím vhodného nástroje rozeste brusnou pastu krouživými pohyby po kotouči.

Tato příprava je dostatečná pro ostření pěti až deseti nástrojů. Potom začněte znovu s novou vrstvou strojního oleje a novou vrstvou brusné pasty. Tato opatření prodlužují provozní životnost kůže a kvalitu vašich nástrojů.

Rada experta: Při broušení můžete nástroj držet i volně v ruce. Přesnějšího výsledku ale dosáhnete, bude-li nástroj v zařízení v poloze, ve které provádíte jeho broušení.

Hvězdicovým šroubem umístěným na zadní straně skříně stroje (viz obrázek 2), můžete nastavit přítlak na třecí kolo. To je nezbytné, když se při dohlazování dohlazovací kotouč zastaví.

9. Elektrické zapojení

Namontovaný elektrický motor je již zapojen a připraven k použití.

Zapojení splňuje požadavky příslušných předpisů VDE a DIN.

Připojení k napájecímu zdroji u zákazníků a použité prodlužovací kabely musí splňovat požadavky těchto předpisů nebo požadavky předpisů místního dodavatele energie.

Poškození elektrických vodičů

Často dochází k poškození izolace elektrických vodičů.

Možné příčiny jsou následující:

- Místa kontaktu, prochází-li elektrické vodiče přes okna nebo dveře. .
- Zauzlení v důsledku nesprávného upevnění nebo vedení elektrického vodiče.
- Řezy způsobené přejetím přes elektrický vodič.
- Poškození izolace způsobené taháním za napájecí kabel při odpojování zástrčky od síťové zásuvky.
- Praskliny způsobené stárnutím izolace. Takto poškozené elektrické vodiče nesmí být používány a z důvodu poškození izolace jsou velmi nebezpečné a ohrožují život obsluhy!

Pravidelně kontrolujte elektrické vodiče, zda nejsou poškozeny. Během kontroly se prosím vždy ujistěte, zda jsou elektrické vodiče odpojeny od zdroje napájení. Zapojení elektrických vodičů musí splňovat požadavky platných předpisů a norem VDE a DIN a požadavky předpisů místního dodavatele energie. Používejte pouze elektrické vodiče s označením H07RN. Je vyžadováno označení napájecího kabelu se specifikací jeho typu.

Střídavý proud Motor

- Napájecí napětí musí mít parametry 220 - 240 V/50 Hz.
- Prodlužovací kabely s délkou do 25 m musí mít minimální průřez vodičů 1,5 mm², a kabely s délkou větší než 25 m musí mít minimální průřez vodičů 2,5 mm².
- Připojení k elektrické síti je chráněno pojistkou s proudovou hodnotou maximálně 16 A.

Zapojení a opravy elektrického zařízení mohou být prováděny pouze kvalifikovanými elektrikáři.

Máte-li další dotazy, specifikujte prosím následující:

- Výrobce a typ motoru
- Typ napájení motoru
- Údaje z výrobního štítku stroje
- Údaje týkající se elektrického ovládání

Zasíláte-li motor zpět, zašlete vždy celou hnací jednotku s elektrickým ovládáním.

10. Čištění a údržba

⚠ Výstraha! Před nastavovacími, údržbovými nebo servisními pracemi vypněte stroj a vytáhněte síťovou zástrčku!

Čištění

Udržujte všechna bezpečnostní zařízení, větrací štěrby a kryt motoru prosté špíny a prachu, nakolik je to možné. Otřete přístroj čistým hadrem nebo jej ofoukněte stlačeným vzduchem s nízkým tlakem.

Doporučujeme přístroj vyčistit ihned po každém použití.

Údržba

Uvnitř nástroje se nenacházejí žádné díly, na kterých by bylo potřeba provádět údržbu.

Servisní informace

Je třeba dbát na to, že u tohoto přístroje podléhají následující díly opotřebení přiměřenému použití nebo přirozenému opotřebení, resp. jsou potřebné jako spotřební materiál.

Rychle opotřebitelné díly*: brusivo, uhlíkové kartáče, disk honování, rohové guides, klínový řemen

* není nutně obsaženo v rozsahu dodávky!

11. Skladování a přeprava

Uchovávejte přístroje a příslušenství mimo dosah dětí na tmavém a suchém místě nad bodem mrazu. Ideální skladovací teplota se pohybuje mezi 5 a 30 °C. Elektrický přístroj uchovávejte v originálním obalu. Brousek uchovávejte na chladném, suchém a tmavém místě.

⚠ Pozor! Přístroj musí být během přepravy bezpodmínečně zajištěný proti pádu nebo převrácení.

Stroj smí být zvedán a přepravován pouze za jeho rám.

12. Likvidace a recyklace

Přístroj je uložen v balení, aby bylo zabráněno poškození při přepravě. Toto balení je surovina a tím znovu použitelné nebo může být dáno zpět do cirkulace surovin. Příslušenství je vyrobeno z rozdílných materiálů, jako např. kov a plasty. Defektní součástky odevzdejte k likvidaci zvláštních odpadů. Zeptejte se v odborné prodejně nebo na místním zastupitelství!

Odpadní zařízení nesmějí být likvidována spolu s domácím odpadem!



Tento symbol upozorňuje, že tento výrobek nesmí být podle směrnice o odpadních elektrických a elektronických zařízeních (2012/19/EU) a vnitrostátních zákonů likvidován spolu s domácím odpadem. Tento výrobek musí být odevzdán ve sběrném středisku určeném k tomuto účelu. To lze provést například vrácením při nákupu podobného výrobku nebo odevzdáním v autorizovaném sběrném středisku pro recyklaci odpadních elektrických a elektronických zařízení. Nesprávné zacházení s odpadními zařízeními může mít vzhledem k potenciálně nebezpečným látkám, které jsou v odpadních elektrických a elektronických zařízeních často obsaženy, negativní dopad na životní prostředí a lidské zdraví. Správnou likvidací tohoto výrobku přispíváte také k efektivnímu využívání přírodních zdrojů. Informace o sběrných střediscích pro odpadní zařízení můžete získat u svého magistrátu, veřejnoprávní instituce pro nakládání s odpady, autorizovaného orgánu pro likvidaci odpadních elektrických a elektronických zařízení nebo služby svozu odpadu.

13. Odstraňování poruch

| Problém | Možná příčina | Řešení |
|---|---|---|
| Motor neběží. | Motor, kabel nebo zástrčka jsou vadné, pojistky jsou spálené. | Nechte stroj zkontrolovat odborníkem. Nikdy neopravujte motor sami. Pozor! Zkontrolujte pojistky a případně je nahradte. |
| Motor se rozbíhá pomalu a nedosahuje provozních otáček. | Napětí příliš nízké, vinutí poškozená, spálený kondenzátor. | Nechte zkontrolovat napětí dodavatelem elektřiny. Nechte motor zkontrolovat odborníkem. Nechte kondenzátor nahradit odborníkem. |
| Motor je příliš hlučný. | Poškozená vinutí, vadný motor | Nechte motor zkontrolovat odborníkem. |
| Motor nedosahuje plného výkonu. | Proudové obvody v síti přetížené (lampy, jiné motory atd.) | Nepoužívejte žádné jiné přístroje ani motory na stejném proudovém obvodu. |
| Motor se lehce přehřívá. | Přetížení motoru, nedostatečné chlazení motoru. | Zabraňte přetěžování motoru během broušení a odstraňujte z motoru prach, aby bylo zaručeno optimální chlazení. |

14. Speciální příslušenství

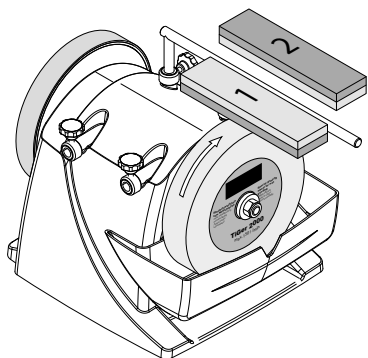

Brusný přípravek, kat. č. 8949 0707
Změňte zrnitost vaší brusky TiGer během několika sekund z hodnoty 250 na hodnotu 1000 a naopak!

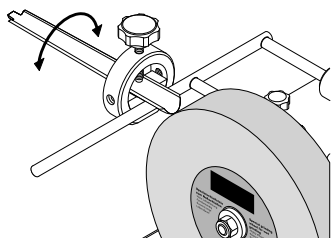

Přípravek pro trubky a duté profily (100) 55, kat. č. 8949 0706
Můžete se vybavit nástroji s výjimečnou ostrostí!

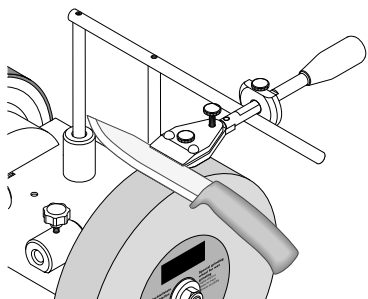

Přípravek pro malé nože 60, kat. č. 8949 0708
Přípravek pro velké nože 120, kat. č. 8949 0709
To je způsob, díky kterému je práce v kuchyni pouhou zábavou!

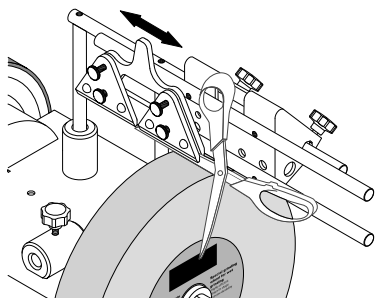

Přípravek pro nůžky (100) 160, kat. č. 8949 0710
Nyní můžete snadno provádět ostření všech druhů nůžek – ať už se jedná o nůžky na papír, textil nebo zahradnické nůžky!

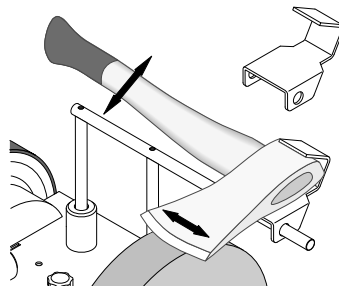

Přípravek pro sekery 40, kat. č. 8949 0712
Sekají palivové dřevo tak rychle, jako nikdy předtím - není nutné použití velkých strojů.

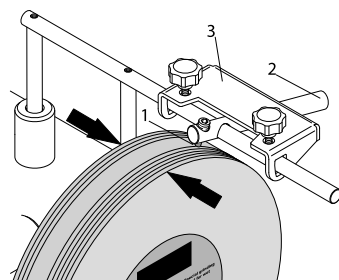

Brusný přípravek, kat. č. 8949 0713
Úprava provedená během několika sekund a můžete také provádět leštění neleštěných kovů!
Náhradní kotouče, kat. č. 8949 0714
Pro případ potřeby.

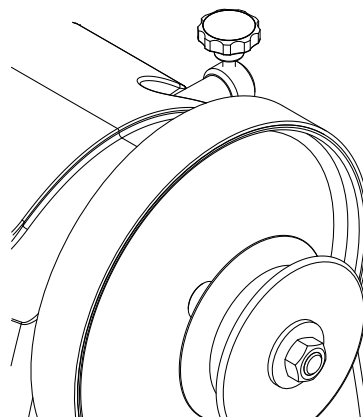

Kožený honovací kotouč, profilový, kat. č. 8949 0705

Pro vnitřní část trubkových nástrojů.

A készüléken található szimbólumok magyarázata

| | |
|--|---|
| | <p>Üzembe helyezés előtt olvassa el a kezelési útmutatót és a biztonsági előírásokat, és mindig tartsa be azokat!</p> |
| | <p>Viseljen hallásvédőt!</p> |
| | <p>Viseljen porvédő maszkot.</p> |
| | <p>Viseljen védőszemüveget!</p> |
| | <p>Sérülésveszély forgó szerszám miatt! A kezeit tartsa távol.</p> |
| | <p>Tartson másokat a veszélyeztetett körön kívül.</p> |
| | <p>Figyelmeztetés! Telepítés, tisztítás, átépítés, karbantartás, tárolás és szállítás előtt kapcsolja ki a készüléket, és válassza le a villamos hálózatról</p> |

Tartalomjegyzék:
Oldal:

| | | |
|-----|---------------------------------------|----|
| 1. | Bevezetés..... | 45 |
| 2. | Általános utasítások..... | 45 |
| 3. | Rendeltetésszerű használat..... | 45 |
| 4. | Biztonsági utasítások..... | 46 |
| 5. | Maradék kockázatok..... | 47 |
| 6. | Műszaki adatok..... | 48 |
| 7. | Összeszerelés..... | 48 |
| 8. | Munkavégzési utasítások..... | 48 |
| 9. | Elektromos csatlakoztatás..... | 49 |
| 10. | Tisztítás és karbantartás..... | 49 |
| 11. | Tárolás és szállítás..... | 50 |
| 12. | Megsemmisítés és újrahasznosítás..... | 50 |
| 13. | Hibabejelentés..... | 51 |
| 14. | Különleges tartozékok..... | 51 |

1. Bevezetés

Gyártó: scheppach

Fabrikation von Holzbearbeitungsmaschinen GmbH
Günzburger Straße 69
D-89335 Ichenhausen

Tisztelt vásárlónk!

Sok örömet és sikert kívánunk új nedves csiszológépe használatához.

Megjegyzés:

E gép gyártója a hatályos termékfelelősségi törvény szerint nem felelős a gépen esett vagy a gép által okozott károkért a következő esetekben:

- Szakszerűtlen kezelés.
- A kezelési útmutató be nem tartása.
- Illetéktelen javítás.
- Nem eredeti pótalkatrészek beépítése és cseréje.
- Nem rendeltetésszerű használat.
- Elektromos berendezés meghibásodása annak következtében, hogy nem veszi figyelembe az elektromos előírásokat a VDE 0100, DIN 57113 / VDE0113 rendelkezéseket.

Javasoljuk, hogy:

A telepítés és üzembe helyezés előtt borítótól borítóig olvassa el a kezelési útmutatót.

Kezelési útmutatónkból megismerheti gépét, és eljárástíthatja a rendeltetésszerű használatához szükséges ismereteket.

A kezelési útmutató fontos információkat tartalmaz arról, hogyan dolgozhat a géppel biztonságosan, szakszerűen és gazdaságosan, hogyan előzheti meg a baleseteket, csökkentheti a javítási költségeket és az időkieséseket, és növelheti a gép megbízhatóságát és élettartamát.

A jelen kezelési útmutató biztonsági rendelkezéseinek túl feltétlenül tartsa be az országában a gép üzemeltetésével kapcsolatosan érvényes előírásokat is.

A szennyeződés és nedvesség ellen műanyag tokba csomagolt kezelési útmutatót tartsa a gép közelében. Munkába állás előtt minden kezelő olvassa el és gondosan tartsa be előírásait. A gépen csak olyan személyek dolgozhatnak, akiket betanítottak a gép használatára és megismertettek a vele kapcsolatos veszélyforrásokkal. Tartsa be a kezelők minimális életkorára vonatkozó rendelkezést.

A jelen kezelési útmutató biztonsági rendelkezéseinek és országában a gép üzemeltetésére vonatkozó előírásokon túl feltétlenül tartsa be a feldolgozó gépek üzemeltetésére vonatkozó általánosan elismert műszaki szabályokat is.

Az útmutató, valamint a biztonsági előírások figyelmen kívül hagyásából származó balesetekért és károkért nem vállalunk felelősséget.

2. Általános utasítások

- Nyissa ki a csomagolást és vegye ki óvatosan a készüléket a csomagolásból.
- Távolítsa el a csomagolási anyagot valamint a csomagolási- / és szállítási biztosítékot (ha létezik).
- Ellenőrizze le, hogy teljes a szállítás terjedelme.
- Ellenőrizze le a készüléket és a tartozékrészeket szállítási károkra.
- Ha lehetséges, akkor őrizze meg a csomagolást a garanciaidő lejáratának a végéig.

FIGYELEM

A készülék és a csomagolási anyag nem gyerekjáték! Nem szabad a gyerekeknek a műanyagtasakkal, foliákkal és aprórészekkel játszaniuk! Fennáll a lenyelés és a megfulladás veszélye!

3. Rendeltetésszerű használat

- A csiszológép kizárólag acél csiszolására használható az általunk kínált szerszámmal (keményfém csiszolására nem alkalmas).
- A gép megfelel az EK gépekkel kapcsolatos érvényes irányelvének.
- A gép egyműszakos üzemeléshez készült, S1 = 100% bekapcsolási időhányaddal.
- A gépen található összes biztonsági és veszélyre vonatkozó utasítást vegye figyelembe.
- A gépen található összes biztonsági és veszélyre vonatkozó utasítást hiánytalanul tartsa olvasható állapotban.
- A gépet csak műszakilag kifogástalan állapotban, valamint rendeltetésszerűen, biztonság- és veszélytudatosan, a használati útmutató figyelembe vételével szabad használni! Különösen a biztonságot hátrányosan befolyásoló üzemzavarokat hárít(-tas)sa el haladéktalanul!
- Tartsa be a gyártó biztonsági, munkavégzési és karbantartási előírásait, valamint a műszaki adatok között megadott méretkorlátokat.
- Tartsa be a vonatkozó baleset-megelőzési előírásokat és az egyéb általánosan elismert biztonságtechnikai szabályokat.
- A gépet csak olyan szakértő személy üzemeltetheti, tarthatja karban vagy javíthatja, akit ezzel megbíztak és a veszélyekkel kapcsolatban kioktattak. Ha a berendezésen önkényes változtatást hajt végre, az ebből eredő károkért a gyártó nem vállal felelősséget.
- A gépet kizárólag a gyártó eredeti tartozékaival és eredeti szerszámaival szabad használni.
- Minden ettől eltérő használat nem rendeltetésszerűnek minősül. Az ebből eredő károkért a gyártó nem felel, a kockázatot egyedül a használó viseli.

Kérjük, vegye figyelembe, hogy készülékeinket rendeltetésük szerint nem kisipari, kézipari vagy ipari használatra tervezték. Semmilyen felelősséget nem vállalunk, ha a készüléket kisipari, kézipari vagy ipari, valamint ezekkel egyenértékű tevékenységekhez használják.

4. Biztonsági utasítások

△ FIGYELMEZTETÉS: Olvassa el az összes biztonsági utasítást, egyéb utasítást, ábrát és műszaki adatot, melyet az elektromos szerszámhoz mellékeltek.

A következő útmutatások betartásának elmulasztása áramütést, tüzet és/vagy súlyos sérüléseket okozhat. **Az összes biztonsági utasítást és útmutatót őrizze meg későbbi használat céljából.**

A biztonsági utasításokban használt „elektromos szerszám” fogalom a hálózatról üzemeltetett elektromos szerszámokra (hálózati vezetékkel), illetve az akkumulátorral üzemeltetett elektromos szerszámokra (hálózati vezeték nélkül) vonatkozik.

1) A munkahely biztonsága

- a) **Gondoskodjon a munkahely tisztaságáról és megfelelő megvilágításáról.** A rendtelenség, illetve a megvilágítatlan munkaterületek balesetekhez vezethetnek.
- b) **Ne dolgozzon az elektromos szerszámmal olyan robbanásveszélyes környezetben, ahol éghető folyadékok, gázok vagy porok találhatóak.** Az elektromos szerszámok szikráznak, és a szikrák meggyújthatják a port és a gőzöket.
- c) **Az elektromos szerszám használata során tartsa távol a gyermekeket és más személyeket.** A figyelem elterelése miatt elveszítheti uralmát az elektromos szerszám felett.

2) Elektromos biztonság

- a) **Az elektromos szerszám csatlakozódugója illeszkedjen a csatlakozóaljzatba.** A csatlakozódugót semmilyen módon nem szabad módosítani. A védőföldeléssel ellátott elektromos szerszámokkal együtt ne használjon adapteres csatlakozót. A változatlan csatlakozódugók és a hozzájuk illő csatlakozóaljzatok csökkentik az áramütés kockázatát.
- b) **Kerülje el a teste földelt felületekkel, például csövekkel, fűtésekkel, tűzhelyekkel és hűtőszekrényekkel való érintkezését.** Megnövekedik az áramütés kockázata, ha a teste földelve van.
- c) **Tartsa esőtől és nedvességtől távol az elektromos szerszámokat.** Az elektromos szerszámra hatoló víz növeli az áramütés kockázatát.
- d) **Ne használja a csatlakozó vezetéket a rendeltetésétől eltérő módon, például az elektromos szerszám szállításához, felakasztásához vagy a csatlakozóaljzataból való kihúzásához. Tartsa távol a csatlakozó vezetéket hőtől, olajtól, éles élektől és a mozgó alkatrészeitől.** A sérült vagy összegubancolódott csatlakozó vezeték növeli az áramütés kockázatát.

- e) **Ha a szabadban dolgozik az elektromos szerszámmal, akkor csak olyan hosszabbító vezetékeket alkalmazzon, amelyek kültéri használatra is alkalmasak.** A kültéri használatra alkalmas hosszabbító vezeték használata csökkenti az áramütés kockázatát.
- f) **Ha elkerülhetetlen, hogy nedves környezetben használja az elektromos szerszámot, akkor használjon hibaáram-védőkapcsolót.** A hibaáram-védőkapcsoló használata csökkenti az áramütés kockázatát.

3) Személyi biztonság

- a) **Legyen figyelmes, ügyeljen arra, amit csinál, és az elektromos szerszám használata során józan ésszel cselekedjen. Ne használja az elektromos szerszámot, ha fáradt, vagy ha drogok, alkohol vagy gyógyszerek hatása alatt áll.** Az elektromos szerszám használata során egy pillanatnyi figyelmetlenség is súlyos sérüléseket okozhat.
- b) **Viseljen személyi védőfelszerelést, és mindig használjon védőszemüveget.** Az elektromos szerszám típusától és használatától függően alkalmazott személyi védőfelszerelések, például pormaszk, csúszásmentes munkavédelmi cipő, munkavédelmi sisak vagy hallásvédő viselése csökkenti a sérülések kockázatát.
- c) **Kerülje el az akaratlan üzembe helyezést. A szerszám áramellátásra és/vagy akkumulátorra való csatlakoztatása, felvétele vagy szállítása előtt győződjön meg arról, hogy ki van-e kapcsolva az elektromos szerszám.** Ha az elektromos szerszám szállítása közben a kapcsolón tartja az ujját, vagy a készüléket bekapcsolva csatlakoztatja az áramellátásra, akkor balesetek történhetnek.
- d) **Az elektromos szerszám bekapcsolása előtt távolítsa el a beállító szerszámokat vagy a csavarkulcsokat.** Az elektromos szerszám forgó részében maradt szerszám vagy kulcs sérüléseket okozhat.
- e) **Kerülje a rendellenes testtartást. Álljon stabilan a lábán, és mindig őrizze meg egyensúlyát.** Így váratlan helyzetekben is jobban irányíthatja az elektromos szerszámot.
- f) **Megfelelő ruházatot viseljen. Ne viseljen túlbő ruházatot vagy ékszereket. Haját és ruházatát tartsa távol a maguktól mozgó alkatrészekről.** A mozgó alkatrészek elkapathatják a laza ruházatot, az ékszereket vagy a hosszú haját.
- g) **Ha lehetséges a porelszívó és -gyűjtő berendezések felszerelése, azokat csatlakoztatni és megfelelően használni kell.** Porelszívó használatával csökkentheti a por által okozott veszélyeket.

h) **Ne keltsen hamis biztonságérzetet és ne szegje meg az elektromos szerszámmal vonatkozó biztonsági előírásokat még abban az esetben sem, ha az elektromos szerszámot többszöri használat után ismerni vélni.** A másodperc törtrésze alatt bekövetkező súlyos sérülések lehetnek a következményei annak, ha a szerszámot gondatlanul kezeli.

4) Az elektromos szerszám használata és kezelése

- a) **Ne terhelje túl az elektromos szerszámot. Munkájához az ahhoz meghatározott elektromos szerszámmal jobban és biztonságosabban dolgozhat a megadott teljesítménytartományban.**
- b) **Ne használjon olyan elektromos szerszámot, amelynek hibás a kapcsolója.** Az az elektromos szerszám, amelyet nem lehet be- vagy kikapcsolni, veszélyesnek számít, és meg kell javítani.
- c) **Húzza ki a csatlakozódugót a csatlakozóaljzatból, és/vagy vegye ki a kivehető akkumulátort, mielőtt beállításokat végez a készüléken, cserélhető szerszámokat cserél ki vagy félreteszi az elektromos szerszámot.** Ezen elővigyázatossági intézkedések megakadályozzák az elektromos szerszám akaratlan elindulását.
- d) **A nem használt elektromos szerszámokat gyermekektől távol tárolja. Ne hagyja, hogy az elektromos szerszámot olyan személyek használják, akik nem ismerik azt vagy nem olvasták el a jelen utasításokat.** Az elektromos szerszámok veszélyesek, ha tapasztalatlan személyek használják őket.
- e) **Gondosan ápolja az elektromos szerszámokat és a cserélhető szerszámot. Ellenőrizze, hogy a mozgó alkatrészek kifogástalanul működnek-e, nem szorulnak, nincsenek-e törött vagy sérült alkatrészek, amelyek negatív hatással lennének az elektromos szerszám működésére. Az elektromos szerszám használata előtt javítsa meg a sérült alkatrészeket.** Sok balesetet a rosszul karbantartott elektromos szerszámok okoznak.
- f) **Tartsa élesen és tisztán a vágószerszámokat.** A gondosan ápolta, éles vágóélekkel rendelkező vágószerszámok kevésbé szorulnak be, és könnyebben vezethetők.
- g) **Az elektromos szerszámot, tartozékokat, betétszerszámokat stb. a jelen utasításoknak megfelelően használja. Közben vegye figyelembe a munkafeltételeket és a végrehajtandó feladatokat is.** Az elektromos szerszámoknak a tervezett alkalmazásoktól eltérő használata veszélyes helyzetekhez vezethet.
- h) **A fogantyúkat és a fogantyúfelületeket mindig száraz, tiszta, valamint olajtól és zsírtól mentes állapotban kell tartani.** A csúszós fogantyú és fogantyúfelületek nem teszik lehetővé az elektromos szerszám biztonságos üzemeltetését és afölötti uralmának megőrzését előre nem látható helyzetekben.

5) Szerviz

- a) **Csak képzett szakszeméllyel és csak eredeti pótalkatrészek használatával javíttassa meg elektromos szerszámát.** Ezáltal biztosítható az elektromos szerszám biztonságának megőrzése.

Figyelmeztetés!

Ez az elektromos kéziszerszám működés közben elektromágneses mezőt képez. Ez a mező bizonyos körülmények között befolyásolhatja az aktív és passzív orvosi implantátumok működését. A súlyos és halálos sérülések veszélyének csökkentése érdekében javasoljuk, hogy az orvosi implantátumokkal élő személyek az elektromos kéziszerszám kezelése előtt kérjék ki orvosuk és az implantátum gyártójának véleményét.

A köszörűgépekre vonatkozó biztonsági utasítások

- **Ne használjon sérült tartozékokat.** Minden egyes használat előtt ellenőrizze a tartozékokat, pl. a köszörűkorongot, hogy nincsenek-e megrepedve. Miután elvégezte egy tartozék ellenőrzését és telepítését, Ön és a közelben lévő személyek is távolodjanak el a géptől, és egy percig járassa maximális üresjárati fordulatszámra az elektromos szerszámot. A sérült tartozék normál esetben széttrörik ezen tesztelési idő alatt.
- **A tartozék névleges fordulatszáma legalább akkora legyen, mint az elektromos szerszám megadott legnagyobb fordulatszáma.** A névleges fordulatszámnál gyorsabban forgó tartozékok széttörhetnek.
- **Soha ne végezzen csiszolást a köszörűkorong oldalainál.** Az oldalsó csiszolás következtében eltörhet a köszörűkő.

5. Maradék kockázatok

A gép a technika jelenlegi állása és az elismert biztonságtechnikai előírások szerint készült. Használata közben azonban jelentkezhetnek maradék kockázatok.

- A forgó csiszolókorong veszélyes lehet a kezekre és ujjakra.
- Nem előírászerű elektromos csatlakozóvezeték használatakor áramütés veszélye jelentkezhet.
- A nem nyilvánvaló maradék kockázatok minden elővigyázatosság ellenére sem szüntethetők meg.
- A maradék kockázatok minimálisra csökkenthetők azonban a „Biztonsági utasítások”, a „Rendeltetés szerű használat” és a kezelési útmutató együttes betartásával.

6. Műszaki adatok

| | |
|--|-------------|
| Méreték, HxSzxM (mm) | 380x290x390 |
| Szerszámtartó ø (mm) | 12 |
| Csiszolókő ø (mm) | 250 |
| Csiszolókő üresjárat fordulatszáma (1/perc) | 90-150 |
| Vágási sebesség (m/s) | 1,2-2 |
| Tömeg (kg) | 13 |
| Meghajtás | |
| Motor (V) | 230 – 240 |
| P1 felvett teljesítmény (W) | 180 |
| P2 leadott teljesítmény (W) | 80 |
| Motor fordulatszáma (1/perc)c | 1950-3250 |
| Üzem mód | S1 |
| Névleges áram (A) | 0,95 |

A műszaki változtatások jogát!

7. Összeszerelés

Szerelje fel a követ és a szerszámtartót, és az 1. ábrán látható módon akassza a gépre a víztartályt.

Felállítás és beállítás

Ügyeljen arra, hogy a csiszológépet szilárd talajon, egyenesen és stabilan, valamint elegendő világítás mellett állítsa fel.

A gépnek nincs elülső- és hátoldala. Tetszés szerint a forgásirányban és azzal ellentétesen is végezheti a csiszolást.

8. Munkavégzési utasítások

Csiszolás iránya (1. ábra, 2. ábra)

Alapvetően az Ön igényeitől függ, hogy a csiszolás irányában vagy azzal ellentétesen kell-e dolgozni. Ha gyorsan akar sok acélt leválasztani (pl. nagyon régi, rozsdás szerszámnál), vagy nagyobb szerszámot, például fejszét kíván köszörülni, akkor inkább a csiszolás irányával ellentétesen dolgozzon.

Ha pontosabb és finomabb csiszolást szeretne elérni, akkor javasoljuk, hogy a csiszolás irányában dolgozzon. Erre lehet szükség például a vágószerszámoknál és késeknél. Kérjük, vegye figyelembe, hogy a forgásirányban végzett csiszolás lassabban halad.

Minden egyes munkamenet előtt ellenőrizze, hogy sima-e a csiszolókö. Ehhez süllyessze a köre az univerzális támaszt, és kézzel egyszer forgassa el 360°-kal. Szükség esetén a 250-es szemcseméretű esztergáló szerkezettel esztergálja az egyenetlen anyagot.

Kiszállított állapotban a TiGer sima.

Víztartály (3. ábra, 4. ábra)

A jelölésig töltsse fel vízzel a víztartályt. A csiszolókö teleszívja magát vízzel. Szükség szerint töltsse után a vizet. Víz nélkül ne végezzen csiszolást.

A csiszolás után süllyessze le a víztartályt, hogy a csiszolókö ne álljon hosszabb ideig a vízben.

Rendszeresen ürítse ki a víztartályt, különben az acélból és a leválasztott kőről származó részecskék összegyűlnek és összeállnak.

Professzionális tipp: a vízbe helyezett mágnes megakadályozza az ilyen lerakódásokat.

Fordulatszám-szabályozó (5. ábra)

A fordulatszám-szabályozóval fokozatmentesen szabályozhatja a csiszolókö és a bőrkorong fordulatszám. A helyes fordulatszám a kívánt eredmény függvényében változik. A csiszoláshoz inkább alacsonyabb fordulatszám alkalmas. A bőrkoronggal végzett élesítéshez magasabb fordulatszám szükséges.

Fröccsenésveszély magas fordulatszám esetén.

A bőrkorongon magas fordulatszámmal végzett munkálatokhoz süllyessze le a víztartályt.

Ahhoz, hogy a csiszolókö átmérőjének csökkenése ellenére is megőrizze a csiszolási sebességet, a fordulatszám-szabályozóval fokozatmentesen állíthatja be a sebességet.

| Csiszolókő ø, mm (hüvelyk) | Csiszolókő fordulatszáma, 1/perc |
|----------------------------|----------------------------------|
| 250 (10") | 90-100 |
| 230 (9") | 100-110 |
| 200 (8") | 110-125 |
| 180 (7") | 125-150 |

Szögbeállító (6. ábra)

Mérje meg a csiszolóél szögét úgy, hogy összehasonlítsa az élt a rovátkákkal. Az univerzális támasz magasságának módosításával állítsa be az így meghatározott szöget a készüléken. Ehhez a következőképpen járjon el:

Először fogja be a szerszámot a szerkezetbe, és helyezze az univerzális támaszra a szerkezetet.

Ekkor tartsa a kívánt szögre állított szögbeállítót a szerszám csúcsához.

Most úgy módosítsa az univerzális támaszt magasságát, hogy a szögbeállító elülső vége egyenesen a csiszolóköhöz érjen. Ügyeljen arra, hogy a szögbeállító mindig egy vonalban legyen a szerszám csúcsával.

Megjegyzés: A szögbeállítón megadott értékek csak irányadó értékek. Ezek természetesen az Ön igényeitől függően változhatnak.

Csiszolás (7. ábra)

Mivel a csiszolókö csak lassan mozog, ezért oldalirányú mozgás észlelhető. Ez normális, és nincs negatív hatással a csiszolási eredményre.

Professzionális tipp: az új szerszámokon még láthatók a gyártás nyomai. Roppant nagy mértékben növelheti szerszáma élettartamát azzal, ha az első használat előtt az él mindkét oldalát lecsiszolja.

A hátoldalt egyszerűen, fogás nélkül csiszolja le a kőre merőlegesen, az elülső oldalt pedig az alábbiak szerint csiszolja le.

A szög beállítása után helyezze a készülékbe fogott szerszámot az univerzális támaszra, kapcsolja a motort, és kezdje meg a csiszolást. Ehhez az él közelében egyenletesen nyomja a kőre a szerszámot, és mozgassa a kőre merőlegesen. A kő sérüléseinek elkerülése érdekében ügyeljen arra, hogy mindig a korong szélességének legalább fele érintkezzen a követ.

A még finomabb csiszolási eredményekhez készítse elő a követ a köelőkészítővel. Ezáltal 250-ről körülbelül 1000-re növelheti a szemcseméretet. A köelőkészítőt tartozékként vásárolhatja meg scheppach szakkereskedőjénél.

Az univerzális támaszon található recézett fejű anyákkal pontosan állíthatja be az univerzális támasz magasságát.

Fenés (8. ábra)

Soha ne végezzen fenést a köszörülés irányával ellentétesen! Ellenkező esetben a szerszám belevág a bőrbe!

Híg gépolaj használatával impregnálja a bőrkorongot. Ezután vigyen fel fenőpasztát a bőrkorongra. Kapcsolja be a készüléket, és ossza el a fenőpasztát úgy, hogy a csiszolt szerszámot körkörös mozdulatokkal nyomja a korongra.

Ezek az előkészületek öt-tíz szerszámhoz elegendőek. Ezután vigyen fel újabb réteg gépolajat, majd új fenőpasztát. Ezek az intézkedések növelik a bőr élettartamát, valamint javítják szerszámainak minőségét. Professzionális tipp: a fenést a szerszám fogása nélkül is végezheti. Pontosabb eredményt kap, ha a szerszámot úgy hagyja a szerkezetben, ahogy a csiszolást végezte.

A gép hátoldalán található csillagmarkolatos csavarral (lásd a 2. ábrát) állíthatja be a dörzskerék leszorító nyomását. Erre akkor van szükség, ha a fenéskor megáll a fenőtárcsa.

9. Elektromos csatlakoztatás

A telepített villanymotor üzemkész állapotban van csatlakoztatva.

A csatlakozás megfelel a vonatkozó VDE és DIN előírásoknak.

Az üzemeltetői hálózati csatlakozás és az esetleg használt hosszabbító vezeték szintén feleljen meg ezeknek az előírásoknak, illetve a helyi áramszolgáltató előírásainak.

Sérült elektromos csatlakozóvezetékek

Az elektromos csatlakozóvezetéseken gyakran keletkeznek sérülések a szigetelésen.

Lehetséges okok:

- Megnyomott helyek, ha a csatlakozóvezetéseket ablak- vagy ajtónyílásokon vezet át.
- Megtörtött helyek a csatlakozóvezeték szakszerűtlen rögzítése vagy vezetése miatt.
- Elvágott helyek a csatlakozóvezeték való áthaladás miatt.
- A szigetelés felkúszása, amikor kirántják a konnektorból.
- Repedés a szigetelés előregedése miatt. Az ilyen sérült elektromos csatlakozóvezetékek nem használhatók, és a szigetelés sérülései miatt életveszélyesek!

Rendszeresen ellenőrizze az elektromos csatlakozóvezetékek sérüléseit. Ügyeljen arra, hogy a csatlakozóvezeték az ellenőrzéskor ne legyen az áramhálózatra csatlakoztatva. A villamos csatlakozóvezetékek feleljenek meg a vonatkozó VDE és DIN előírásoknak és a helyi áramszolgáltató követelményeinek. Csak H07RN jelölésű csatlakozóvezetéseket használjon. A csatlakozókábelben kötelező a nyomtatott típusmegnevezés megléte.

Váltóáramú motor

- A hálózati feszültség 220+240 V / 50 Hz legyen.
- A hosszabbító vezeték keresztmetszete 25 m hosszúságig legalább 1,5 mm², 25 m hosszúság felett legalább 2,5 mm² legyen.
- A hálózati csatlakozást legfeljebb 16 A-es biztosítékkal kell levédni.

Az elektromos berendezés csatlakoztatásait és javításait csak villanyszerelő végezze.

Információ kérése esetén a következő adatokat adja meg:

- A motor gyártója, típusa
- A motor áramneme
- A gép típustáblájának adatai
- A villamos vezérlés adatai

A motor visszaküldésekor mindig a teljes meghajtóegységet küldje vissza, a villamos vezérléssel együtt.

10. Tisztítás és karbantartás

⚠ Figyelem! Minden egyes beállítás, karbantartás vagy javítás előtt húzza ki a hálózati csatlakozót!

Tisztítás

Tartsa a védőberendezéseket, szellőztető réseket és a gépházat annyira por- és piszokmentesen, amennyire csak lehet. Egy tiszta kendővel törölje le vagy alacsony nyomású sűrített levegővel fújja ki a készüléket.

Javasoljuk, hogy a készüléket minden használat után tisztítsa meg.

Karbantartás

A készülék belsejében nincs más olyan alkatrész, amelyet karban kellene tartani.

Szervíz-információk

Figyelembe kell venni, hogy ennél a terméknél a következő részek már használat szerinti vagy természetes kopásnak vannak alávetve ill. a következő részekre van mint fogyóeszközökre szükség.

Gyorsan kopó részek*: szénkefe, ékszíj, őrlőközeg, élesítő kerék, szögmérő

* nincs okvetlenül a szállítás terjedelmében!

11. Tárolás és szállítás

A készüléket és a tartozékokat gyermekek számára nem elérhető helyen, sötét és száraz, fagypont feletti hőmérsékletű helyen tárolja. Az ideális tárolási hőmérséklet 5 és 30 °C között van. Eredeti csomagolásában tárolja az elektromos szerszámot. A köszőrükövet hűvös, száraz és sötét helyen tárolja.

m Figyelem! A készüléket szállítás közben feltétlenül biztosítani kell leesés és felborulás ellen.

A gépet csak a kereténél fogva szabad felemelni és szállítani.

12. Megsemmisítés és újrahasznosítás

A szállítási károk megakadályozásához a készülék egy csomagolásban található. Ez a csomagolás nyersanyag és ezáltal ismét felhasználható vagy pedig visszavezethető a nyersanyag körforgáshoz. A készülék és annak a tartozékai különböző anyagokból állnak, mint például fémből és műanyagokból. Vigye a károsult alkatrészeket a különhulladék megsemmisítési helyhez. Érdeklődjön utána a szaküzletben vagy a községi közigazgatásnál!

Ne dobja a használt berendezéseket a háztartási hulladékba!



Ez a szimbólum arra hívja fel a figyelmet, hogy a terméket az elektromos és elektronikus berendezések hulladékairól szóló irányelv (2012/19/EU) és a nemzeti törvények értelmében nem szabad a háztartási hulladékba dobni. Ezt a terméket egy erre alkalmas gyűjtőhelyen kell leadni. Ez történhet például egy hasonló termék vásárlásakor történő visszaadással vagy az elektromos és elektronikus berendezések hulladékait újrahasznosító hivatalos gyűjtőhelyen történő leadással. A használt berendezések szakszerűtlen kezelése a használt elektromos és elektronikai berendezésekben gyakran megtalálható potenciálisan veszélyes anyagok miatt negatív hatással lehet a környezetre és az emberek egészségére. Ezen termék szakszerű ártalmatlanításával ráadásul a természeti erőforrások hatékony használatához is hozzájárul. A használt berendezések gyűjtőhelyeivel kapcsolatban a városvezetésnél, a helyi közterület-fenntartónál, az elektromos és elektronikus berendezések hivatalos gyűjtőhelyén vagy a hulladékszállító vállalatnál érdeklődhet.

13. Hibabejelentés

| Probléma | Lehetséges | Megoldás |
|--|---|--|
| Nem jár a motor. | A motor, a kábel vagy a dugós csatlakozó meghibásodott, kiégték a biztosítékok. | Szakemberrel ellenőriztesse a gépet. Soha ne végezze önállóan a motor javítását. Figyelem! Ellenőrizze és szükség esetén cserélje ki a biztosítékokat. |
| A motor lassan indul, és nem éri el az üzemi fordulatszámot. | A feszültség túl alacsony, a tekercselések megsérültek, a kondenzátor leégett. | Szakemberrel ellenőriztesse az energiaellátás feszültségét. Szakemberrel ellenőriztesse a motort. Szakemberrel cseréltesse ki a kondenzátort. |
| A motor túl zajos. | A tekercselések megsérültek, a motor meghibásodott. | Szakemberrel ellenőriztesse a motort. |
| A motor nem éri el a teljes teljesítményt. | A hálózat áramkörei túl vannak terhelve (lámpák, egyéb motorok stb.) | Ne használjon más készülékeket vagy motorokat ugyanazon az áramkörön. |
| A motor könnyen túlmelegszik. | A motor túl van terhelve, a motor hűtése nem elegendő. | Csiszolás közben kerülje el a motor túlterhelését, és a motor optimális hűtésének biztosítása érdekében távolítsa el a port a motortól. |

14. Különleges tartozékok

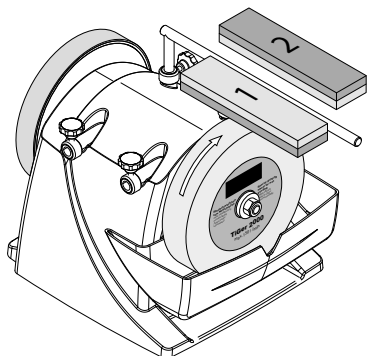

Kőelőkészítő, rendelési sz.: 8949 0707
A TiGer szemcseméretét másodpercek alatt változtathatja 250-ről 1000-re és vissza!

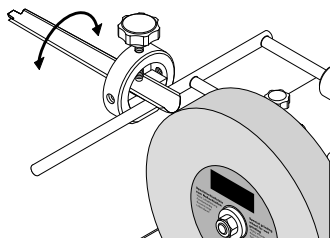

Csővekhez és hornyoló késekhez használható szerkezet (100), 55, rendelési sz.: 8949 0706
Lássa el eddig elérhetetlen élességgel az ujj alakú szerszámokat!

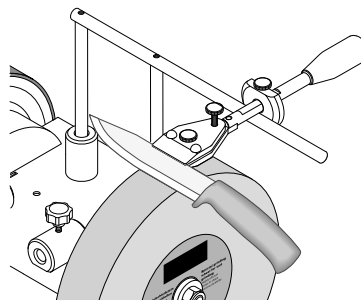

Kicsi késekhez használható szerkezet, 60, rendelési sz.: 8949 0708
Nagy késekhez használható szerkezet, 120, rendelési sz.: 8949 0709
Élvezetessé válik a munkavégzés a konyhában!

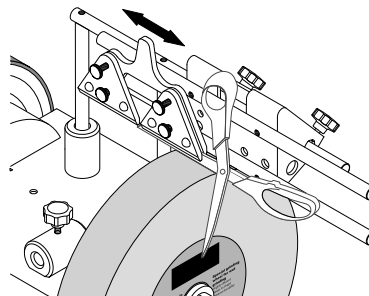

Ollókhöz használható szerkezet (100), 160, rendelési sz.: 8949 0710
Legyen szó papírvágó-, szabó- vagy kerti ollókról, most mindet megélezheti!

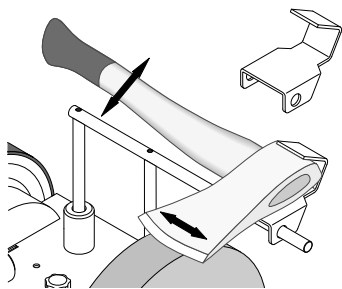

Fejszékhez használható szerkezet, 40,
rendelési sz.: 8949 0712

Úgy vágja a tűzifát, mint a villámcsapás, és nincs
szükség nagy gépekre

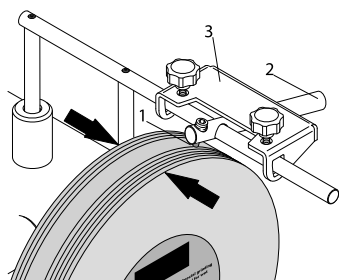

Esztergáló szerkezet, rendelési sz.: 8949 0713

Esztergálás és újbóli gömbölyűség másodpercek
alatt!

Pótkorong, rendelési sz.: 8949 0714



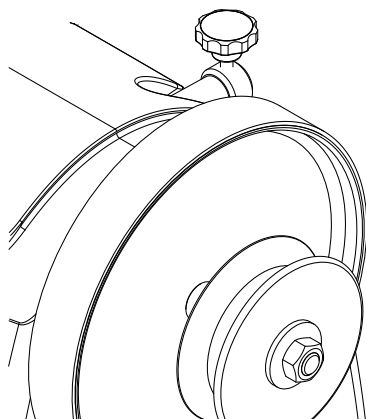

A legrosszabb eshetőségre.



Bőr fenőkorong, profilozott, 100,
rendelési sz.: 8949 0705

Az ujj alakú szerszám belső oldalához.

Spiegazione dei simboli sull'apparecchio

| | |
|---|---|
|  | <p>Per ridurre il rischio di lesioni leggete le istruzioni per l'uso!</p> |
|  | <p>Portate cuffie antirumore!</p> |
|  | <p>Mettete una maschera antipolvere!</p> |
|  | <p>Indossate gli occhiali protettivi!</p> |
|  | <p>Pericolo di lesioni a causa di utensili rotanti! Tieni le mani lontane.</p> |
|  | <p>Tenere le altre persone lontane dalla zona di pericolo</p> |
|  | <p>Avviso! Prima di installazione, pulizia, manipolazione, manutenzione, stoccaggio e trasporto, spegnere l'apparecchio e scollegarlo dalla rete elettrica.</p> |

Indice:
Pagina:

| | | |
|-----|-----------------------------------|----|
| 1. | Introduzione..... | 55 |
| 2. | Elementi forniti..... | 55 |
| 3. | Uso previsto..... | 55 |
| 4. | Avvertenze sulla sicurezza..... | 56 |
| 5. | Rischi residui..... | 57 |
| 6. | Dati tecnici..... | 58 |
| 7. | Montaggio..... | 58 |
| 8. | Istruzioni..... | 58 |
| 9. | Collegamento elettrico..... | 59 |
| 10. | La pulizia e la Manutenzione..... | 60 |
| 11. | Stoccaggio e trasporto..... | 60 |
| 12. | Smaltimento e riciclaggio..... | 60 |
| 13. | Risoluzione dei problemi..... | 61 |
| 14. | Accessori..... | 61 |

1. Introduzione

Costruttore: scheppach

Fabrikation von Holzbearbeitungsmaschinen GmbH
Günzburger Straße 69
D-89335 Ichenhausen

Gentile cliente,

Le auguriamo un piacevole utilizzo della Sua nuova affilatrice ad umido scheppach.

Avvertenza

Secondo le disposizioni attualmente vigenti della Legge sulla responsabilità del produttore, il costruttore del presente apparecchio non risponde di danni all'apparecchio oppure danni causati dallo stesso, se essi sono dovuti a:

- Uso non appropriato
- Non osservanza delle istruzioni per l'uso
- Riparazioni eseguite da terzi che non sono tecnici specializzati ed autorizzati
- Montaggio e sostituzione di „ricambi non originali“
- Uso non „secondo destinazione“.
- Mancanza di corrente all'impianto elettrico dovuta alla non osservanza delle norme elettriche e delle disposizioni VDE 0100, DIN 57113 / VDE0113.

Raccomandazione:

Prima del montaggio e della messa in funzione dell'apparecchio, leggere attentamente il testo completo delle presenti istruzioni per l'uso.

Le presenti istruzioni per l'uso intendono fornirvi un valido aiuto per prendere dimestichezza con la macchina e sfruttare al meglio le sue possibilità d'impiego.

Esse contengono delle avvertenze importanti su come utilizzare la macchina in modo sicuro, economico e a regola d'arte, e su come evitare pericoli, ridurre i costi di riparazione, limitare i tempi di inattività e aumentare la durata della macchina.

Oltre alle prescrizioni di sicurezza contenute nelle presenti istruzioni per l'uso devono essere osservate assolutamente anche le norme nazionali vigenti per l'uso della macchina nel relativo luogo d'impiego.

Conservare le istruzioni per l'uso a portata di mano vicino alla macchina, adeguatamente protette dall'umidità e dallo sporco per mezzo di una foderina di plastica. Esse dovranno essere lette attentamente da tutti gli operatori prima di iniziare il lavoro, e le avvertenze contenute dovranno essere scrupolosamente rispettate. Alla macchina devono lavorare solo persone che sono state precedentemente istruite nel suo uso e che conoscano i pericoli connessi. L'età minima richiesta per gli operatori va assolutamente rispettata.

Accanto alle avvertenze di sicurezza contenute nelle presenti istruzioni per l'uso e le relative norme nazionali vigenti nel luogo d'impiego vanno osservate le regole tecniche generalmente riconosciute per l'impiego di macchine per la lavorazione del legno.

Non ci assumiamo alcuna responsabilità in caso di incidenti o danni dovuti al mancato rispetto delle presenti istruzioni e delle avvertenze di sicurezza

2. Elementi forniti

- Aprite l'imballaggio e togliete con cautela l'apparecchio dalla confezione.
- Togliete il materiale d'imballaggio e anche i fermi di trasporto / imballaggio (se presenti).
- Controllate che siano presenti tutti gli elementi forniti.
- Verificate che l'apparecchio e gli accessori non presentino danni dovuti al trasporto.
- Se possibile, conservate l'imballaggio fino alla scadenza della garanzia.

ATTENZIONE

L'apparecchio e il materiale d'imballaggio non sono giocattoli! I bambini non devono giocare con sacchetti di plastica, film e piccoli pezzi! Sussiste pericolo di ingerimento e soffocamento!

3. Uso previsto

- L'affilatrice è progettata esclusivamente per l'affilatura di acciaio insieme agli utensili forniti (non per metallo duro).
- La macchina è conforme alla direttiva CE sulle macchine attualmente vigente.
- La macchina è progettata per l'esercizio ad un turno, durata di inserimento S1 100%.
- Osservare tutte le avvertenze di sicurezza e di pericolo sulla macchina.
- Mantenere complete e leggibili tutte le targhette di avvertenza e di pericolo sulla macchina.
- Utilizzare la macchina solo in condizioni tecniche perfette e secondo l'uso previsto, nel pieno rispetto delle istruzioni per l'uso e consapevoli dei pericoli connessi! Eliminare o far eliminare immediatamente eventuali guasti, in particolare quelli che possono compromettere la sicurezza!
- È indispensabile rispettare le prescrizioni di sicurezza, di lavoro e di manutenzione del costruttore nonché le indicazioni riportate nei dati tecnici.
- Altrettanto devono essere osservate le rispettive norme antinfortunistiche e le regole generalmente riconosciute inerenti alla tecnica di sicurezza.
- La macchina deve essere utilizzata, manutenua o riparata solo da persone esperte che conoscano bene la macchina ed i pericoli connessi. Modifiche non autorizzate escludono qualsiasi responsabilità del costruttore per eventuali danni che ne risultano.
- La macchina deve essere utilizzata solo con gli accessori e gli utensili originali del costruttore.
- Qualsiasi uso che va oltre quello specificato è da considerare non appropriato. Il costruttore non si assume alcuna responsabilità per eventuali danni conseguenti, il rischio in quel caso è unicamente dell'utente.

Tenete presente che i nostri apparecchi non sono stati costruiti per l'impiego professionale, artigianale o industriale. Non riconosciamo alcuna garanzia se l'apparecchio viene usato in imprese commerciali, artigianali o industriali, o in attività equivalenti.

4. Avvertenze sulla sicurezza

⚠ AVVISI: Leggere tutte le indicazioni di sicurezza, le istruzioni, le illustrazioni e i dati tecnici dei quali è dotato questo attrezzo elettrico.

L'inosservanza delle seguenti istruzioni può provocare scosse elettriche, incendi e/o lesioni gravi.

Conservare tutte le indicazioni e le istruzioni per ulteriore consultazione.

Il termine "attrezzo elettrico" utilizzato nelle indicazioni di sicurezza si riferisce ad attrezzi elettrici alimentati dalla rete (con cavo di rete) e ad attrezzi elettrici funzionanti a batteria (senza cavo di rete).

1) Sicurezza sul posto di lavoro

- a) **Tenere la zona di lavoro pulita e ben illuminata.** Zone di lavoro disordinate e non illuminate potrebbero provocare infortuni.
- b) **Non lavorare con l'attrezzo elettrico in aree a rischio di esplosione, nelle quali si trovino fluidi, gas o polveri infiammabili.** Gli attrezzi elettrici generano scintille che possono infiammare la polvere o i vapori.
- c) **Tenere i bambini e le altre persone distanti durante l'utilizzo dell'attrezzo elettrico.** In caso di deviazione, si potrebbe perdere il controllo dell'attrezzo elettrico.

2) Sicurezza elettrica

- a) **Il connettore dell'attrezzo elettrico deve essere adatto per la presa di corrente. E non deve essere assolutamente modificato. Non utilizzare adattatori con gli attrezzi elettrici con collegamento a terra.** Il rischio di scossa elettrica si riduce se si utilizzano spine non modificate e prese di corrente adatte.
- b) **Evitare il contatto tra il corpo e le superfici che scaricano a terra, come ad es. tubi, elementi riscaldanti, fornelli e frigoriferi.** Sussiste un rischio elevato di scarica elettrica, se il proprio corpo è a potenziale di terra
- c) **Conservare gli attrezzi elettrici al riparo da pioggia o umidità.**
La penetrazione di acqua in un attrezzo elettrico aumenta il rischio di scarica elettrica.
- d) **Non utilizzare in modo scorretto il cavo di collegamento per trasportare e appendere l'attrezzo elettrico o per estrarre la spina dalla presa. Tenere il cavo di collegamento lontano da calore, olio, spigoli appuntiti o parti in movimento.** Il rischio di scossa elettrica aumenta se si utilizzano cavi di collegamento danneggiati o aggrovigliati.

- e) **Quando si lavora all'aperto con un attrezzo elettrico, utilizzare soltanto un cordone di prolunga indicato anche per l'uso in ambienti esterni.** L'impiego di un cordone di prolunga idoneo all'uso in ambienti esterni riduce il rischio di scossa elettrica.
- f) **Se non è possibile evitare di utilizzare l'attrezzo elettrico in un ambiente umido, utilizzare un interruttore differenziale.** L'impiego di un interruttore differenziale riduce il rischio di scossa elettrica.

3) Sicurezza delle persone

- a) **Essere vigili, prestare attenzione a quello che si fa e procedere in modo ragionevole quando si lavora con un attrezzo elettrico. Non utilizzare l'attrezzo elettrico quando si è stanchi o sotto l'effetto di droghe, alcool o medicinali.** Un momento di disattenzione durante l'uso dell'attrezzo elettrico può causare lesioni gravi.
- b) **Indossare dispositivi di protezione individuale e, sempre, occhiali protettivi.** Indossare dispositivi di protezione individuale, quali maschera antipolvere, calzature di sicurezza antiscivolo, elmetto di sicurezza o otoprotettori, a seconda del tipo di utilizzo dell'attrezzo elettrico, riduce il rischio di lesioni.
- c) **Evitare una messa in funzione accidentale. Accertarsi che l'attrezzo elettrico sia spento prima di collegarlo all'alimentazione elettrica e/o all'accumulatore, o prima di sollevarlo o trasportarlo.** Se durante il trasporto dell'attrezzo elettrico si tiene il dito sull'interruttore o se si collega l'attrezzo elettrico già acceso alla corrente elettrica, possono verificarsi incidenti.
- d) **Rimuovere eventuali strumenti di regolazione o chiavi inglesi prima di accendere l'attrezzo elettrico.** Un attrezzo elettrico o una chiave che si trova all'interno di una parte dell'attrezzo elettrico in rotazione può provocare lesioni.
- e) **Evitare una postura anomala. Accertarsi che la posizione sia sicura e mantenere sempre l'equilibrio.** In questo modo è possibile controllare in modo migliore l'attrezzo elettrico in situazioni impreviste.
- f) **Indossare abbigliamento adeguato. Non indossare indumenti larghi o gioielli. Tenere capelli e capi d'abbigliamento lontani dalle parti in movimento.** Vestiti larghi, gioielli o capelli lunghi possono impigliarsi nelle parti in movimento.
- g) **Se si possono installare dispositivi di aspirazione e raccolta della polvere, collegarli e utilizzarli correttamente.** L'utilizzo di un sistema di aspirazione della polvere può ridurre i rischi dovuti alla polvere stessa.
- h) **Fare in modo di non trovarsi in condizioni di pericolo e tenere conto delle regole di sicurezza per gli attrezzi elettrici anche nel caso in cui, dopo vari utilizzi dell'attrezzo elettrico, sia stata acquisita una certa familiarità.** Maneggiare l'attrezzo senza fare attenzione può causare gravi lesioni nel giro di pochi secondi.

4) Utilizzo e manipolazione dell'attrezzo elettrico

- a) **Non sovraccaricare l'attrezzo elettrico. Utilizzare l'attrezzo elettrico adatto al lavoro eseguito.** Con l'attrezzo elettrico adatto, si lavora meglio e con maggior sicurezza mantenendosi entro il campo di potenza specificato.
- b) **Non utilizzare attrezzi elettrici con interruttore difettoso.** Un attrezzo elettrico che non si riesce più ad accendere o spegnere è pericoloso e deve essere riparato.
- c) **Estrarre la spina dalla presa e/o rimuovere l'accumulatore estraibile prima di impostare i parametri dell'apparecchio, di sostituire parti degli attrezzi ausiliari o di riporre l'attrezzo elettrico.** Questa precauzione impedisce l'avvio accidentale dell'attrezzo elettrico.
- d) **Conservare gli attrezzi elettrici non utilizzati fuori dalla portata dei bambini. Non lasciare che l'attrezzo elettrico venga utilizzato da chi non ha dimestichezza nel suo uso o non ha letto le presenti istruzioni.** Gli attrezzi elettrici sono pericolosi se utilizzati da persone inesperte.
- e) **Conservare gli attrezzi elettrici e l'attrezzo ausiliario con la massima cura. Controllare che i componenti mobili funzionino in modo impeccabile e non si blocchino; verificare che non ci siano componenti rotti o danneggiati che possano influenzare il funzionamento dell'attrezzo elettrico. Fare riparare i componenti danneggiati prima dell'utilizzo dell'attrezzo elettrico.** Molti infortuni sono dovuti a una scorretta manutenzione degli attrezzi elettrici.
- f) **Conservare gli utensili di taglio affilati e puliti.** Utensili di taglio con bordi affilati e sottoposti ad una manutenzione accurata si bloccano con una frequenza minore e sono più agevoli da controllare.
- g) **Utilizzare l'attrezzo elettrico, gli accessori, gli attrezzi ausiliari etc. attenendosi alle istruzioni. e prendendo in considerazione le condizioni operative e l'attività da svolgere.** Un utilizzo degli attrezzi elettrici per applicazioni diverse da quelle previste può comportare situazioni pericolose.
- h) **Mantenere le maniglie e le relative superfici asciutte, pulite e libere da olio e grasso.** Maniglie e superfici della maniglia scivolose non permettono un comando e un controllo dell'attrezzo elettrico sicuri in situazioni imprevedibili.

5) Riparazioni

- a) **Far riparare l'attrezzo elettrico soltanto da personale specializzato e qualificato e solo utilizzando pezzi di ricambio originali.** In questo modo si garantisce il costante funzionamento sicuro dell'attrezzo elettrico.

Avviso!

Questo elettroutensile genera un campo magnetico durante l'esercizio. Tale campo può danneggiare impianti medici attivi o passivi in particolari condizioni. Per ridurre il rischio di lesioni serie o mortali, si raccomanda alle persone con impianti medici di consultare il proprio medico e il produttore dell'impianto medico prima di utilizzare l'elettroutensile.

Indicazioni di sicurezza per molatrici

- **Non impiegare accessori danneggiati. Verificare prima di ciascun uso l'assenza di crepe sugli accessori, per es. sul disco da molare. Dopo l'ispezione e l'installazione di un accessorio, allontanare dalla macchina se stessi ed eventuali astanti e far funzionare l'attrezzo elettrico alla velocità di minimo massima per un minuto.** Solitamente gli eventuali accessori danneggiati si rompono durante questo ciclo di prova.
- **La velocità nominale degli accessori deve corrispondere almeno al regime massimo indicato sull'attrezzo elettrico. Parti accessorie che funzionano a una velocità superiore a quella nominale possono rompersi.**
- **Non molare mai sui lati di un disco da molare.** La molatura laterale può causare la rottura della mola.

5. Rischi residui

La macchina è stata costruita secondo le attuali conoscenze tecniche ed in conformità alle regole della tecnica di sicurezza generalmente riconosciute. Nonostante ciò durante il lavoro possono verificarsi alcuni rischi residui.

- Pericolo di lesioni alle dita e alle mani causate dalla mola in rotazione.
- Pericoli causati dalla corrente elettrica con l'utilizzo di cavi elettrici di collegamento non regolari.
- Inoltre, malgrado tutte le misure di sicurezza adottate, possono sussistere ulteriori rischi residui non evidenti.
- Tali rischi residui possono essere comunque minimizzati osservando quanto riportato nei paragrafi „Avvertenze di sicurezza“ e „Uso previsto“, nonché l'intero contenuto delle istruzioni per l'uso.

6. Dati tecnici

| | |
|---|-------------|
| Dimensioni LuxLaxAl mm | 380x290x390 |
| Dispositivo di appoggio utensile ø mm | 12 |
| Pietra abrasiva ø mm | 250 |
| Numero di giri del minimo - pietra abrasiva 1/min. | 90-150 |
| Velocità di taglio m/sec. | 1,2-2 |
| Peso kg | 13 |
| Unità di azionamento | |
| Motore V | 230 – 240 |
| Potenza assorbita P1 W | 180 |
| Potenza erogata P2 W | 80 |
| Numero di giri del motore 1/min. | 1950-3250 |
| Modo operativo | S1 |
| Corrente nominale A | 0,95 |

Con riserva di modifiche tecniche !

7. Montaggio

Montare la pietra e il supporto, quindi agganciare alla macchina il serbatoio dell'acqua come illustrato dalla figura 1.

Installazione e regolazione

Fare attenzione a posizionare l'affilatrice su una superficie piana e solida e in un luogo sufficientemente illuminato. La macchina non dispone di un lato anteriore o posteriore.

Si può affilare a scelta nel senso di rotazione o contro il senso di rotazione.

8. Istruzioni

Direzione dell'affilatura (Fig. 1, Fig. 2)

Se eseguire l'affilatura in senso di rotazione della mola oppure nel senso opposto dipende fondamentalmente dalle Vostre esigenze. Per asportare velocemente maggiori quantità di acciaio (p. es. in caso di utensili vecchi ed arrugginiti) oppure per affilare utensili piú massicci, come ad esempio un ascia, si consiglia di eseguire l'affilatura in senso opposto a quello di rotazione. Se invece l'affilatura deve essere piú precisa consigliamo di lavorare nel senso di rotazione.

Questo metodo viene applicato, ad esempio, per utensili e strumenti per l'intaglio oppure per i coltelli. Considerate comunque che l'affilatura in senso di rotazione procede piú lentamente.

Prima di effettuare qualsiasi lavoro di affilatura, controllate che la superficie della mola sia ben piana: abbassate il supporto universale sulla mola e giratela a mano di 360°. Se la superficie del materiale dovesse presentare delle imprecisioni, si consiglia di ripassarla con il dispositivo ravnivamole 250.

TiGer viene fornito con la mola piana.

Recipiente d'acqua (Fig. 3, Fig. 4)

Riempire il recipiente con acqua fino al segno indicato. La mola si impregna d'acqua; aggiungete altr'acqua se necessario. Non affilare o rettificare mai senz'acqua.

Appena terminata l'affilatura occorre abbassare il recipiente d'acqua in modo tale che la mola non resti ulteriormente immersa nell'acqua.

Svuotate il recipiente ad intervalli regolari per evitare che vadano a depositarsi i trucioli d'acciaio e la polvere della mola.

Consiglio dell'esperto: mettendo un magnete nell'acqua si previene la formazione di simili depositi.

Regolatore del numero di giri (Fig. 5)

Con il regolatore del numero di giri, è possibile regolare in modo continuo la pietra abrasiva e il disco in pelle. Il numero di giri corretto dipende dal risultato desiderato. Per la rettifica, il numero di giri adatto è preferibile ricada nel campo inferiore. Per la levigatura con il disco in pelle, è da preferirsi il numero di giri superiore.

Pericolo di spruzzi ad un elevato numero di giri.

In caso di operazioni con il disco in pelle ad un elevato numero di giri, abbassare il serbatoio dell'acqua.

Per mantenere una velocità di rettifica costante al ridursi del diametro della pietra abrasiva, essa può essere adattata in modo continuo per mezzo del regolatore del numero di giri.

| ø pietra abrasiva mm (pollici) | Numero di giri pietra abrasiva min-1 |
|-----------------------------------|---|
| 250 (10") | 90-100 |
| 230 (9") | 100-110 |
| 200 (8") | 110-125 |
| 180 (7") | 125-150 |

Misuratore di angoli (Fig. 6)

Misurate l'angolo dello smusso confrontando il filo del tagliente con le tacche. Impostate l'angolo misurato alla macchina regolando l'altezza del supporto universale. Procedete come descritto qui di seguito:

Bloccate innanzitutto l'utensile nell'apposito dispositivo e inserite poi il dispositivo nel supporto universale. Tenete ora il misuratore con l'angolo desiderato sulla punta dell'utensile. Regolate ora l'altezza del supporto universale in modo tale che l'estremità anteriore del misuratore di angoli tocchi diritto la mola. Assicuratevi che il misuratore e la punta dell'utensile siano sempre perfettamente allineati.

Nota: i valori indicati sul misuratore di angoli sono indicativi e potete variarli in base alle Vostre esigenze.

Rettifica e affilatura (Fig. 7)

Poiché la pietra per affilare si muove solo lentamente, si osserva un movimento in senso laterale. Questo è normale e non influisce negativamente sul risultato della molatura.

Consiglio dell'esperto: gli utensili e gli strumenti nuovi di fabbrica riportano tracce di produzione. Potete prolungare notevolmente la durata operativa dei Vostri utensili affilando il tagliente su entrambi i lati prima di usarli per la prima volta. Affilate il retro a mano libera passandolo sul lato verticale della mola, mentre per il davanti procedete come segue:

Dopo aver impostato l'angolo, inserite l'utensile, debitamente montato nel suo dispositivo, nel supporto universale, accendete il motore ed iniziate con l'affilatura. Premete l'utensile con il filo del tagliente sulla mola e muovetelo su tutta la superficie abrasiva. Assicuratevi che almeno metà larghezza del tagliente mantenga sempre il contatto con la superficie della mola per evitare che questa venga danneggiata.

Per ottenere dei risultati di affilatura ancora più precisi e fini consigliamo di preparare la mola con il preparamole che vi consente di aumentare la grana da 250 a circa 100. Il preparamole disponibile come accessorio presso il Vostro rivenditore specializzato scheppach.

Con il dado zigrinato applicato al supporto universale è possibile effettuare una regolazione esatta dell'altezza del supporto universale.

Finitura (Fig. 8)

Non rifinire mai gli utensili in senso opposto alla rotazione della mola! Altrimenti l'utensile penetra nel cuoio!

Impregnate il disco di cuoio con dell'olio per macchine fluido. Infine cospargete sul disco di cuoio della pasta abrasiva. Accendete la macchina e distribuite la pasta abrasiva premendo l'utensile affilato sul disco di cuoio ed esercitando dei movimenti circolari.

Ci basta per rifinire da 5 a 10 utensili o strumenti. Dopodiché occorre applicare un nuovo strato di olio per macchine e della nuova pasta abrasiva. In questo modo si aumenta la durata del cuoio e la qualità dei Vostri utensili.

Consiglio dell'esperto: potete eseguire i lavori di finitura anche a mano libera, ma otterrete un risultato più preciso mantenendo l'utensile nel dispositivo in cui lo avete affilato.

Con la vite della manopola a crociera sul lato posteriore dell'alloggiamento della macchina (cfr. Fig.2) è possibile regolare il punto di pressione sulla ruota di frizione. Questo è necessario quando il disco si arresta durante l'estrazione.

9. Collegamento elettrico

Il motorino elettrico installato è già cablato per il funzionamento.

Il collegamento è conforme alle disposizioni VDE e DIN vigenti in materia.

La presa di allacciamento alla rete messa a disposizione dal cliente nonché il cavo di prolunga utilizzato devono corrispondere a queste norme o rispettivamente alle norme dell'impresa distributrice locale di energia elettrica.

Cavi elettrici di collegamento difettosi

Ai cavi elettrici di collegamento spesso si verificano dei danni all'isolamento.

Possibili cause:

- Punti di pressione, ad es. quando si posano dei cavi attraverso finestre o fessure di porte.
- Punti di piegatura nel caso di un fissaggio o una posa non idonei del cavo di collegamento.
- Punti di taglio dovuti ad es. al passaggio di carrelli ecc. sopra il cavo di collegamento.
- Danni all'isolamento causati strappando a forza il cavo e la spina dalla presa.
- Incrinature nell'isolamento dovute all'invecchiamento del materiale. I cavi elettrici di collegamento che presentano difetti del genere all'isolamento non devono essere utilizzati in quanto costituiscono un pericolo per la vita degli operatori!

Controllare pertanto regolarmente i cavi elettrici di collegamento per rilevare eventuali danni presenti. Fare attenzione che durante questi controlli il cavo di collegamento non sia collegato alla rete. I cavi elettrici di collegamento devono corrispondere alle disposizioni VDE e DIN vigenti in materia e alle norme dell'impresa distributrice locale di energia elettrica. Adoperare solo cavi di collegamento con il contrassegno H 07 RN. La dicitura con la denominazione del tipo è prescritta per legge.

Motore a corrente alternata

- La tensione di rete deve essere di 220+240 V / 50 Hz.
- I cavi di prolunga fino ad una lunghezza di 25 m devono avere una sezione minima di 1,5 mm², i cavi superiori a 25 m devono avere una sezione minima di 2,5 mm².
- Il collegamento di rete viene protetto con un fusibile di al massimo 16 A.

Collegamenti e riparazioni all'equipaggiamento elettrico devono essere eseguiti esclusivamente da un elettricista.

In caso di eventuali quesiti indicare i seguenti dati:

- Costruttore del motore, tipo del motore
- Tipo di corrente del motore
- Dati riportati sulla targhetta tipo, targhetta di identificazione della macchina
- Dati del comando elettrico

In caso di restituzione del motore spedire sempre l'intera unità di azionamento con il comando elettrico.

10. La pulizia e la Manutenzione

⚠ **Avviso!** Prima di qualsiasi regolazione, riparazione o manutenzione, staccare la spina!

Pulizia

Tenete il più possibile i dispositivi di protezione, le fessure di aerazione e la carcassa del motore liberi da polvere e sporco. Passate un panno pulito sull'apparecchio o pulitelo con un getto di aria compressa a bassa pressione.

Consigliamo di pulire l'apparecchio subito dopo averlo usato.

Manutenzione

All'interno dell'apparecchio non vi sono altri componenti da sottoporre a manutenzione.

Informazioni sul Servizio Assistenza

Si deve tenere presente che le seguenti parti di questo prodotto sono soggette a un'usura naturale o dovuta all'uso ovvero che le seguenti parti sono necessarie come materiali di consumo.

Parti soggette ad usura *: abrasivo, spazzole di carbone, ruota di affilatura, calibro angolare, cinghia trapezoidale

* non necessariamente compreso tra gli elementi forniti!

11. Stoccaggio e trasporto

Conservare apparecchi e accessori al di fuori della portata dei bambini in un luogo buio e asciutto al di sopra del punto di congelamento. La temperatura di stoccaggio ideale è compresa tra i 5 e i 30°C. Conservare l'attrezzo elettrico nel suo imballaggio originale. Conservare la mola in un luogo fresco, asciutto e buio.

Attenzione! È essenziale che l'apparecchio sia assicurato contro la caduta o il ribaltamento durante il trasporto.

La macchina può essere sollevata e trasportata solo dal suo telaio.

12. Smaltimento e riciclaggio

L'apparecchio si trova in una confezione per evitare i danni dovuti al trasporto. Questo imballaggio rappresenta una materia prima e può perciò essere utilizzato di nuovo o riciclato. L'apparecchio e i suoi accessori sono fatti di materiali diversi, per es. metallo e plastica.

Consegnate i pezzi difettosi allo smaltimento di rifiuti speciali. Per informazioni rivolgetevi ad un negozio specializzato o all'amministrazione comunale!

Non smaltire i dispositivi usati insieme ai rifiuti domestici!



Questo simbolo indica che il prodotto non deve essere smaltito con i rifiuti domestici come da direttiva per gli strumenti elettrici ed elettronici usati (2012/19/UE) e in base alle leggi nazionali. Questo prodotto deve essere consegnato presso un apposito centro di raccolta. Questo può essere eseguito ad es. restituendo il prodotto vecchio all'atto dell'acquisto di un prodotto simile o consegnandolo presso un centro di raccolta autorizzato al riciclaggio di strumenti elettrici ed elettronici usati. La gestione impropria di dispositivi usati può ripercuotersi negativamente sull'ambiente e sulla salute umana, a causa di sostanze potenzialmente pericolose spesso contenute negli strumenti elettrici ed elettronici. Uno smaltimento corretto del prodotto contribuisce inoltre a sfruttare in modo efficiente le risorse. Le informazioni sui centri di raccolta per dispositivi usati sono reperibili presso la propria amministrazione comunale, l'azienda municipalizzata per la nettezza urbana, un centro autorizzato allo smaltimento di strumenti elettrici ed elettronici usati o presso il servizio di nettezza urbana.

13. Risoluzione dei problemi

| Problema | Possibile causa | Rimedio |
|---|--|---|
| Il motore non funziona. | Motore, cavo o spina difettosi, fusibili bruciati. | Far verificare la macchina da un esperto. Non riparare mai il motore autonomamente. Attenzione! Verificare i fusibili ed eventualmente sostituirli. |
| Il motore si avvia lentamente e non raggiunge il regime di esercizio. | Tensione troppo bassa, bobine danneggiate, condensatore bruciato. | Far controllare la tensione dalla società di erogazione dell'energia. Far verificare il motore da un esperto. Far sostituire il condensatore da un esperto. |
| Il motore è troppo rumoroso. | Bobine danneggiate, motore difettoso. | Far verificare il motore da un esperto. |
| Il motore non raggiunge la piena potenza. | Circuiti elettrici nella rete sovraccaricati (lampade, altri motori, ecc.) | Non impiegare altri apparecchi o motori sullo stesso circuito elettrico. |
| Il motore si surriscalda facilmente. | Sovraccarico del motore, raffreddamento insufficiente del motore. | Evitare un sovraccarico del motore durante la molatura e rimuovere la polvere dal motore per garantire un raffreddamento ottimale del motore. |

14. Accessori

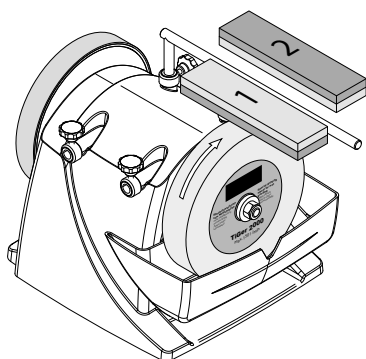

Preparamole, Codice di ordinazione 8949 0707
Modificate la grana del Vostro TiGer nel giro di pochi secondi, da 250 a 1000 e viceversa!

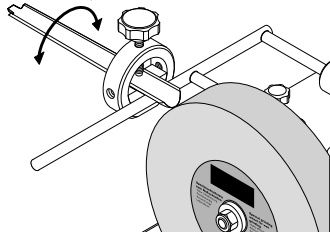

Dispositivo per tubolari e sgorbie (con 100) 55,
Codice di ordinazione 8949 0706
Per un'affilatura eccezionale dei Vostri utensili!

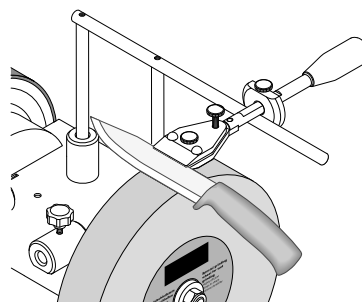

Dispositivo per coltelli piccoli 60,
Codice d'ordinazione 8949 0708. Dispositivo per
coltelli grandi 120, Codice d'ordinazione 8949 07098
Il divertimento in cucina assicurato!

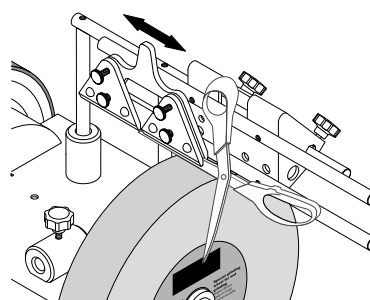

Dispositivo per forbici e cesoie (con 100) 160,
Codice di ordinazione 8949 0710
Per affilare qualsiasi tipo di forbici o cesoie

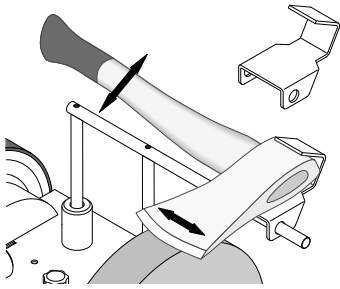

Dispositivo per asce 40,
Codice d'ordinazione 8949 0712
Taglierete la legna in un battibaleno senza grandi
macchinari

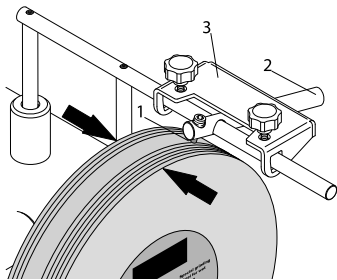

Dispositivo ravnivamole,
Codice di ordinazione 8949 0713
Mole ravnivate in un lampo e potete lucidare anche
metallo opaco!
Lama di ricambio, Codice di ordinazione 8949 0714
Non si sa mai!

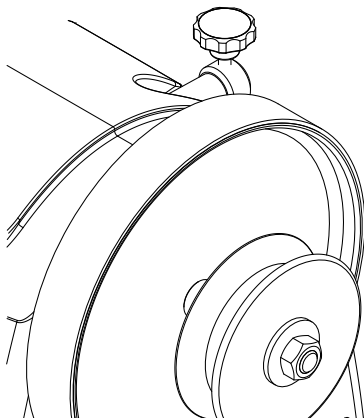

Disco di cuoio, sagomato 100,
Codice di ordinazione 8949 0705
Per l'interno di sgorbie e tubolari.

Seadmel olevate sümbolite selgitus

| | |
|--|---|
| | <p>Lugege enne käikuvõtmist kasutusjuhend ja ohutusjuhised läbi ning pidage neist kinni!</p> |
| | <p>Kandke kuulmekaitset!</p> |
| | <p>Kandke tolmuemissiooni korral respiraatorit!</p> |
| | <p>Kandke kaitseprille!</p> |
| | <p>Vigastusoht pöörleva tööriista tõttu! Hoidke oma käed eemal.</p> |
| | <p>Hoidke kolmandad isikud ohupiirkonnast kaugel.</p> |
| | <p>Hoiatus! Lülitage seade enne installatsiooni, puhastamist, ümberehitust, hooldust, ladustamist ja transportimist välja ning lahutage vooluvõrgust.</p> |

Sisukord:
Lk:

| | | |
|-----|-------------------------------------|----|
| 1. | Sissejuhatus | 65 |
| 2. | Üldised juhised | 65 |
| 3. | Sihtotstarbekohane kasutus | 65 |
| 4. | Ohutusjuhised | 66 |
| 5. | Jääkriskid | 67 |
| 6. | Technische Daten..... | 67 |
| 7. | Montaaž | 67 |
| 8. | Tööjuhised | 67 |
| 9. | Elektriühendus..... | 68 |
| 10. | Puhastamine ja hooldus | 69 |
| 11. | Ladustamine ja transportimine | 69 |
| 12. | Utiliseerimine ja taaskäitlus | 69 |
| 13. | Rikete kõrvaldamine | 70 |
| 14. | Eritarvikud | 70 |

1. Sissejuhatus

Tootja: scheppach

Fabrikation von Holzbearbeitungsmaschinen GmbH
Günzburger Straße 69
D-89335 Ichenhausen

Austatud klient!

Soovime Teile uue seadme meeldivat ja edukat kasutamist.

Juhis:

Antud seadme tootja ei vastuta kehtiva tootevastutuse seaduse järgi kahjude eest, mis tekivad antud seadmele või antud seadme läbi:

- asjatundmatul käsitlemisel,
- käsitlemiskorralduse eiramisel,
- remontimisel kolmandate isikute, mittevõlgitatud spetsialistide poolt,
- mitte-originaalosalde paigaldamisel ja nendega väljavahetamisel,
- mitte sihtotstarbekohasel kasutamisel,
- elektrisüsteemi rivist väljalangemisel elektrialaeeskirjade ning VDE nõuete 0100, DIN 57113 / VDE0113 eiramisel.

Pidage silmas:

Lugege enne montaaži ja käikuvõtmist kogu kasutusjuhendi tekst läbi.

Käesoleva kasutusjuhendi ülesandeks on hõlbustada elektritööriista tundmaõppimist ja selle kasutamist vastavalt sihtotstarbekohastele kasutusvõimalustele. Kasutusjuhend sisaldab tähtsaid juhiseid, kuidas saate elektritööriistaga ohutult, asjatundlikult ning ökonoomselt töötada, ja kuidas saate vältida ohte, hoida kokku remondikuludid, lühendada seisakuaegu ning suurendada elektritööriista töökindlust ja eluiga. Lisaks käesolevas kasutusjuhendis esitatud ohutusnõuetele peate tingimata oma riigis elektritööriista käitamise kohta kehtivaid eeskirju järgima.

Hoidke kasutusjuhendit kilekotis mustuse ja niiskuse eest kaitstult elektritööriista juures alal. Kõik operaatrid peavad selle enne töö alustamist läbi lugema ja seda hoolikalt järgima. Elektritööriistaga tohivad töötada ainult isikud, keda on elektritööriista kasutamise osas instrueeritud ja sellega seonduvast ohutusest teavitatud. Nõutavast miinimumvanusest tuleb kinni pidada.

Peale käesolevas kasutusjuhendis sisalduvate ohutusjuhiste ning Teile riigis puidutöötlusmasinate kohta kehtivate eeskirjade tuleb järgida üldtunnustatud tehnilisi reegleid.

Me ei võta vastutust õnnetuste või kahjude eest, mis tekivad käesoleva juhendi ja ohutusjuhiste eiramisest.

2. Üldised juhised

- Avage pakend ja võtke seade ettevaatlikult välja.
- Eemaldage pakendusmaterjal ja pakendus- ning transpordikindlustused (kui olemas).
- Kontrollige üle, kas tarnekomplekt on terviklik.
- Kontrollige seadet ja tarvikudetaile transpordikahjustuste suhtes.
- Hoidke pakendit võimaluse korral kuni garantiiaja möödumiseni alal.

TÄHELEPANU!

Seade ja pakendusmaterjalid pole laste mänguasjad! Lapsed ei tohi kilekottide, kilede ja väikedetailidega mängida! Valitseb allaneelamis- ja lämbumisoht!

3. Sihtotstarbekohane kasutus

- Lihvmasin on ette nähtud eranditult pakutava tööriistaga terase lihvimiseks (mitte kõvasulam).
- See masin vastab kehtiva Euroopa Liidu masinadirektiivi nõuetele.
- Masin on ette nähtud ühes töövahetuses käitamiseks, sisselülituskestus S1/100 %.
- Järgige kõiki masinal olevaid ohutus- ja ohujuhiseid.
- Hoidke kõik masinal olevad ohutusjuhised terviklikult loetavas seisundis.
- Kasutage masinat ainult tehniliselt laitmatu seisundis ja sihtotstarbekohaselt, ohutus- ning ohuteadlikult ja kasutusjuhendit järgides! Kõrvaldage viivitamatult eelkõige rikked, mis võivad ohutust halvendada (laske kõrvaldada)!
- Kinni tuleb pidada tootja antud ohutus-, kasutus- ja hooldusjuhistest ning kalibreerimiste ja mõõtmete all antud tehnilistest andmetest.
- Kinni tuleb pidada ka asjakohastest tööõnnetuste vältimise eeskirjadest ning muudest üldtunnustatud ohutusnõuetest ja tehnilistest eeskirjadest.
- Masinat tohivad kasutada, hooldada ja remontida ainult vajaliku väljaõppe läbinud isikud, kes tunnevad masina tööpõhimõtet ja on teadlikud masina kasutamisega kaasnevatest ohtudest. Masina ilma loata muutmise vabastab tootja vastutusest muutmiste põhjustatud kahjustuste eest.
- Seda masinat tohib kasutada ainult koos masina tootja originaalvaruosade ja originaaltööriistadega.
- Masinat tohib kasutada ainult vastavalt selle otstarbele. Igasugune sellest ulatuslikum kasutus pole sihtotstarbekohane. Sellest põhjustatud kahjude või igat liiki vigastuste eest vastutab kasutaja/operaatrid ja mitte tootja.

Palun pidage silmas, et meie seadmed pole konstrueeritud kommerts-, käsitööndus- ega tööstuskasutuse jaoks. Me ei võta üle kohustuslikku garantiid, kui seadet kasutatakse kommerts-, käsitööndus- või tööstusettevõtetes ning samaväärsetel tegevustel.

4. Ohutusjuhised

△ HOIATUS! Lugege kõiki ohutusjuhiseid, korraldusi, illustratsioone ja andmeid, millega see elektritööriist on varustatud. Hooletused alljärgnevatest korraldustest kinnipidamisel võivad põhjustada elektrilööki, tulekahju ja/või raskeid vigastusi.

Hoidke kõiki ohutusjuhiseid ja korraldusi tulevikuks alal.

Ohutusjuhistes kasutatav mõiste “elektritööriist” kehtib võrgukäitusega elektritööriistade (võrgukaabliga) ja akukäitusega elektritööriistade (võrgukaablita) kohta.

1 Ohutus töökohal

- Hoidke oma tööpiirkond puhas ja hästi valgustatud.** Korratud või valgustamata tööpiirkonnad võivad õnnetusi põhjustada.
- Ärge töötage elektritööriistaga plahvatusohtlikus ümbruskonnas, milles leidub süttimisohtlikke vedelikke, gaase või tolme.** Elektritööriistad tekitavad sädemeid, mis võivad tolmu või auru põlema süüdata.
- Hoidke lapsed ja teised isikud elektritööriista kasutamise ajal eemal.** Tähelepanu kõrvalejuhtimisel võite elektritööriista üle kontrolli kaotada.

2 Elektrialane ohutus

- Elektritööriista ühenduspistik peab pistikupessa sobima.** Pistikut ei tohi ühelgi viisil muuta. Ärge kasutage adapterpistikuid koos kaitsemaandusega elektritööriistadega. Muutmata pistikud ja sobivad pistikupesad vähendavad elektrilöögi riski.
- Vältige kehalist kontakti torude, küttesüsteemide, pliitide, külmkappide jms maandatud pindadega.** Kui Teie keha on maandatud, siis vältib kõrgendatud elektrilöögi riski.
- Kaitske elektritööriista vihma ja märja eest.** Vee tungimine elektriseadmesse suurendab elektrilöögi riski.
- Ärge kasutage ühendusjuhet valel otstarbel nagu elektritööriista kandmiseks, üles riputamiseks või pistikupesast pistiku väljatõmbamiseks.** Kaitske ühendusjuhet kuumuse, õli, teravate servade ning liikuvate osade eest. Kahjustatud või sätitud ühendusjuhtmed suurendavad elektrilöögi riski.
- Kui töötate elektritööriistaga õues, siis kasutage üksnes välitingimustesse sobivaid pikendusjuhtmeid.** Välitingimustesse sobiva pikendusjuhtme kasutamine vähendab elektrilöögi riski.
- Kui elektritööriista käitamist pole võimalik niiskes ümbruskonnas vältida, siis kasutage rikkevoolu-kaitseülilit.** Rikkevoolu-kaitseülilit kasutamine vähendab elektrilöögi riski.

3 Inimeste ohutus

- Olge tähelepanelik, pidage oma tegevust silmas ja käige töötamisel elektritööriistaga mõistlikult ümber.**

Ärge kasutage elektritööriista, kui olete väsinud või uimastite, alkoholi või ravimite mõju all. Hetkeline tähelepanematus võib põhjustada elektritööriista kasutamisel tõsiseid vigastusi.

- Kandke isiklikku kaitsevarustust ja alati kaitseprille.** Isikliku kaitsevarustuse nagu tolmu maski, libisemiskindlate turvajalatsite, kaitsekiivri või kuulmekaitsme kandmine, vastavalt elektritööriista liigile ning kasutusele, vähendab vigastuste riski.
- Vältige ettekatsetamatut käikuvõtmist. Veenduge, et elektritööriist on enne voolutoite ja/või aku külgeühendamist, ülesvõtmist või kandmist välja lülitatud.** Kui hoiate elektritööriista kandmisel sõrme lülil või ühendate sisselülitatud elektritööriista vooluvarustusega, siis võib see õnnetusi põhjustada.
- Eemaldage enne elektritööriista sisselülitamist seadistustööriistad ja mutrivõtmed.** Pöörleva elektritööriista sisemuses paiknev tööriist või võti võib vigastusi põhjustada.
- Vältige ebaharilikku kehahoiakut. Hoolitsege stabiilse seisu eest ja säilitage alati tasakaal.** Seeläbi saate elektritööriista ootamatutes olukordades paremini kontrollida.
- Kandke sobivat riietust. Ärge kandke avarat riietust ega ehteid. Hoidke juuksed ja riietus pöörlevatest detailidest eemale.** Avar riietus, ehted või pikad juuksed võidakse liikuvate detailide poolt kaasa haarata.
- Kui saab monteerida tolmuimu- ja -püüdeseadiseid, siis tuleb need külge ühendada ning neid õigesti kasutada.** Tolmuimusesteemi kasutamine võib vähendada tolmu taset õhust.
- Ärge uskuge pimesi ohutusse ega eirake elektritööriista ohutusreegleid ka siis, kui olete paljukordse kasutuse tõttu elektritööriistaga tuttav.** Tähelepanematu tegutsemine võib põhjustada sekundi murdosa jooksul raskeid vigastusi.

4 Elektritööriista kasutamine ja käsitsemine

- Ärge koormake elektritööriista üle. Kasutage töötamisel antud töö jaoks ettenähtud elektritööriista.** Sobiva elektritööriistaga töötate paremini ja ohutumalt ettenähtud võimsusvahemiku piires.
- Ärge kasutage elektritööriista, mille lüliti on defektne. Elektritööriist, mida ei saa enam sisse või välja lülitada, on ohtlik ning tuleb remondida.**
- Tõmmake pistik pistikupesast välja ja/või eemaldage äravõetav aku enne seadme seadistamist, rakendustööriistade vahetamist või elektritööriista ärapanemist.** See ettevaatusmeede vähendab elektritööriista ettekatsetamatu käivitumise ohtu.
- Ladustage mittekasutatavaid elektritööriistu lastele kättesaamatult. Ärge laske elektritööriista kasutada isikutel, kes seda ei tunne või pole käesolevaid korraldusi lugenud.** Elektritööriistad on ohtlikud, kui neid kasutavad kogemamatud isikud.

- e) **Hoolitsege elektritööriistade ja tarvikute eest hästi. Kontrollige, kas liukuvad detailid talitlevad laitmatult ega kiilu kinni, kas esineb murdunud või kahjustatud detaile nii, et elektritööriista talitus on piiratud. Laske kahjustatud osad enne elektritööriista kasutamist remontida.** Paljude õnnetuste põhjus peitub halvasti hooldatud elektritööriistades.
- f) **Hoidke löiketööriistad teravad ja puhtad.** Hästi hoolitsetud teravate löikeservadega löiketööriistad kiiluvad vähem kinni ja neid on lihtsam juhtida.
- g) **Kasutage elektritööriista, tarvikuid, rakendustööriista jms vastavalt käesolevatele korraldustele. Arvestage seejuures töötingimustega ja teostatava tegevuse iseloomuga.** Elektritööriistade kasutamine muudeks kui ettenähtud rakendusteks võib põhjustada ohtlikke olukordi.
- h) **Hoidke käepidemed ja hoidepinnad kuivad, puhtad ja õli- ning määrdevabad.** Libedad käepidemed ja hoidepinnad ei võimalda elektritööriista ettenägematutes olukordades kindlalt käsitada ning kontrollida.

5 Teenindus

- a. **Laske elektritööriista remontida ainult kvalifitseeritud erialapersonalil ja ainult originaalvaruosadega.** Sellega tagatakse elektritööriista ohutuse säilimine.

⚠ **TÄHELEPANU!** Antud elektritööriist tekitab käitamise ajal elektromagnetilise välja. Kõnealune väli võib teatud tingimustel aktiivsete või passiivsete meditsiiniliste implantaatide talitlust halvendada. Vähendamaks tõsiste või surmavate vigastuste ohtu, soovitame me meditsiiniliste implantaatidega isikutel arsti ja meditsiinilise implantaadi tootjaga konsulteerida enne, kui masinat käsitletakse.

Lihvmasinate ohutusjuhised

- **Ärge kasutage kahjustatud tarvikuid. Kontrollige iga kord enne kasutamist tarvikut, nt lihvkettast pragude suhtes. Eemalduge ise ja saatke ümberseisvad inimesed pärast tarviku ülevaatusi ning installatsiooni masinast eemale ja laske elektritööriistal üks minut maksimaalse tühikäigupööretega töötada.** Kahjustatud tarvik puruneb tavaliselt selle testimisaja jooksul.
- **Tarviku nimipöörded peavad vastama vähemalt elektritööriistal esitatud suurimatele pööretele.** Tarvikuosad, mis töötavad nimipööretest kiiremini, võivad puruneda.
- **Ärge lihvide kunagi lihvketta külgedega.** Küljel lihvimise tõttu võib lihvkivi puruneda.

5. Jääkriskid

Masin on ehitatud tehnika arengutaseme ja tunnustatud ohutustehniliste reeglite kohaselt. Siiski võib töötamisel esineda üksikuid jääkriske.

- Sõrmede ja käte vigastamise oht liikuva pöörleva lihvketta tõttu.
- Ohustamine voolu tõttu nõuetele mitte vastavate elektrihendussuhtmete kasutamisel.

- Peale selle võivad kõigist tarvitusele võetud abinõudest hoolimata valitseda mitte silmnähtavad jääkriskid.
- Jääkriske saab minimeerida, kui järgitakse ohutusjuhiseid ja sihtotstarbekohast kasutust ning käsituskorraldust tervikuna.

6. Tehnilised andmed

| | |
|---------------------------------|-------------|
| Ehituslikud mõõdud PxLxK mm | 380x290x390 |
| Tööriista alus \varnothing mm | 12 |
| Lihvkivi \varnothing mm | 250 |
| Lihvkivi tühikäigupöörded 1/min | 90-150 |
| Lõikekiirus m/sek | 1,2-2 |
| Kaal kg | 13 |
| Ajam | |
| Mootor V/Hz | 230 – 240 |
| Tarbevõimsus P 1 W | 180 |
| Väljundvõimsus P2 W | 80 |
| Mootori pöördearv 1/min | 1950-3250 |
| Töörežiim | S1 |
| Nimivool A | 0,95 |

Õigus tehnilisteks muudatusteks reserveeritud!

7. Montaaž

Kinnita kivi ja tööriist puhata ja riputada veepaak nagu on näidatud joonisel 1 masinas.

Ülespanemine ja häälestamine

Palun pidage silmas, et Teie lihvmasin on kõval aluspinnal sirgelt ja seisukindlalt ning piisavalt valgustatult üles pandud.

Masinal puudub esi- või tagakülj. Valikuliselt saab lihvida pöörlemissuunas ja vastu pöörlemissuunda.

8. Tööjuhised

Lihvimissuund (joon. 1, joon. 2)

Kas tahate töötada lihvimissuunas või vastu lihvimissuunda, sõltub peamiselt Teie nõudmistest. Kui tahate kiiresti palju terast maha kanda (nt väga vana roostes tööriista puhul) või tahate lihvida jämedaid tööriistu nagu kirveid, siis töötage parem lihvimissuunas. Kui tahate täpsemini ja peenemalt lihvida, siis soovitame me töötada lihvimissuunas. See kehtib nt nikerdustööriistade ja nugade kohta. Palun pidage silmas, et lihvimine edeneb pöörlemissuunas aeglasemalt.

Kontrollige enne iga töökäiku, kas lihvkivi on tasapinnaline, langetades selleks universaaltoe kivi peale ja ajades kivi käega 360° ringi. Kui vajalik, siis treige ebatasast materjali mahatreimisseadisega 250 maha.

Tarneseisundis on TiGer tasapinnaline.

Veemahuti (joon. 3, joon. 4)

Täitke veemahuti märgistuseni veega. Lihvkivi imab ennast vett täis, valage vajaduse korral vett juurde. Ärge lihvide ilma veeta.

Laske veemahuti pärast lihvimist alla, et lihviki ei seisaks pikemat aega vees.

Tühjendage veemahutit regulaarselt, sest muidu kogunevad sellesse terase ja mahatreitud kivi osakesed ning tahkuvad.

Profi-vihje: Vette asetatud magnet väldib selliseid setteid.

Pööreteregulaator (joon. 5)

Pööreteregulaatoriga saab lihviki ja nahkketta pöördarvu sujuvalt reguleerida. Õige pöördarv lähtub soovitud tulemusest. Lihvimiseks sobib pigem pöördarv alumises vahemikus. Nahkkettaga ihumiseks kõrgem pöördarv.

Pritsimisoht kõrge pöördarvu korral.

Laske nahkkettal kõrge pöördarvuga töötamisel veemahuti alla.

Säilitamiseks lihviki läbimõõdu vähenemisel sama lihvimiskiirust, saab seda sujuvalt pööreteregulaatoriga kohandada.

| Lihvkivi ø mm (inch) | Lihvkivi pöördarv min-1 |
|----------------------|-------------------------|
| 250 (10") | 90-100 |
| 230 (9") | 100-110 |
| 200 (8") | 110-125 |
| 180 (7") | 125-150 |

Nurkkaliiber (joon. 6)

Mõõtke lihvimisfaasi nurka võrreldes selleks lõiketera säilkudega. Seadistage nii kindlaks määratud nurk nüüd seadmel, muutes selleks universaaltoe kõrgust. Toimige selleks järgmisel viisil:

Pingutage esmalt tööriist seadisesse ja pistke see universaaltoe peale.

Hoidke nüüd nurkkaliibrit soovitud nurga all vastu tööriista tippu. Muutke nüüd universaaltoe kõrgust nii, et nurkkaliibri eesmine ots toetub just vastu lihviki.

Pidage silmas, et nurkkaliiber paikneb alati tööriista tipuga kohakuti.

Märkus: Nurkkaliibril esitatud väärtused on ainult orienteeruvad väärtused. Te võite neid loomulikult oma nõudmistele vastavalt varieerida.

Lihvimine (joon. 7)

Profi-vihje: Uutel tööriistadel on tootmisjäljed veel näha. Te pikendate tööriista eluiga tohutult, kui lihvide enne esmakordset kasutamist lihvttera mõlemal küljel. Tagakülge lihvide lihtsalt vaba käega kivi vertikaalil, esikülge järgmisel viisil.

Pistke pärast nurga seadistamist seadisesse monteeritud tööriist universaaltoe peale, lülitage mootor sisse ja alustage lihvimist.

Suruge selleks tööriist lihvttera lähedal ühtlaselt vastu kivi ja liigutage seda risti mööda kivi. Pidage silmas, et alati on vähemalt lõiketera pool laiust kiviga kokkupuutes, et kivil kahjustusi vältida.

Valmistage kivi veel peenemate lihvimistulemuste saavutamiseks kivipreparaatoriga ette. Sedasi tõstate teralisuse 250 pealt umbes 1000 peale. Kivipreparaator on saadaval tarvikuna scheppachiesinduses.

Rihtimine (joon. 8)

Ärge rihtige kunagi vastu lihvimissuunda! Tööriist lõikab muidu naha sisse!

Impregneerige nahkkettad õhukeselt masinaõliga. Seejärel kandke nahkkettale rihtimispastat. Lülitage nüüd seade sisse ja jaotage lihvpasta laiali, surudes selleks lihvitud tööriista ringjate liigutustega vastu kestat.

Neist ettevalmistustest piisab viie kuni kümne tööriista jaoks. Seejärel alustage uue kihi masinaõliga, millele järgneb uus rihtpasta. Need meetmed pikendavad naha eluiga ja tõstavad samamoodi Teie tööriistade kvaliteeti.

Profi-vihje: Rihtimiseks võite töötada vaba käega, kuid täpsema tulemuse saate, kui jätate tööriista seadisesse nii nagu Te seda lihvisite.

Masina korpuse (vt joon. 2) tagumisel küljel asuva tähtkäepidepoldiga saate hõõrderatta vastusurve-rõhku seadistada. See on vajalik, kui ihumisel jääb ihumisketas seisma.

9. Elektriühendus

Installeeritud elektrimootor on käitusvalmis kujul külge ühendatud. Ühendus vastab asjaomastele VDE ja DIN nõuetele. Kliendipoolne võrguühendus ja kasutatav pikendusjuhe peavad nendele eeskirjadele vastama.

Kahjustatud elektriühendusjuhe

Elektriühendusjuhtmetel tekivad sageli isolatsiooni-kahjustused.

Põhjusteks on:

- Survekohad, kui ühendusjuhtmed veetakse läbi akende või uksevahede.
- Murdekohad ühendusjuhtme asjatundmatu kinnitamise või vedamise tõttu.
- Sisselõikekohad ühendusjuhtmest ülesõitmise tõttu.
- Isolatsioonikahjustused seinapistikupesast väljarebimise tõttu.
- Praod isolatsiooni vananemise tõttu.

Sellisel kahjustunud elektriühendusjuhtmeid ei tohi kasutada ja need on isolatsioonikahjustuste tõttu elu-ohtlikud.

Kontrollige elektriühendusjuhet regulaarselt kahjustuste suhtes. Pidage silmas, et ülekontrollimisel pole ühendusjuhe vooluvõrku ühendatud.

Elektriühendusjuhtmed vastavad asjaomastele VDE ja DIN nõuetele. Kasutage ainult tähisega H05VV-F ühendusjuhtmeid.

Ühendusjuhtmele trükitud tüübitähis on eeskirjaga kohustuslik.

Vahelduvvoolumootor

- Võrgupinge peaks vastama 220/240 V/50 Hz
- Pikendusjuhtmed peavad olema pikkuseni 25 m minimaalse ristlõikega 1,5 mm², pikkusel üle 25 m minimaalse ristlõikega 2,5 mm².
- Võrguühendus peab olema 16 A kaitstud.

Elektrialase varustuse ühendamist ja remonti tohib teostada ainult elektrispetsialist.

Küsimuste korra esitage palun järgmised andmed:

- Mootori tootja, mootori tüüp
- mootori voluliik
- masina tüübisildi andmed
- lüliti tüübisildi andmed

Saatke mootori tagasisaatmisel meile alati terviklik ajamimoodul koos lülitiga.

10. Puhastamine ja hooldus

⚠ Hoiatus! Lülitage enne seadistus-, hooldus- ja teenindustöid masin välja ning tõmmake võrgupistik välja!

Puhastamine

Hoidke kõik ohutusseadised, ventilatsioonipilud ja mootorikorpust võimalikult mustuse- ning tolmuvabad. Pühkige seade puhta lapiga üle või puhuge madala rõhuga suruõhuga puhtaks.

Me soovime seadme iga kord pärast kasutamist kohe ära puhastada.

Hooldus

Seadme sisemuses ei leidu edasisi hooldatavaid detaile.

Hooldusteave

Tuleb tähele panna, et selle toote korral esineb kasutamise tulenevaid või loomulikke kulumisilminguid järgmistel detailidel ning neid detaile käsitletakse kulumaterjalina.

Kuluosad*: süsiharjade, teritamistas, nurkade mõõtmine, vööd

* ei pruugi tingimata tarnekomplektiga kaasas olla!

11. Ladustamine ja transportimine

Säilitage seadmeid ja tarvikuid lastele kättesaamatult pimedas ning kuivas kohas ülalpool külmumispunkti. Ideaalne ladustamistemperatuur on 5 ja 30 °C vahel. Säilitage elektritööriista originaalpakendis. Säilitage lihvikivi jahedas, kuivas ja pimedas kohas.

⚠ Tähelepanu! Seade peab olema transportimise ajal tingimata allakukkumise või ümberkukkumise vastu kindlustatud.

Masinat tohib tõsta ja transportida ainult selle raamist.

12. Utiliseerimine ja taaskäitlus

Seade paikneb pakendis, et transpordikahjustusi vältida. Pakend on toorainest ja seega taaskasutatav või saab selle tooraineringlusesse tagasi suunata.

Seade ja selle tarvikud koosnevad erinevatest materjalidest nagu nt metallist ning plastmassidest. Suunake defektsete koostedetailid erijäätmete utiliseerimisse. Küsige erialakauplusest või vallavalitsusest järele!

Vanad seadmed ei kuulu olmeprügisse!



Sümbol viitab sellele, et antud toodet ei tohi kasutatud elektri- ja elektroonikaseadmete direktiivi (2012/19/EL) ning siseriiklike seaduste

kohaselt utiliseerida koos olmeprügiga. Kõnealune toode tuleb selleks ettenähtud kogumispunktis ära anda. See võib toimuda nt tagastamisega sarnase toote ostmisel või kasutatud elektri- ja elektroonikaseadmeid taaskäitlevas pädevas kogumispunktis äraandmisega. Asjatundmatu ümberkäimine kasutatud seadmetega võib potentsiaalselt ohtlike ainete tõttu, nagu need sageli kasutatud elektri- ja elektroonikaseadmetes sisalduvad, keskkonnale ning inimese tervisele negatiivset mõju avaldada. Lisaks annate toote asjakohase utiliseerimisega oma panuse loodusressursside efektiivsesse kasutusse. Kasutatud seadmete kogumispunktide kohta saate informatsiooni kohalikust linnavalitsusest, avalik-õiguslikest utiliseerimisasutustest, kasutatud elektri- ja elektroonikaseadmetega utiliseerimisega tegelevatest asutustest või oma prügiveoettevõttest.

13. Rikete kõrvaldamine

| Probleem | Võimalik põhjus | Abinõu |
|--|--|---|
| Mootor ei tööta. | Mootor, kaabel või pistik defektne, kaitsmed läbi põlenud. | Laske masin spetsialistil üle kontrollida. Ärge remontige mootorit kunagi ise. Tähelepanu! Kontrollige kaitsmed üle ja asendage need vajaduse korral. |
| Mootor töötab aeglaselt ega saavuta käituspõrdeid. | Pinge liiga madal, mähised kahjustatud, kondensaator läbi põlenud. | Laske energiavarustusevõttel pinget kontrollida. Laske mootor spetsialistil üle kontrollida. Laske kondensaator spetsialistil asendada. |
| Mootor teeb liiga palju müra. | Mähised kahjustatud, mootor defektne. | Laske mootor spetsialistil üle kontrollida. |
| Mootor ei saavuta täit võimsust. | Vooluahelad võrgus üle koormatud (lambid, teised mootorid jms) | Ärge kasutage samas vooluahelas teisi seadmeid või mootoreid. |
| Mootor kuumeneb kergesti üle. | Mootori ülekoormamine, mootori ebapiisav jahutus. | Vältige löikamise ajal mootori ülekoormamist ja eemaldage mootorilt tolm, et tagada mootori optimaalne jahutus. |

14. Eritarvikud

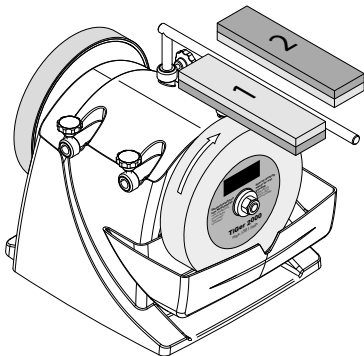

Kivipreparaator, tellimis-nr 8949 0707
Muutke oma TiGeri teralisust sekundite jooksul 250 pealt 1000 peale ja tagasi!

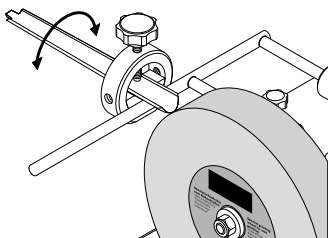

Seadis puidutreiteradele ja peitlitele (100-ga) 55, tellimis-nr 8949 0706
Andke sõrmekujulisele tööriistale senitundmatu teravus!

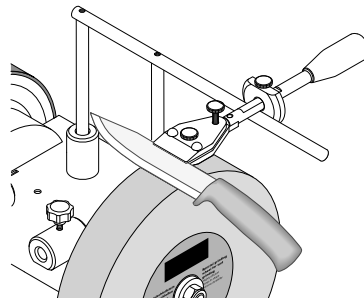

Seadis väikestele nugadele 60, tellimis-nr 8949 0708
Seadis suurtele nugadele 120, tellimis-nr 8949 0709

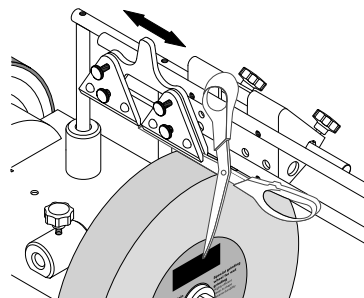

Seadis kääridele (100-ga) 160, tellimis-nr 8949 0710
Paberi-, riide- või hekikäärde teritamine

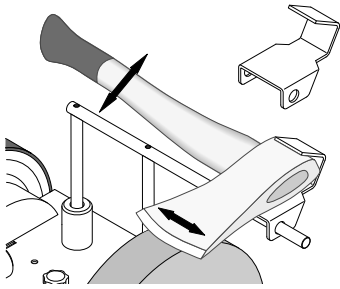

Seadis kirvestele 40, tellimis-nr 8949 0712
Küttepuidu lõhkumine täiesti ilma suurte masinateta

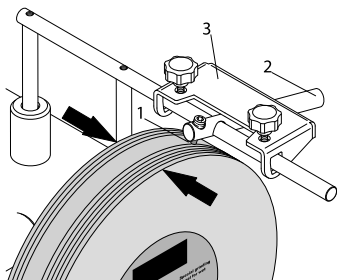



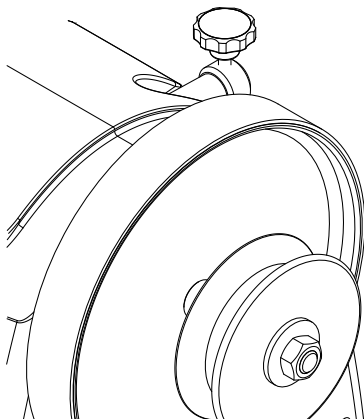



Rihtseadis, tellimis-nr 8949 0713
Sekundi kiirusega maha treitud ja Te saate kohe ka matti metalli poleerida!
Varulõiketera, tellimis-nr 8949 0714



Nahkrihtketas, profileeritud 100,
tellimis-nr 8949 0705

Sõrmekujulise tööriista sisekülje jaoks.

Simbolių ant įrenginio aiškinimas

| | |
|---|--|
|  | <p>Prieš eksploatacijos pradžią perskaitykite naudojimo instrukciją ir saugos nurodymus bei jų laikykitės!</p> |
|  | <p>Naudokite klausos apsaugą!</p> |
|  | <p>Susidarius dulkių, naudokite kvėpavimo apsaugą!</p> |
|  | <p>Užsidėkite apsauginius akinius!</p> |
|  | <p>Pavojus susižaloti dėl besisukančio įrankio! Laikykite rankas toliau.</p> |
|  | <p>Liepkite tretiesiems asmenims pasišalinti iš pavojaus zonos.</p> |
|  | <p>Įspėjimas! Prieš įrengdami, valydami, permontuodami, atlikdami techninę priežiūrą, laikydami ir transportuodami, išjunkite įrenginį ir atjunkite jį nuo elektros srovės tinklo.</p> |

Turinys:
Puslapis:

| | | |
|-----|--|----|
| 1. | Ižanga..... | 74 |
| 2. | Bendrieji nurodymai..... | 74 |
| 3. | Naudojimas pagal paskirtį..... | 74 |
| 4. | Saugos nurodymai | 75 |
| 5. | Liekamosios rizikos | 76 |
| 6. | Techniniai duomenys..... | 76 |
| 7. | Montavimas | 76 |
| 8. | Darbo nurodymai..... | 76 |
| 9. | Elektros prijungimas..... | 77 |
| 10. | Valymas ir techninė priežiūra | 78 |
| 11. | Laikymas ir transportavimas | 78 |
| 12. | Utilizavimas ir pakartotinis atgavimas | 78 |
| 13. | Sutrikimų šalinimas | 79 |
| 14. | Specialūs priedai..... | 79 |

1. Įžanga

Gamintojas: scheppach

Fabrikation von Holzbearbeitungsmaschinen GmbH
Günzburger Straße 69
D-89335 Ichenhausen

Gerbiamas kliente,

mes linkime Jums daug džiaugsmo ir didelės sėkmės dirbant su nauju įrenginiu.

Nurodymas

Pagal galiojantį Atsakomybės už gaminį įstatymą šio įrenginio gamintojas neatsako už žalą, kuri atsiranda šiame įrenginyje arba dėl jo:

- netinkamai naudojant,
- nesilaikant naudojimo instrukcijos,
- remontuojant tretiesiems asmenims, neįgalotiems specialistams,
- montuojant ir keičiant neoriginalias atsargines dalis,
- naudojant ne pagal paskirtį,
- sugedus elektros įrangai, nesilaikant elektrai keliamai reikalavimų ir VDE nuostatų 0100, DIN 57113 / VDE0113.

Atkreipkite dėmesį

Prieš montuodami ir pradėdami eksploatuoti perskaitykite visą naudojimo instrukcijos tekstą.

Ši naudojimo instrukcija turi Jūsų palengvinti susipažinti su Jūsų elektros įrankiu ir jo naudojimo pagal paskirtį galimybėmis.

Naudojimo instrukcijoje pateikiami nurodymai, kaip su elektros įrankiu dirbti saugiai, tinkamai ir ekonomiškai bei kaip išvengti pavojų, sutaupyti remonto išlaidų, sutrumpinti elektrinio įrankio prastovos laikus bei padidinti patikimumą ir pailginti eksploatavimo trukmę.

Be šioje naudojimo instrukcijoje pateiktų saugos nuostatų, būtinai privalote laikytis elektros įrankio eksploatavimui galiojančių taisyklių.

Laikykite naudojimo instrukciją plastikiniame maišelyje, apsaugoję nuo purvo ir drėgmės prie elektros įrankio. Prieš pradėdami dirbti, visi operatoriai ją privalo perskaityti ir jos atidžiai laikytis. Prie elektros įrankio leidžiama dirbti tik asmenims, instruktuotiems, kaip jį naudoti ir informuotiems apie su tuo susijusius pavojus. Būtina laikytis reikalaujamo amžiaus cenzo.

Be šioje naudojimo instrukcijoje pateiktų saugos nurodymų ir specialių Jūsų šalies reikalavimų, būtina laikytis medžio apdirbimo mašinų eksploatavimui visuotinai pripažintų technikos taisyklių.

Mes neatsakome už nelaimingus atsitikimus arba pažeidimus, atsiradusius nesilaikant šios instrukcijos ir saugos nurodymų.

2. Bendrieji nurodymai

- Atidarykite pakuotę ir atsargiai išimkite įrenginį.
- Nuimkite pakavimo medžiagą ir ištraukite pakavimo / transportavimo fiksatorius (jei yra).
- Patikrinkite, ar komplekte viskas yra.
- Patikrinkite įrenginį ir priedus, ar transportuojant jie nebuvo pažeisti.
- Jei įmanoma, saugokite pakuotę, kol nepasibaigs garantinis laikotarpis.

DĖMESIO!

Įrenginys ir pakavimo medžiagos nėra vaikų žaislas! Vaikams draudžiama žaisti su plastikiniais maišeliais, plėvelėmis ir mažomis dalimis! Pavojus praryti ir uždusti!

3. Naudojimas pagal paskirtį

- Šlifavimo mašina sukonstruota tik plienui (ne kietmetaliui) šlifuoti su siūlomu įrankiu.
- Staklės atitinka šiuo metu galiojančią ES mašinų direktyvą.
- Mašina skirta eksploatuoti viena pamaina, įjungimo trukmė S1/100 %.
- Laikykitės visų saugos ir pavojų nuorodų ant mašinos.
- Ant mašinos turi būti visos saugos ir pavojų nuorodos bei jos turi būti įskaitomos.
- Naudokite tik techniškai nepriekaištingos būklės mašiną ir tik pagal paskirtį, atsižvelgdami į saugą ir pavojus bei laikydamiesi naudojimo instrukcijos! Ypač nedelsdami pašalinkite (paveskite pašalinti) sutrikimus, galinčius paveikti saugą!
- Privaloma laikytis gamintojo saugos, veikimo ir techninės priežiūros instrukcijų bei techninių kalibravimo ir dydžių duomenų.
- Taip pat būtina laikytis tiesiogiai susijusių nelaimingų atsitikimų prevencijos taisyklių ir kitų bendrai pripažintų saugos bei techninių taisyklių.
- Naudoti stakles, atlikti jų techninę priežiūrą ir taisymą gali tik kvalifikuoti asmenys, susipažinę su staklėmis ir informuoti apie pavojus. Gamintojas nepriima atsakomybės už neleistinus staklių pažeidimus ir dėl to kilusią žalą.
- Staklės skirtos naudoti tik su originaliomis gamintojo atsarginėmis detalėmis ir įrankiais.
- Įrenginį leidžiama eksploatuoti tik pagal paskirtį. Bet koks kitoks naudojimas laikomas ne pagal paskirtį. Už dėl to patirtą žalą arba patirtus bet kokius sužalojimus atsako naudotojas / operatorius, o ne gamintojas.

Atkreipkite dėmesį į tai, kad mūsų įrenginiai nėra skirti naudoti komerciniams, amatiniais arba pramoniniams tikslams. Mes neteikiama garantijos, kai prietaisas naudojamas komercinėse, amatininkų arba pramoninėse įmonėse arba panašioms darbams.

4. Saugos nurodymai

⚠ **ĮSPĖJIMAS!** perskaitykite visas šiam elektriniam įrankiui taikomas saugos nurodymus, instrukcijas, iliustracijas ir techninius duomenis. Netinkamai laikantis saugos nuorodų ir nurodymų, galima patirti elektros smūgį, gali kilti gaisras ir (arba) galima sunkiai susižaloti.

Išsaugokite visus saugos nurodymus ir instrukcijas ateičiai.

Saugos nuorodose naudojama sąvoka „Elektrinis įrankis“ susijusi su iš tinklo veikiančiais elektriniais įrankiais (su tinklo laidu) ir akumuliatoriniais elektriniais įrankiais (be tinklo laido).

1 Sauga darbo vietoje

- Jūsų darbo zona turi būti švari ir gerai apšviesta.** Jei darbo zonos netvarkingos ir neapšviestos, gali įvykti nelaimingų atsitikimų.
- Nedirbkite su elektriniu įrankiu potencialiai sprogiroje atmosferoje, kurioje yra degių skysčių, dujų arba dulkių.** Elektriniai įrankiai skleidžia kibirkštis, kurios gali uždegti dulkes arba garus.
- Naudodami elektrinį įrankį, paprašykite, kad vaikai ir kiti asmenys, laikytųsi atstumo.** Nukreipus dėmesį, elektrinis įrankis gali tapti nevaldomas.

2 Elektros įrangos sauga

- Elektrinio įrankio prijungimo kištukas turi tilpti į kištukinį lizdą.** Jokiu būdu kištuko nemodifikuokite. Nenaudokite adapterinių kištukų kartu su įžemintais elektriniais įrankiais. Esant nemodifikuotiems kištukams ir tinkamiems kištukiniams lizdams, mažėja elektros šoko pavojus.
- Venkite kūno sąlyčio su įžemintais paviršiais, pvz., vamzdžiais, šildytuvais, viryklėmis ir šaldytuvais.** Kai Jūsų kūnas įžemintas, kyla didesnis elektros šoko pavojus.
- Saugokite savo elektrinius įrankius nuo lietaus arba drėgmės.** Patekus į elektrinį įrenginį vandens, didėja elektros smūgio pavojus.
- Nenaudokite jungiamojo laido, norėdami už jo nešti ar pakabinti elektrinį įrankį arba iš kištukinio lizdo ištraukti kištuką.** Saugokite jungiamąjį laidą nuo karščio, alyvos, aštrių briaunų arba judančių dalių. Dėl pažeistų arba susipynusių jungiamųjų laidų kyla didesnis elektros smūgio pavojus.
- Kai su elektriniu įrankiu dirbate lauke, naudokite tik išorinei sričiai skirtus ilginamuosius laidus.** Naudojant išorinei sričiai tinkamą ilginamąjį laidą, sumažėja elektros smūgio rizika.
- Jeigu elektrinio įrankio eksploatavimas drėgnoje aplinkoje yra neišvengiamas, naudokite apsauginį nebalanso srovės jungiklį.** Naudojant apsauginį nuotėkio srovės jungiklį, mažėja elektros smūgio pavojus.

3 Asmenų sauga

- Dirbdami su elektriniu įrankiu, būkite atidūs ir galvokite apie tai, ką darote.** Nenaudokite elektrinio įrankio, kai esate pavargę arba veikiami narkotinių medžiagų, alkoholio arba medikamentų. Jei naudodami elektrinį įrankį būsite neatidūs, galite rimtai susižaloti.
- Naudokite asmenines apsaugines priemones ir visada užsidėkite apsauginius akinius.** Naudojant asmenines apsaugines priemones, pvz., kaukę nuo dulkių, neslidžius apsauginius batus, apsauginį šalną arba klausos apsaugą, priklausomai nuo elektrinio įrankio tipo ir naudojimo būdo, mažėja rizika susižaloti.
- Stenkitės nepradėti eksploatuoti neplanuotai.** Prieš prijungdami elektros srovės tiekimą ir (arba) akumuliatorių, įsitinkite, kad elektrinis įrankis išjungtas. Jei nešdami elektrinį įrankį laikote pirštą ant elektrinio įrankio arba prie elektros srovės tinklo jungiate įjungtą elektrinį įrankį, gali įvykti nelaimingų atsitikimų.
- Prieš įjungdami elektrinį įrankį, pašalinkite nustatymo įrankius arba atsuktuvą.** Įrankis arba raktas, kuris yra besisukančioje elektrinio įrankio dalyje, gali sužaloti.
- Venkite nestandartinės kūno laikysenos.** Stovėkite stabiliai ir visada išlaikykite pusiausvyrą. Taip elektrinį įrankį galėsite geriau kontroliuoti netikėtose situacijose.
- Vilkėkite tinkamus drabužius.** Nevilkėkite plaučių drabužių ir nusiimkite papuošalus. Saugokite, kad plaukai ir drabužiai nepatektų arti judančių dalių. Laisvus drabužius, papuošalus arba ilgus plaukus gali pagriebti dalys.
- Jei galima sumontuoti dulkių nusiurbimo ir surinkimo įtaisus, juos reikia prijungti ir tinkamai naudoti.** Naudojant dulkių nusiurbimo įtaisą, galima sumažinti dulkių keliamus pavojus.
- Net po daugkartinio naudojimosi elektriniu įrankiu negalvokite, kad esate visiškai saugūs, ir atsižvelkite į elektriniams įrankiams galiojančias saugos taisykles.** Dėl nedėmesingų veiksmų galima sunkiai susižaloti per sekundės dalis.

4 Elektrinio įrankio naudojimas ir elgsena su juo

- Neperkraukite elektrinio įrankio.** Savo darbui naudokite tam skirtą elektrinį įrankį. Su tinkamu elektriniu įrankiu nurodytame galios diapazone dirbsite geriau ir saugiau.
- Nenaudokite elektrinio įrankio, kurio jungiklis sugedęs.** Elektrinis įrankis, kuris nebeįsijungia arba nebeišsijungia, yra pavojingas ir jį reikia sutaisyti.
- Prieš nustatydami prietaisą, keisdami įstato įrankio dalis arba prieš padėdami elektrinį įrankį į šalį, ištraukite kištuką iš kištukinio lizdo ir (arba) pašalinkite išimamą akumuliatorių.** Ši atsargumo priemonė saugo nuo neplanuoto elektrinio įrankio paleidimo.

- d) Laikykite nenaudojamus elektrinius įrankius vaikams nepasiekiamoje vietoje. Neleiskite elektriniu įrankiu naudotis asmenims, kurie su šiuo įrenginiu nėra susipažinę arba neperskaitė šių nurodymų. Elektriniai įrankiai yra pavojingi, kai juos naudoja nepatyrę asmenys.
- e) **Kruopščiai prižiūrėkite elektrinius įrankius ir priedus. Patikrinkite, ar judančios dalys nepriekaištingai veikia ir nestringa, ar dalys nelūžusios ir nepažeistos, kad būtų neigiamai veikiamas elektrinio įrankio veikimas. Prieš naudodami elektrinį įrankį, pažeistas dalis patikėkite suremontuoti.** Daug nelaimingų atsitikimų įvyksta dėl blogai techniškai prižiūrimų elektrinių įrankių.
- f) **Stebėkite, kad pjaustytuvai būtų aštrūs ir švarūs.** Kruopščiai prižiūrėti pjaustytuvai su aštriomis pjovimo briaunomis mažiau stringa ir juos lengviau valdyti.
- g) **Elektrinį įrankį, priedus, įstatomą įrankį ir t. t. naudokite pagal šiuos nurodymus. Tuo metu atsižvelkite į darbo sąlygas ir darbus, kuriuos reikia atlikti.** Naudojant elektrinius įrankius kitais, o ne numatytiems tikslams, galimos pavojingos situacijos.
- h) **Rankenos ir suėmimo paviršiai turi būti sausi, švarūs ir ant jų neturi būti alyvos bei tepalo.** Jei rankenos ir suėmimo paviršiai slidūs, elektrinio įrankio nenumatytoje situacijoje nebus galima saugiai valdyti bei kontroliuoti.

5 Servisas

- a. **Elektrinio prietaiso remontą patikėkite tik kvalifikuotam personalui ir tik naudojant originalias atsargines dalis.** Taip užtikrinsite elektrinio įrankio saugą.

⚠ **DĖMESIO!** Eksploatuojant šis elektrinis įrankis sudaro elektromagnetinį lauką. Tam tikromis aplinkybėmis šis laukas gali veikti aktyvius arba pasyvius medicininius implantus. Norint sumažinti rimtų arba mirtinų sužalojimų pavojų, prieš naudojant mašiną, asmenims su mediciniais implantais rekomenduojame pasikonsultuoti su savo gydytoju arba medicinių implantų gamintoju.

Saugos nurodymai dėl šlifavimo staklių

- **Nenaudokite pažeistų priedų. Prieš naudodami kaskart patikrinkite priedus, pvz., šlifavimo diską, ar jis neįtrūkęs. Po mašinos priedų patikros ir įrengimo pasišalinkite patys bei liepkite pasišalinti aplink esantiems asmenims ir palikite elektrinį įrankį minutę veikti su maksimaliu tuščiosios eigos sūkių skaičiumi.** Pažeisti priedai paprastai lūžta šiuo bandomuoju laikotarpiu.
- **Priedo vardinis sūkių skaičius turi atitikti bent ant elektrinio įrankio nurodytą didžiausiąjį sūkių skaičių.** Priedų dalys, kurios veikia greičiau nei vardiniu sūkių skaičiumi, gali lūžti.
- **Niekada nešlifukite šlifavimo disko pusių.** Šlifuojant šonus, gali sudužti galandimo akmuo.

5. Liekamosios rizikos

Mašina pagaminta pagal technikos lygį ir pripažintas saugumo technikos taisykles. Tačiau dirbant galima pavienė liekamoji rizika.

- Pavojus susižaloti pirštus ir rankas, prisilietus prie besisukančio šlifavimo disko.
- Pavojus dėl elektros srovės, naudojant netinkamus elektros prijungimo laidus.
- Be to, nepaisant visų priemonių, kurių buvo imtasi, galima neakivaizdi liekamoji rizika.
- Liekamosios rizikas galima sumažinti, jei bus laikomasi saugos nurodymų ir bus naudojama pagal paskirtį bei bus laikomasi visos naudojimo instrukcijos.

6. Techniniai duomenys

| | |
|---|-------------|
| Konstrukciniai matmenys, ilgis x plotis x aukštis, mm | 380x290x390 |
| Įrankio atramos \varnothing mm | 12 |
| Galandimo akmens \varnothing mm | 250 |
| Galandimo akmens sūkių skaičius tuščiąja eiga 1/min. | 90-150 |
| Pjovimo greitis m/s | 1,2-2 |
| Svoris kg | 13 |
| Pavara | |
| Variklis V | 230 – 240 |
| Imamoji galia P 1 W | 180 |
| Atiduodamoji galia P2 W | 80 |
| Variklio sūkių skaičius 1/min | 1950-3250 |
| Darbo režimas | S1 |
| Vardinė srovė A | 0,95 |

Pasilikame teisę atlikti techninius pakeitimus!

7. Montavimas

Kalno akmenį ir įrankio poilsio ir pakabinti vandens rezervuarą, kaip parodyta 1 paveiksle ant mašinos.

Pastatymas ir reguliavimas

Atkreipkite dėmesį į tai, kad šlifavimo mašina stovėtų ant tvirto pagrindo tiesiai ir stabiliai bei būtų pastatyta su pakankamu apšvietimu.

Mašinoje yra priekinė arba galinė pusė. Pasirinktinai galima šlifuoti sukimosi kryptimi arba prieš ją.

8. Darbo nurodymai

Šlifavimo kryptis (1 pav., 2 pav.)

Ar norite dirbti pagal šlifavimo kryptį, ar prieš ją, iš esmės priklauso nuo Jūsų reikalavimų. Jeigu norite nugalėti daug plieno (pvz., esant labai senam, surūdijusiam įrankiui) arba jei norite šlifuoti grubius įrankius, pvz., kirvius, tuomet geriau dirbkite prieš šlifavimo kryptį. Jei norite šlifuoti tiksliau, rekomenduojame dirbti su šlifavimo įtaisu.

Taip yra, pvz., drožimo įrankiuose ir peiliuose. Atkreipkite dėmesį į tai, kad šlifuojant pagal sukimosi kryptį veiksmas vyksta lėčiau.

Prieš kiekvieną darbo etapą patikrinkite, ar šlifavimo akmuo yra lygus, universaliąją atramą nuleisdami ant akmens ir jį ranka vieną kartą pasukdami 360°. Jei reikia, nelygią medžiagą nutekinkite tekinimo įtaisais 250.

Pristatytas „TiGer“ yra lygus.

Vandens indas (3 pav., 4 pav.)

Į vandens indą iki žymos pripildykite vandens. Šlifavimo akmuo prisigeria vandens. Prireikus vandens papildykite. Nešlifukite be vandens.

Baigę šlifuoti, vandens indą nuleiskite, kad šlifavimo akmuo ilgesnį laiką nebūtų vandenyje.

Reguliariai ištuštinkite vandens indą, nes kitaip jame kaupsis plieno ir nutekinto akmens dalelės, kurios plėsis.

Profesionalo patarimas: nuo tokių nuosėdų apsisaugoma įdėjus magnetą.

Sūkių skaičiaus reguliatorius (5 pav.)

Sūkių skaičiaus reguliatoriumi galima tolygiai reguliuoti galąstuvą ir odinio disko sūkių skaičių. Tinkamas sūkių skaičius priklauso nuo norimo rezultato. Galandimui labiau tinka sūkių skaičius apatinėje srityje.

Galandimui odiniu disku – didesnis sūkių skaičius.

Purslų pavojus esant dideliame sūkių skaičiui.

Norėdami atlikti darbus prie odinio disko esant dideliame sūkių skaičiui, nuleiskite vandens talpyklą.

Kad mažėjant galąstuvą skersmeniui būtų išlaikytas tolygus galandimo greitis, jį galima tolygiai pritaikyti sūkių skaičiaus reguliatoriumi.

| Galąstuvą ø mm (col.) | Galąstuvą sūkių skaičius min.-1 |
|-----------------------|---------------------------------|
| 250 (10") | 90-100 |
| 230 (9") | 100-110 |
| 200 (8") | 110-125 |
| 180 (7") | 125-150 |

Kampo šablonas (6 pav.)

Išmatuokite šlifuojamos nuosklembos kampą, palygindami ašmenis su įrantomis. Dabar taip nustatytą kampą nustatykite prietaise, pakeisdami universalios atramos aukštį. Tam atlikite tokius veiksmus: Iš pradžių pritvirtinkite įrankį įtaise ir užmaukite jį ant universalios atramos.

Dabar kampo šabloną pageidaujama kampu laikykite prie įrankio viršūnės. Dabar pakeiskite universalios atramos aukštį taip, kad priekinis kampo šablono galas tiesiai atsitrenktų į šlifavimo akmenį.

Atkreipkite dėmesį į tai, kad kampo šablonas visada būtų vienoje linijoje su įrankio viršūne.

Pastaba: ant kampo šablono nurodytos vertės yra tik orientacinės vertės. Jos gali skirtis, priklausomai nuo Jūsų reikalavimų.

Šlifavimas (7 pav.)

Profesionalo patarimas: naujuose įrankiuose dar matomos gamybos žymos. Savo įrankių eksploatacijoje trukmę gerokai pailginsite, jei prieš pirmąjį naudojimą abiejose pusėse pagaląsite ašmenis. Galinę pusę šlifukite tiesiog be rankų į akmens vertikale, o priekinę – kaip nurodyta toliau.

Nustatę kampą, įtaise sumontuotą įrankį uždėkite ant universalios atramos, įjunkite variklį ir pradėkite šlifuoti. Tam įrankį beveik ties ašmenimis tolygiai prispauskite prie akmens ir judinkite jį skersai akmeniui. Atkreipkite dėmesį į tai, kad prie akmens liestūsi bent pusė ašmenų pločio, kad akmuo nebūtų pažeistas.

Dar geresniems šlifavimo rezultatams paruoškite akmenį su akmenų paruošimo priemone. Taip grūdėtumą padidinsite nuo 250 iki maždaug 1000. SP kaip priedą įsigysite iš savo scheppach prekybos atstovo.

Galandimas (8 pav.)

Niekada negaląskite prieš šlifavimo kryptį! Kitaip įrankis įpjaus odą!

Impregnuokite odinį diską plonu mašininės alyvos sluoksniu. Po to ant odinio disko užtepkite galandimo pastos. Dabar įjunkite prietaisą ir paskirstykite galandimo pastą, pagaląstą įrankį sukamaisiais judesiais spausdami prie disko.

Šių paruošiamųjų veiksmų pakanka penkiems–dešimčiai įrankių.

Tada pradėkite nuo naujo mašininės alyvos sluoksniu ir nuo naujos galandimo pastos. Šios priemonės didina odos naudojimo trukmę, taip pat įrankio kokybę.

Profesionalo patarimas: Norėdami pagaląsti, galite dirbti, nenaudodami rankų. Tikslėsių rezultatų pasieksite, jei įrankį įtaise paliksate taip, kaip jį galandote.

T formos varžtu galinėje mašinos korpuso pusėje (žr. 2 pav.) galite nustatyti prispaudimo prie frikcinio disko slėgį. To reikia, kai galandant galandimo diskas lieka stovėti.

9. Elektros prijungimas

Prijungtas elektros variklis yra parengtas naudoti. Jungtis atitinka tam tikras DE ir DIN nuostatas. Kliento tinklo jungtis ir naudojamas ilginamasis laidas turi atitikti šiuos reikalavimus.

Pažeisti prijungimo prie elektros laidai

Dažnai pažeidžiama elektros prijungimo laidų izoliacija.

Priežastys yra:

- prispaudimo vietos, kai prijungimo laidai nutiesiami pro langus arba durų plyšius.
- sulenkimo vietos netinkamai pritvirtinus arba nutiesus prijungimo laidą.
- įpjovimo vietos pervažiavus prijungimo laidą.
- izoliacijos pažeidimai išplėšus iš sieninio kištukinio lizdo.

- Įtrūkimai dėl izoliacijos senėjimo. Tokių pažeistų elektros prijungimo laidų negalima naudoti ir dėl pažeistos izoliacijos jie yra pavojingi gyvybei. Reguliariai tikrinkite, ar elektros prijungimo laidai nepažeisti. Atkreipkite dėmesį į tai, kad tikrinant prijungimo laidus nekabotų ant elektros srovės tinklo. Elektros prijungimo laidai turi atitikti tam tikras VDE ir DIN nuostatas. Naudokite prijungimo laidus, pažymėtus H05VV-F. Žyma tipo pavadinime prijungimo laide yra privaloma.

Kintamosios srovės variklis

- Maitinimo įtampa turi būti 220±240 V/50 Hz.
 - Ilginamųjų laidų iki 25 m ilgio mažiausias skerspjūvis turi būti 1,5 mm², ilgesnių nei 25 m ilgio – 2,5 mm².
 - Tinklo jungtys yra apsaugotos 16 A
- Prijungti ir remontuoti elektros įrangą leidžiama tik kvalifikuotam elektrikui.

Kilus klausimų, nurodykite tokius duomenis:

- Variklio gamintojas; variklio tipas
- variklio srovės rūšį
- duomenis iš įrenginio specifikacijų lentelės
- duomenis iš jungiklio specifikacijų lentelės.

Grąžindami variklį, visada atsiųskite ir visą pavaros mazgą su jungikliu.

10. Valymas ir techninė priežiūra

⚠ Įspėjimas! Prieš atlikdami bet kokius nustatymo, techninės priežiūros ir aptarnavimo darbus, išjunkite mašiną ir ištraukite tinklo kištuką!

Valymas

Ant visų saugos įtaisų, variklio korpuso ir vėdinimo angose neturi būti nešvarumų bei dulkių. Esant mažam slėgiui, nuvalykite įrenginį švaria šluoste arba išpūskite suslėgtuoju oru.

Po kiekvieno naudojimo rekomenduojame įrenginį iš karto išvalyti.

Techninė priežiūra

Įrenginio viduje nėra jokių kitų dalių, kurias reikia techniškai prižiūrėti.

Aptarnavimo informacija

Reikia atsižvelgti į tai, kad atitinkamos šio produkto detalės priklausomai nuo naudojimo arba natūraliai nusidėvi, arba yra reikalingos kaip darbinė medžiaga. Besidėvinčios detalės*: anglies šepetėliai, šlifavim terpė, skustuvai, kampai, pleišto diržas

* netiekiamos kartu su prietaisu!

11. Laikymas ir transportavimas

Laikykite įrenginius ir priedus vaikams nepasiekiamoje, tamsioje ir sausoje vietoje, aukštesnėje nei užšalimo temperatūroje. Ideali laikymo temperatūra yra nuo 5 iki 30 °C. Laikykite elektrinį įrankį originalioje pakuotėje. Laikykite galandimo akmenį vėsioje, sausoje ir tamsioje vietoje.

⚠ Dėmesio! Transportuojant įrenginys būtinai turi būti apsaugotas nuo nukritimo arba apvirtimo. Mašiną leidžiama kelti ir transportuoti tik už rankenos.

12. Utilizavimas ir pakartotinis atgavimas

Siekiant išvengti transportavimo pažeisimų, įrenginys yra pakuotėje. Ši pakuotė yra žaliava, taigi, ją galima naudoti pakartotinai arba grąžinti į medžiagų cirkuliacijos ciklą.

Įrenginys ir jo priedai sudaryti iš įvairių medžiagų, pvz., metalo ir plastikų. Pristatykite sugedusias konstrukcines dalis į specialių atliekų utilizavimo punktą. Teiraukitės specializuotoje parduotuvėje arba bendrijos administracijos skyriuje!

Nemeskite senų prietaisų į buitines atliekas!



Šis simbolis rodo, kad pagal Direktyvą dėl elektros ir elektroninės įrangos atliekų (2012/19/ES) ir nacionalinius įstatymus šio gaminio negalima mesti į buitines atliekas. Šį gaminį reikia atiduoti į tam numatytą surinkimo punktą. Tai galima, pvz., atlikti perkant atiduodant panašų gaminį arba pristatant į įgaliotą surinkimo vietą, kurioje paruošiami seni elektriniai ir elektroniniai prietaisai. Netinkamai elgiantis su senais prietaisais, dėl potencialiai pavojingų medžiagų, kurių dažnai būna senuose elektriniuose ir elektroniniuose prietaisuose, galimas neigiamas poveikis aplinkai ir žmonių sveikatai. Be to, tinkamai utilizuodami šį gaminį, prisidėsite prie efektyvaus natūralių išteklių panaudojimo. Informacijos apie senų prietaisų surinkimo punktus Jums suteiks miesto savivaldybėje, viešojoje utilizavimo įmonėje, įgaliotame senų elektrinių ir elektroninių prietaisų utilizavimo punkte arba Jūsų atliekas išvežančioje bendrovėje.

13. Sutrikimų šalinimas

| Problema | Galima priežastis | Ką daryti? |
|---|--|---|
| Variklis neveikia. | Pažeistas variklis, kabelis arba kištukas, perdegę saugikliai. | Paveskite mašiną patikrinti specialistui. Niekada neremontuokite variklio patys. Dėmesio! Patikrinkite saugiklius ir prireikus juos pakeiskite. |
| Variklis lėtai pradeda veikti ir nepasiekia darbinio sūkių skaičiaus. | Per žema įtampa, pažeistos apvijos, perdegęs kondensatorius. | Paveskite įtampą patikrinti energijos tiekėjui. Paveskite variklį patikrinti specialistui. Paveskite kondensatorių patikrinti specialistui. |
| Variklis skleidžia per daug triukšmo. | Pažeistos apvijos, sugedęs variklis. | Paveskite variklį patikrinti specialistui. |
| Variklis veikia ne visa galia. | Tinkle perkrautos srovės grandinės (lempos, kiti varikliai ir t. t.) | Toje pačioje srovės grandinėje nenaudokite kitų įrenginių arba variklių. |
| Variklis šiek tiek perkaista. | Variklio perkrova, nepakankamai aušinamas variklis. | Šlifavimo metu stenkitės neperkrauti variklio ir pašalinkite nuo variklio dulkes, kad būtų užtikrintas optimalus variklio aušinimas. |

14. Specialūs priedai

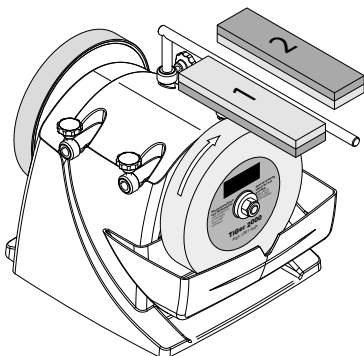

Akmens paruošimo priemonė, užsakymo Nr. 8949 0707
Pakeiskite savo „TiGer“ grūdėtumą per kelias sekundes nuo 250 iki 1000 ir grąžinkite jį atgal!

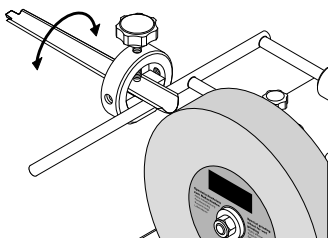

Apvaliųjų ir tuščiaviduriųjų kaltų (su 100) 55 įtaisas, užsakymo Nr. 8949 0706
Piršto formos įrankis neturi būti briaunos aštrumo!

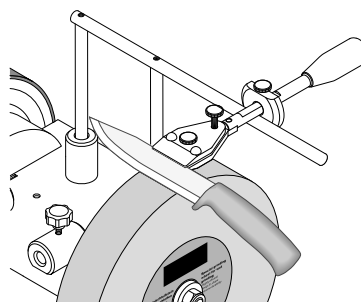

Mažų peilių įtaisas 60, užsakymo Nr. 8949 0708
Didelių peilių įtaisas 120, užsakymo Nr. 8949 0709

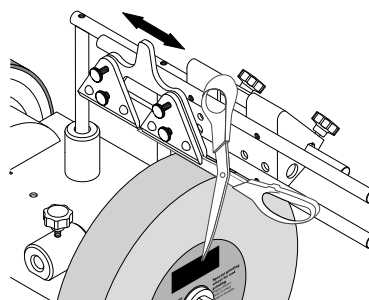

Žirklių įtaisas (su 100) 160, užsakymo Nr. 8949 0710
Popieriaus, medžiagos arba gyvatvorės žirklys, ga-landimas

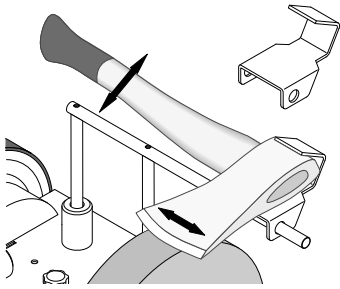

Kirvių įtaisas 40, užsakymo Nr. 8949 0712
Malkų skaldymas nenaudojant didelių mašinų

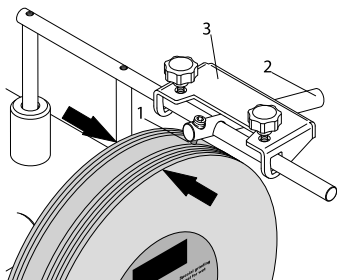

Tekinimo įtaisas, užsakymo Nr. 8949 0713
Nutekinta per sekundę ir Jūs galite iš karto poliruoti
matinį metalą!
Atsarginiai ašmenys, užsakymo Nr. 8949 0714

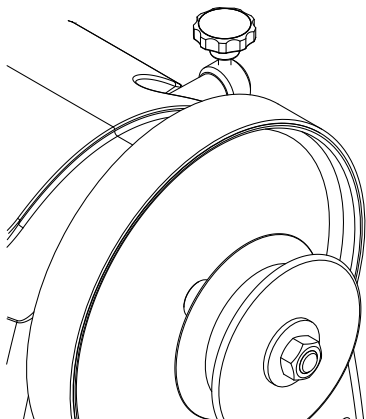

Odinis galandimo diskas, profiliuotas 100,
užsakymo Nr. 8949 0705

Vidinei piršto formos įrankio pusei.

Simbolu, kas atrodas uz ierīces, skaidrojums

| | |
|--|--|
| | <p>Pirms lietošanas sākšanas izlasiet un ievērojiet lietošanas instrukciju un drošības norādījumus!</p> |
| | <p>Lietojiet ausu aizsargus!</p> |
| | <p>Rodoties putekļiem, lietojiet respiratoru!</p> |
| | <p>Lietojiet aizsargbrilles!</p> |
| | <p>Savainošanās risks, ko rada rotējošs instruments! Sargiet rokas.</p> |
| | <p>Neļaujiet trešajām personām iekļūt bīstamajā zonā</p> |
| | <p>Brīdinājums! Pirms uzstādīšanas, tīrīšanas, pārveidošanas, apkopes, glabāšanas un transportēšanas izslēdziet ierīci un atvienojiet no elektrotīkla.</p> |

Satura rādītājs:
Lappuse:

| | | |
|-----|--|----|
| 1. | Levads | 83 |
| 2. | Vispārējie norādījumi | 83 |
| 3. | Noteikumiem atbilstoša lietošana..... | 83 |
| 4. | Drošības norādījumi..... | 84 |
| 5. | Atlikušie riski..... | 85 |
| 6. | Tehniskie raksturlielumi | 85 |
| 7. | Montāža | 85 |
| 8. | Darba norādījumi..... | 86 |
| 9. | Pieslēgšana elektrotīklam | 87 |
| 10. | Tīrīšana un apkope | 87 |
| 11. | Glabāšana un transportēšana..... | 87 |
| 12. | Likvidācija un atkārtota izmantošana | 87 |
| 13. | Traucējumu novēršana..... | 88 |
| 14. | Speciālie piederumi..... | 88 |

1. Levads

Ražotājs: scheppach

Fabrikation von Holzbearbeitungsmaschinen GmbH
Günzburger Straße 69
D-89335 Ichenhausen

Godātais klient!

Vēlam prieku un izdošanos, strādājot ar Jūsu jauno ierīci.

Norādījums

Šīs ierīces ražotājs saskaņā ar piemērojamo Vācijas Likumu par atbildību par ražojumiem nav atbildīgs par zaudējumiem, kas rodas šai ierīcei vai šīs ierīces dēļ saistībā ar:

- nepareizu lietošanu.
- lietošanas instrukcijas neievērošanu.
- trešo personu, nepilnvarotu speciālistu veiktu remontu.
- neoriģinālo rezerves daļu montāžu un nomaiņu.
- paredzētajam mērķim neatbilstošu lietošanu.
- elektroiekārtas atteici, neievērojot elektrības noteikumus un VDE noteikumus 0100, DIN 57113/ VDE0113.

Levērojiet!

Pirms montāžas un lietošanas sākšanas izlasiet visu lietošanas instrukcijas tekstu.

Šai lietošanas instrukcijai ir jāpalīdz Jums iepazīt elektroierīci un izmantot tās izmantošanas iespējas atbilstoši paredzētajam mērķim.

Lietošanas instrukcijā ir sniegti svarīgi norādījumi par drošu, pareizu un ekonomisku darbu ar elektroinstrumentu, lai izvairītos no riskiem, ietaupītu remonta izdevumus, samazinātu dīkstāves laikus un palielinātu elektroinstrumenta uzticamību un darbību.

Papildus šīs lietošanas instrukcijas drošības noteikumiem noteikti jāievēro attiecīgajā valstī piemērojamie noteikumi par elektroinstrumenta lietošanu.

Glabājiet lietošanas instrukciju pie elektroinstrumenta plastmasas maisiņā, sargājot no netīrumiem un mitruma. Pirms darba sākšanas tā jāizlasa un rūpīgi jāievēro ikvienam operatoram. Ar elektroinstrumentu drīkst strādāt tikai personas, kas pārzina elektroinstrumenta lietošanu un ir instruētas par ar to saistītajiem riskiem. Jāievēro noteiktas minimālās vecums. Līdztekus šajā lietošanas instrukcijā sniegtajiem drošības norādījumiem un attiecīgās valsts īpašajiem noteikumiem jāievēro vispārārstītie tehnikas noteikumi par kokapstrādes iekārtu lietošanu.

Mēs neuzņemamies atbildību par nelaimes gadījumiem vai zaudējumiem, kas rodas, ja neņem vērā šo instrukciju un drošības norādījumus.

2. Vispārējie norādījumi

- Atveriet iepakojumu un uzmanīgi izņemiet ierīci.
- Noņemiet iepakojuma materiālu, kā arī iepakojuma un transportēšanas stiprinājumus (ja tādi ir).
- Pārbaudiet, vai piegādes komplekts ir pilnīgs.
- Pārbaudiet, vai ierīce un piederumi transportēšanas laikā nav bojāti.
- Ja iespējams, uzglabājiet iepakojumu līdz garantijas termiņa beigām.

IEVĒRĪBAI!

Ierīce un iepakojuma materiāls nav rotaļlietas! Bērni nedrīkst rotaļāties ar polimēru materiāla maisiņiem, plēvēm un sīkām detaļām! Pastāv norīšanas un nosmakšanas risks!

3. Noteikumiem atbilstoša lietošana

- Slīpmašīna ir konstruēta vienīgi ar piedāvāto instrumentu tērauda slīpēšanai (nav paredzēta cietmetālam).
- Ierīce atbilst šobrīd spēkā esošajai ES mašīnu Direktīvai.
- Ierīce ir izstrādāta darbam vienā maiņā, ieslēgšanas ilgums S1/100 %.
- Ievērojiet visus drošības norādījumus un bīstamības norādes uz ierīces.
- Uzturiet visus drošības norādījumus un bīstamības norādes uz ierīces pilnā skaitā salasāmā stāvoklī.
- Lietojiet ierīci tikai tehniski nevainojamā stāvoklī, kā arī atbilstoši noteikumiem, apzinoties drošības aspektus un iespējamus riskus, ievērojot lietošanas instrukciju! Nekavējoties novērsiet (uzticiet novērst) īpaši traucējumus, kas varētu kaitēt drošībai!
- Stingri jāievēro ražotāja sniegtās drošības, lietošanas un apkopes instrukcijas, kā arī pēc kalibrēšanas norādītie tehniskie dati un izmēri.
- Stingri jāievēro arī atbilstošās darba drošības instrukcijas un citi vispārējie darba drošības organizācijas un tehniskie noteikumi.
- Ar ierīci drīkst strādāt, to apkopt vai remontēt, tikai atbilstoši sagatavotas personas, kuras ir iepazītas ar ierīces darbību un informētas par iespējamajiem riskiem. Neatļauti ierīces pārveidošana noņemot no ražotāja atbildību par šādas pārveides rezultātā notikušajām bojājumu sekām.
- Ierīci paredzēts lietot tikai ar oriģinālajām rezerves daļām un ražotāja oriģinālajiem instrumentiem.
- Ierīci drīkst lietot tikai tai paredzētajiem mērķiem. Ierīces lietošana citiem mērķiem uzskatāma par neatbilstošu. Par jebkuriem bojājumiem vai savainojumiem, kas tādēļ radušies, ir atbildīgs lietotājs/operators, nevis ražotājs.

Ņemiet vērā, ka mūsu ierīces atbilstoši paredzētajam mērķim nav konstruētas komerciālai, amatnieciskai vai rūpnieciskai izmantošanai. Mēs neuzņemamies garantiju, ja ierīci izmanto komerciālos, amatniecības vai rūpniecības uzņēmumos, kā arī līdzīgos darbos.

4. Drošības norādījumi

⚠ **BRĪDINĀJUMS!** Izlasiet visus drošības norādījumus, norādes, ilustrācijas un tehniskos raksturlielumus, ar kuriem šis elektroinstrumentu ir apgādāts. Turpmāko norāžu neievērošana var izraisīt elektrisko triecienu, ugunsgrēku un/vai smagus savainojumus.

Uzglabājiet visus drošības norādījumus un norādes turpmākām uzziņām.

Drošības norādījumos izmantotais jēdziens "Elektroinstrumentu" attiecas uz elektroinstrumentiem, kurus darbina no elektrotīkla (ar tīkla barošanas kabeli), un uz elektroinstrumentiem, kurus darbina no akumulatora (bez tīkla barošanas kabeļa).

1 Darba vietas drošība

- Uzturiet savu darba vietu tīru un labi apgaismotu.** Nekārtība vai neapgaismotas darba vietas var radīt nelaimes gadījumus.
- Nedarbojieties ar elektroinstrumentu sprādzienbīstamā vidē, kurā atrodas viegli aizdedzināmi šķidrums, gāzes vai putekļi.** Elektroinstrumenti ģenerē dzirksteles, kas var aizdedzināt putekļus vai tvaikus.
- Nelaidiet klāt bērņus un citas personas elektroinstrumenta lietošanas laikā.** Uzmaniības novēršanas gadījumā jūs varat zaudēt kontroli pār elektroinstrumentu.

2 Elektriskā drošība

- Elektroinstrumenta kontaktspraudnim jāiederas kontaktligzdā. Kontaktspraudni nekādā veidā nedrīkst izmainīt. Neizmantojiet adaptera kontaktspraudņus kopā ar iezemētiem elektroinstrumentiem.** Neizmainīti kontaktspraudņi un piemērotas kontaktlīgšanas mazina elektriskā trieciena risku.
- Nepieļaujiet fizisko kontaktu ar iezemētām virsmām, piem., caurulēm, apkures aprīkojumu, plīti un ledusskapjiem.** Pastāv paaugstināts elektriskā trieciena risks, ja jūsu ķermenis ir iezemēts.
- Sargājiet elektroinstrumentus no lietus vai slapjuma.** Ūdens iekļūšana elektroierīcē palielina elektriskā trieciena risku.
- Neizmantojiet savienošanas vadu citam nolūkam, lai pārnēsātu, uzkarinātu elektroinstrumentu vai atvienotu kontaktspraudni no kontaktlīgšanas. Sargājiet savienošanas vadu no karstuma, eļļas, asām malām vai kustīgām daļām.** Bojāts vai sapinies savienošanas vads palielina elektriskā trieciena risku.
- Kad darbojaties ar elektroinstrumentu ārpus telpām, izmantojiet tikai pagarinātāja vadus, kuri ir piemēroti arī darbiem ārpus telpām.** Darbiem ārpus telpām piemērota pagarinātāja vada lietošana mazina elektriskā trieciena risku.
- Ja elektroinstrumenta lietošana mitrā vidē nav novēršama, izmantojiet noplūdstrāvas aizsargslēdzi.** Noplūdstrāvas aizsargslēdža lietošana mazina elektriskā trieciena risku.

3 Personu drošība

- Rīkojieties piesardzīgi un pievērsiet uzmanību tam, ko darāt, un prātīgi sāciet darbu ar elektroinstrumentu.** Nelietojiet elektroinstrumentu, ja esat noguris vai atrodaties narkotisko vielu, alkohola vai medikamentu iespaidā. Neuzmanības brīdis elektroinstrumenta lietošanas laikā var izraisīt nopietnus savainojumus.
- Lietojiet individuālos aizsardzības līdzekļus un vienmēr uzlieciet aizsargbrilles.** Individuālo aizsardzības līdzekļu lietošana, piem., pretputekļu respirators, neslīdoši drošības apavi, aizsargķivere vai ausu aizsargi, atkarībā no elektroinstrumenta veida un izmantošanas, mazina savainojumu risku.
- Nepieļaujiet nejaušu lietošanas sākšanu. Pārlicinieties, vai elektroinstrumentu ir izslēgts, pirms jūs to pievienojat pie elektroapgādes un/vai akumulatora, to satverat vai pārnēsājat.** Ja elektroinstrumenta pārnēsāšanas laikā turat pirkstu uz slēdža vai elektroinstrumentu ieslēgtā veidā pievienojat pie elektroapgādes, tad var notikt nelaimes gadījumi.
- Pirms ieslēdzat elektroinstrumentu, noņemiet regulēšanas darbarīkus vai uzgriežņu atslēgas.** Instruments vai atslēga, kas atrodas elektroinstrumenta rotējošā daļā, var radīt savainojumus.
- Nepieļaujiet nedabiskas ķermeņa pozas. Ieņemiet stabilu pozīciju un vienmēr saglabājiet līdzsvaru.** Tādējādi jūs varat labāk kontrolēt elektroinstrumentu negaidītās situācijās.
- Valkājiet piemērotu apģērbu. Nevalkājiet platu apģērbu vai rotaslietas. Sargājiet matus un apģērbu no kustīgajām daļām.** Kustīgās daļas var satvert vaļīgu apģērbu, rotaslietas vai garus matus.
- Ja ir iespējams uzstādīt putekļu nosūkšanas iekārtas un putekļu uztveršanas iekārtas, tās jāpievieno un pareizi jāizmanto.** Putekļu nosūkšanas iekārtas izmantošana var novērst putekļu radītus apdraudējumus.
- Neuzskatiet, ka esat pilnīgā drošībā, un neignorējiet elektroinstrumenta drošības tehnikas noteikumus, pat ja pēc daudzām lietošanas reizēm pārzināt elektroinstrumentu.** Nevērīga rīkošanās var sekundes daļās radīt smagus savainojumus.

4 Elektroinstrumenta izmantošana un apkalpošana

- Nepārslogojiet elektroinstrumentu. Izmantojiet savā darbā šim nolūkam paredzētu elektroinstrumentu.** Ar piemēroto elektroinstrumentu jūs darbojaties labāk un drošāk norādītajā jaudas diapazonā.
- Nelietojiet elektroinstrumentu, kuram ir bojāts slēdzis. **Elektroinstrumentu, kuru nav iespējams vairs ieslēgt vai izslēgt, ir bīstams, un tas ir jāsalabo.**

- c) Atvienojiet kontaktspraudni no kontaktligzdas un/vai noņemiet noņemamo akumulatoru, pirms veicat ierīces regulējumus, nomaināt darbinstrumenta daļas vai noliekat projām elektroinstrumentu. Šis piesardzības pasākums novērš elektroinstrumenta nejaušu palaišanu.
- d) Uzglabājiet neizmantotos elektroinstrumentus bērniem nepieejamā vietā. Neļaujiet lietot elektroinstrumentu personām, kuras nepārziņa šo elektroinstrumentu vai nav izlasījušas šīs norādes. Elektroinstrumenti ir bīstami, ja tos lieto nepieredzējušas personas.
- e) Rūpīgi kopiet elektroinstrumentus un piederumus. Pārbaudiet, vai kustīgās daļas nevainojami darbojas un neiestrēgst, vai daļas nav salūzušas vai nav bojātas tā, ka ir traucēta elektroinstrumenta darbība. Pirms elektroinstrumenta lietošanas uzticiet salabot bojātās daļas. Daudzu nelaimes gadījumu cēlonis ir slikti apkopti elektroinstrumenti.
- f) Uzturiet griezējinstrumentus asus un tīrus. Rūpīgi kopti griezējinstrumenti ar asām griezējmalām mazāk iestrēgst un ir vieglāk vadāmi.
- g) Izmantojiet elektroinstrumentu, piederumus un darbinstrumentu utt. atbilstoši šīm norādēm. Turklāt ņemiet vērā darba apstākļus un izpildāmo darbu. Elektroinstrumenta lietošana citiem neparedzētiem lietošanas gadījumiem var radīt bīstamas situācijas.
- h) Nodrošiniet, lai rokturi un satveršanas virsmas būtu sausas, tīras un nebūtu notraipītas ar eļļu un ziežvielu. Slideni rokturi un satveršanas virsmas neatļauj elektroinstrumenta drošu vadību un kontroli neparedzamās situācijās.

5 Serviss

- a. Uzticiet savu elektroinstrumentu labot tikai kvalificētiem speciālistiem un, izmantojot tikai oriģinālās rezerves daļas. Tādējādi nodrošina to, ka būs saglabāta elektroinstrumenta drošība.

⚠ IEVĒRĪBAI! Šis elektroinstrumenta darba laikā rada elektromagnētisko lauku. Šis lauks noteiktos apstākļos var traucēt aktīvo vai pasīvo medicīnisko implantu darbību. Lai mazinātu nopietnu vai nāvējošu savainojumu risku, personām ar medicīniskajiem implantiem pirms ierīces vadīšanas ieteicams konsultēties ar ārstu un ražotāju.

Drošības norādījumi attiecībā uz slīpmašīnām

- Neizmantojiet bojātus piederumus. Pirms katras lietošanas pārbaudiet, vai piederumiem, piem., slīpripai nav plaisu. Pēc piederumu pārbaudes un uzstādīšanas atvirzieties paši un ļaujiet elektroinstrumentam vienu minūti darboties ar maksimālu apgriezienu skaitu tukšgaitā. Bojāti piederumi parasti salūzt šīs testēšanas fāzes laikā.

- Piederumu nominālajam apgriezienu skaitam jāatbilst vismaz maksimālajam apgriezienu skaitam, kas norādīts uz elektroinstrumenta. Piederumi, kas darbojas ātrāk par nominālo apgriezienu skaitu, var salūzt.
- **Nekad neslīpējiet ar slīpripas malām.** Sāniskas slīpēšanas rezultātā slīpapakmens var salūzt.

5. Atlikušie riski

Ierīce ir konstruēta saskaņā ar tehniskās attīstības līmeni un vispārārtītajiem drošības tehnikas noteikumiem. Tomēr darba laikā var rasties atsevišķi atlikušie riski.

- Pirkstu un delnu savainošanās risks, ko rada rotējošā slīpripa.
- Apdraudējums, ko rada strāva, izmantojot nepienācīgus elektropieslēguma vadus.
- Neskatoties uz visiem veiktajiem pasākumiem, var saglabāties arī slēpti atlikušie riski.
- Atlikušos riskus var minimizēt, ja kopā ievēro drošības norādījumus un noteikumiem atbilstošu lietošanu, kā arī lietošanas instrukciju.

6. Tehniskie raksturlielumi

| | |
|---|-------------|
| Konstruktīvie izmēri GxPxA mm | 380x290x390 |
| Instrumenta uzlika ø mm | 12 |
| Slīpapakmens ø mm | 250 |
| Slīpapakmens tukšgaitas apgriezienu skaits 1/min. | 90-150 |
| Zāģēšanas ātrums m/sek. | 1,2-2 |
| Svars apm. kg | 13 |
| Piedziņa | |
| Motors V | 230 – 240 |
| Iļeejas jauda P1 W | 180 |
| Izejas jauda P2 W | 80 |
| Motora apgriezienu skaits 1/min | 1950-3250 |
| Darba režīms | S1 |
| Nominālā strāva A | 0,95 |

Paturētas tiesības veikt tehniskas izmaiņas!

7. Montāža

Mount akmens un rīku atpūtu un pakārt ūdens tvertnei, kā parādīts 1. attēlā uz mašīnas.

Uzstādīšana un regulēšana

Lūdzam ievērot, lai šī slīpmašīna būtu uzstādīta taisni un stabili uz cietas pamatnes, un ar pietiekamu apgaismojumu.

Ierīcei nav priekšpusē vai mugurpusē. Var slīpēt pēc izvēles griešanās virzienā vai pretēji griešanās virzienam.

8. Darba norādījumi

Slīpēšanas virziens (1. att., 2. att.)

Tas, vai vēlaties strādāt slīpēšanas virzienā vai pretēji slīpēšanas virzienam, ir būtiski atkarīgs no jūsu prasībām. Ja vēlaties ātri noņemt lielu tērauda kārtu (piem., ļoti vecam sarūsējušam instrumentam) vai vēlaties noslīpēt rupju instrumentu, piem., cirvjus, labāk strādāiet pretēji slīpēšanas virzienam. Ja vēlaties precīzāk un smalkāk slīpēt, mēs iesakām strādāt slīpēšanas virzienā. Tas attiecas, piem., uz griežamiem instrumentiem un nažiem. Lūdzam ievērot, ka slīpēšana griešanās virzienā noris lēnāk.

Pirms katras operācijas pārbaudiet, vai slīpakmens ir gluds, nolaižot uz akmens universālo balstu un pagriežot akmeni vienreiz ar roku par 360°. Ja nepieciešams, apvirpojiet nelīdzeno materiālu, izmantojot apvirpošanas palīgierīci 250.

Piegādes stāvoklī TiGer ir gluds.

Ūdens tvertne (3. att., 4. att.)

Uzpildiet ūdens tvertni ar ūdeni līdz atzīmei. Slīpakmens piesūcas pilns ar ūdeni, pēc vajadzības papildiniet ūdeni. Neslīpējiet bez ūdens.

Pēc slīpēšanas nolaidiet ūdens tvertni, lai slīpakmens ilgāku laiku neatrodas ūdenī.

Regulāri iztukšojiet ūdens tvertni, jo citādi tajā uzkrājas un sablīvējas tērauda un apvirpotā akmens daļiņas. Profesionāls padoms: ūdenī ievietots magnēts novērš šādus nosēdumus.

Apgriezienu skaita regulators (5. att.)

Izmantojot apgriezienu skaita regulatoru, ir iespējams laideni regulēt slīpakmens un ādas ripas apgriezienu skaitu. Pareizais apgriezienu skaits ir atkarīgs no nepieciešamā rezultāta.

Slīpēšanai ir piemērots drīzāk apgriezienu skaits apakšējā diapazonā. Slīpripas asināšanai ar ādas ripu – lielāks apgriezienu skaits.

Šķakstu risks liela apgriezienu skaita gadījumā.

Darbiem pie ādas ripas ar lielu apgriezienu skaitu, nolaidiet ūdens tvertni.

Lai saglabātu vienmērīgu slīpēšanas ātrumu slīpakmenim, kuram samazinās diametrs, ātrumu var laideni pielāgot ar apgriezienu skaita regulatoru.

| Slīpakmens \varnothing mm (collas) | Slīpakmens apgriezienu skaits min-1 |
|--------------------------------------|-------------------------------------|
| 250 (10") | 90-100 |
| 230 (9") | 100-110 |
| 200 (8") | 110-125 |
| 180 (7") | 125-150 |

Leņķa šablons (5. att.)

Izmēriet slīpēšanas fazītes leņķi, salīdzinot griežmalu ar ierobiem. Tagad iestatiet ierīci tādā veidā noteikto leņķi, izmainot universālā balsta augstumu.

Turklāt rīkojieties šādi:

Vispirms iespīlējiet instrumentu palīgierīcē un uzlieciet to uz universālā balsta.

Tagad noturiet leņķa šablonu ar vajadzīgo leņķi pie instrumenta smailes. Tagad izmainiet universālā balsta augstumu tādā veidā, lai leņķa šablona priekšējais gals taisni piedurtos pie slīpakmens. Uzmaniet, lai leņķa šablons vienmēr sakristu ar instrumenta smaili. Piezīme: uz leņķa šablona norādītās vērtības ir tikai orientējošas vērtības. Jūs tās, protams, varat mainīt atbilstoši savām prasībām.

Slīpēšana (6. att.)

Profesionāls padoms: Jaunajiem instrumentiem vēl ir redzamas ražošanas pēdas. Tās neizmērojami palielina šo instrumentu darbmūžu, ja jūs pirms pirmās lietošanas reizes tās noslīpējat griežmalas abās pusēs. Vienkārši brīvrokas režīmā jūs noslīpējat mugurpusi pie akmens vertikāles, priekšpusi – šādā veidā. Pēc leņķa iestatīšanas uzlieciet palīgierīcē uzstādīto instrumentu uz universālā balsta, ieslēdziet motoru un sāciet slīpēt. Šim nolūkam vienmērīgi piespiediet instrumentu tuvu pie griežmalas uz akmens un pārvietojiet šķērsām pa akmeni. Uzmaniet, lai vienmēr vismaz griežmalas puse platuma atrastos kontaktā ar akmeni, lai nepieļautu akmens bojājumus. Lai iegūtu vēl smalkākus slīpēšanas rezultātus, sagatavojiet akmeni ar akmens sagatavošanas līdzekli.

Tādējādi jūs palielināsiet grauda izmēru no 250 līdz aptuveni 1000. Akmens sagatavošanas līdzekli (SP) var iegādāties kā piederumu tuvākajā "scheppach" tirdzniecības uzņēmumā.

Nolīdzināšana (7. att.)

Nekad nenolīdziniet pretēji slīpēšanas virzienam! Citādi instruments iegriezīsies ādā!

Piesūciniet ādas ripu ar plānu mašīnas eļļas kārtu. Visbeidzot uzklājiet nolīdzināšanas pastu uz ādas ripas. Tagad ieslēdziet ierīci un sadaliet slīpēšanas pastu, spiežot noslīpēto instrumentu ar riņķveida kustībām pie ripas.

Šie sagatavošanas darbi ir pietiekami pieciem līdz desmit instrumentiem. Pēc tam sāciet ar jaunu mašīnas eļļas kārtu, kam seko jauna nolīdzināšanas pasta. Šis pasākums palielina ādas darbmūžu, kā arī instrumentu kvalitāti.

Profesionāls padoms: Nolīdzināšanai jūs varat strādāt brīvrokas režīmā, precīzāku rezultātu jūs iegūsiet, ja atstāsiet instrumentu palīgierīcē tādā veidā, kā jūs to slīpējāt.

9. Pieslēgšana elektrotīklam

Instalētais elektromotors ir pieslēgts darbam gata-vā veidā. Pieslēgums atbilst attiecīgajiem VDE un DIN noteikumiem. Klienta elektrotīkla pieslēgumam un izmantotajam pagarinātājam jāatbilst šiem noteikumiem.

Bojāts elektropieslēguma vads

Elektropieslēguma vadiem bieži rodas izolācijas bojājumi.

To iemesli ir:

- saspīestas vietas, ja pieslēguma vadi stiepjas caur logu vai durvju ailu.
- pārlocījuma vietas pieslēguma vada nepareizas nostiprināšanas vai izvietošanas dēļ.
- griezuma vietas pieslēguma vada pārbraukšanas dēļ.
- izolācijas bojājumi, izraužot no sienas kontaktligzdas.
- plaisas izolācijas novecošanās dēļ. Šādus bojātus elektropieslēguma vadus nedrīkst izmantot, un izolācijas bojājumu dēļ tie ir bīstami dzīvībai.

Regulāri pārbaudiet pieslēguma vadus, vai tiem nav bojājumu. Ievērojiet, lai pārbaudes laikā pieslēguma vads nebūtu pievienots elektrotīklam.

Elektropieslēguma vadiem jāatbilst attiecīgajiem VDE un DIN noteikumiem. Izmantojiet tikai pieslēguma vadus ar marķējumu H05VV-F.

Tipa marķējuma uzdruka uz pieslēguma vada ir obligāta.

Maiņstrāvas motors

- Tīkla spriegumam, kas norādīts 220+240 V/50 Hz
- Pagarinātājiem līdz 25 m garumam jābūt 1,5 mm² minimālajam šķērsgriezumam, garākiem par 25 m – 2,5 mm² minimālajam šķērsgriezumam.
- Tīkla pieslēgumam jābūt aizsargātam 16 A drošinātāju

Elektroiekārtas pieslēgumus un labošanas darbus drīkst veikt tikai kvalificēts elektriķis.

Jautājumu gadījumā norādiet šādus datus:

- Motora ražotājs; motora tips
- motora strāvas veids
- ierīces datu plāksnītē norādītie dati
- slēdža datu plāksnītē norādītie dati.

Nosūtīt motoru atpakaļ, vienmēr jānosūta nokomplektēts piedziņas mezgls ar slēdzi.

10. Tīrīšana un apkope

⚠ Brīdinājums! Pirms regulēšanas, apkopes vai servisa darbiem izslēdziet ierīci un atvienojiet tīkla kontaktspraudni!

Tīrīšana

Nodrošiniet, lai visi drošības mehānismi, ventilācijas spraugas un motora korpusi, cik vien iespējams, būtu brīvi no netīrumiem un putekļiem. Noslaukiet ierīci ar tīru drānu vai nopūtiet to ar zema spiediena saspīesto gaisu.

Mēs iesakām nekavējoties tīrīt ierīci pēc katras lietošanas reizes.

Apkope

Ierīces iekšpusē neatrodas daļas, kam būtu nepieciešama apkope.

Informācija par apkalpošanu

Nemiet vērā, ka šajā izstrādājumā ir daļas, kas nodilst atbilstoši vai dabiskas izmantošanas gaitā, respektīvi, ir detaļas, kas nepieciešamas kā patēriņa materiāli.

Dilstošās detaļas*: oglek sukās, ķīļsiksna, slīpēšanas mediju, skuveklī, leņķi

* Nav noteikti jābūt piegādes komplektā!

11. Glabāšana un transportēšana

Uzglabājiet ierīces un piederumus tumšā un sausā, bērniem nepieejamā vietā, kur temperatūra ir augstāka par nulli. Ideāla glabāšanas temperatūra ir 5-30°C robežās. Glabājiet elektroinstrumentu oriģinālajā iepakojumā. Uzglabājiet slīpakmeni vēsā, sausā un tumšā vietā.

⚠ Ievērojiet! Ierīcei transportēšanas laikā noteikti jābūt nodrošinātai pret nokrišanu vai apgāšanos. Ierīci drīkst pacelt un transportēt tikai aiz tās rāmja.

12. Likvidācija un atkārtota izmantošana

Ierīce atrodas iepakojumā, lai izvairītos no bojājumiem transportēšanas laikā. Iepakojums ir izejmateriāls, un to var izmantot atkārtoti vai nodot izejvielu aprītē.

Ierīce un tās piederumi ir no dažādiem materiāliem, piemēram, metāla un plastmasas. Bojātās detaļas jānodod īpašo atkritumu pārstrādei. Jautājiet specializētā veikalā vai pašvaldībā!

Nolietotās iekārtas nedrīkst izmest mājāsaimniecības atkritumos!



Šis simbols norāda uz to, ka šo ražojumu saskaņā ar Direktīvu par elektrisko un elektronisko iekārtu atkritumiem (2012/19/ES) un vietējiem likumiem, nedrīkst utilizēt kopā ar mājāsaimniecības atkritumiem. Šis ražojums jānodod šim nolūkam paredzētajā savākšanas vietā. To var izdarīt, piem., atdodot to atpakaļ tirdzniecības vietā, kad pērk līdzīgu ražojumu, vai nododot pilnvarotā savākšanas vietā, kas atbildīga par elektrisko un elektronisko iekārtu atkritumu otrreizējo pārstrādi. Nelietpratīga rīkošanās ar nolietotām iekārtām sakarā ar potenciāli bīstamām vielām, kuras bieži vien satur elektrisko un elektronisko iekārtu atkritumi, var negatīvi ietekmēt apkārtējo vidi un cilvēku veselību. Lietpratīgi utilizējot šo ražojumu, jūs veicināt dabas resursu efektīvu lietošanu. Informāciju par nolietoto iekārtu savākšanas vietām jūs saņemsiet savā pašvaldībā, atkritumu utilizācijas sabiedriskajā organizācijā, pilnvarotajā iestādē, kas atbildīga par elektrisko un elektronisko iekārtu atkritumu utilizāciju vai tuvākajā atkritumu izvešanas uzņēmumā.

13. Traucējumu novēršana

| Problēma | Iespējamais cēlonis | Novēršana |
|---|--|---|
| Motors nedarbojas. | Bojāts motors, kabelis vai kontaktspraudnis, sadeguši drošinātāji. | Uzticiet speciālistam pārbaudīt ierīci. Nekad nelabojiet motoru patstāvīgi. Ievērojiet drošības noteikumus! Pārbaudiet drošinātājus un, ja nepieciešams, nomainiet tos. |
| Motors iedarbinās lēni un nerasniedz darba apgriezību skaitu. | Spriegums pārāk zems, bojāti tinumi, sadedzis kondensators. | Uzticiet energoapgādes uzņēmumam pārbaudīt spriegumu. Uzticiet speciālistam pārbaudīt motoru. Uzticiet speciālistam nomainīt kondensatoru. |
| Motors ir pārāk skaļš. | Bojāti tinumi, bojāts motors. | Uzticiet speciālistam pārbaudīt motoru. |
| Motors nerasniedz pilnu jaudu. | Pārslogotas strāvas ķēdes tīklā (lampas, citi motori utt.) | Neizmantojiet citas ierīces vai motorus tajā pašā strāvas ķēdē. |
| Motors viegli pārkarst. | Motora pārslodze, motora nepietiekama dzesēšana. | Nepieļaujiet motora pārslodzi slīpēšanas laikā un notīriet putekļus no motora, lai nodrošinātu motora optimālu dzesēšanu. |

14. Speciālie piederumi

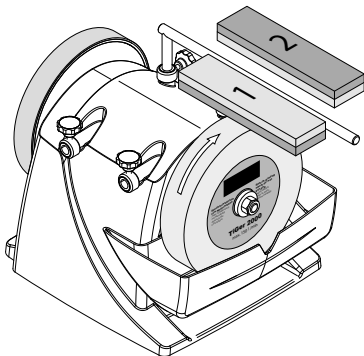

Akmens sagatavošanas līdzeklis, pasūt. Nr. 8949 0707
 Mainiet TiGer grauda izmēru sekunžu laikā – no 250 uz 1000 un atpakaļ!

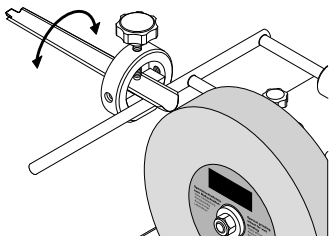

Palīgierīce pusapaljiem kaltiem un dobkaltiem (ar 100) 55, pasūt. Nr. 89490706
 Nodrošiniet pirkstveida instrumentu ar nezināmu asumu!

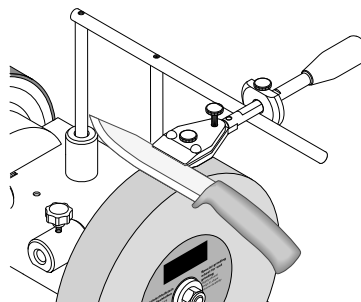

Palīgierīce maziem nažiem 60, pasūt. Nr. 8949 0708
 Palīgierīce lieliem nažiem 120, pasūt. Nr. 8949 0709

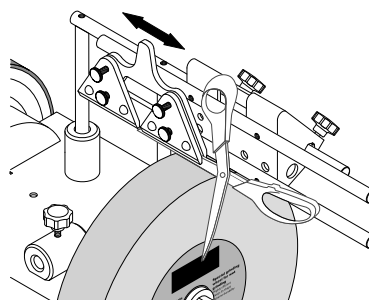

Palīgierīce šķērēm (ar 100) 160, pasūt. Nr. 8949 0710
 Papīra, auduma vai dzīvzogu šķēru asināšana

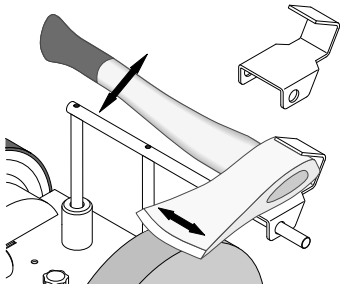

Palīgierīce cirvjiem 40, pasūt. Nr. 8949 0712
Malkas skaldīšana pilnīgi bez lielām ierīcēm

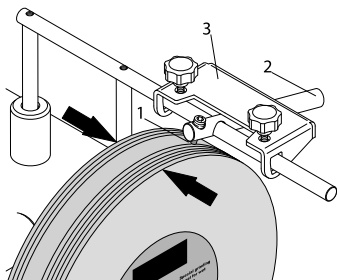

Apvirpošanas palīgierīce, pasūt. Nr. 8949 0713
Dažu sekunžu laikā apvirpota, un jūs varat uzreiz pu-
lēt matētu metālu!
Rezerves griezējmaļa, pasūt. Nr. 8949 0714

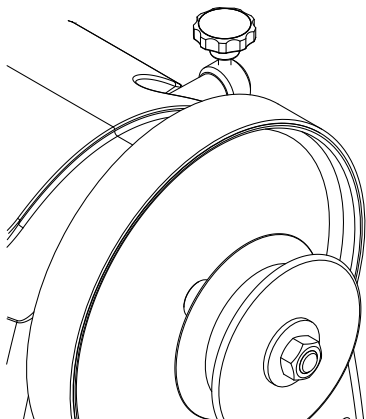

Ādas nolīdzināšanas disks, profilēts 100,
pasūt. Nr. 8949 0705

Pirkstveida instrumenta iekšpusei.

Vysvetlenie symbolov na prístroji

| | |
|--|---|
| | <p>Pred uvedením do prevádzky si prečítajte návod na obsluhu a bezpečnostné upozornenia a dodržiavajte ich!</p> |
| | <p>Noste ochranu sluchu!</p> |
| | <p>Pri tvorbe prachu noste ochranu dýchania!</p> |
| | <p>Noste ochranné okuliare!</p> |
| | <p>Nebezpečenstvo poranenia v dôsledku otáčajúceho sa nástroja! Ruky držte v dostatočnej vzdialenosti.</p> |
| | <p>Udržiavajte tretie osoby mimo nebezpečnej oblasti</p> |
| | <p>Varovanie! Prístroj pred inštaláciou, čistením, prestavbou, údržbou, skladovaním a prepravou vypnite a odpojte od elektrickej siete.</p> |

| Obsah: | Strana: |
|-----------------------------------|----------------|
| 1. Úvod | 92 |
| 2. Varnostni napotki..... | 92 |
| 3. Správne použitie..... | 92 |
| 4. Bezpečnostné pokyny | 93 |
| 5. Zvyškové riziká | 94 |
| 6. Technické údaje..... | 94 |
| 7. Montáž..... | 94 |
| 8. Pracovné pokyny | 95 |
| 9. Elektrické zapojenie | 96 |
| 10. Čistenie a údržba | 96 |
| 11. Skladovanie a preprava..... | 96 |
| 12. Likvidácia a recyklácia | 96 |
| 13. Odstraňovanie porúch..... | 97 |
| 14. Špeciálne príslušenstvo | 98 |

1. Úvod

Výrobca: scheppach

Fabrikation von Holzbearbeitungsmaschinen GmbH
Günzburger Straße 69
D-89335 Ichenhausen

Vážený zákazník,

prajeme vám príjemnú a úspešnú prácu s vašou novou kotúčovou brúskou na mokré brúsenie značky scheppach.

POZNÁMKA,

V súlade s platnými predpismi o zodpovednosti za výrobok neručí výrobca tohto zariadenia za škody spôsobené týmto zariadením alebo škody spôsobené v súvislosti s jeho použitím v prípade:

- nesprávnej manipulácie,
- nedodržania pokynov na použitie,
- opráv vykonaných treťou stranou, neoprávnenými osobami,
- montáže a použitia neoriginálnych náhradných dielov,
- nesprávneho použitia,
- porúch elektrického systému vzniknutých nedodržaním elektrickej špecifikácie a predpisov VDE 0100, DIN 57113/VDE 0113.

Odporúčanie:

Pred zostavením a používaním tohto zariadenia si prečítajte celý text prevádzkových pokynov.

Tieto prevádzkové pokyny sú určené na to, aby uľahčili oboznámenie sa s týmto zariadením a majú pomôcť využiť všetky jeho funkčné možnosti.

Tieto prevádzkové pokyny obsahujú dôležité poznámky týkajúce sa bezpečného, správneho a úsporného použitia tohto stroja a tiež pokyny ako zabrániť nebezpečenstvám, ako znížiť náklady na opravy, ako skrátiť prestoje, ako zvýšiť spoľahlivosť a ako predĺžiť životnosť.

Okrem tu uvedených bezpečnostných predpisov musíte vždy dodržiavať platné predpisy týkajúce sa prevádzky tohto stroja vo vašej krajine.

Vložte tieto prevádzkové pokyny do priehľadného plastového obalu, aby ste ich chránili pred nečistotami a vlhkosťou a uložte ich v blízkosti stroja. Tieto pokyny si pred začatím práce musí prečítať každý pracovník obsluhy. S týmto strojom smú pracovať iba osoby, ktoré boli preškolené v jeho obsluhu a ktoré boli informované o súvisiacich rizikách a nebezpečenstvách. Je stanovený minimálny vek obsluhy.

Okrem bezpečnostných poznámok uvedených v týchto pokynoch na obsluhu a okrem špeciálnych predpisov platných vo vašej krajine sa musia pri obsluhu drevoobrábacích strojov dodržiavať základné technické predpisy.

Nepreberáme ručenie za žiadne nehody alebo škody, ktoré vznikli nedodržaním tohto návodu a bezpečnostných upozornení.

2. Varnostni napotki

- Otvorte obal a opatrne vyberte prístroj.
- Odstráňte baliaci materiál, ako aj obalové a prepravné poistky (ak sú použité).
- Skontrolujte, či je rozsah dodávky kompletný.
- Prístroj a diely príslušenstva skontrolujte ohľadom poškodení spôsobených prepravou.
- Obal podľa možnosti uschovajte až do uplynutia záručnej doby.

POZOR!

Prístroj a obalové materiály nie sú hračkami pre deti! Deti sa nesmú hrať s plastovými vreckami, fóliami a malými dielmi! Existuje nebezpečenstvo prehltnutia a zadusenía!

3. Správne použitie

- Brúška je určená výhradne na brúsenie ocele pomocou dodaných pracovných nástrojov (bez spekaných karbidov).
- Stroj spĺňa požiadavky aktuálne platnej smernice EÚ pre strojové zariadenia.
- Tento stroj je určený na jednozmenovú prevádzku, prevádzkový faktor S1/100%.
- Dodržiavajte všetky bezpečnostné pokyny a varovania nachádzajúce sa na zariadení.
- Zaisťte, aby boli všetky bezpečnostné pokyny a výstrahy nachádzajúce sa na stroji stále v čitateľnom stave.
- Používajte tento stroj iba v prípade, ak je v bezpečnom stave. Venujte pozornosť určenému použitiu, bezpečnosti, rizikám a dodržujte pokyny na obsluhu tohto stroja! Okamžite opravte (alebo nechajte opraviť) poruchy, ktoré môžu mať vplyv na bezpečnosť.
- Vždy sa musia dodržiavať pokyny týkajúce sa bezpečnosti, pracovných postupov a údržby a tiež rozmery uvedené v technických údajoch.
- Vždy sa musia dodržiavať platné predpisy týkajúce sa prevencie nehôd a tiež všetky ostatné predpisy týkajúce sa bezpečnosti.
- Stroj smú používať, udržiavať alebo opravovať iba zaškolené osoby, ktoré sú s ním oboznámené a ktoré boli informované o súvisiacich rizikách. Neoprávnené úpravy stroja rušia zodpovednosť výrobcu za škody vyplývajúce z vykonania týchto úprav.
- Stroj sa môže používať iba s pôvodným príslušenstvom a originálnymi pracovnými nástrojmi od výrobcu.
- Akékoľvek iné použitie je považované za nesprávne použitie. Výrobca vylučuje zodpovednosť za následné škody, toto riziko nesie výhradne užívateľ.

Prosím berte ohľad na skutočnosť, že naše prístroje neboli svojim určením konštruované na profesionálne, remeselnícke ani priemyselné použitie. Nepreberáme žiadne záručné ručenie, ak sa prístroj bude používať v profesionálnych, remeselníckych alebo priemyselných prevádzkach ako aj na činnosti rovnocenné s takýmto použitím.

4. Bezpečnostné pokyny

VÝSTRAHA! Prečítajte si všetky bezpečnostné upozornenia, pokyny, ilustrácie a technické údaje, ktorými je opatrené toto elektrické náradie. Zanedbania pri dodržiavaní nasledujúcich pokynov môžu spôsobiť zásah elektrickým prúdom, požiar a/alebo ťažké poranenia.

Všetky bezpečnostné upozornenia a pokyny uschovajte pre prípad neskoršieho použitia.

Pojem „elektrické náradie“ použitý v bezpečnostných pokynoch sa vzťahuje na elektrické náradie napájané zo siete (so sieťovým káblom) alebo na elektrické náradie poháňané z akumulátora (bez sieťového kábla).

1 Bezpečnosť na pracovisku

- Pracovný priestor udržiavajte čistý a dobre osvetlený.** Neporiadok a neosvetlené pracovné priestory môžu viesť k úrazom.
- S elektrickým náradím nepracujte v prostredí ohrozenom výbuchom, v ktorom sa nachádzajú horľavé kvapaliny, plyny alebo prach.** Elektrické prístroje vytvárajú iskry, ktoré môžu zapáliť prach alebo výpary.
- Deti a iné osoby držte v dostatočnej vzdialenosti od elektrického prístroja počas jeho používania.** Pri nepozornosti môžete stratiť kontrolu nad elektrickým náradím.

2 Elektrická bezpečnosť

- Pripojovacia zástrčka elektrického prístroja musí pasovať do zásuvky. Zástrčka sa nesmie nijako upravovať. Nepoužívajte adaptérové zástrčky spolu s uzemnenými elektrickými prístrojmi.** Neupravené zástrčky a vhodné zásuvky znižujú riziko zásahu elektrickým prúdom.
- Vyhýbajte sa telesnému kontaktu s uzemnenými plochami, ako napríklad rúry, vykurovacie zariadenia, sporáky a chladničky.** Keď je vaše telo uzemnené, hrozí zvýšené riziko zásahu elektrickým prúdom.
- Chráňte vaše elektrické náradie pred dažďom alebo vlhkosťou.** Vniknutie vody do elektrického prístroja zvyšuje riziko zásahu elektrickým prúdom.
- Nepoužívajte pripájacie vedenie na nosenie či zavesenie elektrického náradia, ani na vytiahnutie zástrčky zo zásuvky. Chráňte pripájacie vedenie pred vysokými teplotami, olejom, ostrými hranami alebo pohybujúcimi sa časťami.** Poškodené alebo zamotané pripájacie vedenia zvyšujú riziko zásahu elektrickým prúdom.
- Ak s elektrickým náradím pracujete vonku, používajte iba predĺžovacie vedenia, ktoré sú vhodné aj pre exteriér.** Používanie predĺžovacieho vedenia vhodného pre exteriér znižuje riziko zásahu elektrickým prúdom.
- Ak sa nedá vyhnúť prevádzke elektrického náradia vo vlhkom prostredí, používajte ochranný vypínač proti chybnému prúdu.** Používanie ochranného vypínača proti chybnému prúdu znižuje riziko zásahu elektrickým prúdom.

3 Bezpečnosť osôb

- Buďte pozorní, dávajte pozor na to, čo robíte, a s elektrickým náradím pracujte rozumne. Elektrické náradie nepoužívajte, ak ste unavení alebo ste pod vplyvom drog, alkoholu či liekov.** Chvilka nepozornosti pri používaní elektrického prístroja môže viesť k vážnym zraneniam.
- Noste osobné ochranné vybavenie a vždy používajte ochranné okuliare.** Nosenie ochranného vybavenia, ako napríklad protiprachová maska, protišmyková ochranná obuv, ochranná prilba alebo ochrana sluchu, v závislosti od druhu a použitia elektrického prístroja, znižuje riziko zranení.
- Zabráňte neúmyselnému uvedeniu do prevádzky. Pred zdvihnutím alebo nosením sa uistite, že je elektrické náradie vypnuté, predtým ako ho pripojíte k napájaniu prúdom a/alebo ku akumulátoru.** Ak máte pri prenášaní elektrického náradia prst na vypínači, alebo ak zapnutý elektrický prístroj pripojíte k napájaniu prúdom, môže dôjsť k úrazom.
- Pred zapnutím elektrického náradia odstráňte nastavovacie nástroje alebo skrutkovače.** Nástroj alebo kľúč, ktorý sa nachádza v otáčajúcej sa časti elektrického náradia, môže viesť k poraneniam.
- Vyhýbajte sa abnormálnemu držaniu tela. Zaujmite bezpečný postoj a vždy udržiavajte rovnováhu.** Vďaka tomu budete môcť elektrické náradie lepšie kontrolovať pri neočakávaných situáciách.
- Noste vhodný odev. Nenoste voľný odev ani šperky. Udržiavajte vlasy a odev mimo dosahu pohybujúcich sa dielov.** Voľný odev, šperky či dlhé vlasy môžu zachytiť pohybujúce sa časti.
- Ak je možné namontovať zariadenia na odsávanie a zachytávanie prachu, musia sa tieto pripojiť a správne používať.** Použitie zariadenia na odsávanie prachu znižuje riziká spôsobené prachom.
- Nenechajte sa ukolísať falošnou bezpečnosťou a dbajte na bezpečnostné pravidlá pre elektrické náradie, aj keď ste vďaka mnohonásobnému použitiu oboznámení s elektrickým náradím.** Lahkovážne konanie môže v okamihu viesť k ťažkým poraneniam.

4 Používanie elektrického prístroja a manipulácia s ním

- Elektrické náradie nepreťažujte. Pri práci používajte elektrické náradie určené na daný účel.** Je lepšie a bezpečnejšie pracovať s vhodným elektrickým náradím v udávanom rozsahu výkonu.
- Nepoužívajte elektrické náradie s chybným spínačom. Elektrické náradie, ktoré sa nedá zapnúť alebo vypnúť, je nebezpečné a musí sa opraviť.**

- c) **Skôr ako vykonáte nastavenia prístroja, vymeníte časti vloženého nástroja alebo elektrické náradia odložíte, vytiahnite zástrčku zo zásuvky a/alebo odoberte odnímateľný akumulátor.** Toto bezpečnostné opatrenie zabráni neúmyselnému spusteniu elektrického prístroja.
- d) **Nepoužívané elektrické náradie uchovávajte mimo dosahu detí. Elektrické náradie nedovoľte používať osobám, ktoré s ním nie sú oboznámené alebo si neprečítali tieto inštrukcie.** Elektrické prístroje sú nebezpečné, ak ich používajú neskúsené osoby.
- e) **O svoje elektrické náradie a príslušenstvo sa dôkladne starajte. Kontrolujte, či pohybujúce sa časti fungujú bezchybne a či sa nezasekávajú, či diely nie sú zlomené alebo poškodené tak, že to negatívne ovplyvňuje funkciu elektrického náradia. Pred použitím elektrického náradia dajte poškodené diely opraviť.** Príčinou mnohých úrazov je nesprávna údržba elektrických prístrojov.
- f) **Rezné nástroje udržiavajte ostré a čisté.** Starostlivo udržiavané rezné nástroje s ostrými reznými hranami sa menej zasekávajú a ľahšie sa vedú.
- g) **Používajte elektrické náradie, príslušenstvo a nasadzovací nástroj atď. podľa týchto pokynov. Zohľadnite pritom pracovné podmienky a vykonávanú činnosť.** Používanie elektrického náradia na iné ako predpísané používania môže viesť k nebezpečným situáciám.
- h) **Rukoväte a plochy rukoväti udržiavajte vždy suché, čisté a bez oleja a tuku.** Klzké rukoväte a plochy rukoväti neumožňujú bezpečnú obsluhu a kontrolu elektrického náradia v nepredvídateľných situáciách.

5 Servis

- a. **Vaše elektrické náradie nechajte opravovať len kvalifikovaným odborným personálom a len s originálnymi náhradnými dielmi.** Tým sa zabezpečí zachovanie bezpečnosti elektrického prístroja.

⚠ POZOR! Tento elektrický prístroj vytvára počas prevádzky elektromagnetické pole. Toto pole môže za určitých okolností ovplyvniť aktívne alebo pasívne implantáty. Na zníženie nebezpečenstva závažných alebo smrteľných poranení odporúčame osobám s implantátmi prekonzultovať situáciu so svojím lekárom a výrobcom implantátu ešte predtým, ako začnú obsluhovať stroj.

Bezpečnostné upozornenia pre brúsky

- **Nepoužívajte poškodené príslušenstvo.** Príslušenstvo, napr. brúsny kotúč, pred každým použitím prezrite, či na ňom nie sú trhliny. Po prehliadke a inštalácii príslušenstva sa vy a okolostojace osoby vzdialte od stroja a nechajte elektrické náradie jednu minútu bežať pri maximálnych otáčkach pri chode naprázdno. Poškodené príslušenstvo sa obvykle počas tejto testovacej doby rozpadne.

- **Menovité otáčky príslušenstva musia minimálne zodpovedať maximálnym otáčkam, ktoré sú uvedené na elektrickom prístroji.** Diely príslušenstva, ktoré bežia rýchlejšie ako menovité otáčky, sa môžu rozpadnúť.
- **Nikdy nebrúste na bočných stranách brúsneho kotúča.** Bočné brúsenie môže spôsobiť zlomenie brúsneho kameňa.

5. Zvyškové riziká

Tento stroj bol skonštruovaný podľa najnovších požiadaviek v oblasti techniky a v súlade s požiadavkami bezpečnostných predpisov. Bez ohľadu na to sa môžu počas práce vyskytnúť určité zvyškové riziká.

- Rotujúci brúsny kotúč môže spôsobiť zranenie prstov a rúk.
- Nebezpečenstvo úrazu elektrickým prúdom, ak sú použité nevhodné elektrické vodiče.
- Bez ohľadu na všetky prijaté bezpečnostné opatrenia môžu okrem toho existovať skryté zvyškové riziká.
- Zvyškové riziká sa môžu minimalizovať dôkladným dodržiavaním bezpečnostných pokynov a určeným použitím, a tiež dodržiavaním všetkých pokynov na obsluhu.

6. Technické údaje

| | |
|---|-------------|
| Rozmery D × Š × V (mm) | 380x290x390 |
| Držiak nástroja ø mm | 12 |
| Brúsny kotúč ø mm | 250 |
| Voľnobežné otáčky – brúsny kameň 1/min. | 90-150 |
| Rýchlosť m/s | 1,2-2 |
| Hmotnosť kg | 13 |
| Pohon | |
| Motor V | 230 – 240 |
| Príkion P1 W | 180 |
| Výkon P2 W | 80 |
| Otáčky motora 1/min. | 1950-3250 |
| Prevádzkový režim | S1 |
| Nominálna stráva A | 0,95 |

Technické zmeny vyhradené!

7. Montáž

Namontujte kameň a podporu nástroja a zaveste zásobník vody na stroj, ako je znázornené na obrázku 1.

Inštalácia a nastavenie

Zaistite, prosím, aby bol tento brúsny stroj inštalovaný na pevnom povrchu, v stabilnej polohe a s dostatočným osvetlením.

Stroj nemá žiadnu prednú a zadnú časť. Môžete brúsiť v smere alebo proti smeru otáčania.

8. Pracovné pokyny

Smer brúsenia (obr. 1, 2)

Tento bod závisí výhradne od vašich požiadaviek, či si prajete pracovať v smere alebo proti smeru brúsenia.

Ak chcete rýchlo odstrániť veľké množstvo ocele (napríklad z veľmi starého a hrdzavého náradia) alebo ak si prajete brúsiť hrubé nástroje, ako sú sekery, odporúčame vám pracovať proti smeru otáčania. Ak chcete vykonávať presnejšie brúsenie, odporúčame vám pracovať v smere otáčania kotúča. To sa vzťahuje napríklad na brúsenie rezbárskych nástrojov a nožov. Uvedomte si, prosím, že pri práci v smere otáčania je brúsny proces pomalší.

Pred začatím každej práce, prosím, skontrolujte, či je povrch brúsneho kotúča rovnomerný. Pri tomto úkone spustíte univerzálnu podperu na brúsny kotúč a ručne kotúč otočíte o 360°. Ak je to nutné, upravte nerovný materiál kotúča pomocou brúsneho prípravku s hrúbkou 250.

Pri dodaní je brúska TiGer vybavená kotúčmi s dokonalými povrchmi.

Zásobník na vodu (obr. 3, obr. 4)

Naplňte zásobník na vodu až po značku. Brúsny kotúč tak bude saturovaný vodou. Ak je to nutné, doplňte potrebné množstvo vody. Nebrúste bez vody.

Hneď ako bude brúsny proces ukončený, spustíte zásobník vody do spodnej polohy, aby ste zabránili dlhodobému kontaktu brúsneho kotúča s vodou.

Zásobník na vodu pravidelne vyprázdňujte. V opačnom prípade by v zásobníku dochádzalo k hromadeniu čiastočiek ocele a brúsneho kotúča.

Rada experta: Tomuto nežiaducemu javu môžete zabrániť umiestnením magnetu do vody:

Regulátor otáčok (obr. 5)

Pomocou regulátora otáčok je možné plynule regulovať otáčky brúsneho kameňa a koženého kotúča. Správne otáčky sa riadia podľa požadovaného výsledku. Pre brúsenie sú skôr vhodné otáčky v dolnom rozsahu. Pre obťahovanie pomocou koženého kotúča vyššie otáčky.

Nebezpečenstvo vystrekovania pri vysokých otáčkach.

Zásobník vody pre prácu na koženom kotúči pri vysokých otáčkach spustíte nadol.

Na zachovanie nemennej rýchlosti brúsenia pri zmenšujúcom sa priamere brúsneho kameňa je túto možnosť plynule prispôbiť pomocou regulátora otáčok.

| Ø brúsneho kameňa mm (inch) | Otáčky brúsneho kameňa min-1 |
|-----------------------------|------------------------------|
| 250 (10") | 90-100 |
| 230 (9") | 100-110 |
| 200 (8") | 110-125 |
| 180 (7") | 125-150 |

Meradlo uhlov (obr. 5)

Zmerajte uhol brúsnej fazety zarovnaním pracovnej hrany so zárezmi. Potom nastavte určený uhol na zariadení zmenou výšky univerzálnej podpery. Pri tomto úkone urobte nasledujúce kroky:

Najskôr upnite nástroj do zariadenia a položte zariadenie na univerzálnu podperu.

Potom držte meradlo uhlov s požadovaným uhlom na špičke nástroja. Teraz nastavte výšku univerzálnej podpery tak, aby bola predná časť meradla uhlov priamo v kontakte s brúsnym kotúčom. Uistite sa, prosím, či je meradlo uhlov vždy zarovnané so špičkou nástroja.

Poznámka: Hodnoty vyznačené na meradle uhlov sú iba orientačné. Tieto hodnoty môžete samozrejme meniť podľa vlastných požiadaviek.

Brúsenie (obr. 6)

Pretože že sa obťahovací brúsik otáča pomaly, je viditeľný bočný pohyb. To je normálne a nemá to žiadny negatívny vplyv na výsledok brúsenia.

Rada experta: Nové nástroje ešte vykazujú stopy výrobného procesu. Pred prvým použitím môžete výrazne predĺžiť životnosť vašich nástrojov, ak vykonáte brúsenie na oboch stranách ostria. Držte nástroj voľne v ruke a jednoducho obrúste zadnú stranu na zvislej ploche brúsneho kotúča a prednú stranu nabrúste nasledovne.

Po nastavení uhla vložte nástroj namontovaný v zariadení na univerzálnu podperu, zapnite motor a začnite brúsenie. Prítlačajte nástroj rovnomerne na brúsny kotúč v blízkosti jeho pracovnej hrany a pohybujte s ním naprieč cez brúsny kotúč. Uistite sa, prosím, či sa minimálne polovica šírky pracovnej hrany stále dostáva do kontaktu s brúsnym kotúčom, aby ste zabránili poškodeniu brúsneho kotúča.

Ak chcete dosiahnuť čo najlepšie výsledky, pripravte si kotúč pomocou brúsneho prípravku. Týmto spôsobom zvýšite zrnitosť z hodnoty 250 zhruba na 1 000. Tento brúsny prípravok môžete získať u autorizovaných predajcov scheppach.

Ryhovanou maticou pripojenou k univerzálnej podpere môže byť nastavená presná výška univerzálnej podpery.

Ostrenie (obr. 7)

Nikdy neostrite proti smeru brúsenia! V opačnom prípade dôjde k zárezu nástroja do kože!

Impregnujte kožený kotúč pomocou strojového oleja. Potom naneste na kožený kotúč brúsnu pastu. Zapnite brúsnu a pritlačením vhodného nástroja roznesť brúsnu pastu krúživými pohybmi po kotúči.

Táto príprava je dostatočná na ostrenie piatich až desiatich nástrojov. Potom začnite znovu s novou vrstvou strojného oleja a novou vrstvou brúsnej pas-ty. Tieto opatrenia predlžujú prevádzkovú životnosť kože a kvalitu vašich nástrojov.

Rada experta: Pri brúsení môžete nástroj držať aj voľne v ruke. Presnejší výsledok ale dosiahnete, ak bude nástroj v zariadení v polohe, v ktorej vykonáva- te jeho brúsenie.

Hviezdicovou skrutkou umiestnenou na zadnej stra- ne skrine stroja (pozri obrázok 2), môžete nastaviť prítlak na trecie koleso. To je nevyhnutné, keď sa pri obťahovaní obťahovací kotúč zastaví.

9. Elektrické zapojenie

Nainštalovaný elektromotor je pripojený a priprave- ný na prevádzku. Pripojenie zodpovedá príslušným ustanoveniam VDE a DIN.

Sieťová prípojka na strane zákazníka, ako aj predl- žovacie vedenie musia zodpovedať týmto predpisom.

Poškodené elektrické prípojné vedenie

Často izolácie škody vyskytujú na elektrických prípo- jok.

Možné príčiny sú nasledovné:

- Miesta kontaktu, ak prechádzajú elektrické vodiče cez okná alebo dvere. .
- Zauzlenie v dôsledku nesprávneho upevnenia ale- bo vedenia elektrického vodiča.
- Rezy spôsobené prejením cez elektrický vodič.
- Poškodenie izolácie spôsobené ťahaním za napá- jací kábel pri odpájaní zástrčky od sieťovej zásuv- ky.
- Praskliny spôsobené starnutím izolácie. Takto po- škodené elektrické vodiče sa nesmú používať a z dôvodu poškodenia izolácie sú veľmi nebezpečné a ohrozujú život obsluhy!

Pravidelne kontrolujte elektrické vodiče, či nie sú po- škodené. Počas kontroly sa, prosím, vždy uistite, či sú elektrické vodiče odpojené od zdroja napájania. Za- pojenie elektrických vodičov musí spĺňať požiadavky platných predpisov a noriem VDE a DIN a požiadavky predpisov miestneho dodávateľa energie. Používajte iba elektrické vodiče s označením H07RN. Vyžaduje sa označenie napájacieho kábla so špecifikáciou jeho typu.

Striedavý prúd Motor

- Napájacie napätie musí mať parametre 220 – 240 V/50 Hz.
- Predlžovacie káble s dĺžkou do 25 m musia mať minimálny prierez vodičov 1,5 mm², a káble s dĺž- kou väčšou než 25 m musia mať minimálny prierez vodičov 2,5 mm².
- Pripojenie k elektrickej sieti je chránené poistkou s prúdovou hodnotou maximálne 16 A.

Zapojenie a opravy elektrického zariadenia môžu vykonávať iba kvalifikovaní elektrikári.

Ak máte ďalšie otázky, špecifikujte, prosím, nasledu- júce:

- Výrobca a typ motora
- Typ napájania motora
- Údaje z výrobného štítku stroja
- Údaje týkajúce sa elektrického ovládania

Ak zasielate motor späť, zašlite vždy celú hnaciu jed- notku s elektrickým ovládaním.

10. Čistenie a údržba

⚠ Varovanie! Pred nastavovacími, údržbovými a servisnými prácami stroj vypnite a vytriahnite sieťovú zástrčku!

Čistenie

Udržiavajte všetky bezpečnostné zariadenia, vetra- cie štrbiny a teleso motora čo možno najviac čisté a bez prachu. Umyte prístroj čistou handrou alebo vy- fúkajte stlačeným vzduchom s nízkym tlakom. Odporúčame vyčistiť prístroj hneď po každom pou- žití.

Údržba

Vnútri prístroja sa nenachádzajú žiadne ďalšie diely, na ktorých by sa mala vykonávať údržba.

Servisné informácie

Je potrebné dbať na to, že v prípade tohto výrobku podliehajú nasledujúce diely bežnému pracov- nému alebo prirodzenému opotrebeniu, resp. sú nasledujú- ce diely považované za spotrebný materiál. Diely podliehajúce opotrebeniu*: brusivo, uhlíkové kefy, disk honovanie, rohové guides, klinový remeň

* nie je bezpodmienečne obsiahnuté v objeme do- dávky!

11. Skladovanie a preprava

Uschovajte prístroje a príslušenstvo mimo dosah detí na tmavom a suchom mieste nad bodom zamrznutia. Ideálna teplota skladovania je medzi 5 a 30 °C. Elek- trický prístroj skladujte v originálnom obale. Uscho- vajte brúsny kameň na chladnom, suchom a tmavom mieste.

⚠ Pozor! Prístroj musí byť počas prepravy bezpod- mienečne zaistený proti pádu a preklopeniu.

Stroj sa smie zdvíhať a prepravovať iba za rám.

12. Likvidácia a recyklácia

Prístroj sa nachádza v obale za účelom zabránenia poškodeniu pri transporte. Tento obal je vyrobený zo suroviny a tým pádom je ho možné znovu použiť alebo sa môže dať do zberu na recykláciu surovín. Prístroj a jeho príslušenstvo sa skladajú z rôznych materiálov, ako sú napr. Kovy a plasty. Poškodené súčiastky odovzdajte na vhodnú likvidáciu špeciálne- ho odpadu. Informujte sa v odbornej predajni alebo na miestnych úradoch!

Staré zariadenia nevyhadzujte do domového odpadu!



Tento symbol upozorňuje na to, že tento výrobok sa musí zlikvidovať podľa smernice o odpade z elektrických a elektronických zariadení (2012/19/EÚ) a nesmie sa zlikvidovať s domovým odpadom. Tento výrobok sa musí odovzdať na to určenému zbernému stredisku. K tomu môže dôjsť napríklad vrátením pri nákupe podobného výrobku alebo odovzdaním autorizovanému zbernému stredisku na recykláciu odpadu z elektrických a elektronických zariadení.

Neodborné zaobchádzanie so starými zariadeniami môže mať v dôsledku potenciálne nebezpečných látok, ktoré obsahuje odpad z elektrických a elektronických zariadení, negatívny vplyv na životné prostredie a zdravie osôb. Odbornou likvidáciou tohto výrobku navyše prispievate k efektívnemu využívaniu prírodných zdrojov. Informácie o zberných strediskách pre staré zariadenia získate od vašej miestnej správy, verejnoprávnej inštitúcie zaoberajúcej sa likvidáciou odpadu, autorizovaného úradu pre likvidáciu odpadu z elektrických a elektronických zariadení alebo od vášho odvozu odpadkov.

13. Odstraňovanie porúch

| Problém | Možná príčina | Náprava |
|--|--|--|
| Motor nebeží. | Motor, kábel alebo zásuvka sú chybné, poistky spálené. | Nechajte opraviť stroj odborníkom. Nikdy neopravujte motor sami. Pozor! Skontrolujte poistky a v prípade potreby ich vymeňte. |
| Motor beží pomaly a nedosahuje prevádzkové otáčky. | Napätie je príliš nízke, vinutia poškodené, kondenzátor spálený. | Nechajte skontrolovať napätie poskytovateľom dodávok energie. Nechajte motor skontrolovať odborníkom. Kondenzátor nechajte vymeniť odborníkom. |
| Motor je príliš hlučný. | Poškodené vinutia, chybný motor. | Nechajte motor skontrolovať odborníkom. |
| Motor nedosahuje plný výkon. | Prúdové obvody v sieti preťažené (kontrolky, iné motory atď.). | Nepoužívajte žiadne iné prístroje ani motory na rovnakom prúdovom obvode. |
| Motor sa ľahko prehrieva. | Preťaženie motora, nedostatočné chladenie motora. | Zabráňte preťaženiu motora počas brúsenia a odstráňte prach z motora, aby ste zaručili optimálne chladenie motora. |

14. Špeciálne príslušenstvo

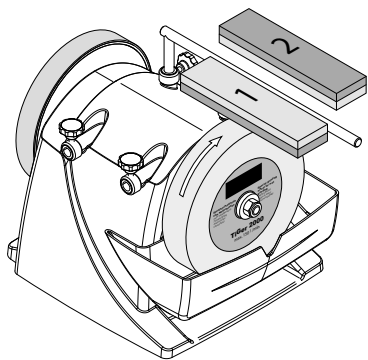

Brúsny prípravok, kat. č. 8949 0707
Zmeňte zrnitosť vašej brúsky TiGer za niekoľko sekúnd z hodnoty 250 na hodnotu 1000 a naopak!

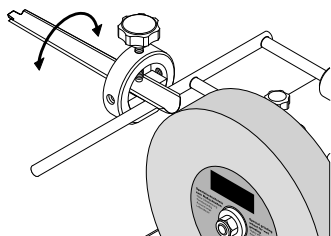

Prípravok pre rúrky a duté profily (100) 55, kat. č. 8949 0706
Môžete sa vybaviť nástrojmi s výnimočnou ostrosťou!

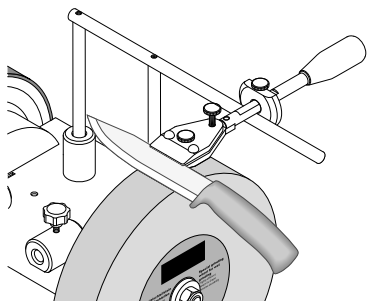

Prípravok pre malé nože 60, kat. č. 8949 0708
Prípravok pre veľké nože 120, kat. č. 8949 0709
To je spôsob, vďaka ktorému je práca v kuchyni zábavou!

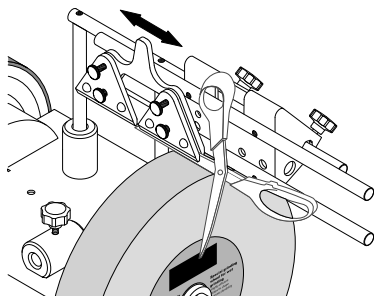

Prípravok pre nožnice (100) 160, kat. č. 8949 0710
Teraz môžete jednoducho ostríť všetky druhy nožníc – či už ide o nožnice na papier, textil alebo záhradnícke nožnice!

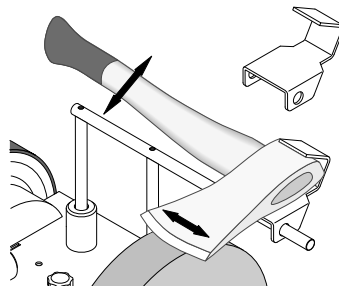

Prípravok pre sekery 40, kat. č. 8949 0712
Sekajú palivové drevo tak rýchlo, ako nikdy predtým – nie je nutné použitie veľkých strojov.

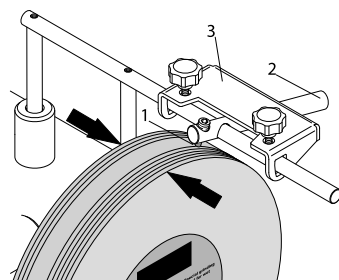

Brúsny prípravok, kat. č. 8949 0713
Úprava vykonaná za niekoľko sekúnd a môžete tiež leštiť neleštené kovy!
Náhradné kotúče, kat. č. 8949 0714
Pre prípad potreby.

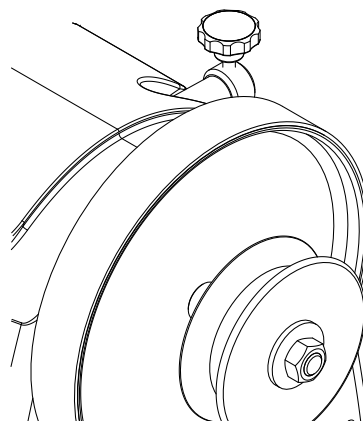

Kožený honovací kotúč, profilový, kat. č. 8949 0705
Pre vnútornú časť rúrkových nástrojov.

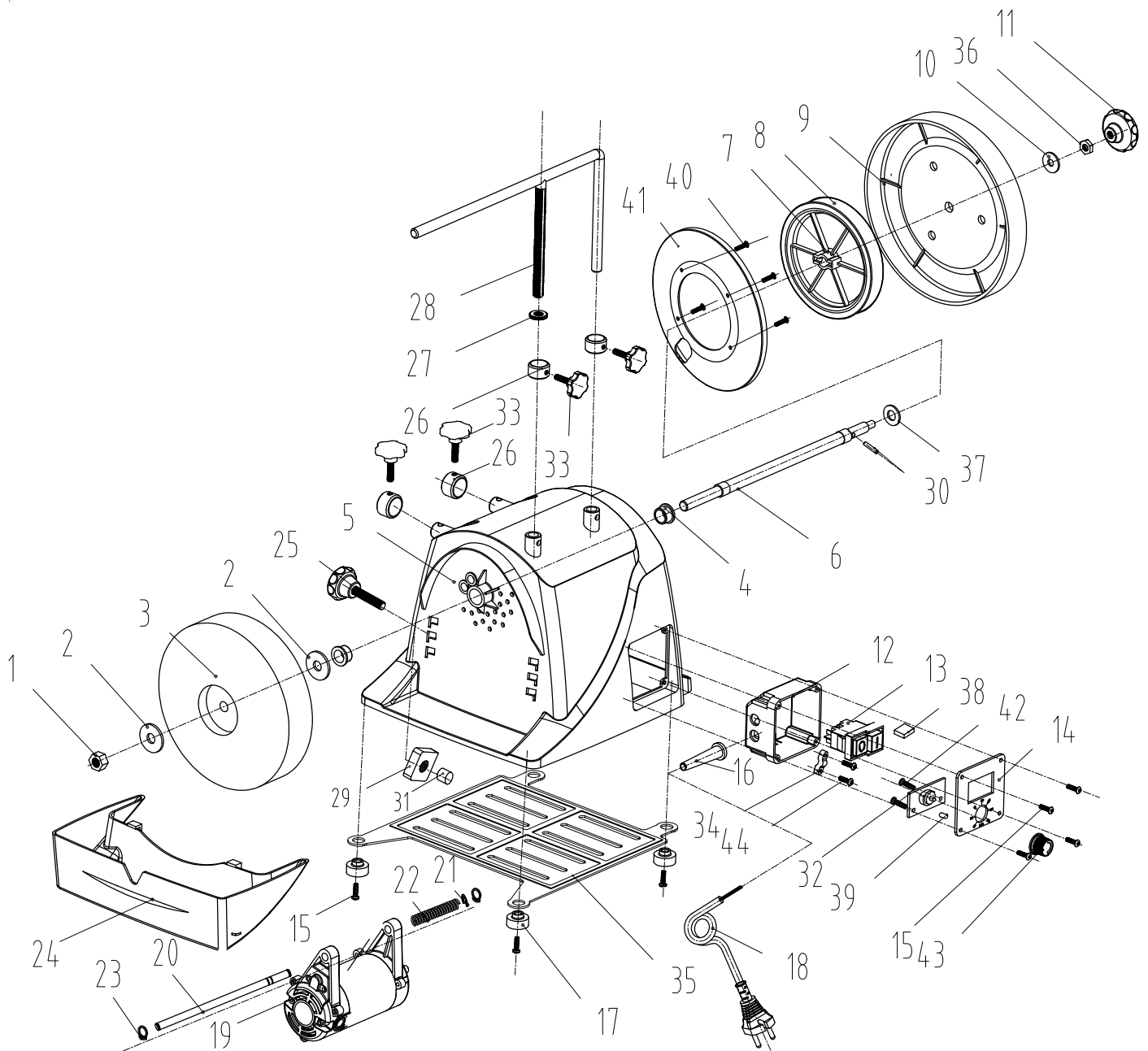

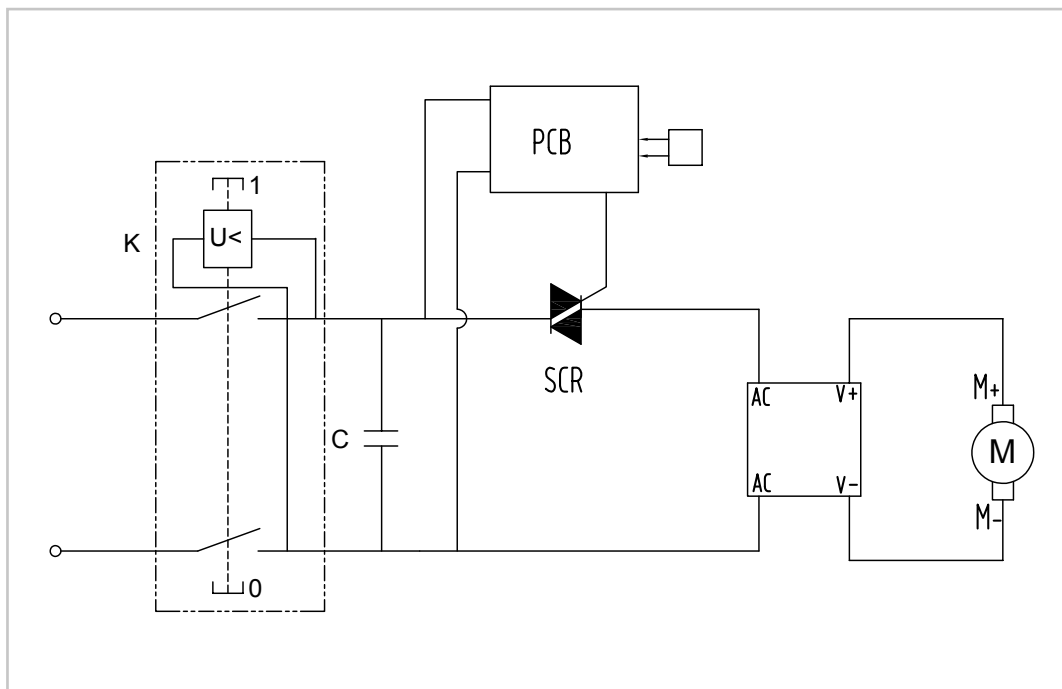

Garantiebedingungen

Revisionsdatum 20. August 2018

Sehr geehrte Kundin, sehr geehrter Kunde,

unsere Produkte unterliegen einer strengen Qualitätskontrolle. Sollte ein Gerät dennoch nicht einwandfrei funktionieren, bedauern wir dies sehr und bitten Sie, sich an unseren Servicedienst unter der unten angegebenen Adresse zu wenden. Gerne stehen wir Ihnen auch telefonisch über die Servicenummer zur Verfügung. Die nachfolgenden Hinweise sollen Ihnen für eine problemlose Bearbeitung und Regulierung im Schadensfall dienen.

Für die Geltendmachung von Garantieansprüchen - innerhalb Deutschland - gilt folgendes:

- Diese Garantiebedingungen** regeln unsere zusätzlichen Hersteller-Garantieleistungen für Käufer (private Endverbraucher) von Neugeräten. Die gesetzlichen Gewährleistungsansprüche werden von dieser Garantie nicht berührt. Für diese ist der Händler zuständig, bei dem Sie das Produkt erworben haben.
- Die Garantieleistung** erstreckt sich ausschließlich auf Mängel an einem von Ihnen erworbenen neuen Gerät, die auf einem Material- oder Herstellungsfehler beruhen und ist - nach unserer Wahl - auf die unentgeltliche Reparatur solcher Mängel oder den Austausch des Gerätes beschränkt (ggf. auch Austausch mit einem Nachfolgemodell). Ersetzte Geräte oder Teile gehen in unser Eigentum über. Bitte beachten Sie, dass unsere Geräte bestimmungsgemäß nicht für den gewerblichen, handwerklichen oder beruflichen Einsatz konstruiert wurden. Ein Garantiefall kommt daher nicht zustande, wenn das Gerät innerhalb der Garantiezeit in Gewerbe-, Handwerks- oder Industriebetrieben verwendet wurde oder einer gleichzusetzenden Beanspruchung ausgesetzt war.
- Von unseren Garantieleistungen ausgenommen sind:**
 - Schäden am Gerät, die durch Nichtbeachtung der Montageanleitung, nicht fachgerechte Installation, Nichtbeachtung der Bedienungsanleitung (z.B. Anschluss an eine falsche Netzspannung oder Stromart) bzw. der Wartungs- und Sicherheitsbestimmungen oder durch Einsatz des Geräts unter ungeeigneten Umweltbedingungen sowie durch mangelnde Pflege und Wartung entstanden sind.
 - Schäden am Gerät, die durch missbräuchliche oder unsachgemäße Anwendungen (wie z.B. Überlastung des Gerätes oder Verwendung von nicht zugelassenen Werkzeugen bzw. Zubehör), Eindringen von Fremdkörpern in das Gerät (wie z.B. Sand, Steine oder Staub), Transportschäden, Gewaltanwendung oder Fremdeinwirkungen (wie z. B. Schäden durch Herunterfallen) entstanden sind.
 - Schäden am Gerät oder an Teilen des Geräts, die auf einen bestimmungsgemäßen, üblichen (betriebsbedingten) oder sonstigen natürlichen Verschleiß zurückzuführen sind sowie Schäden und/oder Abnutzung von Verschleißteilen.
 - Mängel am Gerät, die durch Verwendung von Zubehör-, Ergänzungs- oder Ersatzteilen verursacht wurden, die keine Originalteile sind oder nicht bestimmungsgemäß verwendet werden.
 - Geräte, an denen Veränderungen oder Modifikationen vorgenommen wurden.
 - Geringfügige Abweichungen von der Soll-Beschaffenheit, die für Wert und Gebrauchstauglichkeit des Geräts unerheblich sind.
 - Geräte an denen eigenmächtig Reparaturen oder Reparaturen, insbesondere durch einen nicht autorisierten Dritten, vorgenommen wurden.
 - Wenn die Kennzeichnung am Gerät bzw. die Identifikationsinformationen des Produktes (Maschinenaufkleber) fehlen oder unlesbar sind.
 - Geräte die eine starke Verschmutzung aufweisen und daher vom Servicepersonal abgelehnt werden.

Schadensersatzansprüche sowie Folgeschäden sind von dieser Garantieleistung generell ausgeschlossen.
- Die Garantiezeit** beträgt regulär **24 Monate*** (12 Monate bei Batterien / Akkus) und beginnt mit dem Kaufdatum des Gerätes. Maßgeblich ist das Datum auf dem Original-Kaufbeleg. Garantieansprüche müssen jeweils nach Kenntniserlangung unverzüglich erhoben werden. Die Geltendmachung von Garantieansprüchen nach Ablauf der Garantiezeit ist ausgeschlossen. Die Reparatur oder der Austausch des Gerätes führt weder zu einer Verlängerung der Garantiezeit noch wird eine neue Garantiezeit durch diese Leistung für das Gerät oder für etwaige eingebaute Ersatzteile in Gang gesetzt. Dies gilt auch bei Einsatz eines Vor-Ort-Services. Das betroffene Gerät ist in gesäubertem Zustand zusammen mit einer Kopie des Kaufbelegs, - hierin enthalten die Angaben zum Kaufdatum und der Produktbezeichnung - der Kundendienststelle vorzulegen bzw. einzusenden. Wird ein Gerät unvollständig, ohne den kompletten Lieferumfang eingeschickt, wird das fehlende Zubehör wertmäßig in Anrechnung / Abzug gebracht, falls das Gerät ausgetauscht wird oder eine Rückerstattung erfolgt. Teilweise oder komplett zerlegte Geräte können nicht als Garantiefall akzeptiert werden. Bei nicht berechtigter Reklamation bzw. außerhalb der Garantiezeit trägt der Käufer generell die Transportkosten und das Transportrisiko. **Einen Garantiefall melden Sie bitte vorab bei der Servicestelle (s.u.) an.** In der Regel wird vereinbart, dass das defekte Gerät mit einer kurzen Beschreibung der Störung per Abhol-Service (nur in Deutschland) oder - im Reparaturfall außerhalb des Garantiezeitraums - ausreichend frankiert, unter Beachtung der entsprechenden Verpackungs- und Versandrichtlinien, an die unten angegebene Serviceadresse eingeschickt wird. **Beachten Sie bitte, dass Ihr Gerät (modellabhängig) bei Rücklieferung, aus Sicherheitsgründen - frei von allen Betriebsstoffen ist.** Das an unser Service-Center eingeschickte Produkt, muss so verpackt sein, dass Beschädigungen am Reklamationsgerät auf dem Transportweg vermieden werden. Nach erfolgter Reparatur / Austausch senden wir das Gerät frei an Sie zurück. Können Produkte nicht repariert oder ausgetauscht werden, kann nach unserem eigenen freien Ermessen ein Geldbetrag bis zur Höhe des Kaufpreises des mangelhaften Produkts erstattet werden, wobei ein Abzug aufgrund von Abnutzung und Verschleiß berücksichtigt wird. Diese Garantieleistungen gelten nur zugunsten des privaten Erstkäufers und sind nicht abtret- oder übertragbar.
- Für die Geltendmachung** Ihres Garantieanspruches **kontaktieren Sie bitte unser Service-Center** (via Post, eMail oder telefonisch).

Bitte verwenden Sie vorzugsweise unser Formular auf unserer Homepage: <https://www.scheppach.com/Reparaturservice.aspx>.

Bitte senden Sie uns keine Geräte ohne vorherige Kontaktaufnahme und Anmeldung bei unserem Service-Center.

Für die Inanspruchnahme dieser Garantiezusagen ist der Erstkontakt mit unserem Service-Center zwingende Voraussetzung.

- Bearbeitungszeit** - Im Regelfall erledigen wir Reklamationssendungen innerhalb 14 Tagen nach Eingang in unserem Service-Center. Sollte in Ausnahmefällen die genannte Bearbeitungszeit überschritten werden, so informieren wir Sie rechtzeitig.
- Verschleißteile** - Verschleißteile sind: a) mitgelieferte, an- und/oder eingebaute Batterien / Akkus sowie b) alle modellabhängigen Verschleißteile (siehe Bedienungsanleitung). Von der Garantieleistung ausgeschlossen sind tief entladene bzw. an Gehäuse und oder Batteriepolen beschädigte Batterien / Akkus.
- Kostenvorschlag** - Von der Garantieleistung nicht oder nicht mehr erfasste Geräte reparieren wir gegen Berechnung. Auf Nachfrage bei unserem Service-Center können Sie die defekten Geräte für einen Kostenvorschlag einsenden und ggf. dem Service-Center schriftlich (per Post, eMail) die Reparaturfreigabe erteilen. Ohne Reparaturfreigabe erfolgt keine weitere Bearbeitung.
- Andere Ansprüche**, als die oben genannten, können nicht geltend gemacht werden.

Die **Garantiebedingungen** gelten nur in der jeweils aktuellen Fassung zum Zeitpunkt der Reklamation und können ggf. unserer Homepage (www.scheppach.com) entnommen werden.

Bei Übersetzungen ist stets die deutsche Fassung maßgeblich.

scheppach Fabrikation von Holzbearbeitungsmaschinen GmbH · Günzburger Str. 69 · 89335 Ichenhausen (Deutschland) · www.scheppach.com

Telefon: +49 [0] 8223 4002 99 oder +800 4002 4002 (Service-Hotline/FreeCall Rufnummer dt. Festnetz**) · Telefax +49 [0] 8223 4002 20 · E-Mail: service@scheppach.com · Internet: <http://www.scheppach.com>

* Produktabhängig auch über 24 Monate; länderbezogen können erweiterte Garantieleistungen gelten

** Verbindungskosten: kostenlos aus dem deutschen Festnetz

Änderungen dieser Garantiebedingungen ohne Voranmeldung behalten wir uns jederzeit vor.

CE - Konformitätserklärung Originalkonformitätserklärung

CE - Declaration of Conformity

CE - Déclaration de conformité



scheppach Fabrikation von Holzbearbeitungsmaschinen GmbH, Günzburger Str. 69, D-89335 Ichenhausen

| | | | |
|-----------|---|-----------|--|
| DE | erklärt folgende Konformität gemäß EU-Richtlinie und Normen für den Artikel | PL | deklaruje, że produkt jest zgodny z następującymi dyrektywami UE i normami |
| GB | hereby declares the following conformity under the EU Directive and standards for the following article | LT | pareiškia, taip atitiktis pagal ES direktyvos ir standartai šį straipsnį |
| FR | déclare la conformité suivante selon la directive UE et les normes pour l'article | HU | az EU-irányelv és a vonatkozó szabványok szerinti következő megfeleloségi nyilatkozatot teszi a termékre |
| IT | dichiara la seguente conformità secondo le direttive e le normative UE per l'articolo | SI | izjavlja sledeco skladnost z EU-direktivo in normami za artikel |
| ES | declara la conformidad siguiente según la directiva la UE y las normas para el artículo | CZ | prohlašuje následující shodu podle směrnice EU a norem pro výrobek |
| EE | kinnitab järgmist vastavus vastavalt ELi direktiivi ja standardite järgmist artiklinumbrit | SK | prehlasuje nasledujúcu zhodu podľa smernice EU a noriem pre výrobok |
| DK | erklærer hermed, at følgende produkt er i overensstemmelse med nedenstående EUDirektiver og standarder | HR | ovime izjavljuje da postoji skladnost prema EU-smjernica i norma za sljedece artikle |
| NL | verklaart hierbij dat het volgende artikel voldoet aan de daarop betrekking hebbende EG-richtlijnen en normen | LV | apliecina šādu saskaņā ar ES direktīvu atbilstības un standarti šādu rakstu |
| FI | vakuuttaa täten, että seuraava tuote täyttää ala esitetty EU-direktiivit ja standardit | RO | declară următoarea conformitate corespunzător directivelor și normelor UE pentru articolul |
| SE | försäkrar härmed följande överensstämmelse enligt EU-direktiv och standarder för följande artikeln | BG | декларира съответното съответствие съгласно Дирек-тива на ЕС и норми за артикул |

Marke / Brand:

SCHEPPACH

Art.-Bezeichnung / Article name:

**NASSSCHLEIFMASCHINE - TIGER 3000VS
WET GRINDING MACHINE - TIGER 3000VS
RECTIFIEUSE À ARROSAGE - TIGER 3000VS
5903203901**

Art.-Nr. / Art. no.:

| | | | |
|---|---------------|--------------------|--|
| 2014/29/EU | 2004/22/EC | 89/686/EC_96/58/EC | 2000/14/EC_2005/88/EC |
| 2014/35/EU | 2014/68/EU | 90/396/EC | Annex V |
| X 2014/30/EU | X 2011/65/EU* | | Annex VI Noise: measured L_{WA} = xx dB(A); guaranteed L_{WA} = xx dB(A) Notified Body: Westendstrasse Notified Body No.: |
| X 2006/42/EC | | | 2010/26/EC |
| Annex IV Notified Body: Notified Body No.: Certificate No.: | | | Emission. No: |

Standard references:

EN 62841-1; EN 62841-3-4; EN 55014-1; EN 55014-2, EN 61000-3-2; EN 61000-3-3

Die alleinige Verantwortung für die Ausstellung dieser Konformitätserklärung trägt der Hersteller.

This declaration of conformity is issued under the sole responsibility of the manufacturer.

Le fabricant assume seul la responsabilité d'établir la présente déclaration de conformité.

* Der oben beschriebene Gegenstand der Erklärung erfüllt die Vorschriften der Richtlinie 2011/65/EU des Europäischen Parlaments und des Rates vom 8. Juni 2011 zur Beschränkung der Verwendung bestimmter gefährlicher Stoffe in Elektro- und Elektronikgeräten.

The object of the declaration described above fulfils the regulations of the directive 2011/65/EU of the European Parliament and Council from 8th June 2011, on the restriction of the use of certain hazardous substances in electrical and electronic equipment.

L'appareil décrit ci-dessus dans la déclaration est conforme aux réglementations de la directive 2011/65/EU du Parlement Européen et du Conseil du 8 juin 2011 visant à limiter l'utilisation de substances dangereuses dans la fabrication des appareils électriques et électroniques.

Ichenhausen, den 19.06.2020

Unterschrift / Markus Bindhammer / Technical Director

First CE: 2016

Subject to change without notice

Documents registrar: Dawid Hudzik

Günzburger Str. 69, D-89335 Ichenhausen

Garantie DE

Offensichtliche Mängel sind innerhalb von 8 Tagen nach Erhalt der Ware anzuzeigen, andernfalls verliert der Käufer sämtliche Ansprüche wegen solcher Mängel. Wir leisten Garantie für unsere Maschinen bei richtiger Behandlung auf die Dauer der gesetzlichen Gewährleistungsfrist ab Übergabe in der Weise, dass wir jedes Maschinenteil, das innerhalb dieser Zeit nachweisbar in Folge Material- oder Fertigungsfehler unbrauchbar werden sollte, kostenlos ersetzen. Für Teile,

die wir nicht selbst herstellen, leisten wir nur insoweit Gewähr, als uns Gewährleistungsansprüche gegen die Vorlieferanten zustehen. Die Kosten für das Einsetzen der neuen Teile trägt der Käufer. Wandlungs- und Minderungsansprüche und sonstige Schadensersatzansprüche sind ausgeschlossen.

Warranty GB

Apparent defects must be notified within 8 days from the receipt of the goods. Otherwise, the buyer's rights of claim due to such defects are invalidated. We guarantee for our machines in case of proper treatment for the time of the statutory warranty period from delivery in such a way that we replace any machine part free of charge which provably becomes unusable due to faulty material

or defects of fabrication within such period of time. With respect to parts not manufactured by us we only warrant insofar as we are entitled to warranty claims against the upstream suppliers. The costs for the installation of the new parts shall be borne by the buyer. The cancellation of sale or the reduction of purchase price as well as any other claims for damages shall be excluded.

Garantie FR

Les défauts visibles doivent être signalés au plus tard 8 jours après la réception de la marchandise, sans quoi l'acheteur perd tout droit au dédommagement. Nous garantissons nos machines, dans la mesure où elles sont utilisées de façon conforme, pendant la durée légale de garantie à compter de la réception, sachant que nous remplaçons gratuitement toute pièce de la machine devenue inutilisable du fait d'un défaut de matière ou d'usinage durant cette période. Toutes les

pièces que nous ne fabriquons pas nous-mêmes ne sont garanties que si nous avons la possibilité d'un recours en garantie auprès des fournisseurs respectifs. Les frais de main d'œuvre occasionnés par le remplacement des pièces sont à la charge de l'acquéreur. Tous droits à réhibition et toutes prétentions à une remise ainsi que tous autres droits à dommages et intérêts sont exclus

Garanzia IT

Vizi evidenti vanno segnalati entro 8 giorni dalla ricezione della merce, altrimenti decadono tutti i diritti dell'acquirente inerenti a vizi del genere. Appurato un impiego corretto da parte dell'acquirente, garantiamo per le nostre macchine per tutto il periodo legale di garanzia a decorrere dalla consegna in maniera tale che sostituiamo gratuitamente qualsiasi componente che entro tale periodo presenti dei vizi di materiale o di fabbricazione tali da renderlo inutilizzabile. Per componenti

non fabbricati da noi garantiamo solo nella misura nella quale noi stessi possiamo rivendicare diritti a garanzia nei confronti dei nostri fornitori. Le spese per il montaggio dei componenti nuovi sono a carico dell'acquirente. Sono escluse pretese di risoluzione per vizi, di riduzione o ulteriori pretese di risarcimento danni.

Garantie NL

Zichtbare gebreken moeten binnen de 8 dagen na ontvangst van de goederen worden gemeld, zo niet verliest de verkoper elke aanspraak op grond van deze gebreken. Onze machines worden geleverd met een garantie voor de duur van de wettelijke garantietermijn. Deze termijn gaat in vanaf het moment dat de koper de machine ontvangt. De garantie houdt in dat wij elk onderdeel van de machine dat binnen de garantietermijn aantoonbaar onbruikbaar wordt als gevolg van ma-

teriaal- of productiefouten, kosteloos vervangen. De garantie vervalt echter bij verkeerd gebruik of verkeerde behandeling van de machine. Voor onderdelen die wij niet zelf produceren, geven wij enkel de garantie die wij zelf krijgen van de oorspronkelijke leverancier. De kosten voor de montage van nieuwe onderdelen vallen ten laste van de koper. Eisen tot het aanbrengen van veranderingen of het toestaan van een korting en overige schadeloosstellingsclaims zijn uitgesloten.

Garantía ES

Los defectos evidentes deberán ser notificados dentro de 8 días después de haber recibido la mercancía, de lo contrario el comprador pierde todos los derechos sobre tales defectos. Garantizamos nuestras máquinas en caso de manipulación correcta durante el plazo de garantía legal a partir de la entrega. Sustituiremos gratuitamente toda pieza de la máquina que dentro de este plazo se torne inútil a causa de fallas de material o de fabricación. Las piezas que no son fabri-

cadadas por nosotros mismos serán garantizadas hasta el punto que nos corresponda garantía del suministrador anterior. Los costes por la colocación de piezas nuevas recaen sobre el comprador. Están excluidos derechos por modificaciones, aminoraciones y otros derechos de indemnización por daños y perjuicios.

Garantia PT

Para este aparelho concedemos garantia de 24 meses. A garantia cobre exclusivamente defeitos de material ou de fabricação. Peças avariadas são substituídas gratuitamente. Cabe ao cliente efetuar a substituição. Assumimos a garantia unicamente de peças genuínas. Não há direito à garantia no caso de: peças de desgaste, danos de transporte, danos causados pelo manuseio

indevido ou pela desatenção as instruções de serviço, falhas da instalação elétrica por inobservância das normas relativas à electricidade. Além disso, a garantia só poderá ser reivindicada para aparelhos que não tenham sido consertados por terceiros. O cartão de garantia só vale em conexão com a fatura.

Garanti NO

Åpenbare mangler skal meldes innen 8 dager etter at varen er mottatt, ellers taper kunden samtlige krav pga slik mangel. Vi gir garanti for at våre maskiner ved riktig behandling under den rettslige garantiens varighet, fra overlevering, på den måten at vi erstatter kostnadsfritt hver maskindel, som innen denne tiden påviselig er ubrukelig som følge av material- eller produksjons-

feil. For deler som vi ikke produserer selv, yter vi garanti kun i den utstrekning som garantikrav mot underleverandør tilkommer oss. Kjøperen bærer kostnadene ved montering av nye deler. Endrings- og verditapskrav og øvrige skadeerstatningskrav er utelukkede.

Takuu FI

Ilmeisistä puutteista tulee ilmoittaa kahdeksan päivän kuluessa tavarannottamisesta. Muutoin ostaja ei voi vaatia korvausta ko. puutteista. Annamme takuun oikein käsitellyille koneillemme lakisääteiseksi takuujaksiksi tavarannottamisesta alkaen siten, että vaihdamme korvauksetta minkä tahansa koneosan, joka osoittautuu tämän ajan kuluessa käyttökelvottomaksi

raaka-aine- tai valmistusvirheestä johtuen. Osille, joita emme valmista itse, annamme takuun vain mikäli osien toimittaja on antanut niistä takuun meille. Uusien osien asennuskustannukset maksaa ostaja. Purku- ja vähennysvaatimukset ja muut vahingonkorvausvaatimukset eivät tule kysymykseen.

Garanti SE

Med denna maskin följer en 24 månaders garanti. Garantin täcker endast material- och konstruktionsfel. Defekta delar ersätts utan omkostningar, men kunden står för installationen. Vår garanti täcker endast original-delar. Anspråk på garanti öreligger inte för: garantin täcker ej, transportska-

dor, skador orsakade av felaktig behandling och då skötselöfreskrifter inte beaktats. Vidare kan garantikrav endast ställas för maskiner som inte har reparerats av tredje part.

Záruka SK

Zrejme vady musia byť predstavené v priebehu 8 dni po obdržaní tovaru, ináč zákazník stratí všetky nároky týkajúce sa takejto vady. Ponúkame záruku na naše aparáty, ktoré sú správne používané počas zákonného termínu záruky tak, že bezplatne vymeníme každú časť aparátu, ktorá sa v priebehu tohto času môže stať dokázateľne nefunkčnou dôsledkom materiálnej či výrobnéj

vady. Na časti ktoré sami nevyrobíme, poskytujeme záruku iba v rozsahu, v ktorom nám prísluší nárok na záručné plnenie k subdodávateľovi. Za trovy týkajúce sa inštalácie novej súčiastky je zodpovedný zákazník. Nárok na výmenu tovara, na zľavu a iné nároky na nahradenie škody sú vylúčené.

Garancija SI

Očitne pomanjkljivosti je potrebno naznaniti 8 dni po prejemu blaga, v nasprotnem primeru izgubi kupec vse pravice do garancije zaradi takšnih pomanjkljivosti. Za naše naprave dajemo garancijo ob pravilni uporabi za čas zakonsko določenega roka garancije od predaje in sicer na takšen način, da vsak del naprave brezplačno nadomestimo, za katerega bi se v tem roku izkazalo, da

je zaradi slabega materiala ali slabe izdelave neuporaben. Za dele, ki jih sami ne izdelujemo, jamčimo samo toliko, kolikor zahteva garancija drugih podjetij. Stroški za vstavljanje novih delov nosi kupec. Zahteve za spreminjanje in zmanjšanje ter ostale zahteve za nadomestilo škode so izključene.

Szavatosság HU

A nyilvánvaló hibákat ki kell jelenteni számított 8 napon belül az áruk, különben a vevő elveszti minden igényt az ilyen hibák. Kínálunk garanciát a gépeinket a megfelelő kezelési időtartamának hallgatóságos garancia a szállítási időpontját oly módon, hogy cserélje ki minden egyes része ezen idő alatt észlelhető a sorban anyag-vagy gyártási legyen hiábavaló, ingyen. Az alkatrészeket,

hogy nem termel magunkat, hogy csak olyan garanciát, hiszen jogosultak jótállási igények beszállítókkal szemben. A költségek beillesztése az új részek a vevőnek. Átalakítása és csökkentése követelések és egyéb kártérítési igények ki vannak zárva.

Záruka CZ

Viditelné vady jsou poukazatelné během 8 dní od obdržení zboží, jinak ztrácí zákazník všechny nároky týkající se takovýchto vad. Poskytujeme záruku na naše stroje, s kterými je správně zacházeno, na dobu zákonně záruční lhůty začínající od doručení tak, že bezplatně vyměníme každou část stroje, která se během této doby může stát prokazatelně nepoužitelnou následkem

materiálové či výrobní vady. Na díly, které sami neopravujeme, poskytujeme záruku pouze v rozsahu, v němž nám přísluší nárok na záruční plnění vůči subdodavateli. Náklady na instalaci nového dílu nese zákazník. Nárok na výměnu zboží, na slevu a jiné nároky na odškodnění jsou vyloučené.

Gwarancja PL

Wszelkie uszkodzenia muszą być zgłaszane w przeciągu 8 dni od daty otrzymania towaru, w przeciwnym wypadku, prawo do reklamacji wygasa. Gwarantujemy, że w czasie trwania gwarancji wymienimy wszelkie części maszyny, które okażą się niesprawne na skutek wad materiału z jakiego zostały wykonane lub błędów w produkcji bez dodatkowych opłat pod warunkiem, że

maszyna będzie obsługiwana zgodnie z zaleceniami. W odniesieniu do części nie produkowanych przez nas, gwarancja obowiązuje tylko w przypadku naszych dostawców. Koszty instalacji nowych części są ponoszone przez klienta. Odszkodowania wynikłe z uszkodzeń maszyny oraz redukcje ceny zakupu maszyny w ramach reklamacji nie będą rozpatrywane.

Garantie RO

Defecte evidente trebuie să fie raportate în termen de 8 zile de la primirea de bunuri, altfel cum-părătorul pierde toate cererile pentru astfel de defecte. Oferim o garanție de pe mașinile noastre cu un tratament adecvat pe durata unei garanții implicate de la data de livrare în așa fel încât vom înlocui fiecare parte în acel moment detectabil într-un rând în material sau manoperă ar fi inutil,

gratuit. Pentru părțile care nu ne produc, vom face doar o astfel de garanție, așa cum avem dreptul la pretenții de garanție împotriva furnizorilor. Costurile pentru introducerea de piese noi la cum-părător. Conversie și reducerea creanțe și alte cererile de despăgubire sunt excluse.

Garantii EE

Ilmselgetest vigadest tuleb teatada 8 päeva jooksul pärast kauba kättesaamist, vastasel juhul kaotab ostja kõik õigused garantiile nimetatud vigade tõttu. Õige käsitsemise korral anname oma masinatele garantii seadusega ettenähtud ajaks alates kauba üleandmisest nii, et vahetame tasuta välja kõik masina osad, mis nimetatud aja jooksul peaks muutuma kasutuskõlbmatuks

materjali- või tootmisvea tõttu. Osade eest, mida me ise ei tooda, anname garantii vaid selles osas, mis tarnija on meile garanteerinud. Uute osade paigaldamise kulud kannab ostja. Muutmis- ja amortisatsiooninõuded ning muud kahjutasunõuded välistatakse.

Garantija LV

Acīmredzami defekti ir jāpaziņo 8 dienu laikā no precēs saņemšanas. Pretējā gadījumā pircēja tiesības pieprasīt atlīdzību par šādiem defektiem ir spēkā neesošas. Mēs dodam garantiju savām iekārtām, ja pircējs pret tām atbilstoši izturas garantijas laikā. Mēs apņemas bez maksas piegādāt jebkuru rezerves daļu, kas iespējams kļūvusi nelietojama bojātu materiālu vai ražošanas

defektu dēļ šajā laikā periodā. Attiecībā uz rezerves daļām, kuras nav mūsu ražotas, mēs garantējam tikai gadījumā, ja mums ir garantija no saviem piegādātājiem. Jauno detaļu uzstādīšanas izmaksas ir jāuzņemas pircējam. Pirkuma atcelšana vai pirkuma cenas samazināšana, kā arī jebkuras citas prasības par bojājumu atlīdzināšanu netiek izskatītas.

Garantija LT

Dėl akivaizdžiai matomų defektų turi būti informuota per 8 dienas nuo įrenginio gavimo momento. Kitu atveju pirkėjo teisė reikšti pretenziją dėl šių defektų yra negaliojanti. Savo įrenginiams mes garantuojame įstatymo nustatytą pilną aptarnavimą garantinio laikotarpio metu, jei yra laikomasi gamintojo-varotojo susitarimo ir mes pažadame nemokamai pakeisti bet kurias mašinos dalis,

sugedusias dėl blogos medžiagos ar gamyklinio broko. Mes neatsakome už dalis, pagamintas ne mūsų ir jūsų gautas iš kito tiekėjo. Naujų dalių montavimo kaštai yra pirkėjo atsakomybė. Pirkimo nutraukimas ar pirkimo kainos sumažinimas, kaip ir bet kurios kitos pretenzijos dėl nuostolių nebūs patenkinamos.

Ábyrgð IS

Augljósar skemmdir verður að tilkynna innan 8 daga frá viðtöku vörunnar. Annars er réttur kaupanda um bætur vegna slíka skemmda ógildur. Við ábyrgjumst, í tilfelli rétrar meðhöndlunar yfir lögbundið ábyrgðartímabil frá afhendingu, að við skiptum um hvern vélarhlut án kostnaðar sem ónothæfur er vegna gallaðs efnis eða skemmda í framleiðslu innan ákveðins tímabils. Af því

er tekur til hluti sem ekki eru framleiddir af okkur, ábyrgjumst við af því leiti aðeins að við eigum rétt á ábyrgðarkröfum gagnvart birgðasöllum. Kostnaður vegna uppsetningar á nýjum hlutum skal falla í skaut kaupanda. Ögilding sölu eða afsláttur á kaupverði sem og aðrar kröfur vegna skemmda eru undanskildar.

Garanti TR

Apaçık kusurları malların alınmasından 8 gün içinde bildirilmesi gerekir, aksi takdirde alıcı bu kusurları için tüm talepleri kaybeder. Biz ücretsiz, yararsız olmalıdır malzeme veya işçilik üst üste saptanabilir bu süre içinde her bir parça takmadan böyle bir şekilde teslim tarihinden itibaren zimni garanti süresine uygun tedavi ile makinelerde bir garanti veriyoruz. Biz tedarikçiler karşı

garanti talepleri hakkı olarak kendimizi üretmek değil bu parça için, biz, sadece teminat olun. Alıcıya yeni parçaların yerleştirilmesi için maliyetleri. Dönüşüm ve azaltma iddiaları ve diğer tazminat talepleri dahil değildir.

гаранция BG

Очевидни недостатъци трябва да бъдат докладвани в рамките на 8 дни от получаването на стоки, в противен случай купувачът губи всякакви претенции за такива дефекти. Предлагаме гаранция на нашите машини с правилното лечение на срока на действие на косвена гаранция от датата на доставка по такъв начин, че ние замени всяка част в рамките на това време открива в един ред в материала или изработката трябва да бъде

безопасно, безплатно. За части, които ние не се произвеждат, ние правим само като гаранция, като имаме право на гаранционни искове срещу доставчици. Разходите за вмъкване на нови части на купувача. Преобразуване и намаляване вземания и други искове за обезщетения, са изключени.

Гарантия RU

Об очевидных дефектах необходимо уведомить в течение 8 дней после получения товара. В ином случае все претензии покупателя по таким дефектам не принимаются. Мы предоставляем гарантию на наши машины при условии правильного обращения с ними. Гарантия действует с момента передачи машины в течение установленного законом гарантийного срока. В течение этого времени мы гарантируем бесплатную замену любой части машины, если они стали непригодны к использованию в результате доказуемых

ошибок в применяемых материалах или при изготовлении. На части машины, которые мы не изготавливаем сами, мы предоставляем гарантии в той мере, насколько нас касаются рекламационные претензии к изготовителям. Расходы по замене деталей несет покупатель. Претензии на расторжение договора купли-продажи, штрафы и прочие требования о возмещении ущерба исключаются.

Garantie BE-VLG

Zichtbare gebreken moeten binnen 8 dagen na ontvangst van de goederen worden gemeld, anders verliest de koper elk recht op aanspraak voor dergelijke gebreken. Bij een juiste behandeling van onze machines en gedurende de wettelijke garantietermijn vanaf de aflevering bieden wij garantie door elk machineonderdeel, dat tijdens deze periode door materiaal- of productiefouten

onbruikbaar zou worden, gratis te vervangen. Voor onderdelen die wij niet zelf produceren, bieden wij enkel garantie in de mate die de toeleveranciers ons bieden. De kosten voor de plaatsing van de nieuwe onderdelen draagt de koper. Aanspraken voor wijzigingen, waardevermindering en overige schadeloosstelling zijn uitgesloten.

Garanti DK

Med denna maskin följer en 24 månaders garanti. Garantin täcker endast material- och konstruktionsfel. Defekta delar ersätts utan omkostningar, men kunden står för installationen. Vår garanti täcker endast original-delar. Anspråk på garanti öreligger inte för: garantin täcker ej, transporteratska-

dor, skador orsakade av felaktig behandling och då skötsel föreskrifter inte beaktats. Vidare kan garantikrav endast ställas för maskiner som inte har reparerats av tredje part.

εγγύηση GR

Εμφανών ελαττωμάτων που πρέπει να κοινοποιούνται εντός 8 ημερών από την παραλαβή των εμπορευμάτων. Διαφορετικά, τα δικαιώματα αγοραστή της αξιωματικής λόγω ελαττωμάτων ακυρωθεί. Εγγυόμαστε για τις μηχανές μας σε περίπτωση κατάλληλη θεραπεία για το χρόνο της εκ του νόμου περιόδου εγγύησης από την παράδοση με τέτοιο τρόπο ώστε να αντικαταστήσει οποιοδήποτε μέρος δωρεάν μηχανή που αποδεδειγμένα θα αχρηστεύει λόγω ελαττωματικού υλικού ή ελαττώματα της κατασκευής μέσα σε κάποια χρονική περίοδο. Όσον αφορά τα τμήματα

που δεν έχουν κατασκευαστεί από εμάς έχουμε μόνο εγγυάται εφόσον έχουμε το δικαίωμα να τις αξιώσεις εγγύησης έναντι των προμηθευτών. Τα έξοδα για την εγκατάσταση των νέων τμημάτων θα πρέπει να βαρύνουν τον αγοραστή. Πρέπει να αποκλείεται η ακύρωση της πώλησης ή η μείωση της τιμής αγοράς, καθώς και οποιοδήποτε άλλες αξιώσεις για αποζημίωση. Η λεπτομέρεια προηγουμένου είναι αναλώσιμο είδος και εξαιρούνται ρητά από καμία εγγύηση.