

Art.Nr.  
5903109966  
AusgabeNr.  
5903109851  
Rev.Nr.  
11/07/2017

CE

schepach

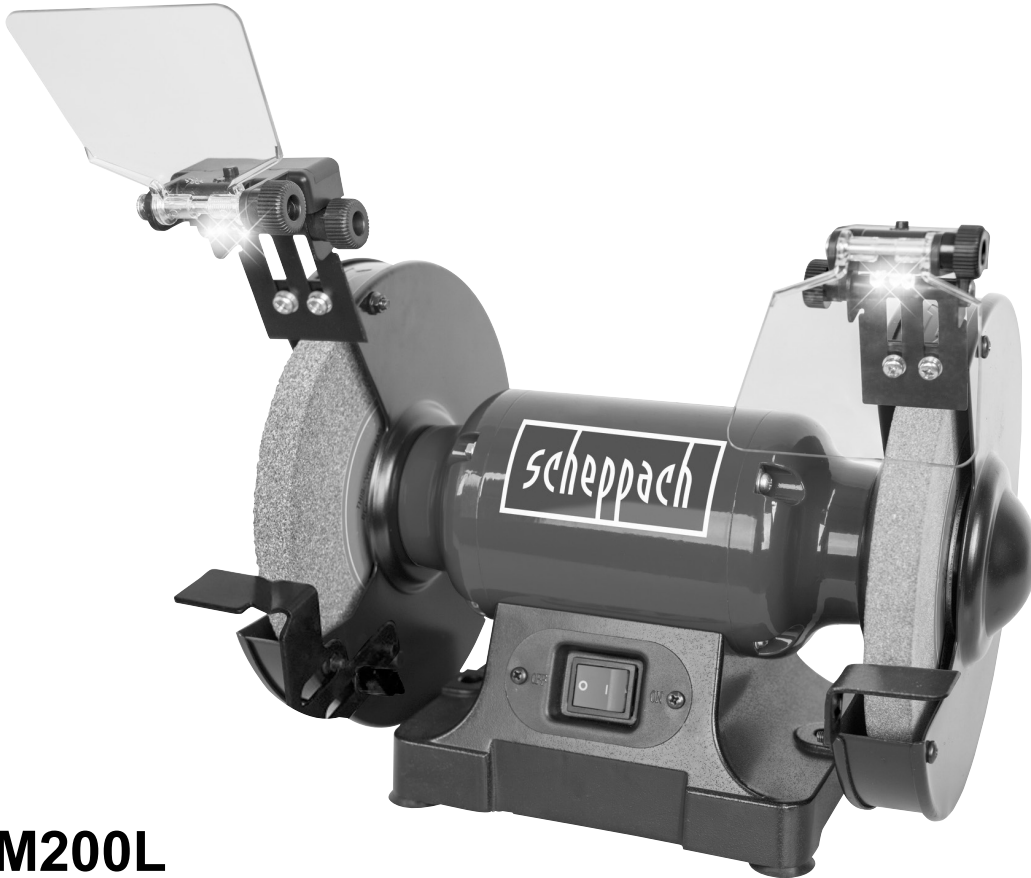

SM200L



reismakina  
Made in China

DE	<b>Doppelschleifer</b> Original-Anleitung
GB	<b>Bench Grinder</b> Translation from the original instruction manual
TR	<b>Taşlama Makinesi</b> Orjinal operasyon el kitabından çevirilmiştir

Nachdrucke, auch auszugsweise, bedürfen der Genehmigung. Technische Änderungen vorbehalten. Abbildungen beispielhaft!

<b>DE</b>	<b>Doppelschleifer</b>	5-12
<b>GB</b>	<b>Bench Grinder</b>	13-20
<b>TR</b>	<b>Tařlama Makinesi</b>	21-28

Fig.1

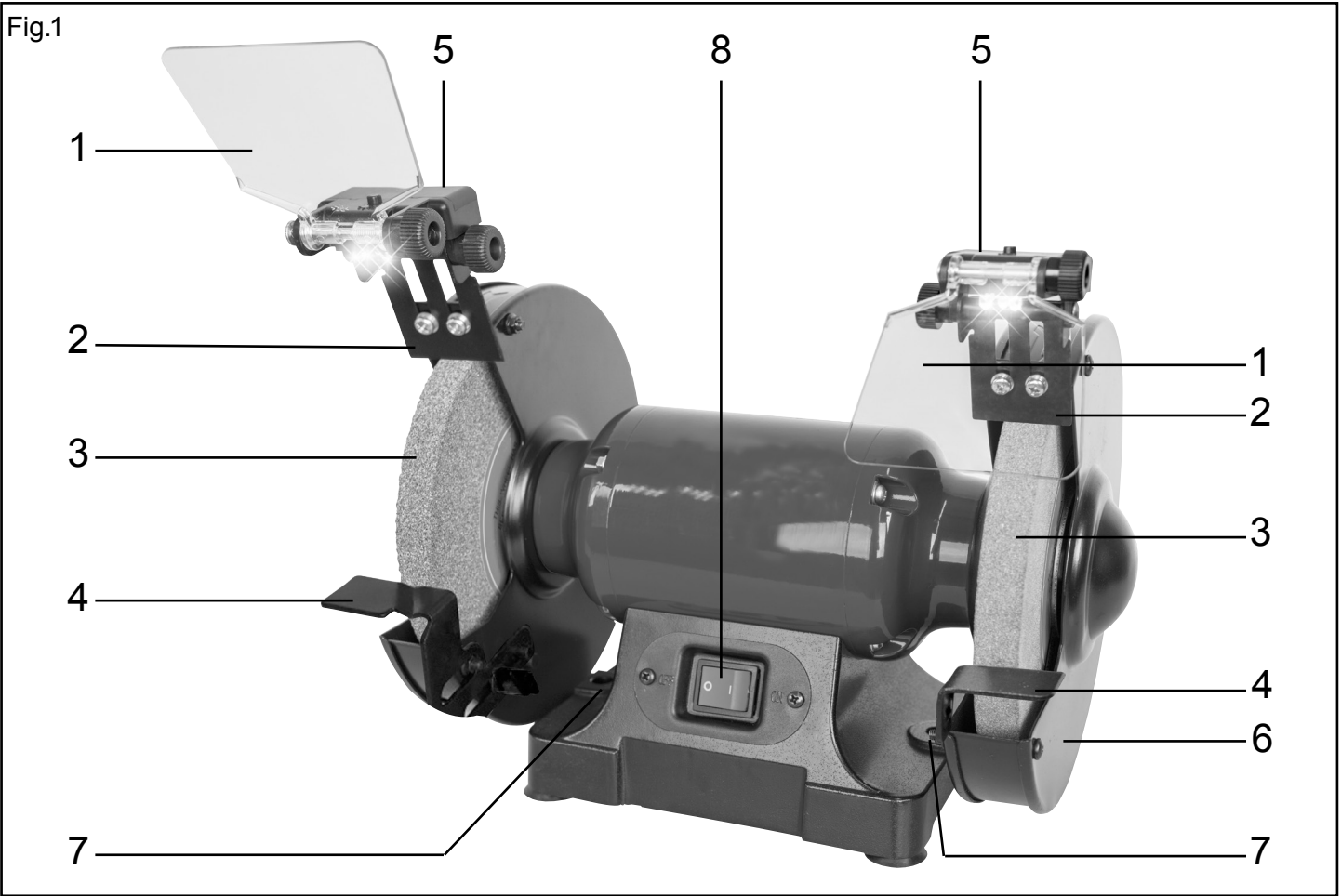

Fig.2

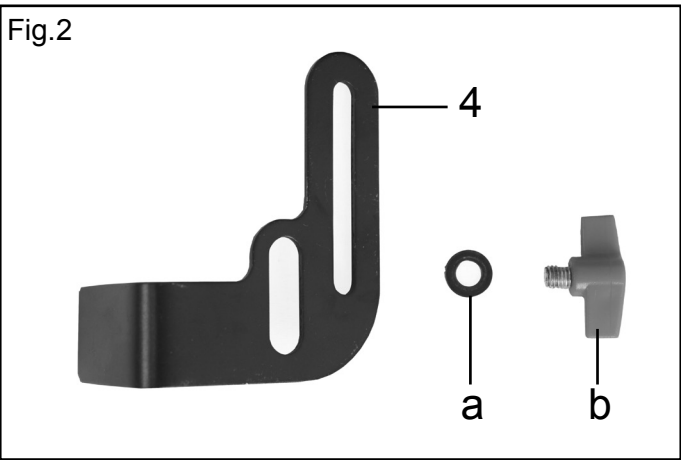

Fig.2.1

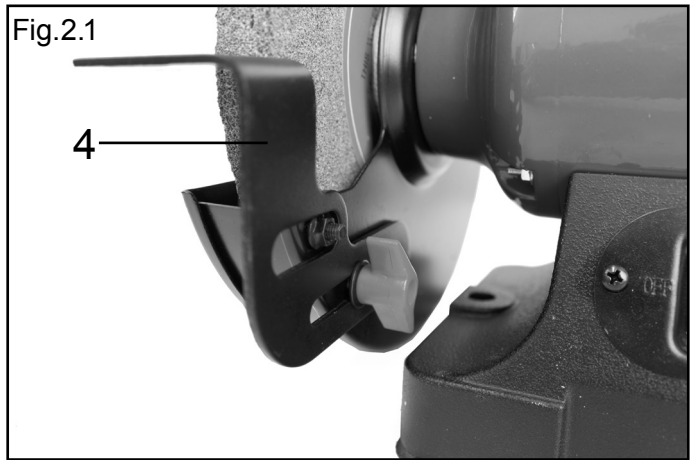

Fig.3

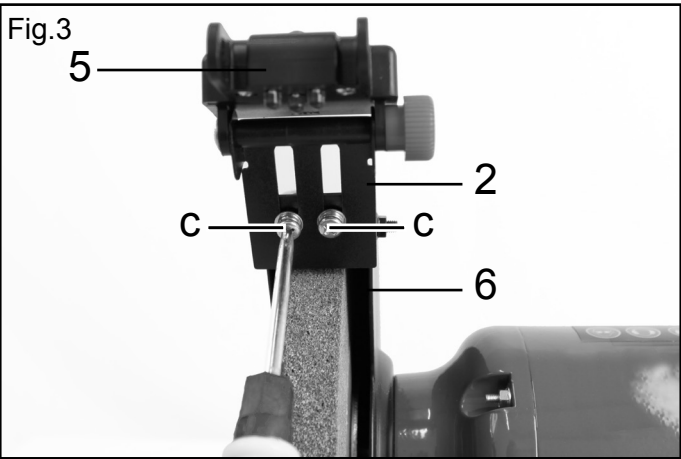

Fig.4

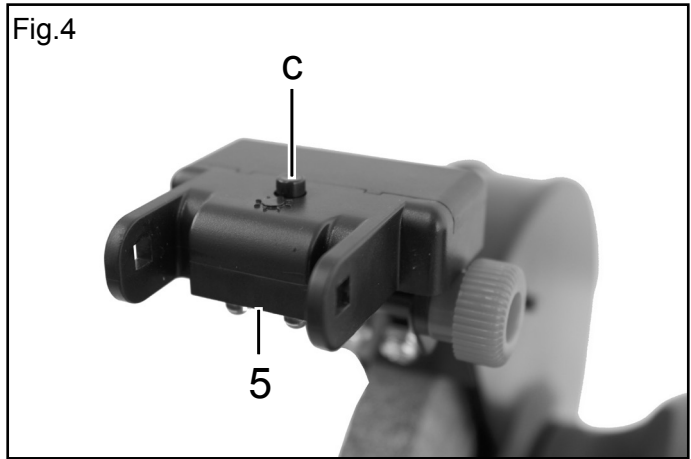

Fig.4.1

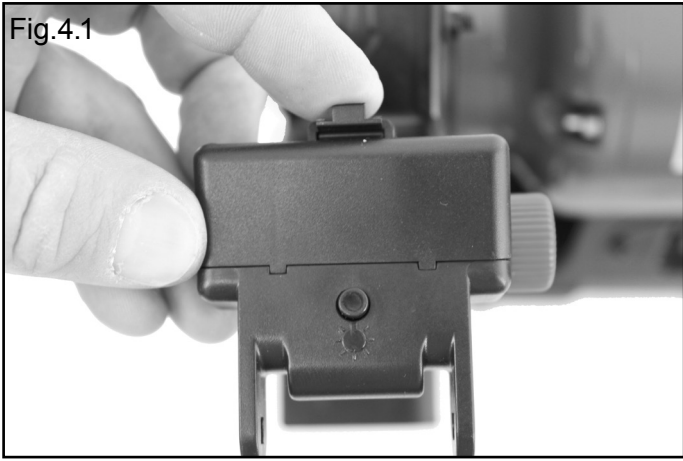

Fig.4.2



Fig.5

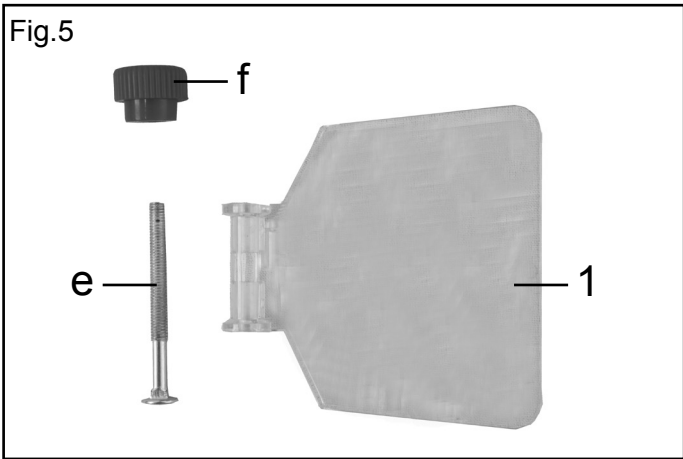
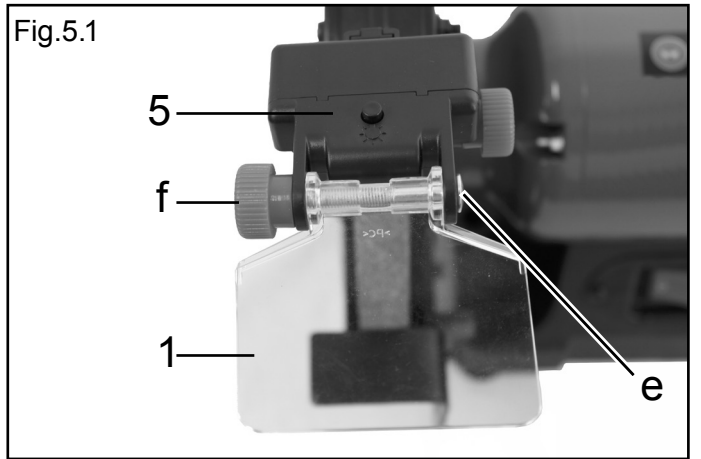

Fig.5.1















## **Inhaltsverzeichnis:**

## **Seite:**

1. Einleitung	7
2. Gerätebeschreibung	7
3. Lieferumfang	7
4. Bestimmungsgemäße Verwendung	7
5. Sicherheitshinweise	8
6. Technische Daten	10
7. Montage	11
8. Bedienung	11
9. Reinigung und Wartung	12
10. Elektrischer Anschluß	12
11. Entsorgung und Wiederverwertung	12
12. Lagerung	12
13. Konformitätserklärung	31
14. Garantiekunde	32

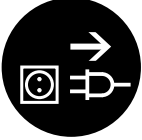
## Erklärung der Symbole auf dem Gerät

		Warnung! Bei Nichteinhaltung Lebensgefahr, Verletzungsgefahr oder Beschädigung des Werkzeugs möglich!
		<b>Warnung</b> - Zur Verringerung des Verletzungsrisikos Bedienungsanleitung lesen
		<b>Tragen Sie einen Gehörschutz.</b> Die Einwirkung von Lärm kann Hörverlust bewirken.
		<b>Tragen Sie eine Staubschutzmaske.</b> Beim Bearbeiten von Holz und anderer Materialien kann gesundheitsschädlicher Staub entstehen. Asbesthaltiges Material darf nicht bearbeitet werden!
		<b>Tragen Sie eine Schutzbrille.</b> Während der Arbeit entstehende Funken oder aus dem Gerät austretende Splitter, Späne und Stäube können Sichtverlust bewirken.
		<b>Achtung!</b> Vor Montage, Reinigung, Umbau, Instandhaltung, Lagerung und Transport müssen Sie das Gerät ausschalten und von der Stromversorgung trennen.

# 1. Einleitung

## Hersteller:

scheppach  
Fabrikation von Holzbearbeitungsmaschinen GmbH  
Günzburger Straße 69  
D-89335 Ichenhausen

## Verehrter Kunde,

Wir wünschen Ihnen viel Freude und Erfolg beim Arbeiten mit Ihrem neuen Gerät.

## Hinweis:

Der Hersteller dieses Gerätes haftet nach dem geltenden Produkthaftungsgesetz nicht für Schäden, die an diesem Gerät oder durch dieses Gerät entstehen bei:

- unsachgemäßer Behandlung,
- Nichtbeachtung der Bedienungsanleitung,
- Reparaturen durch Dritte, nicht autorisierte Fachkräfte,
- Einbau und Austausch von nicht originalen Ersatzteilen,
- nicht bestimmungsgemäßer Verwendung,

Ausfällen der elektrischen Anlage bei Nichtbeachtung der elektrischen Vorschriften und VDE-Bestimmungen 0100, DIN 57113 / VDE0113.

## Beachten Sie:

Lesen Sie vor der Montage und vor Inbetriebnahme den gesamten Text der Bedienungsanleitung durch. Diese Bedienungsanleitung soll es Ihnen erleichtern, Ihr Elektrowerkzeug kennenzulernen und dessen bestimmungsgemäßen Einsatzmöglichkeiten zu nutzen.

Die Bedienungsanleitung enthält wichtige Hinweise, wie Sie mit dem Elektrowerkzeug sicher, fachgerecht und wirtschaftlich arbeiten, und wie Sie Gefahren vermeiden, Reparaturkosten sparen, Ausfallzeiten verringern und die Zuverlässigkeit und Lebensdauer des Elektrowerkzeugs erhöhen.

Zusätzlich zu den Sicherheitsbestimmungen dieser Bedienungsanleitung müssen Sie unbedingt die für den Betrieb des Elektrowerkzeugs geltenden Vorschriften Ihres Landes beachten.

Bewahren Sie die Bedienungsanleitung, in einer Plastikhülle geschützt vor Schmutz und Feuchtigkeit, bei dem Elektrowerkzeug auf. Sie muss von jeder Bedienungsperson vor Aufnahme der Arbeit gelesen und sorgfältig beachtet werden. An dem Elektrowerkzeug dürfen nur Personen arbeiten, die im Gebrauch des Elektrowerkzeugs unterwiesen und über die damit verbundenen Gefahren unterrichtet sind. Das geforderte Mindestalter ist einzuhalten.

Neben den in dieser Bedienungsanleitung enthaltenen Sicherheitshinweisen und den besonderen Vorschriften Ihres Landes sind die für den Betrieb von Holzbearbeitungsmaschinen allgemein anerkannten technischen Regeln zu beachten.

Wir übernehmen keine Haftung für Unfälle oder Schäden, die durch Nichtbeachten dieser Anleitung und den Sicherheitshinweisen entstehen.

# 2. Gerätebeschreibung (Abb. 1)

## Bedienelemente Ihres Doppelschleifers

1. Schutzscheibe
2. Funkenschutz
3. Schleifscheiben (Körnung rechts: 60, links: 36)
4. Werkzeugauflage
5. LED Arbeitslampe
6. Schleifscheibenschutz
7. Bohrung für die Werkbankmontage
8. Hauptschalter (Ein/Aus)

# 3. Lieferumfang

- Öffnen Sie die Verpackung und nehmen Sie das Gerät vorsichtig heraus.
- Entfernen Sie das Verpackungsmaterial sowie Verpackungs- und Transportsicherungen (falls vorhanden).
- Überprüfen Sie, ob der Lieferumfang vollständig ist.
- Kontrollieren Sie das Gerät und die Zubehörteile auf Transportschäden.
- Bewahren Sie die Verpackung nach Möglichkeit bis zum Ablauf der Garantiezeit auf.

## Achtung

Gerät und Verpackungsmaterialien sind kein Kinderspielzeug!

Kinder dürfen nicht mit Kunststoffbeuteln, Folien und Kleinteilen spielen!

Es besteht Verschluckungs- und Erstickengefahr!

# 4. Bestimmungsgemäße Verwendung

Der Doppelschleifer ist ein Kombigerät zum Schleifen und Polieren von Metallen, Kunststoffen und anderen Materialien unter Verwendung der entsprechenden Schleifscheiben.

Die Maschine entspricht der gültigen EG-Maschinenrichtlinie.

- Die Sicherheits-, Arbeits- und Wartungsvorschriften des Herstellers sowie die in den technischen Daten angegebenen Abmessungen müssen eingehalten werden.
- Die zutreffenden Unfallverhütungsvorschriften und die sonstigen, allgemein anerkannten sicherheitstechnischen Regeln müssen beachtet werden.
- Die Maschine darf nur von sachkundigen Personen genutzt, gewartet oder repariert werden, die damit vertraut und über die Gefahren unterrichtet sind. Eigenmächtige Veränderungen an der Maschine schließen eine Haftung des Herstellers für daraus resultierende Schäden aus.

- Die Maschine darf nur mit Originalzubehör und Original- Werkzeugen des Herstellers genutzt werden.
- Die Maschine darf nur nach ihrer Bestimmung verwendet werden. Jede weitere darüber hinausgehende Verwendung ist nicht bestimmungsgemäß. Für daraus hervorgerufene Schäden oder Verletzungen aller Art haftet der Benutzer/Bediener und nicht der Hersteller.
- Bitte beachten Sie, dass unsere Geräte bestimmungsgemäß nicht für den gewerblichen, handwerklichen oder industriellen Einsatz konstruiert wurden. Wir übernehmen keine Gewährleistung, wenn das Gerät in Gewerbe-, Handwerks- oder Industriebetrieben sowie bei gleichzusetzenden Tätigkeiten eingesetzt wird.

### Restrisiken

Trotz bestimmungsgemäßer Verwendung können bestimmte Restrisikofaktoren nicht vollständig ausgeräumt werden. Bedingt durch die Konstruktion und den Aufbau der Maschine können folgende Punkte auftreten:

- Berührung der Schleifscheibe im nicht abgedeckten Bereich.
- Herausschleudern von Teilen aus beschädigten Schleifscheiben.
- Herausschleudern von Werkstücken und Werkstückteilen.
- Gehörschäden bei Nichtverwendung des nötigen Gehörschutzes.
- Lungenschäden, falls keine geeignete Staubschutzmaske getragen wird.
- Gesundheitsschäden, die aus Hand-Arm- Schwingungen resultieren, falls das Gerät über einen längeren Zeitraum verwendet wird oder nicht ordnungsgemäß geführt und gewartet wird.
- Gefährdung durch Strom bei Verwendung nicht ordnungsgemäßer Elektroanschlussleitungen .
- Desweiteren können trotz aller getroffener Vorkehrungen nicht offensichtliche Restrisiken bestehen.
- Restrisiken können minimiert werden, wenn die Sicherheitshinweise und die Bestimmungsgemäße Verwendung, sowie die Bedienungsanweisung insgesamt beachtet werden.

## 5. Allgemeine Sicherheitshinweise

Vorsicht! Beim Gebrauch von Elektrowerkzeugen sind zum Schutz gegen elektrischen Schlag, Verletzungs- und Brandgefahr folgende grundsätzliche Sicherheitsmaßnahmen zu beachten. Lesen Sie alle diese Hinweise, bevor Sie dieses Elektrowerkzeug benutzen, und bewahren Sie die Sicherheitshinweise gut auf.

### Sicheres Arbeiten

1. Halten Sie Ihren Arbeitsbereich in Ordnung.
  - Unordnung im Arbeitsbereich kann Unfälle zur Folge haben.

2. Berücksichtigen Sie Umgebungseinflüsse.
  - Setzen Sie Elektrowerkzeuge nicht dem Regen aus.
  - Benutzen Sie Elektrowerkzeuge nicht in feuchter oder nasser Umgebung.
  - Sorgen Sie für gute Beleuchtung des Arbeitsbereichs.
  - Benutzen Sie Elektrowerkzeuge nicht, wo Brand- oder Explosionsgefahr besteht.
3. Schützen Sie sich vor elektrischem Schlag.
  - Vermeiden Sie Körperberührung mit geerdeten Teilen (z.B. Rohre, Radiatoren, Elektroherde, Kühlgeräte).
4. Halten Sie andere Personen fern.
  - Lassen Sie andere Personen, insbesondere Kinder, nicht das Elektrowerkzeug oder das Kabel berühren. Halten Sie sie von Ihrem Arbeitsbereich fern.
5. Bewahren Sie unbenutzte Elektrowerkzeuge sicher auf.
  - Unbenutzte Elektrowerkzeuge sollten an einem trockenen, hochgelegenen oder abgeschlossenen Ort, außerhalb der Reichweite von Kindern, abgelegt werden.
6. Überlasten Sie Ihr Elektrowerkzeug nicht.
  - Sie arbeiten besser und sicherer im angegebenen Leistungsbereich.
7. Benutzen Sie das richtige Elektrowerkzeug.
  - Verwenden Sie keine leistungsschwachen Maschinen für schwere Arbeiten.
  - Benutzen Sie das Elektrowerkzeug nicht für solche Zwecke, für die es nicht vorgesehen ist. Benutzen Sie zum Beispiel keine Handkreissäge zum Schneiden von Baumstäben oder Holzscheiten.
8. Tragen Sie geeignete Kleidung.
  - Tragen Sie keine weite Kleidung oder Schmuck, sie könnten von beweglichen Teilen erfasst werden.
  - Beim Arbeiten im Freien ist rutschfestes Schuhwerk empfehlenswert.
  - Tragen Sie bei langen Haaren ein Haarnetz.
9. Benutzen Sie Schutzausrüstung.
  - Tragen Sie eine Schutzbrille.
  - Verwenden Sie bei stauberzeugenden Arbeiten eine Staubmaske.
10. Schließen Sie die Staubabsaugeinrichtung an.
  - Falls Anschlüsse zur Staubabsaugung vorhanden sind, überzeugen Sie sich, dass diese angeschlossen und richtig benutzt werden.
11. Verwenden Sie das Kabel nicht für Zwecke, für die es nicht bestimmt ist.
  - Benutzen Sie das Kabel nicht, um den Stecker aus der Steckdose zu ziehen. Schützen Sie das Kabel vor Hitze, Öl und scharfen Kanten.
12. Sichern Sie das Werkstück.
  - Benutzen Sie Spannvorrichtungen oder einen Schraubstock, um das Werkstück festzuhalten. Es ist damit sicherer gehalten, als mit Ihrer Hand.
13. Vermeiden Sie abnorme Körperhaltung.
  - Sorgen Sie für sicheren Stand und halten Sie jederzeit das Gleichgewicht.



14. Pflegen Sie Ihre Werkzeuge mit Sorgfalt.
- Halten Sie die Schneidwerkzeuge scharf und sauber, um besser und sicherer arbeiten zu können.
  - Befolgen Sie die Hinweise zur Schmierung und zum Werkzeugwechsel.
  - Kontrollieren Sie regelmäßig die Anschlussleitung des Elektrowerkzeugs und lassen Sie diese bei Beschädigung von einem anerkannten Fachmann erneuern.
  - Kontrollieren Sie Verlängerungsleitungen regelmäßig und ersetzen Sie diese, wenn sie beschädigt sind.
  - Halten Sie Handgriffe trocken, sauber und frei von Öl und Fett.
15. Ziehen Sie den Stecker aus der Steckdose:
- Bei Nichtgebrauch des Elektrowerkzeugs, vor der Wartung und beim Wechsel von Werkzeugen wie z.B. Sägeblatt, Bohrer, Fräser.
16. Lassen Sie keine Werkzeugschlüssel stecken.
- Überprüfen Sie vor dem Einschalten, dass Schlüssel und Einstellwerkzeuge entfernt sind.
17. Vermeiden Sie unbeaufsichtigten Anlauf.
- Vergewissern Sie sich, dass der Schalter beim Einstecken des Steckers in die Steckdose ausgeschaltet ist.
18. Benutzen Sie Verlängerungskabel für den Außenbereich.
- Verwenden Sie im Freien nur dafür zugelassene und entsprechend gekennzeichnete Verlängerungskabel.
19. Seien Sie aufmerksam.
- Achten Sie darauf, was Sie tun. Gehen Sie mit Vernunft an die Arbeit. Benutzen Sie das Elektrowerkzeug nicht, wenn Sie unkonzentriert sind.
20. Überprüfen Sie das Elektrowerkzeug auf eventuelle Beschädigungen.
- Vor weiterem Gebrauch des Elektrowerkzeugs müssen Schutzvorrichtungen oder leicht beschädigte Teile sorgfältig auf ihre einwandfreie und bestimmungsgemäße Funktion untersucht werden.
  - Überprüfen Sie, ob die beweglichen Teile einwandfrei funktionieren und nicht klemmen, oder ob Teile beschädigt sind. Sämtliche Teile müssen richtig montiert sein und alle Bedingungen erfüllen, um den einwandfreien Betrieb des Elektrowerkzeugs zu gewährleisten.
  - Beschädigte Schutzvorrichtungen und Teile müssen bestimmungsgemäß durch eine anerkannte Fachwerkstatt repariert oder ausgewechselt werden, soweit nichts anderes in der Gebrauchsanweisung angegeben ist.
  - Beschädigte Schalter müssen bei einer Kundendienstwerkstatt ersetzt werden.
  - Benutzen Sie keine Elektrowerkzeuge, bei denen sich der Schalter nicht ein- und ausschalten lässt.
21. Vorsicht!
- Der Gebrauch anderer Einsatzwerkzeuge und anderen Zubehörs kann eine Verletzungsgefahr für Sie bedeuten.
22. Lassen Sie Ihr Elektrowerkzeug durch eine Elektrofachkraft reparieren.

- Dieses Elektrowerkzeug entspricht den einschlägigen Sicherheitsbestimmungen. Reparaturen dürfen nur von einer Elektrofachkraft ausgeführt werden, indem Originalersatzteile verwendet werden; andernfalls können Unfälle für den Benutzer entstehen.

#### **Gerätespezifische Sicherheitshinweise für Doppelschleifer**

- Berühren Sie nicht das Netzkabel, wenn es während des Betriebs beschädigt oder durchtrennt wird. Ziehen Sie sofort den Netzstecker und lassen Sie das Gerät anschließend ausschließlich von einem Fachmann oder der zuständigen Servicestelle reparieren.
- Betreiben Sie das Gerät nicht wenn es feucht ist und auch nicht in feuchter Umgebung.
- Schließen Sie, wenn Sie im Freien arbeiten, das Gerät über einen Fehlerstrom (FI)-Schutzschalter mit maximal 30 mA Auslösestrom an. Verwenden Sie nur ein für den Außenbereich zugelassenes Verlängerungskabel.
- Ziehen Sie bei Gefahr sofort den Netzstecker aus der Steckdose.
- Führen Sie das Netzkabel immer nach hinten vom Gerät weg.
- Brandgefahr durch Funkenflug ! Wenn Sie Metalle schleifen entsteht Funkenflug. Achten Sie deshalb unbedingt darauf, dass keine Personen gefährdet werden und sich keine brennbaren Materialien in der Nähe des Arbeitsbereiches befinden.

#### **Warnung! Giftige Dämpfe!**

Das Bearbeiten von schädlichen / giftigen Stäuben stellt eine Gesundheitsgefährdung für die Bedienperson oder in der Nähe befindliche Personen dar.

- Tragen Sie eine Schutzbrille, Gehörschutz, Staubschutzmaske und Schutzhandschuhe.

#### **Verbrennungsgefahr!**

Das Werkstück wird beim Schleifen heiß. Fassen Sie es niemals an der zu bearbeitenden Stelle an und lassen Sie es ausreichend abkühlen. Unterbrechen Sie gerade bei längeren Schleifarbeiten immer wieder die Bearbeitung und lassen Sie das Werkstück abkühlen, bevor Sie mit dem Schleifen fortfahren. Ein Dauerbetrieb von 10 Minuten sollte nicht überschritten werden.

- Die Doppelschleifmaschine ist für trockenes Flächenschleifen von Metalloberflächen ausgelegt. Das Gerät darf nur für Trockenschliff verwendet werden.
- Asbesthaltiges Material darf nicht bearbeitet werden. Asbest gilt als krebserregend. Verwenden Sie keine beschädigten Schleifscheiben .
- Verwenden Sie nur Schleifscheiben, deren Daten mit dem Typenschild der Maschine übereinstimmen. Die Umlaufgeschwindigkeit sollte gleich oder größer sein als die angegebene Zahl.

- Stellen Sie die Schutzhalter (Funkenabweiser) und Schutzscheiben periodisch nach, so dass der Verschleiß der Schleifscheiben ausgeglichen wird. Halten Sie den Abstand so gering wie möglich.
- Vermeiden Sie den Kontakt mit der laufenden Schleifscheibe.
- Betreiben Sie das Gerät nicht unbeaufsichtigt.
- Verwenden Sie das Gerät niemals zweckentfremdet.
- Achten Sie immer darauf, dass das Gerät ausgeschaltet ist, bevor Sie den Netzstecker in die Steckdose stecken.
- Schalten Sie immer zuerst das Gerät ein und führen Sie dann das Werkstück gegen die Schleifscheibe. Heben Sie nach der Bearbeitung das Werkstück ab und schalten Sie dann das Gerät aus.
- Halten Sie das Werkstück immer fest mit beiden Händen.
- Sorgen Sie für einen sicheren Stand.
- Lassen Sie die Schleifscheibe / n nach der Bearbeitung von Metallen vollständig zum Stillstand kommen.
- Ziehen Sie bei Arbeitspausen, vor allen Arbeiten am Gerät und bei Nichtgebrauch immer den Netzstecker aus der Steckdose.
- Behandeln Sie das Gerät vorsichtig und sorgfältig. Das Gerät muss stets sauber, trocken und frei von Öl oder Schmierfetten sein.
- Seien Sie stets aufmerksam! Achten Sie immer darauf was Sie tun und gehen Sie stets mit Vernunft vor. Benutzen Sie das Gerät in keinem Fall, wenn Sie unkonzentriert sind oder sich unwohl fühlen.
- Schleifscheiben sind so zu lagern, dass sie keinen mechanischen Beschädigungen und schädigenden Umwelteinflüssen ausgesetzt sind.
- Defekte oder verformte Schleifscheiben nicht verwenden.
- Einstellung des Funkenschutzes häufig kontrollieren und der Abnutzung der Schleifscheibe entsprechend nachstellen. Den Abstand zwischen Funkenchutz und Schleifscheibe möglichst klein halten (nicht größer als 2mm).
- Einstellung der Werkzeugaufgabe häufig kontrollieren und der Abnutzung der Schleifscheibe entsprechend nachstellen. Den Abstand zwischen Funkenchutz und Schleifscheibe möglichst klein halten (nicht größer als 2mm).
- Nur Schleifscheiben verwenden, deren Bohrung exakt auf die Welle des Doppelschleifer paßt. Keine Schleifscheiben mit zu kleiner Bohrung verwenden.
- Scheibenmutter nicht überdrehen.
- Nicht mit kalter Schleifscheibe schleifen. Schleifscheibe vor Arbeitsbeginn eine Minute lang im Leerlauf laufen lassen.
- Nicht an den Seitenflächen der Schleifscheibe schleifen. Nur an der Stirnseite schleifen.
- Kühlmittel nicht direkt auf die Schleifscheibe auftragen. Kühlmittel kann die Bindungsstärke der Schleifscheibe beeinträchtigen und so zu deren Ausfall führen.
- Funken können gefährlich sein. Nicht in der Nähe

- entflammbarer Gase oder Flüssigkeiten schleifen.
- Beim Anschalten des Gerätes seitlich zur Schleifscheibe stehen.
- Schleifscheibe nur an der Stirnseite abrichten. Durch Schleifen an den Seitenflächen kann die Schleifscheibe zu dünn werden für den sicheren Gebrauch.
- Schleifen erzeugt Hitze. Werkstück erst dann anfassen, wenn es ausreichend abgekühlt ist.
- Nur solche Schleifscheiben verwenden, die für den sicheren Gebrauch auf den Doppelschleifer ausgelegt sind. Keine Schleifscheibe verwenden, deren angegebene Höchstumlaufgeschwindigkeit niedriger als die Drehzahlangabe des Gerätes ist.

## 6. Technische Daten

Lieferumfang	
	Doppelschleifer Bedienungsanleitung
<b>Technische Daten</b>	
Baumaße LxBxH mm	390x260x290
Ø Scheibe max. mm	200/200
Ø Scheibe min. mm (nach Abnutzung)	160
Ø Scheibenbohrung max. mm	15,88
Scheibenbreite mm links/rechts	20/20
Arbeitslampe	LED mit Batterie (2x)
Gewicht kg	12
<b>Antrieb</b>	
Motor V/Hz	230-240/50
Aufnahmeleistung S2 10 min W	500
Drehzahl 1/min	2850
<b>Technische Änderungen vorbehalten!</b>	

### Einschaltdauer:

Die Einschaltdauer S2 10 min (Kurzzeitbetrieb) sagt aus, dass der Motor mit der Nennleistung (500W) nur für die auf dem Datenschild angegebene Zeit (10 min) dauernd belastet werden darf. Andernfalls würde er sich unzulässig erwärmen. Während der Pause kühlt sich der Motor wieder auf seine Ausgangstemperatur ab.

### Geräusch und Vibration

Die Geräusch- und Vibrationswerte wurden entsprechend EN 61029 ermittelt.

Schalldruckpegel $L_{pA}$	62,4 dB(A)
Unsicherheit $K_{pA}$	3 dB
Schalleistungspegel $L_{WA}$	77,0 dB(A)
Unsicherheit $K_{WA}$	3 dB

### Tragen Sie einen Gehörschutz.

Die Einwirkung von Lärm kann Hörverlust bewirken.

Schwingungsgesamtwerte (Vektorsumme dreier Richtungen) ermittelt entsprechend EN 61029.

Schwingungsemissionswert  $a_n \leq 2,5 \text{ m/s}^2$

Unsicherheit  $K = 1,5 \text{ m/s}^2$

## Warnung!

Der angegebene Schwingungsemissionswert ist nach einem genormten Prüfverfahren gemessen worden und kann sich, abhängig von der Art und Weise, in der das Elektrowerkzeug verwendet wird, ändern und in Ausnahmefällen über dem angegebenen Wert liegen.

Der angegebene Schwingungsemissionswert kann zum Vergleich eines Elektrowerkzeuges mit einem anderen verwendet werden.

Der angegebene Schwingungsemissionswert kann auch zu einer einleitenden Einschätzung der Beeinträchtigung verwendet werden.

Beschränken Sie die Geräusentwicklung und Vibration auf ein Minimum!

- Verwenden Sie nur einwandfreie Geräte.
- Warten und reinigen Sie das Gerät regelmäßig.
- Passen Sie Ihre Arbeitsweise dem Gerät an.
- Überlasten Sie das Gerät nicht.
- Lassen Sie das Gerät gegebenenfalls überprüfen.
- Schalten Sie das Gerät aus, wenn es nicht benutzt wird.
- Beispielhafte Maßnahmen zur Verringerung der Vibrationsbelastung sind das Tragen von Handschuhen beim Gebrauch des Werkzeugs und die Begrenzung der Arbeitszeit. Dabei sind alle Anteile des Betriebszyklus sind zu berücksichtigen (beispielsweise Zeiten, in denen das Elektrowerkzeug abgeschaltet ist, und solche, in denen es zwar eingeschaltet ist, aber ohne Belastung läuft).

## 7. Montage

Überzeugen Sie sich vor dem Anschließen, dass die Daten auf dem Typenschild mit den Netzdaten übereinstimmen.

Ziehen Sie immer den Netzstecker, bevor Sie Einstellungen am Gerät vornehmen.

Ziehen Sie vor allen Wartungs- und Montagearbeiten den Netzstecker.

- Die Maschine muss standsicher aufgestellt werden, d. h. auf einer Werkbank o. ä. festschrauben.
- Vor Inbetriebnahme müssen alle Abdeckungen und Sicherheitsvorrichtungen ordnungsgemäß montiert sein.
- Die Schleifscheiben müssen frei laufen können.
- Überzeugen Sie sich vor dem Anschließen der Maschine, dass die Daten auf dem Typenschild mit den Netzdaten übereinstimmen.

Sicherheitshinweis! Gerät erst dann anschließen, wenn alle Montage- und Justierarbeiten erledigt sind und die Bedienungsanleitung und die Sicherheitshinweise gelesen und verstanden wurden.

### Werkzeugaufgabe (links und rechts)(Fig.1+Fig. 2+2.1)

Werkzeugaufgabe (4) mit Flügelschraube (a) und Scheibe (b) am Schleifscheibenschutz (6) festschrauben. Der Abstand zwischen Schleifscheibe (3) und Werkzeugaufgabe (4) ist auf max. 2 mm einzustellen.

### Funkenschutz mit LED Arbeitslampe (links und rechts)(Fig.1+Fig.3)

Funkenschutz (2) mit LED Arbeitslampen (5) mit jeweils 2 Linsenschrauben M5x8 (c) am Schleifscheibenschutz (6) festschrauben.

Der Abstand zur Schleifscheibe (3) sollte maximal 2mm betragen. Abstand zwischen Funkenschutz (2) und Schleifscheibe (3) kann durch Lösen der beiden Linsenschrauben (c) eingestellt werden. Schrauben gut festziehen.

### LED Arbeitslampe (Fig.1+Fig. 4+Fig.4.1+Fig.4.2)

Die Beleuchtung (5) kann durch das Drücken des Schalters (d) auf der Lampe eingeschaltet werden. Durch erneutes Drücken wird die Beleuchtung wieder ausgeschaltet.

Um die Batterien (2xAAA R03 1,5 V) einzusetzen/zu wechseln, öffnen Sie das Batteriefach (Fig. 4.1). Setzen Sie die Batterien (2x je Seite) ein (Fig.4.2). Im Falle eines Wechsels der Batterien, entsorgen Sie die aufgebrauchten Batterien fachgerecht. Setzen sie den Deckel des Batteriefaches in umgekehrter Richtung wieder ein (Fig. 4.1).

### Schutzscheiben (Fig. 1+Fig.5+Fig.5.1)

Schutzscheibe (1) mit Flachrundschraube M5x55 (e) und Rändelschraube (f) an der LED Arbeitslampe (5) montieren.

Der Schutz ist individuell einstellbar, sodass die Augen des Anwenders während des Schleifvorgangs geschützt sind.

## 8. Bedienung

### Ein-/Ausschalten

- Zum Einschalten setzen Sie den Ein-/Ausschalter (8) auf die Position ON.
- Zum Ausschalten Ein-/Ausschalter (8) auf Position Off setzen.

Beginnen Sie erst dann mit dem Schleifen, wenn das Gerät seine maximale Drehzahl erreicht hat.

### Arbeitshinweise

- Beachten Sie dass Sie mit geringem Druck des Werkstücks auf die Schleifscheibe die besten Ergebnisse erzielt werden, da dann mit konstanter Drehzahl gearbeitet wird. Zu starker Druck auf das Werkstück bremst die Schleifscheibe ab oder sie kommt zum Stillstand, dies überlastet den Motor und führt nicht zur Beschleunigung des Arbeitsvorgangs.
- Sichern Sie kleine Werkstücke zu Ihrer eigenen Sicherheit immer mit einem Schraubstock oder einer Schraubzwinde.

### Schleifen

- Das Werkstück auf die Werkzeugaufgabe (4) auflegen und langsam im gewünschten Winkel an die Schleifscheibe (3) heranführen bis es diese berührt.

- Um ein optimales Schleifergebnis zu erhalten und die Schleifscheibe (3) gleichmäßig abzunutzen, sollte das Werkstück leicht an der Schleifscheibe (3) hin und her bewegt werden.
- Das Werkstück immer wieder abkühlen lassen.

### **Achtung!**

Falls beim Arbeiten die Scheibe einmal blockieren sollte, entfernen Sie bitte ihr Werkstück und warten, bis das Gerät seine maximale Drehzahl wieder erreicht hat.

### **Wechsel der Schleifscheibe**

Achtung: Um Verletzungen durch versehentliches Starten des Doppelschleifers zu verhindern, muss vor dem Schleifscheibenwechsel das Gerät stets ausgeschaltet (Schalterstellung auf „0“) und der Netzstecker aus der Steckdose gezogen werden.

- Funkenschutz und Schutzscheibe lockern und möglichst weit herausziehen, aber nicht abmontieren.
- Werkzeugaufgabe lockern und möglichst weit herausziehen.
- Schrauben des Schleifscheibenschutzes (6) lösen und diesen abnehmen.
- Äußeren Flansch und alte Schleifscheibe abnehmen, die neue Schleifscheibe aufsetzen.

### **Hinweis:**

- Die an den Seiten der neuen Schleifscheibe angebrachten Kartonscheiben nicht entfernen, da diese den sicheren Griff der Flansche gegen die Schleifscheibe unterstützen.
- Die neue Schleifscheibe auf Risse oder andere sichtbare Schäden hin untersuchen und gegebenenfalls entsorgen.
- Flansch und Mutter wieder aufsetzen.
- Die Mutter mit einem Schraubenschlüssel nicht zu fest anziehen, da sonst die Schleifscheibe brechen kann.
- Schleifscheibenschutz (6) in umgekehrter Richtung wieder montieren.
- Werkzeugaufgabe, Funkenschutz und Schutzscheibe wieder gemäß der Montageanleitung justieren.

## **9. Reinigung und Wartung**

**Vor allen Reinigungsarbeiten den Netzstecker ziehen.**

### **Reinigung**

- Halten Sie Schutzvorrichtungen, Luftschlitze und Motorengehäuse staub- und schmutzfrei. Reiben Sie das Gerät mit einem sauberen Tuch ab oder blasen Sie es mit Druckluft bei niedrigem Druck aus.
- Das Gerät direkt nach jeder Benutzung reinigen.
- Reinigen Sie das Gerät regelmäßig mit einem feuchten Tuch und etwas Schmierseife. Verwenden Sie keine Reinigungs- oder Lösungsmittel;

diese könnten die Kunststoffteile des Gerätes angreifen. Achten Sie darauf, dass kein Wasser in das Geräteinnere gelangen kann. Das Eindringen von Wasser in ein Elektrogerät erhöht das Risiko eines elektrischen Schlages.

### **Wartung**

Im Geräteinneren befinden sich keine weiteren zu wartenden Teile.

## **10. Elektrischer Anschluß**

Der installierte Elektromotor ist betriebsfertig angeschlossen. Der Anschluss entspricht den einschlägigen VDE- und DIN-Bestimmungen.

Der kundenseitige Netzanschluss sowie die verwendete Verlängerungsleitung müssen diesen Vorschriften entsprechen.

Installationen, Reparaturen und Wartungsarbeiten an der Elektroinstallation dürfen nur von einer Fachkraft ausgeführt werden.

## **11. Entsorgung und Wiederverwertung**

Das Gerät befindet sich in einer Verpackung um Transportschäden zu verhindern. Diese Verpackung ist Rohstoff und ist somit wieder verwendbar oder kann dem Rohstoff kreislauf zurückgeführt werden. Das Gerät und dessen Zubehör bestehen aus verschiedenen Materialien, wie z.B. Metall und Kunststoff e. Defekte Geräte gehören nicht in den Hausmüll. Zur fachgerechten Entsorgung sollte das Gerät an einer geeigneten Sammelstellen abgegeben werden. Wenn Ihnen keine Sammelstelle bekannt ist, sollten Sie bei der Gemeindeverwaltung nachfragen.

## **12. Lagerung**













Lagern Sie das Gerät und dessen Zubehör an einem dunklen, trockenen und frostfreiem sowie für Kinder unzugänglichem Ort. Die optimale Lagertemperatur liegt zwischen 5 und 30 °C. Bewahren Sie das Elektrowerkzeug in der Originalverpackung auf.

## Table of contents:

## Page:

1.	Introduction	15
2.	Layout	15
3.	Scope of delivery	15
4.	Proper use	15
5.	Safety instructions	16
6.	Technical data	18
7.	Assembly	18
8.	Operation	19
9.	Cleaning and maintenance	20
10.	Electrical connection	20
11.	Disposal and recycling	20
12.	Storage	20
13.	Declaration of conformity	31
14.	Warranty certificate	32

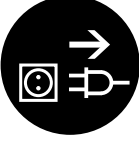
## Explanation of the symbols on the equipment

		Warning! In case of non-compliance, risk of injury to life, risk of injury or damage to the tool!
		Caution - Read the operating instructions to reduce the risk of injury
		Wear ear-muffs. The impact of noise can cause damage to hearing.
		Wear a breathing mask. Dust which is injurious to health can be generated when working on wood and other materials. Never use the device to work on any materials containing asbestos!
		Wear safety goggles. Sparks generated during working or splinters, chips and dust emitted by the device can cause loss of sight.
		Warning! Before installation, cleaning, alterations, maintenance, storage and transport switch off the device and disconnect it from the power supply.

## 1. Introduction

### Manufacturer:

scheppach  
Fabrikation von Holzbearbeitungsmaschine GmbH  
Günzburger Straße 69  
D-89335 Ichenhausen

### Dear Customer,

We hope your new tool brings you much enjoyment and success.

### Note:

According to the applicable product liability laws, the manufacturer of the device does not assume liability for damages to the product or damages caused by the product that occurs due to:

- Improper handling,
- Non-compliance of the operating instructions,
- Repairs by third parties, not by authorized service technicians,
- Installation and replacement of non-original spare parts,
- Application other than specified,

A breakdown of the electrical system that occurs due to the non-compliance of the electric regulations and VDE regulations 0100, DIN 57113 / VDE0113.

### We recommend:

Read through the complete text in the operating instructions before installing and commissioning the device. The operating instructions are intended to help the user to become familiar with the machine and take advantage of its application possibilities in accordance with the recommendations. The operating instructions contain important information on how to operate the machine safely, professionally and economically, how to avoid danger, costly repairs, reduce downtimes and how to increase reliability and service life of the machine.

In addition to the safety regulations in the operating instructions, you have to meet the applicable regulations that apply for the operation of the machine in your country. Keep the operating instructions package with the machine at all times and store it in a plastic cover to protect it from dirt and moisture. Read the instruction manual each time before operating the machine and carefully follow its information. The machine can only be operated by persons who were instructed concerning the operation of the machine and who are informed about the associated dangers. The minimum age requirement must be complied with.

## 2. Layout and items supplied (Fig. 1)

### Know your bench grinder

1. Eye shield
2. Spark guard
3. Grinding wheels (right: 60 grit, left: 36 grit)
4. Work rest
5. LED work lamp
6. Wheel Guard
7. Bolt Hole for Bench Mounting
8. Main Switch (On/Off)

## 3. Scope of delivery

- Open the packaging and remove the device carefully.
- Remove the packaging material as well as the packing and transport bracing (if available).
- Check that the delivery is complete.
- Check the device and accessory parts for transport damage.
- If possible, store the packaging until the warranty period has expired.

### Attention

The device and packaging materials are not toys! Children must not be allowed to play with plastic bags, film and small parts! There is a risk of swallowing and suffocation!

## 4. Proper use

The double-wheel grinder is a combination tool for the grinding and polishing of metals, plastics and other materials using the appropriate grinding wheels. The machine meets the currently valid EU machine directive.

- The manufacturer's safety, operation and maintenance instructions as well as the technical data given in the calibrations and dimensions must be adhered to.
- Relevant accident prevention regulations and other generally recognized safety and technical rules must also be adhered to.
- The machine may only be used, maintained or repaired by trained persons who are familiar with the machine and have been informed about the dangers. Unauthorized modifications of the machine exclude a liability of the manufacturer for damages resulting from the modifications.
- The machine is intended for use only with original spare parts and original tools from the producer.
- The equipment is allowed to be used only for its prescribed purpose. Any other use is deemed to be a case of misuse. The user/operator and not the manufacturer will be liable for any damage or injuries of any kind resulting from such misuse.
- Please note that our equipment has not been designed.

- for use in commercial, trade or industrial applications. Our warranty will be voided if the equipment is used in commercial, trade or industrial businesses or for equivalent purposes.

### Residual risks

The machine is allowed to be used only for its intended purpose! Even when the equipment is used as prescribed it is still impossible to eliminate certain residual risk factors. The following hazards may arise in connection with the machine's construction and layout:

- Contact with the grinding wheel where it is not covered.
- Catapulting of parts from out of damaged grinding wheels.
- Catapulting of workpieces and parts of workpieces.
- Damage to hearing if essential ear-muffs are not used.
- Lung damage if no suitable protective dust mask is used.
- Health damage caused by hand-arm vibrations if the equipment is used over a prolonged period or is not properly guided and maintained.
- The use of incorrect or damaged mains cables can lead to electrical injuries.
- Although having regarded all considerable rules there may still remain not obvious remaining hazards.
- Minimize remaining hazards by following the instructions in "Safety Rules", "Use only as authorized" and in the entire operating manual.

## 5. Safety instructions

Caution! In order to protect yourself from the danger of electric shock, injury or fire when using electrical power tools, please observe the following basic safety precautions. Read all these requirements before you use the electrical power tool, and keep the safety advice in a safe place.

### Working safely

1. Keep your working area clean and tidy.
  - A disorderly working area can lead to accidents.
2. Be aware of the effects of the environment.
  - Do not leave electrical power tools out in the rain.
  - Do not use electrical power tools in moist or wet surroundings.
  - Ensure that your working area is well lit.
  - Do not use electrical power tools in areas where there is risk of fire or explosion.
3. Protect yourself from electric shock.
  - Avoid touching earthed objects such as pipes, heating radiators, ovens or refrigerators with parts of your body.
4. Keep other people at a safe distance.
  - Do not allow other people, in particular children, to touch the electrical power tool or the mains lead.

Keep them away from your working area.

5. Store currently unused electrical power tools in a safe place.
  - When not being used electrical power tools should be stored in dry conditions in a high or enclosed place, out of reach of children.
6. Do not overload your electrical power tool.
  - By keeping within the specified working range of the tool you will work more safely and achieve a better result.
7. Use the right electrical power tool for the task.
  - Do not use low-output devices for heavy tasks.
  - Do not use an electrical power tool for purposes for which it was not intended. For example, do not use a hand operated circular saw for trimming tree branches or cutting logs.
8. Wear suitable clothing.
  - Do not wear loose-fitting clothing or jewellery. They could become caught on moving parts.
  - We recommend that you wear anti-slip footwear when working outdoors.
  - If you have long hair, wear a hair net.
9. Use personal protective equipment.
  - Wear protective glasses.
  - Wear a dust mask if your work generates dust.
10. Attaching the vacuum dust extraction device.
  - Where there are connection points provided for vacuum dust extraction please ensure that the connections are made and used properly.
11. Do not use the mains lead for purposes for which it was not intended.
  - Do not use the mains lead to pull the plug out of the mains socket. Protect the mains lead from heat, oil and sharp edges.
12. Securely support the workpiece.
  - Use clamps or a vice to grip the workpiece firmly. This is much safer than holding it with your hand.
13. Avoid placing your body in an unnatural position.
  - Keep proper footing and balance at all times.
14. Look after your tools carefully.
  - Keep cutting tools sharp and clean. This way you will work more safely and achieve better results.
  - Follow the advice on tool lubrication and consumables replacement.
  - Check the condition of the mains lead on your electrical power tool regularly and have any damage repaired by a competent specialist.
  - Check the condition of extension leads regularly and replace them if they are damaged.
  - Keep handles and hand grips clean, dry and free of oil and grease.
15. Pull the mains plug out of the mains socket.
  - Do this if the electrical power tool is not being used, before carrying out maintenance tasks on the electrical power tool and whenever you are changing inserted tools, e.g. saw blades, drills or router bits.
16. Make sure that no spanners, keys etc. are left attached.



- Check before switching on that all spanners, keys and setting tools have been removed.
17. Avoid unintentionally starting up the device.
- Check that the switch is set to OFF on the device when the mains plug is inserted into the mains socket.
18. Using an extension lead for working outdoors.
- When working outside, always use an approved and appropriately labelled extension lead.
19. Remain alert.
- Watch what you are doing. Proceed with caution. Do not use electrical power tools if you cannot concentrate.
20. Check the electrical power tool for damage.
- Before the electrical power tool is used, carefully check the safety equipment and any slightly damaged parts to see that they are still working properly.
  - Check that all moving parts on the tool are working properly, can move freely and are not damaged. All parts must be correctly attached and fulfil all the requirements necessary to allow the electrical power tool to operate properly.
  - Damaged safety equipment and components must be properly repaired or replaced at a competent electrical equipment repair centre unless otherwise indicated in the operating instructions.
  - Damaged switches must be replaced at a Customer Service Centre.
  - Never use an electrical power tool that cannot be switched on and off properly.
21. Caution!
- The use of inserted tools and accessories other than those recommended by the manufacturer could lead to you being injured.
22. Have your electrical power tool repaired at an electrical equipment repair specialist.
- This electrical power tool complies with the relevant safety regulations. Repairs may only be carried out by a specialist electrical repair centre using original spare parts, otherwise injury could occur to the user.

#### **Safety advice relating specifically to bench grinders**

- Do not touch the mains lead if it becomes damaged or cut through while you are using the device. Pull the plug out of the mains socket immediately and have the device repaired by a suitably qualified person or at your service centre.
- Do not operate the device if it is damp and do not use it in a damp environment.
- If you use the device outdoors, always connect it through a residual current device (RCD) with a maximum trip current of 30 mA. If using an extension lead, always use one that is approved for outdoor use.
- If a dangerous situation arises, pull the mains plug immediately out of the mains socket.
- Always work with the mains lead leading away from the rear of the device.

- Danger of fire from flying sparks ! Grinding metal creates flying sparks. For this reason, always make sure that nobody is placed in any danger and that there are no inflammable materials near the working area.

Warning! Noxious fumes!

Working with harmful / noxious dusts represents a risk to the health of the person operating the device and to anyone near the work area.

- Wear protective glasses, hearing protection, dust protection mask and protective gloves.
- Danger of burns! The workpiece gets hot during grinding. Never touch the part you are grinding. Allow the workpiece to cool sufficiently first. When grinding for longer periods, stop grinding from time to time and allow the workpiece to cool before continuing. Do not operate the device for continuous periods exceeding 10 minutes.
- The double grinding machine is intended for dry grinding of the surfaces of metal objects. The device may only be used for dry grinding.
- Do not grind materials containing asbestos. Asbestos is a known carcinogen.
- Do not use damaged grinding wheels.
- Only use grinding wheels with details that correspond with those given on the device rating plate. The circumferential speed should be equal to or greater than the value given on the device rating plate.
- Adjust the eye guard mounts (spark deflectors) and the eye guards periodically so that wear on the grinding wheels can be evened out. Keep the gap as small as possible.
- Avoid contact with the moving grinding wheel.
- Never leave the device working unattended.
- Never use the device for a purpose for which it was not intended.
- Before you insert the mains plug into the socket, always check that the device is switched off.
- Always switch the device on before bringing the workpiece into contact with the grinding wheel. After grinding, lift off the workpiece before switching the device off.
- Hold the workpiece firmly with both hands at all times when working.
- Always keep proper footing and balance.
- After you have finished grinding metal, allow the grinding wheel(s) to come to a standstill.
- When taking a break from your work, before carrying out any tasks on the device itself and when you are not using the device, always pull the mains plug out of the mains socket.
- Handle the device carefully and treat it with respect. Always keep the device clean, dry and free of oil or grease.
- Remain alert at all times! Always watch what you are doing and proceed with caution. Do not use the device if you cannot concentrate or you are feeling unwell.

- Store grinding wheels in such a way that they are not subject to mechanical loads or damaging environmental influences.
- Do not use damaged or unshaped wheels.
- The adjustment of the spark guard shall be made frequently, so as to compensate the wear of the wheel, keeping the distance between the guard and the wheel as small as possible, and no greater than 2 mm.
- The adjustment of the work rest shall be made frequently, so as to compensate the wear of the wheel, keeping the distance between the work rest and the wheel as small as possible, and no greater than 2 mm.
- Use wheels that have a bore exactly equal to the arbor of the grinder. Do not attempt to machine an undersized wheel to fit an arbor.
- Do not overtighten wheel nut.
- Do not grind on a cold wheel. The grinding wheel should be started and run at idle speed for one minute before applying the work.
- Do not grind on the side of the wheel. Grind on the face of the wheel only.
- Do not apply coolant directly to a grinding wheel. Coolant can weaken the bonding strength of the wheel and cause it to fail.
- Sparks are a hazard. Do not grind near gas or flammable liquids.
- Stand to one side of the wheel when turning on the power. Dress the wheel on the face only. Dressing the side of the wheel can cause it to become too thin for safe use.
- Grinding creates heat. Do not touch the work piece until you are sure it has cooled down sufficiently.
- Use grinding wheels that are rated for safe use on the grinder. Do not use a wheel that is rated lower than the grinder speed.

## 6. Technical Data

<b>Delivery</b>	
	Bench Grinder User's Manual
<b>Technical Data</b>	
<b>Dimensions L x W x H mm</b>	390x260x290
<b>∅ grinding disc max. mm left/right</b>	200/200
<b>∅ grinding disc min. mm left/right (after wear and tear)</b>	160
<b>∅ grinding disc bore max. mm</b>	15,88
<b>grinding disc width mm left/right</b>	20/20
<b>Lamp</b>	LED with battery (2x)
<b>Weight kg</b>	12
<b>Motor</b>	
<b>Motor V/Hz</b>	230-240/50
<b>Input power S2 10 min W</b>	500
<b>Motor speed 1/min</b>	2850
<b>Subject to technical changes!</b>	

### Load factor:

A load factor of S2 10 min (intermittent periodic duty) means that you may operate the motor continuously at its nominal power level (500 W) for no longer than 10 minutes ON period. If you fail to observe this time limit the motor will overheat. During the OFF period the motor will cool again to its starting temperature.

### Sound and vibration

Sound and vibration values were measured in accordance with EN 61029.

$L_{pA}$ sound pressure level	62,4 dB(A)
$K_{pA}$ uncertainty	3 dB
$L_{WA}$ sound power level	77,0 dB(A)
$K_{WA}$ uncertainty	3 dB

### Wear ear-muffs.

The impact of noise can cause damage to hearing. Total vibration values (vector sum of three directions) determined in accordance with EN 61029.

Vibration emission value  $a_n \leq 2.5 \text{ m/s}^2$

K uncertainty = 1.5  $\text{m/s}^2$

### Warning!

The specified vibration value was established in accordance with a standardized testing method. It may change according to how the electric equipment is used and may exceed the specified value in exceptional circumstances.

The specified vibration value can be used to compare the equipment with other electric power tools.

The specified vibration value can be used for initial assessment of a harmful effect.

### Keep the noise emissions and vibrations to a minimum.

- Only use appliances which are in perfect working order.
- Service and clean the appliance regularly.
- Adapt your working style to suit the appliance.
- Do not overload the appliance.
- Have the appliance serviced whenever necessary.
- Switch the appliance off when it is not in use.
- Wear protective gloves.

## 7. Assembly

Before you connect the equipment to the mains supply make sure that the data on the rating plate are identical to the mains data.

Always pull the power plug before making adjustments to the equipment.

### Pull the power plug before doing any maintenance or assembly work on the equipment.

- The machine must be set up so that it stands firmly, i.e. it must be securely screwed to a work bench or similar.

- All covers and safety devices have to be properly fitted before the equipment is switched on.
- The grinding wheels must rotate freely.
- Check that the voltage on the rating plate is the same as your supply voltage before you connect the equipment to the power supply.

Warning! Never connect the plug to power source outlet until all installations and adjustments are completed and you have read and understood the safety and operation instructions.

#### **Tool support (left and right) (Fig.1+Fig. 2+2.1)**

Fasten the tool support (4) to the grinding wheel guard (6) with the wing screw (a) and washer (b). The distance between wheel and work rest should not exceed 2 mm.

#### **Spark guard with LED work lamp (left and right) (Fig.1+Fig.3)**

Fasten the spark guard (2) with LED work lamps (5) to the grinding wheel guard (6) with two M5x8 pan head screws (c).

The distance to the grinding wheel (3) should be not more than 2mm. The distance between the spark guard (2) and the grinding wheel (3) can be adjusted by slackening the two pan head screws (c). Tighten the screws securely.

#### **LED work lamp (Fig.1+Fig. 4+Fig.4.1+Fig.4.2)**

The lighting (5) can be switched on by pressing the switch (d) on the lamp. The lighting is switched off by pressing the switch again.

Open the battery compartment (Fig. 4.1) to insert/change the batteries (2xAAA R03 1.5 V) . Insert the batteries (2x on each side) (Fig. 4.2). If you change the batteries dispose of the used batteries properly. Replace the cover of the battery compartment in reverse order (Fig 4.1).

#### **Safety screens (Fig. 1+Fig.5+Fig.5.1)**

Install the safety screen (1) on the LED work lamp (5) with the M5x55 mushroom head screw (e) and the knurled head screw (f).

The guard is individually adjustable, as to protect the users eyes during grinding process.

## **8. Operation**

#### **On/Off switch (8)**

- To switch on the equipment set the On/Off switch (8) to position On.
- Move the On/Off switch (8) to position Off to switch off the equipment.

After switching on, wait for the equipment to reach its maximum speed of rotation. Only then should you begin with the grinding.

#### **Work practice**

- Exert only moderate pressure on the workpiece so that it can be machined at constant speed.
- Instead of accelerating your work, high pressure will cause the drive unit to slow down and even stop, thus overloading the motor.
- For your own safety, it is essential to secure small workpieces with a screw clamp or vise.

#### **Grinding**

- Place the workpiece onto the workpiece support (4) and slowly guide the workpiece towards the grinding wheel (3) at the desired angle to the point where workpiece and grinding wheel make contact.
- Move the workpiece slightly back and forth to produce an optimal grinding result. This way the grinding wheel (3) will be evenly worn. Allow the workpiece to cool down occasionally.

#### **Important!**

If the grinding wheel becomes jammed during operation, remove the workpiece and wait until the tool reaches its top speed again.

#### **Changing the grinding wheels**

Important note: In order to prevent injuries from accidentally starting the machine the machine's main switch must be turned off before changing a grinding wheel. Pull power plug!

- Loosen the spark guard and the eye shield and pull out as far as possible. Do not remove these parts!
- Loosen work rest and pull out as far as possible.
- Undo the screws of the grinding wheel guard (6) and remove the guard.
- Take off outside flange and the old grinding wheel, then assemble the new one.

Important note:

- Do not remove the pieces of card board on the sides of the wheel, as they are intended for strengthening the grip of the Flange against the grinding wheels.
- Examine the new grinding wheels on cracks or other visible damages and dispose if necessary.
- Mount flange and nut again.
- Do not tighten the screw by force. This can cause the grinding wheel to break.
- Re-install the grinding wheel guard (6) in the reverse order.
- Mount work rest, spark guard and eye shield according to installation instructions.

## 9. Cleaning and maintenance

**Always pull out the mains power plug before starting any cleaning work.**

### **Cleaning**

- Keep all safety devices, air vents and the motor housing free of dirt and dust as far as possible. Wipe the equipment with a clean cloth or blow it with compressed air at low pressure.
- We recommend that you clean the device immediately each time you have finished using it.
- Clean the equipment regularly with a moist cloth and some soft soap. Do not use cleaning agents or solvents; these could attack the plastic parts of the equipment. Ensure that no water can seep into the device. The ingress of water into an electric tool increases the risk of an electric shock.

### **Maintenance**

There are no parts inside the equipment which require additional maintenance.

## 10. Electrical connection

The installed electric motor is factory connected ready for operation. The connection meets the applicable VDE and DIN regulations.

The connection made by the customer as well as any extension cables used must comply with all relevant regulations.

Connection and repair work on the electric equipment must be carried out by a qualified technician only.

## 11. Disposal and recycling

The equipment is supplied in packaging to prevent it from being damaged in transit. The raw materials in this packaging can be reused or recycled. The equipment and its accessories are made of various types of material, such as metal and plastic. Never place defective equipment in your household refuse. The equipment should be taken to a suitable collection center for proper disposal. If you do not know the whereabouts of such a collection point, you should ask in your local council offices.

## 12. Storage













Store the equipment and accessories out of children's reach in a dark and dry place at above freezing temperature. The ideal storage temperature is between 5 and 30 °C. Store the electric tool in its original packaging.

## İçindekiler:

## Sayfa:

1. Giriş	23
2. Cihaz açıklaması	23
3. Teslimat kapsamı	23
4. Amacına uygun kullanım	23
5. Güvenlik uyarıları	24
6. Teknik veriler	26
7. montaj	26
8. Kullanım	27
9. Temizlik ve bakım	27
10. Elektrik bağlantısı	28
11. Tasfiye ve değerlendirme	28
12. depolama	28
13. Uygunluk beyanı	31
14. Garanti belgesi	32

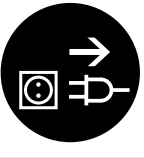
## Sembollerin açıklaması cihazda kullanılan

		<p><b>İkaz!</b> Riayet edilmediğinde hayati tehlike, yaralanma tehlikesi ya da takım hasarı söz konusu olabilir!</p>
		<p><b>İkaz!</b> Yaralanma riskinin azaltılması için kullanım kılavuzu okuyun!</p>
		<p><b>Bir kulaklık kullanın.</b> Gürültü etkisi işitme kaybına neden olabilir.</p>
		<p><b>Bir toz koruma maskesi kullanın.</b> Ahşap ve diğer materyallerin işlenmesinde sağlığa zararlı toz oluşabilir. Asbest içeren materyal işlenmemelidir!</p>
		<p><b>Bir koruyucu gözlük kullanın.</b> Çalışma sırasında oluşan kıvılcım ya da cihazdan çıkan kıymık, talaş ve tozlar görüş kaybı etkisi yaratabilir.</p>
		<p><b>Uyarı!</b> Kurulumdan, temizlikten, tadilatın, bakımdan, depolamadan ve taşımadan önce cihazın düğmesini kapayınız ve fişini güç kaynağından çekiniz.</p>

## 1. Başlatma

### Üretici:

scheppach  
Fabrikation von Holzbearbeitungsmaschinen GmbH  
Günzburger Straße 69  
D-89335 Ichenhausen  
Sayın müşteri,  
Yeni sheppach makinesi ile size bol keyif ve başarı dileriz.

### Not

Geçerli ürün sorumluluğu yasalarına göre, bu aletin üreticisi, aşağıdaki sebeplerden kaynaklanan hasarlardan sorumlu olmayacaktır:

Uygunsuz bakım.

Kullanma talimatına uymama.

Yetkili olmayan usta kişiler tarafından yapılan tamirat Orijinal Scheppach yedek parçası olmayan herhangi bir parçanın kullanımı ve montajı.

Uygunsuz kullanım

Yasal ve uygulanabilir elektrikle ilgili yönergeler ve VDE 0100, DIN 57113 / VDE 0113 düzenlemeleri ile uyumsuzluğun bir sonucu olarak elektrik sisteminde hata.

### Tavsiyeler:

Makinayı kurmadan ve kullanmaya başlamadan önce kullanım talimatlarını tümüyle okuyun.

Bu kullanım talimatlarının amacı makinanızı daha iyi tanımanıza ve onu amacına uygun şekilde kullanmanıza yardımcı olmaktır.

Kullanım talimatları makinanızı nasıl güvenli, uygun ve ekonomik bir şekilde kullanacağınıza dair önemli notlar içerirken aynı zamanda makinanızın dayanıklılığını ve dayanma ömrünü nasıl yükselteceğinize, hasarlardan nasıl kaçınacağınıza, tamir maliyetlerini nasıl düşüreceğinize ve arızalı süreyi nasıl kısaltacağınıza dair önemli notlar da içermektedir.

Güvenlik koşullarına ek olarak makina kullanımı ile ilgili ülkenizde yürürlükte olan kurallara da uymalısınız. Kullanım talimatlarını kir ve nemden korumak için şeffaf bir plastik dosyaya koyun ve bunları makinanın yanında bir yerde bulundurun. Talimatlar, çalışmaya başlanmadan önce her işçi tarafından okunmalı ve dikkatlice uygulanmalıdır. Sadece makinanın kullanımı konusunda eğitim almış ve söz konusu hasarlar ve riskler konusunda bilgilendirilmiş kişiler makinayı kullanabilirler. Aranan yaş sınırına uyulmalıdır.

Güncellenmiş kullanım talimatlarını ve ülkenizin özel düzenlemelerini içeren güvenlik ikazlarına ek olarak kereste üretim makinalarının kullanımına dair genel kabul görmüş teknik kurallara da uyulmalıdır.

Bu kılavuzun ve güvenlik bilgilerinin dikkate alınmaması nedeniyle ortaya çıkan kazalar ya da hasarlar için sorumluluk kabul etmiyoruz.

## 2. Cihaz tanımı (şekil 1)

### Taşılama makinenizi tanıyın

1. Göz Koruyucu
2. Kıvılcım koruyucu
3. Zımpara tekerlekleri (sol: 60 taş, sağ: 36 taş)
4. Çalışma yuvaları
5. Çalışma ışığı
6. Çark koruyucu
7. Tezgâh montajı için civata deliği
8. Ana düğme (On/Off)

### 3. Teslimat kapsamı

- Ambalajı açınız ve cihazı dikkatle ambalajdan çıkarınız.
- Ambalaj malzemesi ile ambalaj ve taşıma kilitlerini (varsa) çıkarınız.
- Teslim edilen malzemelerin tam olup olmadığını kontrol ediniz.
- Cihazda ve aksesuar parçalarında taşıma hasarı olup olmadığını kontrol ediniz.
- Ambalajı mümkünse garanti süresinin sonuna kadar saklayınız.

### DİKKAT

#### Cihaz ve ambalaj malzemeleri çocuk oyuncakı değildir!

Çocuklar plastik torbalarla, folyolarla ve küçük parçalarla oynamamalıdır! **Yutma ve boğulma tehlikesi vardır!**

## 4. Doğru Kullanım

Çiftli parlatici, uygun taşıma disklerinin kullanılmasıyla metallerin, plastiklerin ve diğer materyallerin taşlanması ve cilalanması için bir kombinezon cihazdır.

Makine şuanda geçerli olan AB makine yönergesini karşılar

- Ölçümleme ve kalibrasyonda verilen teknik bilgi yanında üreticinin güvenliği, çalışma ve bakım talimatlarına da uyulmalıdır.
- İlgili kaza önleme düzenlemelerine ve diğer genel olarak bilinen güvenlik ve teknik kurallara da uyulmalıdır.
- Makine sadece makineye aşına, tehlikelerin farkında eğitilmiş kişiler tarafından kullanılabilir, tamir edilebilir ve bakımı yapılabilir. Makinenin yetkisiz değişikliklerinden kaynaklanan hasarlardan üretici sorumlu değildir.
- Makine sadece üreticiden gelen orijinal aletler ve yedek parçalar ile kullanımı amaçlar.
- Makine yalnızca kullanım amacına uygun şekilde kullanılmalıdır.
- Kullanım amacının ötesindeki hiçbir ilave kullanım uygun değildir. Kullanım amacının dışındaki kullanımdan meydana gelen her çeşit zarardan veya yaralanmadan üretici değil kullanıcı/operatör sorumludur. Lütfen cihazlarımızın ticari kullanıma, esnaf kullanımına veya endüstriyel kullanıma uygun olarak tasarlanmamış olduğuna dikkat ediniz. Cihaz ticari, esnaf veya endüstri işletmelerinde ve bunlara eşdeğer faaliyetlerde kullanılırsa hiçbir garanti üstlenmeyiz.

## **Diğer Tehlikeler**

Amacına uygun kullanıma rağmen bazı diğer risk faktörleri tamamen ortadan kaldırılamaz. Makinenin tasarımına ve yapısına göre aşağıdaki maddeler söz konusu olabilir:

- Örtülü olmayan alanda taşlama diski teması.
- Parçaların hasarlı taşlama disklerinden dışarı fırlaması.
- İşleme parçalarının ve işleme parçası bölümlerinin dışarı fırlaması.
- Gerekli kulaklığın kullanılmamasında işitme hasarları.
- Uygun toz maskesi kullanılmaması halinde akciğer hasarları.
- Kapalı alanlarda kullanım durumunda ahşap tozlarının sağlık açısından zararlı emisyonları Cihazın dönen parçaları işlevsel sebeplerden dolayı örtülemez. Bu yüzden düşünerek hareket edin ve ellerinizin taşlama bandı ile temas etmesinde kaymayı önlemek için iş parçasını sıkı tutun.
- Yanlış veya hasarlı şebeke kablosu elektrik yaralanmalarına sebep olabilir.
- Tüm güvenlik önlemleri alındığında bile, hesapta olmayan bazı tehlikeler olabilir.
- Geri kalan tehlikeler "Güvenlik Kuralları", "Sadece yetkili olanlar kullanabilir" bölümlerindeki ve tüm kullanım talimatındaki talimatlara tam olarak uyulduğunda en aza indirgenebilir.

## **5. Güvenlik uyarıları**

**Dikkat!** Elektrikli aletleri kullanırken, çarpma, yaralanma ve yangın tehlikesine karşı aşağıdaki temel güvenlik tedbirlerine riayet edilmelidir. Bu elektrikli aleti kullanmadan önce tüm bu bilgileri okuyunuz ve güvenlik bilgilerini iyi muhafaza ediniz.

### **Güvenle çalışma**

#### **1. Çalışma alanınızı düzenli tutunuz**

- Çalışma alanındaki düzensizlik kazalara neden olabilir.

#### **2. Çevre etkilerini dikkate alınız**

- Elektrikli aletleri yağmura maruz bırakmayınız.
- Elektrikli aletleri nemli veya ıslak ortamda kullanmayınız.
- Çalışma alanının iyi aydınlatılmasını sağlayınız.
- Elektrikli aletleri yangın veya patlama tehlikesi olan yerlerde kullanmayınız.

#### **3. Kendinizi elektrik çarpmasından koruyunuz**

- Topraklanmış parçalarla (örneğin borular, radyatörler, elektrikli ocaklar, soğutucu cihazlar) vücut temasından kaçınınız.

#### **4. Çocukları uzak tutunuz!**

- Başka kişilerin alete veya kabloya dokunmasına izin vermeyiniz, bu kişileri çalışma alanınızdan uzak tutunuz.

#### **5. Kullanılmayan elektrikli aletleri güvenli bir şekilde muhafaza ediniz**

- Kullanılmayan elektrikli aletler kuru, yüksek ve kapalı, çocukların erişemeyeceği bir yerde saklanmalıdır.

#### **6. Elektrikli aletinize aşırı yük bindirmeyiniz**

- Belirtilen güç aralığında daha iyi ve daha emniyetli çalışır.

#### **7. Doğru elektrikli aleti kullanınız**

- Ağır işler için performansı zayıf elektrikli aletler kullanmayınız.
- Elektrikli aleti, planlanmadığı amaçlar için kullanmayınız. Örneğin dairesel el testeresini yapı kerestesi veya kütük kesmek için kullanmayınız. Elektrikli aleti yakacak odun kesiminde kullanmayınız.

#### **8. Uygun kıyafet giyiniz**

- Bol kıyafet giymeyiniz veya mücevher takmayınız, hareketli parçalar bunlara takılabilir.
- Açıkta çalışırken kaymaz ayakkabı giyilmesi tavsiye edilir.
- Saçınız uzunsa saç filesi takınız.

#### **9. Koruyucu teçhizat kullanınız**

- Koruyucu gözlük takınız.
- Toz kaldıran işlerde hava maskesi kullanınız.

#### **10. Elektrik süpürgesi donanımını çalıştırınız**

- Toz emme ve toz yakalama donanımı bağlantıları varsa, bunların takılı olmasını ve doğru kullanılmasını temin ediniz.

#### **11. Kabloyu tasarlandığı amaç dışında kullanmayınız.**

- Fişi prizden çıkarmak için kablodan çekmeyiniz. Kabloyu ısıdan, yağdan ve keskin kenarlardan koruyunuz.

#### **12. İş parçasını emniyete alınız**

- İş parçasını sabitlemek için sabitleme tertibatı veya mengene kullanınız. Böylece, elle olduğundan daha güvenli tutulur ve makinenin iki elle kullanımı mümkün olur.

#### **13. Anormal vücut duruşundan kaçınınız**

- Güvenli bir duruş sağlayınız ve daima dengenizi koruyunuz.

#### **14. Aletlerinizin bakımını özenle yapınız**

- Daha iyi ve daha güvenli çalışabilmek için kesme aletlerini keskin ve temiz tutunuz.
- Yağlama ve alet değiştirme için talimatları takip ediniz.
- Elektrikli aletin bağlantı kablosunu düzenli olarak kontrol ediniz ve hasar durumunda kabloyu yetkili bir ustaya yenilettiriniz.
- Uzatma kablolarını düzenli olarak kontrol ediniz ve hasarlılarsa bunları değiştiriniz.
- Tutma yerlerini kuru, temiz ve yağsız tutunuz.

#### **15. Fişi prizden çıkarınız**

- Elektrikli alet kullanılmadığında ve örneğin, testere bıçağı, matkap, freze bıçağı gibi aletlerin bakımından ve değiştirilmesinden önce fişi prizden çıkarınız.

#### **16. Alet anahtarını takılı durumda bırakmayınız**

- Çalıştırmadan önce anahtarın ve ayar aletlerinin çıkarılmış olduğunu kontrol ediniz.

#### **17. İstemsiz çalıştırmadan kaçınınız**

- Fişi prize takarken şalterin kapalı durumda olduğundan emin olunuz.



### 18. Dış alanlar için uzatma kablosu kullanınız

- Açık alanda yalnızca bu maksatla izin verilen ve uygun şekilde işaretlenmiş uzatma kablosu kullanınız.

### 19. Daima dikkatli olunuz

- Ne yaptığınıza dikkat ediniz. İşinizi bilinçli yapınız. Dikkatinizi yoğunlaştıramıyorsanız elektrikli aleti kullanmayınız.

### 20. Elektrikli aleti olası hasarlara karşı kontrol ediniz.

- Elektrikli aleti tekrar kullanmadan önce, emniyet donanımının veya hafif hasarlı parçaların sorunsuz ve uygun çalışıp çalışmadığı dikkatle kontrol edilmelidir.
- Hareketli parçaların sorunsuz çalışıp çalışmadığını ve sıkışıp sıkışmadığını veya parçaların hasarlı olup olmadığını kontrol ediniz. Elektrikli aletin sorunsuz çalışmasını garanti etmek için, tüm parçalar doğru monte edilmeli ve tüm koşulları yerine getirmelidir.
- Kullanma talimatında başka bir şey belirtilmedikçe, hasarlı emniyet donanımı ve hasarlı parçalar yetkili bir servis tarafından uygun şekilde onarılmalı ve değiştirilmelidir.
- Hasarlı şalterler müşteri hizmetleri atölyesinde değiştirilmelidir.
- Arızalı veya hasarlı bağlantı kablosu kullanmayınız.
- Şalteri açılıp kapanmayan elektrikli alet kullanmayınız.

### 21. DİKKAT!

- Kendi güvenliğiniz için sadece kullanım kılavuzunda belirtilmiş veya alet üreticisi tarafından önerilmiş veya belirtilmiş aksesuarlar ve ek cihazlar kullanın. Başka ilave aletlerin ve başka aksesuarların kullanılması sizin için yaralanma tehlikesi yaratabilir.

### 22. Elektrikli aletinizi uzman bir elektrikçiye tamir ettiriniz

- Bu elektrikli alet ilgili güvenlik koşullarına uygundur. Orijinal yedek parçaların kullanıldığı onarımlar yalnızca uzman elektrikçiler tarafından yapılmalıdır, aksi takdirde kullanıcı kazaları olabilir.

**İkaz!** Bu elektrikli alet, çalışması sırasında elektromanyetik alan oluşturuyor. Bu elektromanyetik alan, belirli durumlarda aktif veya pasif tıbbi implantları olumsuz etkileyebilir. Ciddi ve ölümcül yaralanma tehlikesini azaltmak amacıyla, tıbbi implant taşıyan kişilerin, elektrikli aleti kullanmadan önce doktora veya tıbbi implant üreticisine danışmalarını öneriyoruz.

### ⚠ Çift parlatici için cihaza özgü güvenlik bilgileri

- İşletim sırasında hasar görür veya ayrılırsa şebeke kablosuna dokunmayın. Şebeke fişini hemen çekin ve cihazın onarımını sadece bir uzmana ya da ilgili servis noktasına yaptırın.
- Cihazı nemli ise ve nemli çevrede işletmeyin.
- Açık havada çalışıyorsanız cihazı maksimum 30 mA devreye girme akımına sahip bir hatalı akım (DI) koruma şalteri üzerinden bağlayın. Sadece dış kullanım için onaylı bir uzatma kablosu kullanın.

- Tehlike durumunda hemen şebeke fişini prizden çekin.
- Şebeke kablosunu daima arkaya doğru cihazdan uzaklaştırın.
- **Kıvılcım uçuşması nedeniyle yangın tehlikesi!** Metal taşlarken kıvılcım uçuşması söz konusu olur. Bu yüzden mutlaka insanların tehlike altına girmemesine ve çalışma alanı yakınında yanıcı materyallerin bulunmamasına dikkat edin.

### ⚠ İkaz! Zehirli buharlar!

Zararlı / zehirli tozların

Serpme kumanda personeli ya da yakınında bulunan kişiler için sağlık tehlikesi arz eder.

- Koruyucu gözlük, kulaklık, toz koruma maskesi ve koruyucu eldiven kullanın.

### Yanma tehlikesi!

İşleme parçası taşlama sırasında ısınır. Kesinlikle işlenecek olan noktaya dokunmayın ve yeterli derecede soğutun. Daha uzun taşlama çalışmalarında işlemeyi tekrar duraklatın ve taşlama işlemine devam etmeden önce işleme parçasını soğutun. 30 dakikalık bir daimi işletim aşılmasıdır.

- Çiftli taşlama makinesi metal yüzeylerin kuru yüzey taşlaması için tasarlanmıştır. Cihaz sadece kuru taşlama için kullanılabilir.
- Asbest içeren materyal işlenmemelidir. Asbest kanserojen olarak geçerlidir. Hasarlı taşlama diskleri kullanmayın.
- Sadece verileri makinenin tip etiketi ile aynı olan taşlama diskleri kullanın. Sirkülasyon hızı eşit ya da belirtilen sayıdan büyük olmalıdır.
- Koruma tutucusu (kıvılcım deflektörü) ve koruma disklerini, taşlama disklerinin aşınması dengelenecek şekilde periyodik olarak ayarlayın. Mesafeyi mümkün olduğunca düşük tutun.
- Çalışan taşlama diskine teması önleyin.
- Cihazı gözetimsiz işletmeyin.
- Cihazı kesinlikle amacının dışında kullanmayın.
- Şebeke fişini prize takmadan önce daima cihazın kapalı olmasına dikkat edin.
- İlk olarak daima cihazı çalıştırın ve daha sonra işleme parçasını taşlama diskine karşı iletin. İşleme sonrasında işleme parçasını kaldırın ve daha sonra cihazı kapatın.
- İşleme parçasını daima ellerinizle sıkı tutun.
- Güvenli bir duruş sağlayın.
- Taşlama diskini / n metallerin işlenmesinden sonra tamamen durdurun.
- Çalışma molalarında, cihazdaki tüm çalışmalarda ve kullanmama durumunda şebeke fişini daima prizden çekin.
- Cihazı dikkatli ve itinalı bir şekilde kullanın. Cihaz daima temiz, kuru ve yağdan ya da yağlama greslerinden arınmış olmalıdır.

- Daima dikkatli olun! Ne yaptığınıza daima dikkat edin ve mantıklı hareket edin. Konsantre olmadığınızda ya da kendinizi iyi hissetmediğinizde cihazı kesinlikle kullanmayın.

- Taşlama disklerini daima mekanik hasarlara ya da zararlı çevre etkilerine maruz kalmayacak şekilde depolayın.
- Hasarlı ya da deforme olmuş taşlama disklerini kullanmayın.
- Kıvılcım koruması ayarını sık sık kontrol edip taşlama diski aşınmasına göre ayarlayın. Kıvılcım koruması ve taşlama diski arasındaki mesafeyi mümkün olduğunca düşük tutun (2mm'den büyük değil).
- Takım altlığı ayarını sık sık kontrol edip taşlama diski aşınmasına göre ayarlayın. Kıvılcım koruması ve taşlama diski arasındaki mesafeyi mümkün olduğunca düşük tutun (2mm'den büyük değil).
- Sadece delikleri çiftli parlatıcının miline uygun olan taşlama diskleri kullanın. Çok küçük delikle küçük taşlama diskleri kullanın.
- Disk somunlarını çok fazla çevirmeyin.
- Soğuk taşlama diski ile taşlama yapmayın. Taşlama diskini çalışma başlangıcından önce bir kaç dakika rölantide çalıştırın.
- Taşlama diskinin yan yüzeylerinden taşlama yapmayın. Sadece alın kısmından taşlama yapın.
- Soğutucu maddeyi doğrudan taşlama diskine uygulayın. Soğutucu maddeyi taşlama diskinin bağ gücüne zarar verip bunun bozulmasına neden olabilir.
- Kıvılcımlar tehlikeli olabilir. Yanıcı gazların ya da sıvıların yakınında taşlama yapmayın.
- Cihazı çalıştırırken taşlama diskine yan durun.
- Taşlama diskini sadece alın kısmından düzeltin. Yan yüzeylerden taşlama yapıldığında taşlama diski güvenli kullanım için çok ince kalabilir.
- Taşlama ısı oluşturur. İşleme parçasına ancak yeterli derecede soğuduktan sonra dokunun.

Sadece çiftli parlatıcının üzerinde güvenli kullanım için tasarlanmış olan taşlama diskleri kullanın. Belirtilen en yüksek sirkülasyon hızı cihazın devir sayısı bilgisinden düşük olan taşlama diskleri kullanmayın.

## 6. Teknik veriler

Teslim	
Taşlama Makinesi	
Kullanıcı El kitabı	
Teknik Veri	
Ebatlar U x G x Y mm	390x260x290
Ø Taş çapı maks. mm	200/200
Ø Taş çapı min. mm	160
Ø Göbek çapı mm	15,88
Taş genişliği mm	20/20
Lamba	LED pilli (2x)
Ağırlık kg	12
Motor	
Motor V/Hz	230-240/50
Giriş gücü S2 10 min W	500
Motor hızı /min	2850
Teknik değişikliklere tabidir!	

Çalıştırma süresi:

Çalıştırma süresi S2 30 dak (kısa işletim) nominal güçlü (550 W) motora sadece veri levhası üzerinde

belirtilen süre (30 dak) ile sürekli yüklenilebileceği anlamına gelir. Aksi halde izin verilmediği şekilde ısınabilir. Mola sırasında motor tekrar çıkış sıcaklığına soğur.

### Gürültü Değerleri

Gürültü değerleri EN 61029'a uygun olarak tespit edilmiştir.

Ses Basınç Seviyesi L <sub>PA</sub>	62,4 dB(A)
Hata Payı K <sub>PA</sub>	3 dB
Ses Basınç Seviyesi L <sub>WA</sub>	77,0 dB(A)
Hata Payı K <sub>WA</sub>	3 dB

### Kulak koruyucu takınız.

Gürültü etkisi duyma kaybına neden olabilir.

Toplam titreşim değeri (3 yöndeki toplam değer) EN 61029 standartlarına göre hesaplanmaktadır.

Titreşim emisyon değeri ah ≤ 2.5 m/s<sup>2</sup>

K belirsizlik = 1.5 m/s<sup>2</sup>

### İkaz!

Belirtilen titreşim emisyon değeri normlu bir kontrol yöntemi uyarınca ölçülmüştür ve elektro takımın kullanıldığı türe ve şekle bağlı olarak değişebilir ve istisnai durumlarda belirtilen değer üzerinde olabilir.

Belirtilen titreşim emisyon değeri, elektro takımın bir başkasıyla karşılaştırılması için kullanılabilir.

Belirtilen titreşim emisyon değeri zararın tahmin edilmesi için de kullanılabilir.

### Gürültü oluşumunu ve titreşimi minimuma sınırlandırın!

- Sadece kusursuz cihazlar kullanın.
- Cihaza düzenli olarak bakım yapıp temizleyin.
- Çalışma şeklinizi cihaza uyarlayın.
- Cihaza aşırı yüklenmeyin.
- Cihazı gerektiğinde kontrol ettirin.
- Kullanılmadığı taktirde cihazı kapatın.

Titreşim yükünün azaltılması için örnek tedbirler takımın kullanılmasında eldiven kullanılması ve çalışma süresinin kısaltılmasıdır. Bu sırada işletim çevriminin tüm oranları dikkate alınmalıdır (örneğin elektro takımın kapatıldığı ve açık olduğu ancak yüksüz çalıştığı süreler).

## 7. Montaj

Bağlantı öncesinde tip etiketi üzerindeki verilerin şebeke verileri ile aynı olduğundan emin olun.

### Tüm bakım ve montaj çalışmalarından önce şebeke fişini çekin.

- Makine duruşu güvenli olacak bir şekilde kurulmalıdır, yani bir çalışma tezgahına ya da benzeri bir şeye vidalayın.
- İşletime alma öncesinde tüm kapaklar ve güvenlik tertibatları tekniğine uygun bir şekilde monte edilmiş olmalıdır.
- Taşlama diskleri serbest hareket edebilmelidir.

**Uyarı!** Tüm kurulumlar ve ayarlamalar tamamlanana kadar ve güvenlik ve çalışma talimatları okuyup anlayana kadar güç kaynağına fişi asla takmayınız.

### Alet desteđi (sol ve sađ) (Fig.1+Fig. 2+2.1)

Desteđi (4) tař korumasına (6) vida (M6x10) (a) ve pul (b) ile sıkıřtırın.

Teker ve iř arasındaki mesafe 2mm'yi ařmamalı.

### Kıvılcım koruması ve Led lamba (sol ve sađ) (Fig.1+Fig.3)

Kıvılcım korumasını (2) ve Led lambayı (5) taker korumasına (6) iki M5x8 vida ile (c) sıkıřtırın.

Tař tekerine (3) uzaklık 2mm'yi ařmamalı. Kıvılcım koruması (2) ve tař tekeri (3) arasındaki mesafe vidaların © geřitilmesiyle yapılabilir. Ardından vidaları tekrar sıkın.

### LED alıřma lambası (Fig.1+Fig. 4+Fig.4.1+Fig.4.2)

Aydınlatma (5) düđmeye (d) basılarak aılır. Ve aynı tuřa tekrar basılarak kapanır.

Pil kapađını aın (Fig. 4.1) ve 2 adet 2xAAA R03 1.5 V yerleřtirin (Fig. 4.2). Ardından kapađı kapatın (Fig 4.1).

### Koruma camları (Fig. 1+Fig.5+Fig.5.1)

Koruma camlarını (1) Led lamba (5) üzerine M5x55 vida (e) ve pul (f) yerleřtirin.

Koruma camı tařlama sırasında kullanıcının gözünü koruması için ayarlanabilir.

## 8. Operasyon

### Ama/kapatma

- alıřtırmak için ama/kapatma řalterini (8) ON konumuna alın.
- Kapatmak için ama/kapatma řalterini (8) Off konumuna alın.

### Tařlama iřlemine ancak cihaz maksimum devir sayısına ulařtıđında bařlayın.

### alıřma bilgileri

- Sabit devir sayısı ile alıřıldıđından tařlama diski üzerine iřleme parasının dūřuk basıncı uygulandıđında en iyi so-nuların elde edildiđini dikkate alın. İřleme parasına gūlü basınc uygulanırsa tařlama diski fren yapar ya da durur, bu da motora zarar verir ve alıřma iřleminin hızlanmasına neden olmaz.
- Kūük iřleme paralarını kendi gūvenliđiniz için bir kısala ya da vida mengenesi ile emniyete alın.

### Tařlama

- İřleme parasını iřleme parası altlıđına (4) koyun ve yavařca istenen aıda temas edene kadar tařlama diskinde (3) yaklařtırın.
- Optimum tařlama sonucu elde etmek ve tařlama diskinin (3) eřit řekilde yıpranması için iřleme parası, tařlama diskinde (3) hafif ileri geri hareket ettirilmelidir.
- İřleme parasını tekrar sođutun.

### Dikkat!

alıřma sırasında disk bir defa bloke olursa lūtfen iřleme parasını ıkarın ve cihaz maksimum devir sayısına tekrar ulařana kadar bekleyin.

### ZIMPARA DİSKLERİNİ DEĐİřTİRME

**Uyarı:** Makinenin dikkatsiz alıřtırılmasında dođan yaralanmaları önlemek için cihaz her zaman kapalı tutulmalıdır (0'a ayarlayınız) ve zımpara diskini deđiřtirmeden önce gū kablosu soketten ekilmelidir.

- Kıvılcım koruyucuyu ve göz korumasını geřitetin ve mümkün olduđunca ok ekiniz. Bu paraları ıkaramayınız!
- İř Yuvalarını geřitetin ve mümkün olduđunca ok ekiniz
- Vidaları ıkarınız ve son plakayı ıkarınız.
- Tablayı ve eski zımpara diskini dıřarı ıkarınız, daha sonra yeni olanı monte ediniz.

### Önemli not:

- Disklerin yan taraflarındaki kart tahtasının paralarını ıkarmanız, ünkü bunlar flanřın sapını zımpara diskinde karřı gūlendirmek için dūřünölmüřtür.
- Yarıklar üzerindeki yeni zımpara disklerini ve diđer görünen hasarları kontrol ediniz ve eđer gerekiyse düzeltiniz.
- Flanř ve vidayı yeniden monte ediniz.
- Vidayı gū ile sıkıřtırmayınız. Bu diskin kırılmasına neden olur.
- Son plakayı monte ediniz.
- İř Yuvalarını, kıvılcım koruma ve göz korumalarını yūkleme talimatlarına uygun bir řekilde monte ediniz.

### Tařlama diski ıkarıcı

Tařlama diski ıkarıcı, tařlama diskinin düzlenmesi için bir takımdır. Kıvılcım oluřturmadan tařlama diskinde hafif bastırın. Yan ıkarıcıyı tařlama diskinin tüm geniřliđi üzerinden hareket ettirin.

### ▲ Dikkat! Daima koruyucu gözlük kullanın

## 9. Temizlik ve bakım

Tüm temizlik alıřmalarından önce řebeke fiřini ekin.

### Temizlik

- Koruyucu donanımları, hava deliklerini ve motor bölmesini mümkün olduđunca tozsuz ve kirsiz tutunuz.
- Cihazı temiz bir bezle siliniz veya dūřuk basıncılı hava ile temizleyiniz.
- Cihazı her kullanımdan hemen sonra temizlemenizi tavsiye ederiz.
- Cihazı düzenli olarak nemli bir bezle ve yumuřak sabunlu bir řeyle temizleyiniz. Deterjan veya özücü madde kullanmayınız, bunlar plastik paralarına zarar verebilir. Cihazın ierisine su girememesine dikkat ediniz. Suyun elektro cihaza girmesi, elektrik arpma riskini yūkseltir

## Bakım

Cihazın içerisinde bakım yapılacak başka parçalar bulunmamaktadır.

## Servis Bilgileri

Bu ürünümdede aşağıda açıklanan parçalar doğal veya kullanımdan kaynaklanan bir aşınmaya maruz kalırlar ve aşağıda açıklanan sarf malzemelerine ihtiyaç duyulur.

Aşınma parçaları\*: Öğütme orta, Karbon fırçaları, bileme taşı, açıl ölçer, v kayışı

\* sevkiyatın içeriğine dahil olması zorunlu değildir!

## 10. Elektrik bağlantısı

Yüklenen elektrikli motor bağlanır ve çalışmaya hazır hale getirilir. Bağlantı, ilgili VDE ve DIN düzenlemeleri ile uyum içindedir. Müşteri tarafından yapılan bağlantı uzatma kablosu gibi tüm ilgili yönetmeliklerle uyumlu olmalıdır.

**Elektriksel kurulumla ilgili montajlar, tamir ve bakım işleri sadece uzman elektrikçiler tarafından gerçekleştirilebilir.**

## ÖNEMLİ NOT

Motor devri S 1dir. Bu fazla yüklenildiğinde otomatik olarak kapanır demektir. Soğutma aşamasından sonra (bu periyot değişir), tekrar çalıştırabilirsiniz.

## İLK ÇALIŞTIRMA

Zımparanızı ilk defa çalıştırmadan önce aşağıdaki noktalara dikkat ediniz:

- Makineyi ana düğmeden açınız. Çalışmaya başlamadan önce zımpara diskinin çalışma hızına ulaşmasını bekleyiniz.
- İş parçasına hafifçe basınız ve bir taraftan diğer tarafa yavaşça hareket ettiriniz ve tamamen zımpara diskinin üzerine getiriniz.
- Zımpara diskleri yavaşlatabilir. İş parçası üzerindeki baskıyı disk yeniden eski hızına ulaşana dek azaltın.

## Önemli not:

- Bir pense ya da küçük bir aletle küçük parçaları tutunuz.
- Disklerin yan kısımları ile asla zımpara yapmayınız!
- Tüm materyaller zımparalanırken ısındığından lütfen iş parçasına dikkat ediniz.

## 11. Bertaraf etme ve geri dönüşüm

Cihaz, taşıma esnasındaki hasarın önlenmesi için ambalaj içerisinde temin edilmektedir. Bu ambalaj içerisindeki ham maddeler tekrar kullanılabilir veya geri dönüştürülebilir. Cihaz ve aksesuarları, metal ve plastik gibi çeşitli tip malzemelerden yapılmıştır. Arızalı bileşenler özel atık olarak bertaraf edilmelidir. Bayiinize veya belediye meclisinize danışınız.

## 12. Depolama

Cihazı ve aksesuarlarını karanlık, kuru, dondan korunaklı ve çocukların giremeyeceği bir yerde depolayınız. En uygun depo sıcaklığı 5 ile 30° C derece arasındadır. Elektrikli aleti orijinal ambalajında muhafaza ediniz.

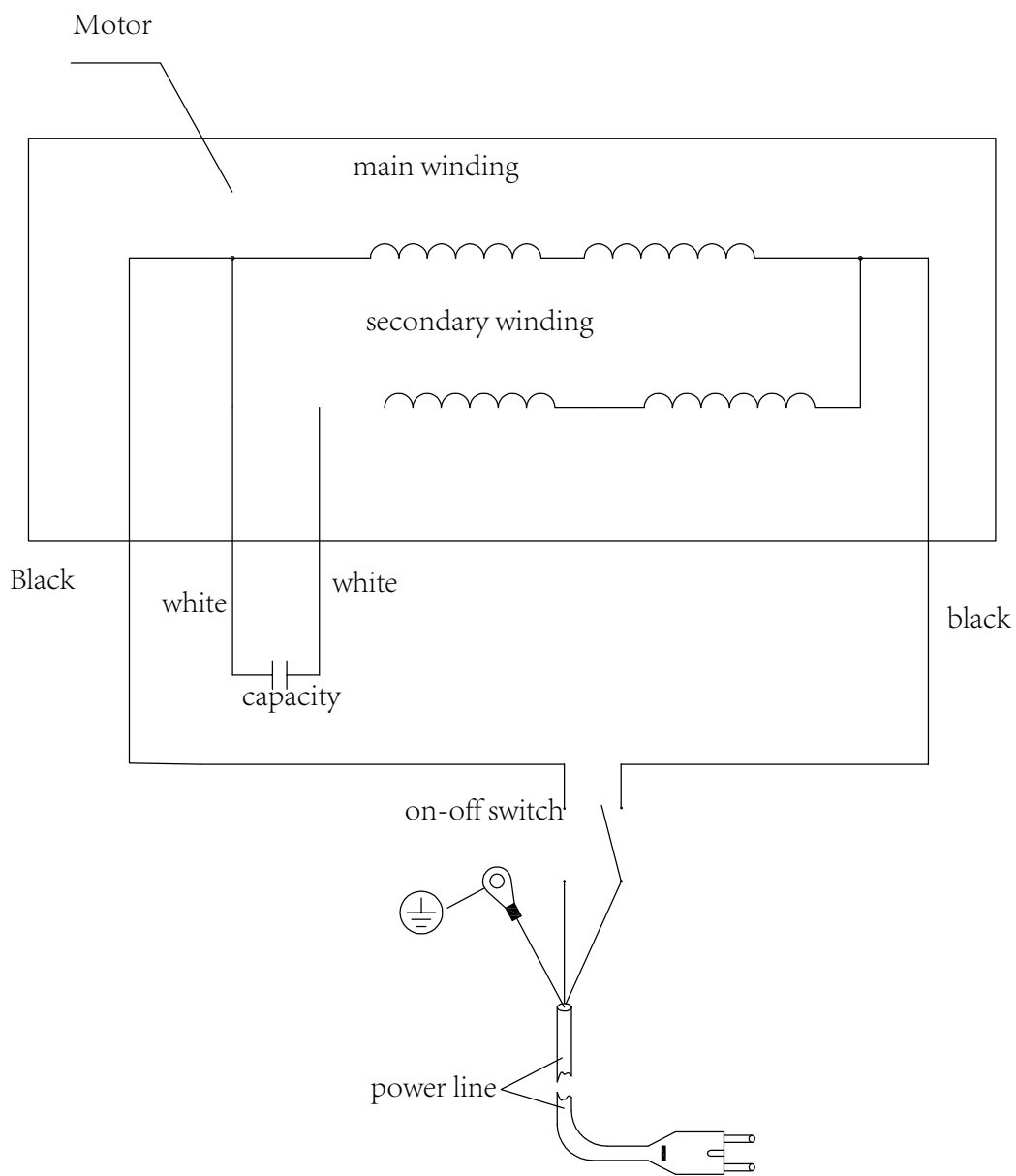

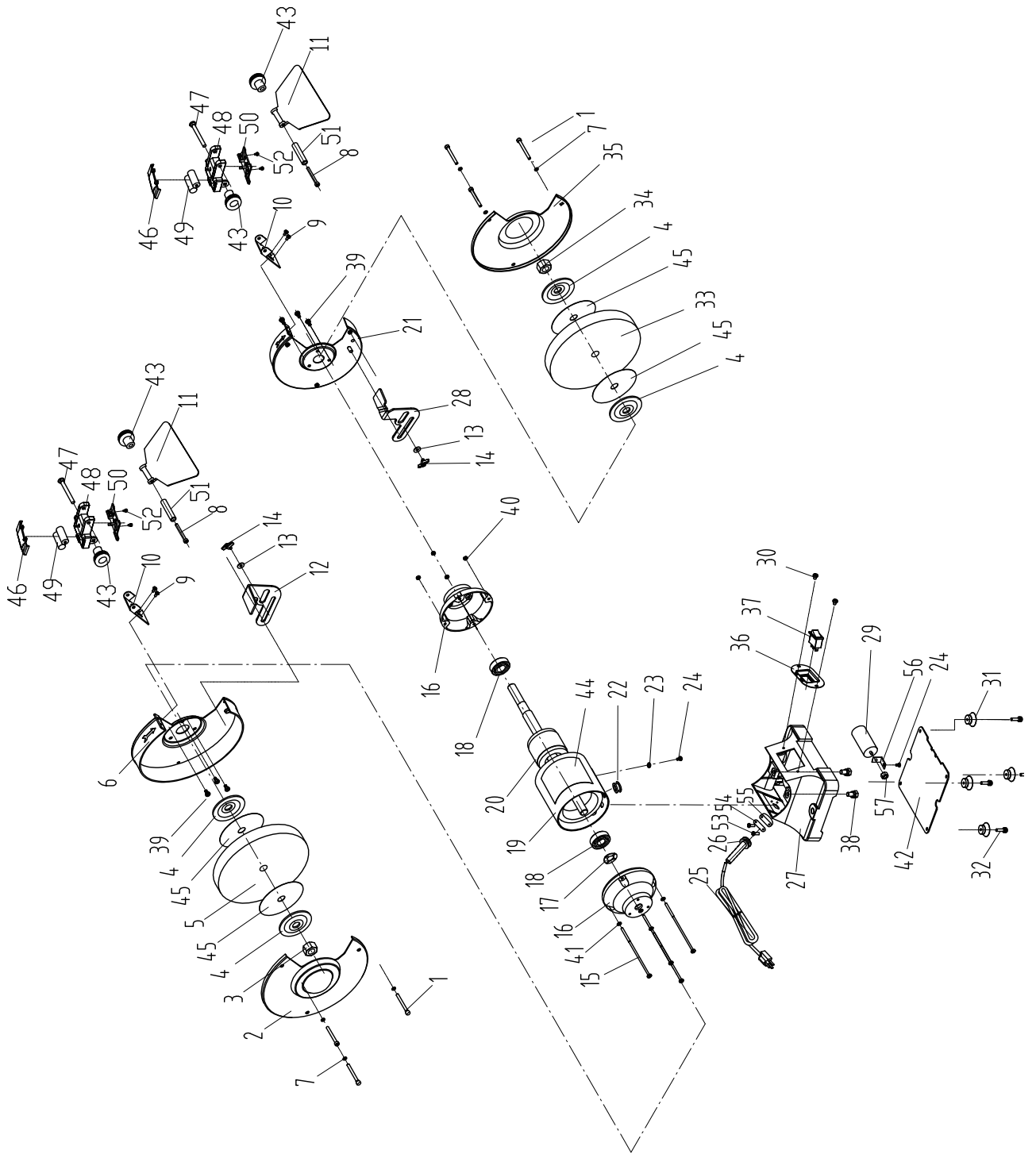

## Konformitätserklärung



DE	erklärt folgende Konformität gemäß EU-Richtlinie und Normen für den Artikel
GB	hereby declares the following conformity under the EU Directive and standards for the following article
FR	déclare la conformité suivante selon la directive UE et les normes pour l'article
IT	dichiara la seguente conformità secondo le direttive e le normative UE per l'articolo
CZ	prohlašuje následující shodu podle směrnice EU a norem pro výrobek
HU	az EU-irányelv és a vonatkozó szabványok szerinti következő megfelelési nyilatkozatot teszi a termékre
HR	ovime izjavljuje da postoji sukladnost prema EU-smjernici i normama za sljedeće artikle
RO	declară următoarea conformitate corespunzător directivelor și normelor UE pentru articolul
TR	Normları gereğince aşağıdaki uygunluk açıklama masını sunar.
FIN	vakuuttaa täten, että seuraava tuote täyttää alla esitettyt EU-direktiivit ja standardit
PL	deklaruje, że produkt jest zgodny z następującymi dyrektywami UE i normami
SLO	izjavlja sledede skladnost z EU-direktivo in normami za artikel

SK	prehlasuje nasledujúcu zhodu podľa smernice EU a noriem pre výrobok
EST	kinnitab järgmist vastavus vastavalt ELi direktiivi ja standardite järgmist artiklumbrit
LT	pareiškia, taip atitiktis pagal ES direktyvos ir standartai šį straipsnį
LV	apliecina šādu saskaņā ar ES direktīvu atbilstības un standarti šādu rakstu
NL	verklaart hierbij dat het volgende artikel voldoet aan de daarop betrekking hebbende EG-richtlijnen en normen
RUS	заявляет о соответствии товара следующим директивам и нормам ЕС
PT	declara o seguinte conformidade com a Directiva da UE e as normas para o seguinte artigo
ES	declara la conformidad siguiente según la directiva la UE y las normas para el artículo
DK	erklærer hermed, at følgende produkt er ioverensstemmelse med nedenstående EUDirektiver og standarder:
SE	försäkrar härmed följande överensstämmelse enligt EU-direktiv och standarder för följande artikeln
NO	erklærer herved følgende samsvar under EU-direktiv og standarder for følgende artikkel
TR	Uygunluk Beyanı: İlgili ürün aşağıdaki Avrupa birliği direktifi standartlarına uygundur. Taş Motoru

## Doppelschleifer / Bench Grinder / Taşlama Makinesi: SM200L

<input type="checkbox"/>	2009/105/EC
<input type="checkbox"/>	2014/35/EU
<input type="checkbox"/>	2006/28/EC
<input type="checkbox"/>	2005/32/EC
<input checked="" type="checkbox"/>	2014/30/EU
<input type="checkbox"/>	2004/22/EC
<input type="checkbox"/>	1999/5/EC
<input type="checkbox"/>	97/23/EC
<input type="checkbox"/>	90/396/EC
<input checked="" type="checkbox"/>	2011/65/EU

<input type="checkbox"/>	89/686/EC_96/58/EC
<input checked="" type="checkbox"/>	2006/42/EC
<input type="checkbox"/>	Annex IV Notified Body: Notified Body No.:
<input type="checkbox"/>	2000/14/EC_2005/88/EC
<input type="checkbox"/>	Annex V
<input type="checkbox"/>	Annex VI Noise: measured $L_{WA}$ = XX dB(A); guaranteed $L_{WA}$ = XX dB(A) Notified Body: Notified Body No.:
<input type="checkbox"/>	2004/26/EC
<input type="checkbox"/>	Emission. No:

Standard references: EN 12100-1; EN 12100-2; EN 13857; EN 60204-1; EN 61029-1; EN 55014-1; EN 55014-2; EN 61000-3-2; EN 61000-3-3

Ichenhausen, den 11.07.2017

  
Unterschrift / Markus Bindhammer / Technical Director

Art.-No. 5903109966  
Subject to change without notice

Documents registrar: Christian Wilhelm  
Günzburger Str. 69, D-89335 Ichenhausen

#### Garanti

Görünür eksikler ve kusurlar malın alınışından sonraki 8 gün içerisinde bildirilmelidir, aksi halde alıcı, bu tür eksiklerden ve kusurlardan kaynaklanan tüm haklarını kaybeder. Makinelerimiz için, doğru kullanılmaları şartıyla, teslimattan itibaren yasal teminat süresi boyunca geçerli olmak üzere, bu süre içerisinde, kanıtlanabilir şekilde malzeme ya da imal hatası sonucu kullanılamaz hale gelmiş olan tüm makine parçalarını ücretsiz olarak değiştirme garantisi vermekteyiz. Kendi üretmediğimiz parçalar için, ancak, bize mal sağlayan firmaya karşı mevcut olan teminat hakları ölçüsünde teminat verebilmekteyiz. Yeni parçaların takılması işleminin masrafları alıcıya aittir. Değişirme ve indirim talep etme hakları ve herhangi başka bir "hata telafi hakkı" söz konusu olamaz.



# reismakina

## Türkiye Tek Distribütörü

### Reis Makina Tic. ve San. A.Ş

Abdurrahmangazi Mah. Ebubekir Cad.

İmamoğlu Sok. NO:2

34887 Samandıra - İSTANBUL

T.+90 (216) 444 73 47/ **444 REIS**

F.+90 (216) 561 46 87/ 88

E. [sales@reismakina.com](mailto:sales@reismakina.com)

W. [www.reismakina.com](http://www.reismakina.com)

Importeur/  
İthalatçı Firma:  
Reis Makina Ticaret ve Sanayi A. S.  
Abdurrahman Gazi Mah. Ebubekir Cad. Y'mamoglu Sk.  
No. 2 Samandıra / Kartal - İstanbul

Ürün

Ürün kodu: