

Art.Nr.
5901812900
AusgabeNr.
5901812850
Rev.Nr.
20/03/2020

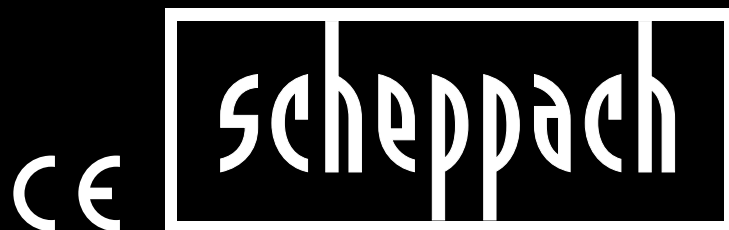

CCS165-20ProS

DE	Handkreissäge Originalbedienungsanleitung	5
GB	Circular saw Translation of original instruction manual	17
FR	Scie circulaire Traduction des instructions d'origine	28
PL	Ręczna piła tarczowa Przekład z oryginalną instrukcją obsługi	39
CZ	Ruční kotoučová pila Překlad originálního návodu k obsluze	51



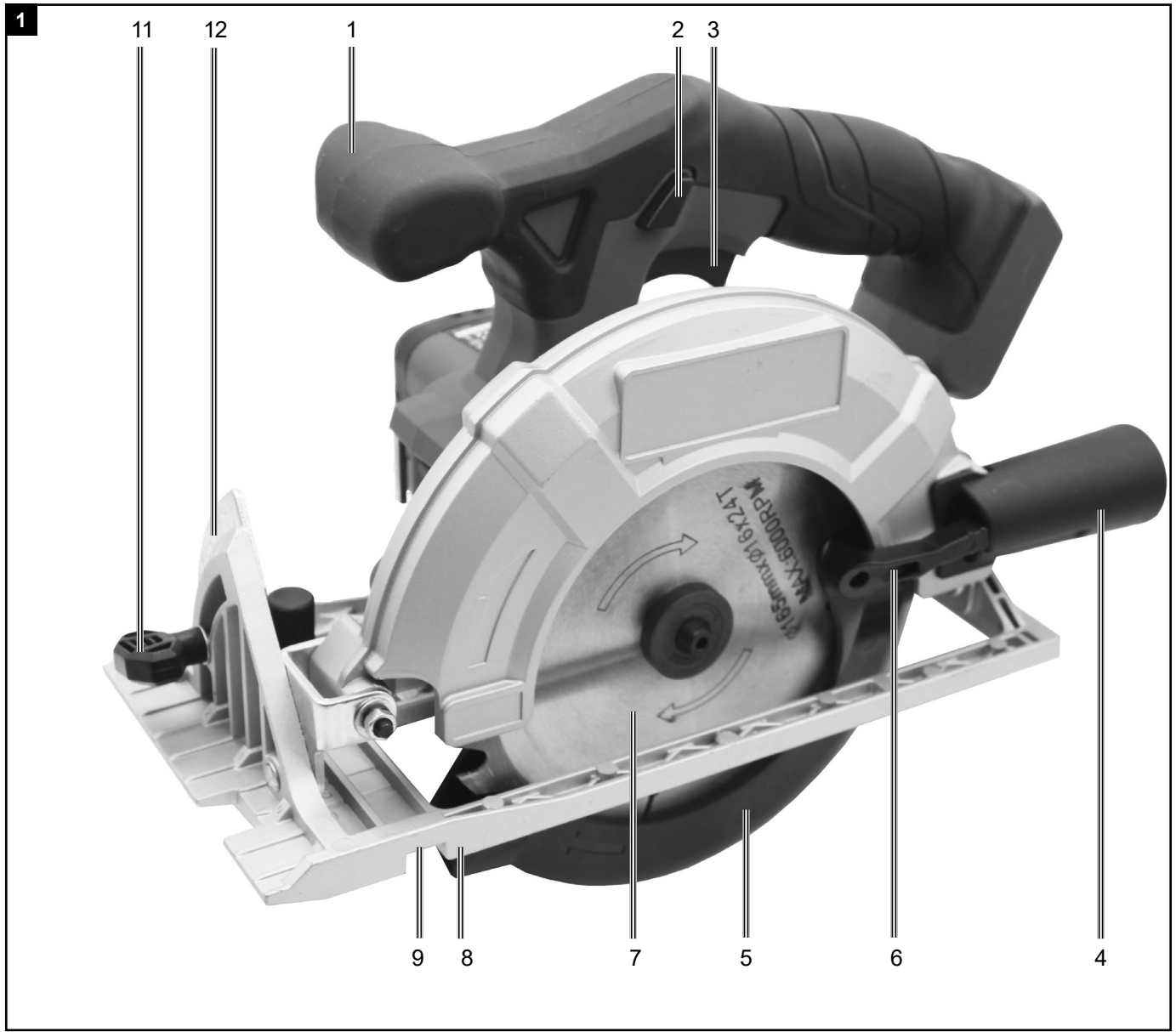

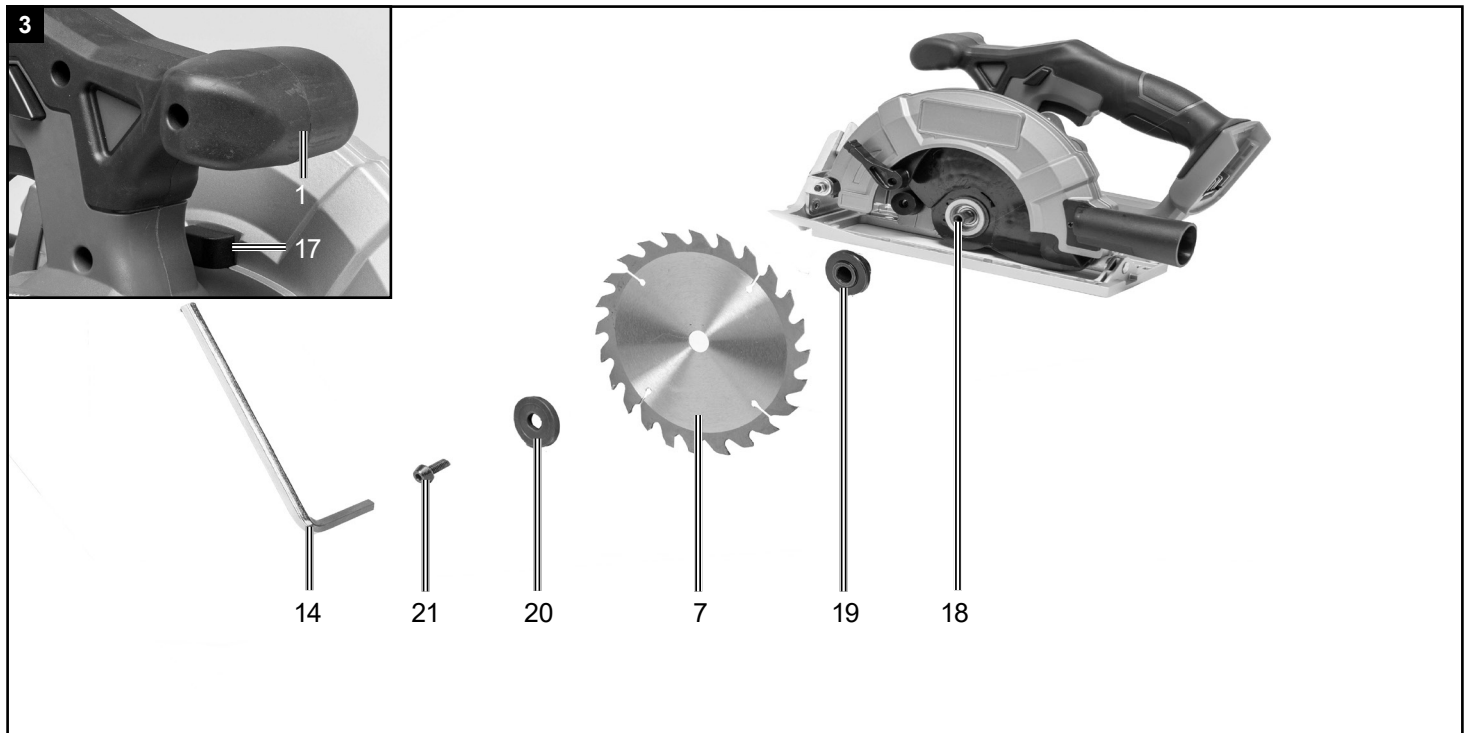
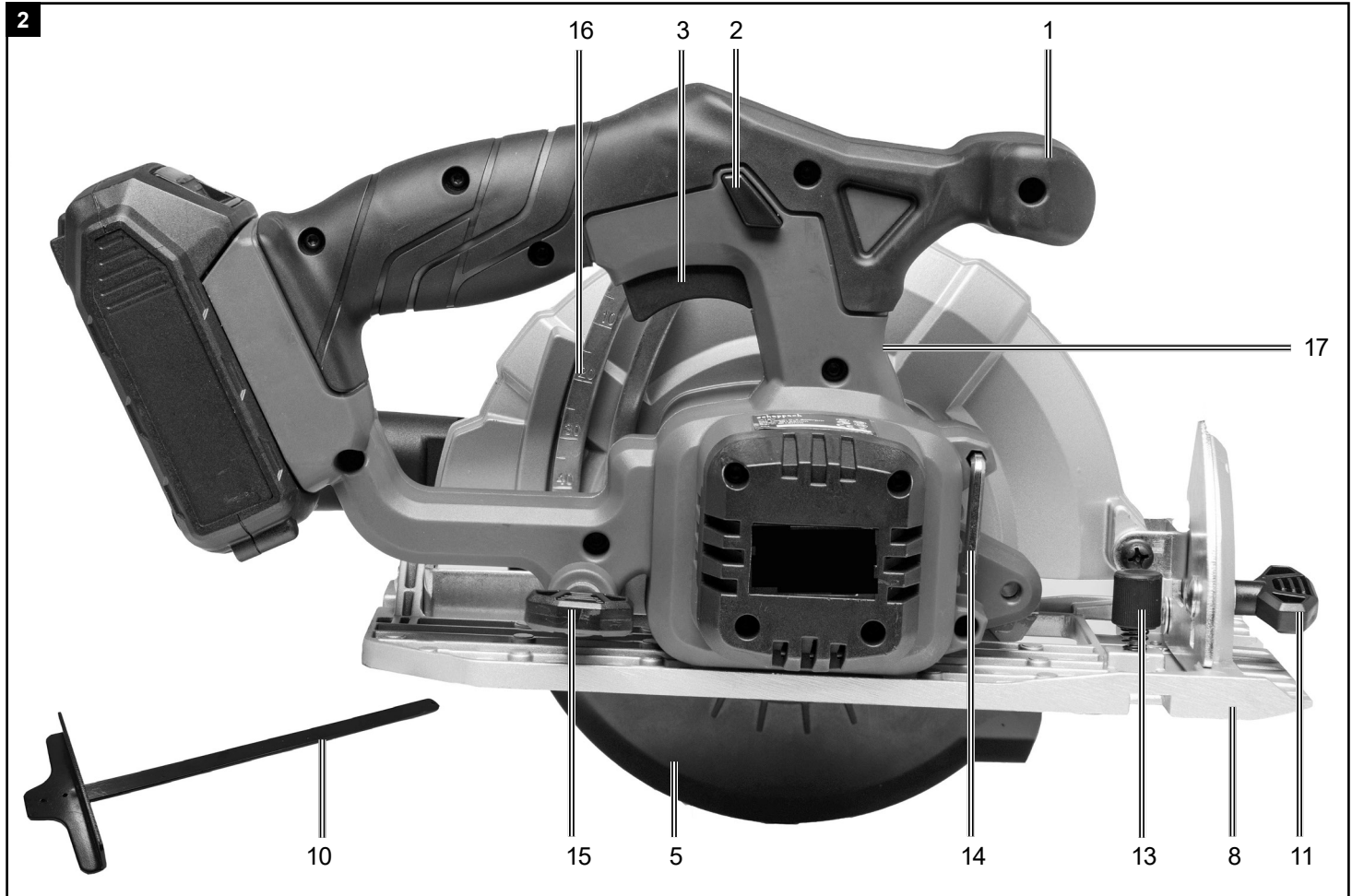
SK	Ručná kotúčová pila Preklad originálu návodu na obsluhu	61
HU	Kézi körfűrész Az eredeti használati utasítás fordítása	72
EE	Käsiketassaag Tõlge Originaalkasutusjuhend	83
LT	Rankinis diskinis pjūklas Vertimas originali naudojimo instrukcija	93
LV	Rokas ripzāģis Tulkošana no oriģinālā lietošanas instrukcija	103





Erklärung der Symbole auf dem Gerät

Die Verwendung von Symbolen in diesem Handbuch soll Ihre Aufmerksamkeit auf mögliche Risiken lenken. Die Sicherheitssymbole und Erklärungen, die diese begleiten, müssen genau verstanden werden. Die Warnungen selbst beseitigen keine Risiken und können korrekte Maßnahmen zum Verhüten von Unfällen nicht ersetzen.

	<p>Warnung - Zur Verringerung des Verletzungsrisikos Bedienungsanleitung lesen</p>
	<p>Tragen Sie einen Gehörschutz. Die Einwirkung von Lärm kann Hörverlust bewirken.</p>
	<p>Tragen Sie eine Staubschutzmaske. Beim Bearbeiten von Holz und anderer Materialien kann gesundheitsschädlicher Staub entstehen. Asbesthaltiges Material darf nicht bearbeitet werden!</p>
	<p>Tragen Sie eine Schutzbrille. Während der Arbeit entstehende Funken oder aus dem Gerät austretende Splitter, Späne und Stäube können Sichtverlust bewirken.</p>

Inhaltsverzeichnis:**Seite:**

1.	Einleitung.....	7
2.	Gerätebeschreibung.....	7
3.	Technische Daten.....	7
4.	Lieferumfang	8
5.	Auspacken.....	8
6.	Allgemeine Sicherheitshinweise.....	8
7.	Zusätzliche Sicherheitshinweise	10
8.	Bestimmungsgemäße Verwendung	13
9.	In Betrieb nehmen	13
10.	Reinigung	14
11.	Lagerung	14
12.	Wartung.....	14
13.	Entsorgung und Wiederverwertung	15
14.	Störungsabhilfe	15

1. Einleitung

Hersteller:

scheppach
 Fabrikation von Holzbearbeitungsmaschinen GmbH
 Günzburger Straße 69
 D-89335 Ichenhausen

Verehrter Kunde

Wir wünschen Ihnen viel Freude und Erfolg beim Arbeiten mit Ihrem neuen Gerät.

Hinweis:

Der Hersteller dieses Gerätes haftet nach dem geltenden Produkthaftungsgesetz nicht für Schäden, die an diesem Gerät oder durch dieses Gerät entstehen bei:

- unsachgemäßer Behandlung
- Nichtbeachtung der Bedienungsanweisung
- Reparaturen durch Dritte, nicht autorisierte Fachkräfte
- Einbau und Austausch von nicht originalen Ersatzteilen
- nicht bestimmungsgemäßer Verwendung
- Ausfällen der elektrischen Anlage bei Nichtbeachtung der elektrischen Vorschriften und VDE-Bestimmungen 0100, DIN 57113 / VDE 0113

Beachten Sie:

Lesen Sie vor der Montage und vor Inbetriebnahme den gesamten Text der Bedienungsanleitung durch. Diese Bedienungsanleitung soll es Ihnen erleichtern, Ihr Gerät kennenzulernen und dessen bestimmungsgemäßen Einsatzmöglichkeiten zu nutzen.

Die Bedienungsanleitung enthält wichtige Hinweise, wie Sie mit dem Gerät sicher, fachgerecht und wirtschaftlich arbeiten, und wie Sie Gefahren vermeiden, Reparaturkosten sparen, Ausfallzeiten verringern und die Zuverlässigkeit und Lebensdauer des Gerätes erhöhen.

Zusätzlich zu den Sicherheitsbestimmungen dieser Bedienungsanleitung müssen Sie unbedingt die für den Betrieb des Gerätes geltenden Vorschriften Ihres Landes beachten.

Bewahren Sie die Bedienungsanleitung, in einer Plastikhülle geschützt vor Schmutz und Feuchtigkeit, bei dem Gerät auf. Sie muss von jeder Bedienungsperson vor Aufnahme der Arbeit gelesen und sorgfältig beachtet werden.

An dem Gerät dürfen nur Personen arbeiten, die im Gebrauch des Gerätes unterwiesen und über die damit verbundenen Gefahren unterrichtet sind. Das geforderte Mindestalter ist einzuhalten.

Neben den in dieser Bedienungsanleitung enthaltenen Sicherheitshinweisen und den besonderen Vorschriften Ihres Landes sind die für den Betrieb von baugleichen Maschinen allgemein anerkannten technischen Regeln zu beachten.

Wir übernehmen keine Haftung für Unfälle oder Schäden, die durch Nichtbeachten dieser Anleitung und den Sicherheitshinweisen entstehen.

2. Gerätebeschreibung (Abb. 1-3)

1. Zusatzgriff
2. Einschaltsperr
3. EIN- / AUS-Schalter mit Drehzahlregulierung
4. Spanauswurf
5. Pendelschutzhaube
6. Rückziehhebel der Pendelschutzhaube
7. Sägeblatt
8. Grundplatte
9. Parallelanschlagaufnahme
10. Parallelanschlag
11. Schnitt-Winkelvorwahl
12. Schnitt-Winkelskala
13. Flügelschraube für Parallelanschlag
14. Innensechskantschlüssel
15. Schnitt-Tiefenvorwahl
16. Schnitt-Tiefenskala
17. Spindelarretierung
18. Antriebsspindel
19. Aufnahmevlansch
20. Spannvlansch
21. Spannschraube / Unterlegscheibe

3. Technische Daten

Spannungsversorgung Motor	20 V
Leerlaufdrehzahl	3650 min ⁻¹
Max. Sägeblatt	ø 165 mm
Schnitttiefe max 90°	50 mm
Schnitttiefe max 45°	34 mm
Gewicht	2,9 kg

Technische Änderungen vorbehalten!

Geräusch & Vibration

⚠ Warnung: Lärm kann gravierende Auswirkungen auf Ihre Gesundheit haben. Übersteigt der Maschinenlärm 85 db(A), tragen Sie bitte einen geeigneten Gehörschutz.

Geräuschkennwerte

Schallleistungsdruck L_{pA}	84 db(A) (EN ISO 3744)
Schallleitungspegel L_{wA}	95 db(A) (EN ISO 3744)
Unsicherheit $K_{wA/pA}$	3 db(A)

Vibrationskennwerte

Vibration a_h	1,8 m/s ²
Unsicherheit K_h	1,5 m/s ²

4. Lieferumfang

- 1 Handkreissäge
- 1 Parallelanschlag
- 1 Innensechskantschlüssel
- 1 Sägeblatt
- 1 Bedienungsanleitung

5. Auspacken

- Öffnen Sie die Verpackung und nehmen Sie das Gerät vorsichtig heraus.
- Entfernen Sie das Verpackungsmaterial sowie Verpackungs- und Transportsicherungen (falls vorhanden).
- Überprüfen Sie, ob der Lieferumfang vollständig ist.
- Kontrollieren Sie das Gerät und die Zubehörteile auf Transportschäden. Bei Beanstandungen muss sofort der Zubringer verständigt werden. Spätere Reklamationen werden nicht anerkannt.
- Bewahren Sie die Verpackung nach Möglichkeit bis zum Ablauf der Garantiezeit auf.
- Machen Sie sich vor dem Einsatz anhand der Bedienungsanleitung mit dem Gerät vertraut.
- Verwenden Sie bei Zubehör sowie Verschleiß- und Ersatzteilen nur Originalteile. Ersatzteile erhalten Sie bei Ihrem Fachhändler.
- Geben Sie bei Bestellungen unsere Artikelnummern sowie Typ und Baujahr des Gerätes an.

⚠ ACHTUNG!

Gerät und Verpackungsmaterial sind kein Kinderspielzeug! Kinder dürfen nicht mit Kunststoffbeuteln, Folien und Kleinteilen spielen! Es besteht Verschluckungs- und Erstickungsgefahr!

6. Allgemeine Sicherheitshinweise

⚠ WARNUNG Lesen Sie alle Sicherheitshinweise und Anweisungen, Bilderungen und technischen Daten, mit denen dieses Elektrowerkzeug versehen ist.

Versäumnisse bei der Einhaltung der nachfolgenden Anweisungen können elektrischen Schlag, Brand und/oder schwere Verletzungen verursachen.

Bewahren Sie alle Sicherheitshinweise und Anweisungen für die Zukunft auf.

Der in den Sicherheitshinweisen verwendete Begriff Elektrowerkzeug bezieht sich auf netzbetriebene Elektrowerkzeuge (mit Netzkabel) und auf akkubetriebene Elektrowerkzeuge (ohne Netzkabel).

1. Arbeitsplatz-Sicherheit

- a) **Halten Sie Ihren Arbeitsbereich sauber und gut beleuchtet.** Unordnung und unbeleuchtete Arbeitsbereiche können zu Unfällen führen.
- b) **Arbeiten Sie mit dem Elektrowerkzeug nicht in explosionsgefährdeter Umgebung, in der sich brennbare Flüssigkeiten, Gase oder Stäube befinden.** Elektrowerkzeuge erzeugen Funken, die den Staub oder die Dämpfe entzünden können.
- c) **Halten Sie Kinder und andere Personen während der Benutzung des Elektrowerkzeugs fern.** Bei Ablenkung können Sie die Kontrolle über das Gerät verlieren.

2. Elektrische Sicherheit

- a) **Der Anschlussstecker des Elektrowerkzeuges muss in die Steckdose passen. Der Stecker darf in keiner Weise verändert werden. Verwenden Sie keine Adapterstecker gemeinsam mit schutzgeerdeten Elektrowerkzeugen.** Unveränderte Stecker und passende Steckdosen verringern das Risiko eines elektrischen Schlages.
- b) **Vermeiden Sie Körperkontakt mit geerdeten Oberflächen, wie von Rohren, Heizungen, Herden und Kühlschränken.** Es besteht ein erhöhtes Risiko durch elektrischen Schlag, wenn Ihr Körper geerdet ist.
- c) **Halten Sie Elektrowerkzeuge von Regen oder Nässe fern.** Das Eindringen von Wasser in ein Elektrogerät erhöht das Risiko eines elektrischen Schlages.
- d) **Zweckentfremden Sie das Kabel nicht, um das Elektrowerkzeug zu tragen, aufzuhängen oder um den Stecker aus der Steckdose zu ziehen. Halten Sie das Kabel fern von Hitze, Öl, scharfen Kanten oder sich bewegenden Geräteteilen.** Beschädigte oder verwickelte Kabel erhöhen das Risiko eines elektrischen Schlages.
- e) **Wenn Sie mit einem Elektrowerkzeug im Freien arbeiten, verwenden Sie nur Verlängerungskabel, die auch für den Außenbereich zugelassen sind.** Die Anwendung eines für den Außenbereich geeigneten Verlängerungskabels verringert das Risiko eines elektrischen Schlages.
- f) **Wenn der Betrieb des Elektrowerkzeuges in feuchter Umgebung nicht vermeidbar ist, verwenden Sie einen Fehlerstromschutzschalter.** Der Einsatz eines Fehlerstromschutzschalters vermindert das Risiko eines elektrischen Schlages.

3. Sicherheit von Personen

- a) **Seien Sie stets aufmerksam, achten Sie darauf, was Sie tun und gehen Sie mit Vernunft an die Arbeit mit einem Elektrowerkzeug. Benutzen Sie kein Elektrowerkzeug, wenn Sie müde sind oder unter dem Einfluss von Drogen, Alkohol oder Medikamenten stehen.** Ein Moment der Unachtsamkeit beim Gebrauch des Elektrowerkzeuges kann zu ernsthaften Verletzungen führen.
- b) **Tragen Sie persönliche Schutzausrüstung und immer eine Schutzbrille.** Das Tragen persönlicher Schutzausrüstung wie Staubmaske, rutschfeste Sicherheitsschuhe, Schutzhelm oder Gehörschutz, je nach Art und Einsatz des Elektrowerkzeuges, verringert das Risiko von Verletzungen.
- c) **Vermeiden Sie eine unbeabsichtigte Inbetriebnahme. Vergewissern Sie sich, dass das Elektrowerkzeug ausgeschaltet ist, bevor Sie es an die Stromversorgung anschließen, es aufnehmen oder tragen.** Wenn Sie beim Tragen des Elektrowerkzeuges den Finger am Schalter haben oder das Gerät bereits eingeschaltet an die Stromversorgung anschließen, kann dies zu Unfällen führen.
- d) **Entfernen Sie Einstellwerkzeuge oder Schraubenschlüssel, bevor Sie das Elektrowerkzeug einschalten.** Ein Werkzeug oder Schlüssel, der sich in einem drehenden Geräteteil befindet, kann zu Verletzungen führen.
- e) **Vermeiden Sie eine abnormale Körperhaltung. Sorgen Sie für einen sicheren Stand und halten Sie jederzeit das Gleichgewicht.** Dadurch können Sie das Elektrowerkzeug in unerwarteten Situationen besser kontrollieren.
- f) **Tragen Sie geeignete Kleidung. Tragen Sie keine weite Kleidung oder Schmuck. Halten Sie Haare, Kleidung und Handschuhe fern von sich bewegenden Teilen.** Lockere Kleidung, Schmuck oder lange Haare können von sich bewegenden Teilen erfasst werden.
- g) **Wenn Staubabsaug- und -auffangeinrichtungen montiert werden können, vergewissern Sie sich, dass diese angeschlossen sind und richtig verwendet werden.** Die Verwendung einer Staubabsaugung kann Gefährdungen durch Staub verringern.
- h) **Wiegen Sie sich nicht in falscher Sicherheit und setzen Sie sich nicht über die Sicherheitsregeln für Elektrowerkzeuge hinweg, auch wenn Sie nach vielfachem Gebrauch mit dem Elektrowerkzeug vertraut sind.** Achtloses Handeln kann binnen Sekundenbruchteilen zu schweren Verletzungen führen.

4. Verwendung und Behandlung des Elektrowerkzeugs

- a) **Überlasten Sie das Gerät nicht. Verwenden Sie für Ihre Arbeit das dafür bestimmte Elektrowerkzeug.** Mit dem passenden Elektrowerkzeug arbeiten Sie besser und sicherer im angegebenen Leistungsbereich.
 - b) **Benutzen Sie kein Elektrowerkzeug, dessen Schalter defekt ist.** Ein Elektrowerkzeug, das sich nicht mehr ein- oder ausschalten lässt, ist gefährlich und muss repariert werden.
 - c) **Ziehen Sie den Stecker aus der Steckdose, bevor Sie Geräteeinstellungen vornehmen, Zubehörteile wechseln oder das Gerät weglegen.** Diese Vorsichtsmaßnahme verhindert den unbeabsichtigten Start des Elektrowerkzeuges.
 - d) **Bewahren Sie unbenutzte Elektrowerkzeuge außerhalb der Reichweite von Kindern auf. Lassen Sie Personen das Gerät nicht benutzen, die mit diesem nicht vertraut sind oder diese Anweisungen nicht gelesen haben.** Elektrowerkzeuge sind gefährlich, wenn sie von unerfahrenen Personen benutzt werden.
 - e) **Pflegen Sie Elektrowerkzeuge mit Sorgfalt. Kontrollieren Sie, ob bewegliche Teile einwandfrei funktionieren und nicht klemmen, ob Teile gebrochen oder so beschädigt sind, dass die Funktion des Elektrowerkzeuges beeinträchtigt ist. Lassen Sie beschädigte Teile vor dem Einsatz des Gerätes reparieren.** Viele Unfälle haben ihre Ursache in schlecht gewarteten Elektrowerkzeugen.
 - f) **Halten Sie Schneidwerkzeuge scharf und sauber.** Sorgfältig gepflegte Schneidwerkzeuge mit scharfen Schneidkanten verklemmen sich weniger und sind leichter zu führen.
 - g) **Verwenden Sie Elektrowerkzeug, Zubehör, Einsatzwerkzeuge usw. entsprechend diesen Anweisungen. Berücksichtigen Sie dabei die Arbeitsbedingungen und die auszuführende Tätigkeit.** Der Gebrauch von Elektrowerkzeugen für andere als die vorgesehenen Anwendungen kann zu gefährlichen Situationen führen.
 - h) **Halten Sie Griffflächen trocken, sauber und frei von Öl und Fett.** Rutschige Griffe und Griffflächen erlauben keine sichere Bedienung und Kontrolle des Elektrowerkzeugs in unvorhergesehenen Situationen.
- 5) Service
- a) **Lassen Sie Ihr Elektrowerkzeug nur von qualifiziertem Fachpersonal und nur mit Original-Ersatzteilen reparieren.** Damit wird sichergestellt, dass die Sicherheit des Elektrowerkzeugs erhalten bleibt.

7. Zusätzliche Sicherheitshinweise

Gerätespezifische Sicherheitshinweise für Handkreissägen

Stellen Sie sicher, dass ausschließlich Personen über 16 Jahren das Gerät gemäß den Anweisungen in dieser Bedienungsanleitung in Betrieb nehmen!

Hinweis: Verwenden Sie keine Schleifscheiben. Verletzungen und Sachbeschädigungen können die Folge sein. Vermeiden Sie Lebensgefahr durch elektrischen Schlag:

- Kontrollieren Sie regelmäßig den Zustand von Gerät, Netzkabel und den Netzstecker. Nehmen Sie Geräte mit derart beschädigten Teilen nicht mehr in Betrieb. Öffnen Sie niemals das Gerät. Beschädigte Geräte, Netzanschlussleitung oder Netzstecker bedeuten Lebensgefahr durch elektrischen Schlag. Lassen Sie Reparatur- oder Austauscharbeiten nur von der Servicestelle oder einer Elektrofachkraft durchführen.
- Betreiben Sie das Gerät nicht, wenn es feucht ist, und auch nicht in feuchter Umgebung.
- Schließen Sie, wenn Sie im Freien arbeiten, das Gerät über einen Fehlerstrom (FI)-Schutzschalter mit maximal 30 mA Auslösestrom an. Verwenden Sie nur ein für den Außenbereich zugelassenes Verlängerungskabel.

VORSICHT! Vermeiden Sie Verletzungsgefahr:

- a) **⚠ GEFÄHR: Kommen Sie mit Ihren Händen nicht in den Sägebereich und an das Sägeblatt. Halten Sie mit Ihrer zweiten Hand den Zusatzgriff oder das Motorgehäuse.** Wenn beide Hände die Kreissäge halten, können diese vom Sägeblatt nicht verletzt werden.
- b) **Greifen Sie nicht unter das Werkstück.** Die Schutzhaube kann Sie unter dem Werkstück nicht vor dem Sägeblatt schützen.
- c) **Passen Sie die Schnitt-Tiefe an die Dicke des Werkstücks an.** Es sollte weniger als eine volle Zahnhöhe unter dem Werkstück sichtbar sein.
- d) **Halten Sie das zu sägende Werkstück niemals in der Hand oder über dem Bein fest. Sichern Sie das Werkstück an einer stabilen Aufnahme.** Es ist wichtig, das Werkstück gut zu befestigen, um die Gefahr von Körperkontakt, Klemmen des Sägeblattes oder Verlust der Kontrolle zu minimieren.
- e) **Halten Sie das Elektrowerkzeug an den isolierten Griffflächen, wenn Sie Arbeiten ausführen, bei denen das Einsatzwerkzeug verborgene Stromleitungen oder die eigene Anschlussleitung treffen kann.** Kontakt mit einer spannungsführenden Leitung setzt auch die Metallteile des Elektrowerkzeugs unter Spannung und führt zu einem elektrischen Schlag.

- f) **Verwenden Sie beim Längsschneiden immer einen Anschlag oder eine gerade Kantenführung.** Dies verbessert die Schnittgenauigkeit und verringert die Möglichkeit, dass das Sägeblatt klemmt.
- g) **Verwenden Sie immer Sägeblätter in der richtigen Größe und mit passender Aufnahmebohrung (z.B. rautenförmig oder rund).** Sägeblätter, die nicht zu den Montageteilen der Säge passen, laufen unrund und führen zum Verlust der Kontrolle.
- h) **Verwenden Sie niemals beschädigte oder falsche Sägeblatt-Unterlegscheiben oder -schrauben.** Die Sägeblatt-Unterlegscheiben und -schrauben wurden speziell für Ihre Säge konstruiert, für optimale Leistung und Betriebssicherheit.

Rückschlag - Ursachen und entsprechende Sicherheitshinweise:

1. Ein Rückschlag ist die plötzliche Reaktion infolge eines hakenden, klemmenden oder falsch ausgerichteten Sägeblattes, die dazu führt, dass eine unkontrollierte Säge abhebt und sich aus dem Werkstück heraus in Richtung der Bedienperson bewegt.
2. Wenn sich das Sägeblatt in dem sich schließenden Sägespalt verhakt oder verklemmt, blockiert es, und die Motorkraft schlägt das Gerät in Richtung der Bedienperson zurück.
3. Wird das Sägeblatt im Sägeschnitt verdreht oder falsch ausgerichtet, können sich die Zähne der hinteren Sägeblattkante in der Oberfläche des Werkstücks verhaken, wodurch sich das Sägeblatt aus dem Sägespalt herausbewegt und die Säge in Richtung der Bedienperson zurückspringt.

Ein Rückschlag ist die Folge eines falschen oder fehlerhaften Gebrauchs der Säge. Er kann durch geeignete Vorsichtsmaßnahmen, wie nachfolgend beschrieben, verhindert werden.

- a) **Halten Sie die Säge mit beiden Händen fest und bringen Sie Ihre Arme in eine Stellung, in der Sie den Rückschlagkräften abfangen können. Halten Sie sich immer seitlich des Sägeblattes, nie das Sägeblatt in eine Linie mit Ihrem Körper bringen.** Bei einem Rückschlag kann die Kreissäge rückwärts springen, jedoch kann die Bedienperson durch geeignete Vorsichtsmaßnahmen die Rückschlagkräfte beherrschen.

- b) Falls das Sägeblatt klemmt oder das Sägen aus einem anderen Grund unterbrochen wird, lassen Sie den EIN- / AUS-Schalter los und halten Sie die Säge im Werkstück ruhig, bis das Sägeblatt vollständig still steht. Versuchen Sie nie, die Säge aus dem Werkstück zu entfernen oder sie rückwärts zu ziehen, solange das Sägeblatt sich bewegt, sonst kann ein Rückschlag erfolgen. Ermitteln und beheben Sie die Ursache für das Verklemmen des Sägeblattes.
- c) Wenn Sie eine Säge, die im Werkstück steckt, wieder starten wollen, zentrieren Sie das Sägeblatt im Sägespalt und überprüfen Sie, ob die Sägezähne nicht im Werkstück verhakt sind. Klemmt das Sägeblatt, kann es sich aus dem Werkstück heraus bewegen oder einen Rückschlag verursachen, wenn die Säge erneut gestartet wird.
- d) Stützen Sie große Platten ab, um das Risiko eines Rückschlags durch ein klemmendes Sägeblatt zu vermindern. Große Platten können sich unter ihrem Eigengewicht durchbiegen. Platten müssen auf beiden Seiten abgestützt werden, und zwar sowohl in der Nähe des Sägespalt als auch an der Kante.
- e) Verwenden Sie keine stumpfen oder beschädigten Sägeblätter. Sägeblätter mit stumpfen oder falsch ausgerichteten Zähnen verursachen durch einen zu engen Sägespalt eine erhöhte Reibung, Klemmen des Sägeblattes und Rückschlag.
- f) Ziehen Sie vor dem Sägen die Schnitt-Tiefen- und Schnitt-Winkeleinstellungen fest. Wenn sich während des Sägens die Einstellungen verändern, kann sich das Sägeblatt verklemmen und ein Rückschlag auftreten.
- g) Seien Sie besonders vorsichtig beim Sägen in bestehende Wände oder andere nicht einsehbare Bereiche. Das eintauchende Sägeblatt kann beim Sägen in verborgene Objekte blockieren und einen Rückschlag verursachen.

Spezielle Sicherheitshinweise für Handkreissä- ge und Pendelschutzhaube

Funktion der unteren Schutzhaube

- a) Überprüfen Sie vor jeder Benutzung, ob die Pendelschutzhaube (5) einwandfrei schließt. Verwenden Sie die Säge nicht, wenn die untere Schutzhaube nicht frei beweglich ist und sich nicht sofort schließt. Klemmen oder binden Sie die Pendelschutzhaube niemals in geöffneter Position fest. Sollte die Säge unbeabsichtigt zu Boden fallen, kann die untere Schutzhaube verbogen werden. Öffnen Sie die Schutzhaube mit dem Rückziehhebel und stellen Sie sicher, dass sie sich frei bewegt und bei allen Schnitt-Winkeln und -Tiefen weder Sägeblatt noch andere Teile berührt.

- b) Überprüfen Sie die Funktion der Feder für die Pendelschutzhaube. Lassen Sie das Gerät vor dem Gebrauch warten, wenn Pendelschutzhaube und Feder nicht einwandfrei arbeiten. Beschädigte Teile, klebrige Ablagerungen oder Anhäufungen von Spänen lassen die untere Schutzhaube verzögert arbeiten.
- c) Öffnen Sie die Pendelschutzhaube von Hand nur bei besonderen Schnitten, wie „Tauch- und Winkelschnitten“. Öffnen Sie die Pendelschutzhaube mit dem Rückziehhebel (6) und lassen Sie diesen los, sobald das Sägeblatt in das Werkstück eingedrungen ist. Bei allen anderen Sägearbeiten muss die untere Schutzhaube automatisch arbeiten.
- d) Legen Sie die Säge nicht auf der Werkbank oder dem Boden ab, ohne dass die Pendelschutzhaube das Sägeblatt bedeckt. Ein ungeschütztes, nachlaufendes Sägeblatt bewegt die Säge entgegen der Schnittrichtung und sägt, was ihm im Weg ist. Beachten Sie dabei die Nachlaufzeit der Säge.

So verhalten Sie sich richtig:

- Verwenden Sie das Gerät niemals zweckentfremdet.
- Das Gerät muss stets sauber, trocken und frei von Öl oder Schmierfetten sein.
- Das Gerät nur eingeschaltet gegen das Werkstück führen.
- Das Gerät beim Arbeiten immer vom Körper weg führen.
- Asbesthaltiges Material darf nicht bearbeitet werden.
- Die Schnittbahn muss oben und unten frei von Hindernissen sein.
- Das Sägeblatt darf nicht mehr als 3 mm aus dem Werkstück herausragen.
- Achten Sie beim Sägen stets darauf, dass nicht in Nägel, Schrauben usw. gesägt wird.
- Mit dem Gerät nicht über Kopf arbeiten.
- Das Sägeblatt vor Stoß und Schlag schützen und nicht verkanten.
- Bremsen Sie nach dem Ausschalten das Sägeblatt niemals zusätzlich ab.
- Rissige, oder Sägeblätter, die ihre Form verändert haben, dürfen nicht verwendet werden. HSS- (Hochleistungs-Schnellschnitt-Stahl) Sägeblätter dürfen nicht verwendet werden.
- Entfernen Sie niemals Späne oder Splitter bei laufender Maschine.
- Beim Bearbeiten von Holz oder Materialien, bei denen gesundheitsgefährdender Staub entsteht, ist die Handkreissäge an eine passende, geprüfte Absaugvorrichtung anzuschließen.
- Verwenden Sie unbedingt die integrierten Schutzeinrichtungen der Handkreissäge, z.B. die Einschaltsperr (2) und die Pendelschutzhaube (5).

- Stellen Sie sicher, dass alle beweglichen Teile des Sägeblattschutzes ohne Klemmen funktionieren und alle Einrichtungen, die das Verdecken des Sägeblattes bewirken, einwandfrei arbeiten.
- Stellen Sie den EIN- / AUS-Schalter (3) im handgeführten Betrieb nicht fest.

Hinweise zum Akku

1. Der Akku-Pack des Akkugerätes ist im Lieferzustand nicht geladen. Vor der ersten Inbetriebnahme muss deshalb der Akku aufgeladen werden.
2. Für eine optimale Akkuleistung vermeiden Sie tiefe Entladungszyklen! Laden Sie Ihren Akku häufig.
3. Lagern Sie Ihren Akku kühl, am besten bei 15°C, und zumindest 40% geladen.
4. Lithium-Ionen Akkus unterliegen einer natürlichen Alterung. Spätestens wenn die Leistungsfähigkeit des Akkus nur mehr 80% des Neuzustandes entspricht, muss der Akku ersetzt werden! Geschwächte Zellen in einem gealterten Akku-Pack sind den hohen Leistungsanforderungen nicht mehr gewachsen und stellen so ein Sicherheitsrisiko dar.
5. Verbrauchte Akkus nicht ins offene Feuer werfen. Explosionsgefahr!
6. Akku nicht anzünden oder Verbrennung aussetzen.
7. **Akkus nicht Tiefenentladen!** Tiefenentladung schädigt die Akkuzellen. Die häufigste Ursache für die Tiefentladung von Akkupacks ist lange Lagerung bzw. Nichtnutzung teilentladener Akkus. Beenden Sie den Arbeitsvorgang sobald die Leistung merklich nachlässt oder die Schutzelektronik anspricht. Lagern Sie den Akku erst nach vollständiger Aufladung.
8. **Akkus bzw. Gerät vor Überlastung schützen!** Überlastung führt rasch zur Überhitzung und Zellschädigung im Innern des Akkugehäuses, ohne dass die Überhitzung äußerlich zu Tage tritt.
9. **Vermeiden Sie Beschädigungen und Stöße!** Ersetzen Sie Akkus, die Ihnen aus über einem Meter heruntergefallen sind oder die heftigen Stößen ausgesetzt waren unverzüglich, auch wenn das Gehäuse des Akkupacks unbeschädigt erscheint. Die Akkuzellen im Inneren können ernsthaft beschädigt sein. Beachten Sie hierzu auch die Entsorgungshinweise.
10. Bei Überlastung und Überhitzung schaltet die integrierte Schutzabschaltung das Gerät aus Sicherheitsgründen ab. **Achtung!** Betätigen Sie den Ein-/ Ausschalter nicht mehr, wenn die Schutzabschaltung das Gerät abgeschaltet hat. Dies kann zu Schaden am Akku führen.
11. Verwenden Sie nur original Akkus. Der Einsatz von anderen Akkus kann zu Verletzungen; Exposition und Brandgefahr führen.

Warnung! Dieses Elektrowerkzeug erzeugt während des Betriebs ein elektromagnetisches Feld. Dieses Feld kann unter bestimmten Umständen aktive oder passive medizinische Implantate beeinträchtigen. Um die Gefahr von ernsthaften oder tödlichen Verletzungen zu verringern, empfehlen wir Personen mit medizinischen Implantaten ihren Arzt und den Hersteller vom medizinischen Implantat zu konsultieren, bevor das Elektrowerkzeug bedient wird.

Hinweise zum Ladegerät und Ladevorgang

1. Beachten Sie die angegebenen Daten auf dem Typenschild des Ladegeräts. Schließen Sie das Ladegerät nur an die auf dem Typenschild angegebene Netzspannung an.
2. Schützen Sie das Ladegerät und die Leitung vor Beschädigung und scharfen Kanten. Beschädigte Kabel sind unverzüglich durch einen Elektrofachmann auszutauschen.
3. Ladegerät, Akkus und Akkugerät vor Kindern schützen.
4. Keine beschädigten Ladegeräte verwenden.
5. Verwenden Sie das mitgelieferte Ladegerät nicht zum Laden von anderen Akkugeräten.
6. Bei starker Beanspruchung erwärmt sich der Akku-Pack. Lassen Sie den Akku-Pack vor Beginn des Ladevorgangs auf Raumtemperatur abkühlen.
7. **Akkus nicht Überladen!** Beachten Sie die maximalen Ladezeiten. Diese Ladezeiten gelten nur für entladene Akkus. Mehrfaches Einstecken eines geladenen oder teilgeladenen Akkus führt zum Überladen und zur Zellschädigung. Akkus nicht mehrere Tage im Ladegerät stecken lassen.
8. **Benutzen und Laden Sie nie Akkus, von denen Sie vermuten, dass die letzte Aufladung des Akkus länger als 12 Monate zurück liegt.** Die Wahrscheinlichkeit ist hoch, dass der Akku bereits gefährlich geschädigt ist (Tiefenentladung).
9. Laden bei einer Temperatur von unter 10°C führt zur chemischen Schädigung der Zelle und kann zu Brand führen.
10. Verwenden Sie keine Akkus, die sich während des Ladens erwärmt haben, da die Akkuzellen gefährlich geschädigt sein könnten.
11. Verwenden Sie keine Akkus mehr, die sich während des Ladens aufgewölbt oder verformt haben, oder welche ungewöhnliche Symptome zeigten (Ausgasen, Zischen, Knacken, ...)
12. Entladen Sie den Akku nicht vollständig (empfohlene Endladetiefe max. 80%). Vollentladung führt zur vorzeitigen Alterung der Akkuzellen.
13. Batterien niemals unbeaufsichtigt laden!

Restrisiken

Die Maschine ist nach dem Stand der Technik und den anerkannten sicherheitstechnischen Regeln gebaut. Dennoch können beim Arbeiten einzelne Restrisiken auftreten.

- Gefährdung der Gesundheit durch Strom bei Verwendung nicht ordnungsgemäßer Elektro-Anschlussleitungen.
- Desweiteren können trotz aller getroffener Vorkehrungen nicht offensichtliche Restrisiken bestehen.
- Restrisiken können minimiert werden, wenn die „Sicherheitshinweise“ und die „Bestimmungsgemäße Verwendung“, sowie die Bedienungsanleitung insgesamt beachtet werden.
- Vermeiden Sie zufällige Inbetriebsetzungen der Maschine: Verwenden Sie das Werkzeug, das in dieser Bedienungsanleitung empfohlen wird. So erreichen Sie, dass Ihre Maschine optimale Leistungen erbringt.
- Halten Sie Ihre Hände vom Arbeitsbereich fern, wenn die Maschine in Betrieb ist.

8. Bestimmungsgemäße Verwendung

Die Maschine darf nur nach ihrer Bestimmung verwendet werden. Jede weitere darüber hinausgehende Verwendung ist nicht bestimmungsgemäß. Für daraus hervorgerufene Schäden oder Verletzungen aller Art haftet der Benutzer/Bediener und nicht der Hersteller.

Bestandteil der bestimmungsgemäßen Verwendung ist auch die Beachtung der Sicherheitshinweise, sowie die Montageanleitung und Betriebshinweise in der Bedienungsanleitung.

Personen welche die Maschine bedienen und warten, müssen mit dieser vertraut und über mögliche Gefahren unterrichtet sein.

Darüber hinaus sind die geltenden Unfallverhütungsvorschriften genauestens einzuhalten.

Sonstige allgemeine Regeln in arbeitsmedizinischen und sicherheitstechnischen Bereichen sind zu beachten.

Veränderungen an der Maschine schließen eine Haftung des Herstellers und daraus entstehende Schäden gänzlich aus.

Die Maschine darf nur mit Originalteilen und Originalzubehör des Herstellers betrieben werden.

Die Sicherheits-, Arbeits- und Wartungsvorschriften des Herstellers sowie die in den Technischen Daten angegebenen Abmessungen müssen eingehalten werden.

Bitte beachten Sie, dass unsere Geräte bestimmungsgemäß nicht für den gewerblichen, handwerklichen oder industriellen Einsatz konstruiert wurden. Wir übernehmen keine Gewährleistung, wenn das Gerät in Gewerbe-, Handwerks- oder Industriebetrieben sowie bei gleichzusetzenden Tätigkeiten eingesetzt wird.

9. In Betrieb nehmen

⚠ ACHTUNG!

Vor der Inbetriebnahme das Gerät unbedingt komplett montieren!

Im Interesse einer langen Lebensdauer des Akku-Packs sollten Sie für eine rechtzeitige Wiederaufladung des LI-Akku-Packs sorgen. Dies ist auf jeden Fall notwendig, wenn Sie feststellen, dass die Leistung des Akku-Gerätes nachlässt.

Ein- und ausschalten

Einschalten:

- Drücken Sie die Einschaltsperrle (2) nach links oder rechts und halten diese gedrückt.
- Betätigen Sie den EIN- / AUS-Schalter (3). Nachdem die Maschine angelaufen ist, können Sie die Einschaltsperrle (2) wieder loslassen. Die Handkreissäge ist mit einem elektronischen Sanftanlauf ausgestattet. Der Motor startet mit einer Verzögerung.

Ausschalten:

Lassen Sie den EIN / AUS-Schalter (3) los.

Schnitt-Winkel einstellen

Sie können den Schnitt-Winkel mit Hilfe der Schnitt-Winkelskala (12) bestimmen.

- Lösen Sie die Flügelschrauben / Klemmbolzen der Schnitt-Winkelvornwahl (11) an beiden Seiten, stellen Sie den gewünschten Winkel an der Schnitt-Winkelskala (12) ein und ziehen Sie die Flügelschraube /Klemmbolzen wieder fest.

Schnitt-Tiefe einstellen

- Lösen Sie den Schnellspannhebel der Schnitt-Tiefenvornwahl (15), stellen Sie die gewünschte Schnitt-Tiefe an der Skala (16) ein und ziehen Sie den Schnellspannhebel wieder fest.

Parallelanschlag einstellen

- Lösen Sie die Flügelschraube (13) an der Grundplatte (8) und setzen Sie den Parallelanschlag (10) in die Parallelanschlagaufnahme (9) ein. Ziehen Sie die Flügelschraube (13) wieder fest.

Handhabung der Handkreissäge

1. Maschine – wie unter »Ein- und ausschalten« beschrieben – einschalten und dann mit der vorderen Kante der Grundplatte (8) auf das Material setzen.
2. Richten Sie die Maschine am Parallelanschlag (10) oder an einer aufgezeichneten Linie bzw. am Laser aus.
3. Halten Sie die Maschine mit beiden Händen an den Griffen und sägen Sie mit mäßigem Druck.

Sägeblatt wechseln

Warnung! Spindelarretierung nur bei entferntem Akku betätigen.

1. Entfernen Sie zunächst den Parallelanschlag (10), indem Sie die Flügelschraube (13) lösen.
2. Setzen Sie die Schnitt-Tiefe (mittels Flügelschraube Schnitt-Tiefenvorwahl (15)) auf die minimalste Position, 0 mm.
3. Schwenken Sie die Pendelschutzhaube (5) mit Hilfe des Rückziehhebels (6) zurück und stellen Sie das Gerät ab.
4. Betätigen Sie die Spindelarretierung (17) (bis sie einrastet) und lösen Sie mit dem Innensechskantschlüssel (14) die Spannschraube (21). Nehmen Sie jetzt die Spannschraube mit Scheibe (21) und den Spannflansch (21) ab (siehe auch Abb. 3).
5. Sägeblatt (7) abnehmen.
6. Einbau des Sägeblattes (7) entsprechend in umgekehrter Reihenfolge wie beschrieben vornehmen.
7. Betätigen Sie die Spindelarretierung (17) (bis sie einrastet) und ziehen Sie mit dem Innensechskantschlüssel die Spannschraube (21) fest.

Warnung! Der Pfeil auf dem Sägeblatt muss mit dem Drehrichtungspfeil (Laufrichtung, am Gerät markiert) übereinstimmen.

Stellen Sie sicher, dass das Sägeblatt für die Spindel-drehzahl des Werkzeuges geeignet ist.

Tipps und Tricks

- Ein Ausreißen der Schnittkante bei empfindlichen Oberflächen, z.B. beschichteten Spanplatten oder Türen, vermeiden Sie, indem Sie ein Kreppband auf die Schnittlinie kleben. Dies hat ferner den Vorteil, dass sich auf dem Kreppband auch besser anzeichnen lässt als auf einer glatten Oberfläche. Noch wirkungsvoller vermeiden Sie ein Ausreißen der Schnittkante durch ein aufgespanntes dünnes Holz, das mitgesägt wird.

10. Reinigung

Gefahr!

Ziehen Sie vor allen Reinigungsarbeiten den Akku heraus.

Reinigung

- Halten Sie Schutzvorrichtungen, Luftschlitze und Motorengehäuse so staub- und schmutzfrei wie möglich. Reiben Sie das Gerät mit einem sauberen Tuch ab oder blasen Sie es mit Druckluft bei niedrigem Druck aus.
- Wir empfehlen, dass Sie das Gerät direkt nach jeder Benutzung reinigen.
- Reinigen Sie das Gerät regelmäßig mit einem feuchten Tuch und etwas Schmierseife. Verwenden Sie keine Reinigungs- oder Lösungsmittel; diese könnten die Kunststoffteile des Gerätes angreifen. Achten Sie darauf, dass kein Wasser in das Geräteinnere gelangen kann. Das Eindringen von Wasser in ein Elektrogerät erhöht das Risiko eines elektrischen Schlages.

11. Lagerung

Lagern Sie das Gerät und dessen Zubehör an einem dunklen, trockenen und frostfreien sowie für Kinder unzugänglichen Ort. Die optimale Lagertemperatur liegt zwischen 5 und 30 °C. Bewahren Sie das Werkzeug in der Originalverpackung auf. Decken Sie das Werkzeug ab, um es vor Staub oder Feuchtigkeit zu schützen. Bewahren Sie die Bedienungsanleitung bei dem Werkzeug auf.

12. Wartung

Im Geräteinneren befinden sich keine weiteren zu wartenden Teile.

Anschlüsse und Reparaturen

Anschlüsse und Reparaturen der elektrischen Ausrüstung dürfen nur von einer Elektro-Fachkraft durchgeführt werden.

Bei Rückfragen bitte folgende Daten angeben:

- Stromart des Motors
- Daten des Maschinen-Typenschildes
- Daten des Motor-Typenschildes

Service-Informationen

Es ist zu beachten, dass bei diesem Produkt folgende Teile einem gebrauchsgemäßen oder natürlichen Verschleiß unterliegen bzw. folgende Teile als Verbrauchsmaterialien benötigt werden.

Verschleißteile*:-Sägeblatt

* nicht zwingend im Lieferumfang enthalten!

13. Entsorgung und Wiederverwertung

Das Gerät befindet sich in einer Verpackung um Transportschäden zu verhindern. Diese Verpackung ist Rohstoff und ist somit wieder verwendbar oder kann dem Rohstoffkreislauf zurückgeführt werden.

Das Gerät und dessen Zubehör bestehen aus verschiedenen Materialien, wie z.B. Metall und Kunststoffe. Führen Sie defekte Bauteile der Sondermüllentsorgung zu. Fragen Sie im Fachgeschäft oder in der Gemeindeverwaltung nach!

Altgeräte dürfen nicht in den Hausmüll!



Dieses Symbol weist darauf hin, dass dieses Produkt gemäß Richtlinie über Elektro- und Elektronik-Altgeräte (2012/19/EU) und nationalen Gesetzen nicht über den Hausmüll entsorgt werden darf. Dieses Produkt muss bei einer dafür vorgesehenen Sammelstelle abgegeben werden. Dies kann z. B. durch Rückgabe beim Kauf eines ähnlichen Produkts oder durch Abgabe bei einer autorisierten Sammelstelle für die Wiederaufbereitung von Elektro- und Elektronik-Altgeräten geschehen.

Der unsachgemäße Umgang mit Altgeräten kann aufgrund potentiell gefährlicher Stoffe, die häufig in Elektro- und Elektronik-Altgeräten enthalten sind, negative Auswirkungen auf die Umwelt und die menschliche Gesundheit haben. Durch die sachgemäße Entsorgung dieses Produkts tragen Sie außerdem zu einer effektiven Nutzung natürlicher Ressourcen bei. Informationen zu Sammelstellen für Altgeräte erhalten Sie bei Ihrer Stadtverwaltung, dem öffentlich-rechtlichen Entsorgungsträger, einer autorisierten Stelle für die Entsorgung von Elektro- und Elektronik-Altgeräten oder Ihrer Müllabfuhr.

Batterien und Akkus dürfen nicht in den Hausmüll!



Als Verbraucher sind Sie gesetzlich verpflichtet, alle Batterien und Akkus, egal ob sie Schadstoffe* enthalten oder nicht, bei einer Sammelstelle in Ihrer Gemeinde/Ihrem Stadtteil oder im Handel abzugeben, damit sie einer umweltschonenden Entsorgung zugeführt werden können.

*gekennzeichnet mit: Cd = Cadmium, Hg = Quecksilber, Pb = Blei

- Entnehmen Sie die Batterien aus dem Gerät, bevor Sie das Gerät und die Batterien entsorgen.

14. Störungsabhilfe

Die folgende Tabelle zeigt Fehlersymptome auf und beschreibt wie sie Abhilfe schaffen können, wenn Ihre Maschine einmal nicht richtig arbeitet. Wenn Sie das Problem damit nicht lokalisieren und beseitigen können, wenden Sie sich an Ihre Service-Werkstatt.

Störung	mögliche Ursache	Abhilfe
Gerät startet nicht	Akku leer	Prüfen Sie Akku, falls erforderlich, veranlassen Sie eine Reparatur durch einen anerkannten Elektriker
	Ein-/Ausschalter defekt	Reparatur durch ein autorisiertes Servicecenter
	Motor defekt	Reparatur durch ein autorisiertes Servicecenter
Motor stoppt im Betrieb	Akku leer	Akku aufladen
	Akku nicht richtig eingesetzt	Akku neu einsetzen
	Akku defekt	Kontakte reinigen, Original Akku ersetzen
Verminderte Leistung	Akku verbraucht	Akku ersetzen
	Akku nicht voll geladen	Akku laden

Garantiebedingungen

Revisionsdatum 20. August 2018

Sehr geehrte Kundin, sehr geehrter Kunde,

unsere Produkte unterliegen einer strengen Qualitätskontrolle. Sollte ein Gerät dennoch nicht einwandfrei funktionieren, bedauern wir dies sehr und bitten Sie, sich an unseren Servicedienst unter der unten angegebenen Adresse zu wenden. Gerne stehen wir Ihnen auch telefonisch über die Servicenummer zur Verfügung. Die nachfolgenden Hinweise sollen Ihnen für eine problemlose Bearbeitung und Regulierung im Schadensfall dienen.

Für die Geltendmachung von Garantieansprüchen - innerhalb Deutschland - gilt folgendes:

1. Diese Garantiebedingungen regeln unsere zusätzlichen Hersteller-Garantieleistungen für Käufer (private Endverbraucher) von Neugeräten. Die gesetzlichen Gewährleistungsansprüche werden von dieser Garantie nicht berührt. Für diese ist der Händler zuständig, bei dem Sie das Produkt erworben haben.

2. Die Garantieleistung erstreckt sich ausschließlich auf Mängel an einem von Ihnen erworbenen neuen Gerät, die auf einem Material- oder Herstellungsfehler beruhen und ist - nach unserer Wahl - auf die unentgeltliche Reparatur solcher Mängel oder den Austausch des Gerätes beschränkt (ggf. auch Austausch mit einem Nachfolgemodell). Ersetzte Geräte oder Teile gehen in unser Eigentum über. Bitte beachten Sie, dass unsere Geräte bestimmungsgemäß nicht für den gewerblichen, handwerklichen oder beruflichen Einsatz konstruiert wurden. Ein Garantiefall kommt daher nicht zustande, wenn das Gerät innerhalb der Garantiezeit in Gewerbe-, Handwerks- oder Industriebetrieben verwendet wurde oder einer gleichzusetzenden Beanspruchung ausgesetzt war.

3. Von unseren Garantieleistungen ausgenommen sind:

- Schäden am Gerät, die durch Nichtbeachtung der Montageanleitung, nicht fachgerechte Installation, Nichtbeachtung der Bedienungsanleitung (z.B. Anschluss an eine falsche Netzspannung oder Stromart) bzw. der Wartungs- und Sicherheitsbestimmungen oder durch Einsatz des Gerätes unter ungeeigneten Umweltbedingungen sowie durch mangelnde Pflege und Wartung entstanden sind.
 - Schäden am Gerät, die durch missbräuchliche oder unsachgemäße Anwendungen (wie z.B. Überlastung des Gerätes oder Verwendung von nicht zugelassenen Werkzeugen bzw. Zubehör), Eindringen von Fremdkörpern in das Gerät (wie z.B. Sand, Steine oder Staub), Transportschäden, Gewaltanwendung oder Fremdeinwirkungen (wie z. B. Schäden durch Herunterfallen) entstanden sind.
 - Schäden am Gerät oder an Teilen des Gerätes, die auf einen bestimmungsgemäßen, üblichen (betriebsbedingten) oder sonstigen natürlichen Verschleiß zurückzuführen sind sowie Schäden und/oder Abnutzung von Verschleißteilen.
 - Mängel am Gerät, die durch Verwendung von Zubehör-, Ergänzungs- oder Ersatzteilen verursacht wurden, die keine Originalteile sind oder nicht bestimmungsgemäß verwendet werden.
 - Geräte, an denen Veränderungen oder Modifikationen vorgenommen wurden.
 - Geringfügige Abweichungen von der Soll-Beschaffenheit, die für Wert und Gebrauchstauglichkeit des Gerätes unerheblich sind.
 - Geräte an denen eigenmächtig Reparaturen oder Reparaturen, insbesondere durch einen nicht autorisierten Dritten, vorgenommen wurden.
 - Wenn die Kennzeichnung am Gerät bzw. die Identifikationsinformationen des Produktes (Maschinenaufkleber) fehlen oder unlesbar sind.
 - Geräte die eine starke Verschmutzung aufweisen und daher vom Servicepersonal abgelehnt werden.
- Schadensersatzansprüche sowie Folgeschäden sind von dieser Garantieleistung generell ausgeschlossen.

4. Die Garantiezeit beträgt regulär **24 Monate*** (12 Monate bei Batterien / Akkus) und beginnt mit dem Kaufdatum des Gerätes. Maßgeblich ist das Datum auf dem Original-Kaufbeleg. Garantieansprüche müssen jeweils nach Kenntniserlangung unverzüglich erhoben werden. Die Geltendmachung von Garantieansprüchen nach Ablauf der Garantiezeit ist ausgeschlossen. Die Reparatur oder der Austausch des Gerätes führt weder zu einer Verlängerung der Garantiezeit noch wird eine neue Garantiezeit durch diese Leistung für das Gerät oder für etwaige eingebaute Ersatzteile in Gang gesetzt. Dies gilt auch bei Einsatz eines Vor-Ort-Services. Das betroffene Gerät ist in gesäubertem Zustand zusammen mit einer Kopie des Kaufbelegs, - hierin enthalten die Angaben zum Kaufdatum und der Produktbezeichnung - der Kundendienststelle vorzulegen bzw. einzusenden. Wird ein Gerät unvollständig, ohne den kompletten Lieferumfang eingeschickt, wird das fehlende Zubehör wertmäßig in Anrechnung / Abzug gebracht, falls das Gerät ausgetauscht wird oder eine Rückerstattung erfolgt. Teilweise oder komplett zerlegte Geräte können nicht als Garantiefall akzeptiert werden. Bei nicht berechtigter Reklamation bzw. außerhalb der Garantiezeit trägt der Käufer generell die Transportkosten und das Transportrisiko. **Einen Garantiefall melden Sie bitte vorab bei der Servicestelle (s.u.) an.** In der Regel wird vereinbart, dass das defekte Gerät mit einer kurzen Beschreibung der Störung per Abhol-Service (nur in Deutschland) oder - im Reparaturfall außerhalb des Garantiezeitraums - ausreichend frankiert, unter Beachtung der entsprechenden Verpackungs- und Versandrichtlinien, an die unten angegebene Serviceadresse eingeschickt wird. **Beachten Sie bitte, dass Ihr Gerät (modellabhängig) bei Rücklieferung, aus Sicherheitsgründen - frei von allen Betriebsstoffen ist.** Das an unser Service-Center eingeschickte Produkt, muss so verpackt sein, dass Beschädigungen am Reklamationsgerät auf dem Transportweg vermieden werden. Nach erfolgter Reparatur / Austausch senden wir das Gerät frei an Sie zurück. Können Produkte nicht repariert oder ausgetauscht werden, kann nach unserem eigenen freien Ermessen ein Geldbetrag bis zur Höhe des Kaufpreises des mangelhaften Produktes erstattet werden, wobei ein Abzug aufgrund von Abnutzung und Verschleiß berücksichtigt wird. Diese Garantieleistungen gelten nur zugunsten des privaten Erstkäufers und sind nicht abtret- oder übertragbar.

5. Für die Geltendmachung Ihres Garantieanspruches kontaktieren Sie bitte unser Service-Center (via Post, eMail oder telefonisch).

Bitte verwenden Sie vorzugsweise unser Formular auf unserer Homepage: <https://www.scheppach.com/Reparaturservice.aspx>.

Bitte senden Sie uns keine Geräte ohne vorherige Kontaktaufnahme und Anmeldung bei unserem Service-Center.

Für die Inanspruchnahme dieser Garantiezusagen ist der Erstkontakt mit unserem Service-Center zwingende Voraussetzung.

6. Bearbeitungszeit - Im Regelfall erledigen wir Reklamationsmeldungen innerhalb 14 Tagen nach Eingang in unserem Service-Center. Sollte in Ausnahmefällen die genannte Bearbeitungszeit überschritten werden, so informieren wir Sie rechtzeitig.

7. Verschleißteile - Verschleißteile sind: a) mitgelieferte, an- und/oder eingebaute Batterien / Akkus sowie b) alle modellabhängigen Verschleißteile (siehe Bedienungsanleitung). Von der Garantieleistung ausgeschlossen sind tief entladene bzw. an Gehäuse und oder Batteriepolen beschädigte Batterien / Akkus.

8. Kostenvoranschlag - Von der Garantieleistung nicht oder nicht mehr erfasste Geräte reparieren wir gegen Berechnung. Auf Nachfrage bei unserem Service-Center können Sie die defekten Geräte für einen Kostenvoranschlag einsenden und ggf. dem Service-Center schriftlich (per Post, eMail) die Reparaturfreigabe erteilen. Ohne Reparaturfreigabe erfolgt keine weitere Bearbeitung.

9. Andere Ansprüche, als die oben genannten, können nicht geltend gemacht werden.

Die Garantiebedingungen gelten nur in der jeweils aktuellen Fassung zum Zeitpunkt der Reklamation und können ggf. unserer Homepage (www.scheppach.com) entnommen werden.

Bei Übersetzungen ist stets die deutsche Fassung maßgeblich.

scheppach Fabrikation von Holzbearbeitungsmaschinen GmbH · Günzburger Str. 69 · 89335 Ichenhausen (Deutschland) · www.scheppach.com

Telefon: +49 [0] 8223 4002 99 oder +800 4002 4002 (Service-Hotline/Freecall Rufnummer dt. Festnetz**) · Telefax +49 [0] 8223 4002 20 · E-Mail: service@scheppach.com · Internet: <http://www.scheppach.com>

* Produktabhängig auch über 24 Monate; länderbezogen können erweiterte Garantieleistungen gelten

** Verbindungskosten: kostenlos aus dem deutschen Festnetz

Änderungen dieser Garantiebedingungen ohne Voranmeldung behalten wir uns jederzeit vor.

Explanation of the symbols on the equipment

The use of symbols in this manual is intended to draw your attention to possible risks. The safety symbols and the explanations that accompany them must be perfectly understood. The warnings in themselves do not remove the risks and cannot replace correct actions for preventing accidents.





	<p>Caution - Read the operating instructions to reduce the risk of inquiry</p>
	<p>Wear ear-muffs! The impact of noise can cause damage to hearing.</p>
	<p>Wear a breathing mask! Dust which is injurious to health can be generated when working on wood and other materials. Never use the device to work on any materials containing asbestos!</p>
	<p>Wear safety goggles! Sparks generated during working or splinters, chips and dust emitted by the device can cause loss of sight.</p>

Table of contents:**Page:**

1.	Introduction.....	19
2.	Device description.....	19
3.	Technical data	19
4.	Scope of delivery.....	20
5.	Unpacking	20
6.	Safety information	20
7.	Additional Safety Warnings	21
8.	Intended use.....	24
9.	Installation	25
10.	Cleaning	26
11.	Storage.....	26
12.	Maintenance.....	26
13.	Disposal and recycling	26
14.	Troubleshooting	27

1. Introduction

Manufacturer:

scheppach
 Fabrikation von Holzbearbeitungsmaschinen GmbH
 Günzburger Straße 69
 D-89335 Ichenhausen

Dear customer,

we wish you a pleasant and successful working experience with your new machine.

Note:

According to the applicable product liability law the manufacturer of this device is not liable for damages which arise on or in connection with this device in case of:

- improper handling,
- non-compliance with the instructions for use,
- repairs by third party, non authorized skilled workers,
- installation and replacement of non-original spare parts,
- improper use,
- failures of the electrical system due to the non-compliance with the electrical specifications and the VDE 0100, DIN 57113 / VDE 0113 regulations

Recommendations:

Read the entire text of the operating instructions prior to the assembly and operation of the device.

These operating instructions are intended to make it easier for you to get familiar with your device and utilize its intended possibilities of use.

The operating instructions contain important notes on how to work safely, properly and economically with your machine and how to avoid dangers, save repair costs, reduce downtime, and increase the reliability and working life of the machine.

In addition to the safety regulations contained herein, you must in any case comply with the applicable regulations of your country with respect to the operation of the machine.

Put the operating instructions in a clear plastic folder to protect them from dirt and humidity, and store them near the machine. The instructions must be read and carefully observed by each operator prior to starting the work. Only persons who have been trained in the use of the machine and have been informed on the related dangers and risks are allowed to use the machine. The required minimum age must be met.

In addition to the safety notes contained in the present operating instructions and the special regulations of your country, the generally recognized technical rules for the operation of wood working machines must be observed.

We accept no liability for accidents or damage that occur due to a failure to observe this manual and the safety instructions.

2. Device description (Fig. 1, 2)

1. Auxiliary handle
2. Safety lock-out
3. ON / OFF switch with rotation speed regulation
4. Sawdust removal connector
5. Automatic blade guard
6. Release lever for the automatic blade guard
7. Saw blade
8. Base plate
9. Guide fence slot
10. Guide fence
11. Cutting angle setting clamp
12. Cutting angle scale
13. Wing screw for guide fence
14. Allen key
15. Cutting depth setting clamp
16. Cutting depth scale
17. Spindle lock
18. Drive spindle
19. Mounting flange
20. Clamping flange
21. Clamping screw with plain washer

3. Technical data

Motor power supply	20 V
Rated speed	3650 min ⁻¹
Max. wheel diameter	ø 165 mm
Depth of cut max. 90°	50 mm
Depth of cut max. 45°	34 mm
Weight	2,9 kg

Subject to technical changes!

Noise and vibration

⚠ Warning: Noise at the workplace can exceed 85 db(A). In this case, noise protection measures are necessary for the user (wear hearing protection!).

Noise output in dB

Sound pressure level L_{pA}	84 db(A) (EN Iso 3744)
sound power level L_{WA}	95 db(A) (EN ISO 3744)
uncertainty $K_{wa/pA}$	3 db(A)

Vibration value

Vibration a_h	1,8 m/s ²
Uncertainty K_h	1,5 m/s ²

4. Scope of delivery

- 1 Circular saw
- 1 Guide fence
- 1 Allen key
- 1 Blade
- 1 Operating instructions

5. Unpacking

- Open the packaging and remove the device carefully.
- Remove the packaging material as well as the packaging and transport bracing (if available).
- Check that the delivery is complete.
- Check the device and accessory parts for transport damage. Inform the transport agent immediately of any faults. Later complaints cannot be considered.
- If possible, store the packaging until the warranty period has expired.
- Familiarize yourself with the machine with the help of the operating instructions manual before using it.
- Use only original parts for accessories as well as consumables and spare parts. Spare parts can be obtained from your scheppach retailer.
- Please quote our article numbers as well as type and production year in all your orders.

⚠ ATTENTION

The device and packaging materials are not toys! Children must not be allowed to play with plastic bags, film and small parts! There is a risk of swallowing and suffocation!

6. Safety information

⚠ WARNING! Read all safety warnings, instructions, illustrations and technical data provided with this power tool.

Failure to follow the warnings and instructions may result in electric shock, fire and/or serious injury.

Save all warnings and instructions for future reference.

The term "power tool" used in the safety instructions refers to mains powered power tools (with power cord) and cordless power tools (without power cord).

1. Workplace safety

- a) **Keep your working area clean and well lit.** Untidy or poorly lit working areas can lead to accidents.
- b) **Do not work with the device in potentially explosive environments in which there are inflammable liquids, gases or dusts.** Electrical power tools create sparks, which can ignite dusts or fumes.
- c) **Keep children and other people away while you are operating the electrical tool.** Distractions can cause you to lose control of the device.

2. Electrical safety

- a) **The mains plug on the device must match the mains socket. The plug must not be modified in any way. Do not use an adapter plug with devices fitted with a protective earth.** Unmodified plugs and matching sockets reduce the risk of electric shock.
- b) **Avoid touching earthed surfaces such as pipes, radiators, ovens and refrigerators with any part of your body.** There is an increased risk of electric shock if your body is earthed.
- c) **Keep the device away from rain or moisture.** Water entering an electrical device increases the risk of electric shock.
- d) **Do not use the mains lead for any purpose for which it was not intended, e.g. to carry the device, to hang up the device or to pull the mains plug out of the mains socket. Keep the mains lead away from heat, oil, sharp edges or moving parts of the device.** Damaged or tangled mains leads increase the risk of electric shock.
- e) **When working outdoors with an electrical power tool always use extension cables that are also approved for use outdoors.** The use of an extension cable suitable for outdoor use reduces the risk of electric shock.
- f) **Use a residual current device (RCD) for protection if operating the electrical power tool in a moist environment is unavoidable.** The use of an RCD reduces the risk of electric shock.

3. Personal safety

- a) **Remain alert at all times, watch what you are doing and always proceed with caution. Do not use the device if you are tired or under the influence of drugs, alcohol or medication.** One moment of carelessness when using the device can lead to serious injury.

- b) **Wear personal protective equipment and always wear safety glasses.** The wearing of personal protective equipment such as dust masks, non-slip safety shoes, safety helmets or ear protectors, appropriate to the type of electrical power tool used and work undertaken, reduces the risk of injury.
- c) **Avoid unintentional operation of the device. Check that the electrical power tool is switched off before you connect it to the mains, pick it up or carry it.** Accidents can happen if you carry the device with your finger on the ON / OFF switch or with the device switched on.
- d) **Remove any setting tools or spanners before you switch the device on.** A tool or spanner left attached to a rotating part of a device can lead to injury.
- e) **Avoid placing your body in an unnatural position. Keep proper footing and balance at all times.** By doing this you will be in a better position to control the device in unforeseen circumstances.
- f) **Wear suitable clothing. Do not wear loose clothing or jewellery. Keep your hair, clothing and gloves clear of moving parts.** Loose clothing, jewellery or long hair can become trapped in moving parts.
- g) **If vacuum dust extraction and collection devices are fitted do not forget to check that they are properly connected and correctly used.** The use of these devices reduces the hazard presented by dust.
- h) **Do not let familiarity gained from frequent use of the tool allow you to become complacent and ignore tool safety principles.** A careless action can cause severe injury within a fraction of a second.

4. Careful handling and use of electrical power tools

- a) **Do not overload the device. Always use an electrical power tool that is intended for the task you are undertaking.** By using the right electrical power tool for the job you will work more safely and achieve a better result.
- b) **Do not use an electrical power tool if its switch is defective.** An electrical power tool that can no longer be switched on and off is dangerous and must be repaired.
- c) **Pull the mains plug from the socket before you make any adjustments to the device, change accessories or when the device is put away.** This precaution is intended to prevent you from unintentionally starting the device.

- d) **When not in use always ensure that electrical power tools are kept out of reach of children. Do not let anyone use the device if he or she is not familiar with it or has not read the instructions and advice.** Electrical power tools are dangerous when they are used by inexperienced people.
- e) **Look after the device carefully. Check that moving parts are working properly and move freely. Check for any parts that are broken or damaged enough to detrimentally affect the functioning of the device. Have damaged parts repaired before you use the device.** Many accidents have their origins in poorly maintained electrical power tools.
- f) **Keep cutting tools clean and sharp.** Carefully maintained cutting tools with sharp cutting edges are less likely to jam and are easier to control.
- g) **Use the electrical power tool, accessories, inserted tools etc. in accordance with these instructions and advice, and the stipulations drawn up for this particular type of device. In doing this, take into account the working conditions and the task in hand.** The use of electrical power tools for purposes other than those intended can lead to dangerous situations.
- h) **Keep handles and grasping surfaces dry, clean and free from oil and grease.** Slippery handles and grasping surfaces do not allow for safe handling and control of the power tool in unexpected situations.

5. Service

- a) **Have your power tool repaired by qualified specialists only, and always use original spare parts for repair.** This is to maintain the safety of the power tool.

7. Additional Safety Warnings

Safety advice relating specifically to this device

Ensure that the device is always used in accordance with the advice in these operating instructions and only by persons over 16 years of age.

Note: Do not use grinding discs. Failure to observe this advice may result in injury or damage. To avoid danger to life from electric shock:

- Frequently check the condition of the device, mains lead and plug. Do not use the device if these kinds of parts are damaged. Never open up the device. A damaged device, mains lead or plug presents a serious danger to life from electric shock. Always have any repairs carried out or replacement parts fitted at the service centre or by an electrical equipment repair specialist.

- Do not operate the device if it is damp and do not use it in a damp environment.
- If you use the device outdoors, always connect it through a residual current device (RCD) with a maximum trip current of 30 mA. If using an extension lead, always use one that is approved for outdoor use.

CAUTION! To avoid the risk of injury:

- △ DANGER: Keep your hands away from the area around the saw and clear of the saw blade. Hold the auxiliary handle or the motor housing with your free hand.** If both hands hold the circular saw, they cannot be injured by the saw blade.
- Do not grip the underside of the workpiece.** The blade guard cannot protect you from the saw blade under the workpiece.
- Set the cutting depth to match the thickness of the workpiece.** Less than a full tooth height should be visible below the workpiece.
- Never hold the workpiece in your hand or steady it with your leg whilst sawing. Keep the workpiece steady on a stable supporting surface.** It is important to see that the workpiece is firmly held in place to minimise any danger of it making contact with your body, jamming of the saw blade or loss of control.
- When performing work during which the electrical tool can meet with concealed power lines or its own power cord, hold the electrical tool by the insulated handle surfaces.** Contact with a live cable will also energise the metal parts of the electrical tool and will lead to an electric shock.
- When cutting longitudinally always use a guide fence or a straight edge guide.** This will improve the accuracy of your cut and reduce the risk of the blade jamming.
- Always use a saw blade of the correct size and with the appropriate central fixing hole bore (e.g. diamond-shaped or round).** Saw blades that do not correspond with the attachment components on the saw will not run true and could lead to loss of control.
- Never use a damaged or incorrect saw blade washer or screw.** The saw blade washer and screw have been specially designed to give your saw optimum performance and safety in use.

Kickback - causes and corresponding safety instructions:

1. A kickback is a sudden reaction to a saw blade becoming hooked, jammed or misaligned. This causes an out of control circular saw to raise itself and move out of the workpiece and towards the operator.

2. If the sawblade becomes hooked or trapped in a narrowing saw gap, it is suddenly prevented from rotating and the force of the motor throws the device back in the direction of the operator.
3. If the sawblade distorts or becomes misaligned in the saw cut, the teeth at the rear edge of the sawblade may hook themselves into the workpiece surface causing the sawblade to move out of the saw gap and the circular saw to jump backwards in the direction of the operator.

Kickback occurs as a result of incorrect use or misuse of the saw. It can be prevented by taking the appropriate precautions as described below.

- Hold the saw firmly with both hands and bring your arms into a position in which you can absorb the kickback forces. Always stand to the side of the saw blade and never bring your body in line with the saw blade.** During kickback, the circular saw can jump backwards, although the operator is able to control the kickback forces using suitable measures.
- If the saw blade jams or sawing stops for another reason, release the ON / OFF switch and hold the saw in the workpiece without moving it until the saw blade comes to a complete stand still. Never try to remove the saw from the tool or to pull it backwards as long as the saw blade is still moving otherwise this could cause a recoil action.** Determine and remedy the cause of the saw blade jamming.
- If you wish to restart a saw that has been inserted into the workpiece, centre the saw blade in the saw gap and check that the saw teeth do not catch on the workpiece.** If the saw blade jams, it may move itself out of the workpiece or cause a kickback when the saw is restarted.
- Support boards whilst cutting to reduce the risk of kickback caused by a jammed saw blade.** Large boards may bend under their own weight. Panels must be supported on both sides, that is both close to the sawing gap and at the edge.
- Do not use blunt or damaged saw blades.** Saw blades with blunt or misaligned teeth are in effect too wide for the designed saw gap and this gives rise to increased friction, jamming and kickback.
- Make sure that the cutting depth and angle setting fastenings are tightened before sawing starts.** If these settings move during sawing, this can lead to the saw blade jamming and kickback.
- Apply particular caution when sawing in existing walls or other areas that are not visible.** The plunging blade could jam in a hidden object and cause kickback.

Special safety advice for circular saws and automatic blade guards

Function of the lower protective hood

- a) **Before you use the saw, always check that the automatic blade guard (5) closes properly. Do not use the saw if the bottom compartment of the blade guard does not move freely or close immediately. Never jam or tie the automatic blade guard in the open position.** The bottom part of automatic blade guard may become bent if the saw falls on to the floor. Open the blade guard with the release lever and make sure that it moves freely and does not touch the saw blade or other parts at all cutting angles and depths.
- b) **Check that the spring on the automatic blade guard functions properly. If the automatic blade guard or spring does not function properly, have the device serviced before you use it.** Damaged parts, sticky deposits or accumulations of splinters can delay the operation of the bottom blade guard.
- c) **Open the automatic blade guard by hand only for certain cuts such as plunge or angle cuts. Open the automatic blade guard with the release lever (6) and let it go again as soon as the saw blade penetrates the workpiece.** The automatic blade guard must be allowed to operate automatically for all saw cuts.
- d) **Do not put the saw down on a work bench or the floor without the automatic blade guard covering the saw blade.** If unprotected, a rotating saw blade moves the saw against the cutting direction and saws whatever is in its way. Always be aware that the saw blade takes some time to stop.

Working safely:

- Never use the device for a purpose for which it was not intended.
- Always keep the device clean, dry and free of oil or grease.
- Make sure the device is switched on before placing it against the workpiece.
- Always work away from your body.
- Do not saw materials containing asbestos.
- The course of the cut must have no obstructions above or below it.
- The saw blade must not project more than 3 mm out of the workpiece.
- When you are sawing, always make sure that you do not cut through any nails, screws or the like.
- Do not work with the device in the overhead position.
- Protect the saw blade from sharp blows or impacts and prevent it from becoming tilted.

- When you switch off the saw, allow the blade to slow down naturally - do not assist this process in any way.
- Cracked or distorted blades are not to be used. HSS (High Speed Steel) saw blades are not to be used.
- Never remove sawdust or splinters whilst the saw is running.
- Have a suitable, tested vacuum removal device attached to the saw when working with woods or materials that create dusts that may be hazardous to health.
- Always use the safety devices integrated into the circular saw, e.g. the safety lock-out (2) and automatic blade guard (5).
- Ensure that all moving parts of the saw blade protection system function properly and all the assemblies and components involved in covering the saw blade are in perfect working order.
- Do not lock on the ON / OFF switch (3) in hand-guided operation.

Information on the rechargeable battery

1. The battery pack of the rechargeable device is not charged when delivered. It is therefore necessary to charge the battery before first commissioning.
2. For optimum battery capacity avoid deep discharge cycles! Charge your battery frequently.
3. Store your battery in a cool place, ideally at 15°C and with at least 40% charge.
4. Lithium-ion batteries are subject to natural ageing. The rechargeable battery must be replaced no later than when its capacity is just 80% of the capacity in new condition! Weakened cells in an aged battery pack are no longer able to cope with the high capacity requirements and therefore constitute a safety risk.
5. Do not throw old rechargeable batteries into an open fire. Risk of explosion!
6. Do not ignite or burn rechargeable batteries.
7. **Do not deep discharge rechargeable batteries!** Deep discharge damages the battery cells. The most frequent cause of deep discharge in battery packs is lengthy storage or a lack of use of partially discharged rechargeable batteries. End the working process as soon as the capacity is notably reduced or the protection electronics trigger. Only store the rechargeable battery after fully charging.
8. **Protect rechargeable batteries or device from overloading!** Overloading quickly leads to overheating and cell damage inside the rechargeable battery housing, without overheating being externally visible.

9. **Avoid damage and impacts!** Replace rechargeable batteries immediately if these fall more than one metre or if they have been exposed to hefty impacts, even if the battery pack housing appears undamaged. The battery cells inside may be seriously damaged. Also observe the disposal instructions here.
10. With overloading or overheating, the protective shut-down integrated in the device switches off for safety reasons. **Attention!** Do not actuate the on/off switch again if the protective shut-down has switched the device off. This can lead to damage to the rechargeable battery.
11. Only use original rechargeable batteries. The use of other batteries can lead to injuries, explosion and a risk of fire.

Warning! This electric tool generates an electromagnetic field during operation. This field can impair active or passive medical implants under certain conditions. In order to prevent the risk of serious or deadly injuries, we recommend that persons with medical implants consult with their physician and the manufacturer of the medical implant prior to operating the electric tool

Information on the charging unit and charging process

1. Observe the data provided on the type plate of the charging unit. Only connect the charging unit to the mains voltage provided on the type plate.
2. Protect the charging unit and cable from damage and sharp edges. Have damaged cables replaced by an electrician immediately.
3. Keep the charging unit, rechargeable batteries and rechargeable device out of reach of children.
4. Do not use damaged charging units.
5. Do not use the charging unit supplied to charge other rechargeable devices.
6. The rechargeable battery pack will heat up with heavy loads. Leave the rechargeable battery pack to cool down before starting the charging process.
7. **Do not over-charge rechargeable batteries!** Observe the maximum charging times. These charging times only apply to discharged batteries. Inserting a charged or partially charged rechargeable battery multiple times leads to overloading and cell damage. Do not leave rechargeable batteries in the charging unit for multiple days.
8. **Never use or charge rechargeable batteries if you suspect that they were last charged more than 12 months ago.** The probability is high that the rechargeable battery is already dangerously damaged (deep discharge).

9. Charging at a temperature of less than 10°C leads to chemical damage to the cell and can result in a fire.
10. Do not use rechargeable batteries that have heated up during charging, because the battery cells could be dangerously damaged.
11. Do not use rechargeable batteries that are bulging or deformed, or that exhibit unusual symptoms (out-gassing, hissing, crackling, etc.)
12. Do not discharge the rechargeable battery fully (recommended final discharge level max. 80%). Fully discharging leads to premature ageing of the battery cells.
13. Never leave batteries to charge unsupervised!

Residual risks

The machine has been built according to the state of the art and the recognised technical safety requirements. However, individual residual risks can arise during operation.

- Health hazard due to electrical power, with the use of improper electrical connection cables.
- Furthermore, despite all precautions having been met, some non-obvious residual risks may still remain.
- Residual risks can be minimised if the „safety instructions“ and the „Proper use“ are observed along with the whole of the operating instructions.
- Avoid accidental starting of the machine. Use the tool that is recommended in this manual. This ensures that your machine performs optimally.
- Hands may never enter the processing zone when the machine is in operation.

8. Intended use

The equipment is to be used only for its prescribed purpose. Any other use is deemed to be a case of misuse. The user / operator and not the manufacturer will be liable for any damage or injuries of any kind caused as a result of this.

To use the equipment properly you must also observe the safety information, the assembly instructions and the operating instructions to be found in this manual. All persons who use and service the equipment have to be acquainted with this manual and must be informed about the equipment's potential hazards.

It is also imperative to observe the accident prevention regulations in force in your area.

The same applies for the general rules of health and safety at work.

The manufacturer will not be liable for any changes made to the equipment nor for any damage resulting from such changes.

The machine may be used only with original accessories and original tools of the manufacturer.

The safety-, workplace- and maintenance specifications of the manufacturer as well as the dimensions specified in the technical data must be observed.

Please note that our equipment has not been designed for use in commercial, trade or industrial applications. Our warranty will be voided if the equipment is used in commercial, trade or industrial businesses or for equivalent purposes.

9. Installation

⚠ IMPORTANT!

You must fully assemble the appliance before using it for the first time!

To ensure that the Li battery pack provides long service you should take care to recharge it promptly. You must recharge the battery pack when you notice that the power of the cordless equipment drops.

Switching on and off

Switching on:

- Press the safety lock-out (2) to the left or right and keep it pressed.
- Press the ON / OFF switch (3). Once the saw is running you can release the safety lock-out (2) again. The circular saw is fitted with an electronic soft start system. The motor starts with a delay.

Switching off:

- Release the ON / OFF switch (3).

Setting the cutting angle

You can set the cutting angle accurately with the help of the cutting angle scale (12).

- Release the wing screws / locking bolts of the cutting angle preselector (11) on both sides, set the desired angle on the cutting angle scale (12) and retighten the wing screws / locking bolts.

Setting the cutting depth

Note: If possible we recommend that the cutting depth is set approximately 3 mm greater than the material thickness. This should help to ensure you achieve a clean cut.

- Release the wing screw on the cutting depth setting clamp (15), set the required cutting depth on the scale (16) and retighten the wing screw.

Setting the guide fence

- Release the wing screw (13) of the base plate (8) and insert the guide fence (10) into the slot (9). Retighten the wing screw (13).

Working with the circular saw

1. Switch on the device as described in the section about "Switching on and off" and then place it first with the front edge of the base plate (8) against the material.
2. Align the device using the guide fence (10) or with reference to marked-out line or by using the laser.
3. Hold the machine with both hands by the handles and saw the material with moderate pressure.

Changing a saw blade

Warning! Press the spindle lock only after the battery pack has been removed!

1. Then remove the guide fence (10) by releasing the wing screw (13).
2. Set the cutting depth (by means of the wing screw for cutting depth setting clamp (15)) to the minimum position, 0 mm.
3. Swing back the retractable blade guard (5) with the help of the retracting lever (6) and put the device down.
4. Press the spindle lock button (17) (until it engages) and release the clamping screw (21) using the Allen key (14). Now remove the clamping screw with integral washer head (21) and the clamping flange (20) (see Fig. 3).
5. Detach the saw blade.
6. The installation of a sawblade (7) is done in the reverse order.
7. Press the spindle lock button (17) (until it engages) and tighten the clamping screw (21) using the Allen key.

Warning! The arrow on the saw blade must agree with the arrow showing the direction of rotation (running direction shown on the device).

Tips and tricks

- Breaking out of the cut edges of delicate surfaces, e.g. coated chipboard or doors, can be avoided by applying masking tape in advance along the cutting line. This has the additional advantage that masking tape shows up the cutting line better than a smooth surface. An even more effective way of stopping the cut edges from being broken out is to clamp a thin piece of wood along the cutting line, which is then also sawn through

10. Cleaning

Danger!

Always pull out the battery pack before starting any cleaning work.

Cleaning

- Keep all safety devices, air vents and the motor housing free of dirt and dust as far as possible. Wipe the equipment with a clean cloth or blow it with compressed air at low pressure.
- We recommend that you clean the device immediately each time you have finished using it.
- Clean the equipment regularly with a moist cloth and some soft soap. Do not use cleaning agents or solvents; these could attack the plastic parts of the equipment. Ensure that no water can seep into the device. The ingress of water into an electric tool increases the risk of an electric shock.

11. Storage

Store the device and its accessories in a dark, dry and frost-proof place that is inaccessible to children. The optimum storage temperature is between 5 and 30°C. Store the electrical tool in its original packaging. Cover the electrical tool in order to protect it from dust and moisture. Store the operating manual with the electrical tool.

12. Maintenance

There are no parts inside the equipment which require additional maintenance.

Connections and repairs

Connections and repairs of electrical equipment may only be carried out by an electrician.

Please provide the following information in the event of any enquiries:

- Type of current for the motor
- Machine data - type plate
- Machine data - type plate

Service information

Please note that the following parts of this product are subject to normal or natural wear and that the following parts are therefore also required for use as consumables.

Wear parts*: saw blade

* Not necessarily included in the scope of delivery!

13. Disposal and recycling

The equipment is supplied in packaging to prevent it from being damaged in transit. The raw materials in this packaging can be reused or recycled. The equipment and its accessories are made of various types of material, such as metal and plastic. Defective components must be disposed of as special waste. Ask your dealer or your local council.

Old devices must not be disposed of with household waste!



This symbol indicates that this product must not be disposed of together with domestic waste in compliance with the Directive (2012/19/EU) pertaining to waste electrical and electronic equipment (WEEE). This product must be disposed of at a designated collection point. This can occur, for example, by handing it in at an authorised collecting point for the recycling of waste electrical and electronic equipment. Improper handling of waste equipment may have negative consequences for the environment and human health due to potentially hazardous substances that are often contained in electrical and electronic equipment. By properly disposing of this product, you are also contributing to the effective use of natural resources. You can obtain information on collection points for waste equipment from your municipal administration, public waste disposal authority, an authorised body for the disposal of waste electrical and electronic equipment or your waste disposal company.

Batteries and rechargeable batteries do not belong in the household waste!



As the consumer you are required by law to bring all batteries and rechargeable batteries, regardless whether they contain harmful substances* or not, to a collection point run by the local authority or to a retailer, so that they can be disposed of in an environmentally friendly manner.

*labelled with: Cd = cadmium, Hg = mercury, Pb = lead

- Remove the batteries from the machine before disposing of the machine and the batteries.

14. Troubleshooting

The table below contains a list of fault symptoms and explains what you can do to remedy the problem if your equipment fails to work properly. If the problem still persists after working through the list, please contact your nearest service workshop.

Fault	Possible cause	Remedy
Device does not start	Battery empty	Check the battery, have it repaired by a certified electrician if necessary
	On/off switch defective	Repair by an authorised service centre
	Motor defective	Repair by an authorised service centre
Motor stops during operation	Battery empty	Charge battery
	Battery not inserted correctly	Re-insert battery
	Battery defective	Clean contacts, replace original battery
Reduced power	Battery depleted	Replace battery
	Battery not fully charged	Charge battery

Légende des symboles figurant sur l'appareil

Les symboles figurant dans cette notice sont là pour attirer votre attention quant aux risques encourus. Les symboles concernant la sécurité et les explications correspondantes qui les accompagnent doivent être parfaitement compris. Les mises en garde ne suppriment pas les risques et ne remplacent pas les mesures préventives nécessaires pour éviter les accidents.





	<p>Avertissement - pour réduire le risque de blessure, lisez le mode d'emploi!</p>
	<p>Portez une protection auditive! L'exposition au bruit peut entraîner une perte de l'ouïe.</p>
	<p>Portez un masque anti-poussière! Lors de travaux sur du bois et autres matériaux, de la poussière nuisible à la santé peut être dégagée. Ne travaillez pas sur du matériau contenant de l'amiante !</p>
	<p>Portez des lunettes de protection! Les étincelles générées pendant travail ou les éclats, copeaux et la poussière sortant de l'appareil peuvent entraîner une perte de la vue.</p>

Table des matières:	Page:
1. Introduction.....	30
2. Description de l'appareil	30
3. Données techniques.....	30
4. Étendue de la livraison	31
5. Déballage	31
6. Consignes de sécurité.....	31
7. Autres avertissements de sécurité	33
8. Utilisation conforme.....	36
9. Mise en service	36
10. Nettoyage	37
11. Stockage	37
12. Maintenance.....	37
13. Mise au rebut et recyclage	38
14. Dépannage.....	38

1. Introduction

Constructeur:

scheppach

Fabrikation von Holzbearbeitungsmaschinen GmbH
Günzburger Straße 69
D-89335 Ichenhausen

Cher client,

Nous vous souhaitons beaucoup de plaisir et de succès avec votre nouvelle machine.

Remarque

Selon la loi en vigueur sur la responsabilité pour les produits, le fabricant n'est pas tenu responsable pour tous endommagements de cet appareil ou tous dommages résultant de l'exploitation de cet appareil, dans les cas suivants:

- Maniement incorrect,
- Non-respect des instructions de service,
- Travaux de réparation réalisés par tiers, par du personnel qualifié non autorisé,
- Montage et remplacement de pièces de rechange n'étant pas des pièces d'origine,
- Utilisation non-conforme,
- Pannes de l'installation électrique en cas de non-respect des prescriptions électriques et des dispositions VDE 0100, DIN 57113 / VDE 0113.

Conseils :

Lire les instructions de service dans leur intégralité avant le montage et la mise en route.

Ces instructions de service ont pour but de faciliter l'initiation à la machine et de décrire ses conditions de service réputées conformes.

Les instructions de service contiennent d'importantes consignes pour un travail sûr, compétent et rentable avec la machine. Elles indiquent comment éviter des dangers et des frais inutiles pour des réparations, comment réduire les temps d'arrêt et comment augmenter la fiabilité et la durée de vie de la machine.

En plus des consignes de sécurité figurant dans ces instructions de service, il faut respecter strictement les prescriptions relatives à l'exploitation de la machine en vigueur dans le pays respectif.

Les instructions de service, insérées dans un sachet plastique pour les protéger contre la saleté et l'humidité, doivent être gardées près de la machine.

Elles doivent être lues par chaque opérateur avant qu'il ne commence à travailler et elles doivent être minutieusement respectées. Seules des personnes ayant été instruites sur l'utilisation de la machine et informées des dangers possibles ont le droit de travailler sur la machine. Il faut respecter l'âge minimum.

En plus des consignes de sécurité figurant dans les présentes instructions de service et des prescriptions particulières en vigueur dans votre pays, il faut respecter les règles techniques généralement reconnues pour l'utilisation de machines pour le travail du bois.

Nous déclinons toute responsabilité concernant les accidents ou dommages qui surviendraient en raison d'un non-respect de cette notice et des consignes de sécurité.

2. Description de l'appareil (Fig. 1, 2)

1. Poignée supplémentaire
2. Verrouillage de sécurité
3. Interrupteur MARCHE / ARRÊT avec régulation de la vitesse de rotation
4. Éjection des copeaux
5. Capot protecteur
6. Levier de mise en arrière du capot
7. Lame de scie
8. Plateau de base
9. Fixation de la butée parallèle
10. Butée parallèle
11. Sélection d'angle de coupe
12. Graduation angle de coupe
13. Vis papillon pour la butée parallèle
14. Clé à six pans creux
15. Sélection de profondeur de coupe
16. Graduation de la profondeur de coupe
17. Blocage de broche
18. Arbre moteur
19. Bride de fixation
20. Flasque de serrage
21. Vis de serrage avec rondelle

3. Données techniques

Alimentation en tension du moteur	20 V
Vitesse nominale	3650 min ⁻¹
max. des meules	∅ 165 mm
Profondeur de coupe max. 90°	50 mm
Profondeur de coupe max. 45°	34 mm
Poids	2,9 kg

Sous réserve de modifications techniques !

Bruits et vibrations

⚠ Attention ! Le bruit sur le lieu de travail peut excéder 85 dB (A). Dans ce cas, des mesures de protection phonique sont indispensables pour l'utilisateur (porter un protège oreilles!).

Niveau de puissance sonore

Niveau de pression acoustique L_{pA} (EN ISO 3744)	84 db(A)
Niveau de puissance acoustique L_{WA} (EN ISO 3744)	95 db(A)
Imprécision $K_{wa/pA}$	3 db(A)

Valeur de vibration

Vibration a_n	1,8 m/s ²
Imprécision K_n	1,5 m/s ²

4. Étendue de la livraison

- 1 Scie circulaire portable
- 1 Butée parallèle
- 1 Clé à vis à six pans creux
- 1 Mode d'emploi (Traduction des instructions d'origine)
- 1 Lame

5. Déballage

- Ouvrez l'emballage et sortez-en délicatement l'appareil.
- Retirez les matériaux d'emballage, ainsi que les protections mise en place pour le transport (s'il y a lieu).
- Vérifiez que les fournitures sont complètes.
- Vérifiez que l'appareil et les accessoires n'ont pas été endommagés lors du transport. En cas de réclamation, informer aussitôt le livreur.
- Conservez si possible l'emballage jusqu'à la fin de la période de garantie.
- Familiarisez-vous avec l'appareil grâce au manuel d'utilisation avant sa mise en service.
- Pour les accessoires, les pièces d'usure et les pièces de rechange, n'utiliser que des pièces d'origine. Les pièces de rechange sont disponibles auprès de votre commerçant spécialisé scheppach.
- Lors de la commande des pièces, veuillez indiquer nos numéros d'article ainsi que le type et l'année de construction de l'appareil.

⚠ ATTENTION

L'appareil et les matériaux d'emballage ne sont pas des jouets ! Les enfants ne doivent en aucun cas jouer avec les sacs en plastique, films d'emballage et pièces de petite taille ! Il existe un risque d'ingestion et d'asphyxie !

6. Consignes de sécurité

⚠ AVERTISSEMENT! Lisez et consultez toutes les consignes de sécurité, conseils, photos descriptives et caractéristiques concernant cette machine.

Le non-respect des consignes et des instructions de sécurité peut provoquer un choc électrique, un incendie et/ou des blessures graves.

Conservez toutes les consignes de sécurité ainsi que les instructions d'utilisation pour le futur.

Le terme «outil électrique» utilisé dans les consignes de sécurité se réfère à des outils électriques raccordés au secteur (avec un câble d'alimentation) ou utilisés avec une batterie (sans câble d'alimentation).

1. Sécurité du poste de travail

- a) **Veillez à ce que votre zone de travail soit propre et bien éclairée.** Le désordre et un éclairage insuffisant peuvent être à l'origine d'accidents.
- b) **Ne pas utiliser l'appareil dans une atmosphère explosive contenant des liquides, des gaz ou des poussières inflammables.** Les étincelles produites par les outils électriques peuvent faire exploser la poussière ou les gaz.
- c) **Tenir les enfants et les autres personnes à l'écart lors de l'utilisation de cet outil électrique.** Toute distraction peut vous faire perdre le contrôle de l'appareil.

2. Sécurité électrique

- a) **La fiche de branchement secteur de l'appareil doit s'enficher aisément dans la prise de courant. La fiche ne doit jamais être modifiée. Ne pas utiliser d'adaptateur avec des appareils reliés à la terre.** Une fiche intacte et une prise de courant adéquate permettent de réduire les risques d'électrocution.
- b) **Éviter tout contact physique avec les surfaces reliées à la terre, par ex. conduites, chauffages, fours et réfrigérateurs.** Risque élevé d'électrocution lorsque vous êtes relié à la terre
- c) **Ne pas exposer cet appareil à la pluie, ni à l'humidité.** L'infiltration d'eau dans un appareil électrique augmente les risques d'électrocution.
- d) **Ne jamais utiliser le câble de manière non conforme, pour porter l'appareil ou le suspendre, voire pour débrancher la fiche secteur de la prise de courant. Tenir le câble à l'écart de toute source de chaleur, d'arêtes coupantes ou de parties mobiles de l'appareil.** Un câble tordu ou enchevêtré augmente les risques d'électrocution.

- e) **Lorsque vous utilisez un outil électrique en plein air, uniquement utiliser un câble de rallonge homologué pour l'usage à l'extérieur.** L'utilisation d'un câble de rallonge homologué pour l'usage en plein-air réduit les risques d'électrocution.
- f) **Si l'utilisation de l'outil électrique dans une ambiance humide est incontournable, il faut utiliser un disjoncteur différentiel.** L'usage d'un disjoncteur différentiel réduit les risques de décharge électrique.

3. Sécurité personnelle

- a) **Soyez toujours attentif et vigilant quelle que soit la tâche exécutée et procédez toujours avec prudence lors du travail avec un outil électrique. Ne pas utiliser l'appareil si vous n'êtes pas concentré ou fatigué ou sous l'influence de drogues, d'alcool ou de médicaments.** Le moindre instant de distraction lors de l'usage de l'appareil peut causer de sérieuses blessures.
- b) **Portez une tenue de protection personnelle et toujours des lunettes de protection.** Le port d'équipement personnel de protection tel que masque antipoussières, chaussures de sécurité antidérapantes, casque ou protection auditive, selon le type et l'utilisation de l'appareil électrique, diminue les risques de blessures.
- c) **Éviter toute mise en marche involontaire. Vérifier que l'outil électrique est éteint avant de le raccorder à l'alimentation électrique, le déplacer ou le transporter.** Lors du transport de l'appareil, si le doigt est sur l'interrupteur MARCHE / ARRÊT ou si l'appareil est allumé, vous risquez de provoquer des accidents.
- d) **Avant de mettre en marche l'appareil, il faut retirer les outils de réglage ou les clés à vis.** Un outil ou une clé pris dans un élément en rotation peut provoquer des blessures.
- e) **Ne pas se précipiter. Éviter toute position anormale. Veiller à avoir des appuis fermes et à contrôler votre équilibre à tout moment.** Ceci vous permet de mieux contrôler l'appareil, surtout en cas de situations inattendues.
- f) **Porter des vêtements adéquats. Ne pas porter de vêtements ou bijoux amples. Tenir les cheveux, vêtements et gants à l'écart des pièces mobiles.** Les cheveux longs dénoués, les bijoux et vêtements amples peuvent être happés par les parties mobiles.
- g) **Si les dispositifs d'aspiration et de récupération des poussières sont montés, il faut veiller à ce qu'ils soient correctement raccordés et utilisés.** L'utilisation de ces dispositifs réduit les dangers causés par les poussières.

- h) **Ne vous considérez jamais en sécurité et ne vous surestimez pas en négligeant les règles de sécurité applicables lors de l'utilisation d'outils électriques, même si vous avez une grande habitude d'utilisation de cet outil électrique.** Une négligence lors de l'utilisation de cet outil peut être à l'origine de graves blessures.

4. Manipulation prudente et usage d'outils électriques

- a) **Ne pas surcharger l'appareil. Utiliser l'outil électrique adéquat pour réaliser votre travail.** L'outil adéquat vous permet de mieux travailler et en toute sécurité dans la plage de puissance prescrite.
- b) **Ne pas utiliser un outil électrique si son interrupteur est défectueux.** Un outil électrique dont l'allumage et l'extinction ne fonctionnent plus correctement est dangereux et doit être réparé.
- c) **Débrancher la fiche électrique de la prise de courant avant d'ajuster l'outil, de changer des accessoires ou de ranger l'appareil.** Cette mesure de précaution empêche toute remise en marche involontaire de l'appareil.
- d) **Ranger les outils électriques inutilisés hors de portée des enfants. Ne jamais laisser des personnes sans expérience ou qui n'ont pas lu ces instructions utiliser l'appareil.** Les outils électriques sont dangereux dans les mains de personnes sans expérience.
- e) **Entretenir l'appareil avec soin. Contrôler si les parties mobiles fonctionnent irréprochablement et ne coïncent pas, si des pièces sont cassées ou endommagées, ainsi que le bon fonctionnement de l'appareil. Faire réparer les pièces endommagées avant de réutiliser l'appareil.** Les outils électriques mal entretenus sont à l'origine de nombreux accidents.
- f) **Toujours conserver les outils de coupe tranchants et propres.** Un outil de coupe tranchant et bien entretenu se coince moins et est plus facile à guider.
- g) **Utiliser l'outil électrique, les accessoires, les outils d'usinage, etc. conformément à ces instructions et aux spécifications de l'outil. Tenir compte des conditions de travail et de la tâche à exécuter.** L'usage d'outils électriques dans un but différent de celui prescrit peut être à l'origine de situations dangereuses.
- h) **Veillez à ce que les poignées et surfaces de préhension restent sèches, propres et nettes d'huile ou de graisse.** Les poignées et surfaces de préhension glissantes ne permettent pas d'utiliser et de contrôler correctement l'outil électrique dans les situations inattendues.

5. Entretien

- a) **Veillez à ce que les poignées et surfaces de préhension restent sèches, propres et nettes d'huile ou de graisse.** Les poignées et surfaces de préhension glissantes ne permettent pas d'utiliser et de contrôler correctement l'outil électrique dans les situations inattendues.

7. Autres avertissements de sécurité

Consignes de sécurité spécifiques de l'appareil

Veiller à ce que cet outil soit exclusivement utilisé par des personnes âgées de plus de 16 ans et conformément aux instructions du mode d'emploi!

Remarque: Ne pas utiliser de meules sous peine de causer des blessures et dégâts matériels. Prévention de risques mortels par électrocution :

- Contrôler régulièrement le bon état de l'appareil, du cordon secteur et de la fiche secteur. Ne jamais faire fonctionner des outils si ces composants sont défectueux. Ne jamais ouvrir le boîtier de l'appareil. Les outils, câbles de raccordement ou fiches secteur défectueux représentent un risque mortel d'électrocution. Uniquement confier les travaux de réparation ou de remplacement de pièces par la filiale de service ou un électricien qualifié.
- Ne pas utiliser l'appareil s'il est humide, ni dans un environnement humide.
- Si vous travaillez en plein-air, protégez l'appareil par un disjoncteur de protection contre les courants de courts-circuits (FI) avec un courant de déclenchement maximal de 30 mA. Uniquement utiliser un câble de rallonge homologué pour l'utilisation en plein-air.

PRUDENCE! Prévention des risques de blessures:

- a) **⚠ DANGER: Ne pas mettre les mains dans la zone de travail de la scie, ni toucher la lame. La deuxième main doit maintenir la poignée supplémentaire ou le carter moteur.** Si la scie circulaire est tenue avec les deux mains, celles-ci ne risquent pas d'être blessées avec la lame de scie.
- b) **N'exposez aucune partie de votre corps sous la pièce à travailler.** Le protecteur ne peut pas vous protéger de la lame sous la pièce à travailler.
- c) **Adapter la profondeur de coupe selon l'épaisseur de la pièce usinée.** Sous la pièce, la lame ne doit pas excéder la hauteur d'une dent.
- d) **Ne jamais saisir la pièce usinée à la main ni la poser sur la jambe. Fixer la pièce usinée sur un support stable.** La bonne fixation de la pièce est indispensable pour minimiser les risques de contact, de coincement de la lame ou de perte de contrôle.

- e) **Tenir l'outil électrique par les surfaces isolées de sa poignée pour réaliser une tâche pendant laquelle l'outil auxiliaire est susceptible d'entrer en contact avec des câbles électriques dissimulés ou la ligne de raccordement propre.** Le contact avec un câble conducteur met également les pièces métalliques de l'outil électrique sous tension, ce qui entraîne un choc électrique.
- f) **Toujours utiliser une butée ou un guide pour les coupes longitudinales.** Ceci améliore la précision de la coupe et réduit les risques de coincement de la lame de scie.
- g) **Toujours utiliser des lames de taille adéquate et dotée du perçage de fixation correspondant (par exemple en forme de losange ou rond).** Si les lames ne sont pas adaptées aux éléments de montage de la scie, elles ne tournent pas rond et peuvent faire perdre le contrôle de la scie.
- h) **Toujours utiliser des rondelles et écrous de fixation adéquats et en parfait état.** Les rondelles et écrous de fixation de la lame de scie sont spécialement conçus pour cette scie circulaire afin d'assurer une performance et une sécurité d'utilisation maximale.

Mouvement de recul - causes et consignes de sécurité correspondantes :

1. Un contrecoup décrit la réaction brusque de l'outil lorsque la lame de scie s'accroche, se coince ou est mal dirigée : la scie se dégage alors de la pièce usinée de manière incontrôlée et saute en direction de l'utilisateur.
2. Lorsque la lame de scie s'accroche ou se coince dans la fente de coupe, elle se bloque et la force moteur projette l'outil vers l'utilisateur.
3. Si la lame de scie est tordue ou mal dirigée dans la fente de coupe, les dents de l'arête de coupe arrière de la lame peuvent s'accrocher dans la surface de la pièce usinée, ce qui fait dégager la lame de scie de la fente de coupe et projette la scie vers l'utilisateur.

Un contrecoup résulte d'une utilisation incorrecte ou inappropriée de la scie. Il peut cependant être évité en prenant les mesures de précautions suivantes.

- a) **Maintenir fermement la scie avec les deux mains et placer les bras dans une position leur permettant d'amortir la force du recul. Toujours se tenir décalé par rapport à la lame de la scie, ne jamais aligner le corps dans l'axe de la scie.** En cas de mouvement de recul, la scie circulaire risque de sauter en arrière, mais l'opérateur peut maîtriser les forces de recul grâce aux mesures de précaution adaptées.

- b) Si la lame de scie se coince ou que la coupe est interrompue pour une autre raison, relâcher l'interrupteur MARCHE / ARRÊT et maintenir la scie dans la pièce jusqu'à l'arrêt complet de la lame. Ne jamais essayer de retirer la scie de la pièce ou de la reculer tant que la lame est en rotation, ceci un risque de provoquer un contrecoup. Déterminer et éliminer la cause du blocage de la lame de scie.
- c) Pour redémarrer une scie coincée dans la pièce, centrer la lame dans la fente et contrôler que les dents ne soient pas prises dans la pièce. Si la lame coince, elle peut se dégager de la pièce ou provoquer un contrecoup au redémarrage de la scie.
- d) Supporter les grands panneaux afin de réduire les risques de contrecoup dus à un coincement de la lame. Les plaques doivent être calées des deux côtés, que ce soit à proximité du passage de scie ou au niveau du bord.
- e) Ne pas utiliser des lames de scie émoussées ou endommagées. Une lame de scie émoussée ou montée à l'envers est à l'origine d'une friction excessive en raison de la fente de sciage trop étroite, de coincements de la lame et de contrecoups.
- f) Avant de commencer la coupe, serrer les réglages d'angle et de profondeur de coupe. Si ces réglages se modifient pendant la coupe, la lame de scie peut se coincer et causer un contrecoup.
- g) Faire particulièrement attention aux murs existants ou aux autres zones hors du champ de vision lors du sciage. La lame de scie peut se bloquer lors de l'attaque dans la matière et causer un contrecoup.

Consignes de sécurité spécifiques pour la scie circulaire et le capot protecteur

Fonctionnement du capot de protection inférieur

- a) Avant chaque utilisation, vérifier que le capot protecteur (5) ferme correctement. Ne pas utiliser la scie si le capot inférieur ne fonctionne pas librement et ne se ferme pas instantanément. Ne jamais coincer ni fixer le capot protecteur en position ouverte. Une chute de la scie peut tordre le capot protecteur inférieur. Ouvrir le capot protecteur avec le levier de manoeuvre et vérifier qu'il fonctionne librement et ne touche ni la lame, ni d'autres éléments quel que soit l'angle ou la profondeur de coupe.
- b) Contrôler le fonctionnement du ressort du capot protecteur. Si le capot protecteur ou le ressort ne fonctionnent pas impeccablement, il faut faire inspecter l'appareil avant de le réutiliser. Les pièces endommagées, les dépôts adhérents ou les accumulations de copeaux freinent le capot protecteur.

- c) L'ouverture manuelle du capot protecteur est uniquement requise pour les coupes spéciales, par exemple les coupes plongeantes et obliques. Ouvrir le capot protecteur (6) en reculant son levier de manoeuvre et relâcher le levier lorsque la lame est entrée dans la pièce. Pour tous les autres travaux de coupe, le capot protecteur inférieur doit fonctionner automatiquement.
- d) Toujours poser la scie circulaire sur l'établi ou au sol de manière à ce que le capot protecteur couvre la lame. Si la lame tourne encore et n'est pas protégée, la scie se déplace dans la direction contraire au sens de coupe et découpe tout ce qui lui passe sous les dents. Il faut attendre l'arrêt complet de la lame avant de poser la scie.

Pour travailler en toute sécurité :

- Ne jamais utiliser l'appareil de manière nonconforme.
- L'appareil doit toujours rester propre, sec et exempt d'huiles ou de graisses.
- Toujours amener l'appareil en marche contre la pièce usinée.
- Pendant la coupe, toujours faire progresser l'outil dans la direction opposée à celle du corps.
- Ne pas usiner des matériaux à base d'amiante.
- Le tracé de coupe doit être exempt d'obstacles sur ses plans supérieurs et inférieurs.
- La lame de scie ne doit pas dépasser la pièce usinée de plus de 3 mm.
- Toujours veiller à éviter de passer la scie sur des clous, vis, etc.
- Ne pas travailler au-dessus de la tête avec cet outil.
- Protéger la lame de scie de tout choc mécanique et ne pas la coincer.
- Après l'extinction, ne jamais essayer de freiner la lame de scie.
- Ne jamais utiliser des lames de scie fissurées ou déformées. Ne pas utiliser des lames de scie en acier HSS (acier rapide).
- Ne jamais tenter de dégager des copeaux ou éclats de bois lorsque l'outil est en marche.
- En cas d'usinage de bois ou de matériaux occasionnant des poussières nocives, il convient de raccorder un dispositif d'aspiration adéquat et homologué à la scie circulaire portable.
- Il est indispensable d'utiliser les dispositifs de sécurité intégrés de la scie circulaire tels que le verrouillage de sécurité (2) et le capot protecteur basculant (5).
- Contrôler que toutes les pièces mobiles de la protection de lame fonctionnent sans coincer et que tous les dispositifs recouvrant la lame sont en parfait état de fonctionnement.
- Ne pas verrouiller l'interrupteur MARCHE / ARRÊT (3) lorsque la scie est conduite manuellement.

Remarques concernant la batterie

1. Le bloc de batterie de l'appareil à batterie n'est pas chargé lors de la livraison. Par conséquent, la batterie doit être chargée avant la première mise en service.
2. Éviter les cycles de décharge totale pour une performance optimale de la batterie ! Charger la batterie fréquemment.
3. Stocker la batterie au frais, de préférence à 15 °C avec une charge d'au moins 40 %.
4. Les batteries lithium-ion subissent un vieillissement naturel. Elles doivent être remplacées au plus tard lorsque leur efficacité ne correspond plus qu'à 80 % de l'état neuf ! Les cellules affaiblies dans un bloc de batterie usé ne répondent plus aux exigences de performance élevées et représentent donc un risque pour la sécurité.
5. Ne pas jeter les batteries usées au feu. Risque d'explosion !
6. Ne pas enflammer la batterie ou l'exposer à la combustion.
7. **Ne pas décharger totalement les batteries !** La décharge totale endommage les cellules de batterie. La cause la plus fréquente de décharge totale des blocs de batterie est le stockage prolongé ou la non-utilisation de batteries totalement déchargées. Arrêter le travail dès que la performance diminue de manière sensible ou que le système électronique de protection se déclenche. Stocker la batterie uniquement lorsqu'elle est totalement chargée.
8. **Protéger la batterie ou l'appareil de la surcharge !** La surcharge entraîne rapidement une surchauffe et un endommagement des cellules à l'intérieur du boîtier de batterie sans que la surchauffe ne soit visible de l'extérieur.
9. **Éviter les dommages et chocs !** Remplacer immédiatement les batteries qui sont tombées de plus d'un mètre ou qui ont subi des chocs importants, même si le boîtier du bloc de batterie semble intact. Les cellules de batterie à l'intérieur peuvent être gravement endommagées. Respecter également à ce sujet les consignes de mise au rebut.
10. En cas de surcharge et de surchauffe, la mise hors service de protection intégrée désactive l'appareil pour des raisons de sécurité. **Attention !** Ne pas actionner l'interrupteur On/Off si la mise hors service de protection a désactivé l'appareil. Cela peut endommager la batterie.
11. Utiliser uniquement les batteries d'origine. L'utilisation d'autres batteries peut entraîner des blessures, des explosions et des risques d'incendie.

Avertissement! Pendant son fonctionnement, cet outil électrique génère un champ électromagnétique. Ce champ peut dans certaines circonstances nuire aux implants médicaux actifs ou passifs. Pour réduire les risques de blessures graves voire mortelles, nous recommandons aux personnes porteuses d'implants médicaux de consulter leur médecin, ainsi que le fabricant de leur implant avant d'utiliser l'outil électrique.

Consignes concernant le chargeur et la charge

1. Respecter les informations indiquées sur la plaque signalétique du chargeur. Brancher le chargeur uniquement sur la tension secteur indiquée sur la plaque signalétique.
2. Protéger le chargeur et le câble des dommages et des bords coupants. Les câbles endommagés doivent être remplacés immédiatement par un électricien spécialisé.
3. Protéger le chargeur, la batterie et l'appareil à batterie des enfants.
4. Ne pas utiliser de chargeur endommagé.
5. Ne pas utiliser le chargeur fourni pour charger d'autres appareils à batterie.
6. Le bloc de batterie chauffe en cas de contrainte élevée. Avant de commencer la charge, laisser le bloc de batterie refroidir à température ambiante.
7. **Ne pas surcharger les batteries !** Respecter les durées de charge maximales. Ces durées de charge s'appliquent uniquement pour les batteries déchargées. Le branchement multiple d'une batterie chargée ou partiellement déchargée entraîne la surcharge et l'endommagement des cellules. Ne pas laisser les batteries branchées dans le chargeur pendant plusieurs jours.
8. **Ne jamais utiliser et charger les batteries dont la dernière charge remonte potentiellement à plus de 12 mois.** Il est fort probable que la batterie soit déjà endommagée et dangereuse (décharge profonde).
9. La charge à une température inférieure à 10 °C entraîne la dégradation chimique de la cellule et peut provoquer un incendie.
10. Ne pas utiliser de batterie qui a chauffé pendant le chargement, car ses cellules risquent de présenter des dommages dangereux.
11. Ne plus utiliser de batterie qui a gonflé ou qui s'est déformée pendant le chargement ou qui présente des symptômes inhabituels (dégazage, sifflements, grésillements, etc.).
12. Ne pas décharger la batterie entièrement (décharge max. recommandée 80 %). La décharge totale entraîne l'usure prématurée des cellules de batterie.
13. Ne jamais charger les batteries sans surveillance !

Risques résiduels

La machine est construite à la pointe de la technique et selon les règles techniques de sécurité reconnues. Toutefois, des risques résiduels peuvent survenir lors des travaux.

- Danger pour la santé dû au courant en cas d'utilisation de ligne de raccordement électrique non conformes.
- En outre, et ce malgré toutes les mesures préventives prises, des risques résiduels cachés peuvent demeurer.
- Les risques résiduels peuvent être minimisés en observant les consignes de sécurité, l'utilisation conforme ainsi que la notice d'utilisation de manière générale.
- Évitez toute mise en service impromptue de la machine. Utilisez l'outil recommandé dans le présent manuel. Vous conserverez ainsi des performances optimales.
- Faites en sorte de ne pas placer vos mains dans la zone de sciage si la machine est en cours de fonctionnement.

8. Utilisation conforme

Remarque: conformément aux dispositions, nos appareils n'ont pas été conçus pour une utilisation commerciale, artisanale ou industrielle. Nous déclinons toute responsabilité si l'appareil est utilisé dans des exploitations commerciales, artisanales ou industrielles, ou dans le cadre d'activités comparables. L'utilisation conforme consiste à respecter les consignes de sécurité, ainsi que les instructions de montage et les consignes d'utilisation du mode d'emploi.

Les personnes utilisant la machine et en assurant la maintenance doivent bien la connaître, ainsi que connaître les dangers possibles qu'elle implique.

En outre, les prescriptions de prévention des accidents doivent être respectées de la manière la plus scrupuleuse possible

Toutes les autres règles de médecine du travail et de sécurité doivent être respectées.

Toute autre utilisation est considérée comme étant non conforme. Le fabricant décline toute responsabilité quant aux dommages ou blessures qui en résulteraient. Dans ce cas, l'utilisateur/opérateur est le seul responsable.

La machine doit uniquement être exploitée avec les accessoires et les outils d'origine du fabricant.

Les instructions de sécurité, d'utilisation et d'entretien du fabricant, ainsi que les dimensions indiquées dans les caractéristiques techniques, doivent être observées.

Remarque : conformément aux dispositions, nos appareils n'ont pas été conçus pour une utilisation commerciale, artisanale ou industrielle. Nous déclinons toute responsabilité si l'appareil est utilisé dans des exploitations commerciales, artisanales ou industrielles, ou dans le cadre d'activités comparables.

9. Mise en service

⚠ ATTENTION !

Avant la mise en service, montez absolument l'appareil complètement !

Dans l'intérêt d'une longue durée de fonctionnement du bloc accumulateur, vous devez prendre soin de recharger le bloc accumulateur en temps voulu. Ceci devient absolument nécessaire lorsque vous constatez que la puissance de l'appareil sans fi l baisse.

Allumer et éteindre

Allumer:

- Appuyez sur le verrou de sécurité (2) à gauche ou à droite et maintenez-le enfoncé.
- Appuyez sur l'interrupteur ON / OFF (3). Une fois la scie en marche, vous pouvez libérer le verrouillage de sécurité (2). La scie circulaire est équipée d'un système électronique de démarrage progressif. Le moteur démarre avec un retard.

Extinction:

- Relâcher l'interrupteur MARCHE / ARRÊT (3).

Réglage de l'angle de coupe

L'angle de coupe peut être réglé à l'aide de la graduation d'angle de coupe (12).

- Desserrez les vis à ailettes / les boulons de blocage de la présélection de l'angle de coupe (11) des deux côtés, réglez l'angle voulu au niveau de la graduation de l'angle de coupe (12) et resserrez la vis à ailettes / le boulon de blocage.

Réglage de la profondeur de coupe

- Desserrez la vis papillon du réglage d'angle de coupe (15), régler la profondeur de coupe désirée sur la graduation (16) et resserrez la vis papillon.

Réglage de la butée parallèle

- Desserrez la vis papillon (13) de la plaque de base (8) et insérez la butée parallèle (10) dans le logement (9). Resserrer ensuite la vis papillon (13).

Manipulation de la scie circulaire portable

1. Allumer l'outil conformément aux instructions du paragraphe »Mise en marche et arrêt«, puis placer le bord avant de la plaque de base (8) sur le matériau.

2. Aligner l'outil sur la butée parallèle (10) ou sur une ligne tracée, respectivement à l'aide du pointeur laser.
3. Tenez la machine des deux mains par les poignées et sciez en exerçant une pression modérée.

Remplacement de la lame de scie

Avertissement! Uniquement actionner le blocage de broche si après avoir retiré la batterie !

1. Commencer par démonter la butée parallèle (10) en dévissant la vis papillon (13).
2. Régler la profondeur de coupe (vis papillon du sélecteur de profondeur de coupe (15)) sur la position minimale, 0 mm.
3. Faites basculer vers l'arrière, à l'aide du levier de mise en arrière (6) , le capot protecteur mobile (5) et posez l'appareil.
4. Activer le blocage de broche (17) (jusqu'à l'enclenchement) et desserrer la vis de serrage (21) à l'aide de la clé à six pans creux (14). Démonter à présent la vis de serrage avec la rondelle (21) et le flasque de serrage (20) (voir aussi ill. 3).
5. Retirer la lame de scie (7).
6. Procéder dans l'ordre inverse pour monter la lame de scie (7).
7. Activer le blocage de broche (17) (jusqu'à l'enclenchement) et serrer la vis de serrage (21) à l'aide de la clé à six pans creux.

Avertissement! La flèche sur la lame de scie doit correspondre à la flèche du sens de rotation marquée sur la scie.

Vérifier si la lame de scie est adaptée à la vitesse de broche de l'outil.

Conseils et astuces

- Pour éviter l'éclatement du bord de coupe lorsque vous sciez des matériaux fragiles, par ex. des panneaux agglomérés contreplaqués ou des portes, coller une bande de crêpe sur la ligne de coupe. Ceci présente en outre l'avantage de pouvoir mieux tracer les lignes que sur des surfaces dures. Un autre moyen plus efficace pour éviter l'éclatement du bord de coupe consiste à mettre un fin morceau de bois sous tension qui sera scié en même temps.

10. Nettoyage

Danger !

Débranchez l'accumulateur avant tous travaux de nettoyage.

Nettoyage

- Maintenez les dispositifs de protection, les fentes à air et le carter de moteur aussi propres (sans poussière) que possible. Frottez l'appareil avec un chiffon propre ou soufflez dessus avec de l'air comprimé à basse pression.
- Nous recommandons de nettoyer l'appareil directement après chaque utilisation.
- Nettoyez l'appareil régulièrement à l'aide d'un chiffon humide et un peu de savon. N'utilisez aucun produit de nettoyage ni détergeant; ils pourraient endommager les pièces en matières plastiques de l'appareil. Veillez à ce qu'aucune eau n'entre à l'intérieur de l'appareil. La pénétration de l'eau dans un appareil électrique augmente le risque de décharge électrique.

11. Stockage

Entreposer l'appareil et ses accessoires dans un lieu sombre, sec et à l'abri du gel. En outre, ce lieu doit être hors de portée des enfants. La température de stockage optimale se situe entre 5 °C et 30 °C. Conserver l'outil électrique dans l'emballage d'origine. Recouvrir l'outil électrique afin de le protéger de la poussière ou de l'humidité.

Conserver la notice d'utilisation à proximité de l'outil électrique.

12. Maintenance

Aucune pièce à l'intérieur de l'appareil n'a besoin de maintenance.

Les raccordements et réparations

Les raccordements et réparations de l'équipement électrique doivent être réalisés par un électricien.

Pour toute question, veuillez indiquer les données suivantes :

- Type de courant du moteur
- Données figurant sur la plaque signalétique de la machine
- Données figurant sur la plaque signalétique du moteur

Informations service après-vente

Il faut tenir compte du fait que pour ce produit les pièces suivantes sont soumises à une usure liée à l'utilisation ou à une usure naturelle ou que les pièces suivantes sont nécessaires en tant que consommables.

Pièces d'usure*: Lame de scie

*Pas obligatoirement compris dans la livraison !

13. Mise au rebut et recyclage

L'appareil se trouve dans un emballage permettant d'éviter les dommages dus au transport. Cet emballage est une matière première et peut donc être réutilisé ultérieurement ou être réintroduit dans le circuit des matières premières. L'appareil et ses accessoires sont en matériaux divers, comme par ex. des métaux et matières plastiques. Éliminez les composants défectueux par le circuit d'élimination des déchets spéciaux. Renseignez-vous dans un commerce spécialisé ou auprès de l'administration de votre commune !

Ne pas jeter les vieux appareils avec les déchets ménagers!



Ce symbole indique que conformément à la directive relative aux déchets d'équipements électriques et électroniques (2012/19/UE) et aux lois nationales, ce produit ne doit pas être jeté avec les déchets ménagers. Ce produit doit être remis à un centre de collecte prévu à cet effet.

14. Dépannage

Le tableau suivant indique des pannes communes et décrit comment vous pouvez y remédier, s'il arrive que votre machine ne fonctionne pas. Si malgré cela, vous n'arrivez pas à localiser le problème et à l'éliminer, adressez-vous au service après-vente.

Panne	Cause possible	Remède
L'appareil ne démarre pas	Batterie vide	Contrôler la batterie. Au besoin, confier la réparation à un électricien agréé
	Interrupteur On/Off défectueux	Réparation par un centre de service après-vente autorisé
	Moteur défectueux	Réparation par un centre de service après-vente autorisé
Le moteur s'arrête en cours de fonctionnement	Batterie vide	Charger la batterie
	Batterie mal installée	Réinstaller la batterie
	Batterie défectueuse	Nettoyer les contacts, remplacer la batterie d'origine
Diminution de la puissance	Batterie usée	Remplacer la batterie
	Batterie non chargée correctement	Charger la batterie

Le produit peut par ex. être retourné à l'achat d'un produit similaire ou être remis à un centre de collecte autorisé pour le recyclage d'appareils électriques et électroniques usagés. En raison des substances potentiellement dangereuses souvent contenues dans les appareils électriques et électroniques usagés, la manipulation non conforme des appareils usagés peut avoir un impact négatif sur l'environnement et la santé humaine. Une élimination conforme de ce produit contribue en outre à une utilisation efficace des ressources naturelles. Pour plus d'informations sur les centres de collecte des appareils usagés, veuillez contacter votre municipalité, le service communal d'élimination des déchets, un organisme agréé pour éliminer les déchets d'équipements électriques et électroniques ou le service d'enlèvement des déchets.

Ne pas jeter les piles et accus avec les déchets ménagers!



En tant que consommateur, vous êtes légalement tenu de porter les piles et accus, qu'ils contiennent des polluants* ou non, à un centre de collecte de votre commune/quartier ou du commerce, de sorte qu'ils puissent être éliminés dans le respect de l'environnement.

*marqué par: Cd = cadmium, Hg = mercure, Pb = plomb

- Retirez les piles de la machine avant d'éliminer la machine et les piles.

Objaśnienie symboli

Użycie symboli w niniejszej instrukcji ma na celu zwrócenie uwagi na możliwe zagrożenia. Symbole bezpieczeństwa i wyjaśnienia im towarzyszące muszą być całkowicie zrozumiałe. Ostrzeżenia same w sobie nie usuwają ryzyka i nie mogą zastąpić właściwych działań w celu zapobiegania wypadkom.

	<p>OSTRZEŻENIE: - W celu zmniejszenia ryzyka obrażeń należy przeczytać instrukcję obsługi.</p>
	<p>Nosić naszniki ochronne Hałas powoduje postępującą utratę słuchu.</p>
	<p>W przypadku emisji pyłu nosić maskę chroniącą drogi oddechowe! Przy pracy w drewnie i innych materiałach może dochodzić do powstawania szkodliwego dla zdrowia pyłu. Nie obrabiać materiału zawierającego azbest!</p>
	<p>Nosić okulary ochronne! W czasie pracy może dochodzić do powstawania powodujących utratę wzroku iskier, opiłek, drzazg lub odprysków.</p>

Spis treści:
Strona:

1.	Wstęp	41
2.	Opis urządzenia	41
3.	Dane techniczne.....	41
4.	Zakres dostawy	42
5.	Rozpakowanie	42
6.	Ogólne wskazówki dotyczące bezpieczeństwa	42
7.	Dodatkowe wskazówki dotyczące bezpieczeństwa	44
8.	Prawidłowe użycie.....	47
9.	Montaż.....	47
10.	Czyszczenie	48
11.	Przechowywanie	48
12.	Konserwacja.....	49
13.	Utylizacja i recykling.....	49
14.	Pomoc dotycząca usterek	50

1. Wstęp

Producent: scheppach

Fabrikation von Holzbearbeitungsmaschinen GmbH
Günzburger Straße 69
D-89335 Ichenhausen

Szanowny kliencie,

Mamy nadzieję, że wyprodukowane przez nas narzędzia pomogą Ci osiągnąć zawodową satysfakcję i sukces.

Uwaga:

Zgodnie z obowiązującymi przepisami dotyczącymi odpowiedzialności za bezpieczeństwo produktu, producent nie odpowiada za szkody powstałe w związku z korzystaniem z urządzenia w przypadku:

- nieprawidłowej obsługi,
- niestosowania się do instrukcji obsługi,
- naprawy przez zewnętrznych, nieupoważnionych pracowników,
- instalowania i zamiany nieoryginalnych części zamiennych,
- nieprawidłowego użytku,
- awarii układu elektrycznego z powodu niestosowania się do dokumentacji elektrycznej oraz przepisów VDE 0100, DIN 57113 / VDE 0113.

Zalecenia:

Proszę przeczytać cały tekst przed rozpoczęciem montażu oraz obsługi urządzenia.

Instrukcja ma na celu ułatwienie użytkownikowi zapoznania się z urządzeniem oraz właściwego wykorzystania jego możliwości.

Instrukcja obsługi zawiera ważne uwagi na temat tego, jak używać urządzenia w sposób bezpieczny, właściwy i oszczędny oraz jak uniknąć ryzyka, oszczędzić na kosztach naprawy, skrócić okres przestoju oraz wydłużyć czas niezawodności i żywotności maszyny.

Poza stosowaniem się do zawartych w instrukcji wskazówek dotyczących bezpieczeństwa, należy też zawsze przestrzegać stosownych przepisów krajowych, które odnoszą się do obsługi tego rodzaju urządzeń.

Instrukcja powinna być umieszczona w przezroczystej plastikowej teczce dla ochrony przed brudem i wilgocią, oraz przechowywana w pobliżu urządzenia. Każda osoba obsługująca urządzenie ma obowiązek przeczytać instrukcję przed rozpoczęciem pracy i dokładnie się do niej stosować. Urządzenia mogą używać tylko osoby, które przeszły odpowiednie przeszkolenie i zostały poinformowane o zagrożeniach wiążących się z jego obsługą. Należy przestrzegać wymogów dotyczących minimalnego wieku osób pracujących z urządzeniem.

Oprócz w niniejszej instrukcji obsługi zawartych instrukcji bezpieczeństwa oraz w przepisach obowiązujących w Twoim kraju, należy przestrzegać ogólnie przyjętych zasad technicznych dotyczących działania urządzeń tego samego typu.

Nie ponosimy odpowiedzialności za wypadki lub szkody spowodowane nieprzestrzeganiem niniejszej instrukcji i instrukcji bezpieczeństwa.

2. Opis urządzenia (ryc. 1, 2)

1. Rękojeść dodatkowa
2. Blokada włączenia
3. Włącznik / wyłącznik z regulacją prędkości obrotowej
4. Wyrzut wiórów
5. Kołpak ochronny wahliwy
6. Dźwignia odciągająca kołpaka ochronnego wahliwego
7. Tarcze tnące
8. Płyta podstawy
9. Mocowanie zderzaka równoległego
10. Zderzak równoległy
11. Wybór wstępny kąta cięcia
12. Skala kąta cięcia
13. Śruba skrzydełkowa do zderzaka równoległego
14. Klucz imbusowy
15. Wybór wstępny głębokości cięcia
16. Skala głębokości cięcia
17. Blokada wrzeciono
18. Wrzeciono napędowe
19. Kołnierz uchwyty
20. Kołnierz mocujący
21. Śruba mocująca z podkładką

3. Dane techniczne

Zasilanie silnika w napięciu:	20 V
Znamionowa prędkość obrotowa:	3650 min ⁻¹
Maks. tarcze:	ø 165 mm
Głębokość cięcia 90° max.	50 mm
Głębokość cięcia 45° max.	34 mm
Ciężar	2,9 kg

Zmiany techniczne zastrzeżone!

Hałas i wibracje

⚠ Ostrzeżenie! Hałas w miejscu pracy może przekroczyć 85 db(A) W tym przypadku jest konieczne użycie środków ochrony przed hałasem (Nosić nasłucharki przeciwhałasowe!).

Hałas

Poziom ciśnienia akustycznego L_{pA} 84 db(A)
(EN ISO 3744)

Poziom mocy akustyczne L_{WA} 95 db(A)
(EN ISO 3744)

Odchylenie $K_{wa/pA}$ 3 dB(A)

Wartość wibracji

Poziom drgań a_h 1,8 m/s²

Odchylenie K_h 1,5 m/s²

4. Zakres dostawy

- 1 Piła tarczowa ręczna
- 1 Zderzak równoległy
- 1 Klucz do śrub z łbem okrągłym o gnieździe sześciokątnym
- 1 Instrukcja obsługi (Przekład z oryginału instrukcji obsługi)
- 1 Ostrze

5. Rozpakowanie

- Otwórz opakowanie i ostrożnie wyjmij urządzenie.
- Usuń materiał opakowania samo opakowanie i mocowania transportowe, (jeśli dotyczy).
- Należy sprawdzić, czy dostawa jest kompletna.
- Sprawdź urządzenie oraz części dodatkowe pod kątem uszkodzeń powstałych w trakcie transportu. W przypadku reklamacji należy niezwłocznie skontaktować się z dystrybutorem. Zażalenia składane w późniejszym terminie nie będą rozpatrywane.
- W miarę możliwości należy zachować oryginalne opakowanie do czasu wygaśnięcia gwarancji.
- Przed rozpoczęciem obsługi urządzenia upewnij się, że zapoznałeś się z instrukcją obsługi.
- Należy używać wyłącznie oryginalnych części przy wymianie akcesoriów, materiałów eksploatacyjnych i części zamiennych. Urządzenia zamienne są dostępne u lokalnego dystrybutora.
- W zamówieniu należy wpisać nasz kod towaru, model urządzenia oraz rok produkcji.

⚠ UWAGA

Urządzenie i materiały opakowaniowe nie mogą służyć jako zabawka dla dzieci! Nie pozwalaj dzieciom na zabawę plastikowymi torebkami, foliami lub małymi częściami! Istnieje niebezpieczeństwo połknięcia i uduszenia!

6. Ogólne wskazówki dotyczące bezpieczeństwa

⚠ **OSTRZEŻENIE!** Należy przeczytać wszystkie wskazówki dotyczące bezpieczeństwa i instrukcje oraz przestudiować wszystkie ilustracje i parametry techniczne dostarczone wraz z niniejszym narzędziem elektrycznym.

Nieprzestrzeganie wskazówek i instrukcji bezpieczeństwa może spowodować porażenie prądem, pożar i/lub ciężkie obrażenia!

Zachować wszystkie wskazówki i instrukcje bezpieczeństwa na przyszłość.

Termin „elektronarzędzie” stosowany w uwagach bezpieczeństwa odnosi się do elektronarzędzi podłączonych do sieci (z przewodem zasilającym) lub eksploatowanych z baterią (bez kabla zasilającego).

1. Bezpieczeństwo miejsca pracy

- a) **Utrzymywać stanowisko pracy w czystości i dobrze oświetlone.** Nieporządek i nieoświetlone obszary robocze mogą prowadzić do wypadków.
- b) **Nie pracuj przy użyciu urządzenia w otoczeniu zagrożonym eksplozją, w którym znajdują się palne ciecze, gazy lub pyły.** Urządzenia elektryczne wytwarzają iskry, które mogą zapalić pył lub pary.
- c) **Podczas użytkowania urządzenia elektrycznego trzymaj dzieci i inne osoby z daleka od urządzenia.** Przy odchyleniu możesz stracić kontrolę nad urządzeniem.

2. Bezpieczeństwo elektryczne

- a) **Wtyk sieciowy urządzenia musi pasować do wtykowego gniazdka sieciowego. W żaden sposób nie wolno zmieniać wtyku sieciowego urządzenia. Nie używaj żadnych wtyków adapterowych razem z urządzeniami wyposażonymi w uzziemienie ochronne.** Nieziemione wtyki sieciowe i pasujące wtykowe gniazdka sieciowe zmniejszają ryzyko porażenia prądem elektrycznym.
- b) **Unikaj kontaktu fizycznego z powierzchniami uziemionymi takimi jak powierzchnie rur, grzejników, kuchni elektrycznych i lodówek.** Istnieje podwyższone niebezpieczeństwo porażenia prądem elektrycznym, gdy twoje ciało jest uziemione.
- c) **Trzymaj urządzenie z daleka od deszczu i wilgoci.** Wniknięcie wody do urządzenia elektrycznego zwiększa ryzyko porażenia prądem elektrycznym.
- d) **Nie używaj kabla sieciowego w sposób sprzeczny z jego przeznaczeniem, tj. do noszenia urządzenia, zawieszania urządzenia lub do wyciągania wtyku sieciowego z wtykowego gniazdka sieciowego. Trzymaj kabel z daleka od gorąca, oleju, ostrych krawędzi lub poruszających się części urządzeń.** Uszkodzone lub poplątane kable zwiększają ryzyko porażenia prądem elektrycznym.
- e) **Gdy pracujesz z urządzeniem elektrycznym na dworze używaj wyłącznie przedłużaczy, które są dopuszczone również do pracy na dworze.** Użycie przedłużacza przystosowanego do stosowania na dworze zmniejsza ryzyko porażenia prądem elektrycznym.

f) Jeśli praca elektronarzędzia w otoczeniu wilgotnym jest nie do uniknięcia, należy zastosować wyłącznik prądu uszkodzeniowego. Zastosowanie wyłącznika prądu uszkodzeniowego zapobiega niebezpieczeństwu porażenia prądem elektrycznym.

3. Bezpieczeństwo osób

- a) **Bądź stale uważny, zwracaj uwagę na to co robisz i postępuj rozsądnie w trakcie pracy z narzędziem elektrycznym. Nie używaj narzędzia, gdy jesteś zmęczony lub znajdujesz się pod wpływem narkotyków, alkoholu lub leków.** Chwila nieuwagi przy użytkowaniu urządzenia może prowadzić do poważnych obrażeń ciała.
- b) **Noś osobiste wyposażenie ochronne i zawsze okulary ochronne.** Noszenie osobistego wyposażenia ochronnego takiego jak maska przeciwpyłowa, buty antypoślizgowe, kask ochronny lub ochrona słuchu stosownie do sposobu użytkowania narzędzia elektrycznego zmniejsza ryzyko obrażeń ciała.
- c) **Unikaj niezamierzonego uruchomienia. Upewnij się, że narzędzie elektryczne jest wyłączone zanim podłączysz je do zasilania prądowego, uchwycisz je lub będziesz je przenosił.** Jeżeli podczas przenoszenia urządzenia będziesz trzymał palec na przełączniku WŁĄCZ. / WYŁĄCZ. lub jeżeli urządzenie jest włączone, to może to prowadzić do nieszczęśliwych wypadków.
- d) **Usuń narzędzia do nastawiania urządzenia lub klucze płaskie zanim włączysz urządzenie.** Narzędzie lub klucz, który znajduje się w obracającej się części urządzenia może prowadzić do obrażeń ciała.
- e) **Unikaj nienormalnej postawy ciała. Zadbaj o pewne stanowisko i w każdej chwili utrzymuj równowagę.** Dzięki temu będziesz mógł lepiej kontrolować urządzenie, zwłaszcza w nieoczekiwanych sytuacjach.
- f) **Noś odpowiednią odzież. Nie noś obszernej odzieży ani biżuterii. Trzymaj włosy, odzież i rękawice z daleka od poruszających się części.** Luźna odzież, biżuteria lub długie włosy mogą zostać uchwycone przez poruszające się części.
- g) **Jeżeli zostaną zamontowane urządzenia do odsysania i wychwytywania pyłu, to upewnij się, że są one podłączone i że będą prawidłowo używane.** Używanie tych urządzeń zmniejsza zagrożenie wywoływane pyłem.

h) **Przestrzegamy przed złudnym poczuciem bezpieczeństwa i ignorowaniem zasad bezpieczeństwa dla elektronarzędzi, również gdy użytkownik w wyniku wielokrotnego użycia jest zaznajomiony z obsługą narzędzia elektrycznego.** Brak czujności może w ułamku sekundy doprowadzić do powstania ciężkich obrażeń.

4. Staranne obchodzenie się i użytkowanie narzędzi elektrycznych

- a) **Nie przeciążaj urządzenia. Używaj do swojej pracy przeznaczonego do niej narzędzia elektrycznego.** Za pomocą odpowiedniego narzędzia elektrycznego pracujesz lepiej i bezpieczniej w danym zakresie robót.
- b) **Nie używaj żadnego narzędzia elektrycznego, którego przełącznik jest uszkodzony.** Narzędzie elektryczne, które nie daje się już więcej włączyć lub wyłączyć, jest niebezpieczne i musi zostać naprawione.
- c) **Zanim przeprowadzisz nastawy urządzenia, wymienisz części osprzętu lub odłożysz urządzenie wyciągnij wtyczkę sieciową z sieciowego gniazdka wtykowego.** Ten środek ostrożności zapobiega niezamierzonemu startowi urządzenia.
- d) **Przechowuj nieużywane narzędzia elektryczne poza zasięgiem dzieci. Nie pozwól na użytkowanie urządzenia osobom, które nie są z nim obznajomione lub nie przeczytały niniejszych instrukcji.** Narzędzia elektryczne są niebezpieczne, gdy są używane przez osoby niedoświadczone.
- e) **Pielęgnuj starannie urządzenie. Sprawdź, czy ruchome części urządzenia funkcjonują nienagannie i nie zakleszczają się, czy części urządzenia nie są złamane lub uszkodzone w takim stopniu, że funkcjonowanie urządzenia jest uszczuplone. Zleć naprawę uszkodzonych części przed użyciem urządzenia.** Przyczyną wielu wypadków są źle konserwowane narzędzia elektryczne.
- f) **Utrzymuj narzędzia tnące w stanie ostrym i czystym.** Starannie pielęgnowane narzędzia tnące o ostrych krawędziach tnących mniej zakleszczają się i dają się łatwiej prowadzić.
- g) **Używaj narzędzia elektrycznego, osprzętu, narzędzi wymiennych itp. odpowiednio do niniejszych instrukcji i w taki sposób, jaki jest zalecany dla tego specjalnego typu urządzenia. Uwzględniaj przy tym warunki robocze i wykonywane czynności.** Użycie narzędzi elektrycznych do innych zastosowań niż to przewidziano może prowadzić do niebezpiecznych sytuacji.

h) **Uchwyty i powierzchnie chwytowe utrzymać w stanie suchym, czystym i wolnym od oleju i smaru.** Śliskie uchwyty i powierzchnie chwytowe nie pozwalają na bezpieczne trzymanie narzędzia i kontrolę nad nim w nieoczekiwanych sytuacjach.

5. Serwisowanie

a) **Urządzenie powinno być naprawiane wyłącznie przez wykwalifikowanych specjalistów i należy zawsze stosować oryginalne części zamienne do naprawy.** Służy to utrzymaniu bezpieczeństwa narzędzia.

7. Dodatkowe wskazówki dotyczące bezpieczeństwa

Wskazówki bezpieczeństwa specyficzne dla urządzenia

Zapewnić, by urządzenie było uruchamiane przepięsowo i zgodnie z instrukcją obsługi wyłącznie przez osoby, które ukończyły 16 rok życia!

Wskazówka: Nie używaj żadnych tarcz szlifierskich. Użycie może skutkować obrażeniami ciała i uszkodzami materialnymi. Unikaj zagrożenia życia wskutek porażenia prądem elektrycznym:

- Kontroluj regularnie stan urządzenia, kabla sieciowego oraz wtyku sieciowego. Nie włączaj do eksploatacji urządzeń z tego rodzaju uszkodzonymi częściami. Nigdy nie otwieraj urządzenia. Uszkodzone urządzenia, przyłącza sieciowe lub wtyki sieciowe oznaczają zagrożenie życia wskutek porażenia prądem elektrycznym. Wykonywanie robót związanych z naprawą lub wymianą zlecaj wyłącznie placówce serwisowej lub elektrykowi.
- Nie używaj urządzenia, gdy jest ono wilgotne ani w wilgotnym otoczeniu.
- W trakcie pracy na dworze podłączaj urządzenie poprzez wyłącznik ochronny prądu uszkodzeniowego (FI) o maksymalnym prądzie wyzwania wynoszącym 30 mA. Używaj wyłącznika przedłużacza dopuszczonego do obszaru zewnętrznego.

OSTROŻNIE! Unikaj niebezpieczeństwa obrażeń ciała:

- a) **⚠ NIEBEZPIECZEŃSTWO: Nie zbliżaj rąk do obszaru piłowania ani do brzeszczotu. Trzymaj drugą ręką rękojeść dodatkową lub obudowę silnika.** Gdy obie ręce trzymają piłę tarczową, brzeszczot piły nie może ich zranić.
- b) **Nie sięgaj pod obrabiany przedmiot.** Kołpak ochronny nie może ochronić cię przed brzeszczotem pod przedmiotem obrabianym.
- c) **Dopasuj głębokość cięcia do grubości przedmiotu obrabianego.** Pod przedmiotem obrabianym powinna być widoczna mniej niż jedna pełna wysokość zęba.

d) **Nigdy nie przytrzymuj piłowanego przedmiotu w ręce lub nogą. Zabezpiecz przedmiot obrabiany na stabilnym podłożu.** Ważnym jest, żeby dobrze zamocować przedmiot obrabiany, aby zminimalizować niebezpieczeństwo kontaktu fizycznego, zakleszczenia brzeszczotu lub utraty kontroli nad urządzeniem.

e) **Podczas wykonywania czynności, w trakcie których narzędzie robocze może natrafić na ukryte przewody prądowe lub własny kabel przyłączeniowy, należy trzymać elektronarzędzie za izolowane powierzchnie chwytowe.** Kontakt z przewodem pod napięciem powoduje, że również metalowe części narzędzia elektrycznego znajdują się pod napięciem, co prowadzi do porażenia prądem elektrycznym.

f) **Przy piłowaniu wzdłużnym zawsze używaj zderzaka lub prostej prowadnicy kątowej.** Poprawia to dokładność cięcia i zmniejsza możliwość zakleszczenia się brzeszczotu.

g) **Używaj zawsze brzeszczotów o właściwej wielkości i odpowiednim otworze mocującym (np. o kształcie rombu lub okrągłym).** Brzeszczoty, które nie pasują do części montażowych piły poruszają się biegiem niedokładnie obrotowym i prowadzą do utraty kontroli nad urządzeniem.

h) **Nigdy nie używaj uszkodzonych lub niewłaściwych podkładek lub śrub pod brzeszczot.** Podkładki i śruby pod brzeszczot zostały skonstruowane specjalnie do piły, aby uzyskać optymalną wydajność i bezpieczeństwo pracy.

Przyczyny odbicia i odpowiednie wskazówki dotyczące bezpieczeństwa:

1. Odrzut jest nagłą reakcją wskutek zahaczającego, zakleszczającego się lub nieprawidłowo ustawionego brzeszczotu, która prowadzi do tego, że niekontrolowana piła odrywa się od przedmiotu obrabianego i porusza w kierunku osoby obsługującej piłę.
2. Jeżeli brzeszczot zahaczy się lub zakleszczy w zamykającej się piłowanej szczelinie, to może ulec on zablokowaniu i siła silnika odbije urządzenie z powrotem w kierunku osoby obsługującej urządzenie.
3. Jeżeli brzeszczot zostanie przekręcony lub nieprawidłowo ustawiony w piłowanej szczelinie, to zęby tylnej krawędzi brzeszczotu mogą zahaczyć o powierzchnię obrabianego przedmiotu, wskutek czego brzeszczot wyskoczy się z piłowanej szczeliny, a piła odskoczy z powrotem w kierunku osoby obsługującej piłę.

Odrzut jest następstwem nieprawidłowego lub błędnego użytkowania piły. Można go uniknąć za pomocą odpowiednich środków ostrożności w sposób opisany poniżej.

- a) **Piłę należy trzymać mocno oburącz, a ramiona ustawić w pozycji umożliwiającej przejście sił odbicia. Trzymaj się zawsze z boku brzeszczotu, nigdy nie doprowadzaj do ustawienia brzeszczotu w jednej linii z ciałem.** W razie odbicia piła tarczowa może zostać odrzucona do tyłu, jednak dzięki odpowiednim środkom bezpieczeństwa operator jest w stanie opanować siły odbicia.
- b) **Jeżeli brzeszczot zakleszczy się lub jeżeli piłowanie zostanie przerwane z jakiegoś innego powodu, to zwolnij przełącznik WŁĄCZ. / WYŁĄCZ i spokojnie trzymaj piłę w materiale do momentu, aż brzeszczot całkowicie zatrzyma się. Nigdy nie próbuj usuwać piły z przedmiotu obrabianego lub pociągać wstecz, dopóki brzeszczot piły jest w ruchu, inaczej może dojść do odbicia.** Należy wykryć i usunąć przyczynę zakleszczenia się brzeszczotu piły.
- c) **Jeżeli chcesz ponownie uruchomić piłę, która tkwi w obrabianym materiale, to wycentruj brzeszczot w piłowanej szczelinie i sprawdź, czy zęby piły nie są zahaczone w obrabianym przedmiocie.** Jeżeli brzeszczot zakleszcza się, to może on wyskoczyć się z przedmiotu obrabianego lub spowodować odrzut, gdy piła zostanie ponownie uruchomiona.
- d) **Duże płyty należy podeprzeć, aby uniknąć ryzyka odrzutu wskutek zakleszczającego się brzeszczotu.** Duże płyty mogą ugiąć się pod wpływem ich ciężaru własnego. Płyty należy podeprzeć po obu stronach, zarówno w pobliżu szczeliny cięcia, jak i przy krawędzi.
- e) **Nie używaj żadnych tępych lub uszkodzonych brzeszczotów.** Brzeszczoty o tępych lub niewłaściwie ustawionych zębach powodują - wskutek zbyt wąskiej piłowanej szczeliny - zwiększone tarcie, zakleszczenie brzeszczotu oraz odrzut.
- f) **Przed rozpoczęciem piłowania dokręć mocno nastawy głębokości cięcia i kąta cięcia.** Jeżeli podczas piłowania zmieniają się nastawy, to brzeszczot może zakleszczyć się i może wystąpić odrzut.
- g) **Szczególne ostrożności zachować podczas cięcia w istniejących ścianach lub innych miejscach o ograniczonej widoczności.** Wnikający brzeszczot może podczas piłowania w zamkniętych obiektach zablokować się i spowodować odrzut.

Specjalne wskazówki dotyczące bezpieczeństwa dla piły tarczowej ręcznej i kołpaka ochronnego wahliwego

Funkcja dolnej pokrywy ochronnej

- a) **Przed każdym użyciem sprawdź, czy kołpak wahliwy ochronny (5) nienagannie zamyka się. Nie używaj piły, gdy szuflada dolna nie daje się swobodnie poruszać i nie zamyka się natychmiast. Nigdy nie zaciskaj ani nie podwiązuj na stałe kołpaka ochronnego wahliwego w pozycji otwartej.** Gdyby piła w niezamierzony sposób spadła na podłogę to dolny kołpak ochrony mógłby zostać zgięty. Otwórz kołpak ochronny za pomocą dźwigni odciągającej i upewnij się, że porusza się on swobodnie i przy wszystkich kątach cięcia nie dotyka brzeszczotu ani innych części.
- b) **Skontroluj funkcjonowanie sprężyn kołpaka ochronnego wahliwego. Przed użyciem urządzenia należy zlecić przeprowadzenie jego konserwacji, o ile kołpak ochronny wahliwy i sprężyny nie funkcjonują nienagannie.** Uszkodzone części, lepkie osady lub przyklejone wióry powodują, że kołpak ochronny pracuje ze zwłoką.
- c) **Kołpak ochronny wahliwy należy otwierać ręcznie tylko przy cięciach specjalnych, takich jak na przykład „cięcie wgłębne i kątowe”.** Otwórz kołpak ochronny za pomocą dźwigni odciągającej (6) i zwolnij ją, gdy tylko brzeszczot wniknie do przedmiotu obrabianego. Przy wszystkich innych robotach z piłą dolny kołpak ochronny musi pracować automatycznie.
- d) **Nie odkładaj piły na stole warsztatowym lub na podłodze bez przykrycia brzeszczotu przez kołpak ochronny wahliwy.** Niezabezpieczony brzeszczot będący w stanie wybiegu porusza piłę w kierunku przeciwnym do kierunku cięcia i piłuje wszystko co znajdzie się na drodze.

Sposób prawidłowego postępowania:

- Nigdy nie należy używać urządzenia w sposób sprzeczny z przeznaczeniem.
- Urządzenie musi być stale czyste, suche i wolne od oleju i smarów.
- Urządzenie należy prowadzić do przedmiotu obrabianego wyłącznie w stanie włączonym.
- W trakcie robót należy prowadzić urządzenie od ciała.
- Materiału zawierającego azbest nie wolno obrabiać.
- Tor piłowania musi być wolny u góry i u dołu od przeszkód.
- Brzeszczot nie może wystawać z przedmiotu obrabianego więcej niż 3 mm.
- Przy piłowaniu należy stale zwracać uwagę na to, żeby nie piłować gwoździ, śrub itp.
- Nie pracować urządzeniem trzymając je nad głową.
- Chronić brzeszczot przed uderzeniem i udarem i nie ustawiać go ukośnie.

- Po wyłączeniu urządzenia nigdy nie należy dodatkowo hamować brzeszczotu.
- Brzeszczoty pęknięte lub takie, które zmieniły swój kształt nie mogą być używane. Nie wolno używać brzeszczotów wykonanych z HSS (stal szybko tnąca o podwyższonej wydajności skrawania).
- Nigdy nie należy usuwać wiórów względnie odprysków przy pracującej maszynie.
- Przy obróbce drewna lub materiałów, przy których powstaje szkodliwy dla zdrowia pył należy podłączyć piłę tarczową ręczną do dopasowanego, sprawdzonego urządzenia odsysającego.
- Należy bezwzględnie używać urządzeń bezpieczeństwa zintegrowanych z piłą tarczową ręczną, takich jak na przykład blokada włączenia (2) i kołpak ochronny wahliwy (5).
- Należy zapewnić, żeby wszystkie ruchome części osłony brzeszczotu funkcjonowały bez zakleszczenia, a wszystkie urządzenia bezpieczeństwa, które powodują zakrycie brzeszczotu pracowały nienagannie.
- W trybie pracy prowadzonej ręcznie nie ustalać przełącznika WŁĄCZ. / WYŁĄCZ (3).

Wskazówki dotyczące akumulatora

1. Akumulator urządzenia akumulatorowego nie jest naładowany w momencie dostawy. Dlatego wymaga naładowania przed pierwszym uruchomieniem.
2. W celu uzyskania optymalnej mocy akumulatora unikać cykli całkowitego rozładowania! Należy często ładować akumulator.
3. Akumulator przechowywać w chłodnym pomieszczeniu, najlepiej w temperaturze 15°C, powinien on być także naładowany przynajmniej w 40%.
4. Akumulatory litowo-jonowe podlegają procesowi naturalnego starzenia się. Akumulator musi być wymieniony najpóźniej wtedy, gdy jego wydajność odpowiada tylko 80% stanu pierwotnego! Osłabione cele w przestarzałym akumulatorze nie spełniają wysokich wymagań w stosunku do wydajności i stanowią zagrożenie dla bezpieczeństwa.
5. Nie wrzucać zużytych akumulatorów do ognia. Niebezpieczeństwo wybuchu!
6. Nie podpalać i nie wystawiać akumulatorów na oparzenia.
7. **Nie rozładowywać całkowicie akumulatorów!** Całkowite rozładowanie uszkadza cele akumulatora. Najczęstszą przyczyną całkowitego rozładowania akumulatora jest długie przechowywanie, wzgl. nieużywanie częściowo rozładowanego akumulatora. Zakończyć pracę, jak tylko moc jest widocznie słabsza lub jeśli zadziała elektronika zabezpieczająca. Akumulator przechowywać po całkowitym naładowaniu.

8. Akumulatory lub urządzenie chronić przed przeciążeniem! Przeciążenie prowadzi szybko do przegrzania i uszkodzenia cel we wnętrzu obudowy akumulatora, nie wywołując wyraźnego przegrzania.

9. Unikać uszkodzeń i uderzeń! Niezwłocznie wymienić akumulatory, które upadły z wysokości ponad jednego metra lub które zostały mocno uderzone, także, jeśli obudowa akumulatora wygląda na uszkodzoną. Cele akumulatora mogą być poważnie uszkodzone wewnątrz. Przestrzeżać informacji dotyczących utylizacji.

10. W przypadku przeciążenia i przegrzania ze względów bezpieczeństwa odłączyć zintegrowane wyłączanie ochronne urządzenia. **Uwaga!** Nie używać już włącznika/wyłącznika, jeśli wyłączanie ochronne odłączyło urządzenie. To może prowadzić do uszkodzenia akumulatora.

11. Stosować tylko oryginalne akumulatory. Użycie innych akumulatorów może prowadzić do zranień, eksplozji i wybuchu pożaru.

Ostrzeżenie! Niniejsze narzędzie elektryczne wytwarza podczas pracy pole elektromagnetyczne. Pole to może w pewnych okolicznościach wpływać negatywnie na aktywne lub pasywne implanty medyczne. W celu zmniejszenia ryzyka poważnych lub śmiertelnych obrażeń, osobom z implantami medycznymi przed użyciem narzędzia elektrycznego zalecamy konsultację z lekarzem i producentem.

Wskazówki dotyczące ładowarki i przebieg ładowania

1. Zwrócić uwagę na podane dane na tabliczce znamionowej ładowarki. Ładowarkę podłączać tylko do takiego napięcia, jakie podane jest na tabliczce znamionowej.
2. Chronić ładowarkę i przewód przed uszkodzeniami i ostrymi krawędziami. Niezwłocznie zlecić elektrykowi wymianę uszkodzonego przewodu lub wtyczki.
3. Zabezpieczyć ładowarkę, akumulatory i urządzenie akumulatorowe przed dostępem dzieci.
4. Nie używać uszkodzonych ładowarek.
5. Nie używać załączonej ładowarki do ładowania innych urządzeń akumulatorowych.
6. W przypadku silnego obciążania akumulator nagrzewa się. Przed rozpoczęciem ładowania pozostawić akumulator do schłodzenia się do temperatury pokojowej.

7. Nie ładować nadmiernie akumulatorów!

Zwracać uwagę na maksymalne czasy ładowania. Podane czasy ładowania obowiązują tylko dla akumulatorów rozładowanych. Wielokrotne wkładanie naładowanego lub częściowo naładowanego akumulatora prowadzi do nadmiernego naładowania oraz do uszkodzenia cel. Nie pozostawiać akumulatorów w ładowarce przez kilka dni.

8. Nigdy nie używać i nie ładować akumulatorów, co, do których nie ma pewności, czy ostatnie ładowanie nie miało miejsca ponad 12 miesięcy temu.

Istnieje wysokie prawdopodobieństwo, że akumulatory są już niebezpiecznie uszkodzone (całkowite rozładowanie).

9. Ładowanie w temperaturze poniżej 10°C prowadzi do chemicznego uszkodzenia cel oraz może wywołać pożar.
10. Nie używać akumulatorów, które nagrzały się podczas ładowania, ponieważ ich cele są niebezpiecznie uszkodzone.
11. Nie używać już akumulatorów, które podczas ładowania wyrzuciły lub zdeformowały się lub takich, które wykazują nienormalne symptomy (rozgazowanie, trzeszczenie, strzelanie, ...)
12. Nie rozładowywać całkowicie akumulatora (zalecane maksymalne rozładowanie 80%). Całkowite rozładowanie prowadzi do przedwczesnego starzenia się cel akumulatora.
13. Nigdy nie ładować akumulatorów bez nadzoru!

Ryzyka szczątkowe

Maszyna została skonstruowana zgodnie z najnowszym stanem techniki i uznanymi zasadami techniki bezpieczeństwa. Jednak podczas wykonywania prac mogą się pojawić poszczególne ryzyka szczątkowe.

- Zagrożenie zdrowia spowodowane prądem w przypadku stosowania nieprawidłowych elektrycznych przewodów przyłączeniowych.
- Ponadto, pomimo wszelkich podjętych kroków, mogą się pojawić ukryte ryzyka szczątkowe.
- Ryzyka szczątkowe można zminimalizować przestrzegając rozdziału „Wskazówki bezpieczeństwa” oraz „Użytkowanie zgodn
- Unikać przypadkowego uruchamiania maszyny. Stosować narzędzia zalecane w niniejszym podręczniku. Zapewni to optymalną wydajność urządzenia.
- Nie zbliżać rąk do obszaru roboczego, gdy maszyna jest uruchomiona.

8. Prawidłowe użycie

Należy przestrzegać instrukcji obsługi producenta w celu zapewnienia prawidłowego działania maszyny. Każde inne użycie uznaje się za niewłaściwe i może doprowadzić do uszkodzenia maszyny wprowadzając użytkownika w niebezpieczeństwo.

Urządzenie może być użyte tylko w doskonałym stanie technicznym, zgodnie z jej przeznaczeniem, pod względami bezpieczeństwa i świadomości zagrożeń przy obserwacji jego działania!

Urządzenie może być używane, konserwowane lub naprawiane tylko przez zaufane osoby, które są świadome istnienia zagrożeń.

Oprócz tego należy przestrzegać wszystkich obowiązujących przepisów bezpieczeństwa pracy.

Należy przestrzegać obowiązujących przepisów BHP i innych ogólnie przyjętych zasad bezpieczeństwa.

Wszelkie modyfikacje urządzenia powodują wykluczenie odpowiedzialności producenta za powstałe w ich następstwie szkody.

Urządzenie może być używane wyłącznie na oryginalnych częściach i narzędziach producenta.

Muszą być spełnione zasady bezpieczeństwa, pracy i konserwacji określone przez producenta jak też wymiarowania podane w danych technicznych.

W zakres użytkowania zgodnego z przeznaczeniem wchodzi również przestrzeganie instrukcji obsługi, instrukcji montażu oraz wskazówek bezpieczeństwa zawartych w niniejszej instrukcji. Osoby obsługujące oraz przeprowadzające prace konserwacyjne na urządzeniu muszą zostać zapoznane z instrukcją jej użytkowania oraz możliwymi niebezpieczeństwami.

9. Montaż

⚠ UWAGA!

Przed uruchomieniem urządzenie koniecznie całkowicie zmontować!

W celu zapewnienia długiej żywotności akumulatora litowego należy w odpowiednim czasie ponownie go ładować. Jest to zawsze konieczne po stwierdzeniu spadku wydajności urządzenia akumulatorowego.

Włączanie i wyłączanie

Włączanie:

- Naciśnij blokadę włączenia (2) w lewo lub i w prawo i przytrzymaj ją w stanie naciśniętym.
- Naciśnij przełącznik WŁĄCZ. / WYŁĄCZ. (3). Po rozruchu maszyny możesz znowu zwolnić blokadę włączenia (2). Piła tarczowa ręczna jest wyposażona w elektroniczny rozruch łagodny. Silnik startuje z opóźnieniem.

Wyłączanie:

- Zwolnij przełącznik WŁĄCZ. / WYŁĄCZ. (3).

Nastawianie kąta cięcia

Kąt cięcia mogą państwo określić za pomocą skali kąta cięcia (12).

- Należy zwolnić śruby skrzydełkowe / trzpień zaciskowy po obydwu stronach regulacji kąta cięcia (11), nastawić wymagany kąt na skali kąta cięcia (12) oraz dokręcić ponownie mocno śruby skrzydełkowe / trzpień zaciskowy.

Nastawianie głębokości cięcia

- Poluzuj śrubę skrzydełkową wyboru wstępnego głębokości cięcia (15), nastaw na skali (16) żadaną głębokość cięcia i ponownie dokręć mocno śrubę skrzydełkową.

Nastawianie zderzaka wahliwego

- Poluzuj śrubę skrzydełkową (13) na płycie podstawy (8) i załóż zderzak równoległy (10) do mocowania (9). Dokręć znowu mocno śrubę skrzydełkową (13).

Posługiwanie się piłą tarczową ręczną

1. Włączyć maszynę w sposób opisany pod »Włączanie i wyłączanie«, a następnie osadzić ją przednią krawędzią płyty podstawy (8) na materiale.
2. Wyrównać maszynę przy zderzaku równoległym (10) lub do wykreślonej linii względnie przy laserze.
3. Proszę trzymać maszynę obydwoma rękami na uchwytach oraz piłować z umiarkowanym naciskiem.

Wymiana brzeszczotu

Ostrzeżenie! Naciśnij blokadę wrzeciona dopiero po wyjęciu akumulatora!

1. Usun najpierw zderzak równoległy (10), poluzując śrubę skrzydełkową (13).
2. Nastaw głębokość cięcia (za pomocą śruby skrzydełkowej wyboru wstępnego głębokości cięcia (15)) na pozycję najmniejszą, 0 mm.
3. Proszę odchylić w tył wahadłowy kołpak ochronny (5) za pomocą dźwigni zwrotnej (6) oraz odłożyć urządzenie.
4. Naciśnij blokadę wrzeciona (17) (aż wżębi się ona zapadkowo) i za pomocą klucza do śrub z łbem okrągłym (14) o gnieździe sześciokątnym poluzuj śrubę mocującą (21). Teraz wyjmij śrubę mocującą z podkładką (21) oraz kołnierz mocujący (20) (zobacz również rysunek 3).
5. Zdejmij brzeszczot (7).
6. Montaż brzeszczotu wykonać odpowiednio w kolejności odwrotnej do opisanej powyżej.

7. Naciśnij blokadę wrzeciona (17) (aż wżębi się ona zapadkowo) i za pomocą klucza do śrub z łbem okrągłym o gnieździe sześciokątnym dokręć mocno śrubę mocującą (21).

Ostrzeżenie! Strzałka na brzeszczocie musi być zgodna ze strzałką kierunku obrotów (kierunek biegu, zaznaczony na urządzeniu).

Upewnij się, że brzeszczot nadaje się do prędkości obrotowej wrzeciona narzędzia.

Dobre rady i triki

- Szarpanych krawędzi cięcia w przypadku powierzchni wrażliwych, na przykład: powlekanych płyt wiórowych lub drzwi można uniknąć naklejając na linię cięcia taśmę krepy. Ma to ponadto tę zaletę, że na taśmie krepy daje się łatwiej zaznaczyć linię cięcia niż na powierzchni gładkiej. Jeszcze skuteczniej unikniesz szarpanych krawędzi cięcia tnąc właściwy materiał jednocześnie z zamocowaną na nim warstwą cienkiego drewna.

10. Czyszczenie

Zagrożenie!

Przed rozpoczęciem wszelkich czynności związanych z czyszczeniem wyciągnąć akumulator.

Czyszczenie

- W miarę możliwości zabezpieczenia, szczeliny wentylacyjne i obudowę silnika powinny być wolne od pyłu i zanieczyszczeń. Urządzenie przecierać czystą szmatką lub przedmuchiwać je sprężonym powietrzem pod niskim ciśnieniem.
- Zalecamy czyszczenie urządzenia bezpośrednio po każdym użyciu.
- Urządzenie powinno się regularnie czyścić wilgotną szmatką i niewielką ilością szarego mydła. Nie używać środków czyszczących ani rozpuszczalników; mogłyby one uszkodzić plastikowe części urządzenia. Uważać, aby do wnętrza nie dostała się woda. Przedostanie się wody do urządzenia elektrycznego zwiększa ryzyko porażenia prądem.

11. Przechowywanie

Urządzenie i jego wyposażenie przechowywać w miejscu zaciemnionym, suchym i zabezpieczonym przed mrozem oraz niedostępnym dla dzieci. Optymalna temperatura przechowywania wynosi od 5 do 30°C. Narzędzie elektryczne przechowywać w oryginalnym opakowaniu. Przykryć narzędzie elektryczne, by chronić je przed pyłem lub wilgocią. Zachować instrukcję obsługi urządzenia elektrycznego.

12. Konserwacja

We wnętrzu urządzenia nie ma elementów wymagających konserwacji.

Podłączanie oraz naprawy

Podłączanie oraz naprawy wyposażenia elektrycznego mogą być przeprowadzane przez wykwalifikowanego elektryka.

W przypadku pytań proszę o podanie następujących danych:

- Rodzaj prądu silnika
- Dane znajdujące się na tabliczce znamionowej maszyny
- Dane znajdujące się na tabliczce znamionowej silnika

Informacje serwisowe

Należy wziąć pod uwagę, że następujące części tego produktu podlegają normalnemu podczas eksploatacji lub naturalnemu zużyciu bądź że następujące części konieczne są jako materiały eksploatacyjne.

Części zużywające się*: Tarcze tnące

* nie zawsze wchodzą w zakres dostawy!

13. Utylizacja i recykling

Podczas transportu, aby zapobiec uszkodzeniom, urządzenie znajduje się w opakowaniu. Opakowanie to jest surowcem, który można użytkować ponownie lub można przeznaczyć do powtórnego przerobu. Urządzenie oraz jego osprzęt składają się z różnych rodzajów materiałów, jak np. metal i tworzywa sztuczne. Uszkodzone części dostarczyć do punktu utylizacji. Proszę poprosić o informację w sklepie specjalistycznym bądź w placówce samorządu lokalnego.

Zużytego sprzętu nie wolno wyrzucać wraz z odpadami domowymi!



Symbol ten oznacza, że zgodnie z dyrektywą w sprawie zużytego sprzętu elektrycznego i elektronicznego (2012/19/UE) oraz przepisami krajowymi niniejszego produktu nie wolno utylizować wraz z odpadami domowymi. Produkt ten należy przekazać do przeznaczonego do tego celu punktu zbiórki. Można to zrobić np. poprzez zwrot przy zakupie podobnego produktu lub przekazanie do autoryzowanego punktu zbiórki zajmującego się recyklingiem zużytego sprzętu elektrycznego i elektronicznego.

Nieprawidłowe obchodzenie się z użytym sprzętem może mieć negatywny wpływ na środowisko i zdrowie ludzkie ze względu na potencjalnie niebezpieczne materiały, które często znajdują się w użytym sprzęcie elektrycznym i elektronicznym. Poprzez prawidłową utylizację tego produktu przyczyniają się Państwo także do efektywnego wykorzystania zasobów naturalnych. Informacje dotyczące punktów zbiórki zużytego sprzętu można otrzymać w urzędzie miasta, od podmiotu publiczno-prawnego zajmującego się utylizacją, autoryzowanej jednostki odpowiedzialnej za utylizację zużytego sprzętu elektrycznego i elektronicznego lub w firmie obsługującej wywóz śmieci w Państwa miejscu zamieszkania.

Baterii i akumulatorów nie wolno wyrzucać wraz z odpadami domowymi!



Jako konsumenci są Państwo ustawowo zobowiązani do przekazywania wszystkich baterii i akumulatorów, niezależnie od tego, czy zawierają one substancje szkodliwe* czy nie, do punktu zbiórki w Państwa gminie/dzielnicy lub do placówki handlowej, aby umożliwić ich bezpieczną dla środowiska utylizację.

* oznaczone symbolami: Cd = kadm, Hg = rtęć, Pb = ołów

- Przed utylizacją sprzętu i baterii należy wyjąć baterie z sprzętu.





14. Pomoc dotycząca usterek

Poniższa tabela zawiera listę awarii tłumacząc co można zrobić w celu pozbycia się problemu w momencie, gdy urządzenie odmawia prawidłowej współpracy. Jeżeli opisy problemów z listy nie pomogą, należy skontaktować się z najbliższym centrum serwisowym.

Usterka	Możliwa przyczyna	Środek zaradczy
Urządzenie nie uruchamia się	Akumulator rozładowany	Sprawdzić akumulator, w razie potrzeby zlecić naprawę autoryzowanemu elektrykowi
	Uszkodzony włącznik/wyłącznik	Naprawa przez autoryzowane centrum serwisowe
	Uszkodzony silnik	Naprawa przez autoryzowane centrum serwisowe
Zatrzymanie silnika w trakcie pracy	Akumulator rozładowany	Naładować akumulator
	Akumulator nieprawidłowo włożony	Ponownie włożyć akumulator
	Akumulator uszkodzony	Wyczyścić styki, wymienić oryginalny akumulator
Zmniejszona wydajność	Zużyty akumulator	Wymienić akumulator
	Akumulator niecałkowicie naładowany	Naładować akumulator

Vysvětlení symbolů na přístroji

Symbole použité v této příručce vás mají upozornit na možná rizika. Bezpečnostní symboly a vysvětlivky, které je provázejí, musejí být přesně pochopeny. Samotné výstrahy rizika neodstraní a nemohou nahradit správná opatření pro prevenci úrazů.

	<p>Varování - Přečtěte si pro snížení nebezpečí úrazu návod k obsluze</p>
	<p>Noste ochranná sluchátka! Působení hluku může způsobit ztrátu sluchu.</p>
	<p>Bude-li se při práci prášit, noste ochranu dýchacích cest! Při zpracování dřeva a jiných materiálů může vznikat zdraví škodlivý prach. Materiál obsahující azbest nesmí být opracován!</p>
	<p>Noste ochranné brýle! Jiskry vznikající při práci nebo odštěpky dřeva, třísky a prachy vystupující z přístroje mohou způsobit ztrátu viditelnosti.</p>

Obsah:	Strana:
1. Úvod	53
2. Popis zařízení	53
3. Technická data	53
4. Obsah dodávky	54
5. Rozbalení	54
6. Všeobecné bezpečnostní pokyny	54
7. Doplnující bezpečnostní pokyny.....	55
8. Použití podle účelu určení	58
9. Instalace	58
10. Čištění	59
11. Skladování.....	59
12. Údržba.....	59
13. Likvidace a recyklace	60
14. Odstraňování závad	60

1. Úvod

Výrobce: scheppach

Fabrikation von Holzbearbeitungsmaschinen GmbH
Günzburger Straße 69
D-89335 Ichenhausen

Vážení zákazníci,

Přejeme vám mnoho úspěchů a potěšení při práci s vaším novým přístrojem.

Upozornění:

Podle platného Zákona o ručení za výrobek neručí výrobce tohoto přístroje za škody vzniklé na přístroji nebo jeho používáním v důsledku:

- nepřiměřeného zacházení,
- nedodržení návodu k obsluze,
- oprav třetí, neautorizovanou osobou,
- namontování a výměny neoriginálních náhradních dílů,
- nesprávného používání přístroje,
- výpadku elektrického proudu při nedodržení elektrických specifikací a norem VDE 0100, DIN 57112/ VDE 0113.

Doporučení:

Před montáží a uvedením přístroje do provozu si pozorně přečtěte celý návod k obsluze.

Tento návod k obsluze vás seznámí s přístrojem a možnostmi jeho použití.

Návod k obsluze obsahuje důležité pokyny týkající se bezpečného, odborného a ekonomického zacházení s přístrojem, předcházení nebezpečí, ušetření nákladů za opravu, snížení doby nečinnosti a zvýšení spolehlivosti a životnosti stroje.

Je nutné, abyste spolu s bezpečnostními předpisy uvedenými v tomto návodu, dodržovali i předpisy platné ve vaší zemi, které se vztahují k činnosti tohoto stroje.

Návod k obsluze uchovávejte v plastovém obalu pro ochranu před znečištěním a vlhkostí a uchovávejte ho v blízkosti stroje. Před použitím stroje je nutné, aby si návod k obsluze přečetl veškerý personál, který bude stroj obsluhovat, a aby ho pečlivě dodržoval. S přístrojem smí pracovat pouze osoby, které byly k jeho použití vyškoleny, a které byly informovány o možných nebezpečích. Obslužný personál stroje musí splňovat minimální požadovaný věk.

Kromě bezpečnostních pokynů, které jsou obsaženy v návodu k obsluze, a zvláštních předpisů vaší země, je při provozu dřevoobráběcích strojů zapotřebí dodržovat všeobecně uznávaná technická pravidla. Nepřebíráme žádnou záruku za nehody nebo škody způsobené nedodržením tohoto návodu a bezpečnostních pokynů.

2. Popis zařízení (obr. 1, 2)

1. Přídavná rukojeť
2. Zablokování zapnutí
3. Vypínač ON / OFF s regulací rychlosti otáčení
4. Výhoz třísek
5. Ochranný kryt výkyvu
6. Zpětná páka ochranného krytu proti výkyvu
7. Pilový kotouč
8. Základní deska
9. Upínač rovnoběžného dorazu
10. Rovnoběžný doraz
11. Předvolba řezného úhlu
12. Úhlová stupnice řezu
13. Křídlový šroub pro rovnoběžný doraz
14. Klíč s vnitřním šestihranem
15. Předvolba řezné hloubky
16. Stupnice hloubky řezu
17. Aretace vřetena
18. Hnací vřeteno
19. Příruba upínače
20. Upínací příruba
21. Upínací šroub s podložkou

3. Technická data

Zdroj napětí motoru:	20 V
Jmenovité otáčky:	3650 min ⁻¹
Max. o kotouče:	ø 165 mm
Hloubka řezu max. 90°	50 mm
Hloubka řezu max. 45°	34 mm
Hmotnost	2,9 kg

Technické změny vyhrazeny!

Hluk a vibrace

⚠ Výstraha: Hluk na pracovišti může přesáhnout 85 db(A). V takovém případě jsou pro uživatele nutná ochranná protihluková opatření (nose ochranu sluchu!)

Hlukové parametry

Hladina akustického tlaku L_{pA} (EN ISO 3744)	84 db(A)
Hladina akustického výkonu L_{WA} (EN ISO 3744)	95 dB(A)

Nejistota $K_{wa/pA}$ 3 dB(A)

Hodnota vibrací

Vibrace a_h	1,8 m/s ²
Nejistota K_h	1,5 m/s ²

4. Obsah dodávky

- 1 ruční kotoučová pila
- 1 rovnoběžný doraz
- 1 klíč s vnitřním šestihranem
- 1 návod k obsluze (Překlad originálního návodu k obsluze)
- 1 Ostrze

5. Rozbalení

- Otevřete balení a opatrně vyjměte přístroj.
- Odstraňte materiál obalu a obalové a přepravní pojistky (pokud je jimi výrobek opatřen).
- Zkontrolujte, zda je obsah dodávky úplný.
- Zkontrolujte přístroj a díly příslušenství, zda se při přepravě nepoškodily. O jakýchkoliv škodách ihned informujte dopravce. Na pozdější reklamace nebude brán zřetel.
- Uchovejte obal dle možností až do uplynutí záruční doby.
- Před uvedením do provozu se obeznamte s přístrojem na základě návodu k použití.
- Jako příslušenství a místo opotřebovaných a náhradních dílů používejte jen originální díly. Náhradní díly obdržíte u Vašeho specializovaného prodejce scheppach.
- Na objednávkách uvádějte naše výrobní čísla, typ a rok výroby přístroje.

⚠ POZOR

Přístroj a obalové materiály nejsou hračka! Dětem nepatří do rukou plastické sáčky, fólie ani drobné součástky! Hrozí nebezpečí jejich spolknutí a udušení!

6. Všeobecné bezpečnostní pokyny

⚠ VÝSTRAHA! Přečtěte si všechny bezpečnostní pokyny, instrukce, ilustrace a technické údaje, kterými je tento elektrický nástroj opatřen.

Pokud opomenete dodržovat bezpečnostní pokyny a instrukce, může to způsobit zásah elektrickým proudem, požár a/nebo těžká zranění!

Uchovejte si veškeré bezpečnostní pokyny a instrukce do budoucna.

Pojem „elektrický nástroj“, který je uveden v bezpečnostních pokynech, se vztahuje na elektrický nástroj (se síťovým kabelem), napájený síťovým proudem a na elektrický nástroj, napájený akumulátorem (bez síťového kabelu).

1. Bezpečnost na pracovišti

- a) **Svou pracovní oblast udržujte tak, aby byla čistá a dobře osvětlená.** Nepořádek a neosvětlené pracovní oblasti mohou vést k úrazům.
- b) **Nepracujte se zařízením v okolí ohroženém výbuchem, v němž se nacházejí kapaliny, plyny nebo prachy.** Elektrické nástroje vyrábějí jiskry, které mohou zapálit prach nebo páry.
- c) **Elektrické nástroje během používání chraňte před dětmi a jinými osobami.** Při rozptýlení byste mohli ztratit kontrolu nad zařízením.

2. Elektrická bezpečnost

- a) **Síťová zástrčka zařízení se musí hodit do zásuvky. Zástrčka se nesmí žádným způsobem změnit. Nepoužívejte zástrčky s adaptérem společně a se zařízeními s ochranným uzemněním.** Nezměněné zástrčky a lícující zásuvky snižují riziko úrazu elektrickým proudem.
- b) **Vyhnete se tělesnému kontaktu s uzemněnými povrchy, jako jsou potrubí, topení, sporáky a chladničky.** Existuje zvýšené riziko úrazu elektrickým proudem, je-li vaše tělo uzemněno.
- c) **Zařízení chraňte před deštěm nebo vlhkem.** Vniknutí vody do elektrického zařízení zvyšuje riziko úrazu elektrickým proudem.
- d) **Kabel nepoužívejte k nestanovenému účelu jako je nošení zařízení, pověšení nebo vytáhnutí zástrčky ze zásuvky. Chraňte kabel před horkem, olejem, ostrými hranami nebo se pohybujícími díly zařízení.** Poškozené nebo zapletené kabely zvyšují riziko úrazu elektrickým proudem.
- e) **Při práci s elektrickým nástrojem venku použijte jen prodlužovací kabely, které jsou povoleny pro vnější oblast.** Použití prodlužovacího kabelu povoleného pro vnější oblast snižuje riziko úrazu elektrickým proudem.
- f) **Nelze-li se vyhnout provozu elektrického nástroje ve vlhkém okolí, použijte ochranný spínač proti chybnému proudu.** Použití ochranného spínače proti chybnému proudu snižuje riziko úrazu elektrickým proudem.

3. Bezpečnost osob

- a) **Buďte neustále pozorní, dbejte na to, co činíte a dejte se s rozumem do práce s elektrickým nástrojem. Nikdy nepoužívejte zařízení, jste-li unaveni nebo pod vlivem drog, alkoholu a léků.** Už okamžik nepozornosti při použití zařízení může vést k závažným poraněním.
- b) **Noste osobní ochranné vybavení a vždy ochranné brýle.** Nošení osobního ochranného vybavení, jako je maska proti prachu, protiskluzná bezpečnostní obuv, ochranná přilba nebo ochrana proti sluchu, v závislosti na druhu a použití elektrického nástroje, zmenšuje riziko poranění.

- c) **Zabraňte nechtěnému uvedení do provozu. Před připojením k napájecímu napětí, před upnutím a nošením elektrického nástroje se ujistěte, že je vypnut.** Máte-li při nošení zařízení prst na spínači ZAP / VYP nebo je zařízení zapnuto, může dojít k úrazům.
- d) **Před zapnutím zařízení odstraňte nastavovací nářadí nebo šroubováky.** Nástroj nebo šroubovák, který se nachází v rotujícím dílu zařízení může způsobit poranění.
- e) **Vyhňte se neobvyklému držení hlavy. Pečujte vždy o bezpečnou stabilní polohu a udržujte neustále rovnováhu.** Tím můžete zařízení zejména v neočekávaných situacích lépe kontrolovat.
- f) **Noste vhodný oděv. Nenoste volný oděv nebo šperky. Chraňte vlasy, oděv a rukavice před pohyblivými díly.** Volný oděv, šperk nebo vlasy mohou být zachyceny samopohyblivými díly.
- g) **Jsou-li namontována zařízení k vysávání a zachycování prachu, ujistěte se, že jsou tato připojena a správně použita.** Správné použití těchto zařízení snižuje ohrožení prachem.
- h) **Nenechte se ukolébat falešným pocitem bezpečí a nepřeskočte bezpečnostní pravidla pro elektrické nástroje, i když je po častém používání elektrického nástroje znáte.** Nedbalé chování může vést ve zlomku sekundy k těžkým poraněním.

4. Pečlivé zacházení s elektrickými nástroji a jejich použití

- a) **Zařízení nepřetěžujte. Pro práci použijte k tomu určených elektrických nástrojů.** S vhodným elektrickým nástrojem pracujete lépe a bezpečněji v udaném výkonnostním rozsahu.
- b) **Nepoužívejte elektrický nástroj, jehož vypínač je defektní.** Elektrický nástroj, který nelze zapínat a vypínat, je nebezpečný a musí se opravit.
- c) **Před nastavením zařízení, výměně dílů příslušenství nebo odstavením zařízení vytáhněte zástrčku ze zásuvky.** Toto preventivní opatření brání nechtěnému spuštění zařízení.
- d) **Nepoužité elektrické nástroje skladujte tak, aby byly z dosahu dětí. Zařízení nenechte používat osobami, které s ním nejsou seznámeny nebo které si nepřečetly tyto návody.** Elektrické nástroje jsou nebezpečné, používají-li je nezkušené osoby.
- e) **Ošetřujte zařízení s pečlivostí. Zkontrolujte, fungují-li pohyblivé díly zařízení a neuvázly-li, jsou-li díly zlomené nebo poškozené, takže je funkce zařízení ohrožena. Před použitím zařízení nechte poškozené díly opravit.** Příčina mnohých úrazů tkví ve špatně udržovaných elektrických nástrojích.

- f) **Udržujte řezací nástroje ostré a čisté.** Pečlivě ošetřované řezací nástroje s ostrými řeznými hranami neuvíznou tak často a lze je snadněji vést.
- g) **Použijte elektrické nástroje, příslušenství, náhradní nástroje atd. podle těchto návodů a tak, jak je pro tento speciální typ nástroje předepsáno. Přitom přihlídněte k pracovním podmínkám a prováděné činnosti.** Použití elektrických nástrojů pro jiná než určená použití může vést k nebezpečným situacím.
- h) **Rukojeti a úchopné plochy udržujte suché, čisté a bez oleje a tuku.** Klouzavé rukojeti a úchopné plochy neumožňují bezpečnou obsluhu a kontrolu elektrického nástroje v nepředvídatelných situacích.

5. Servis

- a) **Nechte svůj elektrický nástroj opravovat pouze kvalifikovaným odborným personálem a pouze za použití originálních náhradních dílů.** To zajistí, aby zůstala zachována bezpečnost elektrického nástroje.

7. Doplnující bezpečnostní pokyny

Bezpečnostní pokyny specifické pro zařízení

Ujistěte se, že výhradně osoby starší než 16 let uvedou zařízení předpisově podle pokynů v tomto návodu k obsluze do provozu!

Upozornění: Nepoužívejte brusné kotouče. Následkem mohou být poranění a poškození věcí. Zabraňte ohrožení života v důsledku úrazu elektrickým proudem:

- Zkontrolujte pravidelně stav zařízení, síťového kabelu a síťové zástrčky. Stroje s těmito poškozenými díly neuvádějte už více do provozu. Nikdy stroj neotvírejte. Poškozené stroje, síťové kabely nebo síťové zástrčky jsou životu nebezpečné v důsledku úrazu elektrickým proudem. Opravárenské a výměnné práce nechte provést jen místem servisu nebo elektrotechnickou odbornou silou.
- Nikdy nepoužívejte zařízení ve vlhkém prostředí a v případě, že je vlhké.
- Pracujete-li venku, připojte zařízení prostřednictvím ochranného spínače proti chybnému proudu (FI) s maximálním spouštěcím proudem 30 mA. Použijte pouze prodlužovacího kabelu povoleného pro vnější oblast.

POZOR! Zabraňte nebezpečí poranění:

- a) **⚠ RIZIKO: Nesahejte svými rukama do řezací oblasti a na pilový list. Držte vždy druhou rukou přídatnou rukojeť nebo těleso motoru.** Pokud držíte kotoučovou pilu oběma rukama, nemůžete si je zranit o pilový kotouč.

- b) **Nesahejte pod obrobek.** Ochranný poklop nemůže pod obrobkem chránit před pilovým listem.
- c) **Přizpůsobte hloubku řezu tloušťce obrobku.** Pod obrobkem by měla být vidět méně než polovina výšky zubu.
- d) **Obrobek, který se má řezat, nikdy nedržte v ruce nebo nad nohou. Obrobek zajistěte na stabilním podkladu.** Je důležité obrobek upevnit tak dobře, aby se minimalizovalo nebezpečí vycházející z kontaktu s tělem, uvíznutí pilového listu nebo ztráta kontroly.
- e) **Elektrický nástroj držte na izolovaných madlech, když provádíte práce, při kterých vložný nástroj přijde do kontaktu se skrytými proudovými vedeními nebo s vlastním přípojným vedením.** Kontakt s vedením pod napětím může také přivést napětí do kovových součástí elektrického nástroje a způsobit zásah elektrickým proudem.
- f) **Při podélném řezání použijte vždy doraz nebo rovné vedení hrany.** Tím se zlepší přesnost řezu a zmenší možnost, že pilový list uvízne.
- g) **Použijte vždy pilových listů se správnou velikostí a s líčujícím upínacím otvorem ((např. ve tvaru kosočtverce nebo kulaté).** Pilové listy, které nelíčují s montážními díly pily, hází a způsobí ztrátu kontroly
- h) **Nikdy nepoužívejte poškozených nebo chybných podložek nebo šroubů pilových listů.** Podložky a šrouby pilových listů byly konstruovány speciálně pro vaši pilu, pro optimální výkon a provozní bezpečnost.

Příčiny zpětného rázu a odpovídající bezpečnostní pokyny:

1. Zpětný ráz je náhlá reakce v důsledku zaseknutého, sevřeného nebo chybně seřazeného pilového listu, která vede k tomu, že se nekontrolovaná pila zvedne a pohybuje se z obrobku ve směru k obsluhující osobě.
2. V případě, že se pilový list v uzavřené štěrbině pily zasekne nebo sevře, zablokuje jej, a síla motoru hodí zařízení ve směru k obsluhující osobě zpět.
3. Je-li pilový list v řezu pily zkroucen nebo chybně seřazen, mohou se zuby zadní hrany pilového listu v povrchu obrobku zaseknout, čímž se pilový list pohybuje ven ze štěrbině pily a pila skočí zpět ve směru k obsluhující osobě.

Zpětný ráz je následek nesprávného a chybného použití pily. Lze mu zabránit vhodnými preventivními opatřeními, která jsou dále popsána.

- a) **Pilu držte pevně oběma rukama a své ruce dejte do takové polohy, ve které můžete zachytit sílu zpětných rázů. Držte se vždy na straně pilového listu, nikdy nepřiveďte pilový list do jedné přímky s Vaším tělem.** Při zpětném rázu může kotoučová pila odskočit směrem zpět, avšak obsluha může díky vhodným bezpečnostním opatřením síly zpětného rázu zvládnout.
- b) **V případě, že pilový list uvízl nebo řezání bylo z jiného důvodu přerušeno, uvolněte spínač ZAP / VYP a držte pilu v materiálu klidně, až se pilový list úplně zastaví. Nikdy se nepokoušejte odstranit pilu z obrobku nebo ji táhnout zpět, pokud se pilový list pohybuje, jinak může následovat zpětný ráz.** Zjistěte příčinu vzpříčení pilového kotouče a odstraňte ji.
- c) **Chcete-li pilu, která je v obrobku, znovu spustit, vystředte pilový list ve štěrbině pily a přezkoušejte, nejsou-li zuby pily v obrobku zaháknuty.** Uvízne-li pilový list, může se z obrobku pohybovat ven a způsobit zpětný ráz, byla-li pila znovu spuštěna.
- d) **Velké desky podepřete, aby se zmenšilo riziko zpětného rázu uvíznutím pilového listu.** Velké desky se mohou prohnout i pod svou vlastní hmotností. Desky musí být na obou stranách podepřeny, a sice jak v blízkosti řezné mezery, tak i u hrany.
- e) **Nepoužívejte tupých nebo poškozených pilových listů.** Pilové listy s tupými nebo chybně seřazenými zuby způsobí vzhledem k příliš úzké štěrbině pily zvýšené tření, sevření pilového listu a zpětný ráz.
- f) **Při řezání pevně utáhněte nastavení hloubky řezu a úhlu řezu.** Změní-li se nastavení během řezání, může pilový list uvíznout a vzniknout zpětný ráz.
- g) **Buďte zvláště opatrní při řezání do stávajících stěn nebo jiných těžko přístupných míst.** Ponořený pilový list může při řezání dostat do skrytých objektů a způsobit zpětný ráz.

Speciální bezpečnostní pokyny pro ruční kotoučovou pilu a ochranného krytu proti výkyvu

Funkce spodního ochranného krytu

- a) **Před kterýmkoliv použitím přezkoušejte, zda-li ochranný kryt proti výkyvu (5) bezvadně zavírá. Pily nepoužívejte, není-li dolní zásuvka volně pohyblivá a nemůže-li se okamžitě zavřít. Ochranný kryt proti výkyvu nikdy nesevřete nebo nesvažte v otevřené poloze.**

V případě, že pila nechtěně spadne na zem, může se dolní ochranný kryt ohnout. Ochranný kryt otevřete pákou k vytažení zpět a ujistěte se, že se volně pohybuje a u všech řezacích úhlů a hloubkách se nedotýká ani pilového listu ani jiných dílů.

- b) Přezkoušejte funkci pružin pro ochranný kryt proti výkyvu. Nepracuje-li ochranný kryt proti výkyvu a pružiny bezvadně, nechejte před použitím přístroje provést jeho údržbu.** Poškozené díly, lepivé usazeniny nebo nahromaděné třísky způsobí zpomalenou práci spodního ochranného krytu.
- c) Ochranný kryt proti výkyvu otevřete rukou jen při zvláštních řezech, jako jsou „ponorné a úhlové řezy“. Ochranný kryt proti výkyvu (6) otevřete pákou k vytažení zpět a uvolněte ji, jakmile pilový list pronikl do obrobku.** U všech jiných řezacích pracích musí dolní ochranný kryt automaticky pracovat.
- d) Pílu neodkládejte na pracovní stůl nebo podlahu, aniž by ochranný kryt proti výkyvu pilový list zakrýval.** Nechráněný, dobíhající pilový list pohybuje pilou proti směru řezu a řeže, co jím stroj v cestě. Dbejte při tom na dobu doběhu pily.

Tak se budete bezpečně chovat:

- Nikdy nepoužívejte zařízení k nestanovenému účelu.
- Zařízení musí být neustále v čistotě, suché a bez skvrn olejů a maziv.
- Jen zapnuté zařízení vedte proti obrobku.
- Zařízení při práci vedte vždy od pryč těla.
- Materiál obsahující azbest se nesmí zpracovat.
- V řezné dráze se nesmí nahoře a dole nacházet překážky.
- Pilový list nesmí z obrobku přečnivat více než 3 mm.
- Při řezání je třeba dbát na to, aby se neřezalo v hřebících, šroubech atd.
- Se zařízením nepracujte nad hlavou.
- Pilový list chraňte před úderem a nárazem a nepootočte jím.
- Po vypnutí nikdy pilový list navíc nebrzděte.
- Pilových listů s trhlinami nebo deformacemi se nesmí používat. Pilových listů HSS (výkonná rychlořezná ocel) se nesmí používat.
- Nikdy neodstraňujte piliny a třísky při běžícím stroji.
- Při delším zpracování dřeva nebo materiálu, při němž vzniká zdraví škodlivý prach, je zapotřebí ruční kotoučovou pílu připojit na vhodné, přezkoušené odsávací zařízení.
- Bezpodmínečně použijte vestavěných ochranných zařízení ruční kotoučové pily, např. zablokování zapnutí (2) a ochranného krytu proti výkyvu (5).
- Ujistěte se, že díly ochrany pilového listu fungují bez uvážnutí a všechna zařízení, která způsobí zakrytí pilového listu, bezvadně působí.

- Spínač ZAP / VYP (3) v ručně provedeném provozu nezajistěte.

Pokyny pro akumulátor

1. Jednotka bateriových zdrojů akumulátorového zařízení není ve stavu při dodání nabitá. Před prvním uvedením do provozu je proto třeba akumulátor nabít.
2. Pro optimální výkon akumulátoru předcházejte cyklům úplného vybití! Akumulátor nabíjejte často.
3. Akumulátor skladujte v chladu, nejlépe při teplotě 15 °C a nabitý minimálně na 40 %.
4. Akumulátory Li-Ion podléhají přirozenému stárnutí. Akumulátor je třeba vyměnit nejpozději, když jeho výkonnost činí pouze 80 % nového akumulátoru! Slabé články ve staré jednotce bateriových zdrojů již nevyhovují vysokým požadavkům na výkon a představují bezpečnostní riziko.
5. Spotřebované akumulátory nevhazujte do otevřeného ohně. Nebezpečí výbuchu!
6. Akumulátor nezapalujte ani nepalte.
7. **Akumulátory úplně nevybíjejte!** Úplné vybití poškozuje akumulátorové články. Nejčastější příčinou úplného vybití jednotky bateriových zdrojů je dlouhé skladování, resp. nepoužívání částečně nabitých akumulátorů. Když výkon zřetelně poklesne, nebo zareaguje ochranná elektronika, ukončete práci. Akumulátor uskladněte teprve po úplném nabití.
8. **Akumulátory, resp. Zařízení chraňte před přetížením!** Přetížení vede rychle k přehřátí a poškození článků uvnitř tělesa akumulátoru, aniž by se přehřátí projevilo navenek.
9. **Předcházejte poškozením a nárazům!** Akumulátory, které spadly z výšky vyšší než jeden metr nebo byly vystavené silným nárazům, neprodleňte vyměňte, i kdyby těleso jednotky bateriových zdrojů vypadalo nepoškozené. Akumulátorové články uvnitř mohou být vážně poškozené. Řiďte se také pokyny pro likvidaci.
10. Při přetížení a přehřátí vypne integrované ochranné odpojení z bezpečnostních důvodů zařízení. **Pozor!** Pokud ochranné odpojení vypnulo zařízení, již nepoužívejte vypínač. Může to vést k poškození akumulátoru.
11. Používejte pouze originální akumulátory. Použití jiných akumulátorů může vést ke zraněním, expozici a nebezpečí požáru.

Upozornění! Tento elektrický nástroj vytváří během provozu elektromagnetické pole. Toto pole může za určitých podmínek ovlivňovat aktivní nebo pasivní zdravotní implantáty. Pro snížení rizika vážných nebo smrtelných úrazů doporučujeme osobám se zdravotními implantáty, aby se před obsluhou tohoto elektrického nástroje obrátily na svého lékaře nebo na výrobce zdravotního implantátu.

Pokyny pro nabíječku a nabíjení

1. Řiďte se údaji uvedenými na typovém štítku nabíječky. Připojte nabíječku pouze k napětí uvedenému na typovém štítku.
2. Chraňte nabíječku a kabel před poškozením a ostrými hranami. Poškozené kabely musí neprodleně vyměnit kvalifikovaný elektrikář.
3. Nabíječku, akumulátory a akumulátorové zařízení chraňte před dětmi.
4. Nepoužívejte poškozené nabíječky.
5. Dodanou nabíječku nepoužívejte k nabíjení jiných akumulátorových zařízení.
6. Při velké námaze se jednotka bateriových zdrojů zahřeje. Před zahájením nabíjení nechte jednotku bateriových zdrojů vychladnout na pokojovou teplotu.
7. **Akumulátory nenabíjejte nadměrně!** Dodržujte maximální dobu nabíjení. Tyto doby nabíjení platí pouze pro vybité akumulátory. Několikanásobné vložení nabitého nebo částečně nabitého akumulátoru vede k nadměrnému nabití a k poškození článků. Akumulátory nenechávejte v nabíječce více dnů.
8. **Nepoužívejte a nenabíjejte akumulátory, o kterých se domníváte, že byly naposledy nabité před více než 12 měsíci.** Existuje vysoká pravděpodobnost, že akumulátor je nebezpečně poškozený (úplné vybití).
9. Nabíjení při teplotě nižší než 10 °C vede k chemickému poškození článku a může vést k požáru.
10. Nepoužívejte akumulátory, které se během nabíjení zahřály, protože akumulátorové články by mohly být nebezpečně poškozené.
11. Nepoužívejte akumulátory, které se během nabíjení vyklenuly, zdeformovaly, nebo vykazují neobvyklé symptomy (únik plynu, syčení, praskání...)
12. Akumulátor úplně nevybíjejte (doporučená úroveň vybití max. 80 %). Úplné vybití vede k předčasnému zestárnutí akumulátorových článků.
13. Baterie nikdy nenabíjejte bez dohledu!

Zbytková rizika

Stroj je zkonstruován podle aktuálního stavu techniky a podle uznávaných bezpečnostně-technických norem. Přesto se mohou během práce vyskytnout jednotlivá zbytková rizika.

- Ohrožení zdraví zásahem elektrickým proudem při použití elektrických přívodních kabelů, které nebudou v pořádku.
- Kromě toho mohou přes všechna přijatá preventivní opatření vzniknout zbytková rizika, která nebudou zjevná.
- Zbytková rizika mohou být minimalizována, budete-li dodržovat jak „Bezpečnostní pokyny“, tak „Určené použití“ a pokyny k obsluze.
- Zabraňte náhodnému spuštění stroje. Použijte nástroj doporučený v této příručce. Tím zajistíte optimální výkon vašeho stroje.

- Při provozu stroje nevkládejte ruce do pracovního prostoru.

8. Použití podle účelu určení

Stroj smí být používán pouze podle svého účelu určení. Každé další, toto překračující použití, neodpovídá použití podle účelu určení. Za z toho vyplývající škody nebo zranění všeho druhu ručí uživatel/obsluhující osoba a ne výrobce.

Součástí použití podle účelu určení je také dbát bezpečnostních pokynů, tak jako návodu k montáži a provozních pokynů v návodu k použití.

Osoby, které stroj obsluhují a udržují, musí být s tímto seznamem a být poučeny o možných nebezpečích. Kromě toho musí být co nejpřísněji dodržovány platné předpisy k předcházení úrazům.

Dale je třeba dodržovat ostatní všeobecná pravidla v pracovnělékařských a bezpečnostně technických oblastech.

Změny na stroji zcela vylučují ručení výrobce a z toho vzniklé škody.

Stroj smí být používán jen s originálním příslušenstvím a originálními nástroji výrobce.

Je nutné dodržovat veškeré předpisy výrobce týkající se bezpečnosti, práce a údržby stroje, a také rozměry uvedené v technických datech.

Dbejte prosím na to, že naše přístroje nebyly podle svého účelu určení konstruovány pro živnostenské, řemeslnické nebo průmyslové použití. Nepřebíráme žádné ručení, pokud je přístroj používán v živnostenských, řemeslných nebo průmyslových podnicích a při srovnatelných činnostech.

9. Instalace

⚠ POZOR!

Před uvedením do provozu přístroj bezpodminečně kompletně smontujte!

V zájmu dlouhé životnosti akumulátoru, byste se měli starat o včasné nabití LI akumulátorového článku. To je v každém případě třeba tehdy, když zjistíte, že výkon akumulátorového přístroje klesá.

Zapínání a vypínání

Zapínání:

- Stiskněte zablokování zapnutí (2) doleva nebo doprava a držte je stisknuté.
- Stiskněte spínač ZAP / VYP (3). Jakmile se stroj rozběhl, můžete zablokování zapnutí (2) znovu uvolnit. Ruční kotoučová pila je vybavena elektronickým tlumeným rozběhem. Motor startuje bez zpoždění.

Vypínání:

- Uvolněte spínač ZAP / VYP 3.

Nastavení úhlu řezu

Úhel řezu můžete určit pomocí stupnice úhlu řezu (12).

- Uvolněte křídlové šrouby / svěrací čepy volby úhlové stupnice řezu (11) na obou stranách, nastavte požadovaný úhel na úhlové stupnici řezu (12) a křídlové šrouby / svěrací čepy znovu utáhněte.

Nastavení hloubky řezu

- Uvolněte křídlové šrouby předvolby hloubky řezu (15), nastavte žádanou hloubku řezu na stupnici (16) a křídlový šroub znovu utáhněte.

Nastavení rovnoběžného dorazu

- Uvolněte křídlový šroub (13) na základní desce (8) a vsadte rovnoběžný doraz (10) do upínače (9). Křídlový šroub (13) znovu utáhněte.

Práce s kotoučovou pilou

- Zapněte přístroj, jak je popsáno v kapitole „Zapnutí a vypnutí“, a pak jej nejprve položte předním okrajem základní desky (8) proti materiálu.
- Zarovnejte zařízení pomocí vodícího vodička (10) nebo pomocí vyznačené čáry nebo pomocí laseru.
- Držte stroj oběma rukama za rukojeti a materiál viděl s mírným tlakem.

Výměna pilového listu

Výstraha! Zatlačte zámek vřetena až po vyjmutí akumulátoru!

1. Nejprve odstraňte rovnoběžný doraz (10) tím, že uvolníte křídlový šroub (13).
2. Hloubku řezu nastavte (prostřednictvím křídlové matice nastavení hloubky řezu (15)) na minimální polohu, 0 mm.
3. Otočte ochranným krytem proti výkyvu (5) pomocí páky pro zpětný pohyb 7a zpět a zařízení odstavte.
4. Stiskněte aretaci vřetena (17) (až se zasmekne) a uvolněte upínací šroub (21) klíčem s vnitřním šestihranem (14). Nyní odejměte upínací šroub s kotoučem (21) upínací přírubu (20) (viz i obr. 3).
5. Pilový list (7) odejměte.
6. Montáž pilového listu vykonajte příslušným opačným pořadím tak, jak je popsáno.
7. Stiskněte aretaci vřetena (17) (až se zasmekne) a vytáhněte upínací šroub (21) klíčem s vnitřním šestihranem.

Výstraha! Šipka na pilovém listu musí souhlasit se šipkou směru otáčení (směr běhu, označeno na zařízení).

Je zapotřebí zajistit, aby se pilový list hodil pro počet otáček vřetena nástroje.

Tipy a triky

- Vytržení hranu řezu u choulolistivých povrchových ploch, např. vrstvených třískových desek nebo dveří, zabráníte tím, že na linku řezu nalepíte krepový pásek. To má navíc tu výhodu, že lze na pásek z krepu lépe kreslit než na hladkou plochu. Ještě účinněji zabráníte roztržení hrany řezu prostřednictvím napnutého tenkého dřeva, které řeže spolu.

10. Čištění

Nebezpečí!

Před všemi čisticími pracemi vyjměte akumulátor.

Čištění

- Udržujte bezpečnostní zařízení, větrací otvory a kryt motoru tak prostě prachu a nečistot, jak jen to je možné. Otřete přístroj čistým hadrem nebo ho profoukněte stlačeným vzduchem při nízkém tlaku.
- Doporučujeme přímo po každém použití přístroj vyčistit.
- Pravidelně přístroj čistěte vlhkým hadrem a trochou mazlavého mýdla. Nepoužívejte čisticí prostředky nebo rozpouštědla; tyto by mohly narušit plastové díly přístroje. Dbejte na to, aby se do přístroje nedostala voda. Vniknutí vody do elektrického přístroje zvyšuje riziko úderu elektrickým proudem.

11. Skladování

Uložte přístroj a jeho příslušenství na tmavém, suchém místě, chráněném před mrazem a nedostupném pro děti. Optimální skladovací teplota se pohybuje mezi 5 a 30°C. Elektrický přístroj uchovávejte v originálním obalu. Elektrický přístroj zakryjte, aby byl chráněn před prachem nebo vlhkem. Návod k obsluze uložte u přístroje.

12. Údržba

Uvnitř přístroje se nevyskytují žádné další díly vyžadující údržbu.

Připojení a opravy elektrického

Připojení a opravy elektrického vybavení mohou provádět pouze odborní elektrikáři.

Při zpětných dotazech uvádějte prosím tyto údaje:

- Typ proudu napájecího motor
- Údaje z typového štítku stroje
- Údaje z typového štítku motoru

Servisní informace

Je třeba dbát na to, že u tohoto přístroje podléhají následující díly opotřebení přiměřenému použití nebo přirozenému opotřebení, resp. jsou potřebné jako spotřební materiál.

Rychle opotřebitelné díly*: Pilový kotouč

* není nutně obsaženo v rozsahu dodávky!

13. Likvidace a recyklace

Přístroj je uložen v balení, aby bylo zabráněno poškození při přepravě. Toto balení je surovina a tím znovu použitelné nebo může být dáno zpět do cirkulace surovin. Příslušenství je vyrobeno z rozdílných materiálů, jako např. kov a plasty. Defektní součástky odevzdejte k likvidaci zvláštních odpadů. Zeptejte se v odborné prodejně nebo na místním zastupitelství!

Odpadní zařízení nesmějí být likvidována spolu s domácím odpadem!



Tento symbol upozorňuje, že tento výrobek nesmí být podle směrnice o odpadních elektrických a elektronických zařízeních (2012/19/EU) a vnitrostátních zákonů likvidován spolu s domácím odpadem. Tento výrobek musí být odevzdán ve sběrném středisku určeném k tomuto účelu.

To lze provést například vrácením při nákupu podobného výrobku nebo odevzdáním v autorizovaném sběrném středisku pro recyklaci odpadních elektrických a elektronických zařízení. Nesprávné zacházení s odpadními zařízeními může mít vzhledem k potenciálně nebezpečným látkám, které jsou v odpadních elektrických a elektronických zařízeních často obsaženy, negativní dopad na životní prostředí a lidské zdraví. Správnou likvidací tohoto výrobku přispíváte také k efektivnímu využívání přírodních zdrojů. Informace o sběrných střediscích pro odpadní zařízení můžete získat u svého magistrátu, veřejnoprávní instituce pro nakládání s odpady, autorizovaného orgánu pro likvidaci odpadních elektrických a elektronických zařízení nebo služby svozu odpadu.

Baterie a akumulátory nesmí být likvidovány spolu s domácím odpadem!



Jako spotřebitelé jste ze zákona povinni odevzdat všechny baterie a akumulátory, ať už obsahují či neobsahují znečišťující látky*, do sběrného střediska ve Vaší obci/okrese nebo v prodejně, aby bylo možné je zneškodnit šetrně k životnímu prostředí.

*označeno: Cd = kadmium, Hg = rtuť, Pb = olovo

- Před likvidací zařízení a baterií vyjměte baterie z zařízení.

14. Odstraňování závad

Následující tabulka zobrazuje chybové příznaky a popisuje, jak lze provést nápravu, pokud Váš stroj nepracuje správně. Pokud nemůžete problém lokalizovat a odstranit, obraťte se na Vaši servisní dílnu.

Porucha	Možná příčina	Řešení
Přístroj se nespouští	Vybitý akumulátor	Zkontrolujte akumulátor a případně zajistěte opravu kvalifikovaným elektrikářem
	Vadný spínač/vypínač	Oprava autorizovaným servisním střediskem
	Vadný motor	Oprava autorizovaným servisním střediskem
Motor se zastavuje během provozu	Vybitý akumulátor	Nabijte akumulátor
	Akumulátor není správně nasazen	Znovu vložte akumulátor
	Akumulátor je vadný	Vyčistěte kontakty, vyměňte originální akumulátor
Snížený výkon	Spotřebovaný akumulátor	Akumulátor vyměňte
	Akumulátor není zcela nabitý	Nabijte akumulátor

Vysvetlenie symbolov na prístroji

Použitie symbolov v tejto príručke má upriamiť vašu pozornosť na možné riziká. Bezpečnostné symboly a vysvetlenia, ktoré ich sprevádzajú, musia byť presne pochopené. Výstrahy samotné neodstraňujú riziká a nemôžu nahradiť správne opatrenia na zabránenie nehodám.

	<p>Varovanie - Prečítajte si návod na obsluhu, aby ste minimalizovali riziko poranenia</p>
	<p>Noste ochranu sluchu! Pôsobenie hluku môže spôsobiť poškodenie sluchu.</p>
	<p>Pri tvorbe prachu noste ochranu dýchania! Pri práci s drevom a inými materiálmi môže vzniknúť zdraviu škodlivý prach. Materiál obsahujúci azbest nesmie byť spracovávaný!</p>
	<p>Noste ochranné okuliare! Iskry vznikajúce pri práci alebo úlomky, triesky a prach vystupujúci z prístroja by mohli viesť k trvalému poškodeniu zraku.</p>

Obsah:	Strana:
1. Úvod	63
2. Opis zariadenia	63
3. Technické údaje.....	63
4. Obsah dodávky	64
5. Vybalenie.....	64
6. Všeobecné bezpečnostné upozornenia.....	64
7. Dodatočné bezpečnostné upozornenia	65
8. Správny spôsob použitia	68
9. Inštalácia	69
10. Čistenie.....	69
11. Skladovanie	70
12. Údržba.....	70
13. Likvidácia a recyklácia	70
14. Odstraňovanie porúch.....	71

1. Úvod

Výrobca: scheppach

Fabrikation von Holzbearbeitungsmaschinen GmbH
Günzburger Straße 69
D-89335 Ichenhausen

Vážený zákazník,

želáme vám veľa úspechu pri prácach s vaším novým strojom spoločnosti.

Upozornenie:

Výrobca tohto zariadenia ručí podľa platného zákona o zodpovednosti za škodu spôsobenou chybou výrobku, nie za škody, ktoré na tomto zariadení alebo týmto zariadením vzniknú pri:

- nevhodnej obsluhu,
- nedbaní na návod na obsluhu,
- opravami tretími stranami, nepoverenými technikmi,
- inštaláciou a výmenou neoriginálnych náhradných dielov,
- neprevádzkovaním podľa určení,
- výpadkov elektrického zariadenia pri zanedbaní elektrických predpisov a požiadaviek VDE 0100, DIN 57113 / VDE 0113.

Odporúčame Vám:

Pred montážou a uvedením do prevádzky si prečítajte celý text návodu na obsluhu.

Tento návod na obsluhu by vám mal uľahčiť zoznámenie sa s vaším prístrojom a vašimi možnosťami využitia podľa určenia.

Návod na obsluhu obsahuje dôležité pokyny na obsluhu; ako s prístrojom bezpečne, odborne a hospodárne pracovať a ako obmedzovať možnosť vzniku nebezpečných situácií, znižovať náklady na opravu, eliminovať a zvyšovať spoľahlivosť a životnosť nástroja.

Navyše k bezpečnostným predpisom tohto návodu na obsluhu je potrebné dbať na miestne platné predpisy pre prevádzku tohto prístroja.

Návod na obsluhu uchovávajte pri stroji v plastovom puzdre kvôli ochrane pred prachom a vlhkosťou. Každá osoba je povinná prečítať si návod pred začiatkom práce a musí postupovať tohto návodu. Na stroji môžu pracovať len osoby, ktoré sú zoznamované s činnosťou stroja a s ním spojenými rizikami. Je potrebné dodržiavať najnižší vek.

Okrem v tomto návode na obsluhu obsiahnutých bezpečnostných pokynov a zvláštnych predpisov vašej krajiny je potrebné dodržiavať všeobecne uznávané predpisy pre prácu s drevoobrábajúcimi strojmi. Nepreberáme ručenie za žiadne nehody alebo škody, ktoré vznikli nedodržaním tohto návodu a bezpečnostných upozornení.

2. Opis zariadenia (obr. 1, 2)

1. Ddodatočné držadlo
2. Blokované zapnutie
3. Vypínač ON / OFF s reguláciou rýchlosti otáčania
4. Vyhadzovač triesok
5. Výkyvný ochranný kryt
6. Spätná ťahacia páka ochranného krytu kyvadla
7. Pílový kotúč
8. Základná doska
9. Upnutie paralelnej zarážky
10. Paralelná zarážka
11. Predvoľba uhla rezu
12. Uhlová stupnica rezov
13. Krídlová skrutka pre paralelnú zarážku
14. Inbusový kľúč
15. Predvoľba hĺbky rezu
16. Stupnica hĺbky rezu
17. Aretácia vretena
18. Hnacie vreteno
19. Upevňovacia príruha
20. Upínacia príruha
21. Napínacia skrutka s podložkou

3. Technické údaje

Napájanie napätím motora:	20 V
Menovité otáčky:	3650 min ⁻¹
Max. kotúča:	∅ 165 mm
Hĺbka rezu max. 90°	50 mm
Hĺbka rezu max. 45°	34 mm
Hmotnosť	2,9 kg

Technické zmeny vyhradené!

Hlukové hodnoty

⚠ **Výstraha!** Hluk na pracovisku môže presiahnuť 85 db(A). V takom prípade sú pre používateľa vyžadované ochranné hlukové opatrenia (nosiť ochranu sluchu!).

Hlukové parametre

Hladina akustického tlaku L_{pA} (EN Iso 3744)	84 db(A)
Hladina akustického výkonu L_{WA} (EN ISO 3744)	95 dB(A)
Nepresnosť $K_{wa/pA}$	3 dB(A)

Hodnota vibrácií

Vibrácie a_n	1,8m/s ²
Nepresnosť K_n	1,5 m/s ²

4. Obsah dodávky

- 1 ručná kotúčová píla
- 1 paralelná zarážka
- 1 kľúč na skrutky s vnútorným šesťhranom
- 1 Pílový kotúč
- 1 návod na obsluhu (Preklad originálu návodu na obsluhu)

5. Vybalenie

- Otvorte obal a opatrne vyberte prístroj.
- Odstráňte obalový materiál, ako aj obalové a prepravné poistky (ak sú použité).
- Skontrolujte, či je rozsah dodávky kompletný.
- Prístroj a diely príslušenstva skontrolujte ohľadom poškodení spôsobených prepravou. O akýchkoľvek škodách ihneď informujte dopravcu. Na neskoršie reklamácie nebude braný zreteľ.
- Obal podľa možnosti uschovajte až do uplynutia záručnej doby.
- Oboznámte sa so zariadením pred jeho nasadením podľa návodu na obsluhu.
- Ako príslušenstvo, diely na opotrebovanie a náhradné diely používajte len originálne diely. Náhradné diely získate u vášho odborného predajcu Scheppach.
- Pri objednávkach uvádzajte naše výrobné čísla, ako aj typ a rok výroby prístroja.

⚠ POZOR

Prístroj a obalové materiály nie sú hračkami pre deti! Deti sa nesmú hrať s plastovými vreckami, fóliami ani drobnými súčiastkami! Vzniká nebezpečenstvo prehltnutia a udusení!

6. Všeobecné bezpečnostné upozornenia

⚠ VAROVANIE! Prečítajte si všetky bezpečnostné upozornenia, pokyny, ilustrácie a technické údaje, ktorými je opatrený tento elektrický prístroj.

Zanedbania pri dodržiavaní bezpečnostných upozornení a pokynov môžu spôsobiť zásah elektrickým prúdom, požiar a/alebo ťažké poranenia.

Všetky bezpečnostné upozornenia a pokyny uschovajte pre prípad neskoršieho použitia.

Pojem „elektrické náradie“ použitý v bezpečnostných pokynoch sa vzťahuje na elektrické náradie napájané zo siete (so sieťovým káblom) alebo na elektrické náradie poháňané z akumulátora (bez sieťového kábla).

1. Bezpečnosť pracovného miesta

- a) **Svoje pracovné miesto udržiavajte čisté a zabezpečte dobré osvetlenie.** Neporiadok a neosvetlené pracovné oblasti môžu viesť k úrazom.
- b) **S prístrojom nepracujte v prostredí ohrozenom výbuchom, v ktorom sa nachádzajú horľavé kvapaliny, plyny alebo prach.** Elektrické náradie vytvára iskry, ktoré môžu zapáliť prach alebo výpary.
- c) **Počas používania elektrického náradia zaťažte prístup deťom a iným osobám.** Odvrátenie pozornosti môže znamenať stratu kontroly nad zariadením.

2. Elektrická bezpečnosť

- a) **Sieťová zástrčka prístroja musí byť zladená so zásuvkou. Sieťová zástrčka sa nesmie nijako upravovať. Nepoužívajte adaptéry spolu s prístrojmi vybavenými ochranným uzemnením.** Neupravované sieťové zástrčky a vhodné zásuvky znižujú riziko zásahu elektrickým prúdom.
- b) **Zabráňte telesnému kontaktu s uzemnenými povrchmi, napr. u rúr, vykurovacích zariadení, sporákov a chladničiek.** Ak je vaše telo uzemnené, existuje zvýšené riziko zásahu elektrickým prúdom.
- c) **Prístroj chráňte pred dažďom alebo vlhkosťou.** Vniknutie vody do elektrického prístroja zvyšuje riziko zásahu elektrickým prúdom.
- d) **Kábel nepoužívajte na nosenie a vešanie prístroja, alebo na vyťahovanie sieťovej zástrčky zo zásuvky. Kábel chráňte pred vysokými teplotami, olejom, ostrými hranami alebo pohybujúcimi sa časťami prístroja.** Poškodené alebo zamotané káble zvyšujú riziko zásahu elektrickým prúdom.
- e) **Ak pracujete s elektrickým náradím vonku, používajte iba také predlžovacie káble, ktoré sú schválené aj pre exteriéry.** Používanie predlžovacieho kábla vhodného pre exteriéry znižuje riziko zásahu elektrickým prúdom.
- f) **Ak sa nedá zabrániť prevádzke elektrického prístroja vo vlhkom prostredí, použite ochranný vypínač proti chybnému prúdu.** Použitie tohto vypínača znižuje riziko zásahu elektrickým prúdom.

3. Bezpečnosť osôb

- a) **Buďte vždy opatrní, dávajte pozor na to, čo robíte a k práci s elektrickým náradím pristupujte s rozvahou. Prístroj nepoužívajte vtedy, ak ste unavení, alebo ak ste pod vplyvom drog, alkoholu či medikamentov.** Jediný moment nepozornosti pri používaní prístroja môže viesť k závažným poraneniam.

- b) **Noste osobný ochranný výstroj a vždy používajte ochranné okuliare.** Nosenie osobného ochranného výstroja, ako je respirátor, protišmyková bezpečnostná obuv, ochranná prilba alebo ochrana sluchu, v závislosti od druhu a použitia elektrického náradia, znižuje riziko poranení.
- c) **Zabráňte neúmyselnému uvedeniu do prevádzky. Uistite sa, že je elektrický prístroj vypnutý, skôr ako ho budete zapájať na zdroj prúdu, chytať alebo prenášať.** Ak máte pri prenose prístroja prst na spínači ZAP / VYP alebo je prístroj zapnutý, môže to viesť k nehodám.
- d) **Skôr než prístroj zapnete, odstráňte nastavovacie náradie alebo skrutkový kľúč.** Náradie alebo kľúč, ktorý sa nachádza v otáčajúcej sa časti prístroja, môže viesť k poraneniam.
- e) **Zabráňte neprirodzenému držaniu tela. Zabezpečte si stabilný postoj a vždy udržiavajte rovnováhu.** Takto môžete mať prístroj najmä v nečakaných situáciách lepšie pod kontrolou.
- f) **Noste vhodný odev. Nenoste široké oblečenie alebo ozdoby. Vlasy, oblečenie a rukavice držte čím ďalej od pohybujúcich sa častí.** Voľné oblečenie, ozdoby alebo dlhé vlasy sa môžu zachytiť do pohybujúcich sa častí.
- g) **Keď montujete zariadenia na odsávanie a zachytávanie prachu, uistite sa, či sú napojené a správne používané.** Použitie týchto zariadení znižuje ohrozenia prachom.
- h) **Nenechajte sa ukolísať falošnou bezpečnosťou a dbajte na bezpečnostné pravidlá pre elektrické prístroje, aj keď ste vďaka mnohonásobnému použitiu oboznámení s elektrickým prístrojom.** Ľahkovážne konanie môže v okamihu viesť k ťažkým poraneniam.

4. Bezpečná manipulácia a používanie elektrických nástrojov

- a) **Prístroj nepreťažujte. Pre svoju prácu používajte len vhodné elektrické nástroje.** Pomocou vhodného elektrického nástroja pracujete lepšie a bezpečnejšie v uvedenej pracovnej oblasti.
- b) **Nepoužívajte žiadny elektrický nástroj, ktorého prepínač je poškodený.** Elektrický nástroj, ktorý nie je možné zapnúť alebo vypnúť, je nebezpečný a musí byť opravený.
- c) **Pred nastavovaním prístroja, výmenou príslušenstva alebo odložením prístroja vytiahnite zástrčku zo zásuvky.** Tieto preventívne opatrenia zabránia neúmyselnému štartu prístroja.
- d) **Nepoužívané elektrické nástroje uschovajte mimo dosahu detí. Prístroj nesmú používať osoby, ktoré nie sú s nimi oboznámené alebo ktoré nečítali tieto pokyny.** Elektrické nástroje sú nebezpečné, ak ich používajú neskúsené osoby.

- e) **O prístroj sa dôkladne starajte. Kontrolujte, či bezchybne fungujú pohyblivé časti prístroja a či nie sú zaseknuté, či nie sú zlomené niektoré časti alebo poškodené tak, že negatívne ovplyvňujú funkčnosť prístroja. Pred používaním prístroja musia byť poškodené časti opravené.** Príčinou mnohých úrazov je práve zlá údržba elektrických nástrojov.
- f) **Rezné nástroje udržiavajte ostré a čisté.** Starostlivo ošetrované rezné nástroje s ostrými reznými hranami sa menej zasekávajú a dajú sa ľahšie viesť.
- g) **Elektrické náradie, príslušenstvo, vkladané nástroje, atď. používajte v súlade s týmito pokynmi a tak, ako je to predpísané pre tento špeciálny typ prístroja. Pritom zohľadnite pracovné podmienky a vykonávanú činnosť.** Používanie elektrického náradia na iné než vyhradené účely môže viesť k nebezpečným situáciám.
- h) **Rukoväte a plochy rukovätí udržiavajte vždy suché, čisté a bez oleja a tuku.** Klzké rukoväte a plochy rukovätí neumožňujú bezpečnú obsluhu a kontrolu elektrického prístroja v nepredvídateľných situáciách.

5. Servis

- a) **Váš elektrický prístroj nechajte opravovať len kvalifikovaným odborným personálom a len s originálnymi náhradnými dielmi.** Tým sa zabezpečí zachovanie bezpečnosti elektrického prístroja.

7. Dodatočné bezpečnostné upozornenia

Bezpečnostné pokyny špecifické pre tento prístroj

Zabezpečte, aby prístroj uvádzali do prevádzky výlučne osoby nad 16 rokov, a to v súlade s pokynmi v tomto návode na obsluhu!

Upozornenie: Nepoužívajte brúsne kotúče. Dôsledkom môžu byť poranenia a hmotné škody. Vyhybajte sa ohrozeniu života v dôsledku zásahu elektrickým prúdom:

- Pravidelne kontrolujte stav prístroja, sieťový kábel a sieťovú zástrčku. Prístroje s poškodenými dielmi ďalej neprevádzkujte. Prístroj nikdy neotvárajte. Poškodené prístroje, sieťový prívod alebo sieťová zástrčka predstavujú ohrozenie života v dôsledku zásahu elektrickým prúdom. Opravami a výmenami prácami poverte iba servisné stredisko alebo odborného elektrikára.
- Prístroj neprevádzkujte vtedy, ak je vlhký, a ani vo vlhkom prostredí.

- Keď pracujete vonku, zapojte prístroj prostredníctvom ochranného spínača chybného prúdu (FI) s vypínacím prúdom max. 30 mA. Používajte výlučne predĺžovací kábel schválený pre exteriéry

POZOR! Zabráňte riziku poranenia:

- △ NEBEZPEČENSTVO: Ruky nekladajte do oblasti pílenia a neprikladajte ich k pílovému listu. Druhou rukou sa držte dodatočného držadla alebo krytu motora.** Ak kotúčovú pílu držite oboma rukami, nemôže ich poraniť pílový list.
- Nesiahajte pod obrábaný predmet.** Ochranný kryt vás pod obrábaným predmetom nemôže ochrániť pred pílovým listom.
- Hĺbku rezu prispôsobte hrúbke obrábaného predmetu.** Pod obrábaným predmetom by mal byť viditeľný na menej než jednu celú výšku zuba.
- Pílený predmet nikdy nedržte v ruke ani nad nohou. Obrábaný predmet zaistite na stabilnom podklade.** Je dôležité, aby ste obrábaný predmet riadne upevnili, aby sa tak minimalizovalo riziko telesného kontaktu, zaseknutia pílového listu alebo straty kontroly.
- Elektrický prístroj držte len za izolované plochy rukoväte, ak vykonávate práce, pri ktorých by vložený nástroj mohol naraziť na skryté elektrické vedenia alebo na vlastné prípojné vedenie.** Pri kontakte s vedením, ktoré je pod napätím, sa pod napätie dostanú aj kovové časti elektrického náradia, čo vedie k zásahu elektrickým prúdom.
- Pri pozdĺžnom rezaní používajte vždy zarážku alebo rovné vedenie okolo okraja.** Vylepšuje to presnosť rezu a znižuje možnosť zaseknutia pílového listu.
- Používajte vždy pílové listy správnej veľkosti a s vhodným otvorom na upnutie (napr. kosoštvorcový alebo okrúhly).** Pílové listy, ktoré sa nehodia k montážnym dielom píly, neobiehajú do kruhu a majú za následok stratu kontroly.
- Nikdy nepoužívajte poškodené alebo nesprávne podložky či skrutky pílového listu.** Podložky a skrutky pílového listu boli konštruované špeciálne pre vašu pílu, pre optimálny výkon a prevádzkovú bezpečnosť.

Spätný ráz – príčina a príslušné bezpečnostné upozornenia:

- Spätný náraz je náhla reakcia v dôsledku uviaznutia, zaseknutia alebo nesprávneho vyrovnaného pílového listu, ktorá vedie k nekontrolovanému nadvihnutiu píly a jej pohybu von z obrábaného predmetu smerom k obsluhu.
- Ak pílový list uviazne alebo sa zasekne v uzatvárajúcej sa štrbine rezu, zablokuje ju a sila motora vráti prístroj smerom k obsluhu.

- Ak sa pílový list v štrbine rezu pootočí alebo ak je nesprávne vyrovnaný, môžu zuby zadnej hrany pílového listu uviaznuť v povrchu obrábaného predmetu, v dôsledku čoho pílový list vyskočí zo štrbiny rezu a píla odskočí smerom k obsluhu.

Spätný náraz je dôsledkom nesprávneho alebo chybného používania píly. Dá sa mu zabrániť vhodnými preventívnymi opatreniami, ktoré sú opísané nižšie.

- Pílu držte pevne oboma rukami a ramenami zaujmite polohu, v ktorej dokážete odolať silám spätného úderu. Držte sa vždy bokom od pílového listu, pílový list nikdy nedávajte do jednej priamky s vaším telom.** Pri spätnom ráze môže kotúčová píla odskočiť smerom dozadu, obsluha však dokáže ovládnuť sily spätného rázu, ak boli prijaté vhodné opatrenia.
- Ak sa pílový list zasekne, alebo ak sa pílenie preruší z iného dôvodu, pustite ZAPÍNAČ / VYPÍNAČ a pokojne držte pílu v obrábanom predmete, až kým sa pílový list úplne nezastaví. Nikdy sa nepokúšajte vybrať pílu z obrábaného predmetu alebo ju ťahať dozadu, kým sa pílový list pohybuje, inak môže nasledovať spätý ráz.** Zistite a odstráňte príčinu zaseknutia pílového listu.
- Ak chcete pílu, ktorá je zachytená v obrábanom predmete, znovu spustiť, vycentrujte pílový list v štrbine rezu a skontrolujte, či zuby píly neuviazli v obrábanom predmete.** Ak sa pílový list zasekne, môže po opätovnom spustení píly vyskočiť z obrábaného predmetu alebo vyvolať spätý náraz.
- Podoprite veľké dosky, aby ste zmiernili riziko spätného nárazu po zaseknutí pílového listu.** Veľké dosky sa môžu pod vlastnou váhou prehnúť. Dosky musia byť podopreté na oboch stranách, teda v blízkosti štrbiny pílenia i na okraji.
- Nepoužívajte tupé alebo poškodené pílové listy.** Pílové listy s tupými alebo nesprávne vyrovnanými zubami vyvolávajú v dôsledku príliš úzkej štrbiny rezu zvýšené trenie, zasekávanie pílového listu a spätý náraz.
- Pred pílením pevne nastavte hĺbku a uhly rezov.** Ak sa nastavenia počas pílenia zmenia, môže sa pílový list zaseknúť a môže dôjsť k spätnému nárazu.
- Buďte mimoriadne opatrný pri pílení do existujúcich stien alebo iných neviditeľných oblastí.** Ponárajúci sa pílový list sa môže pri pílení do skrytých objektov zablokovať a vyvolať spätý náraz.

Špeciálne bezpečnostné pokyny pre ručnú kotúčovú pílu a výkyvný ochranný kryt

Funkcia spodného ochranného krytu

- a) **Pred každým použitím skontrolujte, či sa výkyvný ochranný kryt (5) bezchybne zatvára. Pílu nepoužívajte vtedy, ak sa spodná zásuvka nepohybuje voľne a ak sa ihneď nezavrie. Výkyvný ochranný kryt nikdy nezovierajte ani nechytajte v otvorenej polohe.** Ak píla neúmyselne spadne na zem, môže sa spodný ochranný kryt skriviť. Ochranný kryt otvorte pomocou spätnej páky a zabezpečte, aby sa voľne pohyboval a aby sa pri všetkých uhloch a hĺbkach rezov nedotýkal pílového listu ani iných častí.
- b) **Skontrolujte funkciu pružín výkyvného ochranného krytu. Ak výkyvný ochranný kryt a pružiny nefungujú bezchybne, dajte prístroj pred použitím opraviť.** Poškodené diely, lepka- vé usadeniny alebo nahromadené triesky majú za následok oneskorenie pohybu spodného ochranného krytu.
- c) **Výkyvný ochranný kryt otvárajte rukou iba pri zvláštnych rezoch, ako sú „ponorné rezy a rezy pod uhlom“.** Výkyvný ochranný kryt otvárajte spätnou pákou (6) , ktorú uvoľníte **hneď po vniknutí pílového listu do obrábaného predmetu.** Pri všetkých ostatných úkonoch píly musí spodný ochranný kryt fungovať automaticky.
- d) **Pílu nekladte na pracovný stôl ani na zem bez toho, aby výkyvný ochranný kryt nezakrýval pílový list.** Nechránený, dobiehajúci pílový list vyvolá pohyb píly proti smeru rezu a píli všetko, čo mu stojí v ceste. Nezabúdajte pritom na čas dobehu píly.

Takto je to správne:

- Nikdy nepoužívajte prístroj na iné než vyhradené účely.
- Prístroj musí byť vždy čistý, suchý, bez oleja alebo mazacích tukov.
- Prístroj vedte proti obrábanému predmetu iba vtedy, ak je zapnutý.
- Prístroj vedte pri prácach vždy smerom od tela.
- Materiál s obsahom azbestu sa nesmie opracovávať.
- Rezná dráha musí byť hore i dole bez prekážok.
- Pílový list nesmie vyčnievať z obrábaného predmetu viac než 3 mm.
- Pri pílení dbajte vždy na to, aby ste nepíli do klinov, skrutiek, atď.
- Nepracujte s prístrojom nad hlavou.
- Pílový list chráňte pred nárazom a úderom a nevytáčajte ho do strán.
- Po vypnutí pílový list nikdy dodatočne nebrzdíte.

- Pílové listy, ktoré sú popraskané, ale zmenili tvar, sa nesmú používať. Pílové listy HSS (vysokovýkonná rýchlorezná oceľ) sa nesmú používať.
- Triesky alebo úlomky nikdy neodstraňujte vtedy, ak je stroj zapnutý.
- Pri opracovaní dreva alebo materiálov so vznikom zdraviu škodlivého prachu je potrebné pripojiť ručnú kotúčovú pílu k vhodnému, certifikovanému odsávaciemu zariadeniu.
- Bezpodmienečne používajte integrované ochranné zariadenia ručnej kotúčovej píly, napr. blokovanie zapnutia (2) a výkyvný ochranný kryt (5).
- Zabezpečte, aby všetky pohyblivé časti ochrany pílového listu fungovali bez zasekávania a aby všetky zariadenia určené na zakrytie pílového listu fungovali bezchybne.
- Pri manuálnej prevádzke nezaisťujte ZAPÍNAČ / VYPÍNAČ (3) .

Upozornenia k akumulátoru

1. Akumulátor akumulátorového zariadenia nie je v stave pri dodaní nabitý. Pred prvým uvedením do prevádzky sa preto akumulátor musí nabiť.
2. Pre optimálny výkon akumulátora sa vyhýbajte cyklom hlbokého vybitia! Akumulátor nabíjajte často.
3. Akumulátor skladujte v chlade, najlepšie pri teplote 15 °C a nabitý najmenej na 40 %.
4. Lítiu-iónové akumulátory podliehajú prirodzenému starnutiu. Akumulátor sa musí vymeniť najneskôr vtedy, keď jeho výkonnosť zodpovedá už len 80 % výkonnosti pôvodného stavu! Oslabené články v opotrebovanom akumulátore už nevyhovujú výkonovým požiadavkám a predstavujú tak bezpečnostné riziko.
5. Spotrebované akumulátory nehádzte do otvoreného plameňa. Nebezpečenstvo výbuchu!
6. Akumulátor nezapaľujte ani nespáľujte.
7. Nevykonávajte hlboké vybitie akumulátorov! Hlboké vybitie škodí článkom akumulátora. Najčastejšou príčinou hlbokého vybitia akumulátora je dlhé skladovanie, resp. nepoužívanie hlboko vybitých akumulátorov. Ukončite pracovnú operáciu, keď výkon zreteľne poklesne alebo keď zareaguje ochranná elektronika. Akumulátor uskladnite až po úplnom nabití.
8. Chráňte akumulátory, resp. zariadenie, pred preťažením! Preťaženie vedie rýchlo k prehriatiu a poškodeniu článkov vnútri telesa akumulátora bez toho, aby sa prehriatie prejavilo navonok.
9. Vyhýbajte sa poškodeniam a nárazom! Akumulátory, ktoré vám spadli z viac ako jednometrovej výšky alebo ktoré boli vystavené silným nárazom, bezodkladne vymeňte, aj keď sa teleso akumulátora zdá byť nepoškodené. Vnútorne články akumulátora môžu byť vážne poškodené. Dodržte k tomu aj pokyny na likvidáciu.

10. Pri preťažení a prehriatí odpojí integrované ochranné odpojenie z bezpečnostných dôvodov. Pozor! Keď ochranné odpojenie zariadenie odpojí, už nestláčajte zapínač/vypínač. To môže viesť k poškodeniu akumulátora.
11. Používajte iba originálne akumulátory. Používanie iných akumulátorov môže viesť k poraneniam, ožiareniu a nebezpečenstvu požiaru.

Varovanie! Tento elektrický prístroj vytvára počas prevádzky elektromagnetické pole. Toto pole môže za určitých okolností ovplyvniť aktívne alebo pasívne implantáty. Na zníženie nebezpečenstva závažných alebo smrteľných poranení odporúčame osobám s implantátmi prekonzultovať situáciu so svojim lekárom a výrobcom implantátu ešte predtým, ako začnú obsluhovať elektrický prístroj.

Upozornenia k nabíjačke a nabíjaniu

1. Dodržiavajte údaje uvedené na typovom štítku nabíjačky. Nabíjačku pripájajte iba k sieťovému napätiu uvedenému na typovom štítku.
2. Chráňte nabíjačku a vedenie pred poškodením a ostrými hranami. Poškodené káble musí bezodkladne vymeniť kvalifikovaný elektrikár.
3. Chráňte nabíjačku a akumulátor pred deťmi.
4. Nepoužívajte poškodené nabíjačky.
5. Nepoužívajte dodanú nabíjačku na nabíjanie iných akumulátorových zariadení.
6. Pri silnom namáhaní sa akumulátor zahrieva. Skôr než začnete s nabíjaním, nechajte akumulátor vychladnúť na izbovú teplotu.
7. **Akumulátory neprebíjajte!** Dodržiavajte maximálne doby nabíjania. Tieto doby nabíjania platia len pre vybité akumulátory. Viacnásobné zapojenie nabitého alebo čiastočne nabitého akumulátora vedie k prebitiu a poškodeniu článkov. Akumulátory nenechávajte zapojené v nabíjačke niekoľko dní.
8. **Akumulátory nepoužívajte a nenabíjajte, ak sa domnievate, že akumulátor bol naposledy nabitý pred viac ako 12 mesiacmi.** Je veľmi pravdepodobné, že akumulátor je už nebezpečne poškodený (hlboké vybitie).
9. Nabíjanie pri teplote nižšej ako 10 °C vedie ku chemickému poškodeniu článku a môže viesť k požiaru.
10. Nepoužívajte akumulátory, ktoré sa počas nabíjania zahrieli, pretože sa mohli nebezpečne poškodiť články akumulátora.
11. Nepoužívajte akumulátory, ktoré sa počas nabíjania vyduli alebo zdeformovali, resp. vykazovali neobvyklé príznaky (únik plynu, syčanie, praskanie, ...)
12. Akumulátor nevybíjajte úplne (odporúčaná hĺbka vybitia max. 80 %). Úplné vybitie vedie k predčasnému starnutiu článkov akumulátora.
13. Akumulátory nikdy nenabíjajte bez dozoru!

Zostatkové riziká

Stroj je skonštruovaný podľa stavu techniky a prijatých bezpečnostnotechnických pravidiel. Napriek tomu sa môžu pri práci vyskytnúť jednotlivé zostatkové riziká.

- Ohrozenie zdravia prúdom pri použití elektrických prípojných vedení v rozpore s určením.
- Napriek všetkým prijatým opatreniam môžu pretrvávajúť zostatkové riziká, ktoré nie sú očividné.
- Zostatkové riziká je možné minimalizovať, ak sa dodržiavajú bezpečnostné upozornenia, použitie v súlade s určením, ako aj návod na obsluhu.
- Vyhýbajte sa náhodným uvedeniam stroja do prevádzky. Používajte nástroj, ktorý sa odporúča v tejto príručke. Tým sa zabezpečí optimálne fungovanie stroja.
- Nikdy nekladajte ruky do pracovnej oblasti, keď je stroj v prevádzke.

8. Správny spôsob použitia

Prístroj smie byť použitý len na ten účel, na ktorý bol určený. Každé iné odlišné použitie sa považuje za nespĺňajúce účel použitia. Za škody alebo zranenia akéhokoľvek druhu spôsobené nesprávnym používaním ručí používateľ/obsluhujúca osoba, nie však výrobca.

Sučasťou správneho účelového použitia prístroja je taktiež dodržiavanie bezpečnostných predpisov, ako aj navodu na montáž a pokynov k prevádzke nachádzajúcich sa v navode na obsluhu.

Osoby, ktoré obsluhujú stroj a vykonávajú jeho údržbu, musia byť s ním oboznamene a informovane o možných nebezpečenstvách.

Okrem toho sa musia prísne dodržiavať platné bezpečnostné predpisy proti urazom.

Treba dodržiavať aj ostatne všeobecne predpisy z oblasti pracovnej medicíny a bezpečnostnej techniky. Zmeny vykonané na stroji celkom anulujú ručenie výrobcu a ručenie za škody takto spôsobené.

Stroj smie byť používaný len s originálnym príslušenstvom a nástrojmi výrobcu.

Bezpečnostné, pracovné a údržbárske predpisy výrobcu, ako aj uvedené rozmery v technických údajoch musia byť dodržané.

Prosím berte ohľad na skutočnosť, že naše prístroje neboli svojim určením konštruované na profesionálne, remeselnícke ani priemyselné použitie. Nepreberáme žiadne záručné ručenie, ak sa prístroj bude používať v profesionálnych, remeselníckych alebo priemyselných prevádzkach ako aj na činnosti rovnocenné s takýmto použitím.

9. Inštalácia

⚠ POZOR!

Prístroj pred uvedením do prevádzky bezpodmienečne kompletne zmontujte!

V záujme dlhej životnosti akumulátora by ste sa mali postarať o včasné opätovné nabitie LI akumulátora. To je potrebné v každom prípade vtedy, keď zistíte, že sa výkon akumulátorového prístroja začne znižovať.

Zapnutie a vypnutie

Zapnutie:

- Zatláčte blokovanie zapnutia (2) smerom doľava alebo doprava a podržte ho stlačené.
- Stlačte ZAPÍNAČ / VYPÍNAČ (3). Po spustení stroja môžete blokovanie zapnutia (2) znovu pustiť. Ručná kotúčová píla je vybavená elektronickým jemným rozbehom. Motor sa spustí s určitým oneskorením.

Vypnutie:

- Pustite ZAPÍNAČ / VYPÍNAČ (3).

Nastavenie uhla rezu

Uhol rezu môžete určiť pomocou stupnice uhlov rezu (12).

- Povoľte krídlové skrutky / sťahovacie svorníky uhlovej predvoľby rezov (11) na oboch stranách, nastavte zvolený uhol na uhlovej stupnici rezov (12) a krídlové skrutky / sťahovacie svorníky znovu dotiahnite

Nastavenie hĺbky rezu

- Uvoľnite krídlovú skrutku predvoľby hĺbky rezu (15), nastavte zvolenú hĺbku rezu na stupnici (16) krídlovú skrutku znovu dotiahnite.

Nastavenie paralelnej zarážky

- Uvoľnite krídlovú skrutku (13) na základnej doske (8) a vložte paralelnú zarážku (10) do upnutia (9). Krídlovú skrutku (13) znovu dotiahnite.

Práca s kotúčovou pilou

- Zapnite zariadenie podľa popisu v časti „Zapnutie a vypnutie“ a potom ho najprv položte predným okrajom základnej dosky (8) proti materiálu.
- Zarovnajzte zariadenie pomocou vodiacej lišty (10) alebo s odkazom na označenú čiaru alebo pomocou lasera.
- Držte stroj oboma rukami za rukoväť a materiál videl miernym tlakom.

Výmena pílového listu

Varovanie! Blokovanie vretena zatlačte až po vybratí akumulátora!

1. Najskôr odstráňte paralelnú zarážku (10) uvoľnením krídlovej skrutky (13).
2. Hĺbku rezu nastavte (pomocou krídlovej skrutky s predvoľbou hĺbky rezu (15)) na minimálnu polohu 0 mm.
3. Výkyvný ochranný kryt (5) vychýľte pomocou vratnej páky (6) späť a vypnite prístroj.
4. Stlačte aretáciu vretena (17) (kým nezapadne) a pomocou kľúča na skrutky s vnútorným šesťhranom (14) uvoľnite upínaciu skrutku (21). Teraz odoberte upínaciu skrutku s podložkou (21) a upínaciu prírubu (20) (pozri taktiež obr. 3).
5. Pílový list (7) odoberte.
6. Montáž pílového listu uskutočnite podľa opisu v obrátenom poradí.
7. Stlačte aretáciu vretena (17) (kým nezapadne) a pomocou kľúča na skrutky s vnútorným šesťhranom dotiahnite upínaciu skrutku (21).

Varovanie! Šípka na pílovom liste sa musí zhodovať so šípkou smeru otáčania (smer chodu, vyznačený na prístroji).

Zabezpečte, aby bol pílový list vhodný pre otáčky vretena nástroja.

Tipy a triky

- Vytrhnutiu reznej hrany u citlivých povrchov, napr. vrstvené drevotriesky alebo dvere zabránite nalepením krepovej pásky na líniu rezu. Ďalšou výhodou je, že na krepovú pásku sa dá značiť lepšie než na hladký povrch. Vytrhnutiu reznej hrany zabránite ešte účinnejšie pomocou upnutého tenkého dreva, ktorý budete píliť spolu s obrábaným predmetom.

10. Čistenie

Nebezpečenstvo!

Pred všetkými údržbovými a čistiacimi prácami vytiahnite akumulátor.

Čistenie

- Udržujte ochranné zariadenia, vzduchové otvory a kryt motora vždy v čistom stave bez prachu a nečistôt. Utrite prístroj čistou utierkou alebo ho vyčistite vyfúkaním stlačeným vzduchom pri nastavení na nízky tlak.
- Odporúčame, aby ste prístroj čistili priamo po každom použití.

- Čistíte prístroj pravidelne pomocou vlhkej utierky a malého množstva tekutého mydla. Nepoužívajte žiadne agresívne čistiace prostriedky ani riedidlá; tieto prostriedky by mohli napadnúť umelohmotné diely prístroja. Dbajte na to, aby sa do vnútra prístroja nedostala voda. Vniknutie vody do elektrického prístroja zvyšuje riziko úrazu elektrickým prúdom.

11. Skladovanie

Prístroj a jeho príslušenstvo skladujte na tmavom, suchom a nezamrzajúcom mieste neprístupnom pre deti. Optimálna skladovacia teplota sa nachádza medzi 5 a 30 °C. Elektrický prístroj skladujte v originálnom obale. Elektrický prístroj zakryte, aby ste ho chránili pred prachom alebo vlhkosťou. Návod na obsluhu skladujte pri elektrickom prístroji.

12. Údržba

Vo vnútri prístroja sa nenachádzajú žiadne ďalšie diely vyžadujúce údržbu.

Prípojky a opravy elektrickej

Prípojky a opravy elektrickej výbavy smie vykonávať iba vyučený elektrikár.

V prípade otázok uveďte, prosím, nasledujúce údaje:

- druh prúdu motora,
- údaje z typového štítku stroja,
- údaje o motore z typového štítku.

Servisné informácie

Je potrebné dbať na to, že v prípade tohto výrobku podliehajú nasledujúce diely bežnému pracovnému alebo prirodzenému opotrebeniu, resp. sú nasledujúce diely považované za spotrebný materiál.

Diely podliehajúce opotrebeniu*: Pílový kotúč

* nie je bezpodmienečne obsiahnuté v objeme dodávky!

13. Likvidácia a recyklácia

Prístroj sa nachádza v obale za účelom zabránenia poškodeniu pri transporte. Tento obal je vyrobený zo suroviny a tým pádom je ho možné znovu použiť alebo sa môže dať do zberu na recykláciu surovín. Prístroj a jeho príslušenstvo sa skladajú z rôznych materiálov, ako sú napr. Kovy a plasty. Poškodené súčiastky odovzdajte na vhodnú likvidáciu špeciálneho odpadu. Informujte sa v odbornej predajni alebo na miestnych úradoch!

Staré zariadenia nevyhadzujte do domového odpadu!



Tento symbol upozorňuje na to, že tento výrobok sa musí zlikvidovať podľa smernice o odpade z elektrických a elektronických zariadení (2012/19/EÚ) a nesmie sa zlikvidovať s domovým odpadom. Tento výrobok sa musí odovzdať na to určenému zbernému stredisku. K tomu môže dôjsť napríklad vrátením pri nákupe podobného výrobku alebo odovzdaním autorizovanému zbernému stredisku na recykláciu odpadu z elektrických a elektronických zariadení. Neodborné zaobchádzanie so starými zariadeniami môže mať v dôsledku potenciálne nebezpečných látok, ktoré obsahuje odpad z elektrických a elektronických zariadení, negatívny vplyv na životné prostredie a zdravie osôb. Odbornou likvidáciou tohto výrobku navyše prispievate k efektívnemu využívaniu prírodných zdrojov. Informácie o zberných strediskách pre staré zariadenia získate od vašej miestnej správy, verejnoprávnej inštitúcie zaoberajúcej sa likvidáciou odpadu, autorizovaného úradu pre likvidáciu odpadu z elektrických a elektronických zariadení alebo od vášho odvozu odpadkov.

Batérie a akumulátory nevyhadzujte do domového odpadu!



Ako spotrebiteľ máte zákonnú povinnosť odovzdať všetky batérie a akumulátory bez ohľadu na to, či obsahujú škodlivé látky* alebo nie, zbernému stredisku vo vašej obci/mestskej časti alebo v predajni, aby mohli byť odvezené na ekologickú likvidáciu.

*označené: Cd = kadmium, Hg = ortuť, Pb = olovo

- Pred likvidáciou zariadenia a batérií vyberte z zariadenia batérie.





14. Odstraňovanie porúch

V nasledujúcej tabuľke sú uvedené príznaky chýb a je tam opísané, ako môžete urobiť nápravu, keď váš stroj nepracuje správne. Ak pomocou toho nedokážete lokalizovať a odstrániť problém, obráťte sa na vašu servisnú dielňu.

Porucha	Možná príčina	Náprava
Prístroj neštartuje.	Akumulátor je vybitý	Skontrolujte akumulátor, v prípade potreby zariadenie opravu uznávaným elektrikárom
	Zapínač/vypínač je chybný	Oprava autorizovaným servisným strediskom
	Motor je chybný	Oprava autorizovaným servisným strediskom
Motor sa zastavuje počas prevádzky	Akumulátor je vybitý	Nabite akumulátor
	Akumulátor nie je správne nasadený	Znova nasadte akumulátor
	Akumulátor je chybný	Vyčistite kontakty, vymeňte originálny akumulátor
Znížený výkon	Akumulátor je vyčerpaný	Vymeňte akumulátor
	Akumulátor nie je nabitý na plnú kapacitu	Nabite akumulátor

A készüléken található szimbólumok magyarázata

A jelen kézikönyvben használt szimbólumok célja, hogy felhívják a figyelmet a lehetséges kockázatokra. A biztonsági szimbólumokat, valamint az ezeket kísérő magyarázatokat pontosan értelmezni kell. Maguk a figyelmeztetések nem hártják el a kockázatokat, és nem helyettesítik a balesetek megelőzése érdekében hozott megfelelő intézkedéseket.

	<p>Üzembe helyezés előtt olvassa el a kezelési útmutatót és a biztonsági előírásokat, és mindig tartsa be azokat!</p>
	<p>Viseljen hallásvédőt! A zaj következtében hallásvesztésre kerülhet sor.</p>
	<p>Porképződésnél viseljen légzőmaszkot! Fa és más anyagok megmunkálásakor egészségre káros por keletkezhet. Azbeszt tartalmú anyagot ne dolgozzon fel!</p>
	<p>Viseljen védőszemüveget! A munka közben keletkező szikrák vagy a készülékből kikerülő szilánkok, forgács és por látásvesztést okozhat.</p>

Tartalomjegyzék:
Oldal:

1.	Bevezetés.....	74
2.	A készülék leírása	74
3.	Technikai adatok.....	74
4.	Kézbesítés.....	75
5.	Kicsomagolás.....	75
6.	Általános biztonsági utasítások.....	75
7.	További biztonsági utasítások	76
8.	Rendeltetésszerűi használat	80
9.	Üzembe helyezés	80
10.	Tisztítás	81
11.	Tárolás.....	81
12.	Karbantartás.....	81
13.	Megsemmisítés és újrahasznosítás	81
14.	Hibaelhárítás	82

1. Bevezetés

Gyártó:

scheppach

Fabrikation von Holzbearbeitungsmaschinen GmbH
Günzburger Straße 69
D-89335 Ichenhausen

Tisztelt vásárló!

Sok örömet és sikert kívánunk Önnek, amikor az új készülékét használja.

Célzás:

A hatályban lévő termékfelelősségi törvény értelmében a berendezés gyártója nem vehető felelősségre a berendezésen vagy vele kapcsolatban keletkező károkért a következő esetekben:

- szakszerűtlen kezelés,
- a használati utasítások be nem tartása,
- harmadik személy által végzett, szakképzetlen javítások,
- nem eredeti alkatrészek beszerelése és cseréje,
- szakszerűtlen használat,
- az elektromos rendszer kiesése az elektromos előírások, illetve a VDE 0100, DIN 57113 / VDE 0113 szabályozások be nem tartása miatt.

Javaslatok :

Mielőtt a berendezést összeszerelné, és üzembe helyezné olvassa el a használati útmutató teljes szövegét.

Az üzemelési utasítások célja a készülékkel való ismerkedésének megkönnyítése és a használati lehetőségeinek megismertetése.

Az üzemelési utasítások fontos megjegyzéseket tartalmaz a készülék biztonságos, szakszerű és gazdaságos használatával kapcsolatban, a veszélyek elkerülésére, a javítási költségek megspórolására, a kiesési idő csökkentésére, és a készülék megbízhatóságának és élettartamának növelésére.

A használati útmutatóba foglalt biztonsági utasításokon kívül mindenképpen be kell tartani a nemzeti érvényben lévő szabályozásokat a készülék üzemelésével kapcsolatban.

Az üzemelési utasításokat helyezze egy tiszta, műanyag mappába, hogy megóvja a szennyeződéstől és a nedvességtől, és tárolja a készülék közelében. A munka elkezdése előtt minden gépkezelőnek el kell olvasnia az utasításokat és gondosan be kell tartania őket. Csak olyan személyek használhatják a készüléket, akiket kiképeztek a gép használatáról, és a lehetséges veszélyekről, illetve kockázatokról. Be kell tartani az előírt minimális kort.

A jelen üzemelési utasításokba foglalt biztonsági előírások és a helyi országos különleges előírások kiegészítéseként be kell tartani az általánosan elismert műszaki előírásokat a feldolgozó szerszámgépek üzemelésékor.

Az útmutató, valamint a biztonsági előírások figyelmen kívül hagyásából származó balesetekért és károkért nem vállalunk felelősséget.

2. A készülék leírása (ábra 1, 2)

1. Pótfogantyú
2. Bekapcsolás reteszelő
3. ON / OFF kapcsoló fordulatszám szabályozással
4. Forgáskidobás
5. Nyitható védőburkolat
6. A nyitható védőburkolat visszahúzó karja
7. Fűrészlap
8. Alaplemez
9. Párhuzamos ütköző befogója
10. Párhuzamos ütköző
11. Vágási szög beállító
12. Vágási szög skála
13. Párhuzamos ütköző szárnyas csavarja
14. Imbuszkulcs
15. Vágási mélység beállító
16. Vágási mélység skála
17. Tengelyrögztítő
18. Meghajtó tengely
19. Illesztő perem
20. Rögztítő perem
21. Szorítócsavar alátétgyűrűvel

3. Technikai adatok

Feszültségellátás motor:	20 V
Névleges fordulatszám:	3650 min ⁻¹
Max. tárcsa:	ø 165 mm
90° -os vágás mélysége max.	50 mm
45° -os vágás mélysége max.	34 mm
Súly	2,9

A műszaki változtatások jogát

Zaj és vibráció

⚠ Figyelem A munkahelyen a zaj meghaladhatja a 85 db(A) értéket. Ebben az esetben zajcsökkentő intézkedéseket kell fogantatni a kezelő számára (viseljen hallásvédőt!).

Zajjellemzők

Hangnyomásmérték L_{pA} (EN ISO 3744)	84 dB (A)
Hangteljesítménymérték L_{WA} (EN ISO 3744)	95 dB (A)
Bizonytalanság $K_{wa/pA}$	3 db(A)

Vibrációs érték

Rezgés a_h	1,8 m/s ²
Bizonytalanság K_h	1,5 m/s ²

4. Kézbesítés

- 1 Kézi körfűrész
- 1 Párhuzamos ütköző
- 1 Belső hatlapkulcs
- 1 Használati utasítás (Az eredeti használati utasítás fordítása)
- 1 Penge

5. Kicsomagolás

- Nyissa ki a csomagolást és óvatosan vegye ki a készüléket.
- Távolítsa el a csomagolóanyagot, valamint a csomagolási / szállítási biztosításokat (ha vannak ilyenek).
- Ellenőrizze, hogy teljes-e a szállítmány.
- Ellenőrizze a készülék és a kiegészítő alkatrészek szállítás során keletkezett sérüléseit. Bármilyen hiba esetén azonnal értesítse a szállítási ügynököt. A későbbi panaszok nem vehetők figyelembe.
- Lehetősége szerint a garancia érvényességének leteltéig őrizze meg a csomagolást.
- Mielőtt üzembe helyezné, ismerkedjen meg a készülékkel, gondosan elolvassa az utasításokat.
- Csak eredeti tartozékokat, kopó- vagy pótalkatrészeket használjon. A cserealkatrészeket beszerezheti a forgalmazójától.
- Rendeléskor adja meg a készüléke cikkszámát és típusát, illetve a gyártási évét.

⚠ FIGYELEM

A készülék és a csomagolóanyag nem gyerekjáték! A gyerekek ne játsszanak a műanyag zacskókkal, fóliákkal és apró alkatrészekkel! Fennáll a lenyelés és fulladás veszélye!

6. Általános biztonsági utasítások

⚠ FIGYELMEZTETÉS! Olvasson el minden biztonsági utasítást, utasítást, ábrát és műszaki adatot, amelyeket az elektromos szerszámhoz mellékeltek.

A biztonsági utasítások és útmutatások betartásának elmulasztása áramütést, tüzet és/vagy súlyos sérüléseket okozhat.

Az összes biztonsági utasítást és útmutatót őrizze meg későbbi használat céljából.

A biztonsági utasításokban használt „elektromos szerszám” fogalom a hálózatról üzemeltetett elektromos szerszámokra (hálózati kábellel) és az akkumulátorról üzemeltetett elektromos szerszámokra (hálózati kábel nélkül) vonatkozik.

1. A munkahely biztonsága

- a) **Tartsa a munka környékét tisztán és jól megvilágítva** Rendetlenség és kivilágítatlan munkakörnyezet balesetekhez vezethet.
- b) **Ne dolgozzon a készülékkel robbanásveszélyes környezetben, amelyben gyúlékony folyadékok, gázok vagy porok találhatóak.** Az elektromos készülékek szikrákat hoznak létre, amelyek a porokat vagy a gőzöket meggyújthatják.
- c) **Tartsa a gyerekeket és más személyeket is az elektromos szerszámok használata közben távol.** Ha a figyelme elterelődik elveszítheti a készülék feletti uralmát.

2. Elektromos biztonsága

- a) **A készülék csatlakozó dugójának találni kell a dugaljzatba. A dugót semmilyen módon sem szabad megváltoztatni. Ne alkalmazzon adapterdugót védőföldeléses készülékekkel együtt.** Változtatlan és találó dugaljzatok csökkentik az áramütés veszélyét.
- b) **Kerülje el a testrészeinek a földelt felületekkel, mint pld. csövekkel, fűtőtestekkel, tűzhegyekkel és hűtőszekrényekkel való érintkezését.** Az áramütés veszélye nagyobb, ha a teste földelve van.
- c) **Tartsa a készüléket esőtől vagy nedvességtől távol.** Víznek a készülékbe való behatolása megnöveli az áramütés kockázatát.
- d) **Ne használja a készülék kábelét a rendeltetésétől eltérően a készülék hordozására, felkasztására, vagy a hálózati dugónak a dugaljzattól való kihúzására. Tartsa a kábelt hőtől, olajtól, éles szélektől, vagy mozgásban levő készülékrészektől távol.** Sérült, vagy összekuszálódott kábelek növelik az áramütés kockázatát.
- e) **Ha egy elektromos készülékkel a szabadban dolgozik, csak olyan hosszabbító kábeleket használjon, amelyek külterületre is engedélyezettek.** A külterületre engedélyezett kábel alkalmazása csökkenti az áramütés kockázatát.
- f) **Ha az elektromos szerszámnak nedves környezetben való üzemeltetése nem kerülhető el, alkalmazzon hibaáram védőkapcsolót.** A hibaáram védőkapcsoló alkalmazása csökkenti az áramütés kockázatát.

3. Személyek biztonsága

- a) **Egy elektromos szerszámmal való munka végzése során legyen mindig figyelmes, ügyeljen arra, amit tesz és járjon el mindig meggondoltan. Ne használja a készüléket ha fáradt, vagy ha drogok, alkohol, vagy orvosságok hatása alatt áll.** A készülék használata közben már egy pillanat figyelmetlenség is komoly sérülésekhez vezethet.

- b) **Viseljen személyi védőfelszereléseket és mindig védőszemüveget.** A személyi védőfelszereléseknek mint pld. porvédő álarcnak, csúszásbiztos cipőnek, védősisaknak vagy hallásvédőnek az elektromos szerszám alkalmazásának a módja és alkalmazása szerinti viselése, csökkenti a sérülések veszélyét.
- c) **Kerülje el a nem szándékos üzembevételt. Bizonyosodjon meg róla, hogy az elektromos szerszám ki van kapcsolva mielőtt azt az áramellátáshoz csatlakoztatja, felemeli vagy hordozza.** Ha a készülék hordozása közben az ujját a BE- / KI-kapcsolón tartja, vagy a készülék be van kapcsolva, az balesetekhez vezethet.
- d) **Mielőtt a készüléket bekapcsolná, távolítsa el a beállító szerszámokat, vagy csavarkulcsokat.** Egy forgásban levő készülékrészben található szerszám vagy kulcs sérülésekhez vezethet.
- e) **Kerülje el a szokatlan testtartásokat. Gondoskodjon róla, hogy biztosan álljon és mindenkor tartsa meg az egyensúlyát.** Ezáltal, különösen a váratlan szituációk előállása esetén, a készüléket jobban ellenőrizheti.
- f) **Viseljen megfelelő ruházatot. Ne viseljen laza ruházatot, vagy ékszereket. Tartsa a haját, a ruházatát és a kesztyűjét távol a mozgó részekről.** A laza ruházatot, az ékszereket, vagy a hosszú haját a mozgásban levő részek elkapathatják.
- g) **Ha porelszívó vagy felfogó berendezéseket szereltek fel, bizonyosodjon meg róla, hogy azok csatlakoztatva vannak e és hogy az alkalmazásuk helyes e.** Ezeknek a berendezéseknek az alkalmazása csökkenti a porok általi veszélyeztetéseket.
- h) **Ne keltsen hamis biztonságérzetet és ne szegje meg az elektromos szerszámra vonatkozó biztonsági előírásokat még abban az esetben sem, ha az elektromos szerszámot többszöri használat után ismerni vélni.** A másodperc törtrésze alatt bekövetkező súlyos sérülések lehetnek a következményei annak, ha a szerszámot gondatlanul kezeli.

4. Az elektromos szerszámokkal való gondos járás és azok gondos használata

- a) **A készüléket ne terhelje túl. A munkájához használja az arra a célra való elektromos szerszámot.** A találó elektromos szerszámmal a megadott teljesítménytartományban jobban és biztonságosabban dolgozik.
- b) **Ne használjon olyan elektromos szerszámot, amelynek a kapcsolója hibás.** Egy elektromos szerszám, amelyet nem lehet be- és kikapcsolni veszélyes és azt meg kell javíttatni.

- c) **Mielőtt a készüléken beállításokat végez, tartozékokat cserél, vagy a készüléket elteszi, húzza ki a hálózati dugót a dugaljzathól.** Ez az elővigyázatossági lépés megakadályozza a készülék nem szándékos beindítását.
- d) **Tárolja a nem használatban levő elektromos készülékeket a gyerekek hatótávolságán kívül. Ne hagyja, hogy a készüléket olyan személyek használják, akik a készülék használatában nem jártasok, vagy ezeket az utasításokat nem olvasták el.** Az elektromos szerszámok veszélyesek, ha tapasztalatlan személyek használják.
- e) **Ápolja gondosan a készüléket. Ellenőrizze, hogy a mozgó készülékrészek kifogástalanul működnek e, nem akadnak e, részek nem törtek e el, vagy nem érte azokat olyan károsodás, amely a készülék működését befolyásolja. A készülék használata előtt javíttassa meg a megkárosodott részeket.** Sok baleset oka az elektromos szerszámok rosszul végzett karbantartása.
- f) **Tartsa a vágószerszámokat élesen és tisztán.** Az éles vágószelekkel rendelkező gondosan ápolott vágószerszámok kevésbé szorulnak be és könnyebb azoknak vezetni.
- g) **Alkalmazza az elektromos szerszámot, a tartozékokat, a betétszerszámokat stb. Ennek az utasításnak megfelelően és úgy, ahogy azokat ennek a speciális készüléknek azt előírták. Eközben vegye figyelembe a munkafeladatok és az elvégzendő tevékenységet.** Az elektromos szerszámoknak az előírt alkalmazásoktól eltérő használata veszélyes helyzetekhez vezethet.
- h) **A fogantyúkat és a fogantyúfelületeket mindig száraz, tiszta, valamint olajtól és zsírtól mentes állapotban kell tartani.** A csúszós fogantyú és fogantyúfelületek nem teszik lehetővé az elektromos szerszám biztonságos üzemeltetését és az afölötti uralmának megőrzését előre nem látható helyzetekben.

5. Szerviz

- a) **Csak képzett szakszeméllyel és csak eredeti pótalkatrészek használatával javíttassa meg elektromos szerszámát.** Ezáltal biztosítható az elektromos szerszám biztonságának megőrzése.

7. További biztonsági utasítások

Készülék-specifikus biztonsági tudnivalók

Biztosítsa, hogy a készüléket kizárólag 16 év feletti személyek ennek a Használati utasításnak az utasításait figyelembevéve vegyék üzembe!

Utalás: Ne alkalmazzon csiszoló tárcsákat. Annak a következményei sérülések és tárgyi károsodások lehetnek. Kerülje el az áramütés általi életveszélyeket:

- Vizsgálja meg rendszeresen a készülék, a hálózati kábel és a hálózati dugó állapotát. Olyan készülékeket, amelyeknek a részeit károsodás érte, ne vegyen üzembe. Sohase nyissa ki a készüléket. Megkárosult készülékek, hálózati csatlakozó vezetékek, vagy hálózati dugók áramütés általi életveszélyt jelentenek. Javítási és alkatrészcsere munkákat csak a szervizzel, vagy egy elektromos szakemberrel végeztesse.
- Ne üzemeltesse a készüléket, nedves időben, és nedves környezetben sem.
- Ha a szabadban dolgozik csatlakoztassa a készüléket a hálózathoz egy maximális 30 mA-es kioldóáramú hibaáram (FI)-védőkapcsolón keresztül. Csak külterületre engedélyezett hosszabbítókábel alkalmazzon.

VIGYÁZAT! Kerülje el a sérülésveszélyt:

- a) **⚠ VESZÉLY: Tartsa a kezét távol a vágási tartománytól és a fűrész tárcsától. A másik kezével tartsa a pótfogantyút, vagy a motorházat.** Ha két kézzel tartja a körfűrész, akkor a fűrészlap nem sértheti meg a kezeit.
- b) **Ne nyúljon a munkadarab alá.** A védőburkolat a munkadarab alatt nem védheti meg a kezeit a fűrész tárcsától.
- c) **Igazítsa a vágási mélységet a munkadarab vastagságához.** A munkadarab alatt a tárcsából egy fél fogmagasságnynak kell kilátszani.
- d) **Sohase támassza alá a fűrészelni való munkadarabot a kezével vagy a lábaival. Biztosítsa a munkadarabot egy szilárd alapon.** A testrészeivel való érintkezés, a fűrész tárcsa beszorulása, vagy a gép feletti uralom elvesztése veszélyeinek a minimalizálása miatt fontos a munkadarab jó rögzítése.
- e) **Az elektromos szerszámot a szigetelt markolatnál fogja olyan munkálatok közben, amelyek során az alkalmazott szerszám rejtett áramvezetékekhez vagy saját a csatlakozó-vezetékekhez érhet hozzá.** A feszültség alatt álló vezetékkel való érintkezés az elektromos szerszám fémből készült alkatrészeit is feszültség alá helyezi, és ez áramütéshez vezet.
- f) **Hosszanti vágásoknál használjon egy ütközőt vagy egy egyenes vezető léceket.** Ez megjavítja a vágási pontosságot és lecsökkenti a fűrész tárcsa beszorulásának a lehetőségét.
- g) **Használjon mindig megfelelő méretű és találó felfogó furattal rendelkező fűrész tárcsákat (pl. rombold alakú vagy kerek).** Az olyan fűrész tárcsák, amelyek a fűrész felszerelési részeihez nem találnak, nem forognak simán és ez a gép feletti uralom elvesztéséhez vezethet.

h) Sohase használjonsérült, vagy nem odavaló fűrész tárcsa-alátét tárcsákat vagy - csavarokat.

A fűrész tárcsa-alátét tárcsákat és - csavarokat kimondottan ennek a fűrésznek a számára tervezték, optimális teljesítmény és üzemi biztonság elérésére.

Visszacsapódás – oka és a megfelelő biztonsági utasítások:

1. A visszarúgás hirtelen reakciója egy elakadó, beszoruló, vagy hibásan beillesztett fűrész tárcsának, amely ahhoz vezet, hogy a fűrész feletti uralom elvesztése miatt a fűrész felugrik és a munkadarabból kifelé, a kezelő személy felé mozdul.
2. Ha a fűrész tárcsa a bezáródó vágási résben elakad vagy beszorul, akkor blokáldódik, és a motor forgató ereje a készüléket a kezelő személy felé löki.
3. Ha a fűrész tárcsát a vágási résbe elfordítva, vagy hibásan helyezi be, a hátsó fűrész tárcsaszél fogai a munkadarab felületén elakadhatnak, ezáltal a fűrész tárcsa kiugrik a vágási résből és a fűrész visszaugrik a kezelő személy irányába.

A visszarúgások a fűrész téves, vagy hibás használatának a következményei. Azokat a következőkben leírt megfelelő óvatossági eljárásokkal meg lehet akadályozni.

- a) **Két kézzel, erősen fogja a fűrész, és tartsa karjait olyan helyzetben, hogy képes legyen a visszacsapó erők felfogására. Tartózkodjon mindig a fűrész tárcsától oldalra, sohase hozza azt a testével egyvonalba.** Visszacsapás esetén a körfűrész visszafelé ugorhat, a kezelő személy azonban megfelelő intézkedésekkel uralhatja a visszaütő erőket.
- b) **Ha a fűrész tárcsa beszorul, vagy valamilyen más ok miatt a fűrészelés megszakad, engedje el a BE / Kikapcsolót és tartsanyugodtan a fűrész a munkadarabban, mindaddig amíg az teljesen leáll. Sohase kísérelje meg a fűrész a munkadarabból eltávolítani vagy a hátrafelé húzni, amíg a fűrészlap mozgásban van, mivel ellenkező esetben visszarúgás következhet be.** Állapítsa meg és szüntesse meg a fűrészlap beszorulásának okát.
- c) **Ha a fűrész, amely még a munkadarabban van újra el szeretné indítani, központozza a fűrészelési résben a fűrész tárcsát és vizsgálja meg, hogy a fűrészfogak nem akadtak e el a munkadarabban.** Ha a fűrész tárcsa szorul, akkor újraindítás esetén az a munkadarabból kifelé mozdulhat, vagy visszarúgást okozhat.

- d) **Egy beszoruló fűrész tárcsa miatti visszarúgás kockázatának a csökkentésére támassza alá a nagyobb lemezdarabokat.** A nagyobb lemezek a saját súlyuk miatt behajolhatnak. A lemezeket mindkét oldalon alá kell támasztani, a fűrészrés közelében és a széleken egyaránt.
- e) **Ne használjon tompa, vagy sérült fűrész tárcsákat.** Tompa, vagy hibásan beállított fogakkal rendelkező fűrész tárcsák a túl szűk fűrészelési résben fokozott súrlódásnak vannak kitéve, ezáltal a fűrész tárcsa beszorulhat és az visszarúgást okozhat.
- f) **A fűrészelés előtt húzza szorosra a vágási mélység és a vágási szög beállítóit.** Ha a beállítások fűrészelés közben megváltoznak, a fűrész tárcsa beszorulhat és visszarúgás léphet fel.
- g) **Legyen különösen óvatos a falon vagy más nem belátható területen végzett fűrészelés esetén.** Rejtett tárgyak a besüllyedő fűrész tárcsát fűrészelés közben blokkolhatják és visszarúgást okozhatnak.

A kézi körfűrészre és a nyítható védőburkolatra vonatkozó speciális biztonsági tudnivalók

Az alsó védőburkolat funkciója

- a) **Minden egyes használat előtt vizsgálja meg, hogy a nyítható védőburkolat (5) kifogástalanul zár e. Ne használja a fűrész, ha az alsó fiók nem szabadon mozgatható és nem záródik azon na. Sohase csatolja, vagy kösse ki a nyítható védőburkolatot kinyitott állapotban.** Ha a fűrész véletlenül a földre esik, az alsó védőburkolat elgörbülhet. Nyissa ki a visszahúzó karral a védőburkolatot, és biztosítsa, hogy az szabadon mozoghasson és minden vágási szög és mélység esetén se érhesse se a fűrész tárcsához, se pedig más részekhez.
- b) **Ellenőrizze a nyítható védőburkolat rugójának a működését. Ha a nyítható védőburkolat és a rugó nem működnek kifogástalanul, a használat előtt hozassa rendbe a készüléket.** Sérült részek, ragadós lerakódások, vagy forgácsfelhalmozódások késleltetik az alsó védőburkolat mozgását.
- c) **A nyítható védőburkolatot kézzel csak különleges vágásoknál, mint pld. „horonyvágások és szögvágások“ nyissa ki. Nyissa ki a nyítható védőburkolatot a visszahúzó karral (6) és engedje azt el, mielőtt a fűrész tárcsa a munkadarabra hatolt.** Minden más fűrészelési munkánál az alsó védőburkolatnak automatikusan kell működnie.

- d) **Ne tegye le a fűrész a munkapadra, vagy a földre anélkül, hogy a nyítható védőburkolat a fűrész tárcsát elfedje.** Egy nem védett és utánfutó fűrész tárcsa a fűrész a vágás irányával ellentétes irányba mozdítja, és mindent elfűrészelt ami az útjába akad. Vegye ennélfelül figyelembe a fűrész utánfutási idejét.

Így jár el helyesen:

- Sohase használja a készüléket a rendeltetésétől eltérő célokra.
- A készüléknek mindig tisztának, száraznak és olaj illetve kenőzsírmentesnek kell lenni.
- A készüléket csak bekapcsolt állapotban vezesse a munkadarabhoz.
- Vezesse a készüléket munka közben mindig a testével ellentétes irányba.
- Azbeszttartalmú anyagokat nem szabad megmunkálni.
- A vágás vonalának felül és alul akadálymentesnek kell lenni.
- A fűrész tárcsának nem szabad a munkadarabból több mint 3 mm-re kiállni.
- Fűrészelés közben ügyeljen arra, hogy szegekbe, csavarokba stb. ne vágjon.
- Ne dolgozzon a készülékkel a feje felett.
- Óvja a fűrész tárcsát lökésektől és ütésektől és ügyeljen arra, hogy ne akadjon el.
- A kikapcsolás után ne fékezze le a fűrész tárcsát.
- Olyan fűrész tárcsákat, amelyek repedésekkel rendelkeznek, vagy amelyek alakja megváltozott, nem szabad használni. HSS- (nagyteljesítményű gyorsvágóacél) fűrészlapokat nem szabad használni.
- Járó gépnél sohase távolítsa el forgácsokat, vagy szillánkokat.
- Fák vagy olyan anyagok megmunkálásánál, amelyek folyamán az egészségre káros porok keletkeznek, a kézi körfűrész egy megfelelő, megvizsgált porfelszívó berendezéshez kell csatlakoztatni
- Alkalmazza mindenképpen a kézi körfűrész integrált védőberendezéseit pld. a bekapcsolásgátlót (2) és a nyítható védőburkolatot (5).
- Biztosítsa, hogy a fűrész tárcsavédelem mindegyik mozgatható része akadás nélkül működjön és mindegyik szerkezet amely a fűrész tárcsa elfedésére szolgál kifogástalanul működjön.
- Kézzel vezetett üzemben ne rögzítse a BE / KI-kapcsolót (3).

Az akkumulátorra vonatkozó utasítások

1. Kiszállításkor az akkumulátoros készülék akkumulátorcsomagja nincs feltöltve. Ezért az első üzembe helyezés előtt fel kell tölteni az akkumulátort.
2. Az akkumulátor optimális teljesítménye érdekében kerülje a túlzott lemerüléssel járó ciklusokat! Gyakran töltsen fel az akkumulátort.

3. Hűvös helyen, ideális esetben 15 °C-os hőmérsékleten és legalább 40%-ig feltöltve tárolja az akkumulátort.
4. A lítium-ion akkumulátorok természetes öregezésnek vannak kitéve. Legkésőbb akkor cserélje ki az akkumulátort, ha a teljesítménye csak az új állapot 80%-ának felel meg! Az előregedett akkumulátorcsomag gyengébbé vált cellái már nem felelnek meg a magas teljesítményigényeknek, és emiatt biztonsági kockázatot jelentenek.
5. Ne dobja tűzbe a használt akkumulátorokat. Robbanásveszély!
6. Ne gyújtsa meg és ne tegye ki tűz hatásának az akkumulátort.
7. **Ne merítse le túlzottan az akkumulátorokat!** A túlzott lemerülés károsítja az akkumulátor celláit. Az akkumulátorcsomag túlzott lemerülésének leggyakoribb oka a részben feltöltött akkumulátorok hosszú tárolása, illetve használatának mellőzése. Azonnal fejezze be a munkafolyamatot, ha észrevehetően csökken a teljesítmény vagy jelez a védőelektronika. Csak teljes feltöltés után raktározza el az akkumulátort.
8. **Óvja az akkumulátorokat, illetve a készüléket a túltöltéstől!** A túlterhelés gyorsan túlmelegedést és cellakárosodást okoz az akkumulátorház belsejében, anélkül, hogy a túlmelegedés kívülről látható lenne.
9. **Kerülje a sérüléseket és ütések!** Még akkor is haladéktalanul cserélje ki az egy méternél nagyobb magasságból lezuhant vagy erős ütéseknek kitett akkumulátorokat, ha az akkumulátorcsomag háza sértetlennek tűnik. Az akkumulátorcellák belseje komolyan sérülhetett. Ehhez vegye figyelembe az ártalmatlanítási utasításokat is.
10. Túlterhelés vagy túlmelegedés esetén az integrált védőkapcsolás biztonsági okokból lekapcsolja a készüléket. Figyelem! Ne működtesse tovább a be-/kikapcsolót, ha lekapcsolt a készülék védőkapcsolása. Ez az akkumulátor károsodásához vezethet.
11. Csak eredeti akkumulátorokat használjon. Ha más akkumulátorokat használ, az sérülésekhez, robbanáshoz és tűzveszélyhez vezethet.

Figyelmeztetés! Ez az elektromos kéziszerszám működés közben elektromágneses mezőt képez. Ez a mező bizonyos körülmények között befolyásolhatja az aktív és passzív orvosi implantátumok működését. A súlyos és halálos sérülések veszélyének csökkentése érdekében javasoljuk, hogy az orvosi implantátumokkal élő személyek az elektromos kéziszerszám kezelése előtt kérjék ki orvosuk és az implantátum gyártójának véleményét.

A töltőkészülékre és a töltési folyamatra vonatkozó utasítások

1. Vegye figyelembe a töltőkészülék típusabláján megadott adatokat. Csak a típusablán megadott hálózati feszültségre csatlakoztassa a töltőkészüléket.
2. Óvja a töltőkészüléket és a vezetékét a sérülésektől és az éles peremektől. A sérült kábeleket haladéktalanul cseréltesse ki villamosági szakemberrel.
3. Óvja a töltőkészüléket, az akkumulátorokat és az akkumulátoros készüléket a gyermekektől.
4. Ne használjon sérült töltőkészülékeket.
5. A szállítmány részét képező töltőkészüléket ne használja más akkumulátoros készülékek töltésére.
6. Erős igénybevétel esetén felmelegszik az akkumulátorcsomag. A töltési folyamat megkezdése előtt hagyja szobahőmérsékletűre lehűlni az akkumulátorcsomagot.
7. **Ne töltse túl az akkumulátorokat!** Vegye figyelembe a maximális töltési időket. Ezek a töltési idők csak lemerült akkumulátorokra vonatkoznak. A feltöltött vagy részben feltöltött akkumulátorok többszöri bedugása túltöltéshez és a cellák sérüléséhez vezet. Ne hagyja több napig a töltőkészülékbe dugva az akkumulátorokat.
8. **Soha ne használjon és töltsön olyan akkumulátorokat, amelyeknél azt feltételezi, hogy a legutolsó feltöltésre 12 hónapnál régebben került sor.** Nagy a valószínűsége, hogy már veszélyesen károsodott az akkumulátor (túlzott lemerülés).
9. A 10 °C alatti hőmérsékleten végzett töltés a cella vegyi károsodásához vezet, és tüzet okozhat.
10. Ne használjon olyan akkumulátorokat, amelyek a töltés során felmelegedtek, mivel veszélyesen károsodhattak az akkumulátorcellák.
11. Ne használja tovább azokat az akkumulátorokat, amelyek a töltés során felpúposodtak vagy torzultak, illetve szokatlan tüneteket (gázszivárgás, sístergés, recsegés stb.) mutatnak.
12. Ne merítse le teljesen az akkumulátort (ajánlott végleges lemerítés: max. 80%). A teljes lemerítés az akkumulátorcellák idő előtti öregedéséhez vezet.
13. Soha ne töltse felügyelet nélkül az akkumulátorokat!

Maradék kockázatok

A gép a technika mai állása és az elfogadott biztonságtechnikai szabályok szerint készült. Ennek ellenére munka közben felléphetnek egyedi maradék kockázatok.

- Ha nem megfelelő elektromos csatlakozóvezetékkel használ, az áram veszélyeztetheti az egészségét.

- Ezen túlmenően minden meghozott óvintézkedés ellenére vannak nem nyilvánvaló maradék kockázatok.
- A maradék kockázatok minimalizálhatók, ha összességében betartja a „Biztonsági utasítások” a „Rendeltetésszerű használat” c. fejezetek, valamint a kezelési útmutató tartalmát.
- Kerülje a gép véletlen elindulását. A kézikönyvben ajánlott szerszámot használja. Ez biztosítja, hogy a gép optimálisan működjön.
- A gép üzemeltetése közben tartsa távol a kezét a munkatartománytól.

8. Rendeltetésszerű használat

A gépet csak rendeltetése szerint szabad használni. Ezt túlhaladó bármilyen használat, nem számít rendeltetésszerűnek. Ebből adódó bármilyen kárért vagy bármilyen fajta sérülésért a használó ill. a kezelő felelős és nem a gyártó.

A rendeltetésszerű használat része a biztonsági utasítások figyelembe vétele is, valamint az összezerelési és a használati utasításban levő üzemeltetési utasítások.

A gépet kezelő és karbantartó személyeknek ezekben jártasoknak és a lehetséges veszélyekkel kapcsolatban kioktatottnak kell lenniük.

Ezen kívül legpontosabban be kell tartani az erveyes balesetvédelmi előírásokat.

Figyelembe kell venni a munkaegészségügyi és a biztonságtechnikai terén fennálló balesetvédelmi szabályokat.

Ha a gépet önkényesen megváltoztatja, az ebből eredő károkért a gyártó nem vállal felelősséget.

A gépet kizárólag a gyártó eredeti tartozékaival és szerszámaival szabad használni.

Tartsa be a gyártó biztonsági, munkavégzési és karbantartási előírásait, valamint a műszaki adatokban meghatározott méreteket.

Kérjük vegye figyelembe, hogy a készülékeink rendeltetésük szerint nem az ipari, kezműipari vagy gyári használatra lettek konstruálva. Nem vállalunk szavatosságot, ha a készülék ipari, kezműipari vagy gyári üzemek területén valamint egyenértékű tevékenységek területén van használva.

9. Üzembe helyezés

▲ FIGYELEM!

Az üzembe helyezés előtt feltétlenül szerelje össze teljesen a készüléket!

Az akku-csomag hosszú élettartamának az érdekében gondoskodnia kellene az LI-akku-csomag időbeni újboli feltöltéséről. Ez minden esetben akkor szükséges, ha megállapítaná, hogy az akkuskészülék teljesítménye alábbhagy.

BE- és KI-kapcsolás

Bekapcsolás:

- Nyomja a bekapcsolás reteszelt (2) balra, vagy jobbra és tartsa azt lenyomva.
- Működtesse a BE / KI-kapcsolót (3). Miután a gép beindult, elengedheti a bekapcsolás (2) reteszelt. A kézi körfűrész egy elektronikus lágyindítással van ellátva. A motor késleltetve indul el.

Kikapcsolás:

- Engedje el újra a BE / KI-kapcsolót (3).

A vágási szög beállítása

A vágási szöget a vágási szög skála (12) segítségével szabhatja meg.

- Oldja ki mindkét oldalon a vágási szög-beállító (11) szárnyas csavarjait / szorító csapszegeit, állítsa be a vágási szög skálán (12) a kívánt szöget és húzza a szárnyas csavokat / szorító csapszegeket újra szorosra.

A vágási mélység beállítása

- Oldja ki a vágási mélység beállító (15) szárnyas csavarját, állítsa be a skálán (16) a kívánt vágási mélységet és húzza a szárnyas csavart újra szorosra.

A párhuzamos ütköző beállítása

- Oldja ki az alaplamezenen (8) a szárnyas csavart (13) és helyezze a párhuzamos ütközőt (10) a befogóba (9). Húzza a szárnyascsavart (13) újra szorosra.

Munka a körfűrészpel

- Kapcsolja be a készüléket a „Bekapcsolás és kikapcsolás” fejezetben leírtak szerint, majd helyezze el először az alaplap (8) előlapjával az anyaggal szemben.
- Igazítsa a készüléket a vezetőtámasz (10) vagy a megjelölt vonal vagy a lézer használatával.
- Tartsa a gépet mindkét kezével a fogantyúkkal, és az anyagot mérsékelt nyomáson látta.

A fűrész tárcsa cseréje

Figyelmeztetés! A tengelyrögzítést csak működtesse akkumulátor eltávolítása után nyomja!

1. Először távolítsa el a párhuzamvezetőt (10), a szárnyascsavart (13) kioldása által.
2. Helyezze a vágásmélységet (a vágásmélység beállító (15) szárnyascsavarájának a kioldásával) a minimális helyzetbe, 0 mm.
3. Hajtsa vissza a visszahúzó kar segítségével (6) a visszahajtható védőburkolatot (5) és tegye le a készüléket.
4. Működtesse a tengelyrögzítőt (17) (amíg beugrik) és oldja ki a szállítmánybéli belső hatlap kulccsal (14) a rögzítőcsavart (21). Ezután vegye le a rögzítőcsavart a tárcsával (21) és a rögzítő peremet (20) (lásd a 3 ábrát).
5. Vegye le a fűrész tárcsát (7).
6. A fűrész tárcsa behelyezését ennek megfelelően fordított sorrendben kell elvégezni.
7. Működtesse a tengelyrögzítőt (17) (amíg az beugrik) és húzza a belső hatlapkulccsal a rögzítőcsavart (21) szorosra.

Figyelmeztetés! A fűrész tárcsán levő nyíl irányának egyezni kell a forgási irány-nyílal (a forgási irány jelzése a készüléken).

Biztosítsa, hogy a fűrész tárcsa megfeleljen a szerzőszám tengely fordulatszámának.

Típek és trükkök

- A vágási élek felszakadását érzékeny felületeknél pld. valamilyen réteggel bevont forgácslemezeknél, vagy ajtóknál azáltal kerülheti el, hogy egy kreppszalagot ragaszt a vágási vonalra. Ennek továbbá meg van az az előnye is, hogy a kreppszalagra jobban lehet rajzolni mint egy sima felületre. A vágási élek felszakadását még ennél is határozottabban elkerülheti egy a felületre szorított vékony fadarabbal amelyet a munkadarabbal együtt fűrészelt át.

10. Tisztítás

Veszély!

Tisztítási munkák előtt húzza ki a hálózati csatlakozót.

Tisztítás

- Tartsa a védőberendezéseket, szellőztető réseket és a gépházat annyira por- és piszokmentesen, amennyire csak lehet. Dörzsölje le a készüléket egy tiszta posztóval vagy pedig fújja ki alacsony nyomás alatt sűrített levegővel.
- Ajánljuk, hogy minden használat után azonnal kitisztítsa a készüléket.

- A készüléket rendszeresen egy nedves posztóval és egy kevés kenőszappannal megtisztítani. Ne használjon tisztító vagy oldó szereket; ezek megtámadhatják a készülék műanyagrészeit. Ügyeljen arra, hogy ne kerüljön víz a készülék belsejébe. A víz elektromos készülékbe való behatolása megnöveli az áramcsapás veszélyét.

11. Tárolás

A készüléket és tartozékait sötét, száraz és fagymentes helyen, gyermekektől elzárva tárolja. Az optimális tárolási hőmérséklet 5 és 30°C között van. Az elektromos szerszámot az eredeti csomagolásában őrizze. Takarja le az elektromos szerszámot, ezzel védve portól és nedvességtől. A kezelési útmutatót az elektromos szerszámmal együtt őrizze meg.

12. Karbantartás

A készülék belsejében nem található további karbantartandó rész.

Csatlakozások és javítások

Az elektromos berendezések csatlakoztatását és javítását csak villamosági szakember végezheti.

Kérdései esetén az alábbi adatokat kell megadni:

- Motor áramtípusa
- Gép típuscímkéjének adatai
- Motor típuscímkéjének adatai

Szervíz-információk

Figyelembe kell venni, hogy ennél a terméknél a következő részek már használat szerinti vagy természetes kopásnak vannak alávetve ill. a következő részekre van mint fogyóeszközökre szükség. Gyorsan kopó részek*: Fűrészlap

* nincs okvetlenül a szállítás terjedelmében

13. Megsemmisítés és újrahasznosítás

A szállítási károk megakadályozásához a készülék egy csomagolásban található. Ez a csomagolás nyersanyag és ezáltal ismét felhasználható vagy pedig visszavezethető a nyersanyag körforgáshoz. A készülék és annak a tartozékai különböző anyagokból állnak, mint például fémből és műanyagokból. Vigye a károsult alkatrészeket a különhulladék megsemmisítési helyhez. Érdeklődjön utána a szaküzletben vagy a községi közigazgatásnál!

Ne dobja a használt berendezéseket a háztartási hulladékba!



Ez a szimbólum arra hívja fel a figyelmet, hogy a terméket az elektromos és elektronikus berendezések hulladékairól szóló irányelv (2012/19/EU) és a nemzeti törvények értelmében nem szabad a háztartási hulladékba dobni. Ezt a terméket egy erre alkalmas gyűjtőhelyen kell leadni. Ez történhet például egy hasonló termék vásárlásakor történő visszaadással vagy az elektromos és elektronikus berendezések hulladékait újrahasznosító hivatalos gyűjtőhelyen történő leadással. A használt berendezések szakszerűtlen kezelése a használt elektromos és elektronikai berendezésekben gyakran megtalálható potenciálisan veszélyes anyagok miatt negatív hatással lehet a környezetre és az emberek egészségére. Ezen termék szakszerű ártalmatlanításával ráadásul a természeti erőforrások hatékony használatához is hozzájárul.

A használt berendezések gyűjtőhelyeivel kapcsolatban a városvezetésnél, a helyi közterület-fenntartónál, az elektromos és elektronikus berendezések hivatalos gyűjtőhelyén vagy a hulladékszállító vállalatnál érdeklődhet.

Ne dobja az elemeket és akkumulátorokat a háztartási hulladékba!



Fogyasztóként Ön a törvényi előírások értelmében köteles minden elemet és akkumulátort – függetlenül attól, hogy tartalmaznak-e káros anyagokat* – a lakóhelye/városrésze gyűjtőhelyén vagy a kereskedésben leadni, gondoskodva ezzel a környezetbarát ártalmatlanításról.

*a következő jelöléssel rendelkeznek: Cd = kadmium, Hg = higany, Pb = ólom

- Vegye ki az elemeket a berendezést, mielőtt a hulladékgyűjtőbe helyezné a berendezést és az elemeket.





14. Hibaelhárítás

A következő táblázat bemutatja a hibák tüneteit, és ismerteti azok elhárításának módját arra az esetre, ha az Ön által vásárolt gép nem működne megfelelően. Ha a problémát ezzel nem sikerül lokalizálni és orvosolni, forduljon az illetékes szervizhez.

Üzemzavar	Lehetséges ok	Megoldás
A készülék nem indul el	Az akkumulátor lemerült	Ellenőrizze az akkumulátort, és amennyiben szükséges, képzett villanyszerelővel javíttassa meg!
	A be-/kikapcsoló hibás	Javíttassa meg egy jóváhagyott szervizközpontban
	A motor meghibásodott	Javíttassa meg egy jóváhagyott szervizközpontban
A motor üzemelés közben leáll	Az akkumulátor lemerült	Töltse fel az akkumulátort
	Nem megfelelően van behelyezve az akkumulátor	Helyezze be újra az akkumulátort
	Hibás az akkumulátor	Tisztítsa meg az érintkezőket, helyezzen be eredeti akkumulátort
Csökkent teljesítmény	Az akkumulátor elhasználódott	Cserélje ki az akkumulátort
	Nincs teljesen feltöltve az akkumulátor	Töltse fel a akkumulátort

Seadmel olevate sümbolite selgitus

Käesolevas käsiraamatus on sümbolite kasutamise ülesandeks pöörata Teie tähelepanu võimalikele riskidele. Neid saatvatest ohutussümbolitest ja selgitustest tuleb täpselt aru saada. Hoiatused ise ühtki riski ei kõrvalda ega suuda asendada korrektseid meetmeid õnnetuste ärahoidmiseks.

	<p>Hoiatus - lugege vigastusriski vähendamiseks kasutusjuhendit.</p>
	<p>Kandke kuulmekaitset. Müra toime võib põhjustada kuulmiskadu.</p>
	<p>Kandke tolmuaitsemaski. Puidu ja muude materjalide töötlemisel võib tekkida tervistkahjustav tolm. Asbestisisaldusega materjali ei tohi töödelda!</p>
	<p>Kandke kaitseprille. Töö ajal tekkivad sädemed või seadmest väljatungivad killud, laastud ja tolmuud võivad nägemiskadu põhjustada.</p>

Sisukord:
Lk:

1.	Sissejuhatus	85
2.	Seadme kirjeldus	85
3.	Tehnilised andmed	85
4.	Tarnekomplekt.....	85
5.	Lahtipakkimine	86
6.	Üldised ohutusjuhised	86
7.	Täiendavad ohutusjuhised.....	87
8.	Sihtotstarbekohane kasutus	90
9.	Käikuvõtmine	90
10.	Puhastamine	91
11.	Ladustamine.....	91
12.	Hooldus	91
13.	Utiliseerimine ja taaskäitlus	91
14.	Rikete kõrvaldamine	92

1. Sissejuhatus

Tootja:

scheppach
 Fabrikation von Holzbearbeitungsmaschinen GmbH
 Günzburger Straße 69
 D-89335 Ichenhausen

Austatud klient!

Soovime Teile uue seadme meeldivat ja edukat kasutamist.

Juhis:

Kõnealuse seadme tootja ei vastuta kehtiva tootevastutuse seaduse järgi kahjude eest, mis tekivad seadmel või seadme tõttu alljärgnevatel juhtudel:

- asjatundmatul käsitsemisel,
- käsitsemiskorralduse eiramisel,
- remontimisel kolmandate isikute, mittevõlgitatud spetsialistide poolt,
- mitte-originaalosalude paigaldamisel ja nendega vahetamisel,
- mitte sihtotstarbekohasel kasutamisel
- Elektrisüsteemi rivist väljalangemisel elektrialaeeskirjade ning VDE nõuete 0100, DIN 57113 / VDE 0113 eiramisel

Pidage silmas:

Lugege enne montaaži ja käikuvõtmist kogu kasutusjuhendi tekst läbi.

Käesoleva kasutusjuhendi ülesandeks on hõlbustada seadme tundmaõppimist ja selle kasutamist vastavalt sihtotstarbekohastele kasutusvõimalustele.

Kasutusjuhend sisaldab tähtsaid juhiseid, kuidas saate seadmega ohutult, asjatundlikult ning ökonoomselt töötada, ja kuidas saate vältida ohte, hoida kokku remondikuludid, lühendada seisuaegu ning suurendada elektritööriista töökindlust ja eluiga.

Lisaks käesolevas kasutusjuhendis esitatud ohutusnõuetele peate tingimata oma riigis seadme käitamise kohta kehtivaid eeskirju järgima.

Hoidke kasutusjuhendit kilekotis mustuse ja niiskuse eest kaitstult seadme juures alal. Kõik operaatorid peavad selle enne töö alustamist läbi lugema ja seda hoolikalt järgima.

Seadmega tohivad töötada ainult isikud, keda on seadme kasutamise osas instrueeritud ja sellega seonduvast ohtudest teavitatud. Nõutavast miinimumvanusest tuleb kinni pidada.

Peale käesolevas käsitusjuhendis sisalduvate ohutusjuhiste ning Teile riigis ehituslikult samade masinate kohta kehtivate eeskirjade tuleb järgida üldtunnustatud tehnilisi reegleid.

Me ei võta vastutust õnnetuste või kahjude eest, mis tekivad käesoleva juhendi ja ohutusjuhiste eiramisest.

2. Seadme kirjeldus (joon. 1-3)

1. lisapide
2. Sisselülitusriiv
3. SISSE / VÄLJA lüliti pööreteregulaatoriga
4. Laastuväljavise
5. Pendelkaitsekate
6. Pendelkaitsekatte tagasitõmbehoob
7. Saeleht
8. Põhiplaat
9. Paralleelpiiraja kinnituspesa
10. Paralleelpiiraja
11. Lõikenurga eelvalik
12. Lõikenurga skaala
13. Tiibpolt paralleelpiirajale
14. Sisekuuskantvõti
15. Lõikesügavuse eelvalik
16. Lõikesügavuse skaala
17. Spindlifiksaator
18. Ajamispindel
19. Vastuvõtuäärik
20. pingutusäärik
21. Pingutuspolts / alusseib

3. Tehnilised andmed

Mootori pingearvustus:	20 V
Tühikäigupöörded:	3650 min ⁻¹
Max saeketas:	∅ 165 mm
Lõikesügavus max 90°	50 mm
Lõikesügavus max 45°	34 mm
Kaal	2,9 kg

Õigus tehnilisteks muudatusteks reserveeritud!

Müra ja vibratsioon

⚠ **Hoiatus:** Müra võib Teile tervisele tõsist mõju avaldada. Kui masina müra ületab 85 dB(A), siis kandke palun sobivat kuulmekaitset.

Müra tunnusväärtused

Helivõimsusrõhk L_{pA}	84 dB(A) (EN ISO 3744)
Helivõimsustase L_{WA}	95 dB(A) (EN ISO 3744)
Määramatus $K_{wa/pA}$	3 dB(A)

Vibratsiooni tunnusväärtused

Vibratsioon a_h	1,8 m/s ²
Määramatus K_h	1,5 m/s ²

4. Tarnekomplekt

- 1 käsiketassaag
- 1 paralleelpiiraja
- 1 sisekuuskantvõti
- 1 saeketas
- 1 käsitusjuhend

5. Lahtipakkimine

- Avage pakend ja võtke seade ettevaatlikult välja.
- Eemaldage pakendusmaterjal ja pakendus- ning transpordikindlustused (kui olemas).
- Kontrollige üle, kas tarnekomplekt on terviklik.
- Kontrollige seadet ja tarvikudetaile transpordikahjustuste suhtes. Puuduste korral tuleb kohe kohaletoojat teavitada. Hillisemaid pretensioone ei tunnustata.
- Hoidke pakendit võimaluse korral kuni garantiiaja möödumiseni alal.
- Tutvuge enne kasutamist käsitsusjuhendi alusel seadmega.
- Kasutage tarvikute ja kulu- ning varuosade puhul ainult originaalosi. Varuosi saate oma edasimüüjalt.
- Edastage tellimuste korral meie artiklumberid ja seadme tüüp ning ehitusaasta.

⚠ TÄHELEPANU!

Seade ja pakendusmaterjal pole laste mänguasjad! Lapsed ei tohi kilekottide, kilede ja väikedetailidega mängida! Valitseb allaneelamis- ja lämbumisoht!

6. Üldised ohutusjuhised

⚠ HOIATUS! Lugege kõiki ohutusjuhiseid, korraldusi, illustratsioone ja andmeid, millega see elektritööriist on varustatud.

Hooletused alljärgnevatest korraldustest kinnipidamisel võivad põhjustada elektrilööki, tulekahju ja/või raskeid vigastusi.

Hoidke kõiki ohutusjuhiseid ja korraldusi tulevikuks alal.

Ohutusjuhistes kasutatav mõiste "elektritööriist" kehtib võrgukäitusega elektritööriistade (võrgukaabliga) ja akukäitusega elektritööriistade (võrgukaablit) kohta.

1. Töökoha ohutus

- Hoidke oma tööpiirkond puhas ja hästi valgustatud.** Korratud ja valgustamata tööpiirkonnad võivad õnnetusi põhjustada.
- Ärge töötage elektritööriistaga plahvatusohtlikus ümbruskonnas, milles leidub süttimisohutlikke vedelikke, gaase või tolme.** Elektritööriistad tekitavad sädemeid, mis võivad tolmed või aurud põlema süüdata.
- Hoidke lapsed ja teised isikud elektritööriista kasutamise ajal eemal.** Tähelepanu kõrvalejuhtimise korral võite seadme üle kontrolli kaotada.

2. Elektriohutus

- Elektritööriista ühenduspistik peab pistikupessa sobima. Pistikut ei tohi ühelgi viisil muuta. Ärge kasutage adapterpistikuid koos kaitsemaandusega elektritööriistadega.** Muutmata pistikud ja sobivad pistikupesad vähendavad elektrilöögi riski.
- Vältige kehalist kontakti torude, küttesüsteemide, pliitide, külmkappide jms maandatud pindadega.** Kui Teie keha on maandatud, siis valitseb kõrgendatud elektrilöögi risk.
- Kaitske elektritööriistu vihma ja märja eest.** Vee tungimine elektriseadmesse suurendab elektrilöögi riski.
- Ärge kasutage kaablit valel otstarbel nagu elektritööriista kandmiseks, üles riputamiseks või pistikupesast pistiku väljatõmbamiseks. Kaitske kaablit kuumuse, õli, teravate servade ning liikuvate seadmeosade eest.** Kahjustatud või sasisitud kaablid suurendavad elektrilöögi riski.
- Kui töötate elektritööriistaga õues, siis kasutage üksnes välistingimustesse heakskiidetud pikendusjuhet.** Välistingimustesse sobiva pikendusjuhtme kasutamine vähendab elektrilöögi riski.
- Kui elektritööriista käitamist pole võimalik niiskes ümbruskonnas vältida, siis kasutage rikkevoolu-kaitselülilit.** Rikkevoolu-kaitselülilit kasutamine vähendab elektrilöögi riski.

3. Inimeste ohutus

- Olge alati tähelepanelik, pidage oma tegevust silmas ja käige töötamisel elektritööriistaga mõistlikult ümber. Ärge kasutage elektritööriista, kui olete väsinud või uimastite, alkoholi või ravimite mõju all.** Hetkeline tähelepanematus võib põhjustada elektritööriista kasutamisel tõsisemaid vigastusi.
- Kandke isiklikku kaitsevarustust ja alati kaitseprille.** Isikliku kaitsevarustuse nagu tolmu- ja libisemiskindlate turvajalatsite, kaitsekiivri või kuulmekaitsme kandmine, vastavalt elektritööriista liigile ning kasutusele, vähendab vigastuste riski.
- Vältige ettekatsetamatut käikuvõtmist. Veenduge, et elektritööriist on enne voolutoite külgeühendamist, ülesvõtmist või kandmist välja lülitatud.** Kui hoiate elektritööriista kandmisel sõrme lülilil või ühendate juba sisselülitatud seadme voolutoitega, siis võib see õnnetusi põhjustada.
- Eemaldage enne elektritööriista sisselülitamist seadistustööriistad ja mutrivõtmed.** Pöörleva seadmeosa sisemuses paiknev tööriist või võti võib vigastusi põhjustada.

- e) **Vältige ebaharilikku kehahoiakut. Hoolitsege stabiilse seisuasendi eest ja hoidke alati tasa-kaalu.** Seeläbi saate elektritööriista ootamatutes olukordades paremini kontrollida.
- f) **Kandke sobivat riietust. Ärge kandke avarat riietust ega ehteid. Hoidke juuksed, riietus ja kindad pöörlevatest detailidest eemal.** Avar riietus, ehted või pikad juuksed võidakse liikuvate detailide poolt kaasa haarata.
- g) **Kui on võimalik monteerida tolmu äraimu- ja püüdeseadiseid, siis veenduge, et nad on külge ühendatud ja neid kasutatakse õigesti.** Tolmuimustusüsteemi kasutamine võib vähendada tolmust tingitud ohte.
- h) **Ärge uskuge pimesi ohutusse ega eirake elektritööriista ohutusreegleid ka siis, kui olete paljukordse kasutuse tõttu elektritööriistaga tuttav.** Tähelepanematu tegutsemine võib põhjustada sekundi murdosa jooksul raskeid vigastusi.

4. Elektritööriista kasutamine ja käsitsemine

- a) **Ärge koormake seadet üle. Kasutage töötamisel antud töö jaoks ettenähtud elektritööriista.** Sobiva elektritööriistaga töötate paremini ja ohutumalt ettenähtud võimsusvahemiku piires.
- b) **Ärge kasutage elektritööriista, mille lüliti on defektne.** Elektritööriist, mida ei saa enam sisse või välja lülitada, on ohtlik ning tuleb remontida.
- c) **Tõmmake pistik enne seadme seadistamist, tarvikuosade vahetamist või seadme ärapanemist pistikupesast välja.** See ettevaatusmeede vähendab elektritööriista etteakatsematu käivitumise ohtu.
- d) **Ladustage mittekasutatavaid elektritööriistu lastele kättesaamatult. Ärge laske seadet kasutada inimestel, kes seda ei tunne või pole käesolevaid korraldusi läbi lugenud.** Elektritööriistad on ohtlikud, kui neid kasutavad kogeenematud isikud.
- e) **Hoolitsege elektritööriistade eest hästi. Kontrollige, kas liikuvad detailid talitlevad laitmatult ega kiilu kinni, kas esineb murdunud või kahjustatud detaile nii, et elektritööriista talitlus on piiratud. Laske kahjustatud detailid enne seadme kasutamist remontida.** Paljude õnnetuste põhjus peitub halvasti hooldatud elektritööriistades.
- f) **Hoidke lõiketööriistad teravad ja puhtad.** Hästi hoolitsetud teravate lõikeservadega lõiketööriistad kiiluvad vähem kinni ja neid on lihtsam juhtida.
- g) **Kasutage elektritööriista, tarvikuid, kasutustööriistu jms vastavalt käesolevatele korraldustele. Arvestage seejuures töötingimustega ja teostatava tegevuse iseloomuga.** Elektritööriistade kasutamine muudeks kui ettenähtud rakendusteks võib põhjustada ohtlikke olukordi.

- h) **Hoidke hoidepinnad kuivad, puhtad ja vabad õlist ning rasvast.** Libedad käepidemed ja hoidepinnad ei võimalda elektritööriista ettenägematutes olukordades kindlalt käsitseda ning kontrollida.

5. Teenindus

- a) **Laske elektritööriista remontida ainult kvalifitseeritud erialapersonalil ja ainult originaalvaruosadega.** Sellega tagatakse elektritööriista ohutuse säilimine.

7. Täiendavad ohutusjuhised

Seadmespetsiifilised ohutusjuhised käsketas- saagidele

Tehke kindlaks, et seadet võtavad käiku eranditult üle 16-aastased isikud vastavalt käesolevas käsitusjuhendis esitatud korraldustele!

Juhis: Ärge kasutage lihvkettaid. Tagajärjeks võivad olla vigastused ja materiaalsed kahjud. Vältige elektrilöögist tingitud ohtu elule:

- Kontrollige regulaarselt seadme, võrgukaabli ja võrgupistikute seisundit. Ärge võtke sedasi kahjustatud osadega seadmeid enam käiku. Ärge avage kunagi seadet. Kahjustatud seadmed, võrguühendusjuhe või võrgupistik tähendavad elektrilöögist tingitud ohtu elule. Laske remondi- või väljavahetustöid läbi viia ainult teeninduspunktil või elektrispetsialistil.
- Ärge käitage seadet, kui see on niiske, samuti mitte niiskes ümbruses.
- Kui töötate õues, siis ühendage seade külge maksimaalselt 30 mA vallandusvooluga rikkevoolu-kaitselülitit (FI) kaudu. Kasutage ainult välistingimuste jaoks heaks kiidetud pikenduskaablit.

ETTEVAATUST! Vältige vigastusohtu:

- a) **⚠ OHT: Ärge sattuge kätega saagimispiirkonda ja saeketta juurde. Hoidke oma teine käsi lisakäepidemel või mootorikorpusel.** Kui hoiate ketassaagi mõlema käega, siis ei saa saeketas neid vigastada.
- b) **Ärge sisestage jäsemeid töödetailli alla.** Kaitsekate ei suuda Teid töödetailli all saeketta eest kaitsta.
- c) **Kohandage lõikesügavus töödetailli paksusele.** See peaks olema vähem kui ühe hambakõrguse võrra töödetailli all nähtav.
- d) **Ärge hoidke saetavat töödetailli kunagi käes või jala abil kinni. Kinnitage töödetaill stabiilse kinnituspesa külge.** On tähtis töödetaill korralikult kinnitada, et minimeerida kehaga kokkupuumumise, saeketta kinniilumise või kontrolli kaotamise ohtu.

- e) Hoidke elektritööriista tööde teostamisel, mille puhul võib rakendustööriist peidetud elektrijuhtmete või iseenda ühendusjuhtmega kokku puutuda, isoleeritud hoidepindadest. Kokkupuude pinge all oleva juhtmega paneb ka metallist elektritööriista metallosad pinge alla ja põhjustab elektrilööki.
- f) Kasutage pikilõikamisel alati piirajat või sirget servajuhikut. See parendab lõiketäpsust ja vähendab saeketta kinnikiilumise võimalust.
- g) Kasutage alati õige suurusega ja sobiva kinnitusavaga saekettaid (nt rombikujuline või ümar). Saekettad, mis sobi sae montaažidetallidega, töötavad viskuvalt ja põhjustavad kontrolli kaotamist.
- h) Ärge kasutage saekettal kunagi kahjustatud või valesid alusseibe või polte. Saeketta alusseibid ja poldid konstrueeriti spetsiaalselt Teie sae, optimaalse võimsuse ning käitusohutuse jaoks.

Tagasilöök - põhjused ja vastavad ohutusjuhised:

1. Tagasilöök on äkiline reaktsioon kinnihaakuva, kinnikiiluva või valesti välja joondatud saeketta tagajärjel, mis põhjustab selle, et saag tõuseb kontrollimatult üles ja liigub töödetaalist välja operaatori poole.
2. Kui saeketas haakub või kiilub sulguvas saagimispilus kinni, siis see blokeerub ja mootori jõud lööb seadet operaatori suunas tagasi.
3. Kui saeketast aetakse saagimislõikes ringi või see joondatakse valesti välja, siis võivad saeketta tagaserva hambad töödetaali kinni haakuda, mille tõttu liigub saeketas saagimispilust välja ning saag hüppab operaatori poole tagasi.

Tagasilöök on sae vale või vigase kasutamise tagajärg. Seda on võimalik vältida alljärgnevalt kirjeldatud, sobivate ettevaatusmeetmetega.

- a) Hoidke saagi mõlema käega kinni ja seadke oma käsivarred asendisse, milles saate tagasilöögi vastu võtta. Olge alati saeketta suhtes küljel, ärge seadke saeketast kunagi oma kehaga ühele joonele. Tagasilöögi korral võib ketassaag tahapoole hüpata, kuid operaator ei suuda tagasilöögi vastu sobivate ettevaatusmeetmetega valitseda.
- b) Kui saeketas kiilub kinni või saagimine katkestatakse muul põhjusel, siis laske SISSE/VÄLJA lüliti lahti ja hoidke saagi töödetaalis paigal, kuni saeketas seisab täiesti paigal. Ärge üritage kunagi veel pöörlevat saeketast töödetaalist eemaldada või tahapoole tõmmata, sest muidu võib järgneda tagasilöök. Määrake kindlaks ja kõrvaldage saeketta kinnikiilumise põhjus.

- c) Kui soovite töödetaali sisse pistetud saagi uuesti käivitada, siis tsentreerige saeketas saagimispilus ja kontrollige üle, kas saehambad pole töödetaali külge haakunud. Kui saag käivitatakse uuesti ja saeketas kiilub kinni, siis võib see töödetaalist välja liikuda või tagasilööki põhjustada.
- d) Toestage suured plaadid, et vähendada kinnikiiluvast saekettast tingitud tagasilöögi riski. Suured plaadid võivad oma raskuse all läbi painduda. Plaadid tuleb mõlemal küljel toetada, seda nii saagimispilu kui ka serva läheduses.
- e) Ärge kasutage nürisid või kahjustatud saekettaid. Nüride või valesti väljajoondatud hammastega saekettad põhjustavad liiga kitsa saagimispilu tõttu kõrgendatud hõõrdumist, saeketta kinnikiilumist ja tagasilööki.
- f) Pingutage enne saagimist lõikesügavuse ja lõikenurga seadurid kinni. Kui seaded saagimise ajal muutuvad, siis võib saeketas kinni kiiluda ja tekkida tagasilööki.
- g) Olge olemasolevatesse seintesse või teistesse mitterahtavatesse piirkondadesse sissesaagimisel eriti ettevaatlik. Sisselõikav saeketas võib saagimisel peidetud objektides blokeeruda ja tagasilööki põhjustada.

Spetsiaalsed ohutusjuhised käsiketassele ja pendelkaitsekatele

Alumise kaitsekatte talitlus

- a) Kontrollige iga kord enne kasutamist, kas pendelkaitsekate (5) sulgub laitmatult. Ärge kasutage saagi, kui alumine kaitsekate ei liigu vabalt ega sulgu kohe. Ärge kiiluge ega siduge pendelkaitsekate kunagi avatud positsioonis kinni. Kui saag peaks ettevatsematult pörandale kukkuma, siis võib alumine kaitsekate kõveraks painduda. Avage kaitsekate tagasitõmbehoovaga ja tehke kindlaks, et see liigub vabalt ega puuduta ühegi lõikenurga ja -sügavuse korral saeketast või muid osi.
- b) Kontrollige pendelkaitsekate vedru talitlust. Laske seadet enne kasutamist hooldada, kui pendelkaitsekate ja vedru ei tööta laitmatult. Kahjustatud osad, kleepuvad sadestised või kogunenud laastud lasevad kaitsekattel töötada viivitusega.
- c) Avage pendelkaitsekate käsitsi ainult eriliste lõigete nagu "süvistus- ja nurklõigete" korral. Avage pendelkaitsekate tagasitõmbehoovaga (6) ja laske see kohe lahti, kui saeketas on töödetaali sisse tunginud. Kõigil teistel saagimistöodel peab töötama kaitsekate automaatselt.

d) Ärge asetage saagi tööpingile või põrandale ilma, et pendelkaitsekate katab saeketast. Järealtalitlev kaitsmata saeketas liigutab saagi vastu lõikesuunda ja saab kõike, mis talle ette jääb. Pidage seejuures silmas sae järealtalitlusaega.

Nii käitute õigesti:

- Ärge kasutage seadet kunagi väärotstarbeliselt.
- Seade peab olema alati puhas, kuiv ja õli- ning määrdeainevaba.
- Juhtige seade vastu töödetaili ainult sisse lülitatult.
- Juhtige seadet töötamisel alati kehast eemale.
- Asbestisisaldusega materjali ei tohi töödelda.
- Lõikeliin peab olema ülal ja all takistustest vaba.
- Saeketas ei tohi rohkem kui 3 mm töödetailist välja ulatuda.
- Pöörake saagimisel alati tähelepanu sellele, et ei saeta kruvidesse, naeltesse jms.
- Ärge töötage seadmega peast kõrgemal.
- Kaitske saeketast löögi ja tõuke eest ega seadke seda viltu.
- Ärge pidurdage saeketast pärast väljalülitamist kunagi täiendavalt seisma.
- Pragunenud saekettad ega selliseid, mis on oma kuju muutnud, ei tohi kasutada. HSS (kõrge jõudlusega kiirlõiketeras) saekettaid ei tohi kasutada.
- Ärge eemaldage laaste või kilde kunagi töötava masina korral.
- Puidu või tervistkahjustavaid tolme eraldavate materjalide töötlemisel tuleb ühendada käsiketassaagi sobiva kontrollitud imuseadise külge.
- Kasutage tingimata käsiketassaagi integreeritud kaitseseadiseid, nt sisselülitustõkist (2) ja pendelkaitsekate (5).
- Tehke kindlaks, et saeketta kaitsme kõik liikuvad osad talitlevad ilma kinniilumiseta ja kõik saeketast katvad seadised töötavad laitmatult.
- Ärge fikseerige käsijuhtimisega käitusel SISSE / VÄLJA lülitit (3).

Juhised aku kohta

1. Akuseadme akupakk pole tarneseisundis laetud. Enne esmakordset käikuvõtmist tuleb seetõttu aku täis laadida.
2. Vältige aku optimaalse sooritusvõime tagamiseks sügavaid tühjendustsükleid! Laadige akut sageli.
3. Ladustage akut jahedas, kõige parem 15°C juures, ja vähemalt 40% ulatuses laetult.
4. Liitiumioonakud alluvad loomulikule vananemisele. Hiljemalt siis, kui aku sooritusvõime vastab ainult 80% seisundist uuena, tuleb aku asendada! Nõrgenenud purgid ei saa vananenud akupakis enam kõrgete võimsusnõudmistega hakkama ja kujutavad endast nii ohutusrisi.
5. Ärge visake kasutatud akusid lahtisse tulle. Plahvatusoht!
6. Ärge süüdake akusid põlema ega allutage neid põlemisele.

7. **Ärge sügavtühjendage akusid!** Sügavtühjendamine kahjustab akupurke. Akupaki sügavtühjenemise sagedaseimaks põhjuseks on pikk ladustamine või vastavalt sügavtühjenenud akude mittekasutamine. Lõpetage tööprotseduur kohe, kui võimsus märgatavalt langeb või kaits-elektronika rakendub. Ladustage akut alles pärast täielikku laadimist.
8. **Kaitske akusid ja seadet ülekoormuse eest!** Ülekoormus toob kaasa kiire ülekuumenemise ja purkide kahjustumise akukorpuse sisemus ilma, et ülekuumenemist oleks väliselt märgata.
9. **Vältige kahjustusi ja lööke!** Asendage viivitamatult akut, mis on Teil üle ühe meetri kõrguselt alla kukkunud või olid tugevatele löökidele allutatud, ka siis, kui akupaki korpus tundub kahjustamata. Sisemuses asuvad akupurgid võivad olla tõsiselt kahjustatud. Järgige selle kohta ka utiliseerimisjuhiseid.
10. Ülekoormuse ja ülekuumenemise korral lülitab integreeritud kaitselülitis seadme ohutusosalte põhjustel välja. **Tähelepanu!** Ärge vajutage enam sisse-/ väljalülitit, kui kaitselülitis on seadme välja lülitanud. See võib akul kahjustusi põhjustada.
11. Kasutage ainult originaalakusid. Muude akude kasutamine võib vigastusi, plahvatust ja tuleohtu põhjustada.

Hoiatus! Antud elektritööriist tekitab käitamise ajal elektromagnetilise välja. Kõnealune väli võib teatud tingimustel aktiivsete või passiivsete meditsiiniliste implantaatide talitlust halvendada. Vähendamaks töösiste või surmavate vigastuste ohtu, soovitame me meditsiiniliste implantaatidega isikutel arsti ja meditsiinilise implantaadi tootjaga konsulteerida enne, kui elektritööriista käsitsetakse.

Juhised laadija ja laadimisprotseduuri kohta

1. Järgige laadija tüübisildil esitatud andmeid. Ühendage laadija ainult tüübisildil esitatud võrgupinge külge.
2. Kaitske laadijat ja juhet kahjustumise ning teravate servade eest. Kahjustatud kaablid tuleb lasta viivitamatult elektrispetsialistil välja vahetada.
3. Kaitske laadijat, akut ja akuseadet laste eest.
4. Ärge kasutage kahjustatud laadijaid.
5. Ärge kasutage kaasasolevat laadijat muude akuseadmete laadimiseks.
6. Tugeval koormamisel akupakk soojeneb. Laske akupakil enne laadimisprotseduuri alustamist ruumitemperatuurile maha jahtuda.
7. **Ärge laadige akusid üle!** Järgige maksimaalseid laadimisaegu. Need laadimisajad kehtivad üksnes tühjenenud akudele. Laetud või osaliselt laetud aku mitmekordne sissepistmine põhjustab ülelaadimist ning purkide kahjustumist. Ärge jätke akusid mitmeks päevaks laadijasse.

8. **Ärge kasutage ja laadige kunagi akusid, mille puhul kahtlustate, et aku viimane laadimine toimus kauem kui 12 kuud tagasi.** Tõenäosus, et aku on juba ohtlikult kahjustunud, on kõrge (sügavtühjenemine).
9. Laadimine temperatuuril alla 10°C põhjustab purgi keemilist kahjustumist ja võib tulekahju põhjustada.
10. Ärge kasutage akusid, mis laadimise ajal soojenesid, sest akupurgid võivad olla saanud ohtlikult kahjustada.
11. Ärge kasutage enam akusid, mis laadimise ajal pundusid või deformeerusid, või mis näitavad ebaharilikke sümptomeid (gaasi eraldamine, sisemine, naksumine, ...).
12. Ärge tühjendage akut täielikult (soovitav lõpptühjenemissügavus max 80%). Täielik tühjenemine põhjustab akupurgide enneaegset vananemist.
13. Ärge laadige akusid kunagi järelevalveta!

Jääkriskid

Masin on ehitatud tehnika arengutaseme ja tunnustatud ohutustehniliste reeglite kohaselt. Siiski võib töötamisel esineda üksikuid jääkriske.

- Tervise ohtu seadmine elektrivoolu tõttu nõuetele mittevastavate elektriühendusjuhtmete kasutamisel.
- Peale selle võivad kõigist tarvitusele võetud abinõudest hoolimata valitseda mitteilmsed jääkriskid.
- Jääkriske saab minimeerida, kui järgitakse "Ohutusjuhiseid" ja "Sihtotstarbekohast kasutust" ning käsitsusjuhendit tervikuna.
- Vältige masina juhuslikku käimapanemist: Kasutage tööriistu, mida käesolevas käsitsusjuhendis soovitatakse. Nii saavutate, et Teie masin talitleb optimaalse võimsusega.
- Hoidke oma käed tööpiirkonnast eemal, kui masin on töös.

8. Sihtotstarbekohane kasutus

Masinat tohib kasutada ainult vastavalt selle otstarbele. Igasugune sellest ulatuslikum kasutus pole sihtotstarbekohane. Sellest põhjustatud kahjude või igat liiki vigastuste eest vastutab kasutaja/operatoor ja mitte tootja.

Sihtotstarbekohase kasutuse koostisosaks on ka ohutusjuhiste, samuti montaažijuhendi ning käsitsusjuhendis sisalduvate käitusjuhiste järgimine.

Isikud, kes masinat käsitsevad ja hooldavad, peavad seda tundma ja olema võimalikest ohtudest teavitatud.

Peale selle tuleb kehtivatest õnnetuste ennetamise eeskirjadest väga täpselt kinni pidada.

Tuleb järgida muid töömeditsiiniliste ja ohutustehniliste valdkondade üldisi reegleid.

Masinal teostatud muudatused välistavad tootja vastutuse sellest tekkivate kahjude eest täielikult.

Masinat tohib käitada ainult tootja originaalosaladega ja originaaltarvikutega.

Tuleb pidada kinni tootja ohutus-, töö- ja hoolduseeskirjadest ning tehnilistes andmetes esitatud mõõtmetest.

Palun pidage silmas, et meie seadmed pole konstrueeritud kommerts-, käsitööndus- ega tööstuskasutuse jaoks. Me ei võta üle pretensiooniõiguskohustust, kui seadet kasutatakse kommerts-, käsitööndus- või tööstusettevõtetes ning samaväärsetel tegevustel.

9. Käikuvõtmine

⚠ TÄHELEPANU!

Monteerige seade enne käikuvõtmist tingimata terviklikult!

Akupakki pika eluea huvides peaksite hoolitsema Li-akupaki õigeaegse taaslaadimise eest. See on vajalik igal juhul, kui tuvastate akuseadme võimsuse vähenemise.

Sisse- ja väljalülitamine

Sisselülitamine:

- Vajutage sisselülitustõkist (2) vasakule või paremale ja hoidke seda vajutatult.
- Vajutage SISSE / VÄLJA lüliti (3). Pärast masina käivitumist saate sisselülitustõkise (2) jälle lahti lasta. Käsiketassaag on varustatud elektroonilise sujuv-käivitusega. Mootor käivitub viivitusega.

Väljalülitamine:

Laske SISSE / VÄLJA lüliti (3) lahti.

Lõikenurga seadistamine

Te saate lõikenurka määrata lõikenurga skaala (12) abil.

- Vabastage lõikenurga eelvaliku tiibpoldid / klemmpoldid (11) mõlemal küljel, seadistage lõikenurga skaalal (12) soovitud nurk ja pingutage tiibpoldid / klemmpoldid taas kinni.

Lõikesügavuse seadistamine

- Vabastage lõikesügavuse kiirpingutushoob (15), seadistage skaalal (16) soovitud lõikesügavus ja pingutage kiirpingutushoob taas kinni.

Paralleelpiiraja seadistamine

- Vabastage tiibpolt (13) põhiplaadil (8) ja pange paralleelpiiraja (10) paralleelpiiraja kinnituspessa (9). Pingutage tiibpolt (13) jälle kinni.

Käsiketassaega ümberkäimine

1. Lülitage masin "Sisse- ja väljalülitamine" all kirjeldatud viisil sisse ja pange siis põhiplaadi (8) eesmise servaga materjalile.
2. Joondage masin paralleelpiiraja (10) vastas või tõmmatud joone või laseri järgi välja.
3. Hoidke masinat mõlema käega käepidemetest kinni ja saagige mõõduka survega.

Saeketta vahetamine

Hoiatus! Rakendage spindlifiksaatorit ainult eemaldatud aku korral.

1. Eemaldage esmalt paralleelpiiraja (10), vabastades selleks tiibpoldi (13).
2. Seadke lõikesügavus (lõikesügavuse eelvaliku tiibpoldiga (15)) minimaalseimasse positsiooni, 0 mm.
3. Pöörake pendelkaitsekate (5) tagasitõmbehoova (6) abil tagasi ja pange seade maha.
4. Vajutage spindlifiksaatorit (17) (kuni see fikseerub) ja vabastage sisekuuskantvõtmega (14) pingutuspol (21). Võtke nüüd pingutuspol koos seibi (21) ja pingutusäärrikuga (21) maha (vt ka joon. 3).
5. Võtke saeketas (7) maha.
6. Teostage saeketta (7) paigaldus kirjeldatud vastupidises järjekorras.
7. Vajutage spindlifiksaatorit (17) (kuni see fikseerub) ja pingutage pingutuspol (21) sisekuuskantvõtmega kinni.

Hoiatus! Saekettal olev nool peab ühtima pöörlemis-suuna noolega (liikumissuund, seadmel märgistatud).

Tehke kindlaks, et saeketas on tööriista spindli pöördearvule sobiv.

Vihjed ja nipid

- Lõikeserva väljarebenemist väldite tundlikel pealispindadel nagu nt pinnatud laastplaatidel või ustel paberteibi kleepimisega lõikejoonele. Lisaks on selle eeliseks, et paberteibile saab ka paremini kriipse tõmmata kui siledale pealispinnale. Veelgi tõhusamalt väldite lõikeserva väljarebenemist peale pingutatud õhukese puiduga, mis saetakse samuti läbi.

10. Puhastamine

Oht!

Tõmmake enne kõiki puhastustöid aku välja.

Puhastamine

- Hoidke kaitseseadised, õhupilud ja mootori korpus võimalikult tolmu- ning mustusevabad. Hõõrude seade puhta lapiga üle või puhuge madala rõhuga suruõhuga puhtaks.
- Me soovitame seadet vahetult pärast igakordset kasutamist puhastada.

- Puhastage seadet regulaarselt niiske lapi ja vähese määrdeseebiga. Ärge kasutage puhastusvahendeid või lahusteid; need võivad seadme plastosi rikkuda. Pöörake tähelepanu sellele, et vesi ei pääseks seadme sisemusse. Vee tungimine elektriseadmesse suurendab elektrilöögi riski.

11. Ladustamine

Ladustage seadet ja selle tarvikuid pimedas, kuivas, külmumisvabas ning lastele kättesaamatus kohas. Optimaalne ladustamistemperatuur on 5 ja 30 °C vahel. Säilitage tööriista originaalpakendis. Katke tööriist kinni, et seda tolmu või niiskuse eest kaitsta. Säilitage käsitsusjuhendit tööriista juures.

12. Hooldus

Seadme sisemuses ei leidu edasisi hooldatavaid detaile.

Ühendused ja remont

Elektrilase varustuse ühendamist ja remonti tohib teostada ainult elektrispetsialist.

Küsimuste korra esitage palun järgmised andmed:

- mootori vooluliik
- masina tüübisildi andmed
- mootori tüübisildi andmed

Teenindus-informatsioon

Tuleb silmas pidada, et antud toote puhul vajatakse kasutusalaalse või loomulikule kulumisele alluvaid või kulumaterjalidena järgmisi osi.

Kuluosad*: saeketas

* ei sisaldu tingimata tarnekomplektis!

13. Utiliseerimine ja taaskäitlus

Seade paikneb pakendis, et transpordikahjustusi vältida. Pakend on toorainest ja seega taaskasutatav või saab selle tooraineringlusse tagasi suunata.

Seade ja selle tarvikud koosnevad erinevatest materjalidest nagu nt metallist ning plastmassidest. Suunake defektsed detailid erijäätmete utiliseerimisse. Küsige erialakauplusest või vallavalitsusest järele!

Vanad seadmed ei kuulu olmeprügisse!



Sümbol viitab sellele, et antud toodet ei tohi kasutatud elektri- ja elektroonikaseadmete direktiivi (2012/19/EL) ning siseriiklike seaduste kohaselt utiliseerida koos olmeprügiga. Kõnealune toode tuleb selleks ettenähtud kogumispunktis ära anda. See võib toimuda nt tagastamisega sarnase toote ostmisel või kasutatud elektri- ja elektroonikaseadmeid taaskäitlevas pädevas kogumispunktis äraandmisega. Asjatundmatu ümberkäimine kasutatud seadmetega võib potentsiaalselt ohtlike ainete tõttu, nagu need sageli kasutatud elektri- ja elektroonikaseadmetes sisalduvad, keskkonnale ning inimeste tervisele negatiivset mõju avaldada. Lisaks annate toote asjakohase utiliseerimisega oma panuse loodusressursside efektiivsesse kasutusse.

Kasutatud seadmete kogumispunktide kohta saate informatsiooni kohalikust linnavalitsusest, avalik-õiguslikest utiliseerimisasutustest, kasutatud elektri- ja elektroonikaseadmetega utiliseerimisega tegelevatest asutustest või oma prügiveoettevõttest.

Patareid ja akud ei kuulu olmeprügisse!



Tarbijana olete seadusega kohustatud kõik patareid ja akud sõltumata sellest, kas need sisaldavad kahjulikke aineid* või mitte, oma vala/linnaosa kogumispunktis või kaubanduses ära andma, et need saaks keskkonnasäästlikku utiliseerimise suunata.

*tähistatud järgnevaga: Cd = kaadmium, Hg = elavhõbe, Pb = plii

- Võtke patareid enne seadme ja patareide utiliseerimist seadmest välja.





14. Rikete kõrvaldamine

Järgmine tabel näitab vigade sümptomeid ja kirjeldab nende kõrvaldamise abinõusid, kui Teie masin ei tööta ükskord õigesti. Kui Te ei suuda probleemi selle abil lokaliseerida ja kõrvaldada, siis pöörduge teenindustöökotta.

Rike	Võimalik põhjus	Abinõu
Seade ei käivitu	Aku tühi	Kontrollige akut, vajaduse korral korraldage remont tunnustatud elektrik juures
	Sisse-/väljalüliti defektne	Remont volitatud teeninduskeskuses
	Mootor defektne	Remont volitatud teeninduskeskuses
Mootor peatub käitamisel	Aku tühi	Laadige aku täis
	Aku pole õigesti sisse pandud	Pange aku uuesti sisse
	Aku defektne	Puhastage kontaktid, asendage originaalaku
Vähendatud võimsus	Aku ära tarbitud	Asendage aku
	Aku pole täis laetud	Laadige akut

Simbolių ant įrenginio aiškinimas

Šiame žinyne naudojami simboliai turi atkreipti Jūsų dėmesį į galimą riziką. Saugos simboliai ir juos lydintys paaiškinimai turi būti tiksliai suprasti. Patys įspėjimai rizikos nepašalina ir negali pakeisti tinkamų nelaimingų atsitikimų prevencijos priemonių.

	<p>Įspėjimas – kad sumažėtų rizika susižaloti, perskaitykite naudojimo instrukciją.</p>
	<p>Naudokite klausos apsaugą. Dėl triukšmo galima prarasti klausą.</p>
	<p>Užsidėkite apsauginę kaukę nuo dulkių. Apdirbant medieną ir kitas medžiagas, gali susidaryti sveikatai kenksmingų dulkių. Draudžiama apdirbti medžiagas, kurių sudėtyje yra asbesto!</p>
	<p>Užsidėkite apsauginius akinius. Dėl dirbant susidarančių kibirkščių arba iš įrenginio pasišalinančių atplaišų, skiedrų arba dulkių, galima netekti regėjimo.</p>

Turinys:
Puslapis:

1.	Įvadas	95
2.	Įrenginio aprašymas	95
3.	Techniniai duomenys	95
4.	Komplektacija	95
5.	Išpakavimas	96
6.	Bendrieji saugos nurodymai	96
7.	Papildomi saugos nurodymai	97
8.	Naudojimas pagal paskirtį	100
9.	Paleidimas	100
10.	Valymas	101
11.	Laikymas	101
12.	Techninė priežiūra	101
13.	Utilizavimas ir pakartotinis atgavimas	102
14.	Sutrikimų šalinimas	102

1. Įvadas

Gamintojas:

scheppach
 Fabrikation von Holzbearbeitungsmaschinen GmbH
 Günzburger Straße 69
 D-89335 Ichenhausen

Gerbiamas kliente,

mes linkime Jums daug džiaugsmo ir didelės sėkmės dirbant su nauju įrenginiu.

Nurodymas

Pagal galiojantį Atsakomybės už gaminį įstatymą šio įrenginio gamintojas neatsako už žalą, kuri atsiranda šiame įrenginyje arba dėl jo:

- netinkamai naudojant,
- nesilaikant naudojimo instrukcijos,
- remontuojant tretiesiems asmenims, neįgaliesiems specialistams,
- montuojant ir keičiant neoriginalias atsargines dalis,
- naudojant ne pagal paskirtį
- Sugedus elektros įrangai, nesilaikant elektrai keliami reikalavimų ir VDE nuostatų 0100, DIN 57113 / VDE 0113

Atkreipkite dėmesį:

Prieš montuodami ir pradėdami eksploatuoti perskaitykite visą naudojimo instrukcijos tekstą.

Ši naudojimo instrukcija turi Jums palengvinti susipažinti su Jūsų įrenginiu ir jo naudojimo pagal paskirtį galimybėmis.

Naudojimo instrukcijoje pateikiami nurodymai, kaip su įrenginiu dirbti saugiai, tinkamai ir ekonomiškai bei kaip išvengti pavojų, sutaupyti remonto išlaidų, sutrumpinti įrenginio prastovos laikus bei padidinti patikimumą ir pailginti eksploatavimo trukmę.

Be šioje naudojimo instrukcijoje pateiktų saugos nuostatų, būtina privalote laikytis įrenginio eksploatavimui galiojančių taisyklių.

Laikykite naudojimo instrukciją plastikiniame maišelyje, apsaugoję nuo purvo ir drėgmės prie įrenginio. Prieš pradėdami dirbti, visi operatoriai ją privalo perskaityti ir jos atidžiai laikytis.

Prie įrenginio leidžiama dirbti tik asmenims, instruktuotiems, kaip jį naudoti ir informuotiems apie su tuo susijusius pavojus. Būtina laikytis reikalaujamo amžiaus cenzo.

Be šioje naudojimo instrukcijoje pateiktų saugos nurodymų ir specialių Jūsų šalies reikalavimų, būtina laikytis tokios pačios konstrukcijos mašinų eksploatavimui visuotinai pripažintų technikos taisyklių.

Mes neatsakome už nelaimingus atsitikimus arba pažeidimus, atsiradusius nesilaikant šios instrukcijos ir saugos nurodymų.

2. Įrenginio aprašymas (1-3 pav.)

1. Papildoma rankena
2. Įjungimo blokuotė
3. ĮJ./IŠJ. jungiklis su sūkių skaičiaus regulatoriumi
4. Pjuvenų išmetimo anga
5. Atverčiamasis apsauginis gaubtas
6. Atverčiamojo apsauginio gaubto grąžinimo svirtis
7. Pjūklo geležtė
8. Pagrindinė plokštė
9. Lygiagrečiosios atramos laikiklis
10. Lygiagrečioji atrama
11. Pjovimo kampo pasirinkimas
12. Pjovimo kampų skalė
13. Lygiagrečiosios atramos sparnuotasis varžtas
14. Raktas su vidiniu šešiabriauniu
15. Pjovimo gylio pasirinkimas
16. Pjovimo gylių skalė
17. Suklio fiksatorius
18. Pavaros suklys
19. Tvirtinimo jungė
20. Įtempimo jungė
21. Įtempimo varžtas / poveržlė

3. Techniniai duomenys

Variklio maitinimo įtampa:	20 V
Tuščiosios eigos sūkių skaičius:	3650 min. ⁻¹
Maks. pjūklo geležtė:	ø 165 mm
Pjovimo gylis, maks. 90°	50 mm
Pjovimo gylis, maks. 45°	34 mm
Svoris	2,9 kg

Pasiekame teisę atlikti techninius pakeitimus!

Triukšmas ir vibracija

⚠ **Įspėjimas:** triukšmas gali turėti didelės įtakos Jūsų sveikatai. Jei mašinos skleidžiamas triukšmas viršija 85 db(A), naudokite klausos apsaugą.

Triukšmo vertės

Garso galios slėgis L_{pA}	84 db(A) (EN ISO 3744)
Garso galios lygis L_{WA}	95 db(A) (EN ISO 3744)
Neapibrėžtis $K_{wa/pA}$	3 db(A)

Vibracijos parametrai

Vibracija, a_h	1,8 m/s ²
Neapibrėžtis K_h	1,5 m/s ²

4. Komplektacija

- 1 rankinis diskinis pjūklas
- 1 lygiagrečioji atrama
- 1 raktas su vidiniu šešiabriauniu
- 1 pjūklo geležtė
- 1 naudojimo instrukcija

5. Išpakavimas

- Atidarykite pakuotę ir atsargiai išimkite įrenginį.
- Nuimkite pakavimo medžiagą ir ištraukite pakavimo / transportavimo fiksatorius (jei yra).
- Patikrinkite, ar komplekte viskas yra.
- Patikrinkite įrenginį ir priedus, ar transportuojant jie nebuvo pažeisti. Reklamacijų atveju nedelsdami informuokite tiekėją. Vėliau reklamacijos nebus pripažintos.
- Jei įmanoma, saugokite pakuotę, kol nepasibaigs garantinis laikotarpis.
- Prieš naudodami, pagal naudojimo instrukciją susipažinkite su įrenginiu.
- Priedams bei greitai susidėvinčioms ir atsarginėms dalims naudokite tik originalias dalis. Atsarginių dalių įsigysite iš savo prekybos atstovo.
- Užsakydami nurodykite mūsų gaminių numerius bei įrenginio tipą ir pagaminimo metus.

⚠ DĖMESIO!

Įrenginys ir pakavimo medžiagos nėra vaikų žaislas! Vaikams draudžiama žaisti su plastikiniais maišeliais, plėvelėmis ir mažomis dalimis! Pavojus praryti ir uždusti!

6. Bendrieji saugos nurodymai

⚠ **ĮSPĖJIMAS!** Perskaitykite visas šiam elektriniam įrankiui taikomus saugos nurodymus, instrukcijas, iliustracijas bei techninius duomenis.

Netinkamai laikantis saugos nuorodų ir nurodymų, galima patirti elektros smūgį, gali kilti gaisras ir (arba) galima sunkiai susižaloti.

Išsaugokite visus saugos nurodymus ir instrukcijas ateičiai.

Saugos nurodymuose naudojama sąvoka „Elektrinis įrankis“ susijusi su iš tinklo veikiančiais elektriniais įrankiais (su tinklo laidu) ir akumuliatoriniais elektriniais įrankiais (be tinklo kabelio).

1. Darbo vietos sauga

- Jūsų darbo zona turi būti švari ir gerai apšviesta.** Jei darbo zonos netvarkingos ir neapšviestos, gali įvykti nelaimingų atsitikimų.
- Nedirbkite su elektriniu įrankiu potencialiai sprogiroje atmosferoje, kurioje yra degių skysčių, dujų arba dulkių.** Elektriniai įrankiai skleidžia kibirkštis, kurios gali uždegti dulkes arba garus.
- Naudodami elektrinį įrankį, paprašykite, kad vaikai ir kiti asmenys, laikytųsi atstumo.** Nukreipus dėmesį, įrenginys gali tapti nevaldomas.

2. Elektros įrangos sauga

- Elektrinio įrankio prijungimo kištukas turi tilpti į kištukinį lizdą.** Jokiu būdu kištuko **ne**modifikuokite. **Nenaudokite adapterinių kištukų kartu su įžemintais elektriniais įrankiais.** Esant nemodifikuotiems kištukams ir tinkamiems kištukiniams lizdams, mažėja elektros šoko pavojus.
- Venkite kūno sąlyčio su įžemintais paviršiais, pvz., vamzdžiais, šildytuvais, viryklėmis ir šaldytuvais.** Kai Jūsų kūnas įžemintas, kyla didesnis elektros šoko pavojus.
- Saugokite elektrinius įrankius nuo lietaus arba drėgmės.** Patekus į elektrinį įrenginį vandens, didėja elektros smūgio pavojus.
- Nenaudokite laido, norėdami už jo nešti ar pakabinti elektrinį įrankį arba iš kištukinio lizdo ištraukti kištuką.** Saugokite laidą nuo karščio, alyvos, aštrių briaunų arba judančių įrenginio dalių. Dėl pažeistų arba susipynusių laidų kyla didesnis elektros šoko pavojus.
- Kai su elektriniu įrankiu dirbate lauke, naudokite tik išorinei sričiai leidžiamus ilginamuosius laidus.** Naudojant išorinei sričiai tinkamą ilginamąjį laidą, sumažėja elektros smūgio rizika.
- Jeigu elektrinio įrankio eksploatavimas drėgnoje aplinkoje yra neišvengiamas, naudokite apsauginį nebalanso srovės jungiklį.** Naudojant apsauginį nuotėkio srovės jungiklį, mažėja elektros smūgio pavojus.

3. Asmenų sauga

- Dirbdami su elektriniu įrankiu, visada būkite atidūs ir galvokite apie tai, ką darote.** **Nenaudokite elektrinio įrankio, kai esate pavargę arba veikiami narkotinių medžiagų, alkoholio arba medikamentų.** Jei naudodami elektrinį įrankį būsite neatidūs, galite rimtai susižaloti.
- Naudokite asmenines apsaugines priemones ir visada užsidėkite apsauginius akinius.** Naudojant asmenines apsaugines priemones, pvz., kaukę nuo dulkių, neslidžius apsauginius batus, apsauginį šalną arba klausos apsaugą, priklausomai nuo elektrinio įrankio tipo ir naudojimo būdo, mažėja rizika susižaloti.
- Stenkitės nepradėti eksploatuoti neplanuotai.** **Prieš prijungdami elektros srovės tiekimą, įsitinkinkite, kad elektrinis įrankis išjungtas.** Jei nešdami elektrinį įrankį laikote pirštą ant elektrinio įrankio arba prie elektros srovės tinklo jungiate jau įjungtą įrenginį, gali įvykti nelaimingų atsitikimų.
- Prieš įjungdami elektrinį įrankį, pašalinkite nustatymo įrankius arba atsuktuvą.** Įrankis arba raktas, kuris yra besisukančioje įrenginio dalyje, gali sužaloti.

- e) Venkite nestandartinės kūno laikysenos. Stovėkite stabiliai ir visada išlaikykite pusiausvyrą. Taip elektrinį įrankį galėsite geriau kontroliuoti netikėtose situacijose.
- f) **Vilkėkite tinkamus drabužius. Nevilkėkite plačių drabužių ir nusiimkite papuošalus. Saugokite, kad plaukai, drabužiai ir pirštinės nepatektų arti judančių dalių.** Laisvus drabužius, papuošalus arba ilgus plaukus gali pagriebti dalys.
- g) **Jei galima sumontuoti dulkių išsiurbimo ir surinkimo įtaisus, įsitikinkite, kad jie yra prijungti ir tinkamai naudojami.** Naudojant dulkių nusiurbimo įtaisą, galima sumažinti dulkių keliamus pavojus.
- h) **Net po daugkartinio naudojimosi elektriniu įrankiu negalvokite, kad esate visiškai saugūs, ir atsižvelkite į elektriniams įrankiams galiojančias saugos taisykles.** Dėl nedėmesingų veiksmų galima sunkiai susižaloti per sekundės dalis.

4. Elektrinio įrankio naudojimas ir elgsena su juo

- a) **Neperkraukite įrenginio. Savo darbui naudokite tam skirtą elektrinį įrankį.** Su tinkamu elektriniu įrankiu nurodytame galios diapazone dirbsite geriau ir saugiau.
- b) **Nenaudokite elektrinio įrankio, kurio jungiklis sugedęs.** Elektrinis įrankis, kuris nebeįsijungia arba nebeišsijungia, yra pavojingas ir jį reikia sutaisyti.
- c) **Prieš nustatydami įrenginį arba padėdami jį į šalį, ištraukite kištuką iš kištukinio lizdo.** Ši atsargumo priemonė saugo nuo neplanuoto elektrinio įrankio paleidimo.
- d) **Laikykite nenaudojamus elektrinius įrankius vaikams nepasiekiamoje vietoje. Neleiskite įrenginiu naudotis asmenims, kurie su šiuo įrenginiu nėra susipažinę arba neperskaitė šių nurodymų.** Elektriniai įrankiai yra pavojingi, kai juos naudoja nepatyrę asmenys.
- e) **Krupščiai prižiūrėkite elektrinius įrankius. Patikrinkite, ar judančios dalys nepriekaištinaigai veikia ir nestringa, ar dalys nelūžusios ir nepažeistos, kad būtų neigiamai veikiamas elektrinio įrankio veikimas. Prieš naudodami įrenginį, pažeistas dalis patikėkite suremontuoti.** Daug nelaimingų atsitikimų įvyksta dėl blogai techniškai prižiūrimų elektrinių įrankių.
- f) **Stebėkite, kad pjaustytuvai būtų aštrūs ir švarūs.** Krupščiai prižiūrėti pjaustytuvai su aštriomis pjovimo briaunomis mažiau stringa ir juos lengviau valdyti.

- g) **Elektrinį įrankį, įstatomų įrankių priedus ir t. t. naudokite pagal šiuos nurodymus. Tuo metu atsižvelkite į darbo sąlygas ir darbus, kuriuos reikia atlikti.** Naudojant elektrinius įrankius ki-tiems, o ne numatytiems tikslams, galimos pavojingos situacijos.
- h) **Suėmimo paviršiai turi būti sausi, švarūs ir ant jų neturi būti alyvos bei tepalo.** Jei rankenos ir suėmimo paviršiai slidūs, elektrinio įrankio nenumatytoje situacijose nebus galima saugiai valdyti bei kontroliuoti.

5. Servisas

- a) **Elektrinio prietaiso remontą patikėkite tik kvalifikuotam personalui ir tik naudojant originalias atsargines dalis.** Taip užtikrinsite elektrinio įrankio saugą.

7. Papildomi saugos nurodymai

Įrenginiui būdingi saugos nurodymai rankiniams diskiniams pjūklams

Įsitikinkite, kad įrenginį pradeda eksploatuoti tik vyresni nei 16 metų asmenys, laikydamiesi šioje naudojimo instrukcijoje pateiktų nurodymų!

Nuoroda: nenaudokite šlifavimo diskų. Nesilaikant nurodymų, galima susižaloti ir patirti materialinės žalos. Venkite pavojaus gyvybei dėl elektros smūgio:

- Reguliariai tikrinkite įrenginio, tinklo kabelio ir tinklo kištuko būklę. Nebeeksploatuokite įrenginių su taip pažeistomis dalimis. Niekada neatidarinėkite įrenginio. Pažeisti įrenginiai, prijungimo prie tinklo laidas arba tinklo kištukas reiškia pavojų gyvybei dėl elektros smūgio. Remonto arba keitimo darbus paveskite tik techninės priežiūros skyriaus darbuotojams arba kvalifikuotam elektrikui.
- Neeksploatuokite įrenginio, kai jis drėgnas, taip pat drėgnoje aplinkoje.
- Kai dirbate lauke, prijunkite įrenginį prie apsaugos nuo nuotėkio srovės jungiklio (FI) su maks. 30 mA grįžimo srove. Naudokite tik išorinei sričiai leidžiamą ilginamąjį kabelį.

ATSARGIAI! Venkite pavojaus susižaloti:

- a) **⚠ PAVOJUS: neikiškite savo rankų į pjovimo sritį ir prie pjūklo geležtės. Kita ranka laikykite papildomą rankeną arba variklio korpusą.** Jei diskinį pjūklą laikote abiem rankomis, pjūklo geležtė jų nesužalos.
- b) **Neikiškite rankų po ruošiniu.** Apsauginis gaubtas po ruošiniu negali apsaugoti nuo pjūklo geležtės.
- c) **Pritaikykite pjovimo gylį prie ruošinio storio.** Po ruošiniu turėtų būti matoma mažiau nei per visą danties aukštį.

- d) **Ruošinio, kurį reikia pjauti, niekada nelaikykite rankoje arba virš kojos. Užfiksuokite ruošinį prie stabilaus laikiklio.** Svarbu ruošinį gerai pritvirtinti, kad būtų sumažintas sąlyčio su kūnu, pjūklo geležtės prispaudimo arba kontrolės praradimo pavojus.
- e) **Kai atliekate darbus, kurių metu naudojamas įstatomas įrankis gali pataikyti į paslėptus elektros laidus arba į savo jungiamąjį laidą, laikykite elektrinį įrankį už izoliuotų suėmimo paviršių.** Prisilietus prie įtampingojo laido, net ir metalinėse elektrinio įrankio dalyse gali atsirasti įtampa ir gali įvykti elektros smūgis.
- f) **Pjaudami išilgai, visada naudokite atramą arba tiesią briaunų kreipiamąją.** Taip pagerinamas pjovimo tikslumas ir sumažėja tikimybė, kad pjūklo geležtė įstrigs.
- g) **Visada naudokite tinkamo dydžio pjūklo geležtės su tinkama tvirtinimo kiauryme (pvz., rombo formos arba apvalia).** Pjūklo geležtės, kurios netinka sumontuotoms pjūklo dalims, veikia netolygiai ir taip netenkama kontrolės.
- h) **Niekada nenaudokite pažeistų arba netinkamų pjūklo geležtės poveržlių arba varžtų.** Pjūklo geležtės poveržlės ir varžtai buvo sukonstruoti specialiai Jūsų pjūklui, optimaliam našumui ir eksploataavimo saugai.

Atatranka – priežastys ir atitinkami saugos nurodymai:

1. Atatranka yra staigi reakcija dėl stringančios arba netinkamai išlygiuotos pjūklo geležtės, todėl nevaldomas pjūklas pasikelia ir iš ruošinio juda operatoriaus kryptimi.
2. Jei pjūklo geležtė įstringa užsidarančiame pjovimo tarpe, ji užsiblokuoja ir dėl variklio jėgos įrenginys atšoka operatoriaus kryptimi.
3. Jei pjūklo geležtė persisuka pjūklo pjūvyje arba netinkamai išlygiuojama, galinės pjūklo geležtės briaunos dantys įstringa ruošinio paviršiuje, todėl pjūklo geležtė išlenda iš pjovimo tarpo ir pjūklas atšoka operatoriaus kryptimi.

Atatranka yra netinkamo arba klaidingo pjūklo valdymo pasekmė. Jos galima išvengti tinkamomis atsargumo priemonėmis, kaip aprašyta toliau.

- a) **Tvirtai laikykite pjūklą abiem rankomis ir nustatykite rankas į tokią padėtį, kurioje galite sulaikyti atatrankos jėgas. Visada būkite pjūklo geležtės šone, niekada nenustatykite pjūklo geležtės į vieną liniją su savo kūnu.** Esant atatrakai, diskinis pjūklas gali atšokti, tačiau operatorius tinkamomis atsargumo priemonėmis atatrankos jėgas gali suvaldyti.

- b) **Jei pjūklo geležtė įstrigusi arba pjovimas nutraukiamas dėl kitos priežasties, atleiskite J./IŠJ. jungiklį ir laikykite pjūklą ramiai ruošinyje, kol pjūklo geležtė visiškai sustos. Nemėginkite pjūklo pašalinti iš ruošinio arba traukti atgal, kol pjūklo geležtė juda, kitaip galima atatranka.** Nustatykite pjūklo geležtės įstrigimo priežastį ir ją pašalinkite.
- c) **Jei pjūklą, kuriame yra ruošinys, vėl norite paleisti, išcentruokite pjūklo geležtę pjovimo tarpe ir patikrinkite, ar pjūklo dantys neįstrigo pjūkle.** Jei pjūklo geležtė stringa, jei pjūklas bus paleistas iš naujo, ji gali išlįsti iš ruošinio arba sukelti atatranką.
- d) **Atremkite dideles plokštes, kad sumažintumėte atatrankos riziką dėl stringančios pjūklo geležtės.** Didelės plokštės dėl savosios masės gali įlįsti. Plokštės reikia abiejose pusėse atremti: tiek šalia pjovimo tarpo, tiek ir prie krašto.
- e) **Nenaudokite atšipusių arba pažeistų pjūklo geležčių.** Dėl mažo pjovimo tarpo pjūklo geležtės su atšipusiais arba netinkamai išlygiuotais dantimis sukelia didelę trintį, pjūklo geležtės strigimą ir atatranką.
- f) **Prieš pjaudami užfiksuokite pjovimo gylio ir pjovimo kampo nustatymus.** Jei pjaudami pakeisite nustatymus, pjūklo geležtė gali įstrigti ir sukelti atatranką.
- g) **Atlikdami pjūvius sienose arba kitose nematomose srityse, būkite ypač atsargūs.** Ilgila ma pjūklo geležtė pjaunant gali užsiblokuoti paslėptuose objektuose ir sukelti atatranką.

Specialūs saugos nurodymai rankiniam diskiniam pjūklui ir atverčiamajam apsauginiam gaubtui

Apatinio apsauginio gaubto funkcija

- a) **Prieš kiekvieną naudojimą patikrinkite, ar atverčiamasis apsauginis gaubtas (5) nepriekaištingai užsidaro. Nenaudokite pjūklo, jei apatinis apsauginis gaubtas negali laisvai judėti ir ne iš karto užsidaro. Niekada neužfiksuokite atverčiamo apsauginio gaubto atidarytoje padėtyje.** Jeigu pjūklas netikėtai nukristų ant žemės, apatinis apsauginis gaubtas gali deformuotis. Atidarykite apsauginį gaubtą gražinimo svirtimi ir įsitikinkite, kad jis laisvai juda ir pjaunant bet koku kampu ir gyliu jis neliečia nei pjūklo geležtės, nei kitų dalių.
- b) **Patikrinkite atverčiamojo apsauginio gaubto spyruoklių veikimą. Prieš naudodami, jei atverčiamasis apsauginis gaubtas ir spyruoklė neveikia nepriekaištingai, paveskite atlikti įrenginio techninę priežiūrą.** Dėl pažeistų dalių, lipnių nuosėdų arba skiedrų sancaupų apatinis apsauginis gaubtas veikia su delsa.

- c) **Atidarykite atverčiamąjį apsauginį gaubtą ranka tik atlikdami specialiuosius pjūvius, pvz., „įgilinamuosius ir kampinius pjūvius“.** Atidarykite atverčiamąjį apsauginį gaubtą gražinimo svirtimi (6) ir ją atleiskite, kai tik **pjūklo geležtė įsiskverbs į ruošinį.** Atliekant visus kitus pjovimo darbus, apatinis apsauginis gaubtas turi veikti automatiškai.
- d) **Nedėkite pjūklo ant darbaltalio arba grindų, jei atverčiamasis apsauginis gaubtas neuždengia pjūklo geležtės.** Neapsaugota, iš inercijos veikianti pjūklo geležtė judina pjūklą priešinga pjovimui kryptimi ir pjauna viską, kas pasitaiko jos kelyje. Tuo metu atkreipkite dėmesį į pjūklo veikimo iš inercijos laiką.

Taip elgsitės teisingai:

- Niekada nenaudokite įrenginio ne pagal paskirtį.
- Įrenginys visada turi būti švarus ir ant jo neturi būti alyvos bei tepalo.
- Prie ruošinio kreipkite tik įjungtą įrenginį.
- Dirbdami visada kreipkite įrenginį tolyn nuo kūno.
- Draudžiama apdirbti medžiagas, kurių sudėtyje yra asbesto.
- Pjovimo juosta viršuje ir apačioje turi būti be kliūčių.
- Pjūklo geležtė neturi išlįsti iš ruošinio daugiau nei 3 mm.
- Pjaudami visada atkreipkite dėmesį į tai, kad nepjautumėte į vinis, varžtus ir t. t.
- Nedirbkite įrenginiu virš galvos.
- Apsaugokite pjūklo geležtę nuo smūgių ir neperkreipkite.
- Išjungę niekada nestabdykite pjūklo geležtės papildomai.
- Nenaudokite įtrūkusių pjūklo geležčių arba tokių, kurios pakeitė savo formą. HSS pjūklo geležtes (iš legiruotojo greitapjovio plieno) naudoti draudžiama.
- Veikiant mašinai, niekada nešalinkite pjuvenų arba atplaišų.
- Apdirbdami medieną arba medžiagas, iš kurių susidaro sveikatai kenksmingos dulkės, rankinį diskinį pjūklą prijunkite prie tinkamo, patikrinto išsiurbimo įtaiso.
- Būtinai naudokite integruotus rankinio diskinio pjūklo apsauginius įtaisus, pvz., įjungimo blokuotę (2) ir atverčiamąjį apsauginį gaubtą (5).
- Įsitinkite, kad pjūklo geležtės apsaugos visos judančios dalys veikia nestrigdomos, o visi įtaisai, kuriuos aktyvius uždengiama pjūklo geležtė, – nepriekaištingai.
- Neužfiksuokite JJ./IŠJ. jungiklio (3) neužfiksuokite ranka valdomu režimu.

Nuorodos dėl akumulatoriaus

1. Pristatyto akumulatorinio įrenginio akumulatorius yra neįkrautas. Todėl prieš pirmą kartą pradėdant eksploatuoti akumuliatorių reikia įkrauti.

2. Kad būtų užtikrinta optimali akumulatoriaus galia, venkite giluminio išsikrovimo ciklų! Akumuliatorių dažnai įkraukite.
3. Laikykite akumuliatorių vėsioje vietoje, geriausia 15 °C temperatūroje ir bent 40 % įkrautą.
4. Ličio jonų akumuliatoriai natūraliai sensta. Akumuliatorių reikia pakeisti ne vėliau, nei tada, kai akumulatoriaus galia sieks tik 80 % naujos būsenos galios! Nusilpę elementai pasenusiame akumuliatoriuje nebeatitinka aukštų galios reikalavimų ir taip kyla rizika saugai.
5. Nemeskite panaudotų akumuliatorių į ugnį. Sprogimo pavojus!
6. Nemėginkite akumulatoriaus uždegti ir saugokite nuo ugnies.
7. **Saugokite akumulatorius nuo giluminio išsikrovimo!** Dėl giluminio išsikrovimo pažeidžiami akumulatoriaus elementai. Dažniausia akumulatoriaus giluminio išsikrovimo priežastis yra ilgas iš dalies išsikrovusių akumuliatorių laikymas arba nenaudojimas. Sumažėjus galiai arba suveikus apsauginei elektronikai, baikite darbą. Padėkite akumuliatorių į laikymo vietą tik jį iki galo įkrovę.
8. **Apsaugokite akumulatorius arba įrenginį nuo perkrovos!** Dėl perkrovos perkaista akumulatoriaus korpuso vidus ir pažeidžiami elementai, nors to perkaitimo išorėje nematyti.
9. **Venkite pažeidimų ir smūgių!** Nedelsdami pakeiskite akumulatorius, kurie nukrito iš aukščiau nei vieno metro arba buvo veikiami stiprių smūgių, taip pat ir tada, jei akumulatoriaus korpusas atrodo nepažeistas. Gali būti stipriai pažeisti akumulatoriaus viduje esantys elementai. Taip pat atsižvelkite ir į utilizavimo nuorodas.
10. Esant perkrovai ir perkaitimui, saugumo sumetimais apsauginio išjungimo funkcija išjungia įrenginį. **Dėmesio!** Jei apsauginio išjungimo funkcija išjungė įrenginį, nebeaktyvinkite įjungimo / išjungimo jungiklio. Dėl to gali būti pažeistas akumulatorius.
11. Naudokite tik originalius akumulatorius. Naudojant kitokius akumulatorius, galima susižaloti, gali įvykti sprogimas ir gaisras.

Įspėjimas! Eksploatuojant šis elektrinis įrankis sudaro elektromagnetinį lauką. Tam tikromis aplinkybėmis šis laukas gali veikti aktyvius arba pasyvius medicininius implantus. Norint sumažinti rimtų arba mirtinų sužalojimų pavojų, prieš naudojant elektrinį įtaisą, asmenims su mediciniais implantais rekomenduojame pasikonsultuoti su savo gydytoju arba medicininių implantų gamintoju.

Nuorodos dėl įkroviklio ir įkrovimo proceso

1. Atsižvelkite į įkroviklio specifikacijų lentelėje nurodytus duomenis. Junkite įkroviklį tik prie specifikacijų lentelėje nurodytos tinklo įtampos.

2. Apsaugokite įkroviklį ir laidą nuo pažeidimų bei aštrių briaunų. Pažeistus kabelius nedelsdami paveskite pakeisti kvalifikuotam elektrikui.
3. Įkroviklį, akumuliatorių ir akumuliatorinį prietaisą apsaugokite nuo vaikų.
4. Nenaudokite pažeistų įkroviklių.
5. Nenaudokite komplektacijoje esančio įkroviklio kitiems akumuliatoriniams prietaisams įkrauti.
6. Esant didelei apkrovai, akumuliatorių įkaista. Prieš įkrovimo pradžią leiskite akumuliatoriui atvėsti iki patalpos temperatūros.
7. **Neįkraukite akumuliatorių per daug!** Atsižvelkite į maksimalius įkrovimo laikus. Šie įkrovimo laikai galioja tik išsikrovusiems akumuliatoriams. Kelis kartus įjungus įkrautą arba iš dalies įkrautą akumuliatorių, jis perkraunamas arba pažeidžiami elementai. Nepalikite akumuliatorių kelias dienas kyšoti įkroviklyje.
8. **Nenaudokite ir neįkraukite akumuliatorių, kurie, kaip spėjate, paskutinį kartą buvo įkraunami prieš daugiau nei 12 mėnesių.** Yra didelė tikimybė, kad akumuliatorių jau pavojingai pažeistas (giluminis išsikrovimas).
9. Įkraunant žemesnėje nei 10 °C, chemiškai pažeidžiamas elementas ir gali kilti gaisras.
10. Nenaudokite akumuliatorių, kurie įkraunant įkaito, nes galėjo būti pavojingai pažeisti akumuliatoriaus elementai.
11. Nebenaudokite akumuliatorių, kurie įkraunant išsigaubė arba deformavosi arba kuriuose pastebimi neįprasti dalykai (išeina dujos, girdimas švilpesys, traškesys...).
12. Visiškai neiškraukite akumuliatoriaus (rekomenduojamas iškrovimo gylis maks. 80 %). Dėl visiško išsikrovimo anksčiau laiko sensta akumuliatoriaus elementai.
13. Niekada neįkraukite baterijų be priežiūros!

Liekamosios rizikos

Mašina pagaminta pagal technikos lygį ir pripažintas saugumo technikos taisykles. Tačiau dirbant galima pavienė liekamoji rizika.

- Pavojus sveikatai dėl elektros srovės, naudojant netinkamus elektros prijungimo laidus.
- Be to, nepaisant visų priemonių, kurių buvo imtasi, galima neakivaizdi liekamoji rizika.
- Liekamašias rizikas galima sumažinti, jei bus laikomasi saugos nuorodų ir bus naudojama pagal paskirtį bei bus laikomasi visos naudojimo instrukcijos.
- Venkite atsitiktinių mašinos paleidimų: naudokite įrankį, kuris rekomenduojamas šioje naudojimo instrukcijoje. Taip Jūsų mašina pasieks optimalią galią.
- Kai mašina eksploatuojama, laikykite savo rankas toliau nuo darbo zonos.

8. Naudojimas pagal paskirtį

Mašiną leidžiama eksploatuoti tik pagal paskirtį. Bet koks kitoks naudojimas laikomas ne pagal paskirtį. Už su tuo susijusią žalą arba patirtus bet kokius sužalojimus atsako naudotojas / operatorius, o ne gamintojas.

Naudojimo pagal paskirtį dalis taip pat yra saugos nurodymų, montavimo instrukcijos ir naudojimo instrukcijoje pateiktų eksploatavimo nurodymų laikymasis. Asmenys, kurie mašiną valdo ir atlieka jos techninę priežiūrą, turi būti su ja susipažinę ir informuoti apie galimus pavojus.

Be to, būtina tiksliai laikytis galiojančių nelaimingų atsitikimų prevencijos taisyklių.

Taip pat reikia laikytis kitų bendrųjų taisyklių iš darbo medicinos ir augimo technikos sričių.

Atlikus įrenginio modifikacijas, už su tuo susijusią žalą gamintojas neatsako.

Stakles leidžiama eksploatuoti tik su gamintojo originaliomis dalimis ir priedais.

Laikykitės gamintojo saugos, darbo ir techninės priežiūros reikalavimų bei techniniuose duomenyse nurodytų matmenų.

Atkreipkite dėmesį į tai, kad mūsų įrenginiai nėra skirti naudoti komerciniams, amatiniams arba pramoniniams tikslams. Mes neteikiama garantijos, kai prietaisas naudojamas komercinėse, amatininkų arba pramoninėse įmonėse arba panašioms darbams.

9. Paleidimas

⚠ DĖMESIO!

Prieš pradėdami eksploatuoti, įrenginį būtina iki galo sumontuoti!

Norint užtikrinti ilgą akumuliatoriaus eksploatavimo trukmę, ličio akumuliatorių reikėtų laiku įkrauti. To būtina reikia nustačius, kad mažėja akumuliatorinio įrenginio galia.

Įjungimas ir išjungimas

Įjungimas:

- Paspauskite įjungimo blokuotę (2) į kairę arba į dešinę ir laikykite ją paspaudę.
- Aktyvinkite ĮJ./IŠJ. jungiklį (3). Pasileidus mašinai, įjungimo blokuotę (2) vėl galite atleisti. Rankinis diskinis pjūklas yra su elektroniniu tolygiuoju paleidikliu. Variklis pasileidžia su delsa.

Išjungimas:

Atleiskite ĮJ./IŠJ. jungiklį (3).

Pjovimo kampo nustatymas

Pjovimo kampą galite nustatyti pagal pjovimo kampų skalę (12).

- Atlaisvinkite pjovimo kampo pasirinkimo sparnuotuosius varžtus / tvirtinimo kaiščius (11) abiejose pusėse, nustatykite pageidaujamą kampą pjovimo kampų skalėje (12) ir vėl priveržkite sparnuotąjį varžtą / tvirtinimo kaištį.

Pjovimo gylio nustatymas

- Atlaisvinkite pjovimo gylio pasirinkimo greitojo įtempimo svirtį (15), nustatykite pageidaujamą pjovimo gylį skalėje (16) ir vėl priveržkite greitojo įtempimo svirtį.

Lygiagrečiosios atramos nustatymas

- Atlaisvinkite pagrindinės plokštės (8) sparnuotąjį varžtą (13) ir įstatykite lygiagrečiąją atramą (10) į lygiagrečiosios atramos laikiklį (9). Vėl priveržkite sparnuotąjį varžtą (13).

Rankinio diskinio pjūklo valdymas

1. Įjunkite mašiną, – kaip aprašyta ties „Įjungimas ir išjungimas“, – ir tada pagrindinės plokštės (8) priekinį kraštą uždėkite ant medžiagos.
2. Ištiesinkite mašiną prie lygiagrečiosios atramos (10) arba prie nubrėžtos linijos ar lazeriu.
3. Laikykite mašiną abiem rankomis už rankenų ir pjaukite spausdami vidutiniu stiprumu.

Pjūklo geležtės keitimas

Įspėjimas! Aktyvinkite suklio fiksavimo mechanizmą tik išėmę akumuliatorių.

1. Iš pradžių pašalinkite lygiagrečiąją atramą (10), atlaisvindami sparnuotąjį varžtą (13).
2. Nustatykite minimalų pjovimo gylį (pjovimo gylio pasirinkimo sparnuotuojū varžtu (15)), 0 mm.
3. Pasukite atverčiamąjį apsauginį gaubtą (5) gražinimo svirtimi (6) atgal ir išjunkite įrenginį.
4. Aktyvinkite suklio fiksavimo mechanizmą (17) (kol užsifiksuos) ir atlaisvinkite raktu su vidiniu šešiabriauniu (14) įtempimo varžtą (21). Dabar nuimkite įtempimo varžtą su poveržle (21) ir įtempimo jungę (21) (taip pat žr. 3 pav.).
5. Nuimkite pjūklo geležtę (7).
6. Įmontuokite pjūklo geležtę (7) atvirkštine eilės tvarka, kaip aprašyta.
7. Aktyvinkite suklio fiksavimo mechanizmą (17) (kol užsifiksuos) ir priveržkite raktu su vidiniu šešiabriauniu įtempimo varžtą (21).

Įspėjimas! Rodyklė ant pjūklo geležtės turi sutapti su sukimosi krypties rodykle (eigos kryptis, pažymėta ant įrenginio).

Įsitikinkite, kad pjūklo geležtė tinka įrankio suklio sukčių skaičiui.

Patarimai

- Venkite pjovimo briaunos išlūžinėjimo jautriose paviršiuose, pvz., esant dengtoms smulkinių plokštėms arba durims, ant pjovimo linijos užklijuodami dažymo juostą. Be to, ant dažymo juostos taip pat bus lengviau pažymėti nei ant lygaus paviršiaus. Dar veiksmingiau išvengsite pjovimo briaunos išlūžinėjimo dėl uždėtos plonos medienos, kuri bus pjaunama kartu.

10. Valymas

Pavojus!

Prieš atlikdami valymo darbus, išimkite akumuliatorių.

Valymas

- Stenkitės, kad apsauginiai įtaisai, vėdinimo plyšiai ir variklio korpusas būtų kuo švaresni ir nedulkėti. Esant mažam slėgiui, nuvalykite įrenginį švaria šluoste arba išpūskite suslėgtuoju oru.
- Rekomenduojame įrenginį išvalyti iš karto po kiekvieno naudojimo.
- Reguliariai valykite įrenginį drėgna šluoste ir šiek tiek skystojo muilo. Nenaudokite valymo priemonių ir tirpiklių. Jie gali pažeisti plastikinę prietaiso dalis. Atkreipkite dėmesį į tai, kad į įrenginio vidų nepatektų vandens. Patekus į elektrinį įrenginį vandens, didėja elektros smūgio pavojus.

11. Laikymas

Laikykite įrenginį ir jo priedus tamsioje, sausoje, apsaugotoje nuo šalčio ir vaikams nepasiekiamoje vietoje. Optimali laikymo temperatūra yra nuo 5 iki 30 °C. Laikykite įrankį originalioje pakuotėje. Uždenkite įrankį, kad apsaugotumėte jį nuo dulkių arba drėgmės. Laikykite naudojimo instrukciją prie įrankio.

12. Techninė priežiūra

Įrenginio viduje nėra jokių kitų dalių, kurias reikia techniškai prižiūrėti.

Jungtys ir remontas

Prijungti ir remontuoti elektros įrangą leidžiama tik kvalifikuotam elektrikui.

Kilus klausimų, nurodykite tokius duomenis:

- variklio srovės rūšį;
- duomenis iš įrenginio specifikacijų lentelės.
- duomenis iš variklio specifikacijų lentelės.

Techninės priežiūros informacija

Atkreipkite dėmesį į tai, kad šio gaminio toliau nurodytos dalys naudojant arba natūraliai dėvisi arba toliau nurodytų dalių reikia kaip vartojamųjų medžiagų. Greitai susidėvinčios dalys*: Pjūklo geležtė

* į komplektaciją privalomai neįeina!

13. Utilizavimas ir pakartotinis atgavimas

Siekiant išvengti transportavimo pažeidimų, įrenginys yra pakuotėje. Ši pakuotė yra žaliava, taigi, ją galima naudoti pakartotinai arba gražinti į medžiagų ciklo ciklą.

Įrenginys ir jo priedai sudaryti iš įvairių medžiagų, pvz., metalo ir plastikų. Pristatykite sugedusias konstrukcines dalis į specialių atliekų utilizavimo punktą. Teiraukitės specializuotoje parduotuvėje arba bendrosios administracijos skyriuje!

Nemeskite senų prietaisų į buitines atliekas!



Šis simbolis rodo, kad pagal Direktyvą dėl elektros ir elektroninės įrangos atliekų (2012/19/ES) ir nacionalinius įstatymus šio gaminio negalima mesti į buitines atliekas. Šį gaminį reikia atiduoti į tam numatytą surinkimo punktą.

Tai galima, pvz., atlikti perkant atiduodant panašų gaminį arba pristatant į įgaliotą surinkimo punktą, kurioje paruošiami seni elektriniai ir elektroniniai prietaisai. Netinkamai elgiantis su senais prietaisais, dėl potencialiai pavojingų medžiagų, kurių dažnai būna senuose elektriniuose ir elektroniniuose prietaisuose, galimas neigiamas poveikis aplinkai ir žmonių sveikatai. Be to, tinkamai utilizuodami šį gaminį, prisidėsite prie efektyvaus natūralių išteklių panaudojimo. Informacijos apie senų prietaisų surinkimo punktus Jums suteiks miesto savivaldybėje, viešojoje utilizavimo įmonėje, įgaliotame senų elektrinių ir elektroninių prietaisų utilizavimo punkte arba Jūsų atliekas išvežančioje bendrovėje.

Nemeskite baterijų ir akumuliatorių į buitines atliekas!



Jūs kaip vartotojas pagal įstatymus privalote visas baterijas ir akumuliatorius, nežiūrint į tai, ar jose / juose yra pavojingųjų medžiagų, ar ne, pristatyti į savo bendruomenės arba rajono surinkimo punktą, kad jas / juos būtų galima utilizuoti tausojant aplinką.

*pažymėta: Cd = kadmis, Hg = gyvsidabris, Pb = švina

- Išimkite baterijas iš įrenginio dar prieš tai, kol utilizuosite įrenginį ir baterijas.





14. Sutrikimų šalinimas

Tolesnėje lentelėje nurodyti klaidų požymiai ir aprašyta, kaip jas galima pašalinti, jei Jūsų mašina blogai veiktų. Jei taip problemos nustatyti ir pašalinti negalite, kreipkitės į savo techninės priežiūros dirbtuves.

Sutrikimas	Galima priežastis	Ką daryti?
Nepasileidžia įrenginys	Išseikvotas akumuliatorius	Patikrinkite akumuliatorių, jei reikia, paveskite jį suremontuoti pripažintam elektrikui
	Sugedęs įj./išj. jungiklis	Paveskite suremontuoti įgaliotam techninės priežiūros centrai
	Sugedęs variklis	Paveskite suremontuoti įgaliotam techninės priežiūros centrai
Eksploatuojant variklis sustoja	Išseikvotas akumuliatorius	Įkraukite akumuliatorių
	Blogai įdėtas akumuliatorius	Įdėkite akumuliatorių iš naujo
	Sugedęs akumuliatorius	Išvalykite kontaktus, įdėkite originalų akumuliatorių
Sumažėjo galia	Akumuliatorius netinkamas naudoti	Pakeiskite akumuliatorių
	Ne iki galo įkrautas akumuliatorius	Įkraukite akumuliatorių

Simbolu, kas atrodas uz ierīces, skaidrojums

Simbolu izmantošanai šajā rokasgrāmatā jāvērs jūsu uzmanība uz iespējamiem riskiem. Ir precīzi jāizprot drošības simboli un skaidrojumi, uz kuriem tie attiecas. Brīdinājumi paši par sevi nenovērš riskus un nevar aizvietot pareizos pasākumus, lai novērstu negadījumus.

	<p>Brīdinājums! Lai mazinātu savainošanās risku, izlasiet lietošanas instrukciju</p>
	<p>Valkājiet ausu aizsargus. Trokšņu iedarbība var izraisīt dzirdes zudumu.</p>
	<p>Lietojiet putekļu aizsargmasku. Apstrādājot kokmateriālu un citus materiālus, var rasties veselībai kaitīgi putekļi. Nedrīkst apstrādāt azbestu saturošu materiālu!</p>
	<p>Valkājiet aizsargbrilles. Darba laikā radušās dzirksteles vai no ierīces krītošas šķēpeles, skaidas un putekļi var izraisīt redzes zudumu.</p>

Satura rādītājs:
Lappuse:

1.	Ievads	105
2.	Ierīces apraksts	105
3.	Tehniskie dati.....	105
4.	Piegādes komplekts	105
5.	Izpakošana	106
6.	Vispārīgie drošības norādījumi	106
7.	Papildu drošības norādījumi.....	107
8.	Noteikumiem atbilstoša izmantošana.....	110
9.	Darba sākšana	110
10.	Tīrīšana	111
11.	Glabāšana	111
12.	Apkope	111
13.	Utilizēšana un atkārtota izmantošana	112
14.	Traucējumu novēršana.....	112

1. Ievads

Ražotājs:

scheppach
 Fabrikation von Holzbearbeitungsmaschinen GmbH
 Günzburger Straße 69
 D-89335 Ichenhausen

Godātais klient!

Vēlam prieku un izdošanos, strādājot ar šo jauno ierīci.

Norādījums!

Šīs ierīces ražotājs saskaņā ar spēkā esošo likumu par ražotāja atbildību par ražojumu kvalitāti nav atbildīgs par zaudējumiem, kas rodas šai ierīcei vai šīs ierīces dēļ saistībā ar:

- nepareizu lietošanu,
- lietošanas instrukcijas neievērošanu,
- trešo personu, nepilnvarotu speciālistu veiktu remontu,
- neoriģinālo rezerves daļu montāžu un nomaiņu,
- noteikumiem neatbilstošu lietošanu
- Elektroiekārtas atteici, neievērojot elektrības noteikumus un VDE noteikumus 0100, DIN 57113 / VDE 0113

Ievērojiet!

Pirms montāžas un lietošanas sākšanas izlasiet visu lietošanas instrukcijas tekstu.

Šai lietošanas instrukcijai ir jāpalīdz jums iepazīt ierīci un lietot tās noteikumiem atbilstošās izmantošanas iespējas.

Lietošanas instrukcijā ir sniegti svarīgi norādījumi par drošu, pareizu un ekonomisku darbu ar ierīci, lai izvairītos no riskiem, ietaupītu remonta izdevumus, samazinātu dīkstāves laikus un palielinātu ierīces uzticamību un darbību.

Papildus šīs lietošanas instrukcijas drošības noteikumiem noteikti jāievēro attiecīgajā valstī spēkā esošie noteikumi par ierīces lietošanu.

Glabājiet lietošanas instrukciju pie ierīces plastikāta maisiņā, sargājot no netīrumiem un mitruma. Pirms darba sākšanas tā jāizlasa un rūpīgi jāievēro ikvienam operatoram.

Ar ierīci drīkst strādāt tikai tās personas, kas pārzina ierīces lietošanu un ir instruētas par riskiem, kas ir saistīti ar ierīces lietošanu. Jāievēro noteiktais minimālais vecums.

Papildus šajā lietošanas instrukcijā sniegtajiem drošības norādījumiem un attiecīgās valsts īpašajiem noteikumiem jāievēro vispārāztītie tehniskie noteikumi par konstruktīvi identisku ierīču lietošanu.

Mēs neuzņemamies atbildību par nelaimes gadījumiem vai zaudējumiem, kas rodas, ja neņem vērā šo instrukciju un drošības norādījumus.

2. Ierīces apraksts (1.-3. att.)

1. Papildrokturis
2. Ieslēgšanas bloķēšanas mehānisms
3. Ieslēgšanas / izslēgšanas slēdzis ar apgriezīgu skaita regulēšanu
4. Skaidu izvade
5. Svārstīgais aizsargapvalks
6. Svārstīgā aizsargapvalka atvilkšanas svira
7. Zāģa plātne
8. Pamatplātne
9. Paralēlā atbalsta stiprinājums
10. Paralēlais atbalsts
11. Zāģējuma leņķa iepriekšēja izvēle
12. Zāģējuma leņķa skala
13. Paralēlā atbalsta spārnskrūve
14. Iekšējā sešstūra atslēga
15. Zāģējuma dziļuma iepriekšēja izvēle
16. Zāģējuma dziļuma skala
17. Vārpstas fiksators
18. Dzenošā vārpsta
19. Stiprinājuma atloks
20. Piespiedējatloks
21. Savilcējskrūve / paliekamais gredzens

3. Tehniskie dati

Motora elektroapgāde:	20 V
Apgriezīgu skaits tukšgaitā	3650 min ⁻¹
Maks. zāģa plātne	∅ 165 mm
Zāģējuma dziļums maks. 90°	50 mm
Zāģējuma dziļums maks. 45°	34 mm
Svars	2,9 kg

Paturētas tiesības veikt tehniskas izmaiņas!

Troksnis un vibrācija

⚠ Brīdinājums! Troksnis var radīt smagas sekas jūsu veselībai. Ja ierīces troksnis pārsniedz 85 dB(A), lietojiet piemērotus ausu aizsargus.

Trokšņa raksturlielumi

Skaņas jaudas spiediens L_{pA} 84 dB(A) (EN ISO 3744)
 Skaņas jaudas līmenis L_{WA} 95 dB(A) (EN ISO 3744)
 Kļūda $K_{wa/pA}$ 3 db(A)

Vibrāciju raksturlielumi

Vibrācija a_h 1,8 m/s²
 Kļūda K_h 1,5 m/s²

4. Piegādes komplekts

- 1 rokas ripzāģis
- 1 paralēlais atbalsts
- 1 iekšējā sešstūra atslēga
- 1 zāģa plātne
- 1 Lietošanas instrukcija

5. Izpakošana

- Atveriet iepakojumu un uzmanīgi izņemiet ierīci.
- Noņemiet iepakojuma materiālu, kā arī iepakojuma un transportēšanas stiprinājumus (ja tādi ir).
- Pārbaudiet, vai piegādes komplekts ir pilnīgs.
- Pārbaudiet, vai ierīce un piederumi transportēšanas laikā nav bojāti. Ja ir kādi iebildumi, nekavējoties sazinieties ar starpnieku. Vēlākas reklamācijas netiek atzītas.
- Ja iespējams, uzglabājiet iepakojumu līdz garantijas termiņa beigām.
- Pirms lietošanas iepazīstieties ar ierīci, izmantojot lietošanas instrukciju.
- Piederumiem, kā arī dilstošām detaļām un rezerves daļām izmantojiet tikai oriģinālās detaļas. Rezerves daļas saņemsiet savā tirdzniecības uzņēmumā.
- Pasūtījumos norādiet mūsu preces numurus, kā arī ierīces tipu un izgatavošanas gadu.

⚠ IEVĒRĪBA!

Ierīce un iepakojuma materiāls nav rotaļlietas! Bērni nedrīkst rotaļāties ar polimēru materiāla maisiņiem, plēvēm un sīkām detaļām! Pastāv norīšanas un nosmakšanas risks!

6. Vispārīgie drošības norādījumi

⚠ **BRĪDINĀJUMS!** Izlasiet visus drošības norādījumus un norādes, ilustrācijas un tehniskos raksturlielumus, ar kuriem šis elektroinstrumentu ir apgādāts.

Turpmāko norāžu neievērošana var izraisīt elektrisko triecienu, ugunsgrēku un / vai smagus savainojumus.

Uzglabājiet visus drošības norādījumus un norādes turpmākām uzziņām.

Drošības norādījumos izmantotais jēdziens "Elektroinstrumenti" attiecas uz elektroinstrumentiem, kurus darbina no elektrotīkla (ar tīkla barošanas kabeli), un uz elektroinstrumentiem, kurus darbina no akumulatora (bez tīkla barošanas kabeļa).

1. Darba vietas drošība

- Uzturiet savu darba vietu tīru un labi apgaismotu.** Nekārtība un neapgaismotas darba vietas var radīt nelaimes gadījumus.
- Nedarbojieties ar elektroinstrumentu sprādzienbīstamā vidē, kurā atrodas viegli aizdedzināmi šķidrums, gāzes vai putekļi.** Elektroinstrumenti ģenerē dzirksteles, kas var aizdedzināt putekļus vai tvaikus.
- Nelaidiet klāt bērnus un citas personas elektroinstrumenta lietošanas laikā.** Uzmanības novēršanas gadījumā jūs varat zaudēt kontroli pār ierīci.

2. Elektriskā drošība

- Elektroinstrumenta kontaktspraudnim jāiederas kontaktligzdā. Kontaktspraudni nekādā veidā nedrīkst izmainīt. Neizmantojiet adaptera kontaktspraudņus kopā ar iezemētiem elektroinstrumentiem.** Neizmainīti kontaktspraudņi un piemērotas kontaktligzdas mazina elektriskā trieciena risku.
- Nepieļaujiet ķermeņa kontaktu ar iezemētām virsmām, piem., caurulēm, apkures aprīkojumu, plītiem un ledusskapjiem.** Pastāv paaugstināts elektriskā trieciena risks, ja jūsu ķermenis ir iezemēts.
- Sargājiet elektroinstrumentus no lietus vai slapjuma.** Ūdens iekļūšana elektroierīcē palielina elektriskā trieciena risku.
- Neizmantojiet kabeli citam nolūkam, lai pārnēsātu, uzkarinātu elektroinstrumentu vai atvienotu kontaktspraudni no kontaktligzdas. Sargājiet kabeli no karstuma, eļļas, asām malām vai kustīgām ierīces daļām.** Bojāti vai sapinušies vadi palielina elektriskā trieciena risku.
- Kad darbojaties ar elektroinstrumentu brīvā dabā, izmantojiet tikai pagarinātāja vadus, kuri ir atļauti izmantošanai arī darbiem ārpus telpām.** Darbiem ārpus telpām piemērota pagarinātāja kabeļa lietošana mazina elektriskā trieciena risku.
- Ja elektroinstrumenta lietošana mitrā vidē nav novēršama, izmantojiet noplūdstrāvas aizsargslēdzi.** Noplūdstrāvas aizsargslēdža lietošana mazina elektriskā trieciena risku.

3. Personu drošība

- Vienmēr rīkojieties piesardzīgi un pievērsiet uzmanību tam, ko darāt, un prātīgi sāciet darbu ar elektroinstrumentu. Nelietojiet elektroinstrumentu, ja esat noguris vai atrodaties narkotisko vielu, alkohola vai medikamentu iespaidā.** Neuzmanības brīdis elektroinstrumenta lietošanas laikā var izraisīt nopietnus savainojumus.
- Lietojiet individuālos aizsardzības līdzekļus un vienmēr uzlieciet aizsargbrilles.** Individuālo aizsardzības līdzekļu lietošana, piem., pretputekļu respirators, neslidoši drošības apavi, aizsargķivere vai ausu aizsargi, atkarībā no elektroinstrumenta veida un izmantošanas, mazina savainojumu risku.
- Nepieļaujiet nejaušu iedarbināšanu. Pārlicinieties, vai elektroinstrumentu ir izslēgts, pirms jūs to pievienojat pie elektroapgādes, to satverat vai pārnēsājat.** Ja elektroinstrumenta pārnēsāšanas laikā turat pirkstu uz slēdža vai ierīci jau ieslēgtā veidā pievienojat pie elektroapgādes, tad var notikt nelaimes gadījumi.

- d) Pirms ieslēdzat elektroinstrumentu, noņemiet regulēšanas darbarīkus vai uzgriežņu atslēgas. Instruments vai atslēga, kas atrodas rotējošā ierīces daļā, var radīt savainojumus.
- e) Nepieļaujiet nedabiskas ķermeņa pozas. Ieņemiet stabilu pozīciju un vienmēr saglabāiet līdzsvaru. Tādējādi jūs varat labāk kontrolēt elektroinstrumentu negaidītās situācijās.
- f) Valkājiet piemērotu apģērbu. Nevalkājiet platu apģērbu vai rotaslietas. Sargājiet matus, apģērbu un cimdus no kustīgajām daļām. Kustīgās daļas var satvert vaļīgu apģērbu, rotaslietas vai garus matus.
- g) Ja ir iespējams uzstādīt putekļu nosūkšanas iekārtas un putekļu uztveršanas iekārtas, pārliecinieties, vai tās ir pievienotas, un tiek pareizi izmantotas. Putekļu nosūkšanas iekārtas izmantošana var mazināt bīstamību, ko rada putekļi.
- h) Neuzskatiet, ka esat pilnīgā drošībā, un neignorējiet elektroinstrumenta drošības tehnikas noteikumus, pat ja pēc daudzām lietošanas reizēm pārzina elektroinstrumentu. Nevērīga rīkošanās var sekundes daļās radīt smagus savainojumus.

4. Elektroinstrumenta izmantošana un apkalpošana

- a) Nepārslogojiet ierīci. Izmantojiet savā darbā šim nolūkam paredzētu elektroinstrumentu. Ar piemēroto elektroinstrumentu jūs darbojaties labāk un drošāk norādītajā jaudas diapazonā.
- b) Nelietojiet elektroinstrumentu, kuram ir bojāts slēdzis. Elektroinstruments, kuru nav iespējams vairs ieslēgt vai izslēgt, ir bīstams, un tas ir jāsalabo.
- c) Atvienojiet spraudni no kontaktligzdas, pirms veicat ierīces regulējumus, nomaināt piederumus vai noliekat projām ierīci. Šis piesardzības pasākums novērš elektroinstrumenta nejaušu palaišanu.
- d) Uzglabājiet neizmantotos elektroinstrumentus bērniem nepieejamā vietā. Neļaujiet lietot ierīci personām, kuras nepārzina šo ierīci vai nav izlasījušas šīs instrukcijas. Elektroinstrumenti ir bīstami, ja tos lieto nepieredzējušas personas.
- e) Rūpīgi kopiet elektroinstrumentus. Pārbaudiet, vai kustīgās daļas nevainojami darbojas un neiestrēgst, vai daļas nav salūzušas vai nav bojātas tā, ka ir traucēta elektroinstrumenta darbība. Pirms ierīces izmantošanas lieciet bojātās daļas salabot. Daudzu nelaimes gadījumu cēlonis ir slikti apkopti elektroinstrumenti.
- f) Uzturiet griezējinstrumentus asus un tīrus. Rūpīgi kopti griezējinstrumenti ar asām griezējmalām mazāk iestrēgst un ir vieglāk vadāmi.

- g) Izmantojiet elektroinstrumentu, piederumus, darbinstrumentus utt. atbilstoši šīm norādēm. Turklāt ņemiet vērā darba apstākļus un izpildāmo darbu. Elektroinstrumenta lietošana citiem neparedzētiem lietošanas gadījumiem var radīt bīstamas situācijas.
- h) Nodrošiniet, lai satveršanas virsmas būtu sausas, tīras un nebūtu notraipītas ar eļļu un ziedi. Slideni rokturi un satveršanas virsmas neaļauj elektroinstrumenta drošu vadību un kontroli neparedzamās situācijās.

5. Serviss

- a) Uzticiet savu elektroinstrumentu labot tikai kvalificētiem speciālistiem un, izmantojot tikai oriģinālās rezerves daļas. Tādējādi nodrošina to, ka būs saglabāta elektroinstrumenta drošība.

7. Papildu drošības norādījumi

Ierīcei pielāgoti drošības norādījumi par rokas ripzāģiem

Pārliecinieties, vai vienīgi personas, kas vecākas par 16 gadiem sāk lietot ierīci atbilstoši norādēm šajā lietošanas instrukcijā!

Norāde! Neizmantojiet slīpripas. Sekas var būt savainojumi un materiālie zaudējumi. Nepieļaujiet briesmas dzīvībai, ko rada elektriskais trieciens:

- Regulāri pārbaudiet ierīces, tīkla barošanas kabeļa un tīkla kontaktspraudņa stāvokli. Vairs nesāciet lietot ierīces ar tādā veidā bojātajām daļām. Nekad neatveriet ierīci. Bojātas ierīces, tīkla pieslēguma vads vai tīkla kontaktspraudnis nozīmē briesmas dzīvībai, ko rada elektriskais trieciens. Uzticiet remontdarbus vai nomaiņas darbus veikt tikai servisa centrā vai kvalificētam elektriķim.
- Nelietojiet ierīci, ja tā ir mitra, un arī mitrā vidē.
- Ja darbojaties ārpus telpām, pievienojiet ierīci, izmantojot noplūdstrāvas aizsargslēdzi ar maksimāli 30 mA atkrišanas strāvu. Ārpus telpām izmantojiet tikai atļautu pagarinātāju.

UZMANĪBU! Nepieļaujiet savainošanās risku:

- a) **⚠ BĪSTAMI!** Nelieciet rokas zāģēšanas zonā un pie zāģa plātnes. Ar otru roku turiet papildu rokturi vai motora korpusu. Ja abas rokas tur ripzāģi, tad zāģa plātne tās nevar savainot.
- b) Nelieciet rokas zem darba materiāla. Aizsargpārsegs nevar jūs pasargāt zem darba materiāla no zāģa plātnes.
- c) Pielāgojiet zāģējuma dziļumu darba materiāla biežumam. Tam vajadzētu būt redzamam mazāk kā par veselu zoba augstumu.

- d) **Nekad neturiet zāģējamo darba materiālu rokā vai pāri kājai. Nostipriniet darba materiālu stabilā stiprinājumā.** Ir svarīgi labi nostiprināt darba materiālu, lai minimizētu ķermeņa kontakta, zāģa plātnes iestrēgšanas vai kontroles zaudēšanas risku.
- e) **Turiet elektroinstrumentu aiz izolētajām satveršanas virsmām, kad izpildāt darbus, kuru laikā darbinstruments var sadurties ar slēptu elektroinstalāciju vai savu savienošanas vadu.** Kontakts ar spriegumu vadošu līniju pakļauj spriegumam arī elektroinstrumenta metāla daļas un rada elektrisko triecienu.
- f) **Veicot garenzāģēšanu, vienmēr izmantojiet atbalstu vai taisnu malu vadīklu.** Tas uzlabo zāģēšanas precizitāti un samazina zāģripas iestrēgšanas iespēju.
- g) **Vienmēr izmantojiet pareiza izmēra zāģa plātnes un ar piemērotu stiprinājuma urbumu (piem., rombveida vai apaļu).** Zāģripas, kas neder zāģa montāžas daļām, darbojas ekscentriski un rada kontroles zaudēšanu.
- h) **Nekad neizmantojiet bojātus vai nepareizus zāģa plātnes paliekamos gredzenus vai skrūves.** Zāģa plātnes paliekamie gredzeni un skrūves tika konstruētas speciāli šim zāģim, nodrošinot optimālu jaudu un ekspluatācijas drošību.

Atsitienu iemesli un atbilstoši drošības norādījumi:

1. Atsitiens ir pēkšņa reakcija aizķerušās, iestrēgušās vai nepareizi ieregulētas zāģa plātnes dēļ, kas rada nekontrolētu zāģa pacelšanos un pārvietošanos no darba materiāla operatora virzienā.
2. Ja zāģa plātne aizķeras vai iestrēgst sakļautajā zāģēšanas spraugā, nosprostojot to, un motora spēks veic ierīces atsitienu operatora virzienā.
3. Ja zāģa plātni pārmērīgi sagriež vai nepareizi ieregulē zāģējumā, zāģa plātnes aizmugurējās malas zobi var aizķerties darba materiāla virsmā, kā rezultātā zāģa plātne izvirzās no zāģēšanas spraugas un zāģis atlec operatora virzienā.

Atsitiens ir zāģa nepareizas vai kļūdainas lietošanas sekas. To var novērst, izmantojot piemērotus piesardzības pasākumus, kā turpmāk aprakstīts.

- a) **Turiet zāģi ar abām delnām un novietojiet rokas tādā stāvoklī, kurā jūs varat uztvert atsitienu spēkus. Vienmēr turieties sāņus no zāģa plātnes, nekad nenovietojiet zāģa plātni vienā līnijā ar ķermeni.** Ja notiek atsitiens, ripzāģis var atlēkt atpakaļ, taču operators, veicot piemērotus piesardzības pasākumus, var savaldīt atsitienu spēkus.

- b) **Ja zāģa plātne iestrēgst vai darbu pārtrauc kāda cita iemesla dēļ, atļaidiet ieslēgšanas / izslēgšanas slēdzi un turiet zāģi mierīgi darba materiālā, līdz zāģa plātne pilnīgi apstājas. Nekad nemēģiniet izņemt zāģi no darba materiāla vai izvilkt to atpakaļ, kamēr zāģripa kustas, citādi var notikt atsitiens.** Nosakiet un novērsiet zāģripas iestrēgšanas iemeslu.
- c) **Ja vēlaties atkārtoti iedarbināt zāģi, kas ir iesprūdis darba materiālā, nocentrējiet zāģripu zāģēšanas spraugā un pārbaudiet, vai zāģa zobi nav aizķērušies darba materiālā.** Ja zāģripa ir iestrēgusi, tā var izvirzīties no darba materiāla vai izraisīt atsitienu, kad atkārtoti iedarbina zāģi.
- d) **Atbalstiet lielas plātnes, lai nepieļautu atsitienu risku, ko rada iestrēgusi zāģripa.** Lielas plātnes var izlikties zem pašsvara. Plāksnes jāatbalsta abās pusēs, proti, gan zāģa spraugas tuvumā, gan arī pie malas.
- e) **Neizmantojiet neasas vai bojātas zāģripas.** Zāģripas ar neasiem vai nepareizi ieregulētiem zobiem pārāk šauras zāģēšanas spraugas dēļ izraisa zāģripas palielinātu berzi, iestrēgšanu un atsitienu.
- f) **Pirms zāģēšanas pievelciet zāģējuma dziļuma un zāģējuma leņķa regulējumus.** Ja zāģēšanas laikā izmainās regulējumi, zāģripa var iestrēgt un rasties atsitiens.
- g) **Esiet īpaši uzmanīgs, veicot zāģējumus esošajās sienās vai citās nepārskatāmās zonās.** Iegremdējamā zāģripa zāģēšanas laikā var nosprostoties apslēptajos objektos un izraisīt atsitienu.

Īpašie drošības norādījumi rokas ripzāģiem un svārstīgajam aizsargapvalkam

Apakšējā aizsargapvalka darbība

- a) **Pirms katras lietošanas pārbaudiet, vai svārstīgais aizsargapvalks (5) nevainojami aizveras. Neizmantojiet zāģi, ja apakšējais aizsargapvalks brīvi nepārvietojas un uzreiz neaizveras. Nekad neiespīlējiet vai neaizsieniet svārstīgo aizsargapvalku atvērtā pozīcijā.** Ja zāģis nejauši nokrīt uz grīdas, apakšējais aizsargapvalks var salocīties. Atveriet aizsargapvalku ar atvilkšanas sviru un pārliecieties, vai aizsargapvalks brīvi pārvietojas un visos zāģējuma leņķos un dziļumos nesaskaras ne ar zāģa plātni, ne arī ar citām daļām.
- b) **Pārbaudiet svārstīgā aizsargapvalka atspere darbību. Uzticiet pirms lietošanas veikt ierīces apkopi, ja svārstīgais aizsargapvalks un atsperes nevainojami nedarbojas.** Bojātas daļas, lipīgi nosēdumi vai skaidu sablīvējumi liek apakšējam aizsargpārsegam palēnināti darboties.

- c) **Atveriet svārstīgo aizsargapvalku ar roku tikai īpašiem zāģējumiem, piem., “iegremdēšanas un leņķa zāģējumiem”. Atveriet svārstīgo aizsargapvalku ar atvilkšanas sviru (6) un atlaidiet to, tiklīdz zāģa plātne ir iespiedusies darba materiālā.** Visiem citiem zāģēšanas darbiem apakšējam aizsargapvalkam jādarbojas automātiski.
- d) **Nenovietojiet zāģi uz darbgalda vai uz grīdas, ja svārstīgais aizsargapvalks nenosedz zāģa plātņi.** Neaizsargāta, pēc inerces kustībā esoša zāģripa pārvieto zāģi pretēji zāģēšanas virzienam un zāģē visu, kas tam pagādās ceļā. Turklāt ievērojiet zāģa inerces kustības laiku.

Šādi jūs rīkojaties pareizi:

- Nekad neizmantojiet ierīci citam nolūkam.
- Ierīcei vienmēr jābūt tīrai, sausai un nenotraipītai ar eļļu vai smērvielu.
- Vadiet ierīci tikai ieslēgtā veidā pret darba materiālu.
- Darba laikā vienmēr vadiet ierīci prom no ķermeņa.
- Nedrīkst apstrādāt azbestu saturošu materiālu.
- Zāģējuma trajektorijai augšā un apakšā jābūt brīvai no šķēršļiem.
- Zāģa plātne nedrīkst izvīrtīties no darba materiāla vairāk par 3 mm.
- Zāģēšanas laikā vienmēr uzmaniet, lai neiezāģētu naglās, skrūvēs utt.
- Nestrādājiet ar ierīci virs galvas.
- Pasargājiet zāģa plātņi no grūdienu un trieciena, un nesašķiebiet.
- Pēc izslēgšanas nekad papildus nebremzējiet zāģa plātņi.
- Nedrīkst izmantot saplaisājušas vai tādas zāģa plātnes, kurām ir izmainīta forma. HSS (ātrgriezētārauda ar augstu ražīgumu) zāģa plātnes nedrīkst izmantot.
- Nekad nenovāciet skaidas vai šķēpeles ierīces darbības laikā.
- Apstrādājot kokmateriālu vai materiālus, kuriem rodas veselībai kaitīgi putekļi, rokas ripzāģis jāpievieno pie piemērotas, pārbaudītas nosūkšanas ierīces.
- Noteikti izmantojiet iebūvētus rokas ripzāģa aizsargmehānismus, piem., ieslēgšanas bloķēšanas mehānismu (2) un svārstīgo aizsargapvalku (5).
- Pārliecinieties, vai visas zāģa plātnes aizsarga kustīgās daļas darbojas bez iestrēgšanas, un visas ietaises, kuras veicina zāģa plātnes aizklāšanu, nevainojami darbojas.
- Nenofiksējiet ieslēgšanas / izslēgšanas slēdzi (3) manuāli vadāmajā režīmā.

Akumulatora norādes

1. Akumulatora ierīces akumulatoru bloks piegādes stāvoklī nav uzlādēts. Tādēļ pirms lietošanas uzsākšanas akumulators jāuzlādē.

2. Optimālai akumulatora jaudai nepieļaujiet pārmērīgas izlādēšanas ciklus! Biežāk uzlādējiet akumulatoru.
3. Uzglabājiet akumulatoru vēsā vietā, vislabāk 15°C temperatūrā un vismaz ar 40 % uzlādes pakāpi.
4. Litija jonu akumulatori ir pakļauti dabiskai vecošanai. Vēlākais, kad akumulatora jauda atbilst vairs tikai 80 % no jaunā akumulatora uzlādes pakāpes, akumulators jānomaina! Novājinātie elementi novecojušā akumulatoru blokā vairs nespēj nodrošināt augstās raksturlielumu prasības, tādējādi radot drošības risku.
5. Nemetiet nolietotos akumulatorus atklātā ugunī. Sprādzienbīstamība!
6. Neaizdedziniet vai nesadedziniet akumulatoru.
7. **Pārmērīgi neizlādējiet akumulatorus!** Pārmērīgā izlādēšanās bojā akumulatora elementus. Visbiežākais akumulatoru bloku pārmērīgās izlādēšanās iemesls ir ilgstoša glabāšana vai daļēji izlādēta akumulatora nelietošana. Pabeidziet darba procesu, tiklīdz jauda manāmi samazinās vai nostrādā aizsardzības elektronika. Uzglabājiet akumulatoru tikai pēc pilnīgas uzlādēšanas.
8. **Sargājiet akumulatorus vai ierīci no pārslodzes!** Pārslodze strauji rada pārkaršanu un elementu bojāšanu akumulatora korpusa iekšienē, nemaz neparādoties pārkaršanai ārpusē.
9. **Nepieļaujiet bojājumus un grūdienus!** Nekavējoties nomainiet akumulatorus, kas jums nokrituši no vairāk, nekā viena metra augstuma vai bija pakļauti spēcīgiem grūdieniem, arī tad, ja akumulatoru bloka korpusss izskatās nebojāts. Akumulatora elementi iekšienē var būt nopietni bojāti. Šim nolūkam ievērojiet arī utilizācijas norādes.
10. Pārslodzes un pārkaršanas gadījumā iebūvētā aizsardzības izslēgšana izslēdz ierīci drošības apsvērumu dēļ. **Ievērībai!** Vairs nespiediet ieslēgšanas / izslēgšanas slēdzi, ja aizsardzības izslēgšana ir izslēgusi ierīci. Tas var radīt akumulatora bojājumus.
11. Izmantojiet tikai oriģinālos akumulatorus. Citu akumulatoru izmantošana var radīt savainojumus, apstarošanu un ugunsbīstamību.

Brīdinājums! Šis elektroinstruments darba laikā rada elektromagnētisko lauku. Šis lauks noteiktos apstākļos var traucēt aktīvo vai pasīvo medicīnisko implantu darbību. Lai mazinātu nopietnu vai nāvējošu savainojumu risku, personām ar medicīniskajiem implantiem pirms elektroinstrumenta lietošanas ieteicams konsultēties ar ārstu un ražotāju.

Lādēšanas ierīces un lādēšanas procesa norādes

1. Ievērojiet lādēšanas ierīces datu plāksnītē norādītos datus. Pievienojiet lādēšanas ierīci tikai pie tāda tīkla sprieguma, kas norādīts datu plāksnītē.
2. Sargājiet lādēšanas ierīci un vadu no bojājumiem un asām malām. Bojātie kabeli nekavējoties jānomaina kvalificētam elektriķim.
3. Sargājiet lādēšanas ierīci, akumulatorus un akumulatora ierīci no bērniem.
4. Neizmantojiet bojātas lādēšanas ierīces.
5. Neizmantojiet komplektā iekļauto lādēšanas ierīci citu akumulatora ierīču lādēšanai.
6. Lielas slodzes gadījumā akumulatoru bloks sasilst. Pirms lādēšanas procesa sākuma ļaujiet akumulatoru blokam atdzist līdz telpas temperatūrai.
7. **Pārmērīgi neuzlādējiet akumulatorus!** Ievērojiet maksimālo lādēšanas laiku. Šis lādēšanas laiks attiecas tikai uz izlādētiem akumulatoriem. Uzlādēta vai daļēji uzlādēta akumulatora vairākkārtēja ievietošana rada pārmērīgu uzlādēšanu un elementu bojāšanu. Neatstājiet akumulatorus vairākas dienas lādēšanas ierīcē.
8. **Nekad nelietojiet un nelādējiet akumulatorus, par kuriem jūs nojaušat, ka akumulatora pēdējā uzlādēšana bijusi vairāk nekā pirms 12 mēnešiem.** Pastāv augsta iespējamība, ka akumulators jau ir bīstami bojāts (pārmērīgā izlādēšanās).
9. Lādēšana temperatūrā, kas ir zemāka par 10°C, rada elementa ķīmisko bojājumu, un var izraisīt degšanu.
10. Neizmantojiet akumulatorus, kuri lādēšanas laikā ir sakarsuši, jo akumulatora elementi varētu būt bīstami bojāti.
11. Vairs neizmantojiet akumulatorus, kuri lādēšanas laikā ir izliekušies vai deformējušies, vai kuri uzrāda neparastas pazīmes (gāzes izdalīšanās, šņākšana, brikšķēšana, utt.)
12. Pilnīgi neizlādējiet akumulatoru (ieteicamā izlādēšanās pakāpe maks. 80 %). Pilnīga izlādēšanās rada akumulatora elementu priekšlaicīgu novecošanu.
13. Nekad nelādējiet akumulatorus bez uzraudzības!

Atlikušie riski

Ierīce ir konstruēta saskaņā ar tehniskās attīstības līmeni un vispārattīstītajiem drošības tehnikas noteikumiem. Tomēr darba laikā var rasties daži atlikušie riski.

- Veselības apdraudējums ar strāvu, izmantojot nepienācīgus elektropieslēguma vadus.
- Neskatoties uz visiem veiktajiem pasākumiem, var saglabāties arī slēpti atlikušie riski.
- Atlikušos riskus var minimizēt, ja kopā ievēro "Drošības norādījumus" un "Noteikumiem atbilstošu lietošanu", kā arī lietošanas instrukciju.

- Nepieļaujiet ierīces nejaušu iedarbināšanu: Izmantojiet instrumentu, kas ieteikts šajā lietošanas instrukcijā. Tā panāksiet, ka ierīcei ir optimāla jauda.
- Kad ierīce darbojas, netuviniet rokas darba zonai.

8. Noteikumiem atbilstoša izmantošana

Ierīci drīkst lietot tikai tai paredzētajiem mērķiem. Ierīces lietošana citiem mērķiem ir uzskatāma par noteikumiem neatbilstošu. Par jebkāda veida bojājumiem vai savainojumiem, kas izriet no šādas lietošanas, ir atbildīgs lietotājs/operators un nevis ražotājs.

Paredzētajam mērķim atbilstoša lietošana ietver arī lietošanas instrukcijā minēto drošības noteikumu, kā arī montāžas instrukcijas un lietošanas norādījumu ievērošanu.

Personām, kas izmanto un apkopj ierīci, jāpārziņina ierīce un jābūt informētām par iespējamiem riskiem. Turklāt precīzi jāievēro spēkā esošie nelaimes gadījumu novēršanas noteikumi.

Jāievēro arī vispārīgie noteikumi arodmedicīnas un drošības tehnikas jomā.

Patvaļīga izmaiņu veikšana ierīcē pilnībā atbrīvo ražotāju no atbildības par izmaiņu dēļ radušos kaitējumu.

Ierīci drīkst lietot tikai ar ražotāja oriģinālajām daļām un oriģinālajiem piederumiem.

Jāievēro ražotāja drošības, darba un apkopes noteikumi, kā arī tehniskajos raksturlielumos minētie izmēri.

Ņemiet vērā, ka mūsu ierīces noteikumiem atbilstošā veidā nav konstruētas komerciālai, amatnieciskai vai rūpnieciskai izmantošanai. Mēs neuzņemamies garantiju, ja ierīci izmanto komerciālos, amatniecības vai rūpniecības uzņēmumos, kā arī līdzīgos darbos.

9. Darba sākšana

⚠ IEVĒRĪBAI!

Pirms lietošanas sākšanas noteikti pilnīgi uzstādiet ierīci!

Lai panāktu akumulatoru bloka ilgstošu darbību, jums vajadzētu nodrošināt litija akumulatoru bloka savlaicīgu atkārtotu uzlādēšanu. Jums tas noteikti jāizdara, ja konstatējat, ka akumulatora ierīces jauda samazinās.

Ieslēgšana un izslēgšana

Ieslēgšana:

- Nospiediet ieslēgšanas bloķēšanas mehānismu (2) pa kreisi vai pa labi un turiet to nospiestu.

- Nospiediet ieslēgšanas / izslēgšanas slēdzi (3). Pēc tam, kad ierīce ir sākusi darboties, varat atkal atlaist ieslēgšanas bloķēšanas mehānismu (2). Rokas ripzāģis ir aprīkots ar elektronisku laidenu iedarbināšanu. Motors sāk darboties ar aizkavi.

Izslēgšana:

Atlaidiet ieslēgšanas / izslēgšanas slēdzi (3).

Zāģējuma leņķa regulēšana

Jūs varat noteikt zāģējuma leņķi, izmantojot zāģējuma leņķa skalu (12).

- Atskrūvējiet zāģējuma leņķa iepriekšējās izvēles (11) spārnskrūves / saspiedējskrūves abās pusēs, noregulējiet vajadzīgo leņķi uz zāģējuma leņķa skalas (12) un atkārtoti pievelciet spārnskrūvi / saspiedējskrūvi.

Zāģējuma dziļuma regulēšana

- Atskrūvējiet zāģējuma dziļuma iepriekšējās izvēles (15) ātrdarbības iespīlēšanas sviru, noregulējiet vajadzīgo zāģējuma dziļumu uz skalas (16) un atkārtoti pievelciet ātrdarbības iespīlēšanas sviru.

Paralēlā atbalsta regulēšana

- Atskrūvējiet spārnskrūvi (13) pie pamatplātnes (8) un ievietojiet paralēlo atbalstu (10) paralēlā atbalsta stiprinājumā (9). Atkārtoti pievelciet spārnskrūvi (13).

Rokas ripzāģa lietošana

1. Ieslēdziet ierīci, kā aprakstīts sadaļā "Ieslēgšana un izslēgšana" un tad ar pamatplātnes (8) priekšējo malu novietojiet uz materiāla.
2. Ieregulējiet ierīci pie paralēlā atbalsta (10) vai pie uzzīmētas līnijas vai pie lāzera.
3. Turiet ierīci ar abām rokām uz rokturiem un zāģējiet ar mērenu spiedienu.

Zāģripas nomaiņa

Brīdinājums! Nospiediet vārpstas fiksatoru tikai ar noņemtu akumulatoru.

1. Vispirms noņemiet paralēlo atbalstu (10), atskrūvējot spārnskrūvi (13).
2. Novietojiet zāģējuma dziļumu (izmantojot zāģējuma dziļuma iepriekšējās izvēles (15) spārnskrūvi) minimālākajā pozīcijā, 0 mm.
3. Atvirziet svārstīgo aizsargapvalku (5), izmantojot atvilkšanas sviru (6) un nolieciet ierīci.
4. Nospiediet vārpstas fiksatoru (17) (līdz tas nofiksējas) un atskrūvējiet savilcējskrūvi (21), izmantojot iekšējā sešstūra atslēgu (14). Tagad izņemiet savilcējskrūvi ar paplāksni (21) un piespiedējatloku (21) (skatiet arī 3. att.).
5. Noņemiet zāģa plātņi (7).
6. Veiciet zāģa plātnes (7) iebūvi atbilstoši apgriezta secībā, kā aprakstīts.

7. Nospiediet vārpstas fiksatoru (17) (līdz tas nofiksējas) un pievelciet savilcējskrūvi (21), izmantojot iekšējā sešstūra atslēgu.

Brīdinājums! Bultiņai uz zāģa plātnes jāsakrīt ar griešanās virziena bultiņu (griešanās virziens atzīmēts uz ierīces).

Pārliecinieties, vai zāģa plātne ir piemērota instrumenta darbavārpstas apgriezīenu skaitam.

Lietderīgi padomi

- Nepieļaujiet zāģējuma malas izplēšanu uzņēmīgām virsmām, piem., kokskaidu plātnēm vai durvīm ar pārklājumu, uzlīmējot krepa lenti uz zāģējuma līnijas. Tam ir arī papildu priekšrocība, jo uz krepa lentes ir iespējams labāk atzīmēt, nekā uz gludas virsmas. Vēl efektīvāk jūs nepieļausiet zāģējuma malas izplēšanu, izmantojot piespiestu plānu kokmateriālu, kuru zāģē kopā ar darba materiālu.

10. Tīrīšana

Bīstami!

Pirms jebkādiem tīrīšanas darbiem atvienojiet akumulatoru.

Tīrīšana

- Uzturiet aizsargmehānismus, gaisa spraugas un motora korpusu tīru no putekļiem un netīrumiem, cik vien tas ir iespējams. Noberziet ierīci ar tīru drānu vai izpūtiet to ar zema spiediena saspiesto gaisu.
- Iesakām ierīci tīrīt uzreiz pēc katras lietošanas reizes.
- Regulāri tīriet ierīci ar mitru drānu un mazliet šķidro ziepju. Neizmantojiet tīrīšanas līdzekļus vai šķīdinātājus; tie varētu bojāt ierīces plastmasas daļas. Uzmaniet, lai ūdens nevarētu iekļūt ierīces iekšienē. Ūdens iekļūšana elektroierīcē palielina elektriskā trieciena risku.

11. Glabāšana

Glabājiet ierīci un tās piederumus tumšā, sausā un nesalstošā, kā arī bērniem nepieejamā vietā. Optimālā glabāšanas temperatūra ir 5-30°C. Uzglabājiet instrumentu oriģinālajā iepakojumā. Nosedziet instrumentu, lai to pasargātu no putekļiem vai mitruma. Uzglabājiet lietošanas instrukciju pie instrumenta.

12. Apkope

Ierīces iekšpusē neatrodas daļas, kam būtu nepieciešama apkope.

Pieslēgumi un remonts

Pieslēgšanu un remontu drīkst veikt tikai kvalificēts elektriķis.

Jautājumu gadījumā norādiet šādus datus:

- motora strāvas veids;
- ierīces datu plāksnītē norādītie dati;
- motora datu plāksnītē norādītie dati.

Servisa informācija

Jāievēro, ka šim ražojumam šādas daļas ir pakļautas lietošanas vai dabiskajam nodilumam, vai šādas daļas ir nepieciešamas kā patērējamie materiāli.

Nodilstošās detaļas*: Zāga plātne

* nav obligāti iekļauts piegādes komplektā!

13. Utilizēšana un atkārtota izmantošana

Ierīce atrodas iepakojumā, lai izvairītos no bojājumiem transportēšanas laikā. Iepakojums ir izejmateriāls, un to var izmantot atkārtoti vai nodot izejvielu aprītē.

Ierīce un tās piederumi ir no dažādiem materiāliem, piemēram, metāla un plastmasas. Bojātās detaļas jānodod īpašo atkritumu pārstrādei. Jautājiet specializētā veikalā vai pašvaldībā!

Nolietotās iekārtas nedrīkst izmest mājāsaimniecības atkritumos!



Šis simbols norāda uz to, ka šo ražojumu saskaņā ar Direktīvu par elektrisko un elektronisko iekārtu atkritumiem (2012/19/ES) un vietējiem likumiem, nedrīkst utilizēt kopā ar mājāsaimniecības atkritumiem. Šis ražojums jānodod šim nolūkam paredzētajā savākšanas vietā.

To var izdarīt, piem., atdodot to atpakaļ tirdzniecības vietā, kad pērk līdztīgu ražojumu, vai nododot pilnvarotā savākšanas vietā, kas atbildīga par elektrisko un elektronisko iekārtu atkritumu otrreizējo pārstrādi. Nelietpratīga rīkošanās ar nolietotām iekārtām saskarā ar potenciāli bīstamām vielām, kuras bieži vien satur elektrisko un elektronisko iekārtu atkritumi, var negatīvi ietekmēt apkārtējo vidi un cilvēku veselību. Lietpratīgi utilizējot šo ražojumu, jūs veicināt dabas resursu efektīvu lietošanu. Informāciju par nolietoto iekārtu savākšanas vietām jūs saņemsiet savā pašvaldībā, atkritumu utilizācijas sabiedriskajā organizācijā, pilnvarotajā iestādē, kas atbildīga par elektrisko un elektronisko iekārtu atkritumu utilizāciju vai tuvākajā atkritumu izvešanas uzņēmumā.

Baterijas un akumulatorus nedrīkst izmest mājāsaimniecības atkritumos!



Jūs kā patērētājam ar likumu ir uzlikts par pienākumu nododot visas baterijas un akumulatorus, neatkarīgi no tā, vai tie satur vai nesatur bīstamās vielas*, jūsu pašvaldības/pilsētas daļas savākšanas vietā vai tirdzniecības vietā, lai tos varētu nosūtīt videi nekaitīgai utilizācijai.

*apzīmēts ar: Cd = kadmījs, Hg = dzīvsudrabs, Pb = svins

- Izņemiet baterijas no ierīces, pirms jūs utilizējat ierīci un baterijas.

14. Traucējumu novēršana

Turpmākajā tabulā ir parādītas kļūdu pazīmes, un aprakstīts, kā jūs varat tās novērst, ja jūsu ierīce nedarbojas pareizi. Ja jūs tādā veidā nevarat lokalizēt un novērst problēmu, vērsieties tuvākajā servisa darbnīcā.

Traucējums	Iespējamais cēlonis	Novēršana
Ierīce nesāk darboties	Tukšs akumulators	Pārbaudiet akumulatoru, ja nepieciešams, ierosiniet tā remontu, ko veic atzīts elektriķis
	Bojāts ieslēgšanas/izslēgšanas slēdzis	Remontu veic pilnvarotā servisa centrā
	Bojāts motors	Remontu veic pilnvarotā servisa centrā
Motors apstājas darba laikā	Tukšs akumulators	Uzlādējiet akumulatoru
	Akumulators nav pareizi ievietots	Atkārtoti ievietojiet akumulatoru
	Bojāts akumulators	Notīriet kontaktus, nomainiet oriģinālo akumulatoru
Samazināta jauda	Nolietots akumulators	Nomainiet akumulatoru
	Akumulators nav pilnīgi uzlādēts	Uzlādējiet akumulatoru

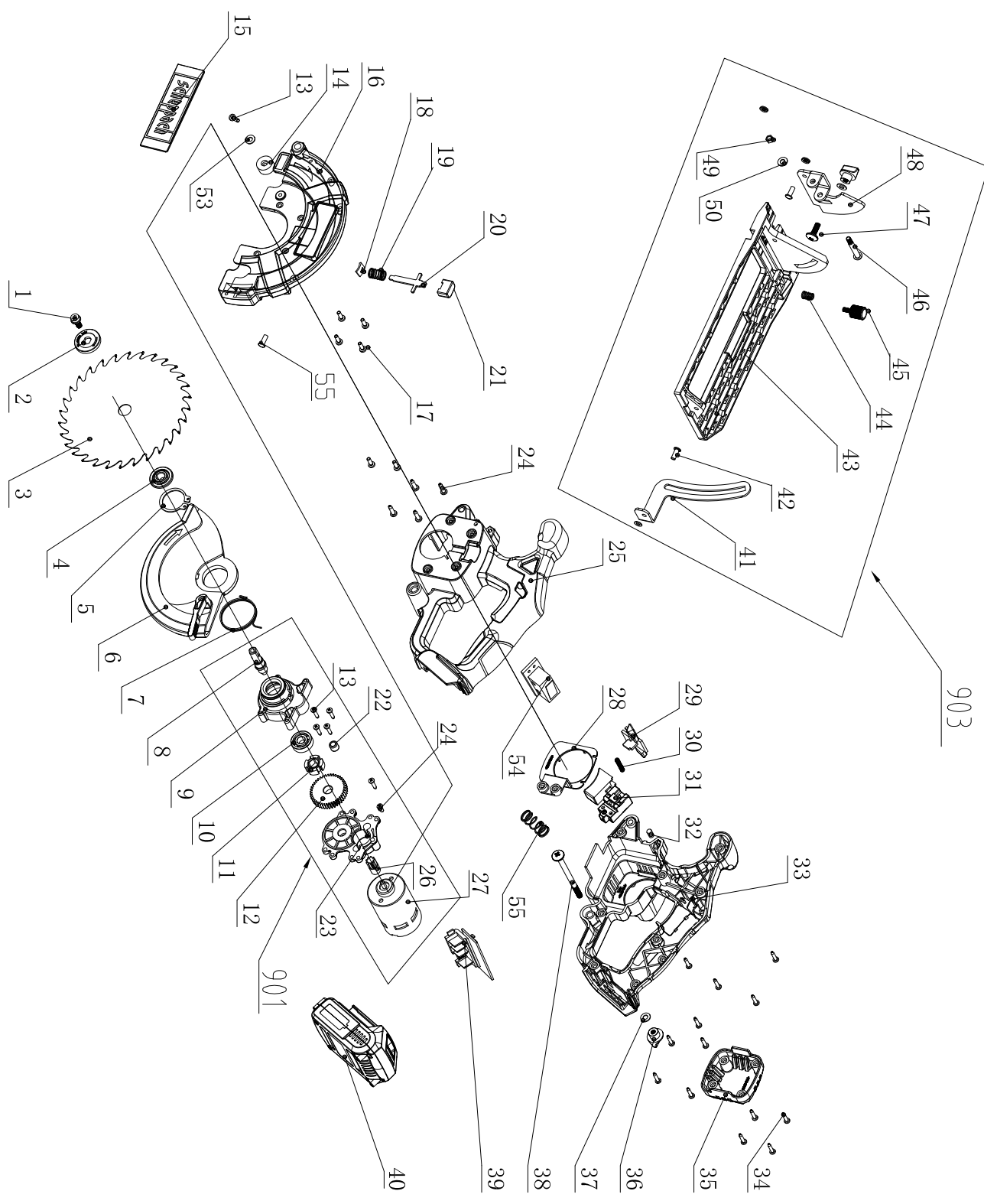

CE - Konformitätserklärung Originalkonformitätserklärung
CE - Declaration of Conformity
CE - Déclaration de conformité



scheppach Fabrikation von Holzbearbeitungsmaschinen GmbH, Günzburger Str. 69, D-89335 Ichenhausen

DE	erklärt folgende Konformität gemäß EU-Richtlinie und Normen für den Artikel	PL	deklaruje, że produkt jest zgodny z następującymi dyrektywami UE i normami
GB	hereby declares the following conformity under the EU Directive and standards for the following article	LT	pareiškia, taip atitiktis pagal ES direktyvos ir standartai šį straipsnį
FR	déclare la conformité suivante selon la directive UE et les normes pour l'article	HU	az EU-irányelv és a vonatkozó szabványok szerinti következő megfelelő-ségi nyilatkozatot teszi a termékre
IT	dichiara la seguente conformità secondo le direttive e le normative UE per l'articolo	SI	izjavlja sledeco skladnost z EU-direktivo in normami za artikel
ES	declara la conformidad siguiente según la directiva la UE y las normas para el artículo	CZ	prohlašuje následující shodu podle směrnice EU a norem pro výrobek
PT	declara o seguinte conformidade com a Directiva da UE e as normas para o seguinte artigo	SK	prehlasuje nasledujúcu zhodu podľa smernice EU a noriem pre výrobok
DK	erklærer hermed, at følgende produkt er i overensstemmelse med nedenstående EUDirektiver og standarder	HR	ovime izjavljuje da postoji sukladnost prema EU-smjernica i normama za sljedeće artikle
NL	verklaart hierbij dat het volgende artikel voldoet aan de daarop betrekking hebbende EG-richtlijnen en normen	RS	potvrđuje sledeću usklađenost prema smernicama EZ i normama za artikal
FI	vakuuttaa täten, että seuraava tuote täyttää alla esitettyt EU-direktiivit ja standardit	EE	kinnitab järgmist vastavus vastavalt ELi direktiivi ja standardite järgmist artiklinumbrit
SE	försäkras härmed följande överensstämmelse enligt EU-direktiv och standarder för följande artikeln	LV	apliecina šādu saskaņā ar ES direktīvu atbilstības un standarti šādu rakstu

Marke / Brand:

SCHEPPACH

Art.-Bezeichnung / Article name:

AKKU-HANDKREISSÄGE - CCS165-20PROS
CORDLESS CIRCULAR SAW - CCS165-20PROS
MEULEUSE SCIE CIRCULAIRE - CCS165-20PROS
5901812900

Art.-Nr. / Art. no.:

2014/29/EU	2004/22/EC	89/686/EC_96/58/EC	2000/14/EC_2005/88/EC
x 2014/35/EU	2014/68/EU	90/396/EC	Annex V
x 2014/30/EU	x 2011/65/EU*		Annex VI Noise: measured L _{WA} = xx dB(A); guaranteed L _{WA} = xx dB(A) P = xx KW; L/Ø = cm Notified Body: Notified Body No.:
x 2006/42/EC			2010/26/EC
Annex IV Notified Body: Notified Body No.: Certificate No.:			Emission. No:

Standard references:

EN 62841-1:2015; EN 62841-2-5:2014; EN 55014-1:2017; EN 55014-2:2015;

Die alleinige Verantwortung für die Ausstellung dieser Konformitätserklärung trägt der Hersteller.

This declaration of conformity is issued under the sole responsibility of the manufacturer.

Le fabricant assume seul la responsabilité d'établir la présente déclaration de conformité.

* Der oben beschriebene Gegenstand der Erklärung erfüllt die Vorschriften der Richtlinie 2011/65/EU des Europäischen Parlaments und des Rates vom 8. Juni 2011 zur Beschränkung der Verwendung bestimmter gefährlicher Stoffe in Elektro- und Elektronikgeräten.

The object of the declaration described above fulfils the regulations of the directive 2011/65/EU of the European Parliament and Council from 8th June 2011, on the restriction of the use of certain hazardous substances in electrical and electronic equipment.

L'appareil décrit ci-dessus dans la déclaration est conforme aux réglementations de la directive 2011/65/EU du Parlement Européen et du Conseil du 8 juin 2011 visant à limiter l'utilisation de substances dangereuses dans la fabrication des appareils électriques et électroniques.

Ichenhausen, den 30.09.2019

Unterschrift / Markus Bindhammer / Technical Director

First CE: 2019
Subject to change without notice

Documents registrar: Thomas Schuster
 Günzburger Str. 69, D-89335 Ichenhausen

Garantie DE

Offensichtliche Mängel sind innerhalb von 8 Tagen nach Erhalt der Ware anzuzeigen, andernfalls verliert der Käufer sämtliche Ansprüche wegen solcher Mängel. Wir leisten Garantie für unsere Maschinen bei richtiger Behandlung auf die Dauer der gesetzlichen Gewährleistungsfrist ab Übergabe in der Weise, dass wir jedes Maschinenteil, das innerhalb dieser Zeit nachweisbar in Folge Material- oder Fertigungsfehler unbrauchbar werden sollte, kostenlos ersetzen. Für Teile,

die wir nicht selbst herstellen, leisten wir nur insoweit Gewähr, als uns Gewährleistungsansprüche gegen die Vorlieferanten zustehen. Die Kosten für das Einsetzen der neuen Teile trägt der Käufer. Wandlungs- und Minderungsansprüche und sonstige Schadensersatzansprüche sind ausgeschlossen.

Warranty GB

Apparent defects must be notified within 8 days from the receipt of the goods. Otherwise, the buyer's rights of claim due to such defects are invalidated. We guarantee for our machines in case of proper treatment for the time of the statutory warranty period from delivery in such a way that we will replace any machine part free of charge which provably becomes unusable due to faulty material

or defects of fabrication within such period of time. With respect to parts not manufactured by us we only warrant insofar as we are entitled to warranty claims against the upstream suppliers. The costs for the installation of the new parts shall be borne by the buyer. The cancellation of sale or the reduction of purchase price as well as any other claims for damages shall be excluded.

Garantie FR

Les défauts visibles doivent être signalés au plus tard 8 jours après la réception de la marchandise, sans quoi l'acheteur perd tout droit au dédommagement. Nous garantissons nos machines, dans la mesure où elles sont utilisées de façon conforme, pendant la durée légale de garantie à compter de la réception, sachant que nous remplaçons gratuitement toute pièce de la machine devenue inutilisable du fait d'un défaut de matière ou d'usinage durant cette période. Toutes les

pièces que nous ne fabriquons pas nous-mêmes ne sont garanties que si nous avons la possibilité d'un recours en garantie auprès des fournisseurs respectifs. Les frais de main d'œuvre occasionnés par le remplacement des pièces sont à la charge de l'acquéreur. Tous droits à réhibition et toutes prétentions à une remise ainsi que tous autres droits à dommages et intérêts sont exclus

Garanzia IT

Vizi evidenti vanno segnalati entro 8 giorni dalla ricezione della merce, altrimenti decadono tutti i diritti dell'acquirente inerenti a vizi del genere. Appurato un impiego corretto da parte dell'acquirente, garantiamo per le nostre macchine per tutto il periodo legale di garanzia a decorrere dalla consegna in maniera tale che sostituiamo gratuitamente qualsiasi componente che entro tale periodo presenti dei vizi di materiale o di fabbricazione tali da renderlo inutilizzabile. Per componenti

non fabbricati da noi garantiamo solo nella misura nella quale noi stessi possiamo rivendicare diritti a garanzia nei confronti dei nostri fornitori. Le spese per il montaggio dei componenti nuovi sono a carico dell'acquirente. Sono escluse pretese di risoluzione per vizi, di riduzione o ulteriori pretese di risarcimento danni.

Garantie NL

Zichtbare gebreken moeten binnen de 8 dagen na ontvangst van de goederen worden gemeld, zo niet verliest de verkoper elke aanspraak op grond van deze gebreken. Onze machines worden geleverd met een garantie voor de duur van de wettelijke garantietermijn. Deze termijn gaat in vanaf het moment dat de koper de machine ontvangt. De garantie houdt in dat wij elk onderdeel van de machine dat binnen de garantietermijn aantoonbaar onbruikbaar wordt als gevolg van ma-

teriaal- of productiefouten, kosteloos vervangen. De garantie vervalt echter bij verkeerd gebruik of verkeerde behandeling van de machine. Voor onderdelen die wij niet zelf produceren, geven wij enkel de garantie die wij zelf krijgen van de oorspronkelijke leverancier. De kosten voor de montage van nieuwe onderdelen vallen ten laste van de koper. Eisen tot het aanbrengen van veranderingen of het toestaan van een korting en overige schadeloosstellingsclaims zijn uitgesloten.

Garantii EE

Ilmselgetest vigadest tuleb teatada 8 päeva jooksul pärast kauba kättesaamist, vastasel juhul kaotab ostja kõik õigused garantiile nimetatud vigade tõttu. Õige käsitsemise korral anname oma masinatele garantii seadusega ettenähtud ajaks alates kauba üleandmisest nii, et vahetame tasuta välja kõik masina osad, mis nimetatud aja jooksul peaks muutuma kasutuskõlbmatuks

materjali- või tootmisvea tõttu. Osade eest, mida me ise ei tooda, anname garantii vaid selles osas, mis tarnija on meile garanteerinud. Uute osade paigaldamise kulud kannab ostja. Muutmise ja amortisatsiooninõuded ning muud kahjutasunõuded välistatakse.

Garantija LV

Acīmredzami defekti ir jāpaziņo 8 dienu laikā no precēs saņemšanas. Pretējā gadījumā pircēja tiesības pieprasīt atlīdzību par šādiem defektiem ir spēkā neesošas. Mēs dodam garantiju savām iekārtām, ja pircējs pret tām atbilstoši izturas garantijas laikā. Mēs apņemas bez maksas piegādāt jebkuru rezerves daļu, kas iespējams kļūvusi nelietoājama bojātu materiālu vai ražošanas

defektu dēļ šajā laika periodā. Attiecībā uz rezerves daļām, kuras nav mūsu ražotas, mēs garantējam tikai gadījumā, ja mums ir garantija no saviem piegādātājiem. Jauno detaļu uzstādīšanas izmaksas ir jāuzņemas pircējam. Pirkuma atcelšana vai pirkuma cenas samazināšana, kā arī jebkuras citas prasības par bojājumu atlīdzināšanu netiek izskatītas.

Garantija LT

Dēl akivaizdžiai matomų defektų turi būti informuota per 8 dienas nuo įrenginio gavimo momento. Kitu atveju pirkėjo teisė reikšti pretenziją dėl šių defektų yra negaliojanti. Savo įrenginiams mes garantuojame įstatymo nustatytą pilną aptarnavimą garantinio laikotarpio metu, jei yra laikomasi gamintojo-vartotojo susitarimo ir mes pažadame nemokamai pakeisti bet kurias mašinos dalis,

sugedusias dėl blogos medžiagos ar gamyklinio broko. Mes neatsakome už dalis, pagamintas ne mūsų ir jūsų gautas iš kito tiekėjo. Naujų dalių montavimo kaštai yra pirkėjo atsakomybė. Pirkimo nutraukimas ar pirkimo kainos sumažinimas, kaip ir bet kurios kitos pretenzijos dėl nuostolių nebūs patenkinamos.

Záruka CZ

Viditelné vady jsou poukazatelné během 8 dní od obdržení zboží, jinak ztrácí zákazník všechny nároky týkající se takovýchto vad. Poskytujeme záruku na naše stroje, s kterými je správně zacházeno, na dobu zákonně záruční lhůty začínající od doručení tak, že bezplatně vyměníme každou část stroje, která se během této doby může stát prokazatelně nepoužitelnou následkem

materiálové či výrobní vady. Na díly, které sami neopravujeme, poskytujeme záruku pouze v rozsahu, v němž nám přísluší nárok na záruční plnění vůči subdodavatelům. Náklady na instalaci nového dílu nese zákazník. Nárok na výměnu zboží, na slevu a jiné nároky na odškodnění jsou vyloučené.

Gwarancja PL

Wszelkie uszkodzenia muszą być zgłaszane w przeciągu 8 dni od daty otrzymania towaru, w przeciwnym wypadku, prawo do reklamacji wygasa. Gwarantujemy, że w czasie trwania gwarancji wymienimy wszelkie części maszyny, które okażą się niesprawne na skutek wad materiału z jakiego zostały wykonane lub błędów w produkcji bez dodatkowych opłat pod warunkiem, że

maszyna będzie obsługiwana zgodnie z zaleceniami. W odniesieniu do części nie produkowanych przez nas, gwarancja obowiązuje tylko w przypadku naszych dostawców. Koszty instalacji nowych części są ponoszone przez klienta. Oszkodowania wynikłe z uszkodzeń maszyny oraz redukcje ceny zakupu maszyny w ramach reklamacji nie będą rozpatrywane.

Garanti SE

Med denna maskin följer en 24 månaders garanti. Garantien täcker endast material- och konstruktionsfel. Defekta delar ersätts utan omkostningar, men kunden står för installationen. Vår garanti täcker endast original-delar. Anspråk på garanti öreligger inte för: garantin täcker ej, transportska-

dor, skador orsakade av felaktig behandling och då skötsel föreskrifter inte beaktats. Vidare kan garantikrav endast ställas för maskiner som inte har reparerats av tredje part.

Záruka SK

Zrejme vady musia byť predstavené v priebehu 8 dní po obdržaní tovaru, ináč zákazník stráti všetky nároky týkajúce sa takejto vady. Ponúkame záruku na naše aparaty, ktoré sú správne používané počas zákonného termínu záruky tak, že bezplatne vymeníme každú časť aparátu, ktorá sa v priebehu tohto času môže stať dokázateľne nefunkčnou dôsledkom materiálnej či výrobnéj

vady. Na časti ktoré sami nevyrobíme, poskytujeme záruku iba v rozsahu, v ktorom nám prísluší nárok na záručné plnenie k subdodávateľovi. Za trovy týkajúce sa inštalácie novej súčasti je zodpovedný zákazník. Nárok na výmenu tovara, na slevu a iné nároky na nahradenie škody sú vylúčené.

Szavatosság HU

A nyilvánvaló hibákat ki kell jelenteni számított 8 napon belül az áruk, különben a vevő elveszti minden igényt az ilyen hibák. Kínálunk garanciát a gépeinket a megfelelő kezelés időtartamának hallgatóságos garancia a szállítás időpontját oly módon, hogy cserélje ki minden része ezen idő alatt észlelhető a sorban anyag-vagy gyártási legyen hiábavaló, ingyen. Az alkatrészeket,

hogy nem termel magunkat, hogy csak olyan garanciát, hiszen jogosultak jótállási igények beszállítókkal szemben. A költségek beillesztése az új részek a vevőnek. Átalakítása és csökkentése követelések és egyéb kártérítési igények ki vannak zárva.