

Art.Nr.  
4902403924  
AusgabeNr.  
4902403001  
Rev.Nr.  
28/04/2015























CE

schepach



**combi 6**

<b>D</b>	<b>Kombinierte Holzbearbeitungsmaschine</b> Original-Anleitung	<b>DK</b>	<b>Kombinerede træbearbejdningsmaskine</b> Oversættelse fra den originale brugervejledning
<b>GB</b>	<b>Combined Woodworking Machine</b> Translation from the original instruction manual	<b>FIN</b>	<b>Yhdistetty puuntyöstökone</b> Käännös alkuperäisestä käyttöohjeesta
<b>FR</b>	<b>Machine combinée de travail du bois</b> Traduction du manuel d'origine	<b>CZ</b>	<b>Kombinovaný dřevobráběcí stroj</b> Překlad z originálního návodu
<b>NO</b>	<b>Lombinerete Trebearbeidingsmaskinen</b> Oversettelse fra original brukermanual	<b>SK</b>	<b>Kombinovaný drevoobrábáči stroj</b> Preklad originálu - Úvod
<b>SE</b>	<b>Kombinerade Träbearbetningsmaskinen</b> Översättning av original-bruksanvisning		

<p><b>DE</b></p>  <p>Nur für EU-Länder. Werfen Sie Elektrowerkzeuge nicht in den Hausmüll! Gemäß europäischer Richtlinie 2012/19/EU über Elektro- und Elektronik-Altgeräte und Umsetzung in nationales Recht müssen verbrauchte Elektrowerkzeuge getrennt gesammelt und einer umweltgerechten Wiederverwertung zugeführt werden.</p>	<p><b>SK</b></p>  <p>Kun for EU-lande. Elværkøjtøj må ikke bortskaffes som almindeligt affald! I henhold til det europæiske direktiv 2012/19/EF om bortskaffelse af elektriske og elektroniske produkter og gældende national lovgivning skal brugt elværktøj indsamles separat og bortskaffes på en måde, der skåner miljøet mest muligt.</p>
<p><b>GB</b></p>  <p>Only for EU countries. Do not dispose of electric tools together with household waste material! In observance of European directive 2012/19/EC on wasted electrical and electronic equipment and its implementation in accordance with national law, electric tools that have reached the end of their life must be collected separately and returned to an environmentally compatible recycling facility.</p>	<p><b>SI</b></p>  <p>Samo za države EU. Elektricnega orodja ne odstranjujete s hisnimi odpadki! V skladu z Evropsko direktivo 2012/19/EG o odpani električni in elektronski opremi in z njenim izvajanjem v nacionalni zakonodaji je treba električna orodja ob koncu njihove življenjske dobe ločeno zbirati in jih predati v postopek okulju prijaznega recikliranja.</p>
<p><b>FR</b></p>  <p>Pour les pays européens uniquement. Ne pas jeter les appareils électriques dans les ordures ménagères! Conformément à la directive européenne 2012/19/EG relative aux déchets d'équipements électriques ou électroniques (DEEE) et à sa transposition dans la législation nationale, les appareils électriques doivent être collectés à part et être soumis à un recyclage respectueux de l'environnement.</p>	<p><b>HU</b></p>  <p>Csak EU-országok számára. Az elektromos kéziszerszámokat ne dobja a háztartási szeméttel! A használt villamos és elektronikai készülékekről szóló 2012/19/EK irányelv és annak a nemzeti jogba való átültetése szerint az elhasznált elektromos kéziszerszámokat külön kell gyűjteni, és környezetbarát módon újra kell hasznosítani.</p>
<p><b>IT</b></p>  <p>Solo per Paesi EU. Non gettare le apparecchiature elettriche tra i rifiuti domestici! Secondo la Direttiva Europea 2012/19/CE sui rifiuti di apparecchiature elettriche ed elettroniche e la sua attuazione in conformità alle norme nazionali, le apparecchiature elettriche esauste devono essere raccolte separatamente, al fine di essere reimpiegate in modo eco-compatibile.</p>	<p><b>HR</b></p>  <p>Samo za EU-države. Električne alate ne odlažite u kućne otpatke! Prema Europskoj direktivi 2012/19/EG o starim električnim i elektroničkim strojevima i usklađivanju s hrvatskim pravom istrošeni električni alati moraju se sakupljati odvojeno i odvesti u pogon za reciklažu.</p>
<p><b>NL</b></p>  <p>Allen voor EU-landen. Geef elektrisch gereedschap niet met het huisvuil mee! Volgens de Europese richtlijn 2012/19/EG inzake oude elektrische en elektronische apparaten en de toepassing daarvan binnen de nationale wetgeving, dient gebruikt elektrisch gereedschap gescheiden te worden ingezameld en te worden afgevoerd naar een recycle bedrijf dat voldoet aan de geldende milieu-eisen.</p>	<p><b>CZ</b></p>  <p>Jen pro státy EU. Elektrické nářadí nevyhazujte do komunálního odpadu! Podle evropské směrnice 2012/19/EG o nakládání s použitými elektrickými a elektronickými zařízeními a odpovídajících ustanovení právních předpisů jednotlivých zemí se použitá elektrická nářadí musí sbírat odděleně od ostatního odpadu a podrobit ekologicky šetrnému recyklování.</p>
<p><b>ES</b></p>  <p>Sólo para países de la EU ¡No deseches los aparatos eléctricos junto con los residuos domésticos! De conformidad con la Directiva Europea 2012/19/CE sobre residuos de aparatos eléctricos y electrónicos y su aplicación de acuerdo con la legislación nacional, las herramientas eléctricas cuya vida útil haya llegado a su fin se deberán recoger por separado y trasladar a una planta de reciclaje que cumpla con las exigencias ecológicas.</p>	<p><b>PL</b></p>  <p>Tylko dla państw UE. Proszę nie wyrzucać elektronarzędzi wraz z odpadami domowymi! Zgodnie z europejską Dyrektywą 2012/19/WE dot. zużytego sprzętu elektrycznego i elektronicznego oraz odpowiednikiem w prawie narodowym zużyte elektronarzędzia muszą być oddzielnie zbierane i wprowadzane do ponownego użytku w sposób nieszkodliwy dla środowiska.</p>
<p><b>PT</b></p>  <p>Apenas para países da UE. Não deite ferramentas eléctricas no lixo doméstico! De acordo com a directiva europeia 2012/19/CE sobre ferramentas eléctricas e electrónicas usadas e a transposição para as leis nacionais, as ferramentas eléctricas usadas devem ser recolhidas em separado e encaminhadas a uma instalação de reciclagem dos materiais ecológica.</p>	<p><b>RO</b></p>  <p>Nu mai pentru țările din UE. Nu aruncați echipamentele electrice la fel ca reziduurile menajere! Conform Directivei Europene 2012/19/EC privitoare la echipamente electrice și electronice scoase din uz și în conformitate cu legile naționale, echipamentele electrice care au ajuns la finalul duratei de viață trebuie să fie colectate separat și trebuie să fie preluate unei unități de reciclare.</p>
<p><b>SE</b></p>  <p>Gäller endast EU-länder. Elektriska verktyg får inte kastas i hushållssoporna! Enligt direktivet 2012/19/EG som avser äldre elektrisk och elektronisk utrustning och dess tillämpning enligt nationell lagstiftning ska uttjänta elektriska verktyg sorteras separat och lämnas till miljövänlig återvinning.</p>	<p><b>EE</b></p>  <p>Kehtib vaid EL maade suhtes. Ärge kasutage elektritööriistu koos majapidamisjäätmetega! Vastavalt EÜ direktiivile 2012/19/EC elektri- ja elektroonikaseadmete jäätmete osas ja kooskõlas igas riigis kehtivate seadustega, kehtib kohustus koguda kasutatud elektritööriistad eraldi kokku ja suunata need keskkonnasõbralikku taasringlusesse.</p>
<p><b>FI</b></p>  <p>Koskee vain EU-maita. Älä hävittää sähkötyökalua tavallisen kotitalousjätteen mukana! Vanhoja sähkö- ja elektroniikkalaitteita koskevan EU-direktiivin 2012/19/ETY ja sen maakohtaisten sovellusten mukaisesti käytetyt sähkötyökalut on toimitettava ongelmajätteen keräyspisteeseen ja ohjattava ympäristöystävälliseen kierrätykseen.</p>	<p><b>LV</b></p>  <p>Tikai attiecībā uz ES valstīm. Neutilizējiet elektriskas ierīces kopā ar sadzīves atkritumiem! Pagal Eiropas Direktīvu 2012/19/EC par elektrisko un elektronisko iekārtu atkritumiem un tās ieviešanu saskaņā ar nacionālo likumdošanu, elektriskas ierīces, kas nokalpojušas savu mūžu, ir jāsavāc daļti un jāatgriež videi draudzīgās pārstrādes vietās.</p>
<p><b>NO</b></p>  <p>Kun for EU-land. Kast aldri elektroverktøy i husholdningsavfallet! I henhold til EU-direktiv 2012/19/EF om kasserte elektriske og elektroniske produkter og direktivets iverksettning i nasjonal rett, må elektroverktøy som ikke lenger skal brukes, samles separat og returneres til et miljøvennlig gjenvinningsanlegg.</p>	<p><b>LT</b></p>  <p>Tik ES šalims. Nemesti elektros prietaisų kartu su kitomis namų ūkio atliekomis! Pagal Europos Sąjungos direktyvą 2012/19/EB dėl elektros ir elektroninės įrangos atliekų ir jos vykdymo pagal nacionalinius įstatymus elektros įrankius, kurių tinkamumo naudoti laikas pasibaigė, reikia surinkti atskirai ir perduoti aplinkai nekenksmingo pakartotinio perdavimo įmonei.</p>
<p><b>DK</b></p>  <p>Kun for EU-lande. Elværkøjtøj må ikke bortskaffes som almindeligt affald! I henhold til det europæiske direktiv 2012/19/EF om bortskaffelse af elektriske og elektroniske produkter og gældende national lovgivning skal brugt elværktøj indsamles separat og bortskaffes på en måde, der skåner miljøet mest muligt.</p>	<p><b>IS</b></p>  <p>Aðeins fyrir lönd ESB: Ekki henda rafmagnstækjum með heimilisúrgangi! Í fylgni við evrópsku tilskipunina 2012/19/EC um fargaðan rafbúnað og rafráðan búnað og framkvæmd þess í samræmi við innlend lög, verða rafmagnstæki sem úr sér gengin.</p>



<b>D</b>	<b>Kombinierte Holzbearbeitungsmaschine</b>	<b>4–49</b>
<b>GB</b>	<b>Combined Woodworking Machine</b>	
<b>FR</b>	<b>Machine combinée de travail du bois</b>	
<b>NO</b>	<b>Lombinerte Trebearbeidingsmaskinen</b>	<b>50–91</b>
<b>SE</b>	<b>Kombinerade Träbearbetningsmaskinen</b>	
<b>DK</b>	<b>Kombinerede træbearbejdningsmaskine</b>	
<b>FIN</b>	<b>Yhdistetty puuntyöstökone</b>	<b>92–131</b>
<b>CZ</b>	<b>Kombinovaný dřevoobráběcí stroj</b>	
<b>SK</b>	<b>Kombinovaný drevoobrábací stroj</b>	



**Hersteller:**

scheppach  
Fabrikation von Holzbearbeitungsmaschinen GmbH  
Günzburger Straße 69  
D-89335 Ichenhausen

**Verehrter Kunde,**

Wir wünschen Ihnen viel Freude und Erfolg beim Arbeiten mit Ihrer neuen scheppach Maschine.

**Hinweis:**

Der Hersteller dieses Gerätes haftet nach dem geltenden Produkthaftungsgesetz nicht für Schäden, die an diesem Gerät oder durch dieses Gerät entstehen bei:

- unsachgemäßer Behandlung,
- Nichtbeachtung der Bedienungsanweisung,
- Reparaturen durch Dritte, nicht autorisierte Fachkräfte,
- Einbau und Austausch von nicht originalen Ersatzteilen,
- nicht bestimmungsgemäßer Verwendung,
- Ausfällen der elektrischen Anlage bei Nichtbeachtung der elektrischen Vorschriften und VDE-Bestimmungen 0100, DIN 57113 / VDE0113.

**Wir empfehlen Ihnen:**

Lesen Sie vor der Montage und vor Inbetriebnahme den gesamten Text der Bedienungsanweisung durch.

Diese Bedienungsanweisung soll es Ihnen erleichtern, Ihre Maschine kennenzulernen und ihre bestimmungsgemäßen Einsatzmöglichkeiten zu nutzen.

Die Bedienungsanweisung enthält wichtige Hinweise, wie Sie mit der Maschine sicher, fachgerecht und wirtschaftlich arbeiten, und wie Sie Gefahren vermeiden, Reparaturkosten sparen, Ausfallzeiten verringern und die Zuverlässigkeit und Lebensdauer der Maschine erhöhen.

Zusätzlich zu den Sicherheitsbestimmungen dieser Bedienungsanweisung müssen Sie unbedingt die für den Betrieb der Maschine geltenden Vorschriften Ihres Landes beachten.

Bewahren Sie die Bedienungsanweisung, in einer Plastikhülle geschützt vor Schmutz und Feuchtigkeit, bei der Maschine auf. Sie muss von jeder Bedienungsperson vor Aufnahme der Arbeit gelesen und sorgfältig beachtet werden.

An der Maschine dürfen nur Personen arbeiten, die im Gebrauch der Maschine unterwiesen und über die damit verbundenen Gefahren unterrichtet sind. Das geforderte Mindestalter ist einzuhalten.

Neben den in dieser Bedienungsanweisung enthaltenen Sicherheitshinweisen und den besonderen Vorschriften Ihres Landes sind die für den Betrieb von Holzbearbeitungsmaschinen allgemein anerkannten technischen Regeln zu beachten.

**Allgemeine Hinweise**

- Überprüfen Sie nach dem Auspacken alle Teile auf eventuelle Transportschäden. Bei Beanstandungen

**Manufacturer:**

scheppach  
Fabrikation von Holzbearbeitungsmaschinen GmbH  
Günzburger Straße 69  
D-89335 Ichenhausen

**Dear Customer,**

We wish you much pleasure and success with your work with your new scheppach Machine.

**Note:**

According to the valid product liability laws, the manufacturer of this item is not responsible for damages to this unit or which come about by the use of this unit due to:

- inappropriate use,
- non-compliance with the instructions for use,
- repairs made by anyone other than an authorized specialist,
- installation or replacement with non-original substitute parts,
- uses other than that for which the unit was intended,
- collapse of the electrical unit due to ignorance of the electrical regulations and the VDE ordinances 0100, DIN 57113 / VDE0113.

**We recommend that:**

Before you assemble and start up your machine, you read the complete text of the instructions for use.

These instructions should make it easier for you to understand your machine and use it appropriately.

The instructions for use contain important instructions as to how to work with the machine safely, appropriately and economically, as well as how to avoid dangers, save on repair costs, reduce downtime, and increase the dependability and long life of the machine.

In addition to the safety regulations in these user instructions, you should also adhere completely to the valid regulations in your country regarding the operation of this machine.

Keep these user instructions in a plastic wrapper, so as to be protected from dirt and dampness, near the machine. They must be read by each operator before beginning work and carefully followed.

This machine may only be operated by people who have been instructed in the use of the machine and who have been informed about those dangers which can occur. The minimum age must also be followed.

In addition to the safety instructions contained in these user instructions and the particular regulations of your country, those technical rules for the operation of wood processing machines which are generally recognized should also be followed.

**General Instructions**

- Once all the parts are unpacked, check them for possible damage during transport. Should there be

**Fabricant :**

scheppach  
Fabrikation von Holzbearbeitungsmaschinen GmbH  
Günzburger Straße 69  
D-89335 Ichenhausen

**Cher client,**

Nous vous souhaitons beaucoup de plaisir et de succès dans le travail avec votre nouvelle machine scheppach.

**Remarque:**

Conformément à la loi relative à la sécurité des produits en vigueur, le fabricant de cette machine n'est pas responsable des dommages causés à la machine ou par la machine, dans les cas suivants:

- Maniement inapproprié,
- Non observation des instructions d'utilisation,
- Réparations effectuées par des tiers, des professionnels non habilités,
- Montage et remplacement avec des pièces de rechange qui ne sont pas d'origine,
- Utilisation non-conforme,
- Défaillances de l'installation électrique en cas de non-observation des prescriptions électriques et des spécifications VDE 0100, DIN 57113 / VDE0113.

**Nous vous recommandons:**

Avant le montage et la mise en service, de lire le texte complet des instructions d'utilisation.

Ces instructions d'utilisation doivent vous permettre de vous familiariser avec votre machine et d'apprendre à vous servir de toutes les possibilités d'utilisation conformément à l'usage prévu.

Les instructions d'utilisation contiennent d'importantes informations sur la manière d'utiliser votre machine de façon sûre, appropriée et rentable, et sur la manière d'éviter les dangers, d'économiser les coûts de réparation, de réduire les temps d'arrêt et d'augmenter la fiabilité et la durée de vie de la machine.

En plus des prescriptions de sécurité des présentes instructions d'utilisation, vous êtes tenu de vous conformer aux prescriptions en vigueur dans votre pays pour ce qui concerne l'opération de la machine.

Conserver les instructions d'utilisation toujours à proximité immédiate de la machine, dans une enveloppe plastique pour les protéger des salissures et de l'humidité. Elles doivent être lues et minutieusement suivies par tous les opérateurs de la machine avant de commencer à travailler.

Seules des personnes ayant reçu une formation pour l'utilisation de la machine et qui sont informées des risques y associés sont autorisées à travailler sur la machine. L'âge minimal exigé doit être respecté.

Outre les consignes de sécurité des présentes instructions d'utilisation et des prescriptions particulières à votre pays, il y a lieu de respecter toutes les règles techniques reconnues comme telles pour le travail sur des machines à travailler le bois.

**Instructions d'ordre général**

- Après le déballage, vérifier immédiatement toutes les pièces pour constater d'éventuels dommages sur-

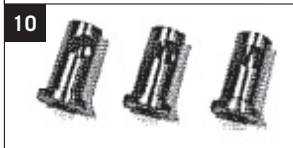
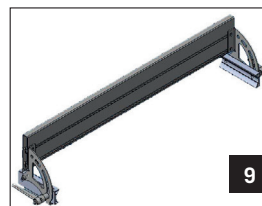
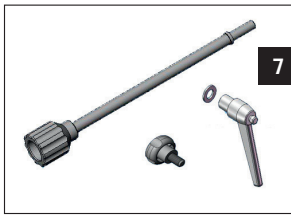
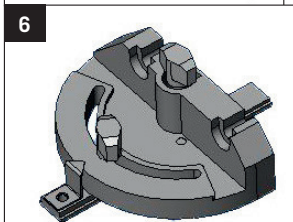
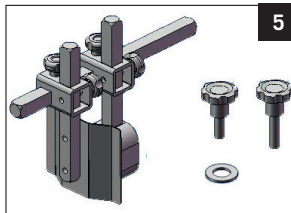
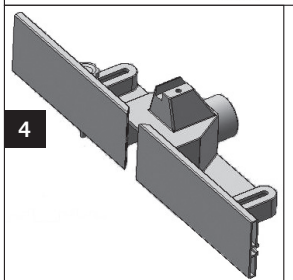
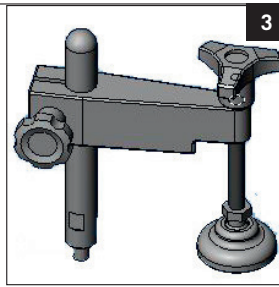
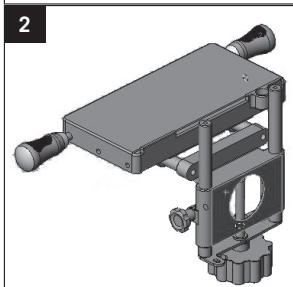
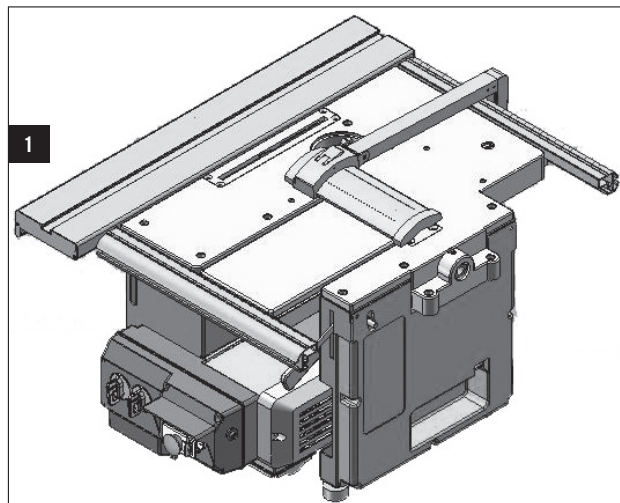

muss sofort der Zubringer verständigt werden. Spätere Reklamationen werden nicht anerkannt.

- Überprüfen Sie die Sendung auf Vollständigkeit.
- Machen Sie sich vor dem Einsatz anhand der Bedienungsanweisung mit dem Gerät vertraut.
- Verwenden Sie bei Zubehör sowie Verschleiß- und Ersatzteilen nur Original-Teile. Ersatzteile erhalten Sie bei Ihrem schepach-Fachhändler.
- Geben Sie bei Bestellungen unsere Artikelnummern sowie Typ und Baujahr des Gerätes an.

### Lieferumfang /Packliste Fig. 1

1. Grundmaschine
2. Langlochbohrereinrichtung
3. Werkstückspanner
4. Fräsanschlag
5. Andrückvorrichtung
6. Querschneidlehre
7. Spannschrauben
8. Abdeckhaube
9. Längsanschlag
10. Spannhülsen / Langloch
11. Spannhülsen / Fräse
12. Werkzeug

combi 6	
Maße L/B/H	840 x 635 x 475 mm
<b>Technische Daten Abrichthobeln:</b>	
Hobelbreite	154 mm
Tischlänge	620 mm
Max. Spanabnahme	1,5 mm
Anzahl der Messer	2
Drehzahl Hobelwelle	6000 1/min
<b>Technische Daten Dickenhobeln:</b>	
Durchlassbreite	154 mm
Durchlasshöhe	9-92 mm
Tischlänge	315 mm
Max. Spanabnahme	1,5 mm
Vorschubgeschwindigkeit	7 m/min
<b>Tischkreissäge:</b>	
Tischgröße	620 x 325
Sägeblatt ø	205 x 30 x 2,6/1,6 mm z20
Schnitthöhe	65 mm
Drehzahl	4200 1/min
<b>Oberfräse:</b>	
Werkzeugaufnahme	12 mm
Werkzeuge	6 / 8 mm
Spindelhöhenverstellung	0-42 mm



problems, the deliverer must be informed at once. Later complaints will not be recognized.

- Make sure all parts are contained in the delivery.
- Before using it, get to know your unit by reading the instructions for use.
- Only use original parts, available from your scheppach specialty store, for accessories as well as those parts which wear out or which have to be substituted.
- When you order, use our article numbers as well as the type year of manufacture for your machine.

### Delivery Contents/ Packing List Fig. 1

1. Basic machine
2. Long hole drill unit
3. Work piece vise
4. Shaper end stop
5. Press unit
6. Cross cutting gage
7. Turnbuckle
8. Cover
9. Length end stop
10. Split taper / slot
11. Split taper / shaper
12. Tools

combi 6	
Measurements L/B/H	840 x 635 x 475 mm
Technical data for jointer plane:	
Plane width	154 mm
Length of table	620 mm
Max. width acceptance	1.5 mm
Number of cutting blades	2
Rotational speed of the planer waves	6000 1/min
Technical data for planer:	
Pass-through width	154 mm
Pass-through height	9-92 mm
Table length	315 mm
Max. width acceptance	1,5 mm
Feed rate speed	7 m/min
Circular table saw:	
Table size	620 x 325
Saw blade $\varnothing$	205 x 30 x 2,6/1,6 mm z20
Cut height	65 mm
Rotational speed	4200 1/min
Router:	
Tool acceptance	12 mm
Tools	6 / 8 mm
Shaft height adjustment	0-42 mm

venus au cours du transport. En cas de contestation, l'entreprise de transport doit immédiatement être avertie. Toute réclamation faite ultérieurement sera refusée.

- Vérifier si la livraison est au complet.
- Avant d'utiliser l'appareil, lire les instructions d'utilisation pour vous familiariser avec la machine.
- Pour ce qui concerne les accessoires, pièces d'usure et pièces de rechange, n'utiliser que des pièces d'origine. Vous pouvez obtenir les pièces de rechange auprès de votre concessionnaire scheppach.
- Avec toute commande, veuillez indiquer notre numéro d'article ainsi que le type et l'année de construction de l'appareil.

### Étendue de la fourniture

### Liste de colisage Fig. 1

1. Machine de base
2. Perceuse de trous oblongs
3. Dispositif de serrage
4. Butée de fraisage
5. Dispositif d'appui
6. Gabarit de découpe transversale
7. Vis de serrage
8. Capot
9. Butée longitudinale
10. Manchons de serrage / trou oblong
11. Manchons de serrage / fraise
12. Outillage

combi 6	
Dimensions L/l/h	840 x 635 x 475 mm
Données techniques rabot à dégauchir :	
Largeur de rabot	154 mm
Longueur de table	620 mm
Enlèvement de copeaux max.	1,5 mm
Nombre de lames	2
Vitesse de l'arbre de rabot	6000 tr/min
Données techniques rabot à d'épaisseur :	
Largeur de passage	154 mm
Hauteur de passage	9-92 mm
Longueur de table	315 mm
Enlèvement de copeaux max.	1,5 mm
Vitesse d'avance	7 m/min
Scie circulaire de table :	
Dimension de table	620 x 325
Lame de scie $\varnothing$	205 x 30 x 2,6/1,6 mm z20
Hauteur de coupe	65 mm
Vitesse	4200 tr/min
Fraise supérieure :	
Support d'outil	12 mm
Outils	6 / 8 mm



combi 6	
Drehzahl	9000 1/min
<b>Langlochbohrereinrichtung:</b>	
Tischgröße	260 x 125 mm
Bohrfutter- spannbereich	13 mm
Langlochbohrer	6 / 8 / 10 mm
Bohrtiefe	45 mm
Vertikale Bewegung	60 mm
Querbewegung	95 mm
Gewicht	44 kg
<b>Antrieb:</b>	
Motor	230V / 50 Hz
Leistung	1000 Watt
Motorschutz	ja
Unterspannungs- auslösung	ja
Stecker	Schuko

Technische Änderungen vorbehalten!

#### Geräuschkennwerte nach EN ISO 3744.

Die angegebenen Werte sind Emissionswerte und müssen damit nicht zugleich auch sichere Arbeitswerte darstellen.

Obwohl es eine Korrelation zwischen Emissions- und Immissionspegel gibt, kann daraus nicht zuverlässig abgeleitet werden, ob zusätzliche Vorsichtsmaßnahmen notwendig sind oder nicht. Faktoren welche den derzeitigen am Arbeitsplatz vorhandenen Immissionspegel beeinflussen können, beinhalten die Dauer der Einwirkungen, die Eigenart des Arbeitsraumes, andere Geräuschquellen usw., z.B. die Anzahl der Maschinen und anderen benachbarten Vorgängen. Die zuverlässigen Arbeitsplatzwerte können ebenso von Land zu Land variieren. Diese Information soll jedoch den Anwender befähigen, eine bessere Abschätzung von Gefährdung und Risiko vorzunehmen.

#### Schalleistungspegel in dB

Leerlauf  $L_{WA} = 93$  dB(A) beim Dickenhobeln

Leerlauf  $L_{WA} = 92$  dB(A) beim Abrichthobeln

Bearbeitung  $L_{WA} = 98$  dB(A) beim Dickenhobeln

Bearbeitung  $L_{WA} = 99$  dB(A) beim Abrichthobeln

#### Schalldruckpegel am Arbeitsplatz in dB

Leerlauf  $L_{WA} = 78$  dB(A) beim Dickenhobeln

Leerlauf  $L_{WA} = 82$  dB(A) beim Abrichthobeln

Bearbeitung  $L_{WA} = 83$  dB(A) beim Dickenhobeln

Bearbeitung  $L_{WA} = 91$  dB(A) beim Abrichthobeln

Für die genannten Emissionswerte gilt ein Messunsicherheitszuschlag  $K=3$  dB.

#### Angaben zur Staubemission

Die nach den „Grundsätzen für die Prüfung der Staubemission (Konzentrationsparameter) von Holzbearbeitungsmaschinen,“ des Fachausschusses Holz gemessenen Staubemissionswerte liegen unter  $2 \text{ mg/m}^3$ . Damit kann beim Anschluss der Maschine an eine ordnungsgemäße betriebliche Absaugung mit mindestens





combi 6	
Rotational speed	9000 1/min
Slot drill unit:	
Table size	260 x 125 mm
Drill chuck width area	13 mm
Slot drill	6 / 8 / 10 mm
Drill depth	45 mm
Vertical movement	60 mm
Horizontal movement	95 mm
Weight	44 kg
Drive:	
Motor	230V / 50 Hz
Capacity	1000 Watt
Motor protection	yes
Power sag release	yes
Plug	Schuko (European standard plug system, CEE 7/4)
Subject to technical changes!	

#### Noise characteristic values according to EN ISO 3744.

The given values are emission values and do not also present safe working values. Although there is a correlation between emission and nuisance levels, the relationship is not dependable as an indicator as to whether additional safety measures are necessary or not. Factors specific to the workplace can influence the nuisance level, such as the length of the activity, the characteristics of the work room, other sources of noise, etc., for instance the number of machines and other nearby activities. Dependable work place values can also vary from country to country. This information should, nonetheless, allow a better estimation of possible dangers and risks.

#### Sound power levels in dB

Idling  $L_{WA} = 93$  dB(A) while planing

Idling  $L_{WA} = 92$  dB(A) while jointing

Active work  $L_{WA} = 98$  dB(A) while planing

Active work  $L_{WA} = 99$  dB(A) while joint planing

#### Sound pressure levels in the work place in dB

Idling  $L_{WA} = 78$  dB(A) while planing

Idling  $L_{WA} = 82$  dB(A) while joint planing

Active work  $L_{WA} = 83$  dB(A) while planing

Active work  $L_{WA} = 91$  dB(A) while joint planing

For the given emission values there is a measurement tolerance of  $K=3$  dB.

#### Information for dust emission

According to the "basic regulations for control of dust emissions (concentration parameters) for wood working machines" of the expert council for wood, the dust emission values measured are less than  $mg/m^3$ . Thus the connection of the machine to an appropriate exhaust ex-

combi 6	
Réglage en hauteur de la broche	0-42 mm
Vitesse	9000 tr/min
Perceuse de trous oblongs :	
Dimension de table	260 x 125 mm
Zone du mandrin de perçage	13 mm
Perceuse de trou oblong	6 / 8 / 10 mm
Profondeur de perçage	45 mm
Mouvement vertical	60 mm
Mouvement transversal	95 mm
Poids	44 kg
Entraînement :	
Moteur	230V / 50 Hz
Puissance	1000 watts
Protection moteur	Oui
Déclenchement manque de tension	Oui
Fiche	Contact de protection
Sous réserve de modifications techniques!	

#### Caractéristiques de bruit selon EN ISO 3744.

Les valeurs indiquées sont des valeurs d'émission et ne correspondent pas forcément aux valeurs réelles en service.

Bien qu'il y ait une corrélation entre le niveau d'émission et le niveau de nuisance, il n'est pas possible d'en déduire de façon fiable, si certaines mesures de précautions supplémentaires sont nécessaires ou non. Les facteurs susceptibles d'influencer le niveau de nuisance sur le poste de travail, comprennent la durée des nuisances, les caractéristiques du local de travail, d'autres sources de bruit etc., p. ex. le nombre de machines et d'autres opérations ayant lieu dans le voisinage. Les valeurs admissibles par poste de travail peuvent également varier d'un pays à l'autre. Mais ces informations doivent permettre à l'utilisateur de mieux évaluer les dangers et les risques en présence.

#### Niveau de puissance acoustique en dB

Marche à vide  $L_{WA} = 93$  dB(A) pendant le rabotage

Marche à vide  $L_{WA} = 92$  dB(A) pendant le rabotage de dégauchissage

Traitement  $L_{WA} = 98$  dB(A) pendant le rabotage

Traitement  $L_{WA} = 99$  dB(A) pendant le rabotage de dégauchissage

#### Niveau de pression acoustique sur le poste de travail en dB

Marche à vide  $L_{WA} = 78$  dB(A) pendant le rabotage

Marche à vide  $L_{WA} = 82$  dB(A) pendant le rabotage de dégauchissage

Traitement  $L_{WA} = 83$  dB(A) pendant le rabotage

Traitement  $L_{WA} = 91$  dB(A) pendant le rabotage de dégauchissage

Les valeurs d'émission s'entendent avec un supplément d'imprécision de mesure de  $K = 3$  dB

#### Informations sur l'émission de poussières

Les valeurs d'émission de poussières mesurées selon les « principes d'essai de l'émission de poussières (paramètres de concentration) en amont des machines d'usinage du bois » du comité spécial 'Bois' sont inférieures à 2 mg/

20 m/s Luftgeschwindigkeit von einer dauerhaft sicheren Unterschreitung des in der Bundesrepublik Deutschland geltenden TRK-Grenzwertes für Holzstaub ausgegangen werden.

Je nach zu bearbeitenden Werkstoffen oder Werkstoffbeschaffenheit, die Belastungswerte des Werkstoffherstellers beachten.

#### **Geräuschkennwerte / Tischkreissäge**

Messbedingungen

Die angegebenen Werte sind Emissionswerte und müssen damit nicht zugleich auch sichere Arbeitswerte darstellen. Obwohl es eine Korrelation zwischen Emissions- und Immissionspegeln gibt, kann daraus nicht zuverlässig abgeleitet werden, ob zusätzliche Vorsichtsmaßnahmen notwendig sind oder nicht. Faktoren welche den derzeitigen am Arbeitsplatz vorhandenen Immissionspegel beeinflussen können, beinhalten die Dauer der Einwirkungen, die Eigenart des Arbeitsraumes, andere Geräuschquellen usw., z. B. die Anzahl der Maschinen und benachbarten Vorgängen.

Die zulässigen Arbeitwerte können ebenso von Land zu Land variieren. Diese Information soll jedoch den Anwender befähigen, eine bessere Abschätzung von Gefährdung und Risiko vorzunehmen.

#### **Schalleistungspegel in dB**

Bearbeitung  $L_{WA} = 112,4$  dB(A)

Arbeitsplatzbezogene Emissionswerte in dB

Bearbeitung  $L_{pAeq} = 102,5$  dB(A)

Für die genannten Emissionswerte gilt ein Messunsicherheitszuschlag  $K = 4$  dB

#### **Angaben zur Staubemission**

Die nach den „Grundsätzen für die Prüfung der Staubemission (Konzentrationsparameter) vor Holzbearbeitungsmaschinen“ des Fachausschlusses Holz gemessenen Staubemissionswerte liegen unter 2 mg/m<sup>3</sup>. Damit kann beim Anschluss der Maschine an eine ordnungsgemäße betriebliche Absaugung mit mindestens 20 m/s Luftgeschwindigkeit von einer dauerhaft sicheren Einhaltung des in der Bundesrepublik Deutschland geltenden TRKGrenzwertes für Holzstaub ausgegangen werden.

#### **Geräuschkennwerte**

Die nach EN 23746 für den Schalleistungspegel bzw. EN 31202 (Korrekturfaktor  $k_3$  nach Anhang A.2 von EN 31204 berechnet) für den Schalldruckpegel am Arbeitsplatz ermittelten Geräuschemissionswerte betragen unter Zugrundelegung der in ISO 7904 Anhang A aufgeführten Arbeitsbedingungen:

#### **Schalleistungspegel in dB**

Leerlauf  $L_{WA} = 88,6$  dB(A)

Bearbeitung  $L_{WA} = 97,6$  dB(A)

#### **Schalldruckpegel am Arbeitsplatz in dB**

Leerlauf  $L_{pAeq} = 69,0$  dB(A)

Bearbeitung  $L_{pAeq} = 78,5$  dB(A)

Für die genannten Emissionswerte gilt ein Messunsicherheitszuschlag  $K = 4$  dB.

traction system with at least 20 m/s air movement speed can achieve an ongoing secure environment according to the TRK values for wood dust in the Federal Republic of Germany.

Depending on what materials are worked upon or on their characteristics, the load values of the work piece manufacturer should be observed.

#### **Noise characteristic values/ circular table saw**

##### **Measurement conditions**

The given values are emission values and do not also present safe working values. Although there is a correlation between emission and nuisance levels, the relationship is not dependable as an indicator as to whether additional safety measures are necessary or not. Factors specific to the workplace can influence the nuisance level, such as the length of the activity, the characteristics of the work room, other sources of noise, etc, for instance the number of machines and other nearby activities. Dependable work place values can also vary from country to country. This information should, nonetheless, allow a better estimation of possible dangers and risks.

##### **Sound power levels in dB**

Active work  $L_{WA} = 112.4$  dB(A)

Emission values dependent upon work space in dB

Active work  $L_{pAeq} = 102.5$  dB(A)

For the given emission values there is a measurement tolerance  $K = 4$  dB

#### **Information for dust emission**

According to the "basic regulations for control of dust emissions (concentration parameters) for wood working machines" of the expert council for wood, the dust emission values measured are less than  $mg/m^3$ . Thus the connect of the machine to an appropriate exhaust extraction system with at least 20 m/s air movement speed can achieve an ongoing secure environment according to the TRK values for wood dust in the Federal Republic of Germany.

#### **Noise characteristics**

The sound power levels for EN 23746 or EN 31202 (tolerance  $k_3$  calculated according to appendix A.2 of EN 31204) for the sound pressure levels in the work place describe the work place conditions for noise emission value according to the basic approach described in ISO 7902, appendix A:

##### **Sound power levels in dB**

Idling  $L_{WA} = 88.6$  dB(A)

Active work  $L_{WA} = 97.6$  dB(A)

##### **Sound pressure levels in the workplace in dB**

Idling  $L_{pAeq} = 69.0$  dB(A)

Active work  $L_{pAeq} = 78.5$  dB(A)

For the given emission values there is a measurement

m3. Lors du raccordement de la machine à une aspiration correcte en service avec un débit d'air d'au moins 20 m/s, cela permet de supposer l'observation sûre et durable de la valeur limite TRK pour la poussière de bois applicable en République Fédérale d'Allemagne.

Selon les matériaux à traiter ou la nature du matériau, tenir compte des valeurs de pollution du fabricant du matériau.

#### **Caractéristiques de bruit / scie circulaire de table**

##### **Conditions de mesure**

Les valeurs indiquées sont des valeurs d'émission et ne correspondent pas forcément aux valeurs réelles en service. Bien qu'il y ait une corrélation entre le niveau d'émission et le niveau de nuisance, il n'est pas possible d'en déduire de façon certaine, si certaines mesures de précautions supplémentaires sont nécessaires ou non. Les facteurs susceptibles d'influencer le niveau de nuisance sur le poste de travail, comprennent la durée des nuisances, les caractéristiques du local de travail, d'autres sources de bruit etc., p. ex. le nombre de machines et d'autres opérations ayant lieu dans le voisinage.

Les valeurs admissibles par poste de travail peuvent également varier d'un pays à l'autre. Mais ces informations doivent permettre à l'utilisateur de mieux évaluer les dangers et les risques en présence.

##### **Niveau de puissance acoustique en dB**

Traitement  $L_{WA} = 112,4$  dB(A)

Valeur d'émission en dB par rapport aux postes de travail

Traitement  $L_{pAeq} = 102,5$  dB(A)

Les valeurs d'émission s'entendent avec un supplément d'imprécision de mesure de  $K = 4$  dB

#### **Informations sur l'émission de poussières**

Les valeurs d'émission de poussières mesurées selon les «principes d'essai de l'émission de poussières (paramètres de concentration) en amont des machines d'usinage du bois» du comité spécial 'Bois' sont inférieures à  $2 mg/m^3$ . Lors du raccordement de la machine à une aspiration correcte en service avec un débit d'air d'au moins 20 m/s, cela permet de supposer l'observation sûre et durable de la valeur limite TRK pour la poussière de bois applicable en République Fédérale d'Allemagne.

#### **Caractéristiques de bruit**

Compte tenu des conditions de travail spécifiées dans ISO 7904 Annexe A, les valeurs d'émission de bruit déterminées pour le niveau de pression acoustique sur le poste de travail selon EN 23746 ou EN 31202 (facteur de correction  $k_3$  calculé conformément à l'Annexe A.2 selon EN 31204) sont :

##### **Niveau de puissance acoustique en dB**

Marche à vide  $L_{WA} = 88,6$  dB(A)

Traitement  $L_{WA} = 97,6$  dB(A)

##### **Niveau de pression acoustique sur le poste de travail en dB**

Marche à vide  $L_{pAeq} = 69,0$  dB(A)

### Geräuschkennwerte / Tischfräse

Geräuschkennwerte nach EN 50144:

Schalldruck  $L_{pA} = 100,5$  dB(A)

Schallleistung  $L_{WA} = 113,5$  dB(A)

### Arbeitsplatzbezogene Emissionswerte in dB

Bearbeitung  $L_{pAeq} = 102,5$  dB(A)

Für die genannten Emissionswerte gilt ein Messunsicherheitszuschlag  $K = 4$  dB

### Angaben zur Staubemission

Die nach den „Grundsätzen für die Prüfung der Staubemission (Konzentrationsparameter) vor Holzbearbeitungsmaschinen“ des Fachausschlusses Holz gemessenen Staubemissionswerte liegen unter  $2 \text{ mg/m}^3$ . Damit kann beim Anschluss der Maschine an eine ordnungsgemäße betriebliche Absaugung mit mindestens 20 m/s Luftgeschwindigkeit von einer dauerhaft sicheren Einhaltung des in der Bundesrepublik Deutschland geltenden TRKGrenzwertes für Holzstaub ausgegangen werden.

**In dieser Bedienungsanweisung haben wir Stellen, die Ihre Sicherheit betreffen, mit diesem Zeichen versehen: **

## Sicherheitshinweise

**Geben Sie die Sicherheitshinweise an alle Personen weiter, die an der Maschine arbeiten. Das mit Tätigkeiten an der Maschine beauftragte Personal muss vor Arbeitsbeginn die Bedienungsanweisung, und hier besonders das Kapitel Sicherheitshinweise gelesen haben. Während des Arbeitseinsatzes ist es zu spät. Dies gilt in besonderem Maße für nur gelegentlich, z.B. beim Rüsten, Warten, an der Maschine tätig werdendes Personal.**

- Alle Sicherheits- und Gefahrenhinweise an der Maschine beachten.
- Alle Sicherheits- und Gefahrenhinweise an der Maschine vollzählig in lesbarem Zustand halten.
- Netzanschlußleitungen überprüfen. Keine fehlerhaften Anschlussleitungen verwenden.
- Achten Sie darauf, dass die Maschine standsicher auf festem Grund steht.
- Sorgen Sie im Arbeits- und Umgebungsbereich der Maschine für ausreichende Lichtverhältnisse.
- Vorsicht beim Arbeiten: Verletzungsgefahr für Finger und Hände durch das rotierende Schneidwerkzeug.
- Beim Arbeiten an der Maschine müssen sämtliche Schutzeinrichtungen und Abdeckungen montiert sein.
- Halten Sie andere Personen, insbesondere Kinder von Ihrem Arbeitsbereich und der an das Netz angeschlossenen Maschine sowie deren Netzzuleitungen fern.
- Achten Sie darauf, dass Kinder keinen Zugriff zu der unbenutzten Maschine haben.
- Überlasten Sie das Gerät nicht und benutzen Sie es nur im Leistungsbereich gemäß den Technische Daten der Bedienungsanweisung
- Achten Sie beim Arbeiten im freien auf sicheren Stand und rutschfreies Schuhwerk.

tolerance of  $K=4$  dB.

#### **Noise characteristics / Table shaper**

Noise characteristic value according to EN 50144:

Sound pressure  $L_{pA} = 100.5$  dB(A)

Sound power  $L_{WA} = 113.5$  dB(A)

#### **Work place influenced emission values in dB**

Active work  $L_{pAeq} = 102.5$  dB(A)

For the given emission values there is a measurement tolerance of  $K=4$  dB.

#### **Information for dust emission**

According to the "basic regulations for control of dust emissions (concentration parameters) for wood working machines" of the expert council for wood, the dust emission values measured are less than  $mg/m^3$ . Thus the connect of the machine to an appropriate exhaust extraction system with at least 20 m/s air movement speed can achieve an ongoing secure environment according to the TRK values for wood dust in the Federal Republic of Germany.

In these instructions for use, we have marked those items which refer to your security with this sign: 

### Safety information

Please pass this safety information on to all persons who work with the machine. People who operate this machine must have read the instructions for use and, in particular, the chapter concerning safety information. Once they have begun work, it is too late. This is especially the case for personnel who only occasionally use the machine, for example when the machine is to be equipped or maintenance work carried out.

- Pay attention to all safety and danger information on the machine.
- Keep all safety and danger information on the machine complete and in a legible condition.
- Check the electrical lines. Do not use defective electrical connections.
- See that the machine is firmly situated on a firm ground.
- Make sure that there is adequate light in the work place and near the machine.
- Take care when working: rotating cutting tools present danger of bodily harm to fingers and hands.
- When the machine is in use, all protective equipment and covers must be mounted.
- Keep all other people, especially children, away from the work area and the machine when it is plugged in as well as its cables.
- Make sure that children do not have access to the machine when it is not in use.
- Do not overtax the equipment and use it only within the performance parameters described in the technical data section of the information for use.
- When working outdoors, make sure you can stand firmly and have slip-proof shoes.
- Do not use the cable for uses other than that for which

Traitement  $L_{pAeq} = 78,5$  dB(A)

Les valeurs d'émission s'entendent avec un supplément d'imprécision de mesure de  $K = 4$  dB

#### **Caractéristiques de bruit / fraiseuse de table**

Caractéristiques de bruit selon EN 50144 :

Pression acoustique  $L_{pA} = 100,5$  dB(A)

Puissance acoustique  $L_{WA} = 113,5$  dB(A)

#### **Valeur d'émission en dB par rapport aux postes de travail**

Traitement  $L_{pAeq} = 102,5$  dB(A)

Les valeurs d'émission s'entendent avec un supplément d'imprécision de mesure de  $K = 4$  dB

#### **Informations sur l'émission de poussières**

Les valeurs d'émission de poussières mesurées selon les «principes d'essai de l'émission de poussières (paramètres de concentration) en amont des machines d'usinage du bois» du comité spécial 'Bois' sont inférieures à 2  $mg/m^3$ . Lors du raccordement de la machine à une aspiration correcte en service avec un débit d'air d'au moins 20 m/s, cela permet de supposer l'observation sûre et durable de la valeur limite TRK pour la poussière de bois applicable en République Fédérale d'Allemagne.

Dans les présentes instructions d'utilisation tous les endroits concernant votre sécurité ont été marqués par: 

### Consignes de sécurité

Transmettre les consignes de sécurité à toutes les personnes travaillant sur la machine. Avant de commencer à travailler, le personnel chargé des activités sur la machine doit avoir lu les instructions d'utilisation, et en particulier le chapitre des consignes de sécurité. Une fois le travail commencé il sera trop tard. Cela s'applique en particulier pour les personnes n'intervenant sur la machine qu'à l'occasion, par ex. pour l'équipement, la maintenance.

- Observer toutes les consignes de sécurité et indications de danger sur la machine.
- Toutes les consignes de sécurité et indications de danger sur la machine doivent être conservées parfaitement lisibles.
- Vérifier les conducteurs de raccordement au réseau. Ne jamais utiliser des conducteurs de raccordement endommagés.
- Veiller à ce que la machine soit placée de manière stable sur un sol résistant.
- Veiller à un éclairage suffisant dans la zone de travail et aux alentours de la machine.
- Attention pendant le travail : Risque de blessures pour les doigts et les mains par les outils de coupe en rotation.
- Tous les dispositifs de protection et couvercles doivent être en place pendant le travail sur la machine.
- éloigner d'autres personnes, en particulier des enfants, de la zone de travail et de la machine raccordée au réseau ainsi que des conducteurs d'alimentation.
- Veiller à ce que les enfants n'aient aucun accès à la machine non en service.
- Ne pas surcharger l'appareil et ne l'utiliser que dans la plage de puissance prévue par les caractéristiques

- Verwenden Sie das Kabel nicht für Zwecke für die es nicht bestimmt ist. Schützen Sie es vor Hitze, Öl und scharfen Kanten.
- Halten Sie Handgriffe trocken, sauber und frei von Öl und Fett.
- Überprüfen Sie vor dem Einschalten, dass Schlüssel und Einstellwerkzeuge entfernt sind.
- Verwenden Sie im Freien nur dafür zugelassene und entsprechend gekennzeichnete Verlängerungskabel.
- Halten Sie andere Personen, insbesondere Kinder von Ihrem Arbeitsbereich und der an das Netz angeschlossenen Maschine sowie deren Netzzuleitungen fern.
- Seien Sie aufmerksam und achten Sie darauf was Sie tun. Gehen Sie mit Vernunft an die Arbeit. Benutzen Sie das Gerät nicht wenn Sie unkonzentriert sind. Arbeiten Sie nicht an der Maschine, wenn Sie müde sind oder unter Alkohol, Drogen oder Medikamente stehen.
- Die Bedienungsperson muss mindestens 18 Jahre alt sein. Auszubildende müssen mindestens 16 Jahre alt sein, dürfen aber nur unter Aufsicht an der Maschine arbeiten.
- An der Maschine tätige Personen dürfen nicht abgelenkt werden.
- Halten Sie den Bedienplatz in Ordnung, entfernen Sie Späne und Holzabfälle. Unordnung im Arbeitsbereich kann Unfälle zur Folge haben.
- Schützen Sie das Gerät vor Regen und Nässe.
- Benutzen Sie die Maschine nicht in feuchter oder nasser Umgebung.
- Bewahren Sie die Maschine sicher auf, sodass sich niemand an der stehenden Maschine verletzen oder diese in Betrieb setzen kann. Achten Sie darauf, dass die Maschine nicht ungeschützt im Freien oder in feuchter Umgebung steht.
- Benutzen Sie die Maschine nur gemäß der bestimmungsgemäßen Verwendung.
- Benutzen Sie das Gerät nicht, wo Brand oder Explosionsgefahr besteht.
- Vermeiden Sie beim Arbeiten mit diesen Gerät die Körperberührung mit geerdeten Teilen (z. B. Rohre, Radiatoren, Elektroherde, Kühlgeräte).
- Eng anliegende Kleidung tragen. Schmuck, Ringe und Armbanduhren ablegen.
- Tragen Sie beim Arbeiten einen Gehörschutz, eine Schutzbrille sowie eine Staubschutzmaske.
- Zum Schutz von langem Kopfhair Mütze oder Haarnetz aufsetzen.
- Die Sicherheitseinrichtungen an der Maschine dürfen nicht demontiert oder unbrauchbar gemacht werden. Umrüst-, Einstell-, Mess- und Reinigungsarbeiten nur bei ausgeschaltetem Motor durchführen. Netzstecker ziehen und Stillstand des rotierenden Werkzeuges abwarten.
- Installationen, Reparaturen und Wartungsarbeiten an der Elektroinstallation dürfen nur von Fachkräften ausgeführt werden.
- Sämtliche Schutz- und Sicherheitseinrichtungen müssen nach abgeschlossenen Reparatur- und Wartungsarbeiten sofort wieder montiert werden. Zum



it is intended. Protect the cables from heat, oil and sharp corners.

- Keep the hand holds dry, clean and free of oil and grease.
- Before the machine is switched on, check that keys and other preparatory tools are removed from it.
- When working outdoors, only use permitted and appropriately labeled extension cords.
- Keep all other people, especially children, away from the work area and the machine when it is plugged in as well as its cables.
- Be alert and pay attention to what you are doing. Be sensible about your work. Do not use this machine when you are not able to concentrate. Do not use this machine when you are tired or under the influence of alcohol, drugs or medications.
- The operator must be at least 18 years old. People in training must be at least 16 years old, and may only operate the machine if they are supervised.
- People operating the machine should not be distracted.
- Keep the service area in good order; remove saw dust and wood shavings. A disorderly work area can lead to accidents.
- Protect the machine from rain and dampness.
- Do not operate the machine in a damp or wet environment.
- Store the machine in a safe place, so that nobody can be injured by the machine or inadvertently switch it on. Do not let the machine stand without protection outdoors or in a damp environment.
- Only operate the machine according to the appropriate uses.
- Do not operate the machine where there is danger of fire or explosion.
- When using this piece of equipment, avoid physical contact with grounded items (for example pipes, radiators, electrical stoves, refrigerators).
- Wear close fitting cloths. Remove jewelry, rings and watches.
- When operating the machine wear hearing protection, protective glasses as well as a dust protection mask.
- Wear a cap or hair net to protect long hair.
- The safety equipment on this machine may not be removed or made useless. Carry out changes, adjustments, measurement or cleaning work only when the motor is turned off. Unplug the machine and wait until all rotating tools have come to a standstill.
- Installation, repairs, and maintenance work on the electrical equipment may only be carried out by a specialist.
- All protective and safety devices must be immediately reinstalled after repair or maintenance work has been carried out. In order to deal with problems, turn the machine off. Pull out the plug!
- Use an exhaust extraction system to remove wood chips or sawdust. The current speed at the vacuum heads must be 20 m/s.
- When the machine is moved, even a small distance, it must be disconnected from the electrical current. Before starting the machine up again it must be

techniques indiquée dans les instructions d'utilisation

- Lors de travaux à l'extérieur, toujours veiller à prendre une position stable et porter des chaussures antidérapantes.
- Ne pas utiliser le câble à des fins non-conformes. Protéger le câble contre la chaleur, l'huile et des arêtes vives.
- Maintenir les poignées sèches et exemptes d'huile et de graisse.
- Avant la mise en service, vérifier si les clés et outils de réglage ont été enlevés.
- à l'extérieur n'utiliser que des câbles prolongateurs autorisés et marqués en conséquence.
- Éloigner d'autres personnes, en particulier des enfants, de la zone de travail et de la machine raccordée au réseau ainsi que des conducteurs d'alimentation.
- Toujours rester attentif pendant le travail. Travailler raisonnablement. Ne pas utiliser l'appareil si vous n'êtes pas concentré. Ne travaillez pas sur la machine si vous êtes fatigué ou sous l'effet d'alcool, de drogues ou de médicaments.
- Le personnel d'exploitation doit être âgé d'au moins 18 ans. Le personnel en formation doit être au moins 16 ans et ne doit travailler sur la machine que sous surveillance.
- Ne jamais détourner l'attention de personnes travaillant sur la machine.
- Maintenir le poste de travail en ordre, enlever les copeaux et déchets de bois. Le désordre dans la zone de travail peut entraîner des accidents.
- Protéger l'appareil contre la pluie et l'humidité.
- Ne pas utiliser les outils électriques dans un environnement humide ou mouillé.
- Conserver la machine dans un endroit sûr de sorte que personne ne puisse se blesser ou mettre la machine en service. Veiller à ce que la machine ne reste pas à l'extérieur ou dans un environnement humide.
- N'utiliser la machine que conformément à l'usage prévu.
- Ne pas utiliser l'appareil en cas de danger d'incendie ou d'explosion.
- Lors du travail avec cet appareil, éviter tout contact du corps avec des pièces mises à la terre (par ex. tuyaux, radiateurs, fours électriques, réfrigérateurs).
- Porter des vêtements serrés. Enlever bijoux, bagues et montres bracelets.
- Pendant le travail, porter une protection auditive, des lunettes de protection ainsi qu'un masque anti-poussières.
- Pour la protection de cheveux longs, mettre une casquette ou un filet.
- Les systèmes de sécurité de la machine ne doivent pas être démontés ou rendus inutilisables. Les travaux de rééquipement, de réglage, de mesure et de nettoyage ne doivent être effectués qu'avec le moteur à l'arrêt. Débrancher la fiche d'alimentation et attendre l'arrêt de l'outil en rotation.
- Les travaux d'installation, de réparation et maintenance sur l'installation électrique ne doivent être effectués que par des spécialistes.

Beheben von Störungen die Maschine abschalten. Netzstecker ziehen!

- Zum Absaugen von Holzspänen oder Sägemehl eine Absauganlage einsetzen. Die Strömungsgeschwindigkeit am Absaugstutzen muss 20m/s betragen.
- Auch bei geringfügigem Standortwechsel Maschine von jeder externen Energiezufuhr trennen! Vor Wiederinbetriebnahme die Maschine wieder ordnungsgemäß an das Netz anschließen.
- Beim Verlassen des Arbeitsplatzes den Motor ausschalten. Netzstecker ziehen! Ziehen Sie den Netzstecker, wenn die Maschine nicht gebraucht wird.
- Überprüfen Sie die Maschine vor jeder Inbetriebnahme auf funktionsfähige Schutzeinrichtungen und funktionsfähigen Schalter. Benutzen Sie die Maschine nicht, wenn die Schutzeinrichtungen, der Schalter, die elektrischen Zuleitungen, der Stecker oder sonstige Teile an der Maschine beschädigt sind.
- Die Maschine sollte bei Betrieb mit Schrauben am Boden verankert werden.
- Die Maschine muss sicher geerdet werden. Die gelb/grüne (grüne) Ader ist der Schutzleiter.

#### **Spezielle Sicherheitsregeln für Hobelmaschinen**

- Verwenden Sie keine stumpfen Messer, weil dies die Rückschlaggefahr erhöht.
- Der nicht benutzte Teil der Messerwelle muss abgedeckt werden.
- Verwenden Sie beim Hobeln kurzer Werkstücke einen Schiebestock.
- Verwenden Sie zusätzliche Hilfsmittel beim Hobeln schmaler Werkstücke, wie zum Beispiel horizontale Andrückmittel, gefederte Schutzvorrichtungen.
- Verwenden Sie die Maschine nicht zum Falzen und Zinken.
- Überprüfen Sie regelmäßig die Wirksamkeit der Rückschlagsicherung und die Hobelwelle
- Überprüfen Sie regelmäßig die Rückschlagsicherung auf einwandfreie Funktion.
- Hobeln Sie nie tiefer als 1,5 mm.
- Verwenden Sie nur gut geschärfte Hobelmesser um besser und sicherer Arbeiten zu können.
- Rissige Hobelmesser, oder solche die Ihre Form verändert haben, nicht verwenden.
- Zum Hobeln von schweren oder unhandlichen Teilen geeignete Hilfsmittel zum Abstützen verwenden, z. B. Sonderzubehör: Roll -und Allseitenrollbock.
- Überprüfen Sie regelmäßig den festen Sitz der Hobelmesser und Messerauflagen an der Messerwelle.
- Die Messer dürfen maximal 1 mm + 10 % über der Messerwelle vorstehen.
- Zum Wechseln der Hobelmesser geeignete Handschuhe tragen.
- Beim Arbeiten an der Abricht- und Dickenhobelmaschine keine Arbeitshandschuhe tragen mit Ausnahme bei rauen Werkstoffen.

- connected to the electrical supply in an orderly way.
- The operator must turn off the motor when he leaves the workplace. Pull out the plug! Unplug the machine when it is not needed.
  - Check the machine each time it is started up to make sure that the protective equipment and the switches are in order. Do not use the machine if the protective equipment, the switch, the electrical connections, the plug or other parts of the machine are damaged.
  - The machine should be anchored into the ground by means of screws when it is in operation.
  - The machine must be grounded. The yellow/green (green) wire is the ground wire.

#### **Special safety regulations for the planing machine**

- Do not use dull cutting blades since this increases the danger of kickbacks.
- The part of the cutting blade wave that is not in use must be covered.
- When short pieces of wood are to be planed, use a pusher to position the work pieces.
- Use extra aides when planing narrow work pieces, such as, for example, horizontal pushers, spring mounted protective units.
- Do not use the machine to notch or harrow wood.
- Regularly check that the planing wave and the kickback safety are working properly.
- Regularly check that the kickback safety is functioning properly.
- Never plane deeper than 1.5 mm.
- Use only well sharpened planing cutting blades in order to work better and more safely.
- Do not use cracked planing cutting blades, or those which are no longer in their original form.
- Use suitable aides to support heavy or bulky pieces when they are to be planed. Such aides include the extra units: jack up and universal trucks.
- Check regularly that the planing cutting blade and the cutting blade openings on the cutting blade waves are securely fastened.
- The cutting blade may only stick out a maximum of 1 mm or 10% above the cutting blade wave.
- When changing the planing cutting blade, wear appropriate work gloves.
- When working on the jointer and thick plane machine, do not wear work gloves; safe in those cases when the work piece is rough.

- Tous les systèmes de protection et de sécurité doivent immédiatement être remontés après la fin des travaux de réparation et de maintenance. Arrêter la machine pour supprimer des pannes. Débrancher la fiche d'alimentation !
- Pour l'aspiration de copeaux de bois ou de sciure, utiliser une installation d'aspiration. Le débit au niveau du raccord d'aspiration doit être de 20m/s.
- Même en cas de déplacement minime de la machine, elle doit être débranchée de toute alimentation en énergie externe ! Avant la remise en service de la machine, elle doit être correctement raccordée au réseau.
- Avant de quitter le poste de travail, toujours arrêter le moteur. Débrancher la fiche d'alimentation ! Débrancher la fiche d'alimentation quand la machine n'est pas utilisée.
- Avant chaque mise en service de la machine, vérifier si tous les systèmes de protection et interrupteurs sont opérationnels. Ne pas utiliser la machine, si les systèmes de protection, interrupteurs, câbles d'alimentation électrique, la fiche ou d'autres pièces de la machine sont endommagés.
- Pour le fonctionnement, la machine doit être ancrée dans le sol à l'aide de vis.
- La machine doit être mise à la terre de manière sûre. Le conducteur isolé jaune / vert (vert) est le conducteur de protection.

#### **Règles de sécurité particulières pour raboteuses**

- Ne pas utiliser de lames émoussées, cela augmente le risque de contre-choc.
  - La partie non utilisée de l'arbre à lames doit être recouverte.
  - Pour le rabotage de pièces à usiner courtes utiliser une barre de poussée.
  - Utiliser de moyens auxiliaires complémentaires pour le rabotage de pièces à usiner étroites, comme par exemple des moyens de poussée horizontale, des dispositifs de protection à ressorts.
  - Ne pas utiliser la machine pour plier ou mortaiser.
  - Vérifier régulièrement l'efficacité de la protection contre les contre-chocs et l'arbre à rabot
  - Vérifier régulièrement le bon fonctionnement de la protection contre les contre-chocs.
  - Ne jamais raboter à une profondeur supérieure à 1,5 m.
- Utiliser exclusivement des lames de rabot bien affûtées pour travailler mieux et avec plus de sécurité.
- Ne jamais utiliser des lames de rabot fêlées ou déformées.
  - Pour le rabotage de pièces lourdes ou encombrantes, utiliser des auxiliaires appropriés comme support, par ex. accessoires spéciaux : Chariot à bras surbaissé et chariot universel.
  - Vérifier régulièrement la bonne tenue des lames de rabot et des supports de lames sur l'arbre à lames.
  - Le dépassement des lames sur l'arbre ne doit pas dépasser 1 mm + 10 % au maximum.
  - Porter des gants appropriés pour remplacer les lames de rabot.



#### **Zusätzliche Sicherheitshinweise für Tischkreissägen**

- Die Tischkreissäge darf nicht zum Brennholzsägen verwendet werden. Den Bedienplatz der Maschine von Spänen und Holzabfällen freihalten.
- Nur gut geschärfte, rissfreie und nicht verformte Sägeblätter einbauen.
- Kreissägen aus Hochleistungsstahl dürfen nicht eingebaut werden.
- Der Spaltkeil ist eine wichtige Schutzeinrichtung, die das Werkstück führt und das Schließen der Schnittfuge hinter dem Sägeblatt und das Rückschlagen des Werkstückes verhindert. Achten Sie auf die Spaltkeildicke, dieser darf nicht dünner sein als das Sägeblatt und nicht dicker als dessen Schnittfugenbreite.
- Die Abdeckhaube bei jedem Arbeitsgang auf das Werkstück absenken.
- Die Abdeckhaube muss bei jedem Arbeitsgang waagrecht über dem Sägeblatt stehen.
- Beim Längsschneiden von schmalen Werkstücken weniger als 120 mm - unbedingt den Schiebestock verwenden. Der Schiebestock muss benutzt werden um zu verhindern, dass mit den Händen in der Nähe des Sägeblattes gearbeitet wird.
- Zum Beheben von Störungen oder zum Entfernen eingeklemmter Holzstücke die Maschine ausschalten. Netzstecker ziehen!

#### **Zusätzliche Sicherheitshinweise für Fräsarbeiten.**

- Verwenden Sie den passenden Anschlag und Abdeckung.
- Beachten Sie die Drehrichtung des Werkzeuges und die richtige Vorschubrichtung.
- Führen Sie das Werkstück entgegen der Drehrichtung zu.
- Verwenden Sie die Druckleisten zur Abstützung des Werkstücks und als Rückschlagsicherung.
- Verwenden Sie die passende Tischeinlage zu Ihrem Werkzeug.
- Berühren Sie das Werkzeug nach der Arbeit nicht. Es kann extrem heiß sein und Ihre Haut verbrennen.
- Nur einwandfreie Fräser verwenden.
- Verwenden Sie immer die richtigen Spannhülsen

#### **Zusätzliche Sicherheitshinweise für Langlocharbeiten.**

- Nur einwandfreie und gut geschliffene Bohrer verwenden.
- Mit geringer Spanabnahme arbeiten, stufenweise bohren.
- Auf sichere Werkstück-Führung achten, Werkstückspanner einsetzen.
- Berühren Sie das Werkzeug nach der Arbeit nicht. Es kann extrem heiß sein und Ihre Haut verbrennen.

#### **Additional safety instructions for the circular table saw**

- The circular table saw should not be used to cut firewood. Keep the service area of the machine free from chips and wood debris.
- Only use well-sharpened saw blades that are free from cracks and deformations.
- Circular saws from high-performance steel may not be mounted on the machine.
- The riving cutting blade is an important protective unit, which leads the work piece into the machine and closes the cut behind the saw blade, thus preventing kick back of the work piece. Make sure that the riving cutting blade has the right thickness: It may not be thinner than the saw blade and not thicker than the breadth of the saw kerf.
- The protective cover must be lower each time the work piece is handled.
- The protective cover must be parallel to the saw blade each time the work piece is handled.
- For long cuts on small work pieces -- less than 120 mm -- a pusher must be used. This pushing cane must be used to prevent the operator's hands from coming near the saw blade.
- Turn off the machine before beginning repairs or attempting to remove pieces of wood caught in the machine. Pull out the plug!

#### **Additional safety instructions for shaping work**

- Use the correct end stops and covers.
- Pay attention to the torque direction of the tools and the correct entry direction.
- Lead the work piece into the machine against the direction of rotation.
- Use the pressure edges to guide the work piece and as protection against kick back.
- Use the appropriate table cover for your tools.
- Do not touch the tool after the work is done. It can get quite hot and burn your skin.
- Only use shapers that are in perfect condition.
- Always use the correct taper sleeves.

#### **Additional safety instructions for slot drill work.**

- Only use well-sharpened drill heads that are in perfect condition.
- Work with limited dust, take up and drill in stages.
- Be sure that the work piece is led in securely, use a work piece vise.
- Do not touch the tool after the work is done. It can get extremely hot and burn your skin.

- Sauf dans le cas de matériaux rugueux, ne pas porter de gants de travail pour les opérations sur la dégauchisseuse.

#### **Consignes complémentaires pour scies circulaires de table**

- La scie circulaire de table ne doit pas être utilisée pour scier du bois de feu. Dégager les copeaux et déchets de bois du poste de travail sur la machine.
- Ne monter que des lames de scie parfaitement affûtées, sans fêlures et non déformées.
- Ne pas monter des scies circulaires en acier haute performance.
- Le départoir est un important dispositif de protection qui guide la pièce à usiner et empêche la fermeture de la fente de coupe derrière la lame de scie ainsi que le contre-choc de la pièce à usiner. Veiller à l'épaisseur du départoir, il ne doit pas être plus mince que la lame de scie et ne doit pas être plus épais que la largeur de la fente de coupe.
- Pour chaque opération, descendre le capot sur la pièce à usiner.
- Pour chaque opération, le capot doit être placé horizontalement au-dessus de la lame de scie.
- Pour la coupe longitudinale de pièces à usiner étroites  $\bar{n}$  moins de 120 mm  $\bar{n}$  impérativement utiliser la barre de poussée. La barre de poussée doit être utilisée pour empêcher les mains de trop approcher la lame de scie.
- Toujours arrêter la machine pour supprimer des pannes ou pour enlever des pièces de bois coincées. Débrancher la fiche d'alimentation !

#### **Consignes de sécurité complémentaires pour travaux de fraisage**

- Utiliser la butée appropriée et le capot.
- Respecter le sens de rotation de l'outil et le sens d'avance.
- Approcher la pièce à usiner contre le sens de rotation.
- Utiliser les baguettes d'appui pour supporter la pièce à usiner et comme protection contre les contre-chocs.
- Utiliser l'insert de table correspondant à l'outil utilisé.
- Ne pas toucher l'outil après le travail. Il peut être extrêmement chaud et brûler la peau.
- N'utiliser que des fraiseuses en parfait état.
- Toujours utiliser les douilles de serrage appropriées.

#### **Consignes de sécurité complémentaires pour travaux à trou oblong**

- N'utiliser que des mèches en parfait état et bien affilées.
- Travailler à faible enlèvement de copeaux, percer progressivement.
- Veiller au guidage correct de la pièce à usiner, utiliser un dispositif de serrage pour la pièce à usiner.
- Ne pas toucher l'outil après le travail. Il peut être extrêmement chaud et brûler la peau.

## **Bestimmungsgemäße Verwendung**

**Die Maschine entspricht der gültigen EG Maschinenrichtlinie.**

- Vor Arbeitsaufnahme müssen sämtliche Schutz- und Sicherheitseinrichtungen an der Maschine montiert sein.
- Die Maschine ist zur Bedienung durch eine Person konzipiert. Die Bedienungsperson ist im Arbeitsbereich gegenüber Dritten verantwortlich.
- Alle Sicherheits- und Gefahrenhinweise an der Maschine beachten.
- Alle Sicherheits- und Gefahrenhinweise an der Maschine vollzählig in lesbarem Zustand halten.
- Die Maximalabmessung der zu bearbeitenden Werkstücke darf bei der Standardausführung die Tischgröße nicht überschreiten.
- Bei größeren Werkstückabmessungen, die ein Abkippen von der Tischplatte ermöglichen, ist die Tischverlängerung bzw. der Rollbock (Sonderzubehör) zu verwenden.
- Bei Einsatz in geschlossenen Räumen muss die Maschine an eine Absauganlage angeschlossen werden.
- Maschine nur in technisch einwandfreiem Zustand sowie bestimmungsgemäß, sicherheits- und gefahrenbewußt unter Beachtung der Betriebsanleitung benutzen! Insbesondere Störungen, die die Sicherheit beeinträchtigen können, umgehend beseitigen (lassen)!
- Die Sicherheits-, Arbeits- und Wartungsvorschriften des Herstellers sowie die in den Technischen Daten angegebenen Abmessungen müssen eingehalten werden.
- Die zutreffenden Unfallverhütungsvorschriften und die sonstigen, allgemein anerkannten sicherheitstechnischen Regeln müssen beachtet werden.
- Die Maschine darf nur von Personen genutzt, gewartet oder repariert werden, die damit vertraut und über die Gefahren unterrichtet sind. Eigenmächtige Veränderungen an der Maschine schließen eine Haftung des Herstellers für daraus resultierende Schäden aus.
- Die Maschine darf nur mit Originalzubehör und Originalwerkzeugen des Herstellers genutzt werden.
- Achtung: Der Gebrauch von anderen Werkzeugen oder Zubehör als in der Bedienungsanleitung vorgegeben kann eine Verletzungsgefahr für Sie bedeuten.
- Jeder darüber hinausgehende Gebrauch gilt als nicht bestimmungsgemäß. Für daraus resultierende Schäden haftet der Hersteller nicht; das Risiko dafür trägt allein der Benutzer.
- Verwenden Sie Klemmen oder Schraubzwingen, um das Werkstück zu halten. Dies ist sicherer als die Benutzung der Hände, und Sie haben beide Hände frei zum Bedienen der Maschine.
- Lehnen Sie sich nicht zu weit vor.
- Stehen Sie immer fest auf dem Boden und behalten Sie Ihr Gleichgewicht.
- Seien Sie immer konzentriert bei der Arbeit. Setzen Sie



## **⚠ Appropriate Use**

### **The machine corresponds to the valid EC Machine Norms.**

- Before beginning work, all protective and safety equipment must be mounted on the machine.
- The machine is conceived to be operated by one person. The operator is responsible for third parties in the work area.
- Pay attention to all safety and danger warnings on the machine.
- All safety and danger warnings on the machine must be kept legible.
- The maximum measurement of work pieces may not exceed the standard size of the table.
- Should larger work pieces be handled, such that the table top must be tipped, a table extension or a jack up truck (extra accessory) must be used.
- If the machine is used in an enclosed space, then an exhaust extraction system must be hooked up to it.
- Use the machine only when it is in technically perfect condition and only for appropriate jobs, with an awareness of safety and possible dangers, based on observation of the operating instructions! In particular, problems which could influence the safety of use must be immediately dealt with!
- All of the manufacturer's safety, work, and maintenance regulations as well as the given norms in the Technical Data must be observed.
- The appropriate accident prevention rules and all those generally recognized safety rules must be observed.
- The machine may only be used, maintained or repaired by those persons who understand and have been instructed in the potential dangers. Independent changes in the machine cancel any manufacturer's liability for any damages that result from these changes.
- The machine may only be used with the manufacturer's original parts and tools.
- Note: the use of tools or equipment other than those specified in the operating instructions can mean danger for the user.
- Any use beyond what is specified here is not appropriate. The manufacturer is not liable for any damages which result from inappropriate use; the entire risk is carried by the user.
- Use clamps or vises to hold the work piece. This is safer than the use of one's hands, and the operator has both hands free to work with the machine.
- Do not lean too far forward.
- Always stand firmly on the ground and maintain your balance.
- Always concentrate on your work. Use your understanding. Do not work with the machine when you are tired or under the influence of drugs or alcohol.
- Check the machine for damaged parts. If protective equipment or any other part is damaged, check carefully before you continue your work whether it functions properly. Test the release of moveable parts and make sure they can move freely. Be certain that there are no breaks, cracks or other conditions that could negatively influence the functioning of the machine.

## **⚠ Utilisation conforme**

### **La machine est conforme à la directive CE relative aux machines.**

- Avant de commencer le travail, tous les systèmes de protection et de sécurité doivent être montés sur la machine.
- La machine est conçue pour être utilisée par une seule personne. À l'intérieur de la zone de travail, l'opérateur est responsable vis-à-vis des tiers.
- Observer toutes les consignes de sécurité et indications de danger sur la machine.
- Toutes les consignes de sécurité et indications de danger sur la machine doivent être conservées parfaitement lisibles.
- Pour la version standard, les dimensions maximales des pièces à usiner ne doivent pas dépasser les dimensions de la table.
- Pour des pièces à usiner de dimensions plus grandes susceptibles de faire basculer le plateau de la table, il convient d'utiliser la prolongation de table ou le chariot (accessoire spécial).
- Pour l'utilisation dans des locaux fermés, la machine doit être raccordée à une installation d'aspiration.
- La machine ne doit être utilisée que si elle est en parfait état technique et uniquement pour l'usage prévu. Utiliser la machine en respectant les instructions d'utilisation en tenant compte des risques ! Surtout les défaillances compromettant la sécurité doivent immédiatement être réparées (le cas échéant par un spécialiste) !
- Observer les prescriptions de sécurité, de travail et de maintenance du fabricant ainsi que les dimensions indiquées dans les caractéristique techniques.
- Les prescriptions applicables de prévention des accidents et autres règles de sécurité généralement reconnues doivent être respectées.
- L'utilisation, la maintenance ou les réparations sur la machine sont réservées à des personnes ayant les connaissances correspondantes en matière de dangers. Le fabricant décline toute responsabilité pour des dommages causés par une modification arbitraire de la machine.
- La machine ne doit être utilisée qu'avec les accessoires et outils d'origine du fabricant.
- Attention : L'utilisation d'outils ou d'accessoires autres que ceux spécifiés dans les instructions d'utilisation peut constituer des risques de blessures.
- Toute utilisation autre que celle spécifiée est considérée comme non-conforme. Le fabricant décline toute responsabilité pour des dommages en découlant ; l'utilisateur seul en porte la responsabilité.
- Utiliser des pinces ou étaux vis ou analogues, pour maintenir la pièce à usiner. Cela est plus sûr que l'utilisation des mains et laisse les deux mains libres pour la commande de la machine.
- Ne pas trop se pencher en avant.
- Toujours veiller à trouver une position debout stable et à bien conserver l'équilibre.
- Toujours rester concentré sur le travail à effectuer.

Ihren Verstand ein. Arbeiten Sie nicht an der Maschine, wenn Sie müde sind oder unter Drogen oder Alkohol stehen.

- Überprüfen Sie die Maschine auf beschädigte Teile. Wenn eine Schutzvorrichtung oder ein anderes Teil beschädigt ist, kontrollieren Sie sorgfältig, bevor Sie weiterarbeiten, ob es noch richtig funktioniert. Prüfen Sie die Flucht der beweglichen Teile und machen Sie deren Weg frei. Vergewissern Sie sich, dass keine Brüche, Risse oder sonstigen Bedingungen vorliegen, die die Funktion beeinträchtigen können. Eine beschädigte Schutzvorrichtung oder ein beschädigtes anderes Teil müssen von einer anerkannten Kundendienststelle repariert oder ersetzt werden, soweit in der Bedienungsanleitung nichts anderes angegeben ist.
- Lassen Sie schadhafte Schalter von einer anerkannten Kundendienststelle austauschen. Arbeiten Sie nicht mit der Maschine, wenn sich der EIN/AUS-Schalter bzw. die Drehzahleinstellung nicht richtig bewegen lässt.
- Vergewissern Sie sich, dass Ihre Netzspannung den Angaben auf dem Typenschild an der Maschine entspricht.
- Behandeln Sie die Werkzeuge mit Sorgfalt, sie können extrem scharf sein.
- Kontrollieren Sie das Werkzeug vor dem Arbeiten sorgfältig auf Anzeichen von Schadstellen oder Rissen. Tauschen Sie beschädigte oder gerissene Werkzeuge sofort aus.
- Vergewissern Sie sich vor der Arbeit, dass Sie alle Fremdkörper wie Nägel und Schrauben aus dem Werkstück entfernt haben.
- Halten Sie Ihre Hände vom rotierenden Werkzeug fern.
- Beim Einschalten der Maschine darf das Werkzeug das Werkstück nicht berühren.
- Lassen Sie die Maschine nach dem Einschalten eine Weile laufen, bevor Sie den ersten Schnitt machen. Achten Sie auf mögliche Vibrationen oder Taumeln, das auf ein nicht richtig eingesetztes Werkzeug hinweisen würde.
- Beachten Sie die Drehrichtung des Werkzeuges und die richtige Vorschubrichtung.
- Lassen Sie die laufende Maschine nicht unbeaufsichtigt.
- Berühren Sie das Werkzeug nach der Arbeit nicht. Es kann extrem heiß sein und Ihre Haut verbrennen.
- Lappen, Kabel und ähnliches dürfen sich beim Arbeiten nicht auf der Arbeitsfläche befinden.
- Nach einer längeren Arbeitszeit können äußere Metallteile und Zubehör sehr heiß werden.
- Halten Sie Ihre Hände vom rotierenden Werkzeug fern.
- Schalten Sie immer aus und warten Sie, bis das Werkzeug vollkommen stillsteht, bevor Sie das Werkstück vom Tisch entfernen.

**Warnung: Der Gebrauch eines Zubehör- oder Anbauteiles, das in dieser Bedienungsanleitung nicht empfohlen wird, kann zu Körperverletzungen führen.**

**Dieses Produkt darf nur für den vorgesehenen Zweck**

Damaged protective equipment or other parts that are defective must be repaired or replaced by a recognized customer service center unless otherwise specified in the operating instructions.

- Have defective switches replaced by a recognized customer service center. Do not work with the machine if the ON/OFF switch or the speed of rotations cannot be moved properly.
- Make sure that the electrical current corresponds to the requirements of the type label on the machine.
- Treat your tools with care: they can be extremely sharp.
- Before starting work with the machine, make sure that objects such as nails and screws have been removed from the work piece.
- Keep your hands away from rotating tools.
- When turning on the machine, the tools may not touch the work piece.
- Once you have turned on the machine, let it run for a while before you make the first cut. Pay attention to any vibrations or drumming which might indicate an improperly mounted tool.
- Pay attention to the rotational direction of the tool and the correct entry direction of the work piece.
- Do not leave the running machine unattended.
- Do not touch the tool after the work has been completed. It can be extremely hot and can burn the skin.
- Rags, cables and similar items should not be left on the work surface when the machine is in operation.
- After the machine has been in operation for a long period of time, external metal parts and equipment can get hot.
- Keep your hands away from rotating tools.
- Turn the machine off and wait until the tool has come to a complete stop before removing the work piece from the table.

**Warning: The use of any equipment or external parts that is not recommended in this operating instruction can lead to bodily harm.**

**This product may only be used for the purposes for which it was made. Any other use which is not described in these operating instructions is understood to be inappropriate. The operator, and not the manufacturer, is responsible for all damages or injuries which result from improper use.**

- Support the work piece properly.
- Use extra aides, such as horizontal holders, for working on smaller work pieces.
- Do not let the machine stand in the rain.
- Plug the machine only into an outlet.
- Attach the frame to the work bank with four screws.

Utiliser tout votre bon sens. Ne travaillez pas sur la machine si vous êtes fatigué ou sous l'effet de drogues ou d'alcool.

- Vérifier si la machine présente des pièces endommagées. Si un dispositif de protection ou une autre pièce est endommagé, contrôler soigneusement s'il fonctionne encore avant de poursuivre avec le travail. Vérifier la trajectoire des pièces mobiles et libérer leur chemin. S'assurer qu'il n'y a pas de ruptures, de fissures ou d'autres circonstances susceptibles de compromettre le bon fonctionnement. Sauf spécification contraire dans les instructions d'utilisation, un dispositif de protection endommagé ou toute autre pièce endommagée doit être réparé ou remplacé par un service après-vente agréé.
- Faire remplacer des interrupteurs défectueux par un service après-vente agréé. Ne pas travailler avec la machine, si l'interrupteur MARCHE/ARRÊT ou le réglage de la vitesse de rotation ne peut pas être manœuvré correctement.
- S'assurer que votre tension d'alimentation corresponde aux indications sur la plaque signalétique de la machine.
- Manier les outils avec soin, ils peuvent être extrêmement coupants.
- Contrôler minutieusement les outils avant le travail, pour constater d'éventuels signes de dommages ou de fissures. Remplacer immédiatement les outils endommagés ou cassés.
- S'assurer avant le travail que tous les corps étrangers comme des clous et vis ont été retirés de la pièce à usiner.
- Tenir les mains éloignées de l'outil en rotation.
- Lors de la mise en service de la machine, l'outil ne doit pas toucher la pièce à usiner.
- Après la mise en marche, laisser tourner la machine pendant un certain temps avant d'effectuer la première coupe. Vérifier s'il y a des vibrations ou des mouvements incontrôlés, cela indiquerait l'utilisation incorrecte d'un outil.
- Respecter le sens de rotation de l'outil et le sens d'avance.
- Ne pas laisser la machine en marche sans surveillance.
- Ne pas toucher l'outil après le travail. Il peut être extrêmement chaud et brûler la peau.
- Pendant le travail il ne doit pas y avoir de chiffons, de câbles ou choses analogues sur la surface de travail.
- Après une durée de travail prolongée, les pièces métalliques extérieures et les accessoires peuvent être très chauds.
- Tenir les mains éloignées de l'outil en rotation.
- Avant d'enlever la pièce à usiner de la table toujours arrêter la machine et attendre l'arrêt complet de l'outil.

**Avertissement: L'emploi d'accessoires ou d'éléments non recommandés dans les instructions d'utilisation peut causer des blessures.**

**Ce produit ne doit être utilisé que pour l'usage prévu. Toute utilisation non décrite dans les présentes instructions d'utilisation est considérée comme utilisation non-conforme. La responsabilité pour tous les dommages ou blessures**

gebraucht werden. Jegliche Anwendung, die nicht in dieser Bedienungsanleitung beschrieben ist, wird als unsachgemäße Verwendung angesehen. Die Bedienungsperson, und nicht der Hersteller, ist für alle Schäden oder Verletzungen verantwortlich, die wegen unsachgemäßer Anwendung auftreten.



- Stützen Sie lange Werkstücke richtig ab.
- Zusätzliche Hilfsmittel, wie horizontale Andruckmittel, sind für das Bearbeiten schmaler Werkstücke zu verwenden.
- Stellen Sie die Maschine nicht in den Regen.
- Stecken Sie den Maschinenstecker nur in die Gestellsteckdose.
- Befestigen Sie das Gestell auf einer Werkbank mit vier Schrauben.

### Restrisiken

Die Maschine ist nach dem Stand der Technik und den anerkannten sicherheitstechnischen Regeln gebaut. Dennoch können beim Arbeiten einzelne Restrisiken auftreten.

- Verletzungsgefahr für Finger und Hände durch das laufende Werkzeug bei unsachgemäßer Führung des Werkstückes.
- Verletzungen durch das wegschleudernde Werkstück bei unsachgemäßer Halterung oder Führung, wie Arbeiten ohne Anschlag.
- Gefährdung der Gesundheit durch Holzstäube oder Holzspäne. Unbedingt persönliche Schutzausrüstungen wie Augenschutz tragen. Absauganlage einsetzen!
- Verletzungen durch defektes Werkzeug. Das Werkzeug regelmäßig auf Unversehrtheit überprüfen.
- Verletzungsgefahr für Finger und Hände beim Werkzeugwechsel. Geeignete Arbeitshandschuhe tragen.
- Verletzungsgefahr beim Einschalten der Maschine durch das anlaufende Werkzeug.
- Gefährdung durch Strom, bei Verwendung nicht ordnungsgemäßer Elektro-Anschlussleitungen.
- Gefährdung der Gesundheit durch das laufende Werkzeug bei langem Kopfhaar und loser Kleidung. Persönliche Schutzausrüstung wie Haarnetz und eng anliegende Arbeitskleidung tragen.
- Des Weiteren können trotz aller getroffenen Vorkehrungen nicht offensichtliche Restrisiken bestehen.
- Restrisiken können minimiert werden wenn die „Sicherheitshinweise“ und die „Bestimmungsgemäße Verwendung“, sowie die Bedienungsanweisung insgesamt beachtet werden.

### Symbole



	Vor Inbetriebnahme das Handbuch lesen
	Vorsicht Allgemeine Sicherheit

## ⚠ Residual Risks

The machine has been manufactured according to technical standards and recognized safety rules. Still, when working with the machine, certain residual risks can come about.

- There can be danger or injury to fingers and hands due to rotating tools when the work piece is led into the machine in an inappropriate manner.
- Wood dust or saw dust can present danger to health. It is imperative that the operator wear personal protection devices such as goggles. Use an exhaust extraction system!
- Danger of injury due to defective tools. Check regularly that the tools are in good working order.
- Danger of injury to fingers and hands when changing the tools. Use appropriate work gloves.
- Danger of injury when the machine is being turned on due to rotating tools.
- Danger due to the electrical current when the electrical connections are not properly installed.
- Danger to the operator's health due to the rotating tools if the operator has long hair and loose clothing. Personal protection devices such as hair nets and close-fitting clothing should be worn.
- In spite of all safety measures being followed there can still be obvious residual risks.
- Residual risks can be reduced when the "safety instructions" as well as the "appropriate use" instructions as well as the operating instructions in general are followed.

## Symbols

	Read the handbook before start up.
	Attention General safety notice

causés par une utilisation non-conforme est portée par l'utilisateur et non pas le fabricant.



- Prévoir un support approprié pour des pièces à usiner longues.
- Pour le travail sur des pièces à usiner étroites il convient d'utiliser des auxiliaires tels que des barres d'appui horizontales.
- Ne pas placer la machine sous la pluie.
- Ne brancher la fiche de la machine que sur la prise de courant du montant.
- Fixer le montant à l'aide de quatre vis sur un établi.

## ⚠ Risques résiduels

La machine est construite selon l'état de la technique et conformément aux règles de sécurité généralement reconnues. Mais cela n'exclut pas certains risques résiduels pendant le travail.

- Risque de blessures pour les doigts et mains par l'outil en marche en cas de guidage incorrect de la pièce à usiner.
- Blessures dues à la pièce à usiner éjectée en cas de fixation ou de guidage incorrect, comme le travail sans butée.
- Risques pour la santé dus aux poussières et copeaux de bois. Impérativement porter un équipement de protection personnel ainsi que des lunettes de protection. Utiliser une installation d'aspiration!
- Blessures dues à des outils défectueux. Vérifier régulièrement le parfait état technique des outils.
- Risque de blessures pour les doigts et les mains lors du remplacement d'outils. Porter des gants de travail appropriés.
- Lors de la mise en marche de la machine, risque de blessures dus à l'outil qui démarre.
- Dangers dus au courant électrique en cas d'utilisation de câbles d'alimentation incorrects.
- Risque pour la santé par rapport à l'outil en rotation en cas de cheveux longs et vêtements lâches. Porter un équipement de protection personnel comme un filet à cheveux et des vêtements de travail serrés.
- Par ailleurs il est possible qu'il y ait des risques résiduels non évidents en dépit de toutes les précautions prises.
- Les risques résiduels peuvent être réduits à un minimum par l'observation globale des « consignes de sécurité » et de « utilisation conforme » ainsi que des instructions d'utilisation.

## Symboles

	Lire le manuel avant la mise en service
	Attention Sécurité générale
	Attention au démarrage de la machine Enlever les outils



	Vorsicht bei Maschinenstart Werkzeuge entfernen
	Sicherheitsschuhe benutzen
	Schutzbrille benutzen
	Gehör- bzw. Ohrenschützer benutzen
	Staubmaske tragen
	Halten Sie Ihren Arbeitsbereich in Ordnung! Unordnung kann Unfälle zur Folge haben!
	Vorsicht vor Elektroschock
	Sägen
	Fräsen
	Hobeln
	Langlochbohren
	Sägeblatt anheben
	Sägeblatt absenken
	Öffnen / Schließen

### Aufstellen

Bereiten Sie den Arbeitsplatz, an dem die Maschine stehen soll, vor. Schaffen Sie ausreichend Platz, um sicheres, störungsfreies Arbeiten zu ermöglichen. Die Maschine ist zum Arbeiten in geschlossenen Räumen konzipiert und muss auf ebenem, festen Untergrund standsicher aufgestellt werden.

Die Maschine kann auf einer Werkbank befestigt werden (Befestigungsmaterial nicht im Lieferumfang enthalten!)















### Transport

Die Maschine darf nur am Gestell angehoben und transportiert werden. Niemals zum Transport an den Schutzeinrichtungen, den Einstellgriffen, den Schiebetisch oder an der Langlocheinrichtung anheben.

Zum Transport ist die Maschine vom Netz zu trennen

**Entpacken der Maschine, Abbildungen Seite 5**



	Be careful when starting the machine Remove tools
	Wear safety shoes
	Wear goggles
	Use hearing or ear protection
	Wear a dust mask
	Keep your work place neat! A messy work place can lead to accidents!
	Danger of electrical shock
	Saws
	Shapers
	Planers
	Slot drilling
	Raise the saw blade
	Lower the saw blade
	Open / Close

### Set up

Prepare the work place in which the machine should be placed. Make sure you have adequate room to allow safe and undisturbed work. The machine is manufactured to be used in an enclosed space and must be set up on a flat, hard floor so that it is stable.





The machine can be attached to a work bench. (Materials needed to fasten the machine are not included in the delivery!)

### Transportation

The machine may only be raised and transported in a frame. Never remove the protective equipment, the adjustment handles, the table or the slot drill equipment for transport.

When it is moved, the machine must be unplugged.

Unpacking the machine, pictures on page 5.

	Utiliser des chaussures de sécurité
	Utiliser des lunettes de protection
	Utiliser une protection auditive ou un protège-oreilles
	Porter un masque à poussières
	Maintenir le poste de travail en bon ordre! Le désordre peut causer des accidents!
	Attention aux chocs électriques
	Scier
	Fraiser
	<b>Raboter</b>
	Perçage de trous oblongs
	Soulever la lame de scie
	Abaisser la lame de scie
	Ouvrir / fermer

### Installation

Préparer l'emplacement où la machine doit être installée. Aménager un espace suffisant pour pouvoir travailler en toute sécurité et sans dérangement. La machine est conçue pour le travail dans des locaux fermés et doit être installée sur un sol plan et stable.

La machine peut être montée sur un établi (matériel de fixation non compris dans les éléments fournis!)

### Transport

La machine ne doit être soulevée et transportée que sur le montant. Pour le transport, ne jamais soulever par les systèmes de protection, les poignées de réglage, la table coulissante ou par le dispositif trou oblong.

Couper la machine du réseau avant la transport.

Déballage de la machine, Figures page 5

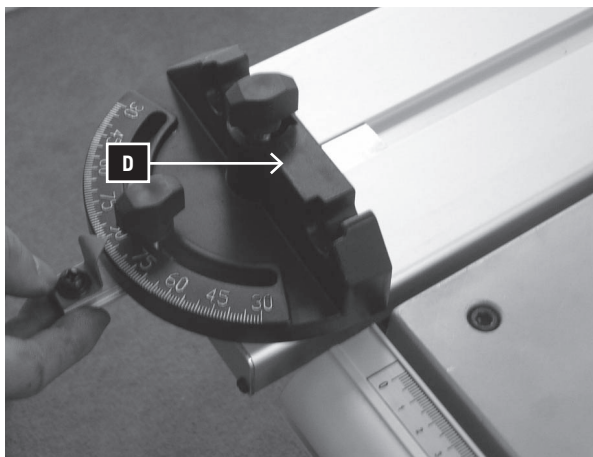
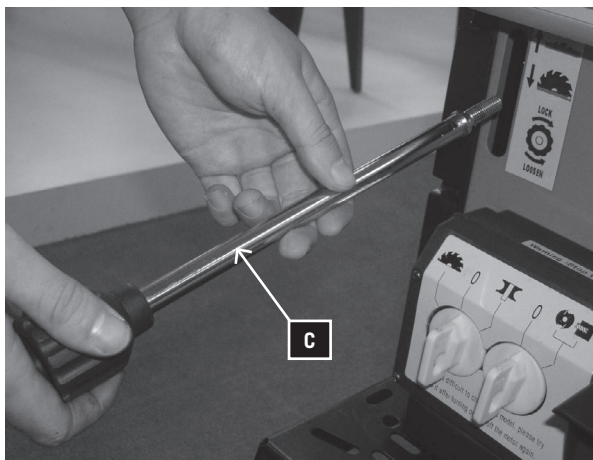
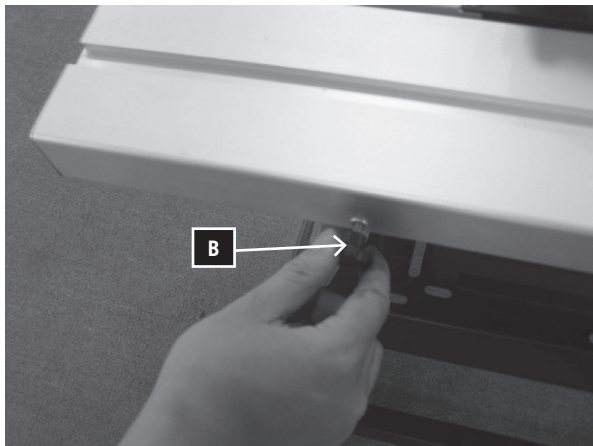
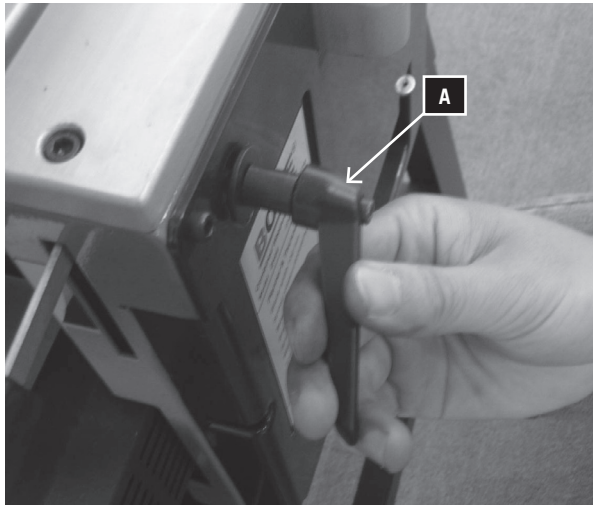

## Montage

1. Montieren Sie den Klemmhebel (A) und die Klemmschraube (B) mit je einer Beilagscheibe an der Maschine. Führen Sie die Höhenverstellstange durch die Vorderseite der Säge zum Motorteil (C) und ziehen diese fest an.

Setzen Sie die Querschneidlehre (D) in die Nut des Schiebetisches.





## Assembly

1. Mount the clamp lever (A) and the clamping screw (B), each with a washer, on the machine. Push the height adjustment lever through the front side of the saw through onto the front side of the saw with the motor (C) and tighten these.  
Put the cross-cut gage (D) in the groove in the table.

## Montage

1. Monter respectivement le levier de blocage (A) et la vis de blocage (B) avec une rondelle de serrage. Passer la tige de réglage en hauteur par la face avant de la scie vers la partie moteur (C) et la serrer.  
Placer le gabarit de coupe transversale (D) dans la rainure de la table coulissante.

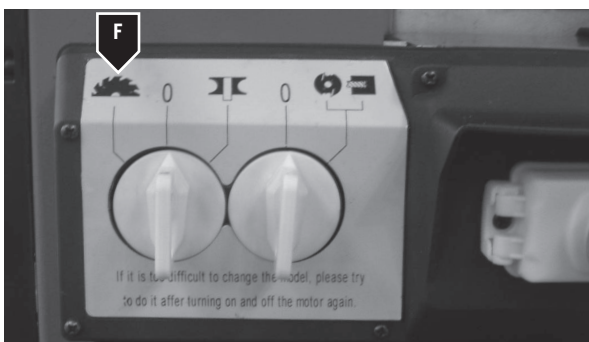
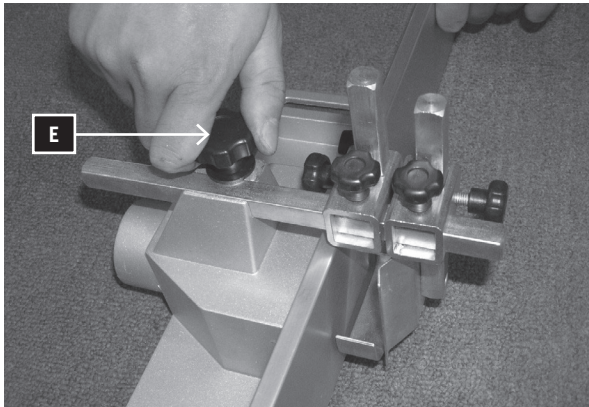
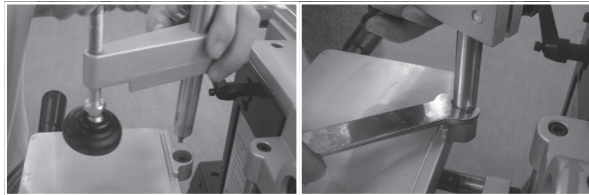
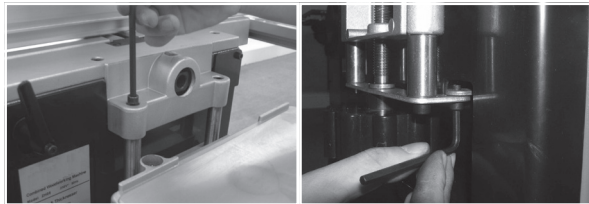
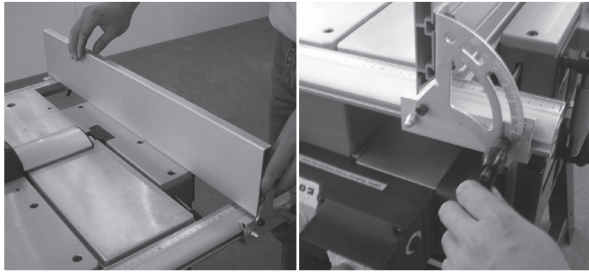

2. Befestigen Sie den Längsanschlag beidseitig in den Führungsschienen, stellen die gewünschte Position ein und ziehen ihn mit beiden Knebelschrauben fest an.

3. Montieren Sie den Verstellgriff an die Langlochbohrereinrichtung, setzen diese mit den Führungssäulen in den Lagerbock und sichern diesen oben und unten mit Innensechskantschrauben. Nun montieren Sie den Werkstückspanner und ziehen ihn mit einem Gabelschlüssel fest an.

4. Montieren Sie die Andrückvorrichtung an den Fräsanschlag und sichern diese mit 8 mm Beilagscheibe und Drehgriff. (E)

## Inbetriebnahme

Beachten Sie die Sicherheitshinweise und Symbole an der Maschine.

**⚠ Achtung!** Die Inbetriebnahme der Maschine darf nur mit komplett montierten Sicherheitseinrichtungen erfolgen. Machen Sie sich mit der Maschine und Ihren Funktionen vertraut. Achten Sie beim Start der Maschine darauf, dass sich keine Werkzeuge oder sonstige Teile auf der Maschine befinden.

### Sägefunktion

- Wählen Sie die Position Sägen (F).

2. Attach the slip stop on both sides of the rails, adjust them to the desired position and tighten it with both of the Tommy screws.

3. Mount the adjustment handles on the long hole drill unit using the leading columns, place these in the bearing block and secure these on the top and the bottom with an Allen screw (hexagonal socket screw). Now mount the work piece turnbuckle and tighten it with an open end wrench.

4. Mount the pushing equipment on the jointer stop end and secure these with the 8 mm washers and twist grip (E).

### Start Up

Observe the safety instructions and symbols on the machine.

**⚠ Attention!** Machine start up may only take place when all the safety equipment has been assembled. Get familiar with the machine and its functions. Take care at start up that no tools or other items are on the machine.

#### Saw function

- Choose the position "Sägen" (F).

2. Fixer la butée longitudinale des deux côtés dans les rails de guidage, régler la position souhaitée et serrer avec les deux vis de blocage.

3. Monter la poignée de réglage sur le dispositif de perçage de trous oblongs, la poser avec les colonnes de guidage dans le bloc-support et fixer en haut et en bas avec des vis à six pans creux. Ensuite monter le dispositif de serrage des pièces à usiner et le serrer avec une clé plate.

4. Monter le dispositif d'appui sur la butée de fraisage et le serrer avec une rondelle 8 mm et la poignée tournante. (E)

### Mise en service

Respecter les instructions de sécurité et les symboles sur la machine.

**⚠ Attention!** La machine ne doit être mise en service qu'après la mise en place de tous les systèmes de sécurité. Se familiariser avec la machine et ses fonctions. Avant le démarrage de la machine, veiller à ce qu'il n'y ait ni outils ni d'autres pièces sur la machine.

#### Fonction de scie

- Choisir la position scier (F).



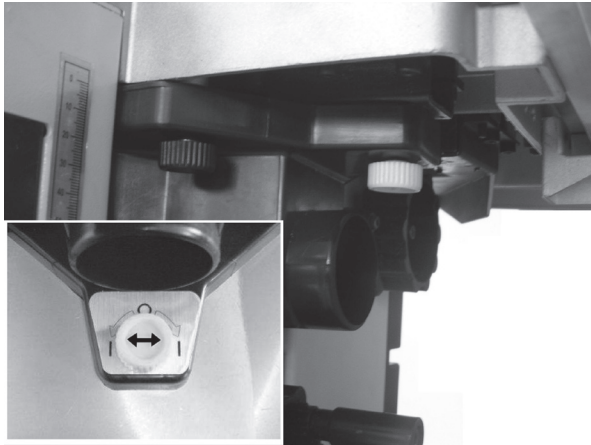

- Schutzeinrichtung unter dem Tisch einsetzen und verriegeln.

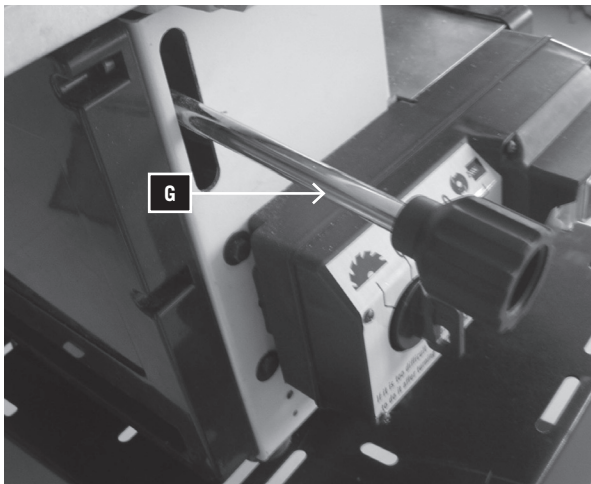

- Durch Lösen der Höhenverstellstange (G) kann man durch Auf- oder Ab- Bewegung die Höheneinstellung des Sägeblattes vornehmen. Nach der Einstellung den Höhenverstellstange wieder festziehen.

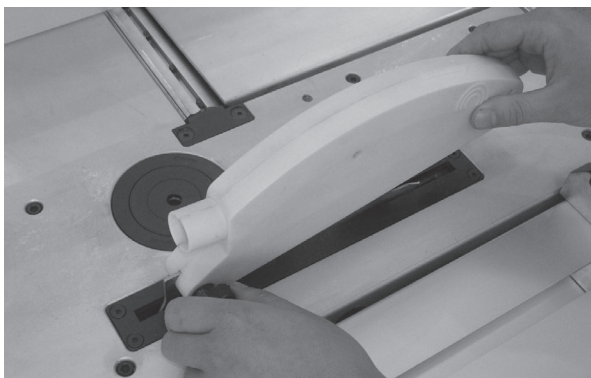

- Montieren Sie die Abdeckhaube und ziehen diese mit der Feststellschraube an.

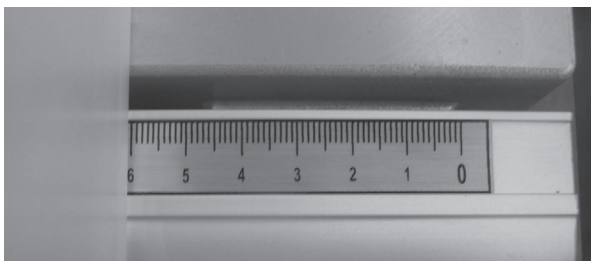

- Stellen Sie den Längsanschlag beidseitig auf das gewünschte Maß auf der Skala, und ziehen die beiden Knebelschrauben wieder fest.

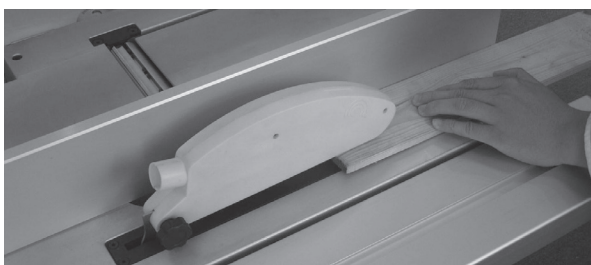

- Maschine einschalten und Werkstück vorsichtig zum Sägeblatt zuführen.





- Put the protective units under the table and lock them on.

- By releasing the height adjustment bar (G) the height position of the saw blade can be moved up or down. Once the position has been adjusted, tighten the height adjustment bar.

- Place the covering hood on the machine and tighten it with the screw.

- Place the length end stop on both sides to the desired measurement on the scale and tighten both of the Tommy screws.

- Turn on the machine and lead the work piece carefully to the saw blade.

- Placer le dispositif de protection sous la table et le verrouiller.

- Le desserrement de la tige de réglage en hauteur (G) permet de régler la hauteur de la lame de scie par un mouvement vers le haut ou vers le bas. Après le réglage, resserrer la tige de réglage en hauteur.

- Monter le capot de protection et le serrer avec la vis de blocage.

- Régler la butée longitudinale des deux côtés sur la valeur souhaitée du cadran et resserrer les deux vis de blocage.

- Mettre la machine en marche et approcher prudemment la pièce à usiner de la lame de scie.



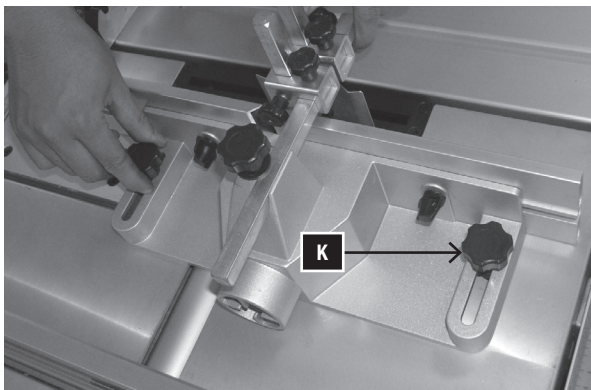
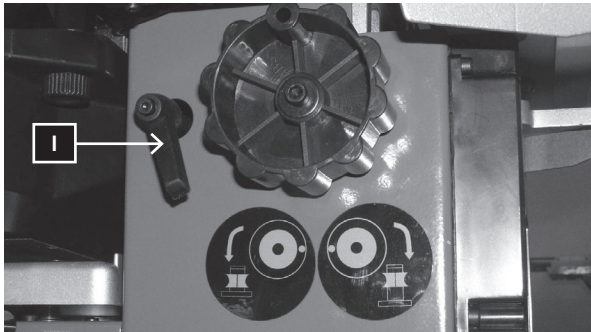
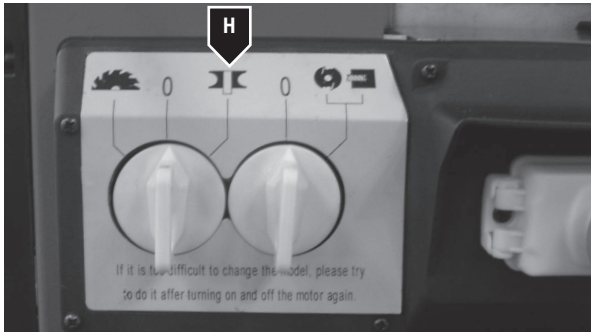

- Verwendung der Querschneidlehre.

## 2. Fräsfunktion

- Wählen Sie die Position Fräsen (H).

- Lösen Sie den Spanngriff (I) und stellen die Spindel mit dem Handgriff in die obere Position.

- Befestigen Sie den Fräser mit der passenden Spannhülse und setzen den Fräsring wieder ein.

- Montieren Sie den Fräsanschlag auf den Tisch und stellen mit den Spanngriffen (K) den Abstand zum Fräser ein.



- Use of the cross-cut gage.

## 2. Shaping function

- Choose the position “Fräsen” (H).
  
  
  
  
  
  
  
  
  
  
- Release the tension handle (I) and place the peg with the handle in the upper position.
  
  
  
  
  
  
  
  
  
  
- Attach the shaper with the appropriate sleeve and replace the shaping ring.
  
  
  
  
  
  
  
  
  
  
- Mount the shaping end stop on the table and set the distance from the shaper with the tension handles (K).

- Utilisation du gabarit de coupe transversale.

## 2. Fonction fraise

- Choisir la position fraiser (H).
  
  
  
  
  
  
  
  
  
  
- Desserrer la poignée de serrage (I) et régler la broche avec la poignée sur la position supérieure.
  
  
  
  
  
  
  
  
  
  
- Fixer la fraise avec la douille de serrage correspondante et remplacer la bague de fraisage.
  
  
  
  
  
  
  
  
  
  
- Monter la butée de fraisage sur la table et régler la distance par rapport à la fraise avec les poignées de serrage (K).

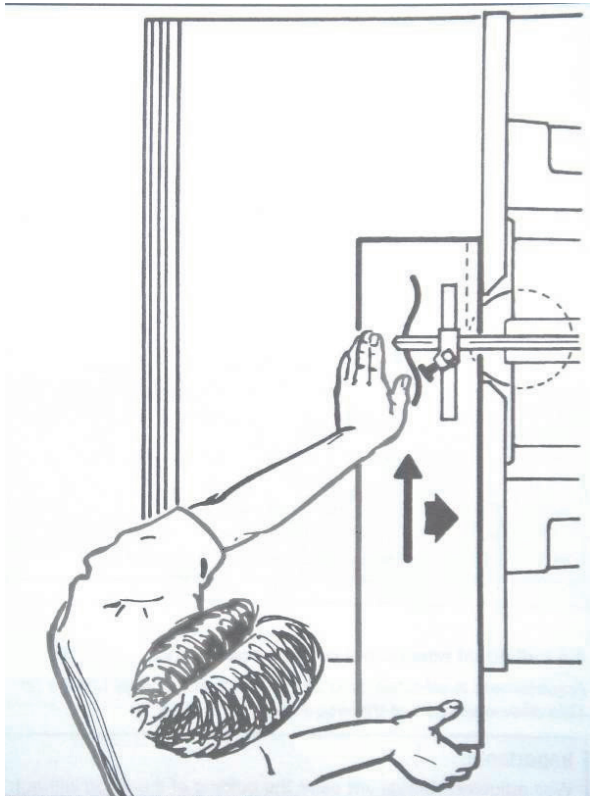

- Führen Sie das Werkstück am Anschlag und gegen die Laufrichtung des Fräasers. Benützen Sie die Andrückvorrichtung

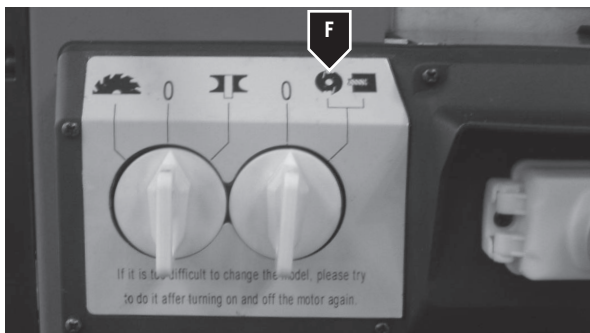

### 3. Hobelfunktion

- Wählen Sie die Funktion Hobeln (F).

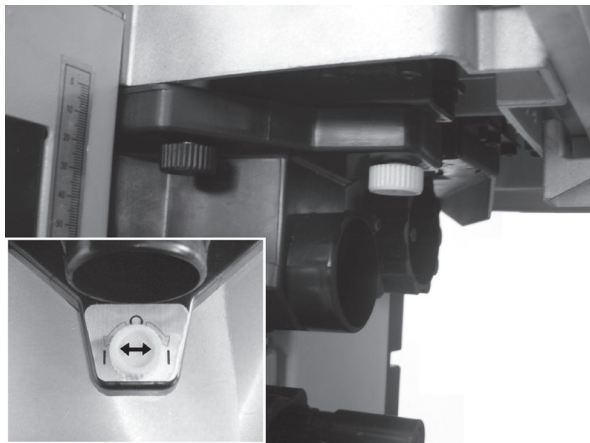

- Schutzeinrichtung unter dem Tisch einsetzen und verriegeln.





- Lead the work piece to the end stop and against the rotational direction of the shaper. Use the pushing equipment.

### 3. Planing function

- Choose the function "Hoblen" (F).

- Place the protective unit below the table and lock it in place

- Guider la pièce à usiner sur la butée et contre le sens de rotation de la fraise. Utiliser le dispositif d'appui

### 3. Fonction rabot

- Choisir la position raboter (F).

- Placer le dispositif de protection sous la table et le verrouiller.

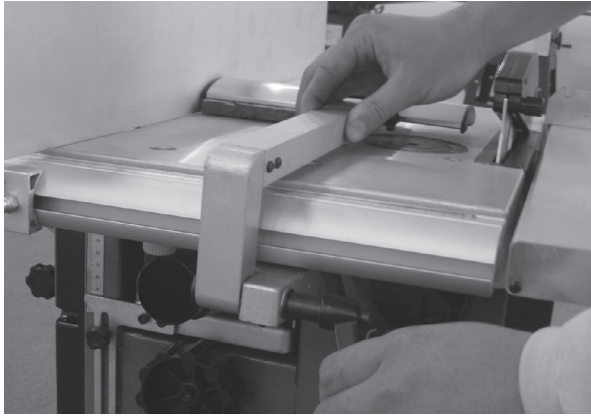

#### **Abriethobeln**

- Stellen Sie den Hobelwellenschutz auf die Höhe des Werkstückes ein und sichern diesen mit der Knebelschraube.

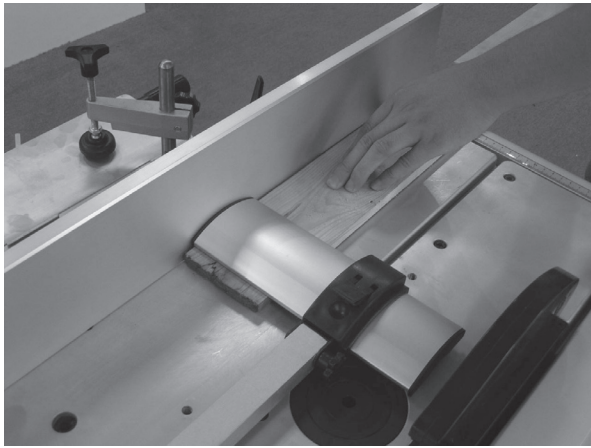

- Führen Sie das Werkstück am Anschlag über den Tisch

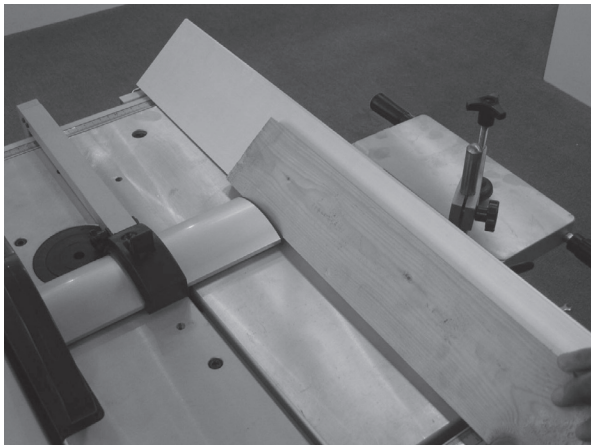

#### **Einstellen und Arbeiten beim Fasen.**

Gewünschten Winkel einstellen und beidseitig mit der Knebelschraube festziehen.





#### **Joint planing**

- Place the plane wave protection at the height of the work piece and secure these in place with the Tommy screw.

- Lead the work piece to the end stop on the table.

#### **Positioning and working with beveling**

Adjust the desired angle and tighten on both sides with the Tommy screws.

#### **Dégauchir**

- Régler la protection de l'arbre à rabot sur la hauteur de la pièce à usiner et la fixer avec la vis de blocage.

- Guider la pièce à usiner avec la butée sur la table

#### **Réglage et travail pour le chanfreinage.**

Régler l'angle souhaité et serrer des deux côtés avec la vis de blocage.



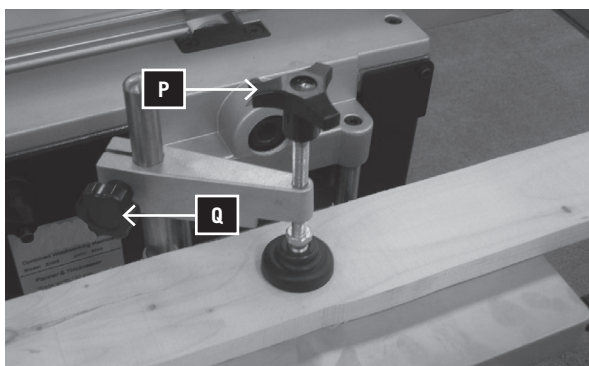
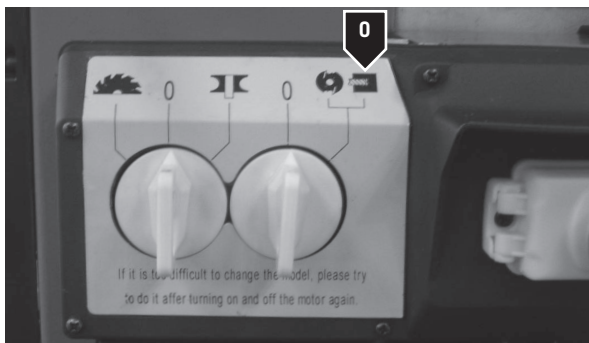
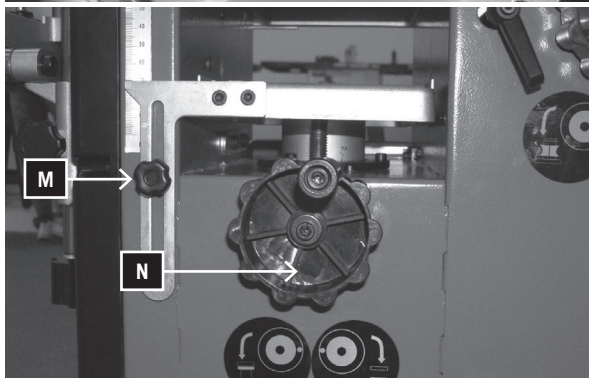
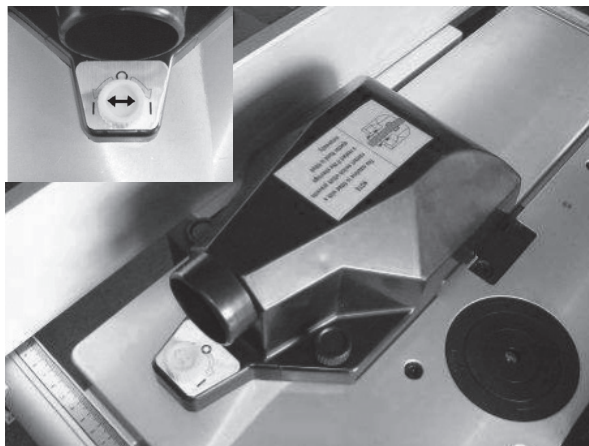

#### Dickenhobeln

- Schutzeinrichtung auf dem Tisch einsetzen und verriegeln.

- Einstellen der Werkstückdicke mit dem Handrad (N). Spanngriff (M) lösen und nach der Einstellung wieder festziehen.

#### 4. Langlochbohren

Wählen Sie die Funktion Langlochbohren (O)

- Arretieren Sie die Spindel mit einem Inbusschlüssel, stecken den Langlochbohrer mit der passenden Spannhülse in die Spindel und ziehen das Werkzeug fest an.

- Stellen Sie den Werkstückspanner auf die Höhe des Werkstücks ein. Klemmgriff (Q) festziehen und mit der Spanschraube (P) Werkstück spannen.







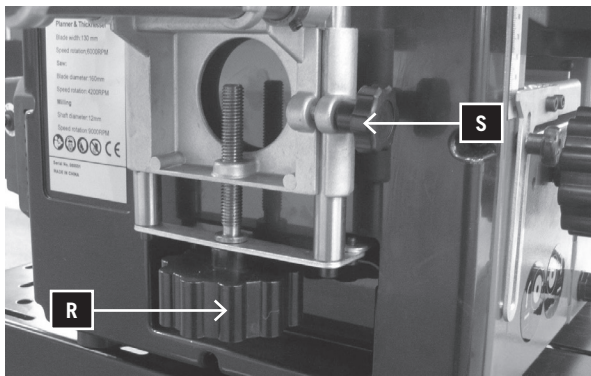

- Mit dem Handgriff (R) die Tischhöhe einstellen und mit dem Klemmgriff (S) festziehen

## Wartung!

⚠ **Achtung!** Bei allen Wartungsarbeiten immer den Netzstecker ziehen.

### 1. Messerwechsel

- Stellen Sie den Schalter auf AUS.
- Trennen Sie die Maschine vom Netz.
- Lösen und entfernen Sie die Messerspannschrauben. (A)
- Heben Sie Messer und Messerbalken von der Welle ab.
- Entfernen Sie Späne und Harz von der Hobelwelle und Messerbalken.
- Setzen Sie das neue Messer in der Hobelwelle ein, legen Sie ein Lineal über beide Tische auf das Messer.
- Ziehen Sie die Spannschrauben leicht an
- Wiederholen Sie die Arbeitsgänge für das zweite Messer.
- Stellen Sie nun die Hobelmesser exakt zum Abnahmetisch ein. Verwenden Sie hierzu ein Lineal das auf dem Abnahmetisch aufgelegt wird.
- Durch leichtes Klopfen mit einem Gummihammer auf die Messer können diese in der Höhe verstellt werden.
- Durch drehen der Hobelwelle in Verbindung mit dem Lineal erkennen Sie die Höheneinstellung.
- Das Messer ist exakt eingestellt, wenn das Lineal durch die Messer max. 3 mm weiterbewegt wird.
- Nach erfolgreicher Einstellung der Messer, sind alle Spannschrauben fest anzuziehen

### Beachten Sie:

- Scharfe Hobelmesser garantieren ein sauberes Hobelbild und belasten den Motor weniger.
- Die an dieser Maschine verwendeten Messer sind nicht zum Falzen/Zinken geeignet.
- Abschließend Hobelwellenschutz wieder auf den Tisch absenken und die Hobelwelle abdecken,

**Achtung! Beim Messerwechsel Verletzungsgefahr durch scharfe Messer.**

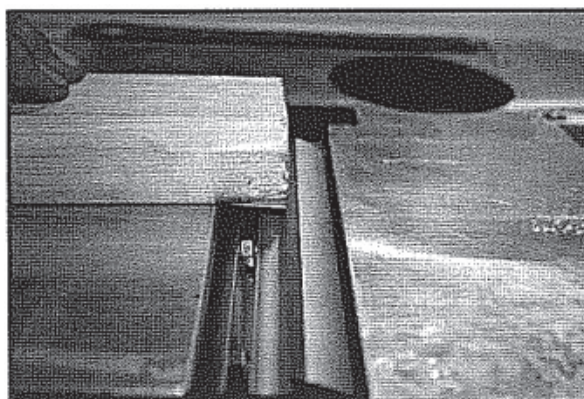
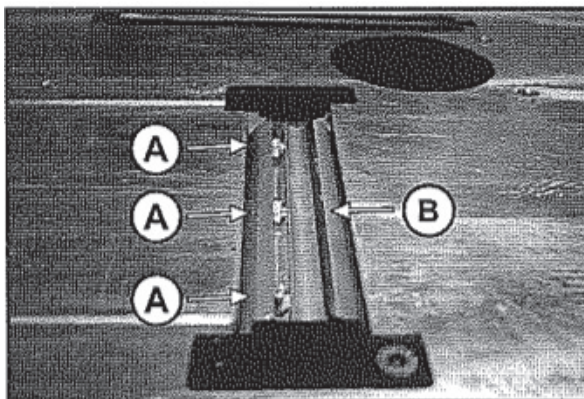

- Using the hand grip (R), set the height of the table and tighten this with the turnbuckle (S),

## Maintenance!

⚠ **Attention!** Pull out the plug for all maintenance work.

### 1. Replacement of cutting blades

- Turn the switch to OFF.
- Unplug the machine.
- Release and remove the cutting blade turnbuckles (A)
- Lift the cutting blades and blocks from the wave.
- Remove wood chips and resin from the planing wave and the cutting blade blocks.
- Put the new cutting blade in the planing wave, place a ruler along both tables on the cutting blade.
- Slightly tighten the turnbuckle.
- Repeat the procedure for the second cutting blade.
- Now place the planing blade exactly on the receiving table. Use the ruler that has been placed on the table.
- The height can then be adjusted by means of a light tapping on the planing blade with a rubber hammer.
- By turning the planing wave in connection with the ruler you can then see the height position.
- The blade is exactly positioned when the ruler is moved a maximum of 3 mm by the cutting blade.
- Once the blade has been successfully positioned, all of the Tommy screws must be tightened.

#### Note:

- Sharp planing blades guarantee clean planing action and put less strain on the motor.
- The cutting blades on this machine are not suitable for notching or cogging.
- Finally, lower the planing wave protection and cover the planing wave.

**Attention! There is the danger of injury due to sharp blades.**

- Régler la hauteur de table avec la poignée (R) et serrer avec la poignée de blocage (S)

## Maintenance!

⚠ **Attention!** Avant tous les travaux de maintenance, toujours débrancher la fiche d'alimentation.

### 1. Changement de lames

- Placer l'interrupteur sur arrêt.
- Débrancher la machine du réseau.
- Desserrer et enlever les vis de serrage des lames. (A)
- Lever les lames et la barre de lames de l'arbre.
- Enlever les copeaux et la résine de l'arbre de rabot et de la barre à lames.
- Placer de nouvelles lames dans l'arbre à rabot, placer une règle sur les deux tables sur la lame.
- Légèrement serrer les vis de serrage
- Répéter les opérations pour la deuxième lame.
- Régler les lames de rabot exactement par rapport à la table de prélèvement. Utiliser une règle à placer sur la table.
- En frappant légèrement sur les lames avec un marteau en caoutchouc, les lames peuvent être réglées en hauteur.
- En tournant l'arbre à rabot ensemble avec la règle vous pouvez reconnaître le réglage en hauteur.
- La lame est réglée avec précision quand la règle se déplace de 3 mm max. dans les lames.
- Après le réglage correct des lames, resserrer toutes les vis de serrage à noter:
- Des lames de rabot bien aiguisées garantissent une découpe propre et chargent moins le moteur.
- Les lames utilisées sur cette machine ne conviennent pas pour plier/mortaiser.
- Ensuite abaisser la protection de l'arbre à rabot sur la table et recouvrir l'arbre à rabot.

**Attention! Pendant le remplacement des lames risque de blessures du aux lames coupantes.**

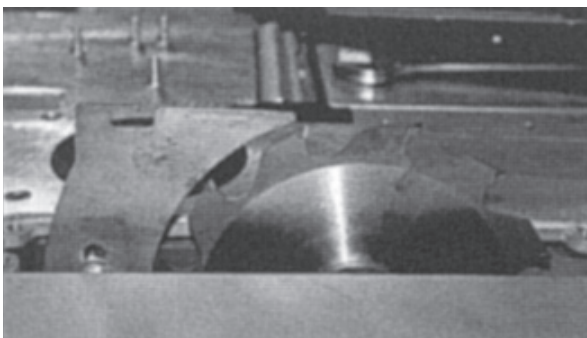
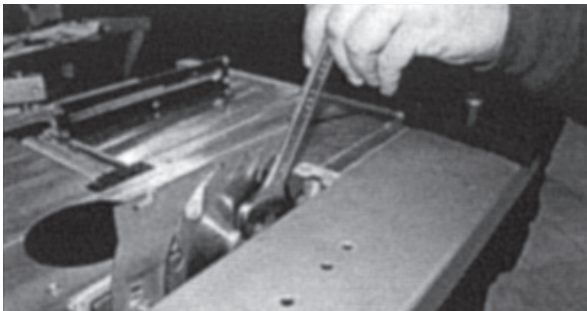
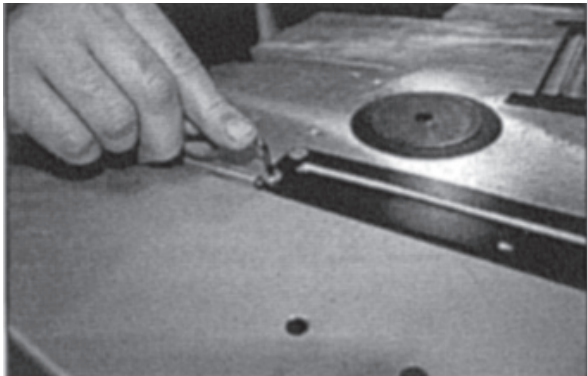

## ⚠ 2. Sägeblattwechsel

- Stellen Sie den Schalter auf AUS.
- Trennen Sie die Maschine vom Netz
- Entfernen Sie die Tischeinlage.

- Stellen Sie das Sägeblatt ganz nach oben und klemmen es fest.

- Halten Sie den Spannflansch mit dem Gabelschlüssel fest und lösen die Befestigungsschraube mit einem Inbusschlüssel. Nun entfernen Sie vorsichtig den Flansch und das Sägeblatt. Nun setzen Sie das neue Sägeblatt ein.
- Achten Sie auf die Laufrichtung.

## ⚠ 3 Einstellen des Spaltkeils.

**Achtung! Beim Einstellen Verletzungsgefahr am Sägeblatt**  
Bei Sägeblattwechsel muss der Spaltkeil neu eingestellt werden.

Sechskantschraube lösen, Spaltkeil neu einstellen.  
Der Abstand des Spaltkeils soll 3 – 8 mm unter dem Sägeblatt sein. Sechskantschraube wieder fest anziehen.



## **⚠ 2. Replacement of saw blades**

- Turn the switch to OFF!
- Unplug the machine.
- Remove the table inset.

- Move the saw blade up all the way and lock it in place.

- Hold the tension flange with an open end wrench and loosen the attachment screws with an Allen wrench. Now carefully remove the flange and the saw blade. Now the new saw blade can be put in place.
- Pay attention to the correct rotational direction.

## **⚠ 3. Positioning the splitter.**

**Attention! Danger of injury by the saw blade when positioning**  
When the saw blade is replaced, the splitter must be repositioned.

Loosen the hex driver, position the splitter properly.  
The splitter must be 3-8 mm under the saw blade. Tighten the hex driver.

## **⚠ 2. Remplacement de la lame de scie**

- Placer l'interrupteur sur arrêt.
- Débrancher la machine du réseau.
- Enlever l'insert de table.

- Placer la lame de scie en position supérieure et la serrer.

- Maintenir la bride de serrage avec la clé plate et desserrer la vis de fixation avec une clé Allen. Ensuite enlever prudemment la bride et la lame de scie. Placer la lame de scie neuve.
- Veiller au sens de rotation.

## **⚠ 3. Réglage du départoir.**

**Attention! Lors du réglage, risque de blessures sur la lame de scie**

Après le remplacement de la lame de scie, le départoir doit de nouveau être réglé.

Desserrer la vis à six pans, régler le départoir.

La distance du départoir au-dessous de la lame de scie doit être de 3 à 8 mm. Resserrer la vis à six pans.

## Elektrischer Anschluss

Die kombinierte Holzbearbeitungsmaschine ist ein Heimwerker-Modell.

Sie wurde für den Betrieb bei einer Umgebungstemperatur zwischen +5 °C und 40 °C und einer Höhe über Meeresspiegel von nicht mehr als 1000 m konstruiert. Die Luftfeuchtigkeit sollte bei 40 °C unter 50 % liegen. Die Maschine kann bei einer Umgebungstemperatur zwischen -25 °C und 55 °C transportiert oder gelagert werden.

### **Stromversorgung**

Das Anschlusskabel entspricht H07RN-F mit einem Querschnitt von 1 mm<sup>2</sup> (1,5 mm<sup>2</sup>, wenn die Länge 10 m übersteigt).

Der Anschluss muss bei normalen Geräten geerdet werden.

Nur qualifiziertes Personal darf an der elektrischen Einheit arbeiten.

Der Stromkreis dieser Maschine hat einen Überlastungsschutz.

## **⚠ Electrical connection**

The combined woodworking machine is a model for use in the private home.

It is manufactured for use in an ambient temperature of between +5 °C and 40 °C and an elevation above sea level of not more than 1000 meters. The ambient humidity should be under 50% at temperatures of 40°C.

The machine can be stored or transported at ambient temperatures of between -25 °C und 55 °C.

### **Supply of electrical current**

The connection cable corresponds to H07RN-F with a cross section measurement of 1 mm<sup>2</sup> (1.5 mm<sup>2</sup> if the length is greater than 10 m).

The connection must be grounded for normal equipment.

Only qualified persons should work on the electrical unit.

The electrical circuit of this machine has overload protection.

## **⚠ Raccordement électrique**

La machine combinée de travail du bois est un modèle de bricoleur.

Elle a été construite pour fonctionner dans une température ambiante comprise entre +5 °C et 40 °C et à une altitude de 1000 m au maximum au-dessus du niveau de la mer. L'humidité de l'air à 40 °C doit être inférieure à 50 %. La machine peut être transportée et stockée à une température ambiante comprise entre -25 °C et 55 °C.

### **Alimentation électrique**

Le câble de raccordement est conforme H07RN-F avec une section de 1 mm<sup>2</sup> (1,5 mm<sup>2</sup>, quand sa longueur dépasse 10 m).

Pour des appareils normaux, le raccordement doit être mis à la terre.

Seul un personnel qualifié est autorisé à travailler sur la partie électrique.

Le circuit électrique de cette machine est protégé contre les surcharges.



## Fehlerbehebung

Bei Störungen, die hier nicht genannt werden, wenden Sie sich an den Kundendienst der Firma scheppach.

Fehler	Ursache	Abhilfe
Maschine funktioniert nicht.	Kein Strom.	Überprüfen Sie den Stecker. Überprüfen Sie das Kabel. Rufen Sie einen Elektriker.
	Leistungsschalter schaltet Strom ab.	Drücken Sie ihn, um ihn zurückzustellen.
	Notausschalter wurde gesperrt.	Lösen Sie ihn.
	Stromunterbrechungsschalter steht auf AUS.	Schalten Sie ihn ein.
Die Hobelmaschine läuft nicht.	Stromunterbrechungsschalter steht auf AUS.	Sammeln Sie die Holzspäne korrekt. Schalten Sie den Unterbrecher ein.
	Leistungsschalter.	Drücken Sie ihn, um ihn zurückzustellen. Überprüfen Sie die Elektrik, wenn er immer noch anspricht.
		Lösen Sie den Notausschalter. Korrigieren Sie die Stellung des Moduswahlelements.
Der automatische Einzug funktioniert beim Dickenhobeln mit Unterbrechungen	Harz auf dem Arbeitstisch.	Reinigen Sie ihn mit Gas oder einem Lösungsmittel, wenn die Maschine stillsteht.
	Die Feder der Einzugsrolle muss justiert werden.	Überprüfen Sie die Feder.
	Es befinden sich Holzspäne zwischen dem Rollensitz und der Rollenabdeckung.	Heben Sie die Rolle mit einem Hebel und blasen Sie den Spalt zwischen Rollenabdeckung und Rollensitz mit Druckluft frei.
Satz am Eingang beim Hobeln.	Der Dickentisch sitzt nicht fest.	Verriegeln Sie den Tisch mit dem Verriegelungsknopf (an der Seite des Langlochbohrers).
Beim Hobeln entstehen der Länge nach Schneidspuren.	Die Hobelmesser sind verschlissen.	Tauschen Sie die Messer aus oder schleifen Sie sie.
Probleme mit der Verarbeitungsqualität.	Der Riemen ist lose.	Spannen Sie den Riemen.
	Messer.	Schleifen Sie die Messer.
	Zu große Spanabnahme.	Verringern Sie den Schnitt.
Das Sägeblatt arbeitet nicht.	Der Riemen ist lose.	Spannen Sie den Riemen.
	Rundfräser.	Der Scheibenfräser muss ausgetauscht werden, oder er passt nicht für den Arbeitsgang. In diesem Fall austauschen.
Kerben am Fräseingang und -ausgang.	Führung nicht parallel.	Drehen Sie den Knopf nach links oder rechts, um die beiden Führungsschienen parallel zu bekommen.
Rückhaltezeit von Säge und Hobelmaschine >10 Sekunden.	Riemen lose.	Spannen Sie den Riemen. Tauschen Sie ihn aus, wenn er verschlissen ist.
Rückhaltezeit der Fräsmaschine >10 Sekunden.	Riemen lose.	Spannen Sie den Riemen. Tauschen Sie ihn aus, wenn er verschlissen ist.

## Troubleshooting

For problems, which are not mentioned here, please consult the customer service department of the scheppach Company.

Problem	Cause	Remedy
Machine does not work.	No electrical current	Check the plug Check the cable. Call an electrician.
	Circuit breaker shuts off the power	Press the circuit breaker to reset
	Emergency switch is off	Release it.
	Electrical supply switch is set to OFF:	Turn it on.
The planing machine does not work	Emergency switch is off	Collect all wood chips.Turn the circuit breaker on.
	Circuit breaker.	Press the circuit breaker to reset it.Check the electrical unit if it keeps switching off.
		Release the emergency switchCorrect the position of the mode functions.
The automatic feed only functions with interruptions when using the thick planing mode.	Resin on the work surface	Clean it with gas or with solvents, when the machine is turned off.
	The spring in the feed roller must be adjusted.	Check the spring
	There are wood chips between the bottom of the roller and the cover.	Raise the roller with the lever and use pressurized air to blow into the crack between the bottom of the roller and the cover to remove any debris.
There is a jump at the beginning of a planing operation.	The thick table is not stable.	Secure the table with the lock knob(on the side of the slot drill bit).
When planing cutting tracks are visible on the long side of the work piece.	The planing blade is worn down.	Replace the blade or sharpen it.
Problem with the quality of work.	The bands are loose	Tighten the bands.
	Cutting blades	Sharpen the blades.
	Tension is too high	Reduce the cut.
The saw blade does not work.	The bands are loose.	Tighten the bands
	Circular notches.	The slicing planer must be re-placed or it is not suitable for this operation. In this case, replace it.
Cuts at the beginning and end of the planed work piece.	Feed is not parallel.	Turn the gage to the left or the right, in order to set the feed rails parallel to each other.
Back up of the saw and planing machine is >10 seconds.	The band is loose.	Tighten the band.Replace the band if it is worn out.
Back up of the shaping machine is >10 seconds.	The band is loose.	Tighten the band.Replace the band if it is worn out.

## Dépannage

En cas de défaillances non citées ici, veuillez vous adresser au service après-vente de la société scheppach.

Défaut	Cause	Solution
La machine ne fonctionne pas	Absence de courant électrique.	Vérifier la fiche. Vérifier le câble. Appeler un électricien.
	La disjoncteur coupe le courant.	Appuyer dessus pour le réenclencher
	Interrupteur d'arrêt d'urgence bloqué	Déclencher.
	Sectionneur sur ARRÊT	Enclencher.
La raboteuse ne fonctionne pas.	Sectionneur sur ARRÊT	Ramasser les copeaux de bois correctement. Enclencher le sectionneur.
	Disjoncteur.	Appuyer dessus pour le réarmer.Vérifier la partie électrique s'il ne répond toujours pas
		Déclencher l'interrupteur d'arrêt d'urgence. Corriger la position du sélecteur de mode
La rentrée automatique fonctionne de manière intermittente	Résine sur la table de travail	Nettoyer avec du gaz ou un solvant quand la machine est à l'arrêt
	Le ressort du galet de rentrée doit être réglé	Vérifier le ressort.
	Il y a des copeaux entre le siège du galet et la protection du galet	Soulever le galet avec un levier et souffler dans la fente entre la protection et le siège de galet avec de l'air comprimé.
Tenue au début du rabotage.	La table n'est pas maintenue correctement	Verrouiller la table avec le bouton de verrouillage (sur le côté de la perceuse de trous oblongs).
Le rabotage cause des traces de coupe dans le sens longitudinal	Les lames de rabot sont usées.	Remplacer les lames ou les affûter.
Problèmes avec la qualité de traitement	La courroie est lâche.	Tendre la courroie.
	Lames.	Affûter les lames.
	Prélèvement trop important de copeaux	Réduire la coupe.
La lame de scie ne fonctionne pas.	La courroie est lâche.	Tendre la courroie.
	Fraise ronde.	La fraise à disque doit être remplacée, ou elle ne convient pas pour le type de travail. Remplacer la dans ce cas
Entailles à l'entrée et à la sortie de la fraise	Le guidage n'est pas parallèle.	Tourner la tête à gauche ou à droite pour mettre à nouveau les rails de guidage parallèle.
Temporisation de la scie et de la raboteuse > 10 secondes	Courroie lâche.	Tendre la courroie.Remplacer en cas d'usure.
Temporisation de la fraiseuse > 10 secondes	Courroie lâche.	Tendre la courroie.Remplacer en cas d'usure.

**Produsent:**

scheppach  
Fabrikation von Holzbearbeitungsmaschinen GmbH  
Günzburger Straße 69  
D-89335 Ichenhausen

**Kjære kunde,**

Vi ønsker deg mye glede og nytte ved arbeidet med din nye scheppach maskin.

Merknad:

Produsenten av dette utstyret er i henhold til de gjeldende lovene om produktansvar, ikke ansvarlig for skader som kan oppstå på dette utstyret eller på grunn av dette utstyret på grunn av:

- usakkyndig behandling,
- at bruksanvisningen ikke er fulgt,
- at det er utført reparasjoner av tredjeparts, uautoriserte fagfolk,
- montering og utskiftning med ikke-originale reservedeler,
- ikke formålsbestemt bruk,
- feil i det elektriske anlegget ved at de elektriske forskriftene og VDE-bestemmelsene 0100, DIN 57113 / VDE0113 ikke er fulgt.

**Vi anbefaler deg å:**

Les igjennom hele teksten i bruksanvisningen før monteringen og før igangkjøring.

Denne bruksanvisningen skal gjøre det lettere for deg å lære maskinen å kjenne og å utnytte de formålsbestemte bruksmulighetene.

Bruksanvisningen inneholder viktige informasjon om hvordan du kan arbeide sikkert, fagmessig og økonomisk med maskinen, og hvordan du kan unngå farer, spare reparasjonskostnader, minske stopptider og øke påliteligheten og levetiden for maskinen.

I tillegg til sikkerhetsbestemmelsene i denne bruksanvisningen, må du absolutt følge de forskriftene for drift av maskinen som gjelder i landet ditt.

Oppbevar bruksanvisningen beskyttet mot skitt og fuktighet i et plastomslag i nærheten av maskinen. Enhver person som betjener maskinen, må lese og ta nøye hensyn til den før arbeidet settes i gang.

Kun personer som er opplært i bruken av maskinen og som er informert om farene ved den, får arbeide på maskinen. Den påkrevde minimumsalderen skal overholdes.

Ved siden av de sikkerhetsanvisningene som finnes i denne bruksanvisningen og de spesielle forskriftene som gjelder i landet ditt, skal det tas hensyn til de generelt anerkjente reglene for drift av trebearbeidingsmaskiner.

**Generell informasjon**

- Kontroller alle delene for eventuelle transportskader ved utpakkingen. Ved klager må transportøren informeres med en gang. Senere reklamasjoner blir ikke tatt til følge.
- Kontroller at forsendelsen er komplett.
- Gjør deg kjent med utstyret før bruken ved hjelp av

**Tillverkare:**

scheppach  
Fabrikation von Holzbearbeitungsmaschinen GmbH  
Günzburger Straße 69  
D-89335 Ichenhausen

**Ärade Kund,**

Vi önskar Er mycket glädje och framgång i arbetet med Er nya scheppach-maskin.

**Påpekande:**

Tillverkaren av denna apparat ansvarar enligt gällande produktansvarslag inte för skador, som uppstår på eller genom denna apparat vid:

- ovarsam hantering,
- negligering av bruksanvisningen,
- reparation genom icke auktoriserad yrkesman,
- inmontering och utbyte av icke original-reservdelar,
- icke ändamålsenlig användning,
- Avbrott i den elektriska anläggningen genom negligering av elföreskrifterna och VDE-bestämmelserna 0100, DIN 57113 / VDE0113.

**Vi rekommenderar:**

Läs igenom hela texten i bruksanvisningen före montering och före idrifttagande.

Denna bruksanvisning ska underlätta för Er att lära känna Er maskin och att utnyttja dess ändamålsenliga insatsmöjligheter.

Bruksanvisningen innehåller viktiga påpekanden om hur man arbetar säkert, fackmannamässigt och ekonomiskt med maskinen och hur man undviker risker, sparar reparationskostnader, minskar avbrottsstider och höjer maskinens tillförlitlighet och livslängd.

Förutom säkerhetsbestämmelserna i denna bruksanvisning måste Ni absolut rätta Er efter Ert lands gällande föreskrifter för maskinens drift.

Förvara bruksanvisningen skyddad från smuts och fukt i ett plastfodral, vid maskinen. Den måste läsas och noga beaktas av varje användare innan arbetet påbörjas.

Vid maskinen får endast personer arbeta som undervisats i hur maskinen används och är upplysta om de därmed förbundna riskerna. Den erforderliga minimiåldern ska följas.

Bredvid säkerhetsanvisningarna i denna bruksanvisning och Ert lands särskilda föreskrifter ska de för driften av träbearbetningsmaskiner allmänt antagna tekniska reglerna iakttas.

**Allmänna påpekanden**

- Kontrollera eventuella transportskador efter upppackningen av alla delar. Vid klagomål måste transportören genast kontaktas. Senare reklamationer tas inte emot.
- Kontrollera att sändningen är komplett.
- Gör Er hemmastadd med apparaten med hjälp av

**Producent:**

scheppach  
Fabrikation von Holzbearbeitungsmaschinen GmbH  
Günzburger Straße 69  
D-89335 Ichenhausen  
Tyskland

**Kære kunde,**

vi ønsker dig god fornøjelse med din nye scheppach-maskine.

**OBS:**

Producenten af dette apparat hæfter i henhold til den gældende Produktansvarlov ikke ved skader, der opstår på dette apparat eller ved anvendelsen af dette apparat ved:

- uhensigtsmæssig anvendelse,
- tilsidesættelse af brugervejledningen,
- reparationer foretaget af tredjemand eller uautoriserede personer,
- indbygning eller udskiftning af ikke-originale reservedele,
- anvendelse i strid med bestemmelserne,
- udfald af det elektriske anlæg ved tilsidesættelse af de elektriske bestemmelser og VDE-bestemmelser 0100, DIN 57113 / VDE0113.

**Vi anbefaler følgende:**

Læs den samlede tekst i brugsanvisningen igennem inden montage og før første ibrugtagning.

Denne brugsvejledning skal gøre det nemmere for dig at lære din maskine at kende og have nytte af dens formålsbestemte anvendelsesmuligheder.

Brugervejledningen indeholder vigtige informationer omkring, hvordan du arbejder sikkert, fagkyndigt og økonomisk med maskinen, og hvordan du undgår farer, sparer reparationsomkostninger, formindsker udfaldstid og forbedrer maskinens tilforlidelighed og forlænger dens levetid.

Udover sikkerhedsbestemmelserne i denne brugervejledning, bør du være meget opmærksom på dit lands gældende bestemmelser for denne maskines drift.

Opbevar brugervejledningen sammen med maskinen og i et plastikhylster, der beskytter den mod snavs og fugtighed. Den skal læses igennem og følges omhyggeligt af enhver bruger før påbegyndelsen af et arbejde.

Der må kun arbejde personer ved maskinen, som er blevet undervist i maskinen og de dermed forbundne farer. Den påkrævede lavalder skal overholdes.

Udover de i denne brugsvejledning indeholdte sikkerhedsinformationer og dit lands særlige bestemmelser, skal man følge de generelt anerkendte tekniske bestemmelser for drift af træforarbejdningsmaskiner.

**Generelle informationer**

- Undersøg efter udpakningen alle delene med henblik på eventuelle transportskader. Ved reklamationer skal leverandøren straks informeres. Senere reklamationer godkendes ikke.
- Kontrollér, at alle delene er i orden.
- Gør dig fortrolig med apparatet før første ibrugtagning

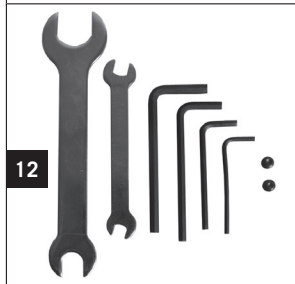
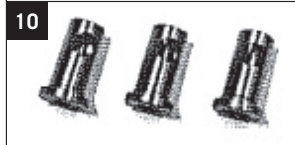
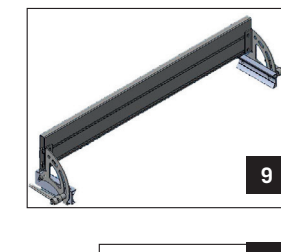
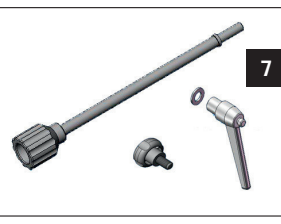
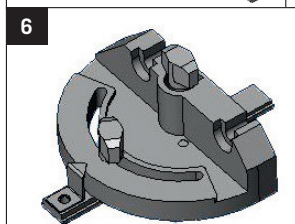
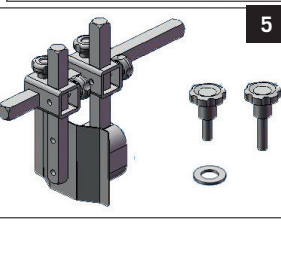
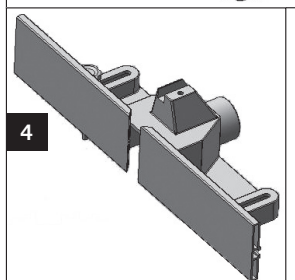
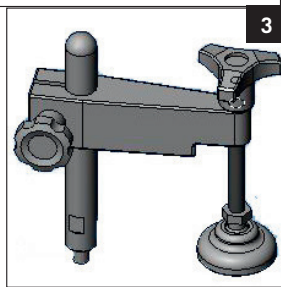
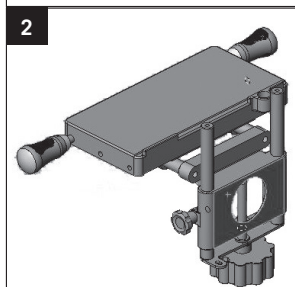
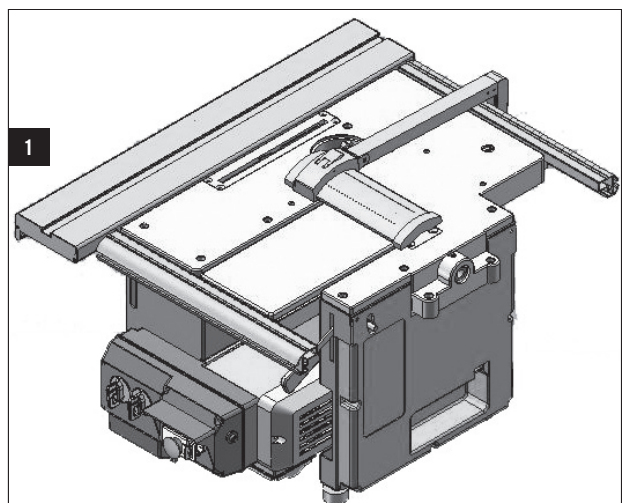

bruksanvisningen.

- Bruk kun originalt tilbehør samt originale slite- og reservedeler. Reservedeler får du hos scheppach forhandleren din.
- Oppgi ved bestillinger våre artikkelnumre samt type og produksjonsår for utstyret.

### Leveransens omfang / Pakkliste fig. 1

1. Basismaskin
2. Innretning for boring av lange hull
3. Klemme for arbeidsstykke
4. Freseanslag
5. Påtrykksanordning
6. Lære for tverskjæring
7. Spennskruer
8. Dekkhette
9. Lengdeanslag
10. Spennhylse / lange hull
11. Spennhylse / freser
12. Verktøy

combi 6	
Mål L/B/H	840 x 635 x 475 mm
<b>Tekniske data avretterhøvel</b>	
Høvelbredde	154 mm
Bordlengde	620 mm
Maks. avsponing	1,5 mm
Antall kniver	2
Turtall høvelaksling	6000 1/min
<b>Tekniske data tykkelseshøvel</b>	
Gjennomløpsbredde	154 mm
Gjennomløpshøyde	9-92 mm
Bordlengde	315 mm
Maks. avsponing	1,5 mm
Matehastighet	7 m/min
<b>Bordsirkelsag:</b>	
Bordstørrelse	620 x 325
Sagbladø	205 x 30 x 2,6/1,6 mm z20
Skjærehøyde	65 mm
Turtall	4200 1/min
<b>Overfres:</b>	
Verktøyholder	12 mm
Verktøy	6 / 8 mm
Høydejustering for spindel	0-42 mm
Turtall	9000 1/min
<b>Boreinnretning for lange hull:</b>	
Bordstørrelse	260 x 125 mm
Spennområde for borpatron	13 mm
Bor for lange hull	6 / 8 mm
Bordybde	45 mm
Vertikal bevegelse	60 mm
Tversbevegelse	95 mm
Vekt	44 kg
<b>Drivverk:</b>	
Motor:	230V / 50 Hz
Effekt	1000 Watt
Motorvern	ja
Utløsning ved underspenning	ja
Støpsel	Schuko
Med forbehold om tekniske endringer!	

### Støpsesifikasjoner i henhold til EN ISO 3744.

De angitte verdiene er emisjonsverdier og kan dermed ikke samtidig oppfattes som sikre arbeidsverdier.

bruksanvisningen före starten.

- Använd tillbehör som reservdelar endast originaldelar. Reservdelar erhålls genom Er scheppach-fackhandel.
- Uppge vid beställningar våra artikelnummer liksom apparatens typ och tillverkningsår.

### Leveransomfång / packlista fig. 1

1. Basmaskin
2. Långhålsborranordning
3. Verktygsspännare
4. Fräsanslag
5. Matningstryckanordning
6. Tvärsnittstolk
7. Spännskruvar
8. Skyddskåpa
9. Längdanslag
10. Spännhylsor / långhål
11. Spännhylsor / fräs
12. Verktyg

combi 6	
Mått L/B/H	840 x 635 x 475 mm
Tekniska data skärpningshyvling:	
Hyvelbredd	154 mm
Bordslängd	620 mm
Max. spåntömning	1,5 mm
Antal stål	2
Varvtal hyvelaxel	6000 1/min
Tekniska data planhyvling:	
Genomsläppsbredd	154 mm
Genomsläppshöjd	9–92 mm
Bordslängd	315 mm
Max. spåntömning	1,5 mm
Matningshastighet	7 m/min
Bordscirkelsåg:	
Bordstorlek	620 x 325
Sågbladø	205 x 30 x 2,6/1,6 mm z20
Skärhöjd	65 mm
Varvtal	4200 1/min
Överfräs:	
Verktysupptagning	12 mm
Verktyg	6/8 mm
Spindelhöjdställning	0–42 mm
Varvtal	9000 1/min
Långhålsborranordning:	
Bordstorlek	260 x 125 mm
Borrfoderspännområde	13 mm
Långhålsborr	6/8/10 mm
Borrdjup	45 mm
Vertikal rörelse	60 mm
Tvårrörelse	95 mm
Vikt	44 kg
Drivenhet:	
Motor	230V/50 Hz
Effekt	1000 Watt
Motorskydd	ja
Underspänningsutlösning	ja
Kontakt	Jordad
Med reservation för tekniska ändringar!	

#### Bullertypvärden enligt EN ISO 3744.

De angivna värdena är emissionsvärden och ska därför inte jämföras med säkra arbetsvärden.

Trots att det finns en korrelation mellan emissions-

ved hjælp af brugervejledningen.

- Anvend kun originale dele til tilbehøret, slid- og reservedelene. Reservedele fås ved din scheppach-forhandler.
- Angiv ved bestillinger vores artikelnumre, samt type og apparatets byggeår.

### Leverancens omfang / Pakkeliste ill. 1

1. Grundmaskine
2. Anordning til langhulboring
3. Spændeanordning
4. Fræseranslag
5. Presseanordning
6. Tværstang
7. Spændeskruer
8. Presening
9. Længdeanslag
10. Spændehylster / Langhul
11. Spændehylster / Fræser
12. Værktøj

combi 6	
Mål L/B/H	840 x 635 x 475 mm
Tekniske data - Afretterhøvl:	
Høvlebredd	154 mm
Bordlængde	620 mm
Maks. afhøvling	1,5 mm
Antal knive	2
Omdrejninger kutter	6000 1/min
Tekniske data - Tykkelseshøvl:	
Gennemgangsbredde	154 mm
Gennemgangshøjde	9–92 mm
Bordlængde	315 mm
Maks. afhøvling	1,5 mm
Fremtrækshastighed	7 m/min
Bordrundsav:	
Bordstørrelse	620 x 325
Knivblad ø	205 x 30 x 2,6/1,6 mm z20
Snithøjde	65 mm
Omdrejninger	4200 1/min
Overfræser:	
Værktøjsoptagelse	12 mm
Værktøj	6 / 8 mm
Højdeindstilling af spindel	0–42 mm
Omdrejninger	9000 1/min
Anordning til boring af langhuller:	
Bordstørrelse	260 x 125 mm
Spændeområde bor	13 mm
Langhulsborer	6 / 8 / 10 mm
Boreddybde	45 mm
Vertikal bevægelse	60 mm
Bevægelse på tværs	95 mm
Vægt	44 kg
Drift:	
Motor	230V / 50 Hz
Ydelse	1000 Watt
Motorbeskyttelse	ja
Beskyttelse imod over-spænding	ja
Stik	Schuko
Der tages forbehold for tekniske ændringer!	

#### Støjværdier i henhold til EN ISO 3744.

De anførte værdier er emissionsværdier og er således ikke nødvendigvis sikre arbejdsværdier.

Selv om det er korrelasjon mellom emisjons- og immisjonsnivå, kan det av dette ikke sikkert utledes om det er nødvendig med ytterligere forsiktighetstiltak eller ikke. Faktorer som kan innvirke på immisjonsnivået på den aktuelle arbeidsplassen kan omfatte varigheten av påvirkningene, egenskapene til arbeidsrommet, andre støykilder osv., f.eks. antall maskiner og andre tilsvarende prosesser. De akseptable arbeidsplassverdiene kan også variere fra land til land. Denne informasjonen vil likevel kunne sette brukeren i stand til å gjøre en bedre vurdering av fare og risiko.

#### **Støyeffektnivå i dB**

Tomgang  $L_{WA} = 93$  dB(A) ved tykkelseshøvling

Tomgang  $L_{WA} = 92$  dB(A) ved avrettingshøvling

Bearbeiding  $L_{WA} = 98$  dB(A) ved tykkelseshøvling

Bearbeiding  $L_{WA} = 99$  dB(A) ved avrettingshøvling

#### **Støytrykknivå ved arbeidsplassen i dB**

Tomgang  $L_{WA} = 78$  dB(A) ved tykkelseshøvling

Tomgang  $L_{WA} = 82$  dB(A) ved avrettingshøvling

Bearbeiding  $L_{WA} = 83$  dB(A) ved tykkelseshøvling

Bearbeiding  $L_{WA} = 91$  dB(A) ved avrettingshøvling

For de garanterte emisjonsverdiene gjelder et tillegg for måleusikkerhet  $K=3$  dB.

#### **Informasjon om støvemisjon**

Støvemisjonsverdiene som er målt i henhold til "Grunnregler for kontroll av støvemisjon (konsentrasjonsparameter) fra trebearbeidingsmaskiner" fra "Fagkommisjonen for tre", ligger under  $2 \text{ mg/m}^3$ . Dermed kan man gå ut i fra at hvis maskinen kobles til et driftsmessig korrekt avskog med minst 20 m/s lufthastighet, vil man med sikkerhet varig ligge under de TRK-grenseverdiene for trestøv som er gyldige i Forbundsrepublikken Tyskland.

Avhengig av de materialene og egenskapene til materialene som skal bearbeides, må man passe på de belastningsverdiene som er oppgitt av materialprodusenten.

#### **Støyparametre / Bordsirkelsag**

Målebetingelser

De angitte verdiene er emisjonsverdier og kan dermed ikke samtidig oppfattes som sikre arbeidsverdier. Selv om det er korrelasjon mellom emisjons- og immisjonsnivå, kan det av dette ikke sikkert utledes om det er nødvendig med ytterligere forsiktighetstiltak eller ikke. Faktorer som kan innvirke på immisjonsnivået på den aktuelle arbeidsplassen kan omfatte varigheten av påvirkningene, egenskapene til arbeidsrommet, andre støykilder osv., f.eks. antall maskiner og andre tilsvarende prosesser. De akseptable arbeidsplassverdiene kan også variere fra land til land. Denne informasjonen vil likevel kunne sette brukeren i stand til å gjøre en bedre vurdering av fare og risiko.

#### **Støyeffektnivå i dB**

Bearbeiding  $L_{WA} = 112,4$  dB(A)

#### **Arbeidsplassrelaterte emisjonsverdier i dB**

Bearbeiding  $L_{pAeq} = 102,5$  dB(A)

For de garanterte emisjonsverdiene gjelder et tillegg for måleusikkerhet  $K=4$  dB.

#### **Informasjon om støvemisjon**



och immissionsnivå så kan därifrån inte avgöras på ett tillförlitligt sätt om ytterligare försiktighetsåtgärder är nödvändiga eller inte. Faktorer som kan ha inflytande på den befintliga immissionsnivån på arbetsplatsen inbegriper inverkans varaktighet, arbetsrummets karaktär, andra bullerkällor osv., t.ex. antalet maskiner och andra angränsande aktiviteter. De tillförlitliga arbetsplatsvärdena kan likaså variera från land till land. Denna information ska dock ge användaren möjlighet att kunna göra en bättre uppskattning av faror och risker.

#### Ljudeffektnivå i dB

Tomgång  $L_{WA} = 93$  dB(A) vid planhyvling

Tomgång  $L_{WA} = 92$  dB(A) vid rikthyvling

Tomgång  $L_{WA} = 98$  dB(A) vid planhyvling

Tomgång  $L_{WA} = 99$  dB(A) vid rikthyvling

#### Ljudtrycksnivå på arbetsplatsen i dB

Tomgång  $L_{WA} = 78$  dB(A) vid planhyvling

Tomgång  $L_{WA} = 82$  dB(A) vid rikthyvling

Tomgång  $L_{WA} = 83$  dB(A) vid planhyvling

Tomgång  $L_{WA} = 91$  dB(A) vid rikthyvling

För de nämnda emissionsvärdena gäller ett måtosäkerhetspåslag  $K=3$  dB.

#### Uppgifter för dammission

De enligt SS-EN 1093-8, "Beräkning av utsläpp av luftburna farliga ämnen (koncentrationsparameter för luftförorening)" uppmätta dammissionvärdena ligger under  $2 \text{ mg/m}^3$ . Därmed kan, vid anslutning av maskinen till ett korrekt driftsmässigt utsug med minst 20 m/s lufthastighet, man utgå ifrån ett kontinuerligt säkert underskridande av det gällande gränsvärdet för trädamm.

Beakta materialtillverkarens belastningsvärden för de material som ska bearbetas eller materialets beskaffenhet.

#### Bullertypvärden / bordscirkelsågar

Mätvillkor

De angivna värdena är emissionsvärden och ska därför inte jämföras med säkra arbetsvärden. Trots att det finns en korrelation mellan emissions- och immissionsnivå kan därifrån inte tillförlitligt avgöras om ytterligare försiktighetsåtgärder är nödvändiga eller inte. Faktorer som kan ha inflytande på den befintliga immissionsnivån på arbetsplatsen inbegriper inverkans varaktighet, arbetsrummets karaktär, andra bullerkällor osv., t.ex. antalet maskiner och andra angränsande aktiviteter.

De tillåtna arbetsvärdena kan likaså variera från land till land. Denna information ska dock ge användaren möjlighet att kunna göra en bättre uppskattning av faror och risker.

#### Ljudeffektnivå i dB

Bearbetning  $L_{WA} = 112,4$  dB(A)

#### Arbetsplatsrelaterade emissionsvärden i dB

Bearbetning  $L_{pAeq} = 102,5$  dB(A)

För de nämnda emissionsvärdena gäller ett måtosäkerhetspåslag  $K=4$  dB

#### Uppgifter för dammission

De enligt SS-EN 1093-8, „Beräkning av utsläpp av

Selvom der er en vis sammenhæng mellem emissions- og immisionsniveau, kan man heraf ikke med sikkerhed aflede, om yderligere sikkerhedsforanstaltninger er påkrævede eller ej. Faktorer, der kan påvirke det reelle immisionsniveau på den påglændende arbejdsplads, er f.eks. påvirkningens varighed, arbejdsrummets særlige indretning, andre støjkilder, som f.eks. antallet af andre maskiner og arbejdsprocesser osv. De tilladte arbejdspladsværdier kan ligeledes variere fra land til land. Disse informationer skal dog ses som en hjælp til brugeren til bedre at kunne vurdere farer og risici.

#### Lydeffektniveau i dB

Tomgang  $L_{WA} = 93$  dB(A) ved tykkelseshøvling

Tomgang  $L_{WA} = 92$  dB(A) ved afretning

Bearbejdning  $L_{WA} = 98$  dB(A) ved tykkelseshøvling

Bearbejdning  $L_{WA} = 99$  dB(A) ved afretning

#### Lydeffektniveau på arbejdspladsen i dB

Tomgang  $L_{WA} = 78$  dB(A) ved tykkelseshøvling

Tomgang  $L_{WA} = 82$  dB(A) ved afretning

Bearbejdning  $L_{WA} = 83$  dB(A) ved tykkelseshøvling

Bearbejdning  $L_{WA} = 91$  dB(A) ved afretning

For de anførte emissionsværdier gælder der en måleusikkerhed på  $K=3$  dB.

#### Informationer omkring støvemission

Støvemissionsværdierne, som er målt i henhold til "Principper for kontrol af støvemission (koncentrationsparametre) for træforarbejdningsmaskiner" fra det tyske fagudvalg for træ (Fachausschuss Holz), ligger under  $2 \text{ mg/m}^3$ . Dermed kan man regne med en permanent sikker overholdelse af den i Forbundsrepublikken Tyskland gældende TRK-grænseværdi for træstøv, når maskinen tilsluttes en korrekt driftsmæssig udsugning med mindst 20 m/s lufthastighed.

Alt efter hvilket materiale der bearbejdes, er det vigtigt at være opmærksom på belastningsværdierne fra producenten af arbejdsmaterialet.

#### Støjeværdier / Bordrundsav

Målebetingelser

De anførte værdier er emissionsværdier og er således ikke nødvendigvis sikre arbejdsværdier. Selvom der er en vis sammenhæng mellem emissions- og immisionsniveau, kann man heraf ikke med sikkerhed aflede, om yderligere sikkerhedsforanstaltninger er påkrævede eller ej. Faktorer, der kan påvirke det reelle immisionsniveau på den påglændende arbejdsplads, er f.eks. påvirkningens varighed, arbejdsrummets særlige indretning, andre støjkilder, som f.eks. antallet af andre maskiner og processer osv. De tilladte arbejdspladsværdier kan ligeledes variere fra land til land. Disse informationer skal dog ses som en hjælp til brugeren til bedre at kunne vurdere farer og risici.

#### Lydeffektniveau i dB

Bearbejdning  $L_{WA} = 112,4$  dB(A)

#### Arbejdspladsrelaterede emissionsværdier i dB

Forarbejdning  $L_{pAeq} = 102,5$  dB(A)

For de anførte emissionsværdier gælder der en måleusikkerhed på  $K = 4$  dB

#### Informationer omkring støvemission

Støvemisjonsverdiene som er målt i henhold til "Grunnregler for kontroll av støvemisjon (konsentrasjonsparameter) fra trebearbeidingsmaskiner" fra "Fagkommisjonen for tre", ligger under  $2 \text{ mg/m}^3$ . Dermed kan man gå ut i fra at hvis maskinen kobles til et driftsmessig korrekt avsug med minst 20 m/s lufthastighet, vil man med sikkerhet ligge varig under de TRK-grenseverdiene for trestøv som er gyldige i Forbundsrepublikken Tyskland.

#### **Støyparametre**

De støvemisjonsverdiene på arbeidsplassen som er kalkulert i henhold til EN 23746 for støyeffektsnivået hhv. EN 31202 (korrekturfaktor  $k_3$  beregnet etter vedlegg A.2 til EN 3120) for støytrykksnivået, utgjør dersom man legger til grunn de arbeidsbetingelsene som er oppført i ISO 7904:

#### **Støyeffektnivå i dB**

Tomgang  $L_{WA} = 88,6 \text{ dB(A)}$

Bearbeiding  $L_{WA} = 97,6 \text{ dB(A)}$

#### **Støytrykknivå ved arbeidsplassen i dB**

Tomgang  $L_{pAeq} = 69,0 \text{ dB(A)}$

Bearbeiding  $L_{pAeq} = 78,5 \text{ dB(A)}$

For de garanterte emisjonsverdiene gjelder et tillegg for måleusikkerhet  $K=4 \text{ dB}$ .

#### **Støyparametre / Bordfres**

Støyparametre etter EN 50144:

Støytrykk  $L_{pA} = 100,5 \text{ dB(A)}$

Støyeffekt  $L_{WA} = 113,5 \text{ dB(A)}$

#### **Arbeidsplassrelaterte emisjonsverdier i dB**

Bearbeiding  $L_{pAeq} = 102,5 \text{ dB(A)}$

For de garanterte emisjonsverdiene gjelder et tillegg for måleusikkerhet  $K=4 \text{ dB}$ .

#### **Informasjon om støvemisjon**

Støvemisjonsverdiene som er målt i henhold til "Grunnregler for kontroll av støvemisjon (konsentrasjonsparameter) fra trebearbeidingsmaskiner" fra "Fagkommisjonen for tre", ligger under  $2 \text{ mg/m}^3$ . Dermed kan man gå ut i fra at hvis maskinen kobles til et driftsmessig korrekt avsug med minst 20 m/s lufthastighet, vil man med sikkerhet ligge varig under de TRK-grenseverdiene for trestøv som er gyldige i Forbundsrepublikken Tyskland.

I denne bruksanvisningen har vi merket steder som gjelder din sikkerhet med dette merket: 

### **Sikkerhetsanvisninger**

Gi sikkerhetsanvisningene videre til alle personer som arbeider på maskinen. Alt personale som har oppdrag på maskinen må ha lest bruksanvisningen før arbeidet begynner, og da spesielt kapitlet om sikkerhetsanvisninger. Under arbeidets gang er det for sent. Dette gjelder i særlig grad for personale som bare tilfeldig arbeider på den, f. eks. med

luftburna farliga ämnen (koncentrationsparameter för luftförorening)“ uppmätta dammemissionsvärdena ligger under 2 mg/m<sup>3</sup>. Därmed kan, vid anslutning av maskinen till ett korrekt driftsmässigt utsug med minst 20 m/s lufthastighet, man utgå ifrån ett kontinuerligt säkert underskridande av det gällande gränsvärdet för trädamm.

#### **Bullertypvärden**

De enligt EN 23746 för ljudeffektnivån resp. EN 31202 (beräknad korrektionsfaktor k3 enligt bilaga A.2 till EN 31204) för ljudtrycksnivån beräknade bulleremissionsvärdena på arbetsplatsen uppgår på grundval av de i ISO 7904 bilaga A uppställda arbetsvillkoren till:

#### **Ljudeffektnivå i dB**

Tomgång  $L_{WA} = 88,6$  dB(A)

Bearbetning  $L_{WA} = 97,6$  dB(A)

#### **Ljudtrycksnivå på arbetsplatsen i dB**

Tomgång  $L_{pAeq} = 69,0$  dB(A)

Bearbetning  $L_{pAeq} = 78,5$  dB(A)

För de nämnda emissionsvärdena gäller ett mätosäkerhetspåslag K=4 dB

#### **Bullertypvärden/bordsfräs**

Bullertypvärden enligt EN 50144:

Ljudtryck  $L_{pA} = 100,5$  dB(A)

Ljudeffekt  $L_{WA} = 113,5$  dB(A)

#### **Arbetsplatsrelaterade emissionsvärden i dB**

Bearbetning  $L_{pAeq} = 102,5$  dB(A)

För de nämnda emissionsvärdena gäller ett mätosäkerhetspåslag K=4 dB

#### **Uppgifter för dammission**

De enligt SS-EN 1093-8, "Beräkning av utsläpp av luftburna farliga ämnen (koncentrationsparameter för luftförorening)" uppmätta dammemissionsvärdena ligger under 2 mg/m<sup>3</sup>. Därmed kan, vid anslutning av maskinen till ett korrekt driftsmässigt utsug med minst 20 m/s lufthastighet man utgå ifrån ett kontinuerligt säkert underskridande av det gällande gränsvärdet för trädamm.

I denna bruksanvisning har vi försett de ställen som gäller Er säkerhet med denna symbol: 

### Säkerhetsanvisningar

Förmedla säkerhetsanvisningarna till alla personer som arbetar med maskinen. Den del av personalen som arbetar med maskinen måste ha läst bruksanvisningen och i synnerhet kapitlet „Säkerhet“ innan arbetet påbörjas. Under arbetets gång är det för sent. Detta gäller speciellt för personal som är verksam vid maskinen bara i bland t.ex. vid riggning, service.

Støvemissionsværdierne, som er målt i henhold til "Principper for kontrol af støvemission (koncentrationsparametre) for træforarbejdningsmaskiner" fra det tyske fagudvalg for træ (Fachausschuss Holz), ligger under 2 mg/m<sup>3</sup>. Dermed kan man regne med en permanent sikker overholdelse af den i Forbundsrepublikken Tyskland gældende TRK-grænseværdi for træstøv, når maskinen tilsluttes en korrekt driftsmæssig udsugning med mindst 20 m/s lufthastighed.

#### **Støjværdier**

De støjemissionsværdier, der er blevet målt på arbejdspladsen i henhold til EN 23746 hhv. EN 31202 (rettefaktor k3 ifølge bilag A.2 beregnet af EN 31204) vedrørende lydeffektniveauer til fastsættelse af lydeffektniveaue, lyder ved tilgrundlæggelse af arbejdsbetingelserne, der er opført i ISO 7904 bilag A, på:

#### **Lydeffektniveau i dB**

Tomgang  $L_{WA} = 88,6$  dB(A)

Forarbejdning  $L_{WA} = 97,6$  dB(A)

#### **Lydeffektniveau på arbejdspladsen i dB**

Tomgang  $L_{pAeq} = 69,0$  dB(A)

Forarbejdning  $L_{pAeq} = 78,5$  dB(A)

For de anførte emissionsværdier gælder der en måleusikkerhed på K = 4 dB.

#### **Støjværdier / Bordfræser**

Støjværdier i henhold til EN 50144:

Lydeffekt  $L_{pA} = 100,5$  dB(A)

Lydeffekt  $L_{WA} = 113,5$  dB(A)

Arbejdspladsrelaterede emissionsværdier i dB

Forarbejdning  $L_{pAeq} = 102,5$  dB(A)

For de anførte emissionsværdier gælder der en måleusikkerhed på K = 4 dB

#### **Informationer omkring støvemission**

Støvemissionsværdierne, som er målt i henhold til "Principper for kontrol af støvemission (koncentrationsparametre) for træbearbejdningsmaskiner" fra det tyske fagudvalg for træ (Fachausschuss Holz), ligger under 2 mg/m<sup>3</sup>. Dermed kan man regne med en permanent sikker overholdelse af den i Forbundsrepublikken Tyskland gældende TRK-grænseværdi for træstøv, når maskinen tilsluttes en korrekt driftsmæssig udsugning med mindst 20 m/s lufthastighed.

Alt efter hvilket materiale der bearbejdes, er det vigtigt at være opmærksom på belastningsværdierne fra producenten af arbejdsstoffet.

I denne bruksanvisning har vi markeret de steder, der omhandler din sikkerhed med følgende symbol: 

### Sikkerhedsinformationer

Videregiv sikkerhedsinformationerne til alle personer, der arbejder med maskinen. Personalet, der skal betjene maskinen, skal have læst bruksanvisningen, herunder særligt kapitlet omkring sikkerhed, inden arbejdet påbegyndes. Når arbejdet er påbegyndt, er det for sent. Dette gælder særligt for personale, der ikke har regelmæssig kontakt med

#### **oppsett eller vedlikehold.**

- Vær oppmerksom på alle sikkerhets- og fareanvisninger på maskinen.
- Alle sikkerhets- og fareanvisninger på maskinen skal holdes fullstendige og lesbare.
- Kontroller nettforbindelsesledninger. Ikke bruk nettforbindelsesledninger som har feil.
- Pass på at maskinen står støtt og på fast underlag.
- Sørg for at det er tilstrekkelig gode lysforhold i arbeidsområdet og omgivelsene til maskinen.
- Vær forsiktig ved arbeidet: Fare for skader på fingrene og hendene ved det roterende skjæreverktøyet.
- Ved arbeide på maskinen må alle verneinnretninger og deksler være montert.
- Hold andre personer, og spesielt barn, borte fra arbeidsområdet og maskinen som er tilkoblet strømnettet, samt fra nettleddningene.
- Pass på at barn ikke har tilgang til maskinen når den er ute av drift.
- Ikke overbelast maskinen, og bruk den bare innenfor det ytelsesområdet som er angitt i de tekniske data i bruksanvisningen.
- Ved arbeider utendørs må du passe på å stå på sikkert underlag og å ha på sklisikre sko.
- Ikke bruk kabelen til annet enn det den er beregnet for. Beskytt den mot varme, olje og skarpe kanter.
- Hold håndtakene tørre, rene og frie for olje og fett.
- Kontroller at nøkler og justeringsverktøy er fjernet før maskinen settes i gang.
- Utendørs må du bare bruke skjøtekabler som er tillatt og merket for utendørs bruk.
- Hold andre personer, og spesielt barn, borte fra arbeidsområdet og maskinen som er tilkoblet strømnettet, samt fra nettleddningene.
- Vær oppmerksom og pass på hva du holder på med. Vær fornuftig i arbeidet. Ikke bruk utstyret når du er ukonsentrert. Ikke arbeid på maskinen når du er trett eller er påvirket av alkohol, narkotika eller medikamenter.
- Personen som betjener utstyret må være over 18 år. Personer under opplæring må være over 16 år, og kan kun arbeide på maskinen under oppsyn.
- Personer som arbeider på maskinen må ikke distraheres.
- Hold betjeningsplassen i orden, fjern spon og treavfall. Uorden i arbeidsområdet kan føre til ulykker.
- Beskytt utstyret mot regn og fuktighet.
- Bruk ikke maskinen i fuktige eller våte omgivelser.
- Oppbevar maskinen sikkert, slik at ingen kan skade seg på den stillestående maskinen eller sette den i drift. Pass på at maskinen ikke står ubeskyttet utendørs eller i fuktige omgivelser.
- Bruk maskinen kun til det formålet den er bestemt for.
- Ikke bruk utstyret der det finnes brann- eller eksplosjonsfare.
- Unngå kroppskontakt med jordete gjenstander ved arbeidet på dette utstyret (for eksempel rør, radiatorer, elektriske ovner, kjøleutstyr).
- Ha på tettsittende klær. Ta av smykker, ringer og armbåndsur.

- Beakta alla säkerhets- och varningshänvisningar på maskinen.
- Håll alla säkerhets- och riskpåpekanden på maskinen kompletta i läsbart skick.
- Kontrollera nätanslutningskablarna. Använd inga bristfälliga anslutningskablar.
- Se till att maskinen står stadigt på fast underlag.
- Sörj för att det finns tillräckligt med belysning i maskinens arbets- och omgivningsområde.
- Var försiktig vid arbetet: Olycksfallsrisk för fingrar och händer på grund av det roterande skärverktyget.
- Under maskinarbete måste samtliga skyddsanordningar och skyddsplåtar vara monterade.
- Håll andra personer, särskilt barn, borta från Ert arbetsområde och den till nätet anslutna maskinen och dess nätkablar.
- Se till att barn inte har tillgång till maskinen när den inte används.
- Överbelasta inte apparaten och använd den endast inom verksamhetsområdet i enlighet med bruksanvisningens tekniska data.
- Se vid arbete i det fria till att Ni står säkert och har halkfria skor.
- Använd inte kabeln för syften den inte är avsedd för. Skydda den mot värme, olja och skarpa kanter.
- Håll handtag torra, rena och fria från olja och fett.
- Kontrollera före tillkopplingen att nycklar och inställningsverktyg har avlägsnats.
- Använd i det fria endast därför avsedda och motsvarande uppmärkta förlängningskablar.
- Håll andra personer, särskilt barn, borta från Ert arbetsområde och den till nätet anslutna maskinen och dess nätkablar.
- Var uppmärksam och aktsam på vad Ni gör. Ta Er an arbetet med förnuft. Använd inte apparaten om Ni är okoncentrerad. Arbeta inte vid maskinen, om Ni är trött eller är under påverkan av alkohol, droger eller medicin.
- Maskinoperatören måste vara minst 18 år gammal. Lärlingar måste vara minst 16 år gamla och får endast arbeta vid maskinen under uppsikt.
- Personer som arbetar vid maskinen får inte distraheras.
- Håll manöverplatsen i ordning och avlägsna spån och träavfall. Oordning i arbetsområdet kan orsaka olycksfall.
- Skydda apparaten mot regn och väta.
- Använd inte maskinen i fuktig och blöt miljö.
- Placera maskinen säkert så att ingen kan skada sig på den eller sätta i gång den när den ställs undan för förvaring. Se till att maskinen inte står oskyddad i det fria eller i fuktig miljö.
- Använd maskinen endast till de ändamål den konstruerats för.
- Använd inte apparaten där det finns risk för brand eller explosioner.
- Undvik vid arbetet med denna apparat kroppsberöring med jordade föremål (t.ex. rör, radiatorer, elspisar, kylskåp).
- Bär tätt åtsittande klädsel. Ta av smycken, ringar och armbandsur.

#### **maskinen f.eks. ved forberedelse eller service.**

- Overhold alle sikkerheds- og fareanvisninger på maskinen.
- Hold altid alle sikkerheds- og fareanvisninger på maskinen i komplet og læselig tilstand.
- Kontrollér nettilslutningerne. Brug ikke defekte tilslutningsledninger.
- Sørg for, at maskinen står sikkert på et stabilt underlag.
- Sørg for ordentlige lysforhold i og omkring maskinens arbejdsområde.
- Vær forsigtig under arbejdet: Der er fare for, at man kommer til skade med fingre og hænder i det roterende skæreværktøj.
- Når der arbejdes på maskinen, skal samtlige beskyttelsesanordninger og afskærminger være monteret.
- Hold andre personer, især børn, borte fra arbejdsområdet og den nettilsluttede maskine samt strømforsyningsledningerne.
- Sørg for, at børn ikke har adgang til den benyttede maskine.
- Overbelast ikke maskinen og anvend den kun i effektområdet iht. brugervejledningens tekniske specifikationer.
- Sørg for at have sikkert fodfæste og bruge skridsikket fodtøj, når der arbejdes i det fri.
- Anvend ikke kablet til formål, som det ikke er bestemt til. Beskyt det mod varme, olie og skarpe kanter.
- Hold håndtag tørre, rene og fri for olie og fedt.
- Kontrollér før start, at nøgle og indstillingsværktøj er fjernet.
- Når der arbejdes i det fri, må der kun anvendes dertil godkendte og mærkede forlængerledninger.
- Hold andre personer, især børn, borte fra arbejdsområdet og den nettilsluttede maskine samt strømforsyningsledningerne.
- Vær altid koncentreret og opmærksom på, hvad du foretager dig. Arbejd med fornuft og omtanke. Lad være med at bruge maskinen, hvis du er ukoncentreret. Du må ikke arbejde med maskinen, hvis du er træt eller har drukket alkohol, indtaget narkotika eller medicin.
- Brugeren skal mindst være 18 år. Personer under uddannelse skal være mindst 16 år, men disse må kun arbejde ved maskinen under opsyn.
- Personer, der arbejder med maskinen, må ikke distraheres.
- Hold orden omkring arbejdsstedet, fjern spåner og træaffald. Uorden på arbejdspladsen kan forårsage ulykker.
- Beskyt maskinen mod regn og fugt.
- Brug ikke maskinen i fugtige og våde omgivelser.
- Opbevar maskinen sikkert, så ingen kan komme til skade på maskinen eller sætte den i gang. Vær opmærksom på, at maskinen ikke må stå ubeskyttet ude i det fri eller i fugtige omgivelser.
- Brug kun maskinen iht. den formålsbestemte anvendelse.
- Brug ikke maskinen hvor der er fare for ildebrand og eksplosion.
- Når du arbejder med maskinen, skal du sørge for, at

- Bruk hørselsvern, vernebriller samt en støvmaske ved arbeidet.
- Bruk en lue eller et hårnett for å beskytte langt hår.
- Verneinnretningene på maskinen må ikke demonteres eller settes ut av funksjon. Utfør omstillings-, justerings-, måle- og rengjøringsarbeider kun når motoren er slått av. Trekk ut støpselet og vent til roterende verktøy er stoppet.
- Installasjons-, reparasjons- og vedlikeholdsarbeider på det elektriske anlegget skal kun utføres av autoriserte fagfolk.
- Alle verne- og sikkerhetsinnretninger må monteres igjen med en gang etter at reparasjons- og vedlikeholdsarbeider er avsluttet. Slå av maskinen for å rette feil. Trekk ut støpselet!
- Bruk et avsugsanlegg for å suge bort trespon eller sagmugg. Strømningshastigheten i avsugstussene må være 20 m/s.
- Skill maskinen fra enhver ekstern energitilførsel, selv ved flytting over små avstander. Før maskinen settes i gang igjen, må den kobles korrekt til nettet.
- Slå av motoren når arbeidsplassen forlates. Trekk ut støpselet! Trekk ut nettstøpselet når maskinen ikke er i bruk.
- Kontroller funksjonsdyktigheten til verneinnretninger og brytere hver gang før maskinen settes i gang. Ikke bruk maskinen hvis verneinnretningene, bryterne, elektriske tilførselskabler, støpsler eller andre deler av maskinen er skadet.
- Maskinen skal være forankret til underlaget med skruer.
- Maskinen må være sikkert jordet. Den gul/grønne (grønne) lederen er jordledningen.

#### **Spesielle regler for høvelmaskiner**

- Ikke bruk sløve kniver, da disse øker faren for tilbakeslag.
- Den delen av knivakslingen som ikke brukes, må være tildekket.
- Ved høvling av korte arbeidsstykker, må du bruke en skyvestokk.
- Bruk tilleggshjelpemidler ved høvling av smale arbeidsstykker, som for eksempel horisontale påtrykkere, fjærende verneinnretninger.
- Ikke bruk maskinen til falsing eller sinking.
- Kontroller regelmessig funksjonen til tilbakeslagssikringen og høvelakslingen
- Kontroller regelmessig at tilbakeslagssikringen fungerer korrekt.
- Høvl aldri dypere enn 1,5 mm.
- Bruk kun godt skjerpede høvelkniver for å kunne arbeide bedre og sikrere.
- Høvelkniver med sprekker eller slike som er deformerte, må ikke brukes.
- Bruk egnede hjelpemidler til støtte for å høvle tunge eller uhåndterlige deler, f.eks. spesialtilbehør:



- Bär under arbetet hörselskydd, skyddsglasögon liksom dammskyddsmask.
- Ta på en mössa eller ett hårnät som skydd för långt hår.
- Säkerhetsanordningarna på maskinen får inte demonteras eller göras obrukbara. Utför riggnings-, inställnings-, mät- och rengöringsarbeten endast med motorn avstängd. Dra ur nätkontakten och vänta till dess det roterande verktyget står stilla.
- Installationer, reparationer och underhållsarbeten på elinstallationen får endast utföras av yrkesmän/kvinnor.
- Samtliga skydds- och säkerhetsanordningar måste efter avslutade reparations- och underhållsarbeten genast återmonteras. Stäng av maskinen för att åtgärda störningar. Dra ur nätkontakten!
- Anslut en utsugningsanläggning för utsugning av trä- och sågspån. Flödes hastigheten i utsuget måste uppgå till 20m/s.
- Avskilj maskinen från varje extern energitillförsel även vid små uppställningsplatsbyten! Anslut maskinen åter på rätt sätt till nätet innan den startas igen!
- Stäng av motorn när arbetsplatsen lämnas. Dra ur nätkontakten! Dra ur nätkontakten när maskinen inte används.
- Kontrollera före varje idrifttagande att maskinens skyddsanordningar och brytare fungerar felfritt. Använd inte maskinen, om skyddsanordningarna, brytarna, de elektriska matningskablarna, nätkontakten eller andra maskindelar är skadade.
- Maskinen bör vid drift förankras med skruvar i golvet.
- Maskinen måste jordas på ett säkert sätt. Den gul-gröna tråden är skyddsledaren.

#### Speciella säkerhetsregler för hyvelmaskiner

- Använd inga slöa stål då detta ökar risken för backslag.
- Den oanvända delen av knivaxeln måste täckas.
- Använd en skjutstock vid hyvling av korta arbetsstycken.
- Använd tilläggshjälpmiddel vid hyvling av smala arbetsstycken som t.ex. horisontella matningsanordningar och fjädrade skyddsanordningar.
- Använd inte maskinen för att falska eller sinka.
- Kontrollera regelbundet backslagssäkringens och hyvleaxelns effektivitet.
- Kontrollera regelbundet att backslagssäkringen fungerar felfritt.
- Hyvla aldrig djupare än 1,5 mm.
- Använd endast väl skärpta hyvlelstål för att kunna arbeta bättre och säkrare.
- Använd inte spruckna hyvlelstål eller sådana som har förändrat sin form.
- Använd för hyvling av tunga eller svårhanterliga delar lämpliga hjälpmedel som stöd, t.ex. extratillbehör: Rull- och allsidesrullbock.
- Kontrollera regelbundet att hyvlelstål och knivupplägg

- kroppen ikke kommer i berøring med jordede dele (f.eks. rør, radiatorer, elkomfurer, køleaggregater).
- Bær stramtsiddende tøj. Tag smykker, ringe og ure af.
- Bær høreværn, beskyttelsesbriller og støvmaske, mens du arbejder.
- Personer med langt hår bør have hårnät eller hue på.
- Sikkerhedsanordningerne på maskinen må hverken afmonteres eller gøre ubrugelige. Ombygnings-, indstillings-, måle- og rengøringsarbejder må kun foretages, når motoren er slukket. Træk netstikket ud og vent på, at det roterende værktøj står stille.
- Installationer, reparationer og vedligeholdelsesarbejder på det elektriske system må kun udføres af autoriserede el-installatører.
- Samtlige beskyttelses- og sikkerhedsanordninger skal monteres straks efter færdiggjort reparations- og vedligeholdelsesarbejde. Sluk for maskinen, inden du afhjælper evt. fejl. Træk netstikket ud!
- Brug et udsugningsanlæg til udsugning af træspåner og savsmuld. Strømningshastigheden ved udsugningsstudsens skal være 20m/s.
- Afbryd altid maskinen fra den eksterne strømforsyning, når maskinen skal flyttes - også selvom det kun er et lille stykke! Slut maskinen korrekt til strømmettet, inden den tages i brug igen.
- Sluk motoren, når du forlader arbejdspladsen. Træk netstikket ud! Træk netstikket ud, når maskinen ikke bruges.
- Inden maskinen tages i brug, skal det altid først kontrolleres, at beskyttelsesanordningerne og afbryderen virker korrekt. Brug ikke maskinen, hvis beskyttelsesanordningerne, afbryderen, el-ledningerne, stikket eller andre komponenter på maskinen er beskadiget.
- Maskinen bør forankres i gulvet med bolte.
- Maskinen skal være jordet sikkert. Den gul/grønne (grønne) leder er beskyttelseslederen.

#### Særlige sikkerhedsregler for høvlemaskiner

- Brug ikke sløve knive, da det øger risikoen for, at arbejdsemnet slår tilbage.
- Den del af knivakslen, der ikke bruges, skal dækkes til.
- Brug en skydestok ved høvling af korte arbejdsemner.
- Brug ekstra hjælpemidler ved høvling af smalle arbejdsemner, som f.eks. vandrette skubbemidler, fjedrende beskyttelsesanordninger.
- Brug ikke maskinen til falsning og sinkning.
- Kontroller med jævne mellemrum tilbageslagssikringens og kutterens funktion
- Kontroller med jævne mellemrum, at tilbageslagssikringen fungerer felfritt.
- Høvl aldrig dybere end 1,5 mm.
- Brug kun meget skarpe høvleknive for at kunne arbejde bedre og mere sikkert.
- Revnede eller deformede høvleknive må ikke anvendes.
- Brug hjælpemidler til afstøtning ved afhøvling af tunge og uhandterlige emner, f.eks. specialtilbehør: Rullebuk og multisidet rullebuk.
- Kontrollér med jævne mellemrum, at høvleknivene og



Rullebukk og flersidet rullebukk.

- Kontroller regelmessig at høvelknivene og knivholderne sitter godt fast på knivakslingen.
- Knivene får stikke maksimalt 1 mm + 10 % ut over knivakslingen.
- Bruk egnede hansker ved skifte av høvelkniver.
- Ikke bruk arbeidshansker ved arbeider med en avrettings- og tykkelseshøvelmaskin, unntatt ved materialer med ru overflate.

#### **Sikkerhetsanvisninger i tillegg for bordsirkelsager**

- Bordsirkelsagen må ikke brukes til å sage ved. Hold betjeningsplassen til maskinen fri for spon og treavfall.
- Monter kun godt skjerpede, sprekkfrie og ikke-deformerte sagblad.
- Sirkelsagblad av høyhastighetsstål skal ikke brukes.
- Snittkilen er en viktig verneinnretning som fører arbeidsstykket og hindrer at snittfugen bak sagbladet lukker seg og at arbeidsstykket slår tilbake. Pass på tykkelsen av snittkilen. Den må ikke være tynnere enn sagbladet og ikke tykkere enn snittfugen til dette.
- Senk dekkhetten ned på arbeidsstykket ved hver arbeidsoperasjon.
- Dekkhetten må stå horisontalt over sagbladet ved hver arbeidsoperasjon.
- Ved lengdeskjæring av smale arbeidsstykker - mindre enn 120 mm - må du absolutt bruke en skyvestokk. Skyvestokken må brukes for å hindre at man ikke kommer i nærheten av sagbladet med hendene under arbeidet.
- Slå av maskinen for å rette feil eller for å fjerne innklemte trestykker. Trekk ut støpselet!

#### **Sikkerhetsanvisninger i tillegg for fresearbeider.**

- Bruk passende anslag og tildekning.
- Pass på rotasjonsretningen for verktøyet og den riktige materetningen.
- Før arbeidsstykket mot rotasjonsretningen.
- Bruk trykklister til å støtte arbeidsstykket og som sikring mot tilbakeslag.
- Bruk et passende bordinnlegg til verktøyet ditt.
- Ikke berør verktøyet etter arbeidet. Det kan være varmt og kan forbrenne huden din.
- Bruk kun freser som er i perfekt stand.
- Bruk alltid de riktige spennhylsene

#### **Sikkerhetsanvisninger i tillegg for arbeider med lange hull.**

- Bruk kun bor som er godt slipt og i perfekt stand.
- Arbeid med lite avsporing, bor trinnvis.
- Pass på sikker føring av arbeidsstykket, bruk klemmer for arbeidsstykket.
- Ikke berør verktøyet etter arbeidet. Det kan være varmt og kan forbrenne huden din.

på knivaxeln sitter fast.

- Stålen får sticka ut maximalt 1 mm + 10 % utanför knivaxeln.
- Använd lämpliga handskar för byte av hyvelstål.
- Bär inga arbetshandskar under arbete vid rikt- och planhyveln utom vid arbete med grova arbetsstycken.

#### **Tilläggsäkerhetsanvisningar för bordscirkelsågar**

- Bordscirkelsågarna får inte användas vedsågning. Håll maskinens manöverplats fri från spån och träavfall.
- Montera endast väl slipade, sprickfria sågklingor som inte är missformade.
- Cirkelsågar av höghållfast stål får inte monteras.
- Spaltkniven är en viktig skyddsanordning som styr verktyget och förhindrar arbetsstyckets backslag och att skärfogen sluts bakom sågklingan. Var uppmärksam på spaltknivens tjocklek som inte får vara tunnare än sågklingan och inte tjockare än dess skärfogbredd.
- Sänk ned skyddskåpan över arbetsstycket vid varje arbetsgång.
- Skyddskåpan måste stå vågrätt över sågklingan vid varje arbetsgång.
- Vid längdsågning av smala arbetsstycken - mindre än 120 mm - ska ovillkorligen skjutstocken användas. Skjutstocken måste användas för att förhindra att händerna arbetar i närheten av sågklingan.
- Stäng av maskinen för att åtgärda störningar eller för att avlägsna inklämda virkesbitar. Dra ur nätkontakten!

#### **Tilläggsäkerhetsanvisningar för fräsningsarbeten.**

- Använd passande anslag och skydd.
- Beakta verktygets rotationsriktning och rätt matningsriktning.
- För arbetsstycket mot rotationsriktningen.
- Använd presslinjalerna som stöd för arbetsstycket och som backslagssäkring.
- Använd ett passande bordsinlägg till verktyget.
- Vidrör inte verktyget efter arbetet. Det kan vara extremt hett och orsaka brännskador på huden.
- Använd endast felfria fräsar.
- Använd alltid rätt spännhylsor.

#### **Tilläggsäkerhetsanvisningar för långhålsarbeten.**

- Använd endast felfria och väl slipade borrar.
- Arbeta med ringa spånupptag, borra stegvis.
- Akta på säker arbetsstyckestykning, sätt in arbetsstyckespännare.
- Vidrör inte verktyget efter arbetet. Det kan vara extremt hett och orsaka brännskador på huden.

knivholderne sidder ordentligt fast på knivakslen.

- Knivene må maksimalt rage 1 mm + 10 % ud fra knivakslen.
- Bær passende handsker ved udskiftning af høvleknivene.
- Ved arbejde med afretter- og tykkelseshøvlemaskinen må der ikke bæres handsker, undtagen ved ru arbejdsmateriale.

#### **Yderligere sikkerhedsregler for bordrundsawe**

- Bordrundsaven må ikke bruges til at skære brænde med. Arbejdspladsen skal holdes fri for spåner og træaffald.
- Isæt kun skarpe, ikke-deforme saveklinger uden revner i maskinen.
- Der må ikke isættes rundsave af hærdet stål.
- Spaltkilens er en vigtig beskyttelsesanordning, der fører arbejdsemnet og forhindrer, at snitfugen bag saveklingen lukker sig og at arbejdsemnet slår tilbage. Vær opmærksom på spaltkilens tykkelse, idet denne ikke må være tyndere end saveklingen og ikke tykkere end bredden på snitfugen.
- Beskyttelseskappen skal sænkes ned over arbejdsemnet ved hver arbejdsproces.
- Beskyttelseskappen skal stå lodret over saveklingen ved hver arbejdsgang.
- Ved skæring på langs af smalle arbejdsemner - på mindre end 120 mm - skal skydestokken tages i brug. Skydestokken skal anvendes for at forhindre, at der arbejdes med hænderne i nærheden af savklingen.
- For at afhjælpe fejl eller for at fjerne fastklemt træstykker skal maskinen stoppes. Træk strømstikket ud!

#### **Yderligere sikkerhedsregler ved fræserarbejde.**

- Brug altid det passende anslag og afdækningen.
- Vær opmærksom på værktøjets drejeretning og korrekte fremtræksretning.
- Arbejdsemnet tilføres mod savklingens drejeretning.
- Anvend skydestokken til støtte af arbejdsemnet og som sikring mod tilbageslag.
- Brug kun det passende bordindlæg til dit værktøj.
- Rør ikke ved værktøjet efter udført arbejde. Det kan blive meget varmt og give forbrændinger på huden.
- Brug kun fræsere, der befinder sig i en upåklagelig tilstand.
- Brug altid de korrekte spændehylstre

#### **Yderligere sikkerhedsregler ved langhulsboring.**

- Brug kun godt slebne bor, der er i en upåklagelig tilstand.
- Arbejd med en lav spændingsafsætning, bor i flere faser.
- Vær opmærksom på en sikker føring af arbejdsemnet, brug spændekæber.
- Rør ikke ved værktøjet efter udført arbejde. Det kan blive meget varmt og give forbrændinger på huden.



## **⚠ Formålsbestemt bruk**

### **Maskinen tilfredsstill det gyldige EU-maskindirektivet.**

- Før arbeidet begynner må samtlige verne- og sikkerhetsinnretninger være montert på maskinen.
- Maskinen er konstruert for betjening av en person. Personen som betjener maskinen, er ansvarlig overfor tredjeperson.
- Vær oppmerksom på alle sikkerhets- og fareanvisninger på maskinen.
- Alle sikkerhets- og fareanvisninger på maskinen skal holdes fullstendige og lesbare.
- De maksimale målene på de arbeidsstykkene som skal bearbeides, må for standardmodellen ikke overskride bordstørrelsen.
- Ved større mål på arbeidsstykket som kan føre til at det vipper bordplaten, må bordforlengeren brukes, eller evt. en rullebukk (tilleggsutstyr).
- Ved bruk i lukkede rom, må maskinen være tilkoblet et avsugsanlegg.
- Bruk kun maskinen i en teknisk perfekt stand, samt formålsbestemt, sikkerhets- og farebevisst, og ved å følge bruksanvisningen. Spesielt feil som kan sette sikkerheten på spill, må rettes (bli rettet) med en gang!
- Produsentens sikkerhets-, arbeids- og vedlikeholdsforskrifter, samt de mål som er angitt i de tekniske data, må overholdes.
- De gjeldende forskriftene for ulykkesvern og de øvrige generelt anerkjente sikkerhetstekniske reglene, skal overholdes.
- Maskinen skal kun brukes, vedlikeholdes eller repareres av personer som er kjent med den, og som er informert om farene med den. Ved endringer på egen hånd på maskinen, bortfaller produsentens ansvar for de skader som måtte oppstå på grunn av dette.
- Maskinen må kun brukes med originalt tilbehør og originalverktøy fra produsenten.
- Forsiktig: Bruk av andre verktøy eller annet tilbehør enn det som er foreskrevet i bruksanvisningen, kan bety fare for skader for deg.
- Enhver bruk utover dette gjelder som ikke formålsbestemt. Produsenten har ikke noe ansvar for skader som oppstår på grunn av dette. Brukeren bærer dette ansvaret alene.
- Bruk klemmer eller skrutvinger for å holde arbeidsstykket. Dette er sikrere enn å bruke hendene, og du kan ha begge hendene frie til å betjene maskinen.
- Len deg ikke for langt framover.
- Stå alltid støtt på underlaget og behold balansen.
- Vær alltid konsentrert om arbeidet. Bruk forstanden. Ikke arbeid på maskinen når du er trett eller er påvirket av alkohol, narkotika eller medikamenter.
- Kontroller om maskinen har skadete deler. Hvis en verneinnretning eller en annen del er skadet, må du kontrollere nøye om den fungerer riktig igjen, før du arbeider videre. Kontroller bevegelsesmønsteret til bevegelige deler og sørg for at veien er fri. Forsikre deg om at ingen brudd, sprekker eller andre betingelser som kan forstyrre funksjonen, er til stede. En skadet verneinnretning eller en annen skadet del må repareres

## ⚠ Ändamålsenlig användning

### Maskinen följer det gällande EG-maskindirektivet.

- Innan arbetet börjar måste samtliga skydds- och säkerhetsanordningar vara monterade på maskinen.
- Maskinen är konstruerad för att manövreras av en person. Maskinoperatören ansvarar gentemot tredje person inom arbetsområdet.
- Beakta alla säkerhets- och varningshänvisningar på maskinen.
- Håll alla säkerhets- och riskpåpekanden på maskinen kompletta i läsbart skick.
- Maximimått för de arbetsstycken som ska bearbetas får vid standardutförandet inte överstiga bordsstorleken.
- Vid större arbetsstyckemått, då bordsplattan kan komma att tippa, ska bordsförlängning resp. rullbock (extratillbehör) användas.
- Vid drift i slutna rum måste maskinen anslutas till en utsugsanläggning.
- Maskinen får endast användas i tekniskt felfritt skick, liksom ändamålsenligt, säkerhets- och riskmedvetet med beaktande av bruksanvisningen. Åtgärda störningar omedelbart, speciellt sådana som påverkar säkerheten!
- Tillverkarens säkerhets-, arbets- och underhållsföreskrifter liksom tekniska data angivna dimensioner måste följas.
- Tillämpliga olycksfallsskyddsföreskrifter och övriga allmänt vedertagna säkerhetstekniska regler måste beaktas.
- Maskinen får användas, underhållas eller repareras endast av personer som är förtrogna med den och upplysta om riskerna. Tillverkaren åtar sig inget ansvar för skada som uppstår till följd av ändringar på maskinen som har utförts utan tillverkarens tillstånd.
- Maskinen får användas endast med tillverkarens originaltillbehör och originalverktyg.
- OBS! Bruk av andra verktyg eller tillbehör än de som anges i bruksanvisningen kan innebära en olycksfallsrisk för Er.
- Varje användning därutöver gäller som icke ändamålsenlig. Tillverkaren ansvarar inte för skador som resulterar därav utan användaren ensam bär ansvar för dessa.
- Använd klämmor eller skruvtvingar för att hålla arbetsstycket. Detta är säkrare än att använda händerna och Ni har båda händerna fria för att manövrera maskinen.
- Luta Er inte för långt framåt.
- Stå alltid stabilt på golvet och behåll jämvikten.
- Var alltid koncentrerad under arbetet. Använd förståndet. Arbeta inte vid maskinen om Ni är trött eller står under påverkan av droger eller alkohol.
- Kontrollera om det finns skadade delar på maskinen. Om en skyddsanordning eller någon annan del är skadad, kontrollera då noggrant, innan Ni arbetar vidare, att den fortfarande fungerar rätt. Kontrollera gången för de rörliga delarna och frigör deras väg. Övertyga Er om att inga brott, sprickor eller andra omständigheter föreligger som kan begränsa funktionen. En skadad skyddsanordning eller annan skadad del måste

## ⚠ Formålsbestemt användelse

### Maskinen opfylder det gældende EF-maskindirektiv.

- Før arbejdet påbegyndes, skal samtlige beskyttelses- og sikkerhedsanordninger være monteret på maskinen.
- Maskinen er konstrueret til at blive betjent af én person. Brugeren er i arbejdsområdet ansvarlig over for tredje personer.
- Overhold alle sikkerheds- og fareanvisninger på maskinen.
- Hold altid alle sikkerheds- og fareanvisninger på maskinen i komplet og læselig stand.
- Det maksimale mål for emner, der kan bearbejdes, må ved standardudførslen ikke overskride bordets størrelse.
- Ved større arbejdsemner, hvor man kan risikere, at bordpladen vipper, skal der bruges en bordforlænger eller en rullebuk (ekstra tilbehør).
- Når maskinen bruges i lukkede rum, skal der tilsluttes et udsugningsanlæg.
- Maskinen må kun benyttes i teknisk fejlfri tilstand, samt til den formålsbestemte anvendelse og på en ansvarsfuld måde, hvor driftsvejledningen overholdes! Fejl, især sådanne der kan påvirke sikkerheden, skal omgående afhjælpes!
- Producentens sikkerheds-, arbejds- og vedligeholdelsesregler samt dimensionerne i de tekniske specifikationer skal overholdes.
- De pågældende ulykkesforebyggende regler og øvrige alment anerkendte sikkerhetstekniske regler skal overholdes.
- Maskinen må kun anvendes, vedligeholdes og repareres af personer, som er fortrolige hermed og som er informeret om de dermed forbundne farer. Ved egenhændige ændringer af maskinen bortfalder producentens ansvar for skader, som måtte opstå som følge af disse ændringer.
- Maskinen må kun anvendes med originalt tilbehør og originalt værktøj fra producenten.
- OBS: Det kan være farligt at bruge andet værktøj eller andet tilbehør end angivet i brugervejledningen.
- Enhver anden anvendelse derudover gælder som i strid med bestemmelserne. Producenten hæfter ikke for skader, der måtte opstå som resultat heraf. Det er brugeren alene, der bærer ansvaret herfor.
- Brug klemmer eller skruetvinger til at holde på emnet. Dette er mere sikkert end anvendelsen af hænderne, og du har begge hænder fri til betjening af maskinen.
- Læn dig ikke for meget frem.
- Stå altid godt fast på gulvet og hold balancen.
- Vær altid koncentreret, når du arbejder. Brug din sunde fornuft. Arbejd ikke med maskinen, hvis du er træt eller har indtaget narkotika eller drukket alkohol.
- Kontrollér, at alle maskinens dele er ubeskadigede. Hvis en beskyttelsesanordning eller en anden del er beskadiget, bør du undersøge meget omhyggeligt, om den stadig virker korrekt, inden du arbejder videre. Kontrollér de bevægelige dele og sørg for, at intet blokerer. Kontrollér, at der ikke er brud, revner eller andre skader, der kan forringe maskinens funktion. En beskadiget beskyttelsesanordning eller en anden

eller erstattes hos et godkjent servicested, hvis annet ikke er angitt i bruksanvisningen.

- Skadete brytere må skiftes ut hos et godkjent servicested. Ikke arbeid med maskinen hvis PÅ/AV-bryteren eller turtallsjusteringen ikke kan beveges på riktig måte.
- Pass på at nettspenningen din tilsvarer den som er merket på fabrikkskiltet til maskinen.
- Verktøyene må behandles med forsiktighet, de kan være ekstremt skarpe.
- Kontroller verktøyene nøye før arbeidet for tegn på skader eller sprekker. Skift ut skadete eller sprukne verktøy med en gang.
- Forsikre deg før arbeidet om at alle fremmedlegemer slik som spiker og skruer er fjernet fra arbeidsstykket.
- Hold hendene borte fra roterende verktøy.
- Når maskinen startes, må verktøyet ikke berøre arbeidsstykket.
- La maskinen gå en stund etter at den er slått på, før du gjør det første snittet. Vær oppmerksom på mulige vibrasjoner eller slingring som kan føres tilbake til verktøy som ikke er satt inn riktig.
- Pass på rotasjonsretningen for verktøyet og den riktige materetningen.
- Ikke la en maskin som er i gang gå uten tilsyn.
- Ikke berør verktøyet etter arbeidet. Det kan være varmt og kan forbrenne huden din.
- Filler, kabler eller lignende må ikke befinne seg på arbeidsflaten under arbeidet.
- Etter en lengre arbeidsøkt kan ytre metallflater og tilbehør bli svært varme.
- Hold hendene borte fra roterende verktøy.
- Slå alltid av maskinen og vent til verktøyet står stille, før du fjerner arbeidsstykket fra bordet.

**Advarsel: Bruk av et tilbehør eller en påbygningsdel som ikke er anbefalt i denne bruksanvisningen, kan føre til legemsskader.**

**Dette produktet kan kun brukes til det bestemte formålet. Enhver annen bruk, som ikke er beskrevet i denne bruksanvisningen, blir betraktet som ikke formålsbestemt bruk. Personen som betjener maskinen, og ikke produsenten, er ansvarlig for alle skader eller legemsskader som måtte oppstå på grunn av ikke-formålsbestemt bruk.**

- Støtt lange arbeidsstykker korrekt.
- Tilleggshjelpemidler, slik som horisontale påtrykksmidler, må brukes ved bearbeiding av smale arbeidsstykker.
- Ikke still opp maskinen i regnvær.
- Stikk maskinstøpselet kun i rammekontakten.
- Fest rammen på en arbeidsbenk med fire skruer.

### **⚠ Restrisiko**

**Maskinen er konstruert i henhold til de mest moderne tekniske prinsipper og anerkjente sikkerhetstekniske regler. Likevel kan det oppstå noe restrisiko ved arbeidet.**

- fare for skader på finger og hender ved det løpende verktøyet og ved usakkyndig føring av arbeidsstykket.
- Skader ved at arbeidsstykket sklir vekk ved usakkyndig

repareras eller bytas ut av godkänd kundservice såvida inget annat anges i bruksanvisningen.

- Låt byta ut skadade brytare av ett godkänt serviceställe. Arbeta inte med maskinen om det inte går att vrida på TILL/FRÅN-brytaren resp. varvtalsinställningen ordentligt.
- Förvissa Er om att Er nätspänningen motsvarar uppgifterna på typskylten på maskinen.
- Hantera verktygen försiktigt; de kan vara extremt skarpa.
- Kontrollera före arbetet noggrant om det finns ställen på verktyget som visar tecken på skador eller sprickor. Byt genast ut skadade eller spruckna verktyg.
- Förvissa Er före arbetet om att Ni har avlägsnat alla främmande föremål som spikar och skruvar ur arbetsstycket.
- Håll undan Era händer från det roterande verktyget.
- När maskinen kopplas till får verktyget inte vara i beröring med arbetsstycket.
- Låt maskinen gå en stund efter tillkopplingen innan Ni gör det första skäret. Var uppmärksam på möjliga vibrationer eller tumlande gång som skulle kunna peka på ett oriktigt insatt verktyg.
- Beakta verktygets rotationsriktning och rätt matningsriktning.
- Lämna inte maskinen oöversedd när den är i gång.
- Vidrör inte verktyget efter arbetet. Det kan vara extremt hett och orsaka brännskador på huden.
- Träsor, kablar och liknande får inte finnas på arbetsytan under arbetet.
- Efter en längre stunds arbete kan yttre metalldelar och tillbehör bli mycket heta.
- Håll undan Era händer från det roterande verktyget.
- Stäng alltid av och vänta till dess verktyget står helt stilla innan Ni tar bort arbetsstycket från bordet.

**Varning: Bruk av en tillbehörs- eller påbyggnadsdel som inte rekommenderas i denna bruksanvisning kan leda till olycksfall.**

**Denna produkt får användas endast för det avsedda ändamålet. Varje användning, som inte beskrivs i denna bruksanvisning, anses såsom icke ändamålsenlig användning. Operatören, och inte tillverkaren, är ansvarig för alla skador eller olycksfall som uppstår på grund av icke ändamålsenlig användning.**

- Stöd långa arbetsstycken på rätt sätt.
- Tilläggshjälpmiddel som horisontella påtryckare ska användas när smala arbetsstycken bearbetas.
- Placera inte maskinen i regnet.
- Anslut maskinkontakten endast till stativuttaget.
- Sätt fast stativet på en arbetsbänk med fyra skruvar.

### ⚠ Ytterligare risker

**Maskinen är konstruerad med hjälp av och i enlighet med den senaste tekniken och de godkända säkerhetsbestämmelserna. Trots detta kan enstaka ytterligare risker uppstå i arbetet.**

- Risk att skada fingrar och händer på det roterande verktyget om arbetsstycket hanteras på ett icke-fackmannamässigt vis.

beskadiget del skal repareres eller erstattes af et autoriseret serviceteam, såfremt der ikke er angivet andet i brugervejledningen.

- Defekte kontakter skal udskiftes af et autoriseret serviceteam. Stop alt arbejde med maskinen, hvis TÆND/SLUK-knappen eller indstillingen af omdrejninger ikke virker mere.
- Sørg for, at din netspænding svarer til angivelserne på maskinens typeskilt.
- Du bør omgås værktøjet med omhu, da de kan være meget skarpe.
- Kontrollér før arbejdet, om værktøjet viser tegn på skader eller revner. Beskadiget eller revnet værktøj skal skiftes ud med det samme.
- Kontrollér før arbejdet, at alle fremmedlegemer såsom søm og skruer er fjernet fra emnet.
- Hold hænderne borte fra det roterende værktøj.
- Når du tænder maskinen må værktøjet ikke røre ved emnet.
- Lad maskinen køre i et stykke tid efter at du har tændt det, før du laver det første snit. Vær opmærksom på mulig vaklen, der indikerer, at et værktøj ikke er isat korrekt.
- Vær opmærksom på værktøjets drejeretning og den korrekte fremtræksretning.
- Lad aldrig en tændt maskine være uden opsyn.
- Rør aldrig ved værktøjet efter endt arbejde. Det kan blive meget varmt og give forbrændinger på huden.
- Der må ikke ligge klude, kabler eller lignende på arbejdsområdet mens du arbejder.
- Efter længerevarende arbejde kan de ydre metaldele og tilbehøret blive meget varmt.
- Hold hænderne borte fra det roterende værktøj.
- Sluk altid maskinen og vent, indtil værktøjet står helt stille, inden du fjerner emnet fra bordet.

**Advarsel: Anvendelsen af en tilbehørs- eller tilbygningsdel, der ikke anbefales i denne brugervejledning, kan føre til personskafer.**

**Dette produkt må kun anvendes til dens formålsbestemte anvendelse. Enhver anvendelse, der ikke er beskrevet i denne brugervejledning, anses for at være uhensigtsmæssig. Brugeren, og ikke producenten, hæfter for alle skader eller personskafer, der opstår på grund af uhensigtsmæssig anvendelse.**

- Støt lange emner korrekt.
- Yderligere hjælpemidler, såsom vandrette pressionsmidler skal anvendes til smalle emner.
- Maskinen må ikke stå udenfor i regnvejr.
- Maskinens stik må kun sættes i stikdåsen på stativet.
- Fastgør stellet på en arbejdsbänk ved hjælp af fire skruer.

### ⚠ Restrisici

**Maskinen er bygget i overensstemmelse med den nyeste tekniske viden og de anerkendte sikkerhedstekniske regler. Alligevel kan der under arbejdet forekomme enkelte restrisici.**

- Risiko for kvæstelse af fingre og hænder på grund af roterende værktøj ved ukorrekt føring af emnet.



- feste eller føring, slik som å arbeide uten anslag.
- Helsefare ved trestøv eller trespon. Bruk ubetinget verneutstyr slik som vernebriller. Bruk avsugsanlegg!
- Skader ved defekt verktøy. Kontroller verktøyet regelmessig for at det er intakt.
- Fare for skader på fingre eller hender ved skifte av verktøy. Bruk passende hansker.
- Fare for skader ved start av maskinen når verktøyet starter opp.
- Fare ved strøm, ved bruk av elektriske tilkoblingskabler som ikke er i orden.
- Helsefare ved det løpende verktøyet ved langt hår og løstsittende klær. Bruk personlig verneutstyr slik som hårnett og tettsittende arbeidsklær.
- Videre kan det på tross av alle trufne forholdsregler oppstå ikke åpenbar restrisiko.
- Restrisiko kan minimeres ved at "Sikkerhetsanvisninger" og "Formålsbestemt bruk", samt den samlede bruksanvisningen blir fulgt.

## Symboler

	Les håndboken før oppstart
	Forsiktig Generell sikkerhet
	Forsiktig ved maskinstart Fjern verktøy
	Bruk vernesko
	Bruk vernebriller
	Bruk hørsels- eller ørevern
	Bruk støvmaske
	Hold orden på arbeidsområdet! Uorden kan føre til ulykker!
	Fare for elektrisk støt
	Sage
	Frese
	Høvle
	Boring av lange hull
	Heve sagblad
	Senke sagblad



- Olyckor som uppkommer genom att arbetsstycket slungas iväg om det inte hålls eller styrs regelrätt och som kan ske vid arbete utan anslag.
- Hälsorisker på grund av trädamm eller sågspån. Bär ovillkorligen personlig skyddsutrustning såsom skyddsglasögon. Anslut en utsugsansläggning!
- Olycksfall på grund av defekta verktyg. Kontrollera regelbundet att verktyget är intakt.
- Risk för att skada fingrar och händer vid verktygsbyte. Använd lämpliga skyddshandskar.
- Olycksrisk vid påslagning av maskinen genom att verktyget går igång.
- Olycksrisk genom ström vid användning av icke reglementsensliga elanslutningskablar.
- Långt hår och lös klädsel innebär risk för olycksfall på grund av det roterande verktyget. Bär personlig skyddsutrustning som hårnät och tätt sittande klädsel.
- Trots alla vidtagna försiktighetsåtgärder kan det finnas kvar ytterligare inte uppenbara risker.
- Ytterligare risker kan minimeras om "säkerhetsanvisningarna" och den "ändamålsenliga användningen" liksom bruksanvisningen sammantaget beaktas.

## Symboler

	Läs handboken före idrifttagandet
	Varning Allmän säkerhet
	Var försiktig vid maskinstart Avlägsna verktygen
	Använd skyddsskor
	Använd skyddsglasögon
	Använd hörsel- resp. öronskydd
	Bär dammask
	Håll ordning i arbetsområdet! Ordning kan leda till olyckor!
	Varning för elchock
	Sågar
	Fråsar
	Hyvlar
	Långhålsborrning
	Lyft upp sågklingan
	Sänk ned sågklingan

- Tilskadekomst på grund af emner, der slynges ud, ved ukorrekt fastholdelse eller føring, f.eks. ved arbejde uden anslag.
- Sundhedsfare på grund af træstøv eller træspåner. Der skal bæres personligt sikkerhedsudstyr i form af øjenværn. Brug udsugningsanlæg!
- Tilskadekomst på grund af defekt værktøj. Kontroller jævnligt, at værktøjet er i en upåklagelig tilstand.
- Risiko for tilskadekomst af fingre og hænder under udskiftning af værktøj. Bær egnede arbejdshandsker.
- Risiko for tilskadekomst, når der tændes for maskinen på grund af roterende værktøj.
- Fare på grund af strøm, såfremt der anvendes ukorrekte el-tilslutningsledninger.
- Sundhedsfare for personer med langt hår og løs påklædning på grund af roterende værktøj. Brug personligt sikkerhedsudstyr i form af hårnät og stramt siddende arbejdstøj.
- Derudover kan der på trods af alle trufne foranstaltninger forekomme ikke umiddelbart synlige restrisici.
- Restrisici kan minimeres ved at overholde afsnittene „Sikkerhedsanvisninger“ og „Formålsbestemt anvendelse“ samt brugervejledningen som helhed.

## Symboler

	Læs håndbogen før ibrugtagning
	Forsigtig Almen sikkerhed
	Forsigtig ved opstart af maskinen Fjern værktøj
	Bær sikkerhedssko
	Bær beskyttelsesbriller
	Brug høreværn
	Bær støvmaske
	Hold arbejdsområdet ordentligt! Uorden kan medføre ulykker!
	Forsigtig - Fare for elektrochock
	Save
	Fræse
	Høvle
	Langhulborings
	Løfte savklinge
	Sænke savklinge

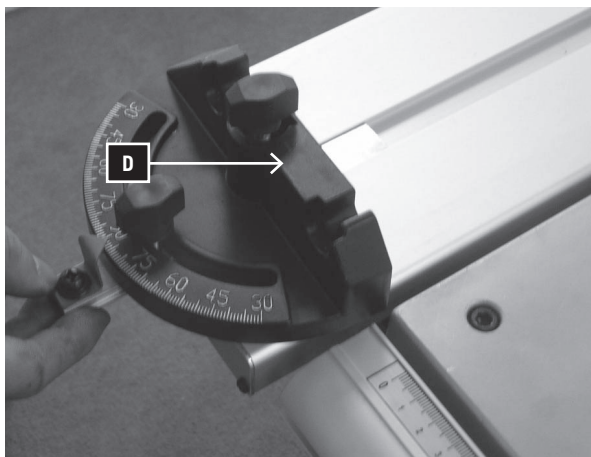
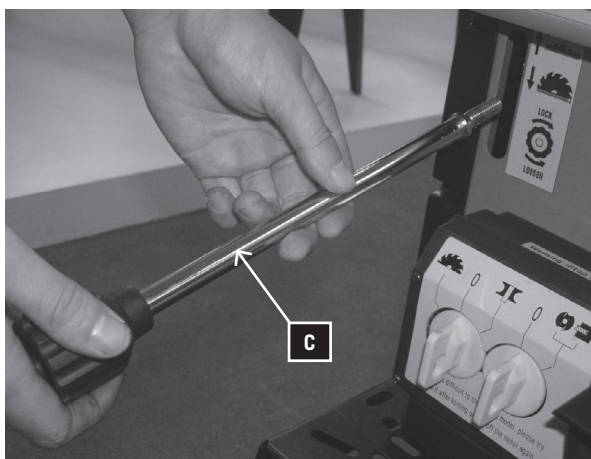
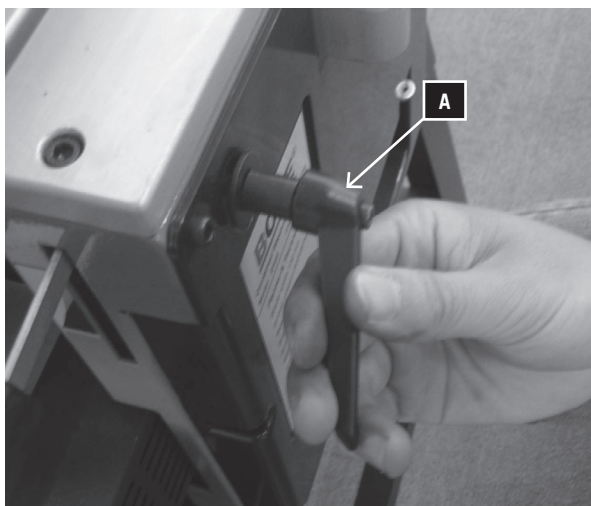

## Oppstilling

Forbered arbeidsplassen der maskinen skal stå. Skaff tilstrekkelig plass til å muliggjøre sikkert, feilfritt arbeid. Maskinen er konstruert for arbeider i lukkede rom og må stilles opp støtt på et jevnt, fast underlag.

Maskinen kan fetes på en arbeidsbenk (festemateriell er ikke med i leveransen!)

## Transport

Maskinen må kun løftes og transporteres i rammen. Løft aldri i verneinnretningene, justeringshåndtakene, skyvebordet eller i innretningen for lange hull ved transporten.

Maskinen skal skilles fra nettet ved transport.

**Utpakking av maskinen, illustrasjoner, side 5**

## Montering

1. Monter klempaken (A) og klemskruen (B) med hver sin underlagsskive på maskinen. Før høydejusteringsstangen gjennom forsiden på sagen til motordelen (C) og dra denne godt til.

Sett læret for tverrskjæring (D) inn i sporet til skyvebordet.

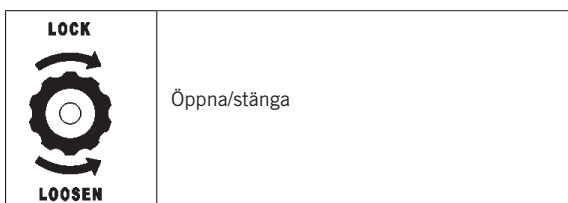

## Placering

Förbered arbetsplatsen där maskinen ska stå. Se till att det finns tillräckligt utrymme, för att kunna arbeta säkert och störningsfritt. Maskinen är konstruerad för arbete i slutna rum och måste placeras stabilt på jämnt, fast underlag.

Maskinen kan monteras på en arbetsbänk (Monteringsmaterial ingår inte i leveransomfånget!).

## Transport

Maskinen får endast lyftas i och transporteras på stativet. Lyft aldrig i skyddsanordningarna, inställningshandtagen, skjutbordet eller i långhålsanordningen för transporten. Vid transport ska maskinen skiljas från nätet.

**Packa upp maskinen, figurerna på sidan 5**

## Montering

1. Montera klämspaken (A) och klämskruven (B) på maskinen med en bricka för var och en. För höjdställningsstangen genom sågens framsida till motordelen (C) och dra åt den ordentligt. Placera kapningstolken (D) i skjutbordets spår.

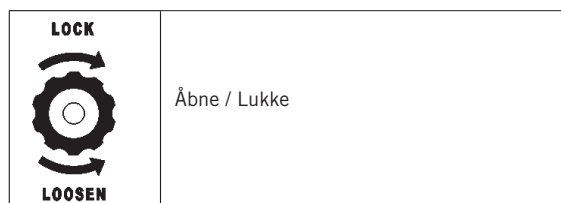

## Opstilling

Klargør det arbejdssted, hvor maskinen skal stå. Sørg for at have tilstrækkeligt plads til, at arbejdet kan udføres sikkert og uden driftsforstyrrelser. Maskinen er konstrueret til at arbejde i lukkede rum og skal placeres stabilt på et jævnt og fast underlag.

Maskinen kan fastgøres på en arbejdsbænk (Fastgørelsesmateriale medfølger ikke ved leveringen!).

## Transport

Maskinen må kun løftes op og transporteres i understellet. Løft aldrig vha. beskyttelsesanordninger, indstillingshåndtag eller langhulboreanordningen for at transportere maskinen.

Maskinens strømstik skal trækkes ud

**Udpakning af maskinen, ill. side 5**

## Montage

1. Montér håndtaget (A) og klemmeskruen (B) på maskinen med en spændeskive hver. Før derefter højdeindstillingsstangen gennem savens forside videre til motordelen (C) og træk denne godt fast. Anbring tværstangen (D) i bordets not.

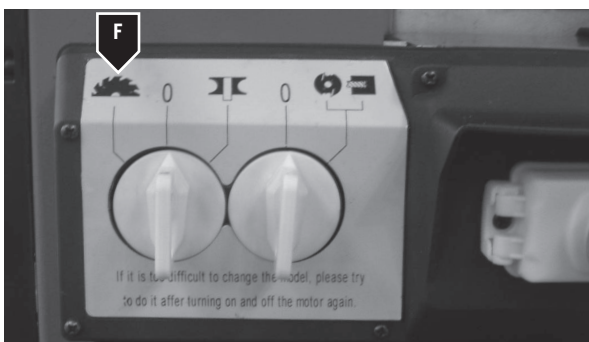
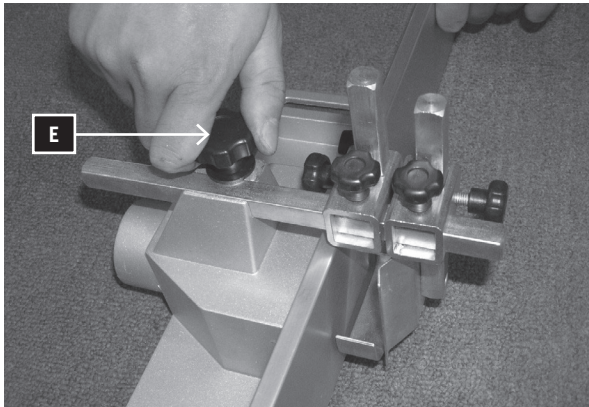
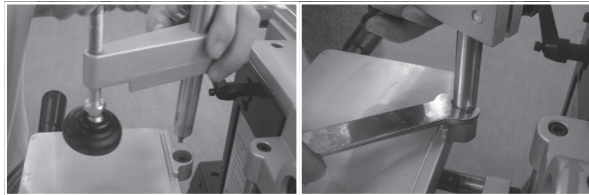
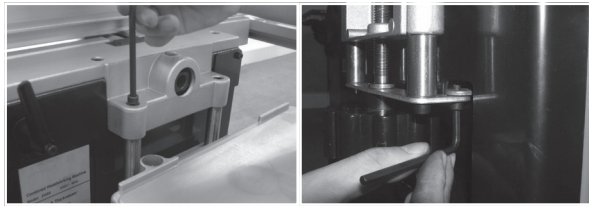
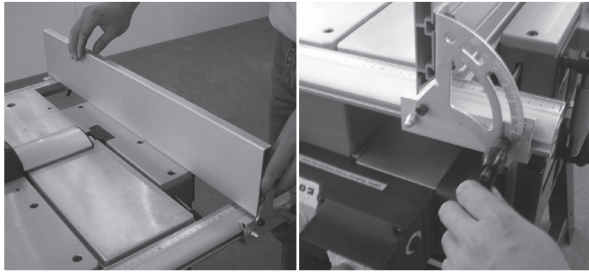

2. Fest lengdeanslaget på begge ender i føringskinnene, still inn den ønskede posisjonen og skru den fast med begge fingerskruene.

3. Monter justeringshåndtaket på innretningen for lange hull, sett denne med føringsstengene i holdebukken og sikre disse oppe og nede med unbrakoskruer. Nå monterer du innspenningen for arbeidsstykket og skrur den godt fast med en åpen fastnøkkel.

4. Monter påtrykkeinnretningen og freseanslaget, og sikre disse med 8mm underlagsskive og skruhåndtak. (E)

## Igangkjøring

Pass på sikkerhetsanvisningene og symbolene på maskinen.

**⚠ Forsiktig!** Maskinen kan bare kjøres i gang med komplett monterte verneinnretninger. Gjør deg kjent med maskinen og funksjonene til den. Pass på ved start av maskinen at det ikke befinner seg verktøy eller andre deler på den.

### Sagefunksjon

- Velg posisjonen Sage (F).

2. Sätt fast längdanslagets båda sidor i styrskenorna, ställ in önskad position och dra åt det ordentligt med de båda T-skruvorna.

3. Montera inställningsgreppet på långhålsanordningen, sätt denna med styrpelarna i lagerbocken och säkra dessa upp till och ned till med insexskruvar. Montera nu arbetsstyckespännaren och dra åt den ordentligt med en fast nyckel.

4. Montera matningstryckanordningen på fräsanslaget och säkra den med en 8 mm bicka och vridgrepp. (E)

### Idrifttagande

Beakta säkerhetsanvisningarna och symbolerna på maskinen.

**⚠ Varning!** Maskinen får tas i drift endast med komplett monterade säkerhetsanordningar. Gör Er förtrogen med maskinen och dess funktioner. Var vid start av maskinen uppmärksam på att inga verktyg eller andra delar finns på maskinen.

#### Sågfunktion

- Välj position sågning (F).

2 Fastgør længdeanslaget på begge sider af føringsskinen, indstil den ønskede position og træk den godt fast med begge knebelskruerne.

3 Anbring indstillingshåndtaget i anordningen til langhulboring, sæt denne ind i lagerblokken med føringssøjlerne og fastgør den oppe og nede ved hjælp af sekskantskruer. Derefter monterer du fastspændingsanordningen og trækker den godt fast ved hjælp af en gaffelnøgle.

4 Montér presseanordningen til fræseranslaget og fastgør denne med en 8 mm spændeskive og drejegræb. (E)

### Ibrugtagning

Overhold sikkerhedsanvisningerne og symbolerne på maskinen.

**⚠ Advarsel!** Ibrugtagningen af maskinen må kun foretages med komplet monterede sikkerhedsanordninger. Gør dig fortrolig med maskinen og dens funktioner. Vær ved opstart af maskinen opmærksom på, at der ikke befinder sig værktøj eller andre dele på maskinen.

#### Savefunktion

- Vælg positionen „Save“ (F).



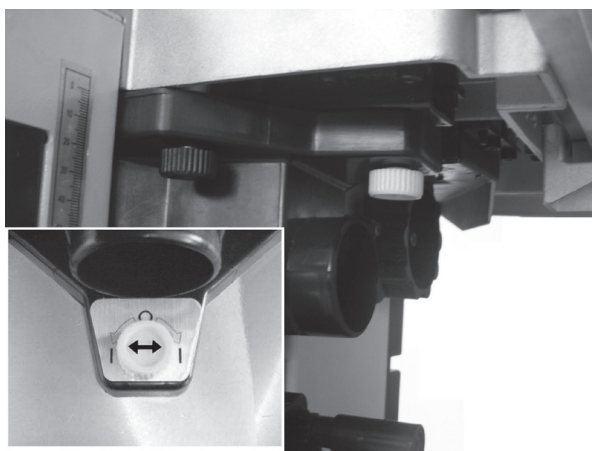

- Sett på og lås verneinnretningen under bordet.

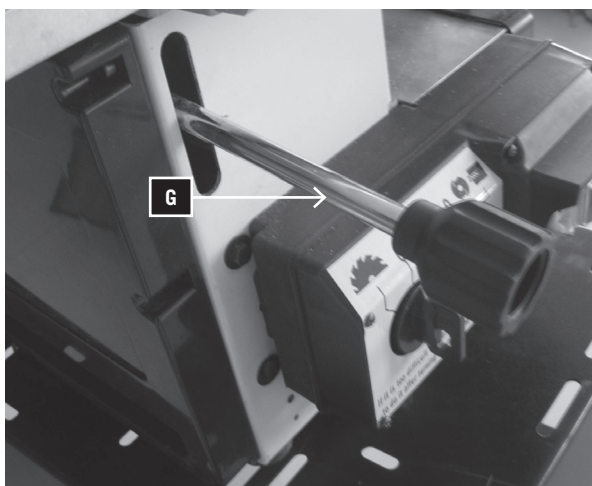

- Ved å løse høydejusteringsstangen (G), kan man ved å bevege opp eller ned, stille inn høydejusteringen til sagbladet. Skru fast høydejusteringsstangen igjen etter innstillingen.

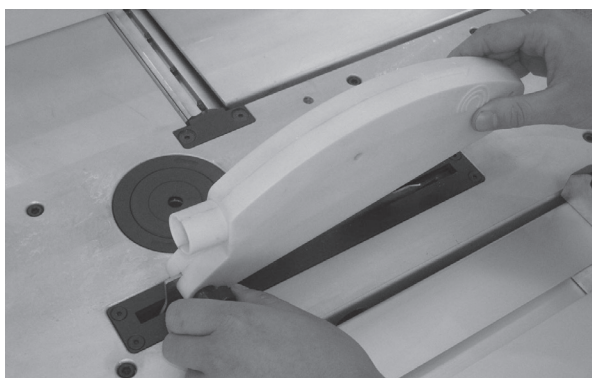

- Monter dekketten og skru den fast med festeskruen.

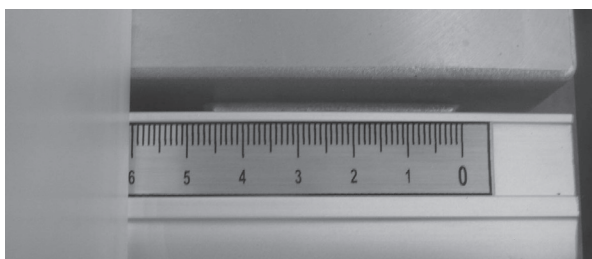

- Juster lengdeanslaget på begge sider på det ønskede målet på skalaen, og skru fast de to fingerskruene igjen.

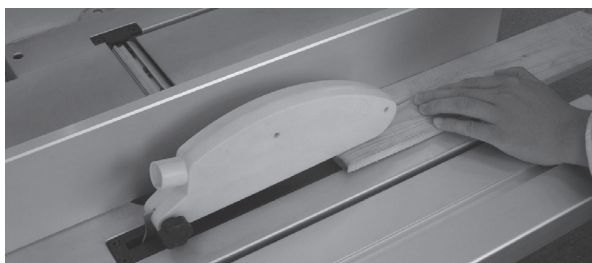

- Slå på maskinen og før arbeidsstykket forsiktig for sagbladet.



- Placera och regla skyddsanordningen under bordet!

- Genom att lossa höjdställningsstången (G) kan man genom upp- och nedrörelser ändra höjden på sågklingen. Dra efter inställningen åter fast höjdställningsstången.

- Montera skyddskåpan och dra åt den med klämskruven.

- Ställ längdanslaget på båda sidorna på det önskade måttet på skalan och dra åter åt de båda klämskruvarna.

- Koppla på maskinen och för försiktigt arbetsstycket till sågklingen.

- Beskyttelsesanordning isættes under bordet og låses fast.

- Ved at løsgøre højdeindstillingsstangen (G) kan man foretage højdeindstillingen af savklingen ved at bevæge den op eller ned. Efter indstillingen skal højdeindstillingsstangen sættes fast igen.

- Montér beskyttelsesanordningen og sæt den fast ved hjælp af låseskruen.

- Indstil længdeanslaget til det ønskede mål på begge sider og sæt de to knebelskruer fast igen.

- Tænd for maskinen og før forsigtigt emnet hen mod savklingen.



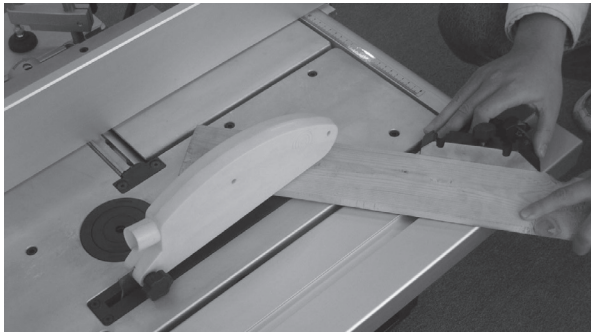

- Bruk av lære for tverrskjæring.

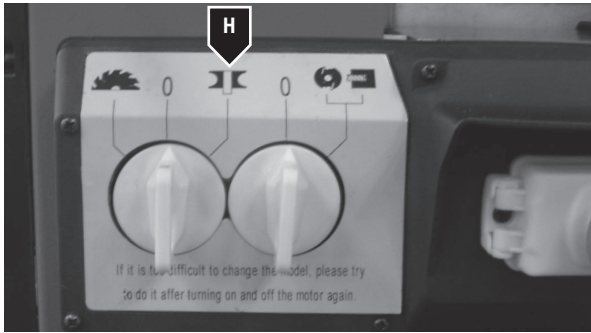

## 2. Fresefunksjon

- Velg posisjonen Frese (F).

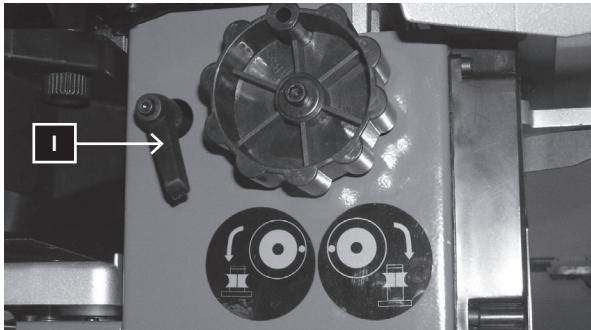

- Løs strammehåndtaket (I) og still inn spindelen med håndtaket til øverste stilling.



- Fest fresen med en passende spennhylse og sett inn freseringen igjen.

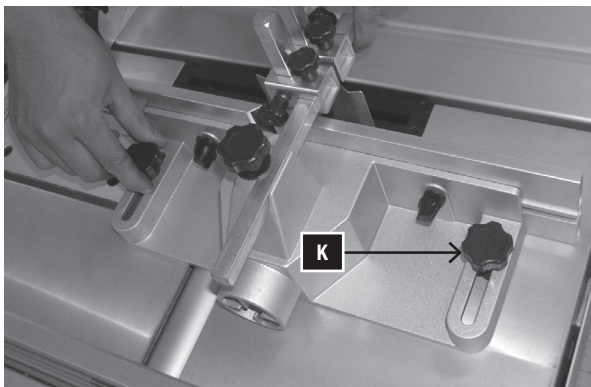

- Monter freseanslaget på bordet og still inn avstanden til fresen med strammehåndtakene (K).

- Användning av kapningstolken.

## 2. Fräsfunktion

- Välj position fräsning (H).

- Lossa spänngreppet (I) och ställ spindeln i den övre positionen med handtaget.

- Sätt fast fräsen med den passande spännhylsan och sätt åter in fräsringen.

- Montera fräsanslaget på bordet och ställ med spänngreppen (K) in avståndet till fräsen.

- Brug tværstangen.

## 2. Fræsefunktion

- Vælg positionen „Fræse“ (H).

- Løsgør spændegrebet (I) og sæt spindlen i den øverste position ved hjælp af håndgrebet.

- Fastgør fræseren med det passende spændehylster og isæt fræsejernet igen.

- Fastgør fræseranslaget til bordet og indstil afstanden til fræseren ved hjælp af spændegrebene (K).

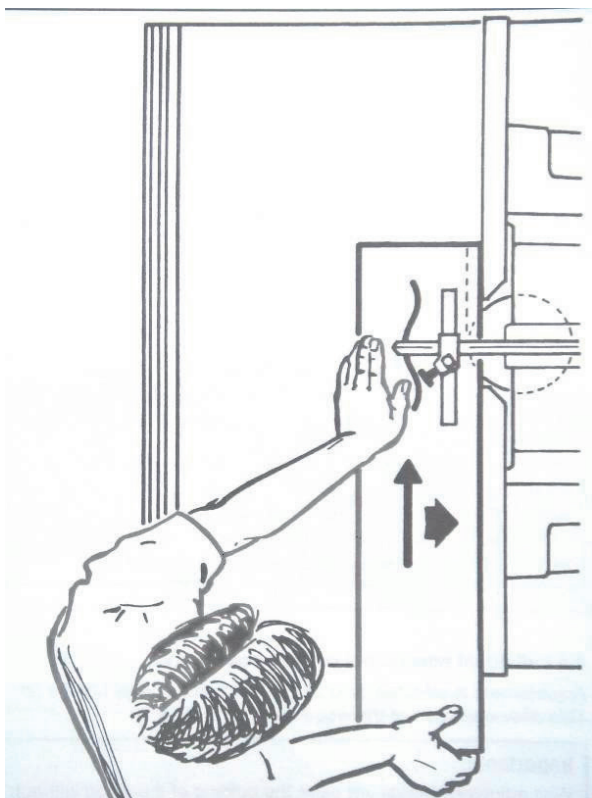

- Før arbeidsstykket til anslaget og mot rotasjonsretningen til fresen. Bruk en påtrykksinnretning

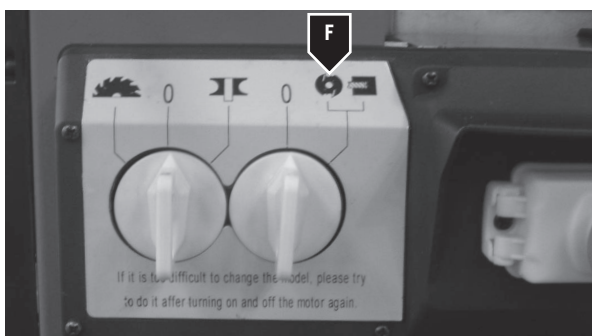

### 3. Høvefunksjon

- Velg posisjonen Høve (F).

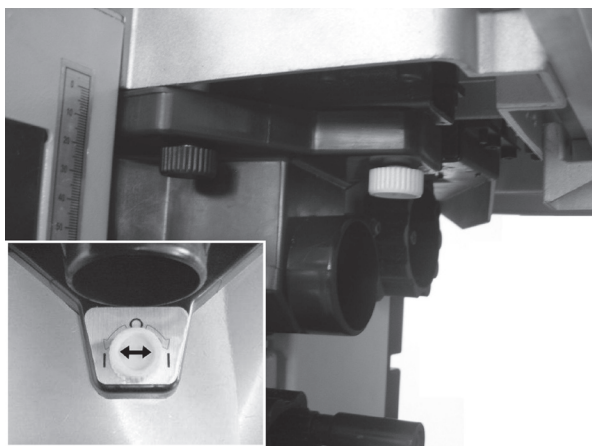

- Sett på og lås verneinnretningen under bordet.





- Styr arbetsstycket på anslaget och emot fräsens rotationsriktning. Använd matningstryckanordningen.

- Før emnet hen til anslaget og mod fræserens løberetning. Brug presseanordningen

### 3. Hyvelfunktion

- Välj funktionen hyvling (F).

### 3. Høvlefunktion

- Vælg funktionen „Høvle“ (F).

- Placera och regla skyddsanordningen under bordet!

- Anbring beskyttelsesanordningen under bordet og lås det fast.

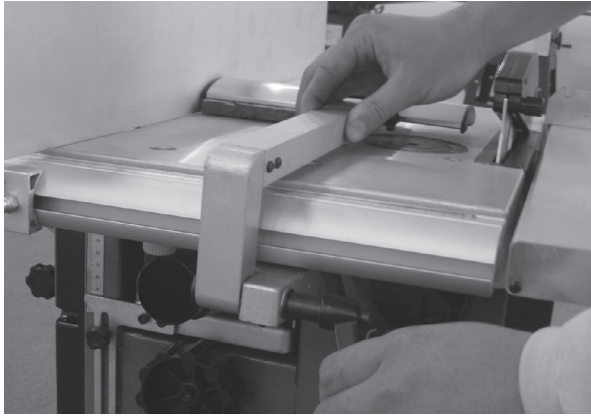

#### Avrettingshøvling

- Still høvelakslingsvernet inn på høyden til arbeidsstykket og sikre dette med fingerskruen.

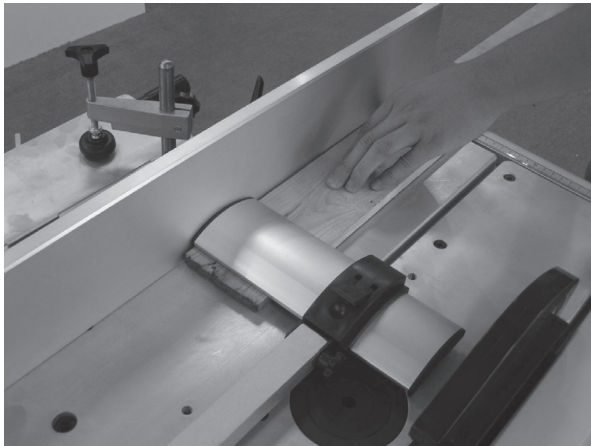

- Før arbeidsstykket over bordet til anslaget.

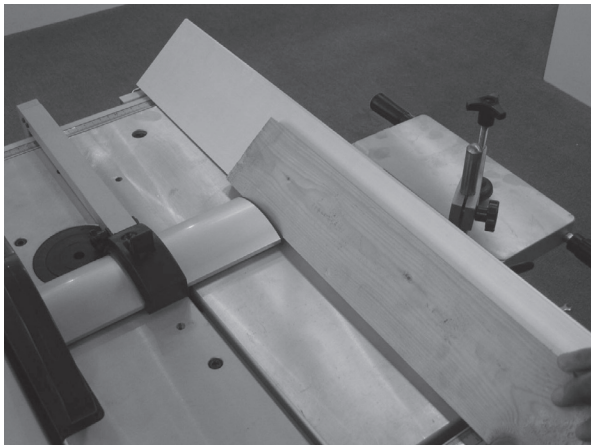

#### Justere og arbeide ved avfasing.

- Still inn den ønskede vinkelen og fest på begge sider med fingerskruen.





#### **Rikthvling**

- Ställ in hyvelaxelskyddet på arbetsstyckets höjd och säkra det med klämskruven.

- Styr arbetsstycket på anslaget över bordet.

#### **Inställning och arbete vid fasning.**

Ställ in önskad vinkel och dra åt på båda sidorna med klämskruven.

#### **Afretterhøvl**

- Anbring høvlebeskyttelsesordeningen i emnets højde og fastgør den med knebelskruen.

- Før emnet over bordet ved anslaget

#### **Indstilling og arbejde ved afhøvling.**

Indstil den ønskede vinkel og skru den fast på begge sider ved hjælp af knebelskruen.



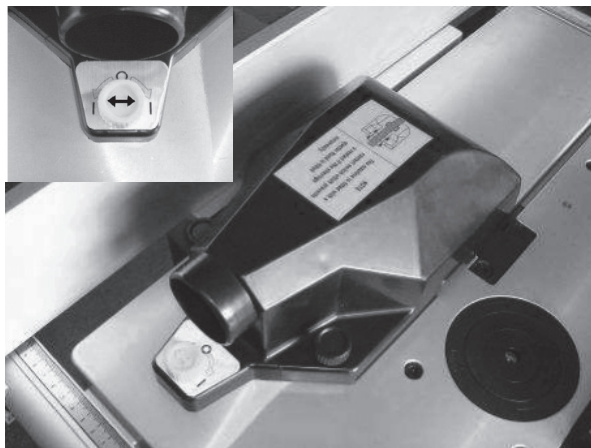

#### Tykkelseshøving

- Sett på og lås verneinnretningen på bordet.

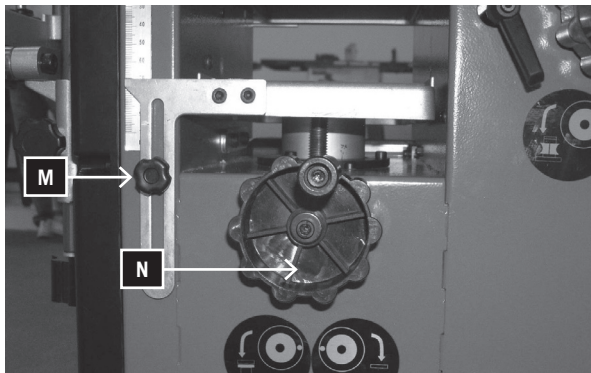

- Still inn tykkelsen på arbeidsstykket med håndhjulet (N). Løs strammehåndtak (M) og sett det fast igjen etter innstillingen.

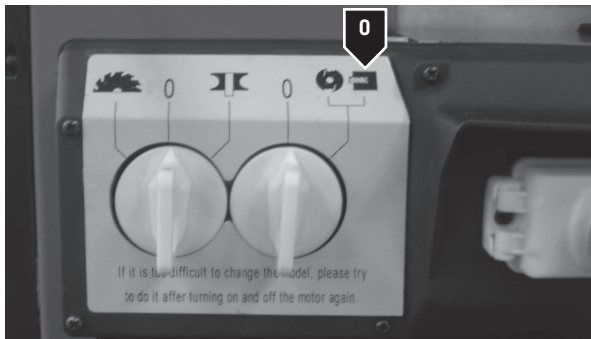

#### 4. Boring av lange hull

Velg funksjonen boring av lange hull (0)

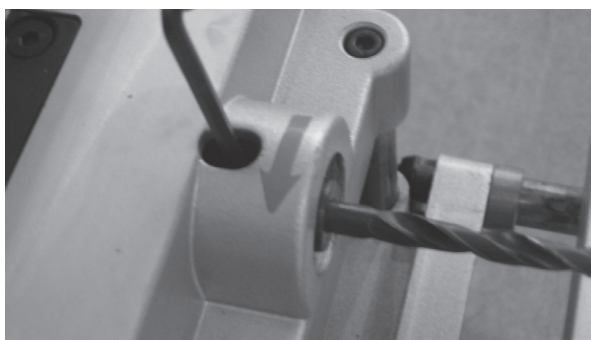

- Hold spindelen fast med en unbrakonøkkel, stikk boret for lange hull med den passende spennhylsen inn i spindelen og sett verktøyet godt fast.







#### **Planhyvling**

- Placera och regla skyddsanordningen på bordet!

- Ställ in arbetsstyckets tjocklek med handhjulet (N). Lossa spänngreppet (M) och dra åter fast det efter inställningen.

#### **4. Långhålsborrning**

Välj funktionen långhålsborrning (O).

- Spärra spindeln med en insexnyckel, stick in långhålsborren med den passande spännhylsan i spindeln och dra åt verktyget ordentligt.

#### **Tykkelseshøvling**

- Anbring beskyttelsesanordningen på bordet og lås den fast.

- Indstil emnets tykkelse ved hjælp af håndsvinget (N). Løsgør spændegrebet (M) og lås det fast igen efter indstillingen.

#### **4. Langhulborings**

Vælg funktionen „Langhulboring“ (O)

- Fastlås spindlen ved hjælp af af en unbraconøgle, sæt langhulsboret i spindlen med det passende spænde-hylster og sæt værktøjet godt fast.

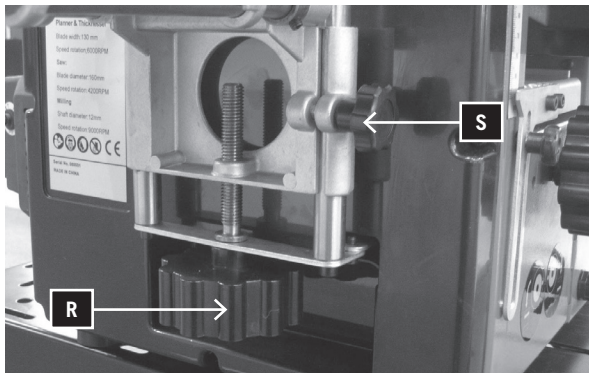
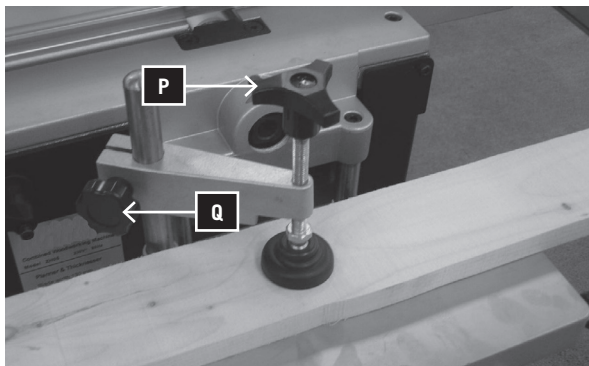

- Juster festet for arbeidsstykket til høyden på arbeidsstykket. Trekk til klemhåndtaket (Q) og spenn fast arbeidsstykket med spennskruen (P).

- Still inn bordhøyden med håndtaket (R) og sett det fast med klemhåndtaket (S).

### **⚠ Vedlikehold!**

**⚠ Forsiktig!** Trekk alltid ut nettstøpselet ved alle vedlikeholdsarbeider.

#### **1. Skifte av kniver**

- Still bryteren på AV.
- Skill maskinen fra strømmettet.
- Løs og fjern festeskruene for knivene. (A)
- Løft av knivene og knivbjelkene fra akslingen.
- Fjern spon og harpiks fra høvelakslingen og knivbjelkene.
- Sett den nye kniven inn i høvelakslingen, legg en linjal over begge bordene på kniven.
- Trekk festeskruene lett til
- Gjenta prosessen for den andre kniven.
- Still nå høvelknivene inn nøyaktig etter utmatingsbordet. Til dette bruker du en linjal som legges på utmatingsbordet.
- Høyden på knivene kan justeres ved å slå lett på dem med en gummihammer.
- Ved å dreie på høvelakslingen i forbindelse med linjalen, kan du se høydejusteringen.
- Kniven er nøyaktig justert når linjalen blir beveget maks. 3 mm videre av knivene.
- Etter å ha gjort en vellykket justering av knivene, trekkes alle festeskruene fast.

#### **Pass på:**

- Skarpe høvelkniver garanterer en ren høvlet overflate og belaster motoren mindre.
- De knivene som er brukt i denne maskinen er ikke egnet til falsing/sinking.
- Til slutt senkes vernet for høvelakslingen ned på bordet igjen og høvelakslingen dekkes til.

**Forsiktig! Fare for skader ved skifte av kniver da de er skarpe.**

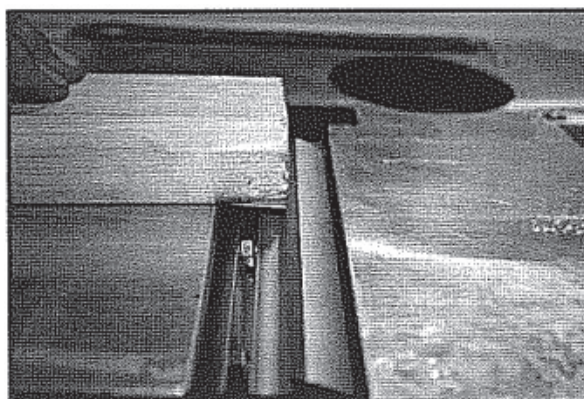
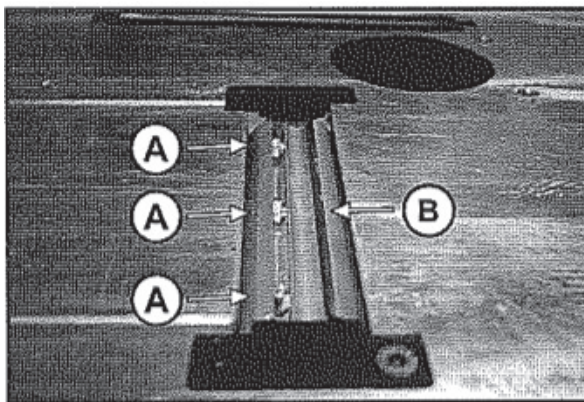

- Ställ in arbetsstyckespännaren på arbetsstyckets höjd. Dra åt klämgreppet (Q) och spänn arbetsstycket med spännskruven (P).

- Ställ in bordshöjden med handtaget (R) och dra åt det med klämgreppet (S).

### ⚠ Underhåll!

⚠ **Varning!** Dra alltid ur nätkontakten vid alla underhållsarbeten.

#### 1. Byte av knivstål

- Ställ brytaren på FRÅN.
- Skilj maskinen från nätet.
- Lossa och avlägsna knivspännskruvarna. (A)
- Lyft av knivstålet och knivbalken från axeln.
- Avlägsna spån och harts från hyvelaxeln och knivbalken.
- Sätt in det nya knivstålet i hyvelaxeln, lägg en linjal på knivstålet över båda borden.
- Dra åt spännskruvarna lätt.
- Upprepa arbetsgången för det andra knivstålet.
- Ställ nu in hyvelstålen exakt till upptagningsbordet. Använd för detta en linjal som läggs upp på upptagningsbordet.
- Genom att knacka lätt på stålen med en gummiklubba kan dessa ställas in på höjden.
- Genom att vrida på hyvelaxeln tillsammans med linjalen finner Ni höjdinställningen.
- Stålet är exakt inställt när linjalen genom stålen flyttas ytterligare 3 mm.
- Efter att ha ställt in knivstålen, ska alla spännskruvar dras åt ordentligt.

#### Tänk på att:

- Skarpa hyvelstål garanterar en ren hyvelbild och belastar motorn mindre.
- De på den här maskinen använda knivstålen inte är lämpliga för falsning/sinkning.
- Sänk därefter ned hyvelaxelkåpan på bordet och täck över hyvelaxeln.

**Varning! Risk för skada vid byte av skarpa knivstål.**

- Indstil spændeanordningen til emnets højde. Træk grebet (Q) godt fast og spænd emnet fast ved hjælp af spændeskruen (P).

- Indstil bordhøjden ved hjælp af håndgrebet (R) og sæt det fast med klemmegrebet (S)

### ⚠ Vedligeholdelse!

⚠ **Advarsel!** Træk altid netstikket ud, inden vedligeholdelsesarbejdet påbegyndes.

#### 1. Udskiftning af knive

- Stil kontakten på SLUK.
- Tag strømstikket ud af stikdåsen.
- Løsgør og fjern spændeskruerne til knivene. (A)
- Løft kniven og knivholderen væk fra akslen.
- Fjern spåner og harpiks fra kutteren og knivholderen.
- Sæt den nye kniv ind i kutteren og læg en lineal over begge bordene på kniven.
- Stram spændeskruerne let
- Gentag dette ved den anden kniv.
- Indstil nu høvlknivene præcist til bordet. Anvend hertil en lineal, der lægges på bordet.
- Ved at banke let på knivene med en gummihammer kan disse indstilles i højden.
- Ved at dreje kutteren i forbindelse med linealen, kan du aflæse højdeindstillingen.
- Kniven er indstillet nøjagtigt, når linealen bevæges maks. 3 mm videre af knivene.
- Efter udført indstilling af knivene, skal alle spændeskruer spændes godt fast

#### Bemærk venligst:

- Skarpe høvlknive garanterer en ren afhøvling og belastar motoren mindre.
- De knive, der anvendes på denne maskine, egner sig ikke til falsning/sinkning.
- Derefter sænkes kutterbeskyttelsen ned på bordet igen og kutteren tildækkes,

**Advarsel! Ved udskiftning af knivene er der fare for personskader ved de skarpe knive.**

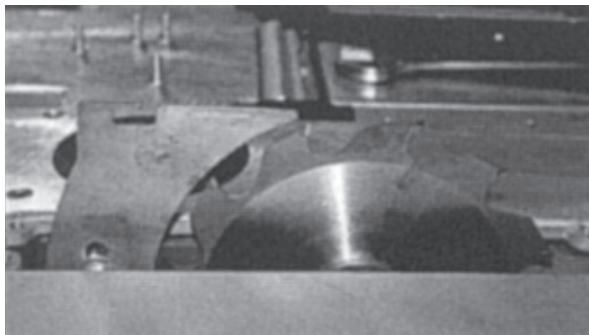
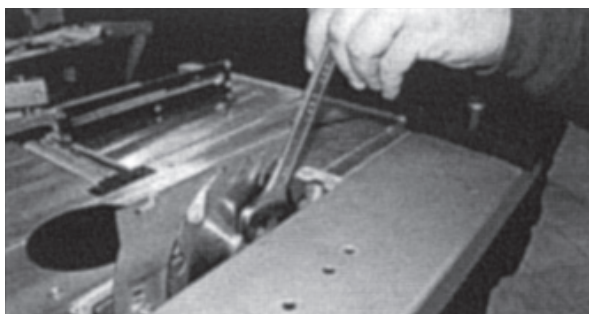

## ⚠ 2. Skifte av sagblad

- Still bryteren på AV.
- Skill maskinen fra strømmettet.
- Fjern bordinnlegget.

- Still sagbladet helt i øvre stilling og klem det fast.

- Hold spennflensen fast med en åpen fastnøkkel og løs festeskruen med en unbrakonøkkel. Nå fjerner du forsiktig flensen og sagbladet. De nye sagbladet kan så settes på.
- Pass på rotasjonsretningen.

## ⚠ 3. Justering av snittkilen.

### **Forsiktig! Fare for skader fra sagbladet ved justeringen**

Ved skifte av sagblad må snittkilen justeres på nytt. Løs sekskantskruen og still inn snittkilen på nytt. Avstanden skal være 3 - 8 mm under sagbladet. Trekk sekskantskruen godt til igjen.



## △ 2. Byte av sågklinga

- Ställ brytaren på FRÅN.
- Skilj maskinen från nätet.
- Ta bort bordinlägget.

- Ställ upp sågklingan helt och kläm fast den.

- Håll fast spännflänsen med den fasta nyckeln och lossa infästningsskruven med en insexnyckel. Avlägsna nu försiktigt flänsen och sågklingan. Sätt nu i den nya sågklingan.
- Ta hänsyn till rotationsriktningen.

## △ 3. Inställning av spaltkniven.

### **Varning! Risk att skadas på sågklingan vid inställningen**

Vid sågklingsbyte måste spaltkniven ställas in på nytt. Lossa sexkantskruven och ställ in spaltkniven på nytt. Spaltknivens avstånd ska vara 3 - 8 mm nedanför sågklingan. Dra åter fast sexkantskruven ordentligt.

## △ 2. Udskiftning af savklinger

- Sæt kontakten til SLUK.
- Tag strømstikket ud af stikdåsen.
- Fjern bordindlægget.

- Stil savklingen helt op og lås den fast.

- Hold spændeflansen fast ved hjælp af gaffelnøglen og løsgør fastgørelsesskruen ved hjælp af en unbraconøgle. Derefter fjernes flangen og savklingen forsigtigt. Nu kan du sætte den nye savklinge i.
- Vær opmærksom på den korrekte løberetning.

## △ 3. Indstilling af spaltekniven.

### **Advarsel! Der er fare for personskader ved savklingen under indstillingen**

Ved udskiftning af savklingen skal spaltekniven indstilles på ny.

Løsgør sexkantskruen, indstil spaltekniven på ny. Spaltekniven bør være 3 - 8 mm under savklingen. Herefter skrues sexkantskruen godt fast igen.



## Elektrisk tilkobling

Den kombinerte trebearbeidingsmaskinen er en modell for hjemmebruk.

Den er konstruert for drift i en omgivelsestemperatur mellom +5 °C og 40 °C og en høyde over havet på ikke mer enn 1000 m. Luftfuktigheten bør ligge under 50 % ved 40 °C. maskinen kan transporteres eller lagres ved en temperatur mellom -25 °C og 55 °C.

### **Strømforsyning**

Tilkoblingskabelen tilsvarer H07RN-F med et tverrsnitt på 1 mm<sup>2</sup> (1,5 mm<sup>2</sup>, hvis lengden overskrider 10 m).

Tilkoblingen må jordes ved normale apparater.

Kun autorisert kvalifisert personale får arbeide på den elektriske enheten.

Strømkretsen til denne maskinen har et overbelastningsvern.

## Elanslutning

Den kombinerade träbearbetningsmaskinen är en hobbyarbetsmodell.

Den konstruerades för drift vid en omgivningstemperatur på mellan +5 °C och 40 °C och en höjd över havet på inte mer än 1 000 m. Luftfuktigheten bör ligga under 50 % vid 40 °C. Maskinen kan transporteras eller förvaras vid en omgivningstemperatur på mellan -25 °C och 55 °C.

### **Strömförsörjning**

Anslutningskabeln motsvarar H07RN-F med ett tvärsnitt på 1 mm<sup>2</sup> (1,5 mm<sup>2</sup>, om längden överstiger 10 m).

Anslutningen måste hos normala apparater jordas.

Endast elektriker får arbeta med elenheten.

Den här maskinens strömkrets har ett överbelastningsskydd.

## Elektrisk tilslutning

Den kombinerede træbearbejdningsmaskine er en hobbymodel.

Den er konstrueret til drift i omgivelser med en temperatur på mellem +5 °C og 40 °C og en højde på ikke mere en 1000 m over havets overflade. Luftfugtigheden bør ved 40 °C ligge på under 50 %. Maskinen kan transporteres eller opbevares i omgivelser med en temperatur på mellem -25 °C og 55 °C.

### **Strømforsyning**

Tilslutningskablet svarer til H07RN-F med et tværsnit på 1 mm<sup>2</sup> (1,5 mm<sup>2</sup>, hvis længden overskrider 10 m).

Tilslutningen skal jordes ved normale apparater.

Der må kun arbejde kvalificeret personale ved den elektriske enhed.

Maskinen er udstyret med beskyttelse mod overbelastning.



## Feilretting

Ved feil som ikke er nevnt her, må du henvende deg til scheppachs kundeservice.

Feil	Årsak	Tiltak
Maskinen virker ikke	Ingen strøm	Kontroller støpselet. Kontroller kabelen. Tilkall elektriker.
	Effektbryteren slår av strømmen.	Trykk på den for å stille den tilbake
	Nødstop bryteren er sperret	Løs den.
	Strømbryteren er avslått	Slå den på.
Høvelmaskinen går ikke.	Strømbryteren er avslått.	Samle trespon korrekt sammen. Slå bryteren på.
	Effektbryter	Trykk på den for å stille den tilbake. Kontroller den elektriske installasjonen hvis den likevel ikke starter. Løs nødstop bryteren. Korriger stillingen til modusvelgeren.
Den automatiske innmatingen arbeider med avbrudd ved tykkeshøvling.	Harpiks på arbeidsbordet.	Gjør den ren med gass eller et løsningsmiddel, når maskinen står stille.
	Fjæren på innmatingrullen må justeres.	Kontroller fjæren.
	Det befinner seg trespon mellom rulleasetet og rulletildekningen.	Løft rullen med en spak og blås ren spalten mellom rulletildekningen og rulleasetet med trykkluft.
Kant ved inngangen ved høvling.	Tykkelsesbordet sitter ikke fast.	Lås bordet med låseknappen (på siden av innretningen for boring av lange hull).
Ved høvling oppstår det skjærespør ilengderetningen.	Høvelkniven er slitt.	Skift ut kniven eller slip den.
Problemer med bearbeidingskvaliteten.	Remmen er løs.	Stram remmen.
	Kniv.	Slip kniven.
	For mye avsporing.	Reduser snittet.
Sagbladet arbeider ikke.	Remmen er løs.	Stram remmen.
	Rundfres.	Skivefresen må skiftes eller passer ikke til arbeidsprosessen. I så fall må den skiftes.
Hakk på freseinngang og -utgang.	Føringen er ikke parallell.	Drei knappen til venstre eller høyre for å få føringskinnene parallelle.
Retensjonstiden for sagen og høvelmaskinen > 10 sekunder.	Remmen er løs.	Stram remmen. Skift den hvis den er slitt.
Retensjonstiden for fresemaskinen > 10 sekunder.	Remmen er løs.	Stram remmen. Skift den hvis den er slitt.

## Åtgärda fel

För fel, som inte nämns här, ska scheppachs kundservice kontaktas.

Fel	Orsak	Åtgärd
Maskinen fungerer inte	Ingen strøm	Kontrollera stickkontakten. Kontrollera kabeln. Kontakta en elektriker
	Effektbrytaren stänger av strømmen	Tryck på den för att återställa den
	Nödstoppsbrytaren slogs ifrån	Lossa den
	Strömavbrottsbrytaren står på FRÅN	Koppla till den
Hyvelmaskinen går inte	Strömavbrottsbrytaren står på FRÅN	Samla upp hyvelspånen. Koppla till brytaren
	Effektbrytare	Tryck på den för att återställa den. Kontrollera elektriciteten, om den fortfarande går. Lossa nødstoppsbrytaren. Korrigera positionen på lägesväljaren
Det automatiska indraget fungerer endast med avbrott vid planhyvling	Harts på arbeidsbordet	Rengör den med gas eller ettløsningsmedel när maskinen står still
	Indragsrullens fjæder måste justeras	Kontrollera fjædrarna.
	Det är träspån mellan rullsetsen och rullskyddet	Lyft rullen med en hävarmoch blås spalten mellan rullskyddet och rullsetsen ren med tryckluft
Sats vid ingången vid hyvling	Planbordet sitter inte fast	Spärra bordet med spärrknappen (på sidan på låghålsborren)
Vid hyvling uppstår spår utefter hela längden	Hyvelstålen är utslitna	Byt ut knivstålen eller slipa dem
Problem med bearbetningskvaliteten	Remmen är lös	Spänn remmen
	Knivstål	Slipa knivstålen
	För stort spånupptag	Minska skäret
Sågklingen arbetar inte	Remmen är lös	Spänn remmen
	Rundfräs	Skivfräsen måste bytas ut eller så passar den inte för arbetsmomentet. Byt ut den i detta fall
Repor vid fräsingång och utgång	Styrningen är inte parallell	Vrid knappen åt vänster eller höger för att få de båda styrskenor parallella
Återhållningstid för såg och hyvel > 10 sekunder	Remmen lös	Spänn remmen. Byt ut den om den är utsliten
Återhållningstid för fräsen > 10 sekunder	Remmen lös	Spänn remmen. Byt ut den om den är utsliten

## Afhjælpning af fejl

Ved driftsforstyrrelser der ikke er nævnt herunder, bedes du henvende dig til firmaet scheppach's kundeservice.

Fejl	Årsag	Afhjælpning
Maskinen virker ikke.	Ingen strøm.	Kontrollér stikket. Kontrollér kablet. Tilkald en el-installatør.
	Nulspændingsafbryder slukker for strømmen.	Tryk på afbryderen for sætte den tilbage i position.
	Kontakt til nødslukning spærret.	Løsn den.
	Strømafbryder står på SLUK.	Tænd for den.
Høvlemaskinen kører ikke.	Strømafbryder står på SLUK.	Saml træspånerne korrekt. Tænd for afbryderen.
	Nulspændingsafbryder.	Tryk på den for at sætte den tilbage i position. Kontrollér elektroniske dele, hvis den stadig ikke tænder.
		Løsn nødafbryderen. Ret modusvælgelementets position
Det automatiske indtræk virker ved tykkelseshøvling kun med afbrydelser	Harpiks på arbejdspladen.	Rengør den med gas eller et opløsningsmiddel, når maskinen står stille
	Indtræksrullens fjeder skal justeres. Der er træspåner mellem rullensædet og afdækningen.	Kontrollér fjederen. Løft rullen med en løftestang og blæs mellemrummet mellem afdækningen og rullensædet rent ved hjælp af trykluft.
Bevægelse ved indgangen under afhøvlingsprocessen.	Tykkelseshøvlboret sidder ikke rigtigt fast.	Lås bordet fast ved hjælp af låseindretningen (på siden af langhulboret).
Under afhøvlingen opstår der skærespor på langs.	Høvleknivene er slidte.	Skift knivene ud eller slib dem.
Problemer med forarbejdningskvaliteten.	Remmen er løs.	Spænd remmen.
	Kniv.	Slib kniven.
	For dyb afhøvling.	Indstil snit til mindre afhøvling.
Savklingen arbejder ikke.	Remmen er løs.	Spænd remmen.
	Rundfræser.	Skivefræsere skal skiftes ud eller den passer ikke til arbejdsgangen. Så skal den skiftes.
Hak i fræseind- og udgangen.	Føringen er ikke lige.	Drej knappen til højre eller venstre for at tilpasse de to føreskinner, så de forløber parallelt igen.
Tilbageholdelsestid for sav og høvl > 10 sekunder.	Remmen er løs.	Spænd remmen. Skift den ud, hvis den er slidt.
Tilbageholdelsestid for fræse-maskine > 10 sekunder.	Remmen er løs.	Spænd remmen. Skift den ud, hvis den er slidt.

**Valmistaja:**

scheppach  
Fabrikation von Holzbearbeitungsmaschinen GmbH  
Günzburger Straße 69  
D-89335 Ichenhausen

**Arvoisa asiakas,**

toivottavasti uusi scheppach-laitteesi antaa sinulle paljon iloa ja menestystä.

Huomio:

Tämän laitteen valmistaja ei vastaa voimassa olevan tuotetakuulain mukaisesti vahingoista, jotka johtuvat:

- asiattomasta käsittelystä,
- käyttöohjeen noudattamatta jättämisestä,
- kolmannen osapuolen, ei-pätevän ammattihenkilön suorittamista korjauksista,
- asennuksista ja vaihto-osista, jotka eivät ole alkuperäisiä varaosia,
- määräysten vastaisesta käytöstä,
- sähkölaitteiden vioista, jos ei ole huomioitu sähköisiä määräyksiä ja VDE-säädöksiä 0100, DIN 57113 / VDE0113.

**Suosittellemme:**

Lue käyttöohje kokonaan läpi ennen asennusta ja käyttöönottoa.

Tämän käyttöohjeen tarkoituksena on helpottaa laitteeseen tutustumista ja määräystenmukaisten käyttömahdollisuuksien hyödyntämistä.

Käyttöohje sisältää tärkeää tietoa siitä, kuinka voit käyttää laitetta turvallisesti, ammattimaisesti ja taloudellisesti ja kuinka voit välttää onnettomuuksia, säästää korjauskuluissa, vähentää laitteen vikoja ja lisätä laitteen luotettavuutta ja käyttöikää.

Sinun on lisäksi ehdottomasti otettava huomioon tämän käyttöohjeen turvallisuusmääräysten lisäksi koneen käyttöä koskevat maan määräykset.

Säilytä käyttöohje koneen mukana muovisuojuksessa suojassa lialta ja kosteudelta. Jokaisen käyttäjän on ennen koneella työskentelyä luettava ja noudatettava ohjeita huolellisesti.

Konetta saavat käyttää vain sellaiset henkilöt, jotka ovat tutustuneet koneen käyttöön ja joita on opastettu koneeseen liittyvistä vaaroista. Vaadittua vähimmäisikä on noudatettava.

Tämän käyttöohjeen sisältämien turvallisuusohjeiden sekä maan erityisten määräysten lisäksi on noudatettava puuntyöstökoneiden käyttöä koskevia yleisiä teknisiä sääntöjä.

**Yleisiä ohjeita**

- Tarkista pakkauksen avaamisen jälkeen kaikkien osien mahdolliset kuljetusvauriot. Reklamatiotapauksessa kuljettajalle on ilmoitettava välittömästi. Myöhempiä reklamaatioita ei hyväksytä.
- Tarkista, että pakkauksessa on kaikki osat mukana.
- Tutustu laitteeseen ennen käyttöä käyttöohjeen avulla.
- Käytä lisävarusteiden varaosina vain alkuperäisiä osia. Varaosia on saatavana scheppach-erikoisliikkeistä.
- Ilmoita tilatessasi tuotenumero ja laitteen tyyppi sekä valmistusvuosi.

**Výrobce:**

scheppach  
Fabrikation von Holzbearbeitungsmaschinen GmbH  
Günzburger Straße 69  
D-89335 Ichenhausen

**Vážený zákazníku,**

Přejeme vám mnoho spokojenosti a úspěchů s novým strojem scheppach.

## Upozornění:

Výrobce tohoto přístroje neručí, podle platných předpisů týkajících se záruky na výrobek, za škodu vzniklou na tomto přístroji či tímto přístrojem způsobenou:

- neodborným zacházením,
- nedodržováním návodu k obsluze,
- opravami neoprávněnou osobou,
- montáží a výměnou neoriginálních náhradních dílů,
- jiným, než určeným použitím,
- výpadkem elektrického zařízení způsobeným nedodržováním předpisů a ustanovení VDE 0100, DIN 57113/VDE0113.

**Doporučení:**

Před montáží a použitím si přečtěte celý text návodu k obsluze.

Tento návod k obsluze by vám měl pomoci seznámit se se strojem a možnostmi jeho využití.

Návod k obsluze obsahuje důležité pokyny týkající se bezpečné, odborné a úsporné práce se strojem a také informace o tom, jak se vyhnout nebezpečí, ušetřit na nákladech za opravu, snížit ztrátový čas a zvýšit spolehlivost a životnost stroje.

Kromě bezpečnostních předpisů tohoto návodu k obsluze je třeba rovněž dodržovat platné předpisy vaší země týkající se provozu stroje.

Návod k obsluze uchovávejte v ochranném pouzdře stroje, jež ho chrání před špínou a vlhkem. Každý, kdo stroj obsluhuje si musí návod před zahájením práce přečíst a musí se jím řídit. Na stroji mohou pracovat pouze osoby, které jsou obeznámeny s používáním stroje a informovány o možném nebezpečí s tím spojeným. Je třeba dodržovat požadovaný minimální věk.

Kromě bezpečnostních pokynů tohoto návodu k obsluze a zvláštních předpisů vaší země, je třeba rovněž dodržovat všeobecné technické předpisy týkající se provozu dřevoobráběcích strojů.

**Všeobecné pokyny**

- Po vybalení zkontrolujte, zda nedošlo k poškození jednotlivých dílů při přepravě. V případě závady ihned informujte dodavatele. Na pozdní stížnosti nebude brán zřetel.
- Zkontrolujte, zda je zásilka kompletní.
- Před použitím se seznamte s návodem k použití.
- K výměně opotřebovaných dílů a součástí používejte výhradně originální součástky, které obdržíte od vašeho scheppach dealera.
- Při objednávce uveďte číslo výrobku typ a rok výroby přístroje.

**Výrobca:**

scheppach  
Fabrikation von Holzbearbeitungsmaschinen GmbH  
Günzburger Straße 69  
D-89335 Ichenhausen

**Vážený zákazníku,**

Želáme Vám veľa spokojnosti a úspechu pri práci s novým scheppach strojom.

## Upozornenie:

Výrobca tohto prístroja neručí, podľa platných predpisov týkajúcich sa záruky na výrobok, za škodu vzniknú na tomto prístroji či týmto prístrojom:

- neodborným zachádzaním
- nedodržiavaním návodu na obsluhu
- opravami treťou a ne oprávnenou osobou,
- montážou a výmenou neoriginálnych náhradných dielov,
- použitie neshodujúce sa s určením,
- výpadkom elektrického zariadenia nedodržiavaním predpisov a ustanovení VDE 0100, DIN 57113/VDE0113

**Odporúčame Vám:**

Pred montážou a použitím si prečítajte celý text návodu na obsluhu.

Tento návod na obsluhu by vám mal usnadniť seznámenie sa s vaším strojom a byť prespešný vzhľadom k možnostiami jeho využitia podľa určenia.

Návod na obsluhu obsahuje dôležité pokyny týkajúce sa bezpečnej, odbornej a úspornej práce so strojom a tiež informácie ako sa vyhnúť nebezpečiu, ušetriť na nákladoch na opravu, zmenšiť stratový čas a zvýšiť spoľahlivosť a životnosť stroja.

Okrem bezpečnostných predpisov tohto návodu na obsluhu, musíte tiež bezpodmienečne dodržiavať platné predpisy vašej zeme týkajúce sa jeho prevádzky.

Návod na obsluhu uchováajte pri stroji v ochrannom púzdre chrániacom ho pred špínou a vlhkom. Každý, kto stroj obsluhuje si tento návod pred zahájením práce musí prečítať a dodržiavať ho. Na stroji môžu pracovať iba osoby, ktoré sú oboznámené s používaním stroja a informované o nebezpečí s tým spojeným. Požadovaný minimálny vek musí byť dodržiavaný.

Okrem bezpečnostných pokynov obsažených v tomto návodu na obsluhu a zvláštnych predpisoch vašej zeme, musia byť tiež dodržiavané všeobecné technické predpisy týkajúce sa prevádzky drevoobrábacích strojov.

**Všeobecné pokyny**

- Po vybalení skontrolujte všetky diely vzhľadom ku možnej prepravnej škode. V prípade závady musí byť dodavateľ okamžite vyrozumený. Pozdné reklamácie nebudú uznané.
- Skontrolujte zda je zásielka kompletná.
- Pred použitím sa zoznamte s prístrojom na základe návodu na použitie.
- K výmene opotrebovaných dielov a súčiastok používajte iba originálne súčiastky. Súčiastky obdržíte od vášho scheppach-dealera.
- Pri objednávke uveďte naše číslo výrobku, ako aj typ a rok výroby prístroja.

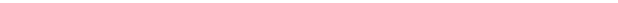
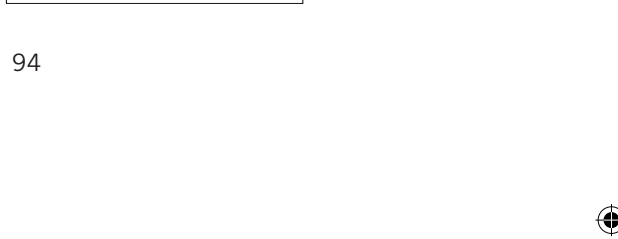
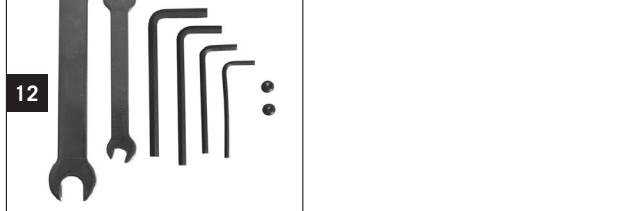
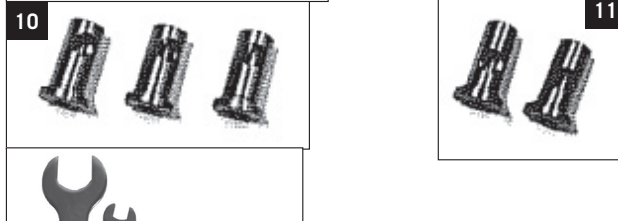
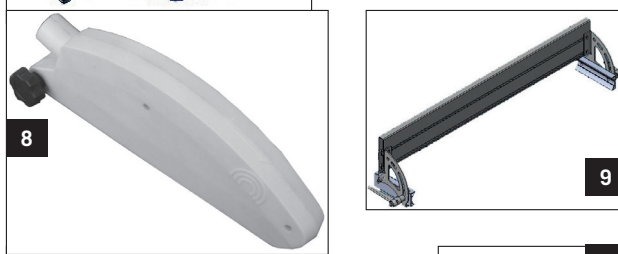
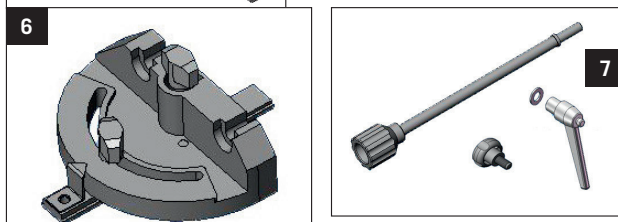
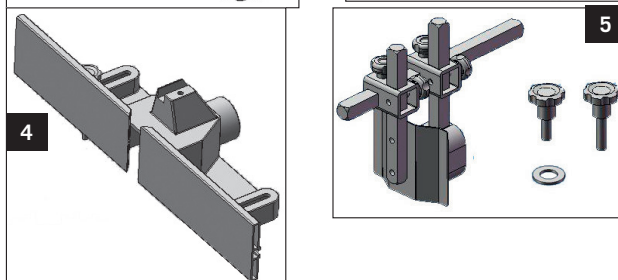
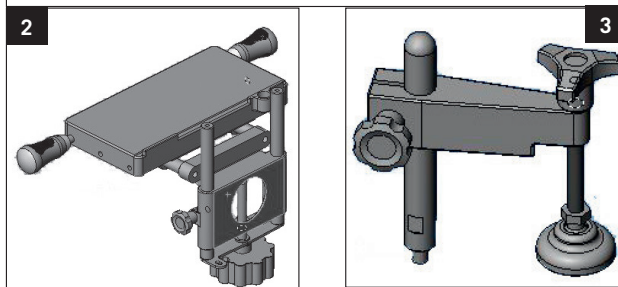
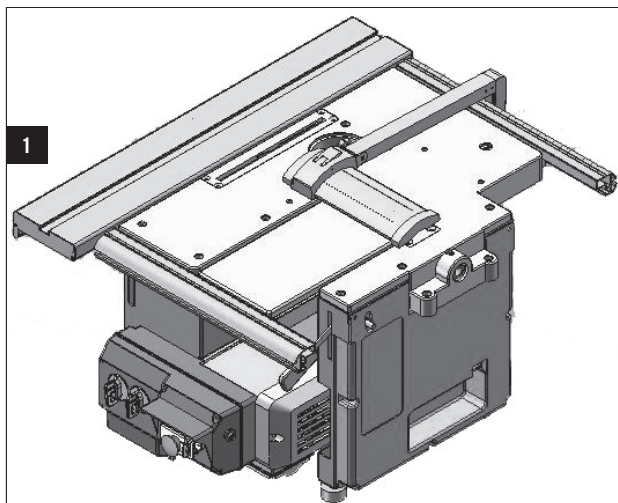

## Toimituksen sisältö/pakkauslista kuva 1

1. peruskone
2. pitkittäisporakone
3. työkalun kiinnitin
4. jyrsimen vastin
5. puristin
6. poikittaisleikkausohjain
7. kiristysruuvit
8. pölynsuoja
9. pitkittäisvaste
10. kiinnityshylsyt / pitkittäinen
11. kiinnityshylsyt / jyrsin
12. työväline

combi 6	
840 x 635 x 475 mm	
<b>Oikohöylän tekniset tiedot:</b>	
Höylän leveys	154 mm
Pöydän pituus	620 mm
Maksimaalinen lastun poisto	1,5 mm
Terien määrä	2
Höylän akselin kierrosnopeus	6000 1/min
<b>Tasohöylän tekniset tiedot:</b>	
Päästöleveys	154 mm
Päästökorkeus	9-92 mm
Pöydän pituus	315 mm
Maksimaalinen lastun poisto	1,5 mm
Syöttönopeus	7 m/min
<b>Pyörösaaha:</b>	
Pöydän koko	620 x 325
Sahanterä ø	205 x 30 x 2,6/1,6 mm z20
Leikkauskorkeus	65 mm
Kierrosnopeus	4200 1/min
<b>Yläjyrsin:</b>	
Työvälineen istukka	12 mm
Työväline	6 / 8 mm
Karan korkeuden säätö	0-42 mm
Kierrosnopeus	9000 1/min
<b>Pitkittäisporakone:</b>	
Pöydän koko	260 x 125 mm
Poran istukan kiinnitys	13 mm
Pitkittäispora	6 / 8 / 10 mm
Poraussyvyys	45 mm
Vaaka-suora liike	60 mm
Poikittainen liike	95 mm
Paino	44 kg
<b>Käyttö:</b>	
Moottori	230V / 50 Hz
Teho	1000 wattia
Moottorin suojaus	kyllä
Alijännitelaukaisu	kyllä
Pistoke	turvapistoke
<b>Oikeus teknisiin muutoksiin pidetään!</b>	

### Melupäästöarvot EN ISO 3744 mukaan.

Annetut arvot ovat emissioarvoja eivätkä ne samalla kerro turvallisia työskentelyarvoja.

Vaikka emissio- ja imissiopintojen välillä on korrelaatio, ei voida luotettavasti sanoa, ovatko varoimenpiteet välttämättömiä vai eivät. Työpisteen imissiioarvoihin voivat vaikuttaa vaikutuksen kesto, työtilan laatu, muut melun lähteet, esim. koneiden määrä ja muut lähellä tehtävät toimenpiteet. Sallitut työpistearvot voivat myös

## Dodávky / Dodací list Obr. 1

1. Základní stroj
2. Dlabací frézka
3. Upínač obrobku
4. Frézovací zarážka
5. Přítlačné zařízení
6. Poučení k příčnému řezání
7. Upínací šrouby
8. Kryt
9. Narážka pro podélný posuv
10. Upínací vložky / Podélný otvor
11. Upínací vložky / Fréza
12. Nástroj

combi 6	
Rozměry D/Š/V	840 x 635 x 475 mm
<b>Technické údaje srovnávací frézky:</b>	
Šířka hoblování	154 mm
Délka stolu	620 mm
Max. odběr třísky	1,5 mm
Počet nožů	2
Počet otáček hoblovací hřídele	6000 1/min
<b>Technické údaje tloušťkovací frézky:</b>	
Šířka průchodu	154 mm
Výška průchodu	9–92 mm
Délka stolu	315 mm
Max. odběr třísky	1,5 mm
Posuv-rychlost	7 m/min
<b>Stolová kotoučová píla:</b>	
Velikost stolu	620 x 325
Pilový kotouč ø	205 x 30 x 2,6/1,6 mm z20
Hloubka řezu	65 mm
Počet otáček	4200 1/min
<b>Vrchní frézka:</b>	
Upnutí nástroje	12 mm
Nástroj	6 / 8 mm
Výškový posun šroubu	0–42 mm
Počet otáček	9000 1/min
<b>Podélný otvor-vrtací zařízení:</b>	
Velikost stolu	260 x 125 mm
Upínací vložka-rozsah upínání	13 mm
Dlabací frézka	6 / 8 / 10 mm
Vrtná hloubka	45 mm
Vertikální pohyb	60 mm
Příčný pohyb	95 mm
Hmotnost	44 kg
<b>Pohon:</b>	
Motor	230V / 50 Hz
Výkon	1000 Watt
Motorový jistič	ano
Podpěťové vybavení	ano
Zásuvka	Schuko
Technické změny vyhrazeny!	

### Hodnoty hluku podle EN ISO 3744.

Uvedené hodnoty jsou emisní hodnoty a nemusí tak představovat bezpečné pracovní hodnoty.

Ačkoliv existuje vzájemný vztah mezi emisní mírou a mírou nepříjemného stavu, nelze s jistotou odvodit, zda jsou nutné dodatečné bezpečnostní předpisy. Specifické podmínky na pracovišti mohou ovlivnit míru nepříjemnosti, jako například délka trvání práce, konkrétní podmínky pracoviště, jiné zdroje hluku (např. počet strojů a jiných pracovních aktivit v okolí), atd.. Provozně bezpečné hodnoty na pracovišti se mohou také lišit v jednotlivých

## Rozsah dodávky/Dodací list Obr.1

1. Základný stroj
2. Dlabacia frézka
3. Upínač obrobku
4. Frézovacia zarážka
5. Prítlačné zariadenie
6. Kaliber priečného rezania
7. Upínacie skrutky
8. Kryt
9. Narážka pre pozdĺžny posuv
10. Upínacie vložky / Pozdĺžna diera
11. Upínacie vložky / Fréza
12. Nástroj

combi 6	
Rozmer D/Š/V	840 x 635 x 475 mm
<b>Technické údaje zrovnávací frézky:</b>	
Šířka hobľovania	154 mm
Délka stolu	620 mm
Max. odber triesky	1,5 mm
Počet nožov	2
Počet otáčok hobľovacej hriadele	6000 1/min
<b>Technické údaje hobľovačky:</b>	
Šírka prechodu	154 mm
Výška prechodu	9–92 mm
Délka stolu	315 mm
Max. odber triesky	1,5 mm
Posuv-rychlost'	7 m/min
<b>Stolová kotúčová píla:</b>	
Velikost' stolu	620 x 325
Pilový kotúč	205 x 30 x 2,6/1,6 mm z20
Hĺbka řezu	65 mm
Počet otáčok	4200 1/min
<b>Vrchná frézka:</b>	
Upnutie nástroja	12 mm
Nástroj	6 / 8 mm
Výškový posun vretena	0–42 mm
Počet otáčok	9000 1/min
<b>Pozdĺžna diera-vrtacie zariadenie:</b>	
Velikost' stolu	260 x 125 mm
Upínacia vložka-rozsah upínania	13 mm
Dlabacia frézka	6 / 8 / 10 mm
Vrtná hĺbka	45 mm
Vertikálny pohyb	60 mm
Priečny pohyb	95 mm
Hmotnost'	44 kg
<b>Pohon:</b>	
Motor	230V / 50 Hz
Výkon	1000 Watt
Motorový istič	áno
Podpěťové vybavenie	áno
Zásuvka	Schuko
Technické zmeny vyhrazené!	

### Hodnoty hluku podľa EN ISO 3744.

Uvedené hodnoty sú emisné hodnoty a nemusia spolu s týmito tiež predstavovať jisté pracovné parametre.

Aj keď vytvára vzájomný vzťah medzi emisnou a imisnou mierou, nemôže byť z toho spoľahlivo odvodené, či sú alebo nie sú dodatočné predpisy nutné. Faktory, ktoré môžu súčasne ovplyvniť existujúce miery imisie na pracovisku, zahŕňujú dobu pôsobenia, charakter pracovného priestora, iné zdroje hluku atď., napr. počet strojov a iných súvislých udalostí. Bezpečné hodnoty na pracovisku sa môžu takisto strieďať od zeme k zemi.



vaihdella eri maiden kesken. Käyttäjän täytyy kuitenkin olla tietoinen näistä tiedoista, jotta hän osaa paremmin arvioida ja ottaa huomioon vaarat ja riskit.

#### **Äänen tehotaso dB**

Joutokäynti  $L_{WA} = 93$  dB(A) tasohöyläyksessä

Joutokäynti  $L_{WA} = 92$  dB(A) oikohöyläyksessä

Työstö  $L_{WA} = 98$  dB(A) tasohöyläyksessä

Työstö  $L_{WA} = 99$  dB(A) oikohöyläyksessä

#### **Äänenpaine työpisteessä dB**

Joutokäynti  $L_{WA} = 78$  dB(A) tasohöyläyksessä

Joutokäynti  $L_{WA} = 82$  dB(A) oikohöyläyksessä

Työstö  $L_{WA} = 83$  dB(A) tasohöyläyksessä

Työstö  $L_{WA} = 91$  dB(A) oikohöyläyksessä

Annettuihin emissioarvoihin pätee mittaustuloksen epävarmuus  $K=3$  dB.

#### **Pölypäästöjen arvot**

Ammattitoimikunnan "Periaatteet puuntyöstökoneiden pölypäästöjen mittaukselle (keskitysparametri)" mukaan puulle mitatut pölypäästöarvot ovat alle  $2 \text{ mg/m}^3$ . Siten koneeseen liitetyn määräysten mukaisen, vähintään 20 m/s ilmavirtauksen omaavan imurin avulla voidaan turvallisesti alittaa Saksaa koskevat puupölyn raja-arvot.

Riippuen työstettävästä materiaalista tai sen ominaisuuksista on otettava huomioon materiaalin valmistajan kuormitusarvot.

#### **Melupäästöt / pyörösaha:**

Mittausehdot

Annetut arvot ovat emissioarvoja eivätkä ne samalla kerro turvallisia työskentelyarvoja. Vaikka emissio- ja imissiopintojen välillä on korrelaatio, ei voida luotettavasti sanoa, ovatko varotoimenpiteet välttämättömiä vai eivät. Tekijät, jotka voivat vaikuttaa senhetkiseen työpisteellä vallitsevaan imissiopintaan, sisältävät vaikutusten keston, työtilan piirteet, muut melun aiheuttajat jne. tai koneiden määrän ja muut lähellä tehtävät työprosessit.

Sallitut työpistearvot voivat myös vaihdella eri maiden kesken. Käyttäjän täytyy kuitenkin olla tietoinen näistä tiedoista, jotta hän osaa paremmin arvioida ja ottaa huomioon vaarat ja riskit.

#### **Äänen tehotaso dB**

Työstö  $L_{WA} = 112,4$  dB(A)

#### **Työpistettä koskevat emissioarvot dB**

Työstö  $L_{pAeq} = 102,5$  dB(A)

Annettuihin emissioarvoihin pätee mittaustuloksen epävarmuus  $K=4$  dB.

#### **Pölypäästöjen arvot**

Ammattitoimikunnan "Periaatteet puuntyöstökoneiden pölypäästöjen mittaukselle (keskitysparametri)" mukaan puulle mitatut pölypäästöarvot ovat alle  $2 \text{ mg/m}^3$ . Siten koneeseen liitetyn määräysten mukaisen, vähintään 20 m/s ilmavirtauksen omaavan imurin avulla voidaan turvallisesti alittaa Saksaa koskevat puupölyn raja-arvot.



zemích. Tato informace by však měla uživateli poskytnout dostatek informací ke správnému ohodnocení nebezpečí a rizika.

#### **Hladina akustického výkonu v dB**

Chod naprázdno  $L_{WA} = 93$  dB(A) při hoblování

Chod naprázdno  $L_{WA} = 92$  dB(A) při spárování

Opracovávání  $L_{WA} = 98$  dB(A) při hoblování

Opracovávání  $L_{WA} = 99$  dB(A) při spárování

#### **Hladina akustického tlaku na pracovišti v dB**

Chod naprázdno  $L_{WA} = 78$  dB(A) při hoblování

Chod naprázdno  $L_{WA} = 82$  dB(A) při spárování

Opracovávání  $L_{WA} = 83$  dB(A) při hoblování

Opracovávání  $L_{WA} = 91$  dB(A) při spárování

Na uvedené emisní hodnoty se vztahuje připočítání odchylky měření v hodnotě  $K=3$  dB.

#### **Údaje o emisii prachu**

Podle „směrnic o kontrole emise prachu (parametr koncentrace) dřevoobráběcích strojů,“ stanovených odbornou komisí pro dřevozpracující průmysl jsou naměřené hodnoty emise prachu pod  $2$  mg/m<sup>3</sup>. Připojením stroje na vhodný provozní odsávací systém s rychlostí vzduchu nejméně  $20$  m/s lze tedy dosáhnout trvale bezpečného prostředí podle hodnot prachu TRK, které jsou platné v Německé spolkové republice.

Podle druhu opracování nebo povahy materiálu dodržujte hodnotu zatížení udanou výrobcem materiálu.

#### **Hodnota hluku / Stolová kotoučová pila**

Podmínky měření

Uvedené hodnoty jsou emisní hodnoty a nemusí tak představovat bezpečné pracovní hodnoty.

Ačkoliv existuje vzájemný vztah mezi emisní mírou a mírou nepříjemného stavu, nelze s jistotou odvodit, zda jsou nutné dodatečné bezpečnostní předpisy. Specifické podmínky na pracovišti mohou ovlivnit míru nepříjemnosti, jako například délka trvání práce, konkrétní podmínky pracoviště, jiné zdroje hluku (např. počet strojů a jiných pracovních aktivit v okolí), atd.. Provozně bezpečné hodnoty na pracovišti se mohou také lišit v jednotlivých zemích. Tato informace by však měla uživateli poskytnout dostatek informací ke správnému ohodnocení nebezpečí a rizika.

#### **Hladina akustického výkonu v dB**

Aktivní práce  $L_{WA} = 112,4$  dB(A)

#### **Emisní hodnota závislá na velikosti pracovišti v dB**

Aktivní práce  $L_{pAeq} = 102,5$  dB(A)

Na uvedené emisní hodnoty se vztahuje připočítání odchylky měření v hodnotě  $K=4$  dB.

#### **Údaje o emisii prachu**

Podle „směrnic o kontrole emise prachu (parametr koncentrace) dřevoobráběcích strojů,“ stanovených odbornou komisí pro dřevozpracující průmysl jsou naměřené hodnoty emise prachu pod  $2$  mg/m<sup>3</sup>. Připojením stroje na vhodný provozní odsávací systém s rychlostí vzduchu nejméně  $20$  m/s lze tedy dosáhnout trvale bezpečného prostředí podle hodnot prachu TRK, které jsou platné v Německé spolkové republice.

Tato informace by však mala učiniť uživateľa spôsobilým, uskutočniť lepší odhad nebezpečia a rizika.

#### **Hladina akustického výkonu v dB**

Chod naprázdno  $L_{WA} = 93$  dB(A) pri hobľovaní

Chod naprázdno  $L_{WA} = 92$  dB(A) pri zrovnávaní

Opracovávanie  $L_{WA} = 98$  dB(A) pri hobľovaní

Opracovávanie  $L_{WA} = 99$  dB(A) pri zrovnávaní

#### **Hladina akustického tlaku na pracovisku v dB**

Chod naprázdno  $L_{WA} = 78$  dB(A) pri hobľovaní

Chod naprázdno  $L_{WA} = 82$  dB(A) pri zrovnávaní

Opracovávanie  $L_{WA} = 83$  dB(A) pri hobľovaní

Opracovávanie  $L_{WA} = 91$  dB(A) pri zrovnávaní

Pre uvedené emisné hodnoty platí pripočítanie odchylky merania  $K=3$  dB.

#### **Údaje o emisii prachu**

Podľa „Zákonov o kontrole emisie prachu (parameter koncentrácie) drevoobrábacích strojov „odbornej komisie pre drevo leží namerané hodnoty emisie prachu pod  $2$  mg/m<sup>3</sup>. Pripojením stroja na vhodný prevádzkový odsávací systém s rýchlosťou vzduchu najmenej  $20$  m/s môže byť dosiahnuté trvalého bezpečného prostredia podľa TRK-hraničných hodnôt pre prach zo dreva platných v Nemeckej spolkovej republike.

Podľa druhu opracovania alebo povahy materiálu dodržujte hodnotu zatíženia udanú výrobcem materiálu.

#### **Hodnota hluku / Stolová kotúčová pila**

Podmienky merania

Uvedené hodnoty sú emisné hodnoty a musia spolu s týmito tiež predstavovať bezpečné pracovné parametre.

Aj keď vytvára vzájomný vzťah medzi emisnou a imisnou mierou, nemôže byť z toho spoľahlivo odvodené, či sú alebo nie sú dodatočné predpisy nutné. Faktory, ktoré môžu súčasne ovplyvniť existujúce miery imisie na pracovisku, zahŕňujú dobu pôsobenia, charakter pracovného priestora, iné zdroje hluku atď., napr. počet strojov a iných súvislých udalostí. Bezpečné hodnoty na pracovisku sa môžu takisto strieďať od zeme k zemi. Táto informácia by však mala učiniť uživateľa spôsobilým, uskutočniť lepší odhad nebezpečia a rizika.

#### **Hladina akustického výkonu v dB**

Opracovávanie  $L_{WA} = 112,4$  dB(A)

#### **Pomerná emisná hodnota na pracovisku v dB**

Opracovávanie  $L_{pAeq} = 102,5$  dB(A)

Pre uvedené emisné hodnoty platí pripočítanie odchylky merania  $K=4$  dB.

#### **Údaje o emisii prachu**

Podľa „Zákonov o kontrole emisie prachu (parameter koncentrácie) drevoobrábacích strojov „odbornej komisie pre drevo leží namerané hodnoty emisie prachu pod  $2$  mg/m<sup>3</sup>. Pripojením stroja na vhodný prevádzkový odsávací systém s rýchlosťou vzduchu najmenej  $20$  m/s môže byť dosiahnuté trvalého bezpečného prostredia podľa TRK-hraničných hodnôt pre prach zo dreva platných v Nemeckej spolkovej republike.

### Melupäästöarvot

Työpaikalla selvitetty melupäästöarvot EN 23746 mukaan äänen tehotaso tai EN 31202 mukaan (korjaustekijä k3 liitteen A.2 mukaan, EN 31204 laskema) äänenpaineen taso ovat alle lähtökohtana olevia ISO 7904 liitteessä A annettuja työolosuhteita:

### Äänen tehotaso dB

Joutokäynti  $L_{WA} = 88,6$  dB(A)

Työstö  $L_{WA} = 97,6$  dB(A)

### Äänenpaine työpisteessä dB

Joutokäynti  $L_{pAeq} = 69,0$  dB(A)

Työstö  $L_{pAeq} = 78,5$  dB(A)

Annettuihin emissioarvoihin pätee mittaustuloksen epävarmuus  $K=4$  dB.

### Melupäästöarvot / pöytäjyrsin

Melupäästöarvot EN 50144 mukaan:

Äänenpaine  $L_{pA} = 100,5$  dB(A)

Ääniteho  $L_{WA} = 113,5$  dB(A)

### Työpistettä koskevat emissioarvot dB

Työstö  $L_{pAeq} = 102,5$  dB(A)

Annettuihin emissioarvoihin pätee mittaustuloksen epävarmuus  $K=4$  dB.

### Pölypäästöjen arvot

Ammattitoimikunnan "Periaatteet puuntyöstökoneiden pölypäästöjen mittaukselle (keskitysparametri)" mukaan puulle mitatut pölypäästöarvot ovat alle 2 mg/m<sup>3</sup>. Siten koneeseen liitetyn määräysten mukaisen, vähintään 20 m/s ilmavirtauksen omaavan imurin avulla voidaan turvallisesti alittaa Saksaa koskevat puupölyn raja-arvot.

**Tämän käyttöohjeen osiot, jotka koskevat turvallisuuttasi, on merkitty tällä merkillä: **

## Turvallisuusohjeita

**Anna turvallisuusohjeet kaikille henkilöille, jotka työskentelevät koneella. Koneella työskentelemään valtuutettujen henkilöiden täytyy ennen työn aloittamista lukea käyttöohje ja erityisesti kappale Turvallisuusohjeita. Työskentelyn aikana se on liian myöhäistä. Tämä koskee erityisesti esim. valmistautumisen ja huoltamisen aikana vain ajoittain koneella työskenteleviä henkilöitä.**

- Ota huomioon kaikki koneen turvallisuutta ja vaaroja koskevat ohjeet.
- Pidä kaikki koneen turvallisuutta ja vaaroja koskevat ohjeet luettavassa kunnossa.
- Tarkista verkkoliitännät. Älä käytä rikkiäisiä liitosjohtoja.
- Varmista, että kone seisoo tukevalla ja vakaalla alustalla.
- Huolehdi, että koneen työskentelyalueella ja sen ympäristössä on riittävä valaistus.
- Varo työskentelyn aikana: liikkuvat leikkurit voivat vahingoittaa sormia ja käsiä.
- Työskentelyn aikana koneessa täytyy olla asennettuna kaikki suojalaitteet ja suojukset.
- Pidä muut henkilöt, varsinkin lapset,

### Hodnota hluku

Hladina akustického výkonu pro EN 23746 nebo EN 31202 (tolerance k3 vypočítaná podle přílohy A.2 z EN 31204) pro hladinu akustického tlaku na pracovišti stanovuje pracovní podmínky pro hodnoty emise hluku na základě postupu stanoveného v ISO 7904, příloha A:

#### Hladina akustického výkonu v dB

Chod naprázdno  $L_{WA} = 88,6$  dB(A)

Aktivní práce  $L_{WA} = 97,6$  dB(A)

#### Hladina akustického tlaku na pracovišti v dB

Chod naprázdno  $L_{WA} = 69,0$  dB(A)

Aktivní práce  $L_{WA} = 78,5$  dB(A)

Na uvedené emisní hodnoty se vztahuje připočítání odchylky měření v hodnotě  $K=4$  dB.

### Hodnota hluku / Stolová kotoučová pila

Hodnota hluku podle EN 50144:

Akustický tlak  $L_{pA} = 100,5$  dB(A)

Akustický výkon  $L_{WA} = 113,5$  dB(A)

#### Emisní hodnota v závislosti na pracovišti v dB

Aktivní práce  $L_{pAeq} = 102,5$  dB(A)

Na uvedené emisní hodnoty se vztahuje připočítání odchylky měření v hodnotě  $K=4$  dB.

### Údaje o emisii prachu

Podle „směrnic o kontrole emise prachu (parametr koncentrace) dřevoobráběcích strojů,“ stanovených odbornou komisí pro dřevozpracující průmysl jsou naměřené hodnoty emise prachu pod  $2$  mg/m<sup>3</sup>. Připojením stroje na vhodný provozní odsávací systém s rychlostí vzduchu nejméně  $20$  m/s lze tedy dosáhnout trvale bezpečného prostředí podle hodnot prachu TRK, které jsou platné v Německé spolkové republice.

Bezpečnostní opatření jsou v tomto návodu opatřena následujícími symboly: 

### Bezpečnostní opatření

Bezpečnostní opatření je třeba předat, které se strojem pracují. Zaměstnanci, kteří se strojem pracují, si musí návod k použití, a to především kapitolu týkající se bezpečnostních opatření, přečíst před zahájením činnosti, a nikoliv poté, co již začali se strojem pracovat. To se vztahuje především na osoby, které se strojem pracující příležitostně, např. při montáži, údržbě.

- Respektujte všechny bezpečnostní pokyny.
- Udržujte všechny bezpečnostní pokyny a informace tak, aby byly úplné a čitelné.
- Zkontrolujte elektrické vedení. Nepoužívejte závadné elektrické konektory.
- Ujistěte se, že je stroj stabilně upevněn.
- Postarejte se o dostatečné osvětlení na pracovišti a v okolí stroje.
- Při práci dbejte zvýšené opatrnosti: Rotující kotouče představují riziko vážného poranění prstů a rukou.
- Při práci na stroji musí být připevněna všechna ochranná zařízení a kryty.
- Jiné osoby, především děti, musí být mimo pracoviště, mimo stroj zapojený do sítě a mimo kabely.

### Hodnota hluku

Podľa EN 23746 pre hladinu akustického výkonu ev. EN 31202 (korekčný činiteľ k3 vypočítaný podľa prílohy A.2 z EN 31204) pre hladinu akustického tlaku na pracovisku, hodnoty emisie hluku stanovené na základe pracovných podmienok uvedených v ISO 7904 prílohy A čini:

#### Hladina akustického výkonu v dB

Chod naprázdno  $L_{WA} = 88,6$  dB(A)

Opracovávanie  $L_{WA} = 97,6$  dB(A)

#### Hladina akustického tlaku na pracovisku v dB

Chod naprázdno  $L_{WA} = 69,0$  dB(A)

Opracovávanie  $L_{WA} = 78,5$  dB(A)

Pre uvedené emisné hodnoty platí pripočítanie odchylky merania  $K=4$  dB.

### Hodnota hluku / Stolová kotúčová pila

Hodnota hluku podľa EN 50144:

Akustický tlak  $L_{pA} = 100,5$  dB(A)

Akustický výkon  $L_{WA} = 113,5$  dB(A)

#### Pomerná emisná hodnota na pracovisku v dB

Opracovávanie  $L_{pAeq} = 102,5$  dB(A)

Pre uvedené emisné hodnoty platí pripočítanie odchylky merania  $K=4$  dB.

### Údaje o emisii prachu

Podľa „Zákonov o kontrole emisie prachu (parameter koncentrácie) drevoobrábacích strojov „odbornej komisie pre drevo leží namerané hodnoty emisie prachu pod  $2$  mg/m<sup>3</sup>. Pripojením stroja na vhodný prevádzkový odsávací systém s rýchlosťou vzduchu najmenej  $20$  m/s môže byť dosiahnuté trvalého bezpečného prostredia podľa TRK-hraničných hodnôt pre prach zo dreva platných v Nemeckej spolkovej republike.

V tomto návodu na obsluhu sme opatřili miesta, ktoré sa týkajú vašej bezpečnosti, týmito symboly: 

### Bezpečnostné upozornenie

Bezpečnostné pokyny poskytnite všetkým osobám pracujúcim so strojom. Zamestnanci poverení pracou na stroju si musia pred zahájením pracovnej činnosti prečítať návod na obsluhu, a obzvlášť túto kapitolu Bezpečnostné upozornenie. V priebehu pracovného nasadenia je to pozde. Toto platí vo zvláštnej miere pre zamestnancov pracujúcich príležitostne na stroju, napr. pri montáži, údržbe.

- Rešpektujte všetky bezpečnostné pokyny a informácie o nebezpečí týkajúce sa stroja.
- Dodržujte všetky bezpečnostné pokyny a informácie o nebezpečí týkajúce sa stroja v čitateľnom stave.
- Skontrolujte sítový prívod. Nepoužívajte závadné vodiče.
- Dbajte na to, aby bol stroj stabilne umiestnený na pevnom podklade.
- Postarejte sa o dostatočné osvetlenie v pracovnej a okolnej oblasti stroje.
- Opatrnosť pri práci: nebezpečie poranenia prstov a rúk otáčajúcim se rezným nástrojom.
- Pri práci na stroji musia byť namontované všetky ochranné zariadenia a kryty.

työskentelyalueen, verkkoon liitetyn koneen ja johtojen ulottumattomissa.

- Varmista, että lapset eivät pääse koskemaan koneeseen, kun sitä ei käytetä.
- Älä ylikuormita laitetta ja käytä vain käyttöohjeen teknisissä tiedoissa mainittua tehoaluetta.
- Varmista, että työskentelyn aikana seisot tukevasti ja käytät pitäviä kenkiä.
- Käytä johtoa vain sille tarkoitettuun tarkoitukseen. Suojaa sitä kuumuudelta, öljyltä ja teräviltä reunoilta.
- Pidä kahvat kuivina, puhtaina ja rasvattomina.
- Tarkista ennen käynnistämistä, että avain ja säätötyövälineet on poistettu.
- Käytä ulkona vain sallittuja ja tarkoituksenmukaisesti merkittyä jatkojohtoa.
- Pidä muut henkilöt, varsinkin lapset, työskentelyalueen, verkkoon liitetyn koneen ja johtojen ulottumattomissa.
- Ole tarkkaavainen ja huomioi mitä teet. Työskentele järkevasti. Älä käytä laitetta, jos et ole täysin keskittynyt. Älä käytä konetta, jos olet väsynyt, tai alkoholin, huumeiden tai lääkkeiden vaikutuksen alaisena.
- Koneen käyttäjän täytyy olla vähintään 18-vuotias. Harjoittelijan on oltava vähintään 16-vuotias ja hän saa työskennellä koneella vain jonkun valvonnassa.
- Koneella työskentelevää henkilöä ei saa häiritä.
- Pidä työpiste järjestyksessä, poista lastut ja puujätteet. Työpisteen epäjärjestys voi aiheuttaa onnettomuuksia.
- Suojaa laitetta sateelta ja kosteudelta.
- Älä käytä konetta kosteissa tai märissä ympäristöissä.
- Säilytä kone turvallisessa paikassa, jotta kukaan ei loukkaa itseään tai saa laitettua konetta päälle. Varmista, että kone ei ole ulkona tai kosteissa ympäristöissä suojaamattomana.
- Käytä konetta vain tarkoituksenmukaiseen käyttöön.
- Älä käytä laitetta, jos on olemassa tulipalon tai räjähdyksen vaara.
- Vältä laitteella työskennellessäsi koskemasta vartalolla maadoitettuihin osiin (esim. johtoihin, lämpöpatteriin, sähköliesiin, kylmälaitteisiin).
- Käytä vartalonmyötäisiä vaatteita. Poista korut, sormukset ja rannekellot.
- Käytä kuulosuojaimia, suojalaseja ja pölysuojanaamaria.
- Käytä pitkien hiuksien suojana hattua tai hiusverkkoa.
- Koneen suojalaitteita ei saa poistaa tai tehdä käyttökelvottomiksi. Moottori on sammutettava varustuksen vaihtamisen, keskeytyksen, mittauksen tai puhdistustöiden ajaksi. Vedä pistoke seinästä ja odota, että liikkuvat työvälineet pysähtyvät.
- Sähköasennuksen asennukset, korjaukset ja huoltotyöt saavat suorittaa vain ammattilaiset.
- Suoritettujen korjaus- ja huoltotöiden jälkeen kaikki suojalaitteet on asennettava heti takaisin paikoilleen. Sammuta kone häiriöiden korjauksen ajaksi. Vedä pistoke seinästä!
- Käytä puun lastujen tai sahajauhon imemiseen imuria. Imurin virtausnopeuden on oltava 20m/s.

- Děti nesmí mít přístup ke stroji v klidovém stavu.
- Stroj nepřetěžujte a používejte ho pouze v závislosti na technických parametrech stanovených v návodu k obsluze.
- Při práci venku je třeba stát pevně na zemi a používat protiskluzovou obuv.
- Kabel nepoužívejte k jiným než určeným účelům a chraňte je před horkem, olejem a ostrými hranami.
- Držadla udržujte suchá, čistá, bez oleje a mastnoty.
- Před zapnutím stroje zkontrolujte, zda jsou klíče a jiné seřizovací nástroje odstraněny.
- Venku používejte pouze k tomu určený a vhodně označený prodlužovací kabel.
- Věnujte pozornost své práci. Pracujte rozumně a stroj nepoužívejte pokud se nemůžete soustředit, nebo pokud jste unavení, pod vlivem alkoholu, drog či léků.
- Minimální věk pro obsluhu stroje je 18 let. Minimální věk učně, který musí pracovat pod dohledem, je 16 let.
- Nevyrušujte osoby, které se strojem pracují.
- Udržujte pracoviště čisté, odstraňte třísky a hobliny. Nepořádek na pracovišti může mít za následek úraz.
- Stroj chraňte před deštěm a vlhkem.
- Stroj nepoužívejte ve vlhkém nebo mokřem prostředí.
- Stroj uschovejte na bezpečném místě tak, aby se nikdo nemohl zranit a aby nikdo nemohl stroj uvést do provozu. Stroj nenechávejte venku nezakrytý nebo ve vlhkém prostředí.
- Stroj používejte pouze k účelům k tomu určeným.
- Stroj nepoužívejte v prostorech, kde je nebezpečí požáru nebo výbuchu.
- Při práci se strojem se vyhněte tělesnému styku s uzemněnými předměty (např. rourami, radiátory, elektrickým sporákem, chladicím zařízením).
- Noste těsně přiléhavé oděvy. Odložte šperky, prsteny a náramkové hodinky.
- Při práci používejte si chraňte sluch a používejte ochranné brýle a ochrannou masku proti prachu.
- Dlouhé vlasy upevněte pod čepici nebo síťku.
- Bezpečnostní předpisy uvedené na stroji nesmí být odstraněny nebo zničeny. Úpravy, seřizování, měření a čištění provádějte pouze s vypnutým motorem. Vypněte stroj a vyčkejte do jeho úplného zastavení.
- Instalace, opravy a údržbářské práce na elektroinstalaci mohou provádět pouze odborní technici.
- Po ukončení opravě a údržbě musí být všechna ochranná a bezpečnostní zařízení ihned nainstalována zpět. Při odstraňování poruch musí být stroj vypnutý. Vytáhněte zástrčku ze zásuvky!
- K odsávání hoblin nebo pilin používejte odsávací zařízení. Rychlost proudu odsávání musí dosahovat 20m/s.
- Při jakémkoliv přemístění stroje, odstraňte externí přívod proudu! Před opětovným uvedením do provozu zapojte stroj řádně do sítě.
- Pokud opouštíte pracoviště, vypněte motor. Vytáhněte kabel ze zásuvky! Pokud stroj nepoužíváte, vytáhněte zástrčku.
- Před každým uvedením stroje do provozu zkontrolujte, zda jsou ochranná zařízení a vypínač funkční. Stroj nepoužívejte pokud jsou ochranná zařízení, vypínač, elektrické přívody, zásuvka nebo jiné díly poškozené.

- Udržujte ostatné osoby, zvlášte deti mimo vašu pracovnú oblasť a od stroja zapojeného do siete, ako aj jeho prívodu do siete.
- Dávajte pozor na to, aby deti nemali prístup k nepoužívanému stroju.
- Prístroj nepreťažujte a používajte iba v oblasti výkonu podľa technických údajov návodu na obsluhu.
- Pri práci vonku dbajte na bezpečný stav a nekluzavú obuv.
- Kábel nepoužívajte k účelu, pre ktorý nie je určený. Chraňte ho pred horkom, olejom a ostrými hranami.
- Držadlo udržujte suché, čisté a bez oleja a mastnoty.
- Pred zapnutím skontrolujte či sú kľuče a iné seriadovacie nástroje odstranené.
- Vonku používajte iba k tomu prípustný a vhodne označený predĺžovací kábel.
- Buďte pozorní a dávajte pozor na to čo robíte. Pracujte rozumne. Prístroj nepoužívajte pokiaľ sa nemôžete sústrediť. Nepracujte na stroju pokiaľ ste unavení alebo pod vplyvom alkoholu, drog či liekov.
- Osoba obsluhujúca stroj musí mať minimálne 18 rokov. Učeň musí mať minimálne 16 rokov a so strojom môže pracovať iba pod dohľadom.
- Pozornosť osoby pracujúcej na stroju nesmie byť odvádzaná.
- Udržujte pracovnú oblasť v poriadku, odstráňte triesky a hobliny. Neporiadok v pracovnej oblasti môže mať za následok úraz.
- Stroj chraňte pred dážďom a vlhkom.
- Nepoužívajte stroj vo vlhkom alebo mokrom prostredí.
- Stroj bezpečne uschovejte, aby sa na ňom nikto nemohol zranit alebo tento neuviedol do prevádzky. Zabezpečte, aby sa stroj nenachádzal vonku nezakrytý alebo stál vo vlhkom prostredí.
- Stroj používajte iba podľa určenia.
- Stroj nepoužívajte v blízkosti nebezpečia požáru alebo výbuchu.
- Pri práci s týmto prístrojom sa vyhnite telesnému styku s uzemnenými predmetmi (napr. rúrami, radiátormi, elektrickým sporákom, chladicím zariadením).
- Noste tesne priliehavé oblečenie. Odložte šperky, prstene a náramkové hodinky.
- Pri práci používajte ochranu sluchu, ochranné okuliare ako aj ochrannú masku proti prachu.
- K ochrane dlhých vlasov si nasadte čapku alebo sieťku na vlasy.
- Bezpečnostné predpisy uvedené na stroju ne smia byť demontované či zničené. Úpravy, nastavenie, meranie a čistenie vykonávajte iba s vypnutým motorom. Vytiahnite sieťovú zástrčku a vyčkejte zastavenia otáčajúceho sa nástroja.
- Inštalácia, opravy a údržbárske práce na elektroinštalácii môžu vykonávať iba odborníci.
- Všetky ochranné a bezpečnostné zariadenia musia byť po ukončenej oprave a údržbe okamžite namontované napäť. Pri odstraňovaní porúch musí byť stroj vypnutý. Vytiahnite zástrčku zo zásuvky!
- K odsávaní hoblín alebo pilín používajte odsávacie zariadenie. Rýchlosť prúdu odsávania musí dosahovať 20m/s.
- Tiež pri nepatrnom premiestnení stroja, odstráňte

- Irrota kone ulkoisesta energiantuonnista aina kun vähänkin siirät konetta! Liitä kone ohjeiden mukaan verkkoon ennen kuin otat sen uudelleen käyttöön.
- Kun poistut työpisteeltä, sammuta moottori. Vedä pistoke seinästä! Vedä pistoke seinästä, kun konetta ei käytetä.
- Tarkista ennen jokaista käynnistämistä, että koneen suojalaitteet ja kytkimet toimivat. Älä käytä laitetta, jos suojalaitteet, kytkin, sähköjohdot tai muut koneen osat ovat vaurioituneita.
- Kone pitää käytön aikana olla kiinnitettynä alustaan ruuvein.
- Kone on maadoitettava turvallisesti. Kelta-vihreä (vihreä) johto on suojajohdin.

#### **Höylien erityiset turvallisuusohjeet**

- Älä käytä tylsiä teriä, koska ne lisäävät takaiskun vaaraa.
- Terän akselin käyttämättömät osat täytyy peittää.
- Kun höyläät lyhyitä työkappaleita, käytä työntökeppiä.
- Kun höyläät kapeita työkappaleita, käytä lisäksi apuvälineitä, kuten vaakasuoraa puristinta, jousitettua suojusta.
- Älä käytä konetta saumaukseen ja sinkitykseen.
- Tarkista säännöllisesti takaiskuvarmistimen ja höylän akselin tehokkuus.
- Tarkista säännöllisesti, että takaiskuvarmistin toimii moitteettomasti.
- Älä höylää 1,5 mm syvemmälle.
- Käytä ainoastaan hyvin teroitettuja teriä, jotta työskentely sujuu paremmin ja turvallisemmin.
- Älä käytä säröisiä höylän teriä tai sellaisia teriä, joiden muoto on muuttunut.
- Kun höyläät painavia tai hankalasti käsiteltäviä osia, käytä tukena sopivia apuvälineitä, esim. erikoisvarusteita: rulla- ja leveää pukkia.
- Tarkista säännöllisesti, että höylän terä ja terän alusta ovat tiukasti kiinni terän akselissa.
- Terä saa ulota terän akselista enintään 1 mm + 10 %.
- Kun vaihdat höylän terää, käytä tarkoitukseen sopivia käsineitä.
- Älä käytä työhansikkaita työskennellessäsi oiko- ja tasohöylällä, paitsi jos työstät karkeita työkappaleita.

#### **Pyörösahojen erityiset turvallisuusohjeet**

- Pyörösahaa ei saa käyttää polttopuiden sahaamiseen. Pidä koneen käyttöalue puhtaana lastuista ja puujätteestä.
- Asenna vain hyvin teroitettuja, säröttömiä ja ei-muokattuja sahanteriä.
- Suurtehoteräisiä pyörösahoja ei saa asentaa.
- Halkaisukiila on tärkeä suojalaite, joka ohjaa työkappaletta ja estää sahausraon sulkeutumisen sahanterän takana sekä työkappaleen takaiskua. Kiinnitä huomiota halkaisukiilan paksuuteen, se ei saa olla ohuempi kuin sahanterä eikä paksumpi kuin tämän sahausraon leveys.



- Stroj by měl být při provozu uchycen šrouby k podlaže.
- Stroj musí být bezpečně uzemněný. Žlutý/zelený (zelený) drát je bezpečnostní vodič.

#### **Speciální bezpečnostní pravidla pro hoblovačku**

- Nepoužívejte tupé nože z důvodu zvýšeného nebezpečí zpětného nárazu.
- Nepoužitý díl nožového hřídele musí být zakrytý.
- Při hoblování krátkého kusu dřeva používejte posuvnou tyč.
- Při hoblování užšího kusu dřeva používejte dodatečný pomocný prostředek, jako například horizontální posunovač, pružné ochranné zařízení.
- Stroj nepoužívejte k vroubkování a zinkování.
- Pravidelně kontrolujte činnost pojistky zpětného nárazu a hoblovací hřídel.
- Pravidelně kontrolujte zda pojistka zpětného nárazu funguje nezávadně.
- Nehoblujte hlouběji než 1,5 mm.
- Používejte pouze dobře nabroušený hoblovací nůž k zajištění lepší a bezpečnější práce.
- Nepoužívejte popraskaný hoblovací nebo deformovaný nůž.
- K hoblování těžkých nebo těžce zpracovatelných kusů používejte vhodný pomocný prostředek k podepření, např. doplňkové příslušenství, zvedák a univerzální zvedák.
- Pravidelně kontrolujte pevné uložení hoblovacího nože a nožní opěry na nožovém hřídeli.
- Nůž může vyčnívat maximálně 1 mm + 10 % nad nožním hřídelem.
- Při výměně hoblovacího nože používejte vhodné rukavice.
- Při práci na srovnávací a tloušťkovací frézce nepoužívejte pracovní rukavice, s výjimkou práce s hrubým materiálem.

#### **Dodatečná bezpečnostní pravidla pro stolovou kotoučovou pilu**

- Stolová kotoučová pila nesmí být používána k řezání palivového dřeva. Odstraňte třísky a hobliny z pracoviště.
- Instalujte pouze dobře nabroušené, nepoškozené a nedeformované pilové kotouče.
- Neinstalujte kotoučové pily z vysoce výkonné oceli.
- Klínový rozrážeč je důležité ochranné zařízení, které zavádí zpracovávaný kus a uzavírá reznou spáru za pilovým kotoučem a zabraňuje zpětnému nárazu zpracovávaných kusů. Dávejte pozor na šířku klínového rozrážeče, který nesmí být tenčí než pilový kotouč a širší než šířka rezné spáry.
- Spusťte kryt při každém průchodu zpracovávaného

- akýkoľvek externý privod prúdu! Pred opätovným uvedením do prevádzky zapojte stroj riadne do siete.
- Pokiaľ opustíte pracovné miesto, vypnite motor. Vytiahnite zo zásuvky! Pokiaľ stroj nepoužívate vytiahnite zástrčku.
- Pred každým uvedením stroja do prevádzky skontrolujte či sú ochranné zariadenia a vypínač funkčné. Stroj nepoužívajte pokiaľ sú ochranné zariadenia, vypínač, elektrické privody, zásuvka alebo iné diely poškodené.
- Stroj by mal byť pri prevádzke prichytený skrutkami k podlahe.
- Stroj musí byť bezpečne uzemnený. Žltý/zelený (zelený) drát je bezpečnostný vodič.

#### **Speciálne bezpečnostné pravidla pre hoblovačku**

- Nepoužívajte tupé nože, týmto sa zvýši nebezpečie zpeťného nárazu.
- Nepoužitý diel nožovej hriadele musí byť zakrytý.
- Pri hobľovaní krátkeho kusu dreva používajte posuvnú tyč.
- Pri hobľovaní užšieho kusu dreva používajte dodatočný pomocný prostredok, ako napríklad horizontálny posunovač, pružné ochranné zariadenie.
- Stroj nepoužívajte k drážkovaniu a zinkovaniu.
- Pravidelne kontrolujte činnosť poistky zpeťného nárazu a hobľovacie hriadeľ
- Pravidelne kontrolujte či poistka zpeťného nárazu funguje nezávadne.
- Nehobľujte hlubšie ako 1,5 mm.
- Používajte iba dobre nabrúsený hobľovací nôž k zaistení lepšej a bezpečnejšej práce.
- Nepoužívajte popraskaný hobľovací alebo deformovaný nôž.
- K hobľovaní ťažkých alebo ťažko spracovateľných kusov používajte vhodný pomocný prostredok k podpore, napr. doplnkové príslušenstvo: zvedák a univerzálny zvedák.
- Pravidelne kontrolujte pevné uloženie hobľovacieho noža a nožné opory na nožnom hriadeľi.
- Nôž môže vyčnívať maximálne 1 mm + 10 % nad nožným hriadelom.
- Pri výmene hobľovacieho noža používajte vhodné rukavice.
- Pri práci na zrovnávačke a hobľovacej frézke nepoužívajte pracovné rukavice, s výnimkou pri práci s hrubým materiálom.

#### **Dodatečné bezpečnostné pravidla pre stolovú kotúčovú pilu**

- Stolová kotúčová pila nesmie byť používaná k rezaniu palivového dreva. Odstráňte triesky a hobliny z pracovnej oblasti.
- Inštalujte iba dobre nabrúsené, nepoškozené a nedeformované pilové kotúče.
- Neinštalujte kotúčové pily z vysoke výkonnej oceli.
- Klínový rozrážeč je dôležité ochranné zariadenie, ktoré zavádza zpracovávaný kus a uzaviera reznú spáru za pilovým kotúčom a zabraňuje zpeťnému nárazu zpracovávaných kusov. Dávajte pozor na šírku klínového rozrážeč, tento nesmie byť tenší než pilový kotúč a širší než šírka reznej spáry.



- Laske pölysuoja työkappaleen päälle jokaisessa työvaiheessa.
- Pölysuojan tulee olla jokaisessa työvaiheessa vaakasuoraan sahanterän päällä.
- Kun leikkaat pitkittäin kapeita työkappaleita - pienempiä kuin 120 mm - käytä ehdottomasti työntökeppiä. Työntökeppiä on käytettävä, jotta vältetään käsien joutuminen sahanterän lähelle.
- Sammuta kone, kun korjaat häiriötä tai poistat väliin puristuneita puukappaleita. Vedä pistoke seinästä!

#### **Jyrsinten erityiset turvallisuusohjeet**

- Käytä sopivaa pysäytintä ja suojusta.
- Huomioi työvälineen pyörimissuunta ja oikea syöttösuunta.
- Ohjaa työkappale pyörimissuuntaa vastaan.
- Käytä työkappaleen tukemiseen ja takaiskuvarmistimena puristuslistoja.
- Käytä työvälineellesi sopivaa pöytätukea.
- Älä koske työvälinettä työn jälkeen. Se voi olla erittäin kuuma ja polttaa ihoa.
- Käytä vain virheettömiä jyrsimiä.
- Käytä aina oikeanlaisia kiinnityshylsyjä.

#### **Pitkittäisporauksen erityiset turvallisuusohjeet.**

- Käytä ainoastaan virheettömiä ja hyvin teroitettuja teriä.
- Työskentele vähäisellä lastun poistolla, poraa asteittain.
- Kiinnitä huomiota turvalliseen työkappaleen työntöön, aseta työkappaleen kiinnitin.
- Älä koske työvälineeseen työn jälkeen. Se voi olla erittäin kuuma ja polttaa ihoa.

### **⚠ Määräysten mukainen käyttö**

#### **Kone vastaa voimassa olevia EU:n konedirektiiviä.**

- Ennen työn aloittamista koneessa täytyy olla asennettuna kaikki suojalaitteet ja suojukset.
- Koneita voi käyttää yksi henkilö. Työskentelevä henkilö on vastuussa työalueella olevista muista henkilöistä.
- Ota huomioon kaikki koneen turvallisuutta ja vaaroja koskevat ohjeet.
- Pidä kaikki koneen turvallisuutta ja vaaroja koskevat ohjeet luettavassa kunnossa.
- Työstettävän kappaleen enimmäiskoko ei saa vakiosuorituksessa ylittää pöydän kokoa.
- Kun työstät isompia työkappaleita, jotka voivat pudota pöytälevyltä, käytä pöydänlevennystä tai rullapukkia (erikoisvaruste).
- Kun konetta käytetään suljetuissa tiloissa, koneeseen täytyy liittää imuri.
- Käytä konetta vain silloin, kun se on teknisesti virheettömässä kunnossa ja noudata käyttöohjeessa mainittuja turvallisuusohjeita! Korjauta välittömästi erityiset häiriöt, jotka voivat vaarantaa turvallisuuden!
- Valmistajan turvallisuus-, työ- ja huolto-ohjeita sekä teknisissä tiedoissa annettuja mittoja täytyy

kusu.

- Kryt se musí nacházet ve vodorovné pozici při každém průchodu zpracovávaného kusu.
- Při podélném řezání úzkých zpracovávaných kusů - méně než 120 mm - použijte výhradně posuvnou tyč. Posuvná tyč brání tomu, aby se při práci dostaly ruce do blízkosti pilového kotouče.
- Při odstraňování poruch nebo při odstraňování kusu dřeva stroj vypněte. Vytáhněte kabel ze zásuvky!

#### **Dodatečná bezpečnostní pravidla pro frézovací práce**

- Použijte vhodnou zarážku a kryt.
- Dbejte na směr otáčení nástroje a správný směr posuvu.
- Opracovávaný předmět zaveďte proti směru otáčení.
- Použijte přítlačnou lištu k podpoře opracovávaného kusu a jako pojistku proti zpětnému nárazu.
- Použijte správnou pokrývku stolu pro váš nástroj.
- Nedotýkejte se nástroje okamžitě po skončení práce. Stroj může být velmi horký a může popálit vaši pokožku.
- Použijte pouze nezávadnou frézu.
- Použijte pouze správnou upínací vložku.

#### **Dodatečná bezpečnostní pravidla pro vyřezávání**

- Použijte pouze nezávadný a dobře nabroušený vrták.
- Pracujte s minimálním odběrem třísky, vrtejte postupně.
- Dávejte pozor na bezpečné vedení opracovávaného kusu, nasadte upínač na opracovávaný kus.
- Nedotýkejte se nástroje okamžitě po skončení práce. Stroj může být velmi horký a může popálit vaši pokožku.

### **⚠ Řádné použití**

#### **Stroj odpovídá platným EU směrnici**

- Před uvedením do provozu musí být všechna ochranná a bezpečnostní zařízení namontována na stroj.
- Stroj je určen k používání jednou osobou. Obsluhující osoba je na praovišti odpovědná za třetí stranu.
- Respektujte všechny bezpečnostní pokyny.
- Udržujte všechny bezpečnostní pokyny tak, aby byly čitelné.
- Maximální rozměry opracovávaného kusu nesmí při standardním provedení překročit velikost stolu.
- Pokud je opracovávaný kus větších rozměrů, může dojít k překlopení desky stolu. V těchto případech se používá prodloužení stolu, resp. zvedák (doplňkové příslušenství).
- Při použití stroje v uzavřeném prostoru musí být stroj napojen na odsávací zařízení.
- Stroj používejte pouze v technicky dokonalém stavu, a pouze k účelům k tomu určených, a to bezpečně a v souladu s návodem k použití! Odstraňte ihned poruchy, které mohou omezit bezpečnost!
- Bezpečnostní, pracovní a údržbářské předpisy výrobce, jakož i rozměry stanovené v technických údajích musí být dodržovány.
- Dodržujte předpisy týkající se bezpečnosti práce a jiné

- Spustíte kryt při každém přechodu obráběného kusu.
- Kryt sa musí nachádzať vo vodorovnej pozícii pri každom priedehode obráběného kusu.
- Pri pozdĺžnom rezaní obráběných kusov - menej ako 120 mm - používajte bezvymočne posuvnú tyč. Posuvná tyč musí byť použitá, aby sa zabránilo tomu, že sa pri práci dostanú ruky do blízkosti pilového kotúča.
- Pri odstraňovaní porúch či pri odstraňovaní kusu dreva stroj vypnite. Vytiahnite zo zásuvky!

#### **Dodatečné bezpečnostné pravidla pre frézovanie.**

- Používajte vhodnú zarážku a kryt.
- Dbajte na smer otáčania nástroja a správny smer posuvu.
- Obrábaný predmet zaveďte proti smeru otáčania.
- Používajte prítlačnú lištu k podpore obrábaného kusu a ako poistku proti zpetnému nárazu.
- Používajte vhodnú pokrývku stolu pre váš nástroj.
- Nedotýkajte sa nástroja ihneď po skončení práce. Môže byť veľmi horký a spáliť vašu pokožku.
- Používajte iba nezávadnú frézu.
- Používajte iba správnú upínaciu vložku.

#### **Dodatečné bezpečnostné pravidla pre dlabanie.**

- Používajte iba nezávadný a dobre nabrušený vrták.
- Pracujte s minimálnym odberom triesky, vrtajte postupne.
- Dávajte pozor na bezpečné vedenie obrábaného kusu, nasadte upínač na obrábaný kus.
- Nedotýkajte sa nástroja ihneď po skončení práce. Môže byť veľmi horký a spáliť vašu pokožku.

### **⚠ Použití podľa určenia**

#### **Stroj odpovedá platným EU smerniciam pre stroje.**

- Pred uvedením do prevádzky musí byť všetky ochranné a bezpečnostné zariadenia namontované na stroj.
- Stroj je určen k používaniu jednou osobou. Obsluhujúca osoba je v pracovnej oblasti zodpovedná za tretiu stranu.
- Rešpektujte všetky bezpečnostné pokyny a informácie o nebezpečí týkajúceho sa stroja.
- Udržujte všetky bezpečnostné pokyny a informácie o nebezpečí týkajúceho sa stroja v čitateľnom stave.
- Maximálne rozmery obrábaného kusu nesmú pri štandardnom prevedení prekročiť veľkosť stolu.
- Pokiaľ je obrábaný kus väčších rozmerov, čím môže dôjsť k preklopeniu desky stolu, používa sa predĺženie stolu resp. zvedák (doplňkové príslušenstvo).
- Pri použití stroja v uzavrenom priestore musí byť tento napojený na odsávacie zariadenie.
- Stroj používajte iba v technicky dokonalom stave, podľa jeho určenia, bezpečne a s vedomím nebezpečia, v súlade s návodom na obsluhu! Zvlášte poruchy, ktoré môžu obmedziť bezpečnosť, okamžite odstráňte!
- Bezpečnostné, pracovné a údržbářské predpisy výrobcu, ako aj rozmery udané v technických údajoch

noudattaa.

- Sopivia tapaturmien ehkäisykeinoja ja muita yleisesti tunnettuja turvallisuussääntöjä täytyy noudattaa.
- Koneetta saavat käyttää, huoltaa ja korjata vain sellaiset henkilöt, jotka ovat tutustuneet koneeseen ja tuntevat vaarat. Valmistajan takuu ei kata vahinkoja, jotka ovat seurausta koneen omavaltaisesta muuttamisesta.
- Koneessa saa käyttää ainoastaan valmistajan alkuperäisiä varusteita ja työvälineitä.
- Huomio: Muiden kuin käyttöohjeissa mainittujen työvälineiden ja lisävarusteiden käyttö voi johtaa loukkaantumiseen.
- Tällainen käyttö on määräysten vastaista. Valmistaja ei vastaa tästä johtuvista vahingoista; vastuu on käyttäjällä.
- Käytä puristinta tai ruuvipuristinta työkappaleen kiinnittämiseen. Tämä on turvallisempaa kuin käsien käyttö ja voit käyttää molempia käsiä koneen ohjaamiseen.
- Älä nojaa liian kauas eteenpäin.
- Seiso tukevasti lattialla ja säilytä tasapainosi.
- Keskity aina kunnolla työhön. Käytä järkeäsi. Älä käytä konetta, jos olet väsynyt tai alkoholin tai huumeiden vaikutuksen alaisena.
- Tarkista kone vaurioituneiden osien varalta. Jos suojalaite tai jokin muu osa on vaurioitunut, tarkista huolellisesti ennen työn jatkamista, että se toimii kunnolla. Tarkista liikkuvien osien liikkumatila ja päästä ne vapaaksi. Varmista, että koneessa ei ole halkeamia, säröjä tai muita vaurioita, jotka voisivat heikentää toimintaa. Vaurioitunut suojalaite tai muu osa täytyy korjata tai korvata valtuutetussa palvelupaikassa, ellei käyttöohjeessa toisin mainita.
- Vaihddata rikkiäinen kytkin valtuutetussa huoltamossa. Älä työskentele koneella, jos PÄÄLLE/POIS-kytkin tai kierrosluvun säädin eivät liiku oikealla tavalla.
- Varmista, että verkkojännite vastaa laitteen tyyppikilvessä ilmoitettua tietoa.
- Käsittele työvälineitä varovasti, ne voivat olla erittäin teräviä.
- Tarkista huolellisesti ennen työskentelyä, että työvälineissä ei ole merkkejä vaurioista tai halkeamista. Vaihda vaurioituneet tai halkeilleet työvälineet välittömästi.
- Varmista ennen työskentelyä, että olet poistanut kaikki vierasesineet kuten naulat ja ruuvit työkappaleesta.
- Pidä kätesi kaukana pyörivistä työvälineistä.
- Kun kone käynnistetään, työväline ei saa koskettaa työkappaletta.
- Anna koneen pyöriä hetken käynnistyksen jälkeen ennen kuin leikkaat. Huomioi mahdolliset tärinät ja huojunnat, jotka saattavat johtua väärin asetetusta työvälineestä.
- Huomioi työvälineen pyörimissuunta ja oikea syöttösuunta.
- Älä jätä käynnissä olevaa konetta valvomatta.
- Älä koske työvälineeseen työn jälkeen. Se voi olla erittäin kuuma ja polttaa ihon.
- Työskentelyalueella ei saa olla työn aikana rättejä, johtoja tms.
- Pitkäaikaisen työskentelyn jälkeen ulkoiset metalliosat

všeobecně uznávané předpisy.

- Stroj může být používán, udržován nebo opravován pouze osobami, které byly obeznámeny s potenciálními riziky a nebezpečím. Škody způsobené změnami na stroje ne nevztahují na záruku poskytovanou výrobcem.
- Stroj musí být používán pouze s originálním příslušenstvím a pracovním nástrojem výrobce.
- Pozor: Použití jiných pracovních nástrojů nebo příslušenství než stanovených v návodu k obsluze, může znamenat nebezpečí poranění.
- Každé použití, s výjimkou zde určeného, je nevhodné. Škodu vzniklou takovým používáním nehradí výrobce, ale uživatel.
- Používejte svorky nebo šroubové svěrky k uchopení opracovávaného kusu. Je to bezpečnější a máte tak obě ruce volné k obsluze stroje.
- Nepředklánějte se příliš.
- Je třeba vždy stát pevně na zemi a udržovat rovnováhu.
- Soustředte se na práci. Pracujte rozumně a stroj nepoužívejte pokud jste unaveni či pod vlivem drog nebo alkoholu.
- Zkontrolujte zda nejsou díly stroje poškozeny. V případě poškození ochranných zařízení nebo jiných dílů zkontrolujte před jejich opětovným uvedením do provozu zda fungují správně. Vyjměte pohyblivé díly a ujistěte se, že jsou volně pohyblivé. Ujistěte se, že se díly nejsou zlomeny, že nemají trhliny nebo že neexistují jiné skutečnosti, které by mohly narušit jejich funkci. Poškozená ochranná zařízení nebo jiné díly musí být opraveny zákaznickým servisním centrem nebo nahrazeny, pokud není v návodu stanoveno něco jiného.
- Vadný vypínač je třeba vyměnit v zákaznickém servisním centru. Nepracujte se strojem, pokud se Zapínač/Vypínač, resp. nastavení otáček, nepohybuje správně.
- Ujistěte se, že vaše síťové napětí odpovídá údajům uvedeným na výrobním štítku stroje.
- S pracovním nástrojem zacházejte opatrně, může být velmi ostrý.
- Před zahájením práce se ujistěte, že jste z opracovávaného kusu odstranili všechna cizí tělesa jako jsou hřebíky a šrouby.
- Udržujte ruce v bezpečné vzdálenosti od otáčejícího se nástroje.
- Při spuštění stroje se nesmí nástroj dotýkat opracovávaného kusu.
- Po spuštění nechte stroj běžet nějakou dobu naprázdno. Dávejte pozor na možné vibrace nebo kymácení, které mohou poukazovat na nesprávné usazení nástroje.
- Dbejte na směr otáčení nástroje a na správný směr posuvu.
- Nenechávejte běžící stroj bez dozoru.
- Nedotýkejte se nástroje okamžitě po skončení práce. Stroj může být velmi horký a může popálit vaši pokožku.
- Textilie, kabely apod. se nesmí při práci nacházet na pracovní ploše.
- Při dlouhém výkonu mohou být vnější kovové části a

musia byť dodržiavané.

- Případné predpisy týkajúce sa úrazovej prevencie a ostatné, všeobecne uznané bezpečnostné technické predpisy musia byť dodržiavané.
- Stroj môže byť používaný, udržiavany alebo rekonštruovaný iba osobami, ktoré sú s ním oboznámené a poučené o nebezpečí s tým spojeným. Svévolné zmeny prevedené na stroji, vylučujú záruku výrobcu za takto vzniklú škodu.
- Stroj musí byť používaný iba s originálnym príslušenstvom a pracovním nástrojom výrobcu.
- Pozor: Použití iných pracovních nástrojov nebo příslušenstva než je uvedené v návode na obsluhu môže pre vás znamenať nebezpečie poranenia.
- Každé použitie okrem toho tu určeného, platí ako neurčené. Výrobca neručí za takto vzniklú škodu, riziko nesie iba užívateľ.
- Používajte svorky alebo skrutkové svorky k uchopeniu obrábaného kusu. Je to bezpečnejšie než používanie rúk, a obe ruky máte voľné k obsluhu stroja.
- Nepredkláňajte sa príliš.
- Vždy stojte pevne na zemi a udržiavajte rovnováhu.
- Pri práci sa vždy sústreďte. Používajte zdravý rozum. Nepracujte na stroju pokiaľ ste unavení či pod vplyvom drog alebo alkoholu.
- Skontrolujte či nie sú diely stroja poškodené. Keď sú ochranné zariadenia či iné diely poškodené, pred opetovným uvedením do prevádzky pečlivo skontrolujte, či fungujú správne. Vyskúšajte uvoľnenie pohyblivých dielov a zaisťte ich voľný pohyb. Ujistite sa, že sa nevyskytujú žiadne zlomy, trhliny alebo iné podmienky, ktoré by mohli narušiť funkciu. Poškodené ochranné zariadenia alebo iné diely musia byť opravené uznaným zákaznickým servisným centrom alebo byť nahradené, pokiaľ nie je inak uvedené v návode na obsluhu.
- Vadný vypínač nechajte vymeniť v uznanom zákaznickom servisnom centre. Nepracujte so strojom, keď sa ZA/Vypínač resp. nastavenie otáčok, nepohybuje správne.
- Ujistite sa, že vaše sieťové napätie odpovedá údajom uvedeným na výrobnom štítku stroja.
- S pracovním nástrojom zachádzajte opatrne, môže byť veľmi ostrý.
- Pred zahájením práce pečlivo skontrolujte stroj či nenajdete príznaky poškodení alebo trhliny. Ihneď vymeňte poškodený alebo prasklý nástroj.
- Pred zahájením práce sa ujistite, či ste odstránili všetky cudzie telesá ako klince a skrutky z obrábaného kusu.
- Udržujte ruky v bezpečnej vzdálenosti od otáčajúceho sa nástroja.
- Pri spustení stroja sa nesmí nástroj dotýkať obrábaného kusu.
- Po spustení nechte stroj bežať krátko naprázdno. Dávajte pozor na možné vibrácie alebo kymácanie, ktoré môžu poukazovať na nesprávné usadenie nástroja.
- Dbajte na smer otáčania nástroja a na správny smer posuvu.
- Nenechávajte bežící stroj bez dozoru.
- Nedotýkajte se nástroja ihneď po skončení práce.

ja varusteet voivat olla erittäin kuumia.

- Pidä kätesi kaukana pyörivistä työvälineistä.
- Sammuta laite ja odota, että työväline on kokonaan pysähtynyt, ennen kuin poistat työkappaleen pöydältä.

**Varoitus: Muiden kuin ohjeissa suositeltujen lisävarusteiden ja rakennusosien käyttö voi johtaa ruumiinvammaan.**

**Tätä tuotetta saa käyttää vain sille määrättyyn tarkoitukseen. Jokaista käyttöä, jota ei mainita käyttöohjeessa, pidetään asiattomana käyttönä. Käyttäjä, ei valmistaja, on vastuussa kaikista vahingoista tai loukkaantumisista, jotka johtuvat asiattomasta käytöstä.**

- Tue pitkiä työkappaleita oikealla tavalla.
- Kapeiden työkappaleiden työstössä on käytettävä apuvälineitä, kuten vaakasuoraa puristinta.
- Älä aseta konetta sateeseen.
- Työnnä koneen pistoke ainoastaan rungon pistorasiaan.
- Kiinnitä runko työpöytään neljällä ruuvilla.

### **⚠ Muut riskit**

**Kone on rakennettu teknisen osaamisen ja tunnettujen turvallisuussääntöjen mukaan. Siitä huolimatta työn aikana voi ilmetä yksittäisiä riskejä.**

- Sormet ja kädet voivat loukkaantua pyörivän työvälineen vuoksi, jos työkappaletta johdetaan asiaankuulumattomalla tavalla.
- Asiattomalla tavalla kiinnitetty tai työnnetty työkappale voi singota ja aiheuttaa onnettomuuksia.
- Terveys saattaa vaarantua puupölyn ja lastujen vuoksi. Käytä suojavarusteita kuten silmäsuojaa. Aseta imuri!
- Vioittuneet työvälineet voivat aiheuttaa loukkaantumisia. Tarkista työväline säännöllisesti vaurioiden varalta.
- Työvälinettä vaihtaessa sormet ja kädet saattavat loukkaantua. Käytä sopivia työvälineitä.
- Käynnistettäessä konetta pyörivä työväline voi aiheuttaa loukkaantumisia.
- On olemassa sähköiskun vaara, jos käytetään määräysten vastaisia sähköjohtoja.
- Pitkät hiukset ja löysä vaatetus lisäävät loukkaantumisvaaraa pyörivän terän lähellä. Käytä suojavarusteita, kuten hiusverkkoa ja vartalonmyötäisiä työvaatteita.
- Huolimatta kaikista varotoimenpiteistä voi esiintyä muita riskejä.
- Muut riskit voidaan minimoida, kun huomioidaan "Turvallisuusohjeet" ja "Määräysten mukainen käyttö" sekä käyttöohje kokonaisuudessaan.

příslušenství velmi horké.

- Udržujte ruce v bezpečné vzdálenosti od otáčejícího se nástroje.
- Než odstraníte ze stolu opracovávaný kus, vypněte stroj vypněte a vyčkejte do jeho úplného zastavení.

**Pozor: Použití příslušenství nebo přídavných dílů, které nejsou v tomto návodu doporučeny, může vést k ublížení na zdraví.**

**Tento výrobek může být používán pouze k účelům k tomu určených. Jakékoliv jiné použití, které zde není popsáno je považováno za nesprávné. Za škody a zranění způsobená takovým použitím je zodpovědný uživatel, nikoliv výrobce.**

- Správně podepřete dlouhý opracovávaný kus.
- Dodatečné pomocné prostředky, jako například horizontální posunovač, se používají ke zpracování užších kusů.
- Stroj chraňte před deštěm.
- Zástrčku stroje zapojte pouze do nástěnné zásuvky.
- Kostru upevněte k pracovnímu stolu čtyřmi šrouby.

### **⚠ Zbývající rizika**

**Stroj je zhotoven podle stavu techniky a uznaných bezpečnostně technických předpisů. Přesto se mohou při práci vyskytnout ojedinělá další rizika.**

- Nebezpečí zranění prstů a rukou nástrojem v chodu při nesprávném vedení opracovávaného kusu.
- Zranění vymrštěným opracovávaným kusem při nesprávném držení nebo vedení, při práci bez zarážky.
- Ohrožení zdraví pilinami či dřevěnými třískami. Bezpodmínečně používejte osobní ochrannou prostředky jako například ochranné brýle. Používejte odsávací zařízení!
- Zranění způsobená poškozeným nástrojem. Pravidelně kontrolujte zda není nástroj poškozený.
- Nebezpečí zranění prstů a rukou při výměně nástrojů. Používejte vhodné pracovní rukavice.
- Nebezpečí zranění při spuštění stroje.
- Nebezpečí zranění elektrickým proudem při použití nesprávných elektrických kabelů.
- Nebezpečí ublížení na zdraví strojem v chodu pokud má obsluhující osoba dlouhé vlasy a volný oděv. Používejte osobní ochranné prostředky jako například síťku na vlasy a upnutý pracovní oděv.
- I přes dodržování všech preventivních opatření mohou existovat další rizika.
- Další rizika mohou být minimalizována dodržováním „Bezpečnostních pravidel“ a „Řádným používáním“, a dodržováním Návodu k obsluze.

Může být velmi horký a spálit vaši pokožku.

- Hadry, kábel a podobné sa při práci nesmia nachádzať na pracovnej ploche.
- Po dlhšej pracovnej dobe môžu byť vnější kovové časti a príslušenstva veľmi horké.
- Udržujte ruky v bezpečnej vzdálenosti od otáčajúceho sa nástroja.
- Stroj vypnite a vyčkejte úplného zastavenia nástroja, než obrábaný kus zo stolu odstránite.

**Pozor: Použití příslušenstva - alebo přídavných dílů, ktoré nie sú v tomto návode na obsluhu doporučené, môže viesť k ublíženiu na tele.**

**Tento výrobek může být používán iba k určenému účelu. Akékoľvek iné použitie, ktoré nie je popísané v tomto návode na obsluhu je považované za nesprávné. Obsluhujúca osoba a ne výrobca, je zodpovedná za všetky škody alebo zranenia, ktoré se vyskytnú týmto nesprávným použitím.**

- Správně podoprite dlhý obrábaný kus.
- Dodatočné pomocné prostriedky, ako horizontálny posunovač, se používajú k spracovávaní užších kusov.
- Nenechávajte stroj na dažďu.
- Zástrčku stroja zapojte iba do nástennej zásuvky.
- Upevnite kostru k pracovnému stolu štyrmi skrutkami.

### **⚠ Zbytková rizika**

**Stroj je zhotovený podľa stavu techniky a uznaných bezpečnostných technických predpisov. Aj tak sa môžu pri práci vyskytnúť ojedinelé zbytkové riziká.**

- Nebezpečie zranenia prstov a rúk bežiacim nástrojom pri nesprávnom vedení obrábaného kusu.
- Zranenie vyhodzeným obrábaným kusom pri nesprávnom držení alebo vedení, pri práci bez zarážky.
- Ohrozenie zdravia pilinami či drevenými trieskami. Bezpodmínečne používajte osobnú ochrannú výzbroj ako ochranu očí. Nasadte odsávacie zariadenie!
- Zranenie spôsobené poškodeným nástrojom. Pravidelne preskúšajte či nie je nástroj poškodený.
- Nebezpečie zranenia prstov a rúk pri výmene nástrojov. Používejte vhodné pracovní rukavice.
- Nebezpečie zranenia pri spustení stroja rozbehajúcim sa nástrojom.
- Nebezpečie elektrického prúdu pri použití nesprávných elektrických prípojnych vedení.
- Nebezpečie ublíženia na zdraví bežiacim nástrojom pokiaľ má obsluhujúca osoba dlhé vlasy a volný odev. Používejte osobné ochranné prostriedky ako sieťku na vlasy a upnutý pracovní oděv.
- Aj pri dodržiavaní všetkých preventívnych opatrení môžu existovať zrejme zbytkové riziká.
- Zbytkové riziká môžu byť minimalizované spoločným dodržiavaním „Bezpečnostných pravidel“ a „Použitím podľa určenia“, ako aj Návodu na obsluhu.



## Symbolit

	Lue käyttöohje ennen käyttöönottoa.
	Varoitus Yleinen turvallisuus
	Varoitus koneen käynnistyessä Poista työvälineet
	Käytä turvakengkiä
	Käytä suojalaseja
	Käytä kuulosuojaimia tai korvatulppia.
	Käytä kasvosuojusta
	Pidä työpiste järjestyksessä! Työpisteen epäjärjestys voi aiheuttaa onnettomuuksia!
	Sähköiskun vaara
	Sahaus
	Jyrsintä
	Höyläys
	Pitkittäisporaus
	Sahanterän kohottaminen
	Sahanterän laskeminen
	Avaa/sulje

## Kokoaminen

Valmistele työpiste, johon asetat koneen. Varaa tarpeeksi tilaa, jotta työskentely on turvallista ja häiriötöntä. Kone on suunniteltu työskentelyyn suljetuissa tiloissa ja sen tulee seistä tasaisella, tukevalla alustalla. Kone voidaan kiinnittää työpöytään (kiinnitysvälineet eivät sisälly pakkaukseen!)

## Kuljetus

Konetta saa nostaa ja kuljettaa vain alustalla. Älä koskaan nosta kuljetuksen aikana suojalaitteista, asetuskahvoista, liukupöydästä tai pitkittäisporakoneesta. Kuljetuksen ajaksi kone on irrotettava sähköverkosta.  
**Koneen purkaminen paketista, kuvat sivulla 5**





## Symbyly

	Před použitím si přečtete příručku
	Pozor Všeobecná bezpečnost
	Pozor při spuštění stroje Odstraňte nástroj
	Používejte ochrannou obuv
	Používejte ochranné brýle
	Používejte prostředky na ochranu sluchu a uší
	Noste ochrannou masku proti prachu
	Udržujte pracoviště čisté. Nepořádek na pracovišti může mít za následek úraz!
	Nebezpečí elektrického šoku
	Řezání
	Frézování
	Hoblování
	Vrtání podélných děr
	Pilový kotouč zvednout
	Pilový kotouč spustit
	Otevřít / Zavřít

## Umístění

Připravte pracovní místo kde bude stroj umístěn. Zabezpečte místo vhodné k bezpečné a nerušené práci. Stroj je určen k práci v uzavřeném prostoru a musí být umístěn na rovném a pevném podkladu. Stroj může být připevněn na pracovní stůl (Materiál k upevnění není dodán!)

## Přeprava

Stroj může být zvedán a přepraven pouze na nosné konstrukci. Při přepravě nikdy neodstraňujte ochranná zařízení, nastavovací rukojeti, posuvný stůl nebo vrtací zařízení.

Při přepravě musí být stroj odpojen ze sítě.

**Vybalení stroje, Obrázek strana 5**

## Symbyly

	Pred použitím si prečítajte príručku
	Pozor Všeobecná bezpečnosť
	Pozor pri spuštění stroja Odstraňte nástroj
	Používajte ochrannú obuv
	Používajte ochranné okuliare
	Používajte ochranu sluchu alebo ochranu uší
	Noste ochrannú masku proti prachu
	Udržujte pracovnú oblasť v poriadku. Neporiadok v pracovnej oblasti môže mať za následek úraz!
	Nebezpečie elektrického šoku
	Rezánie
	Frézovanie
	Hobľovanie
	Vrtanie podĺžnych dier
	Pílťový kotúč zvednúť
	Pílťový kotúč spustiť
	Otvoriť / Zatvoriť

## Umiestnenie

Připravte pracovné miesto kde bude stroj postavený. Zabezpečte miesto vhodné k bezpečnej, nerušenej práci. Stroj je určený k práci v uzavrenom priestore a musí byť umiestnený na rovnom, pevnom podklade. Stroj môže byť připevněný na pracovní stůl (Materiál k upevnění nie je dodaný!)

## Preprava

Stroj může být nadnesený iba za kostru a přepravený. Při přepravě nikdy nezvedajte za ochranná zariadenia, nastavovacie rukoveti, posuvný stół alebo dlabacie zariadenie.

Při přepravě musí být stroj odpojený zo siete

**Vybalenie stroja, Obrázok strana 5**

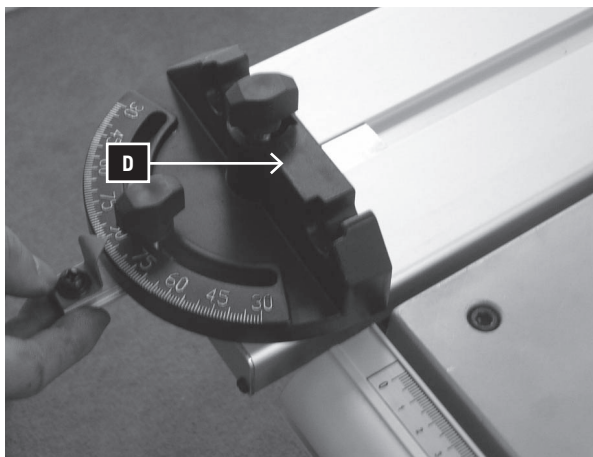
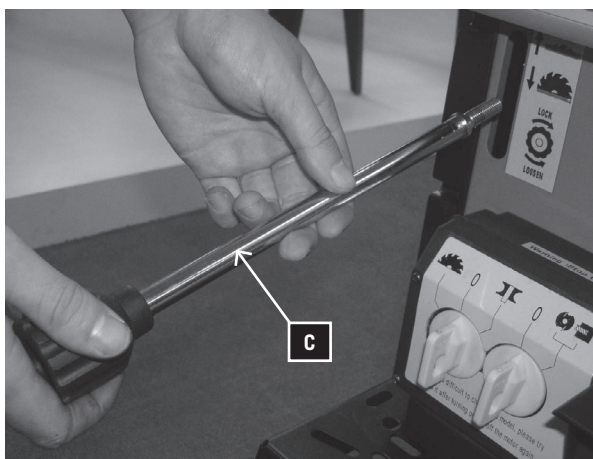
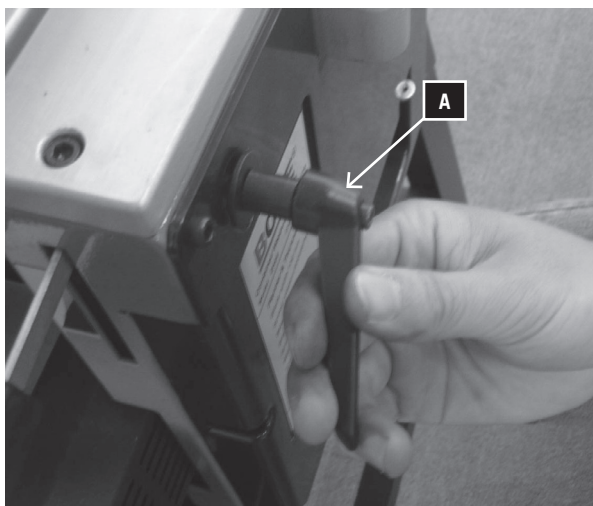

## Asennus

1. Asenna puristusvipu (A) ja puristusruuvi (B) aluslevyn kanssa koneeseen. Vie korkeussäätötanko etuosan kautta sahan moottoriosaan (C) ja kiinnitä se tiukasti. Aseta poikittaisleikkausohjain (D) liukupöydän urteeseen.





### Montáž:

1. Namontujte upínací páku (A) a svěrací šroub (B) s podložkou na stroj. Zaveďte tyč k nastavení výšky přes přední stranu pily k motorové části (C) a pevně utáhněte.

Vsadte příčný kalibr (D) do drážky posuvného stolu.

### Montáž:

1. Namontujte upínacú páku (A) a svěřacú skrutku (B) s každou podložkou na stroj. Zaveďte tyč k nastaveniu výšky cez prednú stranu pily k motorovej časti (C) a pevne utáhnite.

Vsadte priečný kaliber (D) do drážky posuvného stola.

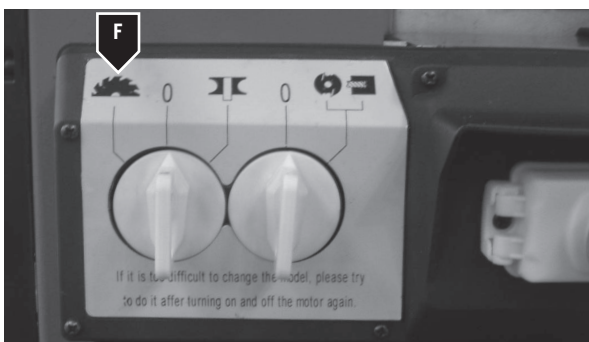
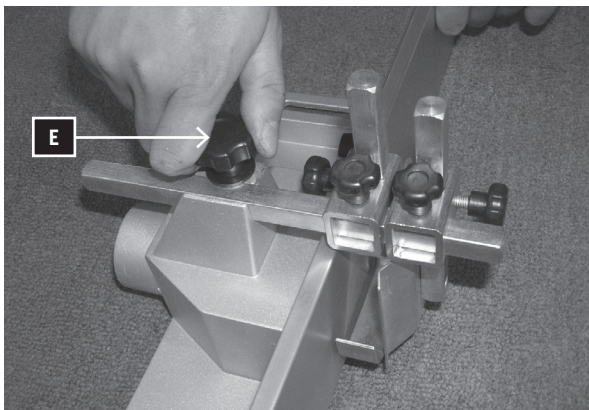
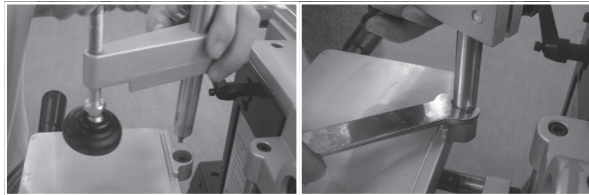
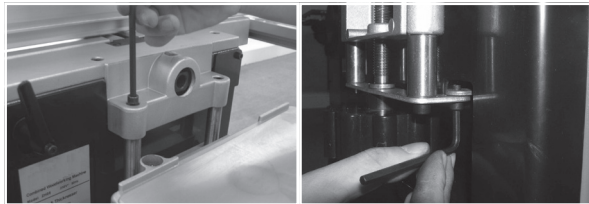
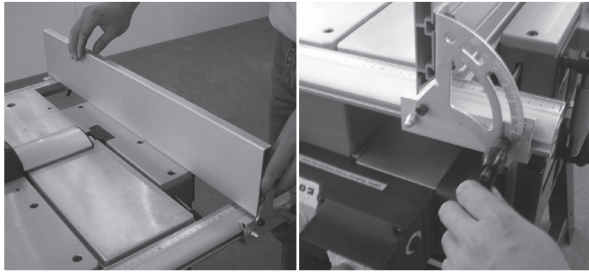

2. Kiinnitä pitkittäisvasteet molemmille puolille ohjauskiskoihin, aseta halutut kohdat ja kiinnitä molemmilla kiristysruuveilla.

3. Asenna säätökahva pitkittäisporakoneeseen, aseta nämä ohjauspilarin kanssa laakerijalustaan ja kiinnitä ylhäältä ja alhaalta kuusiokoloruuveilla. Asenna seuraavaksi työkalupaleen kiinnitin ja kiinnitä se kiintoavaimella.

4. Asenna puristin jyrsimen vastimeen ja kiinnitä 8 mm levyllä ja kiertokiinnikkeellä. (E)

## Käyttöönotto

Noudata koneen turvallisuusohjeita ja symboleita.

**⚠ Huomio!** Koneen saa ottaa käyttöön vain silloin, kun siinä on kaikki suojalaitteet asennettuina. Tutustu huolellisesti koneeseen ja sen toimintoihin. Varmista konetta käynnistäessäsi, että koneen päällä ei ole mitään työvälineitä tai muita osia.

### Sahaustoiminto

- Valitse asento sahaus (F).

2. Upevněte narážku pro podélný posuv oboustranně do vodící kolejnice, nastavte požadovanou polohu a utáhněte oběma roubíkovými šrouby.

3. Namontujte seřizovací rukojeť na vrtací zařízení, vsadte pomocí vodících sloupků do ložiskového stojanu a zajistěte nahoře a dole šrouby s vnitřním šestihranem. Nyní namontujte upínač obrobku a pevně utáhněte vidlicovým klíčem.

4. Namontujte přítlačné zařízení na frézovou narážku a zajistěte 8 mm podložkou a otočnou rukojeť. (E)

## Uvedení do provozu

Dodržujte bezpečnostní pokyny a symboly na stroji.

**⚠ Pozor!** Stroj můžete spustit pouze s kompletně namontovaným bezpečnostním zařízením. Seznamte se se strojem a jeho funkcemi. Při nastartování stroje dávejte pozor na to, aby se na stroji nenacházelo nářadí nebo jiné předměty.

### Funkce pily

- Zvolte polohu řezání (F).

2. Upevnite narážku pre podĺžný posuv obústranne do vodiacej kolejnice, nastavte požadovanú polohu a utiahnite obema roubíkovými skrutkami.

3. Namontujte nastavovacú rukojeť na dlabacie zariadenie, vsadte pomocou vodiacich slpkov do ložiskového stojanu a zaistite hore a dole skrutkami s vnútorným šest'hranom. Teraz namontujte upínač obrobku a pevne utiahnite vidlicovým kľúčom.

4. Namontujte prítlačné zariadenie na frézovú narážku a zaistite 8 mm podložkou a otočnou rukojeťou. (E)

## Uvedenie do prevádzky

Dodržujte bezpečnostné pokyny a symboly na stroji.

**⚠ Pozor!** Stroj môžete spustiť iba s kompletno namontovaným bezpečnostným zariadením. Zoznamte sa so strojom a jeho funkciami. Pri našartovaní stroja dávajte pozor na to, aby sa na stroji nenachádzalo náradie alebo iné predmety.

### Funcia pily

- Zvolte polohu rezania (F).



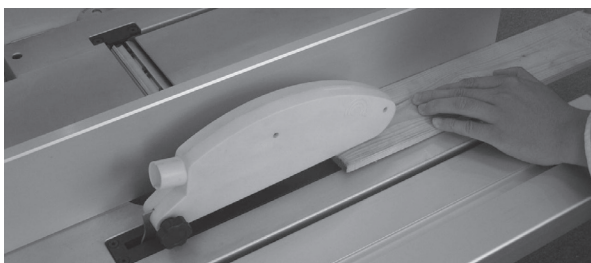
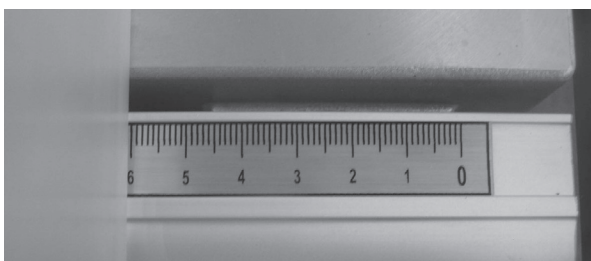
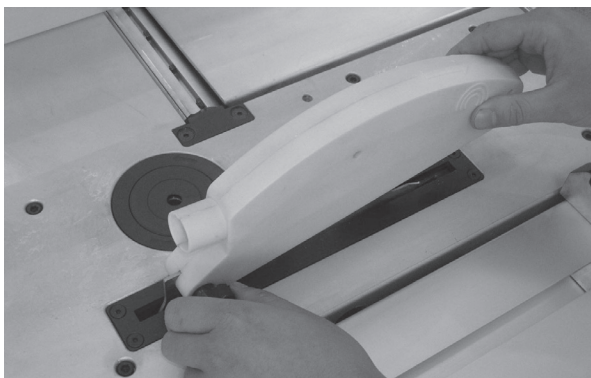
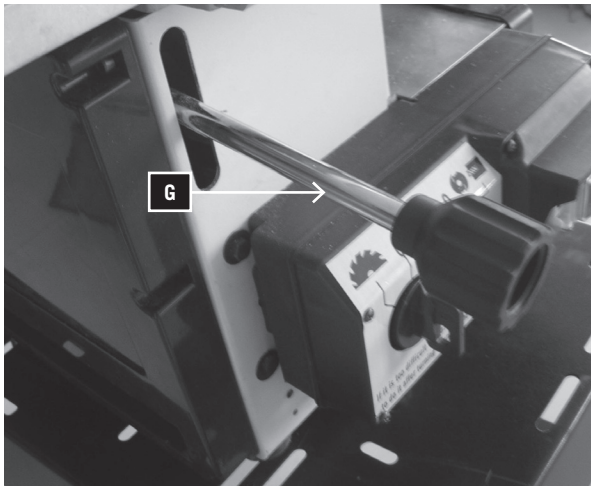
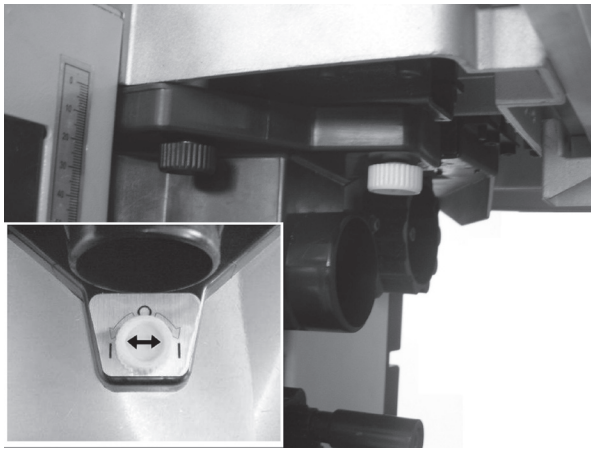

- Aseta suojalaite pöydän alle ja lukitse se.

- Löysäämällä korkeussäätötankoa (G) voidaan sahanterän korkeutta säätää. Kiinnitä korkeussäätötanko tiukasti säätämisen jälkeen.

- Asenna pölysuoja ja kiristä se lukkoruuvilla.

- Aseta pitkittäisvastin molemmin puolin haluttuun mittaan asteikolla ja kiinnitä molemmat kiristysruuvit.

- Käynnistä kone ja vie työkappale varovasti sahanterän luo.





- Umístěte ochranné zařízení pod stůl a zablokujte.

- Povoláním tyče k nastavení výšky (G) může být pohybem nahoru nebo dolů nastavena výška pilového kotouče. Po nastavení opět pevně utáhněte tyče k nastavení výšky.

- Namontujte kryty a utáhněte zajišťovacím šroubem.

- Umístěte narážku pro podélný posuv oboustranně na požadovanou míru na měřítku, a opět utáhněte oba roubíkové šrouby.

- Spustíte stroj a opatrně zavedte obrobek k pilovému kotouči.

- Umiestnite ochranné zariadenie pod stôl a zablokujte.

- Povoláním tyče k nastaveniu výšky (G) môže byť pohybom nahoru alebo dole nastavena výška pílového kotúča. Po nastavení opäť pevne utiahnite tyče k nastaveniu výšky.

- Namontujte kryty a utáhnite zaisťovacou skrutkou.

- Umiestnite narážku pre podĺžny posuv obústranne na požiadovanú mieru na meradle, a opäť pevne utiahnite obe roubíkové skrutky.

- Spustíte stroj a opatrne zavedte obrobok k pílovému kotúču.



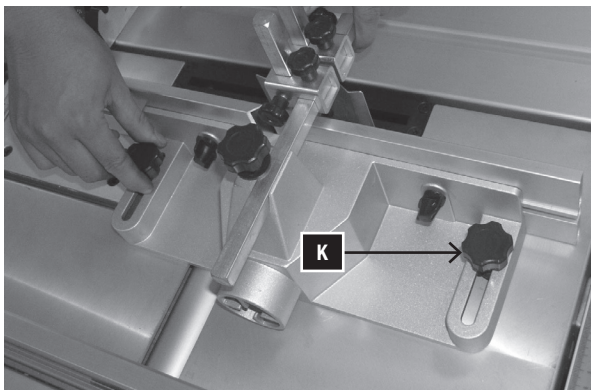
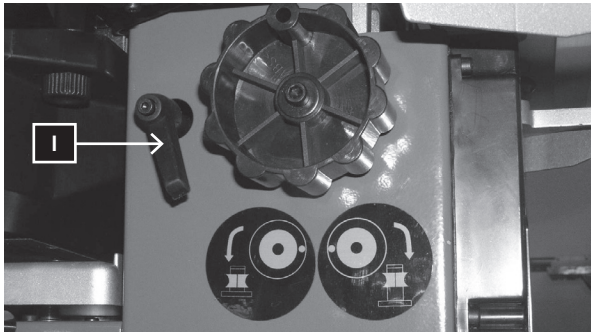
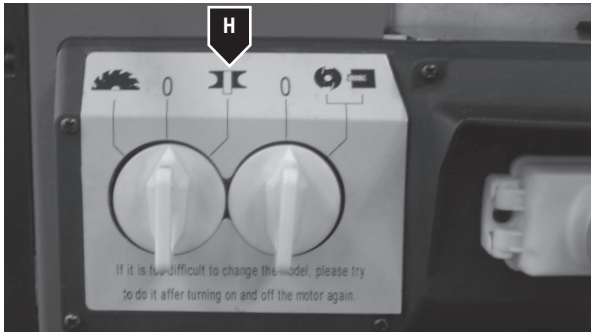
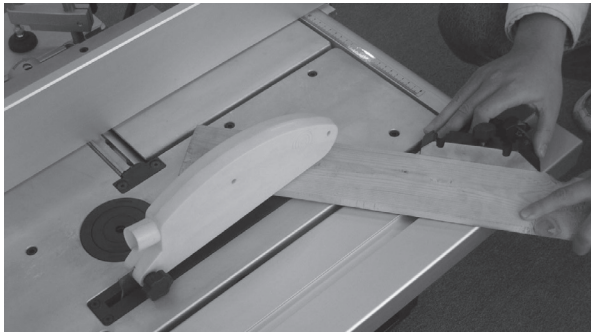

- Poikittaisleikkausohjaimen käyttö.

## 2. Jyrsintoiminto

- Valitse asento jysintä (H).

- Löysää kiinnityskahvaa (I) ja aseta kara ja kahva ylimpään asentoon.

- Kiinnitä jyrin sopivalla kiinnityshylsällä ja aseta jyrinrenas takaisin.

- Asenna jyrimen vastin pöydälle ja aseta kiinnityskahvojen (K) avulla etäisyys jyrimeen.



- Použití příčného kalibru.

## 2. Funkce frézy

- Zvolte polohu Frézování (H).

- Povolte upínací rukojeť (I) a nastavte vřeteno rukojetí do horní polohy.

- Upevněte frézu vhodnou upínací vložkou a nasadte zpět frézový kruh.

- Namontujte frézovou narážku na stůl a upínací rukojetí (K) nastavte vzdálenost k fréze.

- Použitie príčného kalibru.

## 2. Funkcie frézy

- Zvolte polohu Frézovanie (H).

- Povolte upínacú rukojeť (I) a nastavte vreteno rukojetí do hornej polohy.

- Upevnite frézu vhodnou upínacou vložkou a nasadte naspäť frézový kruh.

- Namontujte frézovú narážku na stôl a upínacou rukojeťou (K) nastavte vzdálenosť k fréze.

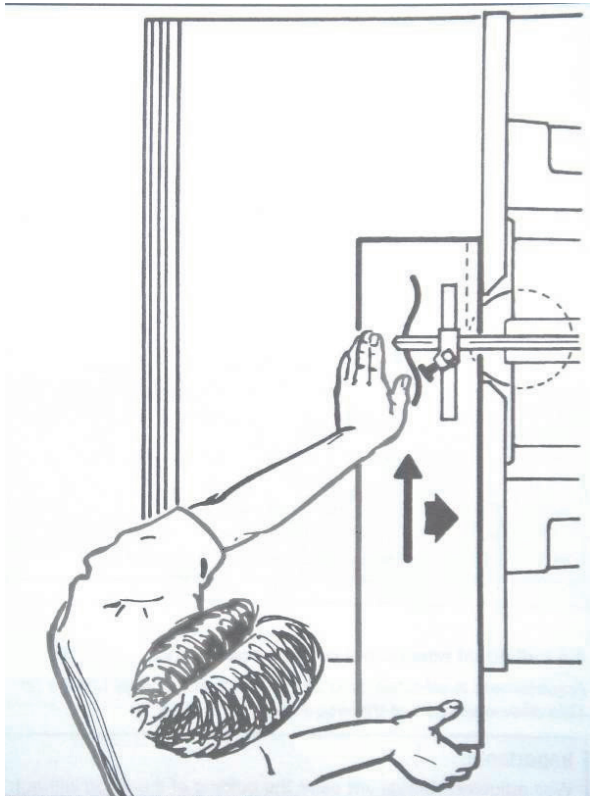

- Vie työkappale vastimeen ja jyrsimen käyntisuuntaa vastaan. Käytä puristinta.

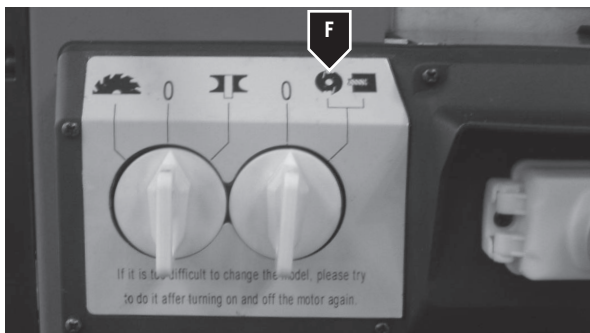

### 3. Höylästoiminto

- Valitse toiminto höyläys (F).

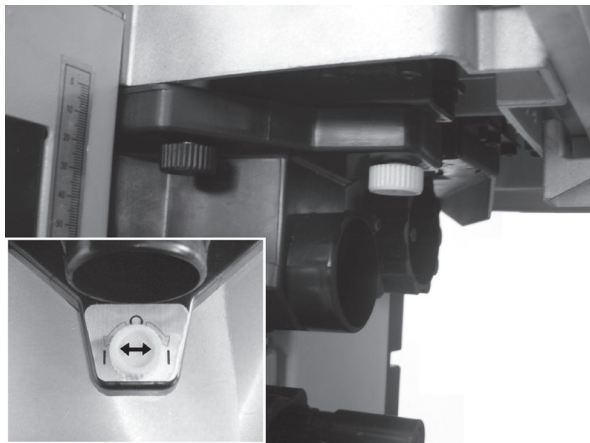

- Aseta suojalaite pöydän alle ja lukitse se.





- Zaveďte obrobek k narážce a proti směru běhu frézy. Použijte přítlačné zařízení.

- Zaveďte obrobok k narážke a proti smeru behu frézy. Použite pritlačné zariadenie.

### 3. Funkce hoblíku

- Zvolte funkci hoblování (F).

### 3. Funkcie hoblíku

- Zvolte funkciu hoblovanie (F).

- Umístěte ochranné zařízení pod stůl a zablokujte.

- Umiestnite ochranné zariadenie pod stôl a zablokujte.

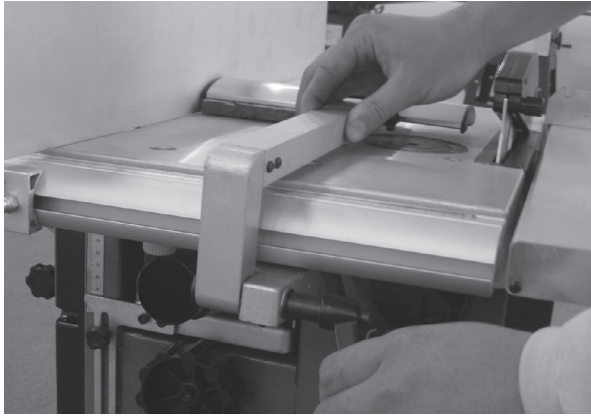

#### Oikohöyläys

- Aseta höylän terän suojus työkappaleen korkeudelle ja kiinnitä se kiristysruuvilla.

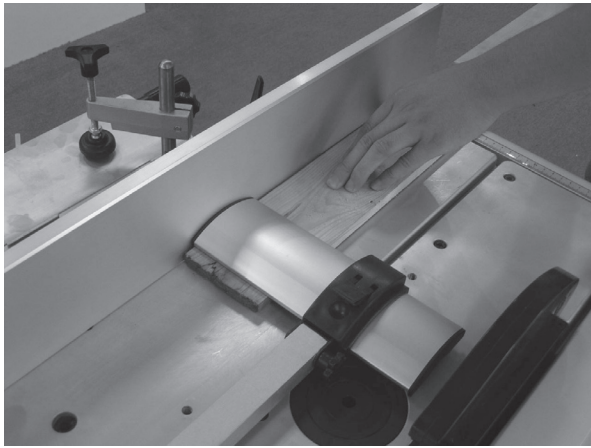

- Vie työkappale vastimeen pöydän yli.

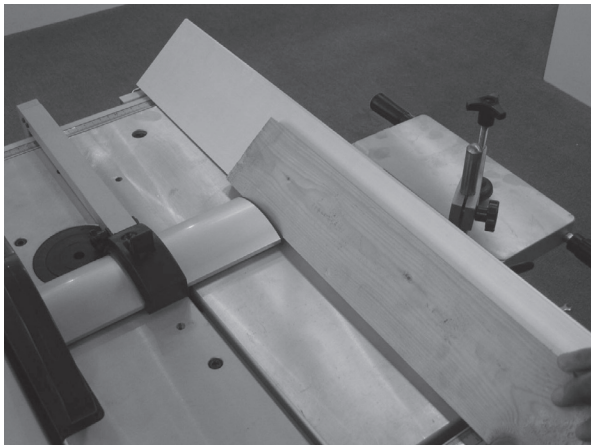

#### Kohdistaminen ja työskentely viisteellä.

- Aseta haluamasi kulma ja kiinnitä molemmilta puolilta kiristysruuveilla.





#### **Srovnávání**

- Nastavte ochranu hoblového hřídele na výšku obrobku a zajistěte roubíkovým šroubem.

- Zaveďte obrobek k narážce na stole.

#### **Nastavení a práce při fasetování**

Nastavte požadovaný úhel a upevněte oboustranně roubíkovým šroubem.

#### **Srovnávanie**

- Nastavte ochranu hoblového hriadele na výšku obrobku a zaistite roubíkovou skrutkou.

- Zaveďte obrobok k narážke na stole.

#### **Nastavenie a práca pri fasetovaní.**

Nastavte požadovaný úhol a upevnite obústranne roubíkovou skrutkou.



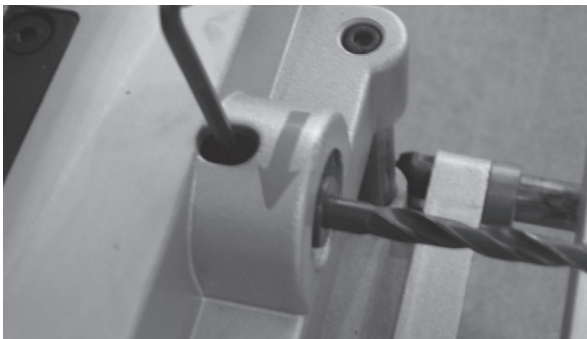
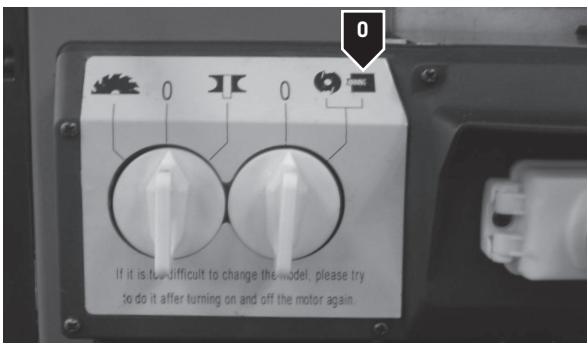
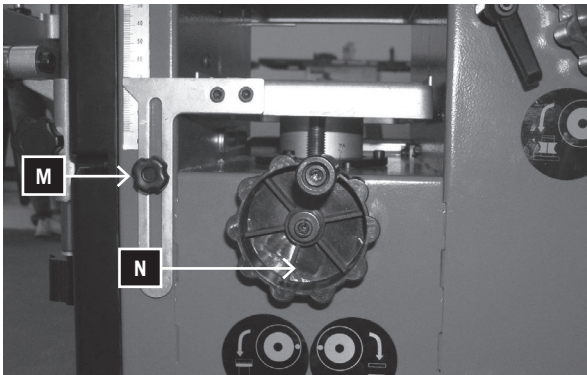
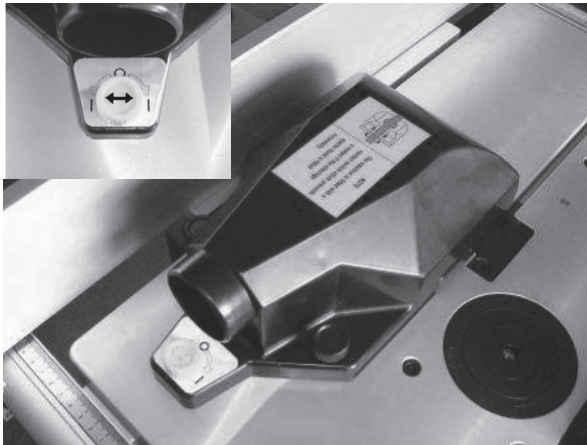

### Tasohöyläys

- Aseta suojalaite pöydälle ja lukitse se.

- Säädä työkappaleen paksuus käsipyörällä (N). Löysää kiinnityskahvaa (M) ja kiinnitä säätämisen jälkeen uudestaan.

### 4. Pitkittäisporaus

Valitse toiminto pitkittäisporaus (O)

- Lukitse kara kuusiokoloavaimella, pistä pitkittäispora sopivalla kiinnityshylsällä karaan ja kiristä työkalu.





#### **Tloušťkování**

- Umístěte ochranné zařízení na stůl a zablokujte.

- Nastavte tloušťku obrobku ručním kolem (N). Upínací rukojeť (M) povolte a po nastavení opět utáhněte.

#### **4. Vrtání podélných děr**

Zvolte funkci vrtání podélných děr (O)

- Zajistěte vřeteno inbusovým klíčem, zasuňte vrták podélných děr s vhodnou upínací vložkou do vřetene a nástroj utáhněte.

#### **Hoblovanie**

- Umiestnite ochranné zariadenie na stôl a zablokujte.

- Nastavte hrubosť obrobku ručným kolesom (N). Upínacú rukojeť (M) povolte a po nastavení opäť pevne utiahnite.

#### **4. Vrtanie podĺžných dier**

Zvolte funkciu vrtanie podĺžných dier (O)

- Zaisťte vreteno inbusovým kľúčom, zasuňte vrták podĺžných dier s vhodnou upínacou vložkou do vretena a nástroj utiahnite.

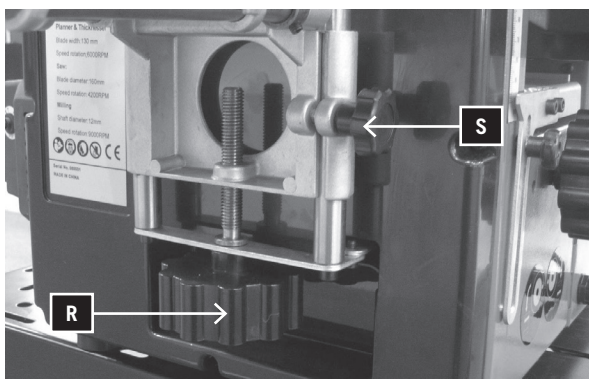
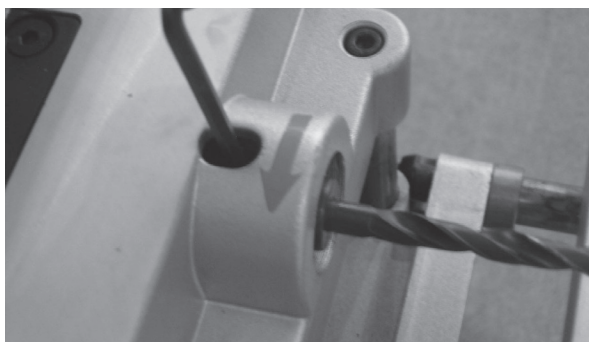

- Aseta työkappaleen kiinnitin työkalun korkeudelle. Kiristä puristinkahva (Q) ja kiristä työkappale kiristinruuvilla (P).

- Säädä pöydän korkeus kahvalla (R) ja kiristä puristinkahvalla (S).

## ⚠ Huolto!

⚠ **Huomio!** Vedä pistoke seinästä kaikkien huoltotöiden ajaksi.

### 1. Terän vaihto

- Aseta kytkin asentoon AUS.
- Irrota kone sähköverkosta.
- Löysää ja poista terän kiristysruuvit. (A)
- Nosta terä ja terän palkki akselistä.
- Poista lastut ja pihka höylän akselistä ja terän palkista.
- Aseta uusi terä höylän akseliin, aseta viivain molempien pöytien yli terään.
- Kiristä kiristysruuvit kevyesti.
- Toista työvaiheet toisen terän kohdalla.
- Aseta nyt höylän terä tarkasti vastaanottopöytäan. Käytä tähän viivainta, jonka asetat vastaanottopöydälle.
- Voit säätää korkeutta lyömällä terää kevyesti kumivasaralla.
- Huomaat korkeussäädön kääntämällä höylän akselia yhdessä viivaimen kanssa.
- Terä on asetettu tarkasti, kun viivain kulkee terän läpi maksimissaan 3 mm.
- Kun terät on asetettu onnistuneesti, kaikki kiristysruuvit täytyy kiristää.

### Huomaa:

- Terävät höylän terät takaavat puhtaan höyläystuloksen ja kuormittavat vähemmän moottoria.
- Tässä koneessa käytetyt terät eivät sovellu saumaukseen ja sinkitykseen.
- Laske höylän terän suojus uudestaan pöydälle ja peitä höylän akseli.

**Huomio! Varo teräviä teriä, kun vaihdat niitä.**

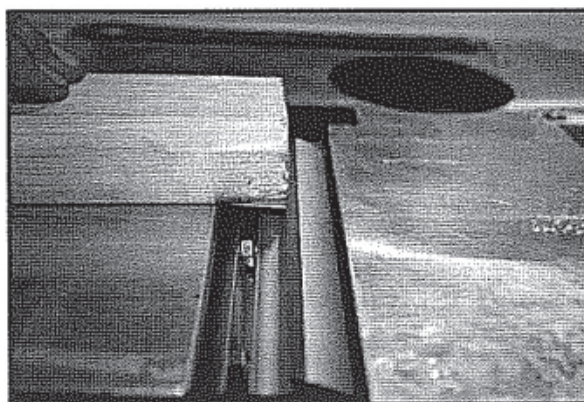
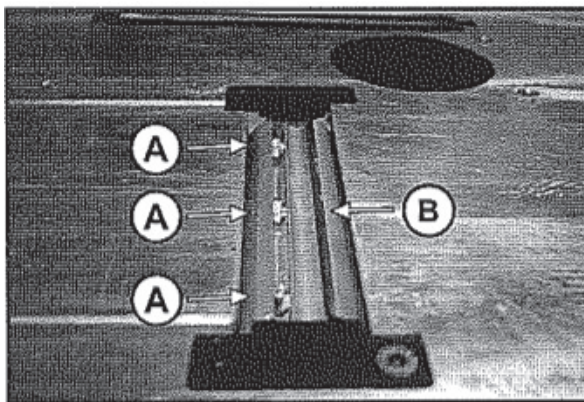

- Nastavte upínač obrobku na výšku obrobku. Upínací rukojeť (Q) utáhněte a upínacím šroubem (P) upevněte obrobek.

- Rukojetí (R) nastavte výšku stolu a upínací rukojetí (S) utáhněte

### **⚠ Pozor!**

**⚠ Pozor!** Při jakékoliv údržbářské práci vždy vytáhněte zástrčku.

#### **1. Výměna nože**

- Nastavte vypínač na VYPNOUT - AUS.
- Odpojte stroj ze sítě.
- Uvolněte a odstraňte upínací šrouby nože. (A)
- Sejměte nůž a řezací lištu z hřídele.
- Odstraňte třísky a smůlu z hoblovací hřídele a řezací lišty.
- Zasadte nový nůž do hoblovací hřídele, položte pravítko přes oba stoly na nůž.
- Lehce přitáhněte upínací šrouby.
- Opakujte pracovní postup u druhého nože.
- Nyní nastavte hoblovací nůž přesně na odebírací stůl. K tomu použijte pravítko, položené na odebíracím stole.
- Lehkým poklepáním gumového kladívka na nůž můžete změnit jeho výšku.
- Otáčením hoblovacího hřídele spolu s pravítkem rozpoznáte nastavení výšky.
- Nůž je přesně nastavený, když je pravítko pohnuto nožem max. 3 mm.
- Po úspěšném nastavení nože musí být všechny upínací šrouby utáhnuty.

#### **Dbejte na to, že:**

- Ostrý hoblovací nůž zaručuje řádné hoblování a motor není příliš zatížen.
- Nůž používaný na tomto stroji se nehodí k drážkování/zinkování.
- Uzavírací ochranu hoblovacího hřídele opět spustíte na stůl a zakryjete hoblovací hřídel,

**Pozor! Při výměně nože hrozí nebezpečí poranění ostrým nožem.**

- Nastavte upínač obrobku na výšku obrobku. Upínací rukojeť (Q) utiahnite a upínacou skrutkou (P) upevnite obrobok.

- Rukojeťou (R) nastavte výšku stolu a upínacou rukojeťou (S) utiahnite

### **⚠ Pozor!**

**⚠ Pozor!** Pri akékoľvek údržbárskej práci vždy vyťahnite zástrčku.

#### **1. Výmena noža**

- Nastavte vypínač na VYPNOUT - AUS.
- Odpojte stroj ze siete.
- Uvolnite a odstraňte upínacé skrutky noža. (A)
- Odstráňte nůž a rezací lištu z hriadele.
- Odstráňte triesky a smolu z hoblovacej hriadele a rezacej lišty.
- Zasadte nový nůž do hoblovacej hriadele, položte pravítko cez oba stoly na nůž.
- Miernie pritiahnite upínace skrutky
- Opakujte pracovní postup u druhého noža.
- Teraz nastavte hoblovací nůž presne na odobierací stôl. K tomu použite pravítko, položené na odobieracom stole.
- Miernym poklepaním gumového kladívka na nůž môžete zmeniť jeho výšku.
- Otáčaním hoblovacej hriadele spolu s pravítkom rozpoznáte nastavenie výšky.
- Nůž je presne nastavený, když je pravítko pohnuto nožom max. 3 mm.
- Po úspešnom nastavení noža musia byť všetky upínace skrutky utáhnuté

#### **Dbajte na:**

- Ostrý hoblovací nůž zaručuje riadne hoblovanie a motor nie je príliš zatiažený.
- Nůž používaný na tomto stroji sa nehodí k drážkovaniu/zinkovaniu.
- Uzavieracú ochranu hoblovacej hriadele opäť spustite na stôl a zakrte hoblovacú hriadel,

**Pozor! Pri výmene noža hrozí nebezpečie poranení ostrým nožom.**

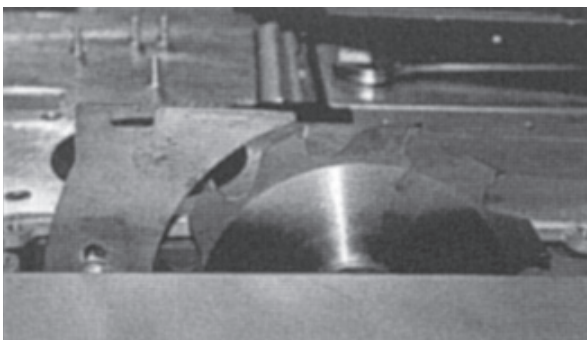
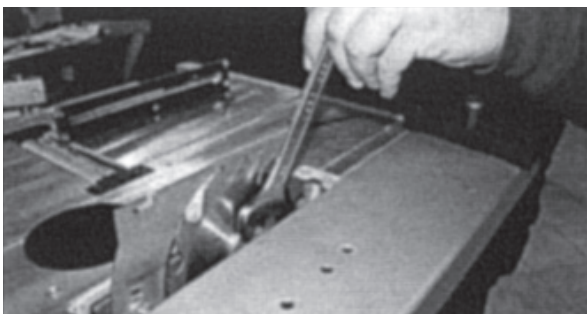
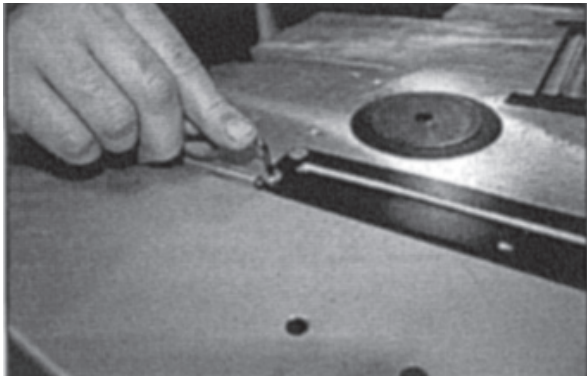

## ⚠ 2. Sahanterän vaihto

- Aseta kytkin asentoon AUS.
- Irrota kone sähköverkosta
- Irrota pöytätuki.

- Aseta sahanterä täysin ylös ja lukitse se tiukasti.

- Kiinnitä kiinnityslaippa kiintoavaimella ja löysää kiinnitysruuvit kuusiokoloavaimella. Poista varovasti laippa ja sahanterä. Aseta uusi sahanterä.
- Kiinnitä huomiota pyörimissuuntaan.

## ⚠ 3. Halkaisukiilan säätö.

### **Huomio! Varo säätäessä sahanterää**

Kun vaihdat sahanterää, täytyy halkaisukiila säätää uudestaan

Löysää kuusiokoloruuvit, säädä halkaisukiila uudestaan.

Halkaisukiilan tulisi olla 3 – 8 mm sahanterän alapuolella. Kiristä kuusiokoloruuvit uudestaan.

## ⚠ Sähköliitäntä

Yhdistetty puuntyöstökone on kotikäyttöön suunniteltu malli.

Se on suunniteltu käytettäväksi +5 °C - 40 °C lämpötilassa ja korkeintaan 1000 m korkeudella merenpinnan yläpuolella. Ilmankosteuden tulisi olla 40 °C:n lämpötilassa alle 50 %. Koneetta voidaan kuljettaa ja säilyttää -25 °C - 55 °C lämpötilassa.

### **Virtalähde**

Liitäntäjohto vastaa H07RN-F, halkaisija on 1 mm<sup>2</sup> (1,5 mm<sup>2</sup>, kun pituus on yli 10 m).

### ⚠ 2. Výměna pilového kotouče

- Nastavte vypínač na VYPNOUT - AUS.
- Odpojte stroj ze sítě.
- Odstraňte vložku stolu.

- Nastavte pilový kotouč zcela nahoru a pevně upněte.

- Upevněte upínací přírubu vidlicovým klíčem a povolte upevňovací šroub inbusovým klíčem. Nyní opatrně odstraňte přírubu a pilový kotouč. Umístěte nový pilový kotouč.
- Dbejte na směr běhu.

### ⚠ 3. Nastavení klínového rozrážeče.

**Pozor! Při nastavení hrozí nebezpečí poranění pilovým kotoučem.**

Při výměně pilového kotouče musí být klínový rozrážeč opět nastaven.

Uvolněte šroub se šestihrannou hlavou, opět nastavte klínový rozrážeč.

Vzdálenost klínového rozrážeče může být 3 – 8 mm pod pilovým kotoučem. Šroub se šestihrannou hlavou opět utáhněte.

### ⚠ Elektrické připojení

Kombinovaný dřevoobráběcí stroj je model pro domácí kutily.

Je vyrobený k používání při teplotě okolního prostředí mezi +5 °C a 40 °C a výšce nad mořem ne více než 1000 m. Vlhkost vzduchury měla být při 40 °C pod 50 %. Stroj může být uskladněn nebo přepravován při teplotě okolního prostředí mezi -25 °C a 55 °.

#### Napájení proudem

Prívodní kabel odpovídá H07RN-F s průřezem 1 mm<sup>2</sup> (1,5 mm<sup>2</sup>, když délka přesáhne 10 m).

### ⚠ 2. Výmena pilového kotúča

- Nastavte vypínač na VYPNOUT - AUS.
- Odpojte stroj ze siete.
- Odstráňte vložku stolu.

- Nastavte pilový kotúč nahor a pevne upnite.

- Upevnite upínači prírubu vidlicovým kľučom a povolte upevňovaciu skrutku inbusovým kľučom. Teraz opatrne odstráňte prírubu a pilový kotúč. Umiestnite nový pilový kotúč.
- Dbajte na smer behu.

### ⚠ 3. Nastavenie klínového rozrážeča.

**Pozor! Pri nastavení hrozí nebezpečie poranenia pilovým kotúčom**

Pri výmene pilového kotúča musí byť klínový rozrážeč opäť nastavený.

Uvoľnite skrutku s šesťhrannú hlavú, opäť nastavte klínový rozrážeč.

Vzdálenosť klínového rozrážeča môže byť 3 – 8 mm pod pilovým kotúčom. Skrutku s šesťhrannú hlavú opäť utiahnite.

### ⚠ Elektrické pripojenie

Kombinovaný dřevoobráběcí stroj je model pre domácich kutilov.

Je vyrobený k používaniu pri teplote okolného prostredia medzi +5 °C a 40 °C a výšce nad morskou hladinou ne viac ako 1000 m. Vlhkosť vzduchu by mala byť pri 40 °C pod 50 %. Stroj môže byť uskladněný alebo prepravovaný pri teplote okolného prostredia medzi -25 °C a 55 °.

#### Napájanie prúdom

Prívodný kábel odpovedá H07RN-F s prierezom 1 mm<sup>2</sup>

Normaaleissa laitteissa liitännän on oltava maadoitettu.  
Sähkötöitä saavat suorittaa vain ammattilaiset.  
Tämän koneen virtapiirissä on ylikuormitusuoja.

### Vianetsintä

Jos ilmenee vika, jota ei ole mainittu tässä, käänny yritys-scheppachin asiakaspalvelun puoleen.

Vika	Syy	Ratkaisu
Kone ei toimi.	Kone ei saa virtaa.	Tarkista pistoke. Tarkista johto. Kysy neuvoa sähkömieheltä.
	Virtakytkin katkaisee virran.	Paina kytkintä sen säätämiseksi.
	Hätäkytkin on lukittunut.	Avaa se.
	Virrankatkaisija on asennossa AUS.	Kytke se päälle.
Höylä ei pyöri.	Virrankatkaisija on asennossa AUS.	Kerää lastut hyvin. Kytke katkoja päälle.
	Tehokytkin.	Paina kytkintä sen säätämiseksi. Tarkista sähköt, jos se ei vielääkään toimi.
		Avaa hätäkytkin. Korjaa moduksenvälinnan asentoa.
Automaattinen sisäänveto ei toimi höyläyksessä.	Pihkaa työpöydällä.	Puhdista pöytä kaasulla tai liuotusaineella, kun kone ei ole käynnissä.
	Sisääntyöntörullan jousi täytyy säätää.	Tarkista jousi.
	Rullien istukan ja rullien suojuksen välissä on lastuja.	Nosta rullia vivulla ja puhalla väli puhtaaksi.
Hyppäys höyläyksen alussa.	Pöytä ei ole tiiviisti kiinni.	Säädä pöytää säätönapilla (sijaitsee sivulla)
Höyläyksen aikana syntyy leikkausjälkiä.	Höylän terä on kulunut.	Vaihda terä tai teroita se.
Työstön laadussa on ongelmia.	Hihna on löysä.	Kiristä hihna.
	Terä.	Teroita terä.
	Liian suuri lastun poisto.	Pienennä leikkausta.
Sahanterä ei toimi.	Hihna on löysä.	Kiristä hihna.
	Pyörästynyt jyrsin.	Levyjyrsin täytyy vaihtaa, tai se ei sovellu työvaiheeseen. Tässä tapauksessa se täytyy vaihtaa.
Uriä jyrsinnän alussa ja lopussa.	Ohjaus ei ole yhdensuuntainen.	Käännä nappia vasemmalle tai oikealle, saadaksesi ohjauskiskot yhdensuuntaisiksi.
Sahan ja höylän varmuusaika >10 sekuntia.	Hihna on löysä.	Kiristä hihna. Vaihda se, jos se on kulunut.
Jyrsimen varmuusaika >10 sekuntia.	Hihna on löysä.	Kiristä hihna. Vaihda se, jos se on kulunut.



Připojení musí být u normálních přístrojů uzemněno.  
Na elektrické jednotce mohou pracovat pouze kvalifikovaní zaměstnanci.  
Proudový obvod tohoto stroje má ochranu proti přetížení.

(1,5 mm<sup>2</sup>, keď dĺžka presiahne 10 m).  
Pripojenie musí byť u normálnych prístrojov uzemnené.  
Na elektrickej jednotke môžu pracovať iba kvalifikovaní zamestnanci.  
Prúdový obvod tohto stroja má ochranu proti pretiženiu.

#### Odstraňování poruch

Při poruchách, které zde nejsou uvedeny, se obraťte na zákaznickou službu firmy scheppach.

Porucha	Příčina	Pomoc
Stroj nefunguje.	Bez proudu.	Zkontrolujte zástrčku. Zkontrolujte kabel. Zavolejte elektrikáře.
	Výkonový vypínač vypíná proud.	Stiskněte vypínač a restartujte.
	Nouzový spínač je spuštěn.	Uvolněte ho.
Hoblovačka neběží.	Spínač přerušení proudu je vypnutý.	Zapněte ho.
	Spínač přerušení proudu je vypnutý.	Posbírejte hobliny. Zapněte spínač přerušení proudu
	Výkonový vypínač.	Stiskněte ho k resetování. Zkontrolujte elektrickou jednotku, pokud se stále ještě spouští.
Automatický vstup funguje přerušovaně jen při tloušťkování	Smůla na pracovním stole.	Očistěte plynem nebo rozpouštědlem, když je stroj vypnutý.
	Pružina vtažovacího válce musí být nastavena.	Zkontrolujte pružinu.
	Mezi krytem a uložením válce se nacházejí hobliny.	Válec zvedněte pákou a vyfoukejte mezeru mezi krytem a uložením válce stlačeným vzduchem.
Skok na začátku hoblování.	Tlustý stůl není stabilní.	Zabezpečete stůl zajišťovacím tlačítkem (po straně vrtací frézy).
Při hoblování vznikají dlouhé rezné stopy.	Hoblovací nože jsou opotřebené.	Vyměňte nože nebo je naostřete.
Problém s kvalitou zpracování.	Řemeny jsou uvolněné.	Řemeny napněte.
	Nože.	Nože nabrousit.
	Příliš velký odběr třísky.	Zmenšete řez.
Pilový kotouč nepracuje.	Řemeny jsou uvolněné.	Řemeny napněte.
	Frézování válcových ploch.	Kotoučová fréza musí být vyměněna, nebo není vhodná pro pracovní postup. V tomto případě vyměňte.
Vruba na vstupu a na výstupu frézovaného obrobku.	Vedení není vodo paralelní.	Otočte knoflík doleva nebo doprava, aby byly obě vedoucí kolejnice paralelní.
Zpětná doba zastavení pily a hoblovačky >10 sekund.	Řemeny jsou uvolněné.	Řemeny napněte.
Zpětná doba zastavení frézy >10 Sekund.	Řemeny jsou uvolněné.	Řemeny napněte. Vyměňte je, pokud jsou opotřebené.

#### Odstraňovanie porúch

Pri poruchách, ktoré tu nie sú uvedené sa obraťte na zákaznickú službu firmy scheppach.

Porucha	Příčina	Pomoc
Stroj nefunguje.	Bez prúdu.	Skontrolujte zástrčku. Skontrolujte kabel. Zavolajte elektrikára.
	Výkonový vypínač vypíná prúd.	Stisknite ho k resetovaniu.
	Núdzový spínač je spustený.	Uvolnite ho.
Hoblovačka neběží.	Spínač prerušenie prúdu je vypnutý.	Zapnite ho.
	Spínač prerušenie prúdu je vypnutý.	Posbierajte hobliny. Zapnite spínač prerušenie prúdu
	Výkonový vypínač .	Stisknite ho k resetovaniu. Skontrolujte elektrickú jednotku, či sa stále ešte spúšťa.
Automatický vstup funguje prerušovane iba pri hoblovaní	Smola na pracovnom stole.	Očistite plynem alebo rozpúšťadlom, keď je stroj vypnutý.
	Pružina vtažovacieho válca musí byť nastavená.	Skontrolujte pružinu.
	Medzi krytom a uložením válca sa nachádzajú hobliny.	Válec zdvihnite pákou a vyfúkajte medzeru medzi krytom a uložením válca stlačeným vzduchom.
Skok na začátku hoblovania.	Hoblovací stôl nie je stabilný.	Zabezpečte stôl zaisťovcím tlačítkom (po strane dlabacej frézy).
Pri hoblovaní vznikajú dlhé rezné stopy.	Hoblovacie nože sú opotrebované.	Vymeňte nože alebo je naostrite.
Preblém s kvalitou zpracování.	Řemeny sú uvolnené.	Řemeny napnite.
	Nože.	Nože nabrousit.
	Příliš velký odber triesky.	Zmenšite rez.
Pilový kotouč nepracuje.	Řemeny sú uvolnené.	Řemeny napnite.
	Frézování válcových ploch.	Kotúčová fréza musí byť vymenená, Alebo nie je vhodná pre pracovný postup. V tomto prípade vymeňte.
Vruba na vstupe a výstupe frézovaného obrobka.	Vedení nie je paralelné.	Otočte knoflík doľava alebo doprava, aby boli obe vedúce kolejnice paralelné.
Zpětná doba zastavenia pily a hoblovačky >10 Sekund.	Řemeny sú uvolnené.	Řemeny napnite.
Zpětná doba zastavenia frézy >10 Sekund.	Řemeny sú uvolnené.	Vyměňte ich, keď sú opotrebené. Řemeny napnite. Vyměňte ich, keď sú opotrebené.



# Konformitätserklärung



<b>DE</b>	erklärt folgende Konformität gemäß EU-Richtline und Normen für den Artikel	<b>SK</b>	prehlasuje nasledujúcu zhodu podľa smernice EU a noriem pre výrobok
<b>GB</b>	hereby declares the following conformity under the EU Directive and standards for the following article	<b>EST</b>	kinnitab järgmist vastavus vastavalt ELi direktiivi ja standardite järgmist artiklumbrit
<b>FR</b>	déclare la conformité suivante selon la directive UE et les normes pour l'article	<b>LT</b>	pareiškia, taip atitiktis pagal ES direktyvos ir standartai šį straipsnį
<b>IT</b>	dichiara la seguente conformità secondo le direttive e le normative UE per l'articolo	<b>LV</b>	apliecina šādu saskaņā ar ES direktīvu atbilstības un standarti šādu rakstu
<b>CZ</b>	prohlašuje následující shodu podle smernice EU a norem pro výrobek	<b>NL</b>	verklaart hierbij dat het volgende artikel voldoet aan de daarop betrekking hebbende EG-richtlijnen en normen
<b>HU</b>	az EU-irányelv és a vonatkozó szabványok szerinti következo megfeleloségi nyilatkozatot teszi a termékre	<b>RUS</b>	заявляет о соответствии товара следующим директивам и нормам ЕС
<b>HR</b>	ovime izjavljuje da postoji skladnost prema EU-smjernica i normama za sljedece artikle	<b>PT</b>	declara o seguinte conformidade com a Directiva da UE e as normas para o seguinte artigo
<b>RO</b>	declară următoarea conformitate corespunzător directivelor și normelor UE pentru articolul	<b>ES</b>	declara la conformidad siguiente según la directiva la UE y las normas para el artículo
<b>TR</b>	Normları gereğince asagıdaki uygunluk açıklama masını sunar.	<b>DK</b>	erklærer hermed, at følgende produkt er ioverensstemmelse med nedenstående EUdirektiver og standarder:
<b>FIN</b>	vakuuttaa täten, että seuraava tuote täyttää alla esitetty EU-direktiivit ja standardit	<b>SE</b>	försäkrar härmed följande överensstämmelse enligt EU-direktiv och standarder för följande artikeln
<b>PL</b>	deklaruje, że produkt jest zgodny z następującymi dyrektywami UE i normami	<b>NO</b>	erklærer herved følgende samsvar under EU-direktiv og standarder for følgende artikkel
<b>SLO</b>	izjavlja sledeco skladnost z EU-direktivo in normami za artikel	<b>BG</b>	искането за съответствие със следните директиви и стандарти на ЕС

## Machine combinée de travail du bois - combi 6

<input type="checkbox"/> 2009/105/EC	<input type="checkbox"/> 89/686/EC_96/58/EC
<input checked="" type="checkbox"/> 2006/95/EC	<input checked="" type="checkbox"/> 2006/42/EC
<input type="checkbox"/> 2006/28/EC	<b>Annex IV</b> Notified Body: TÜV Rheinland Co., Ltd. Building No.177, West Guangzhong Road, Zhabei District, Shanghai 200072
<input type="checkbox"/> 2005/32/EC	<input checked="" type="checkbox"/> Notified Body No.: 0197 Reg. No.: BM 502808120001
<input checked="" type="checkbox"/> 2004/108/EC	<input type="checkbox"/> 2000/14/EC_2005/88/EC
<input type="checkbox"/> 2004/22/EC	<b>Annex V</b>
<input type="checkbox"/> 1999/5/EC	<b>Annex VI</b> Noise: measured L <sub>WA</sub> = dB(A); guaranteed L <sub>WA</sub> = dB(A)
<input type="checkbox"/> 97/23/EC	Notified Body:
<input type="checkbox"/> 90/396/EC	Notified Body No.:
<input checked="" type="checkbox"/> 2011/65/EU	<input type="checkbox"/> 2004/26/EC
	Emission. No:

Standard references: EN 60204-1; EN 940:2009; EN 55014-1; EN 55014-2; EN 61000-3-2; EN 61000-3-3;

Ichenhausen, den 28.04.2015

  
Unterschrift / Markus Bindhammer / Technical Director

Art.-No. 4902403924  
Subject to change without notice

Documents registrar: Thomas Kaufmann  
Günstzburger Str. 69, D-89335 Ichenhausen

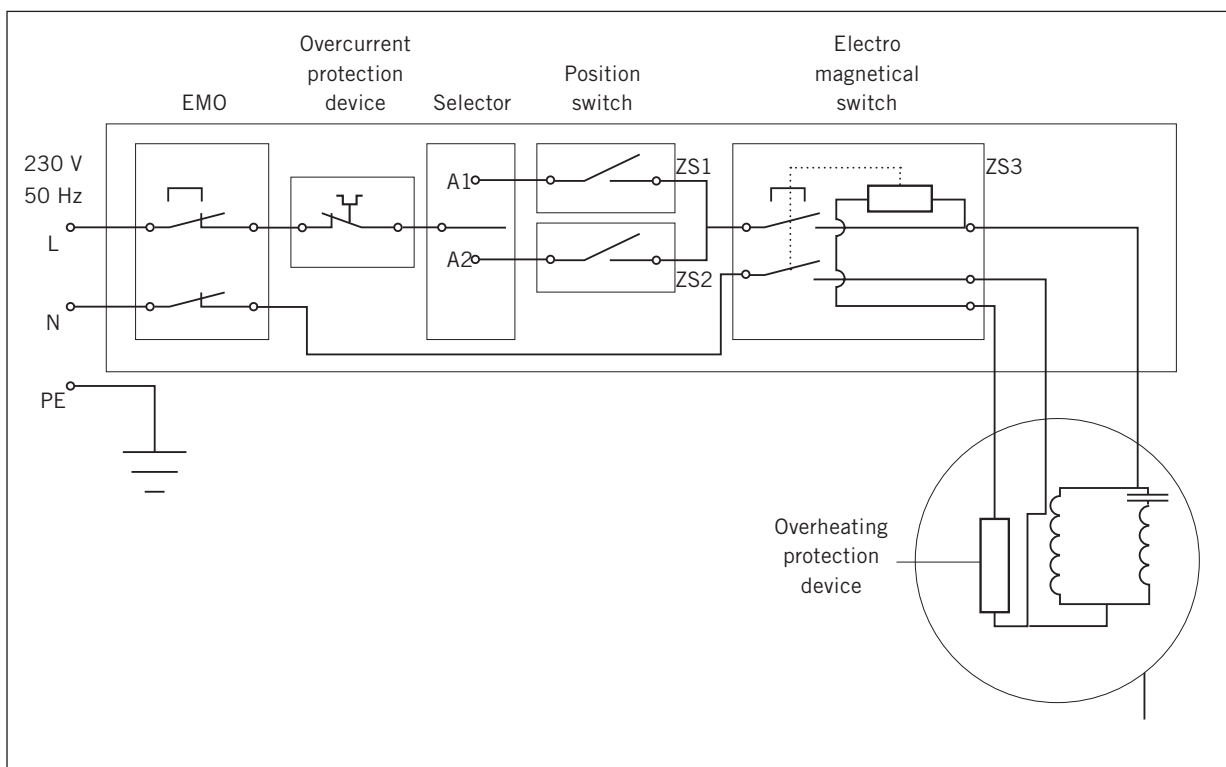

# Getriebe

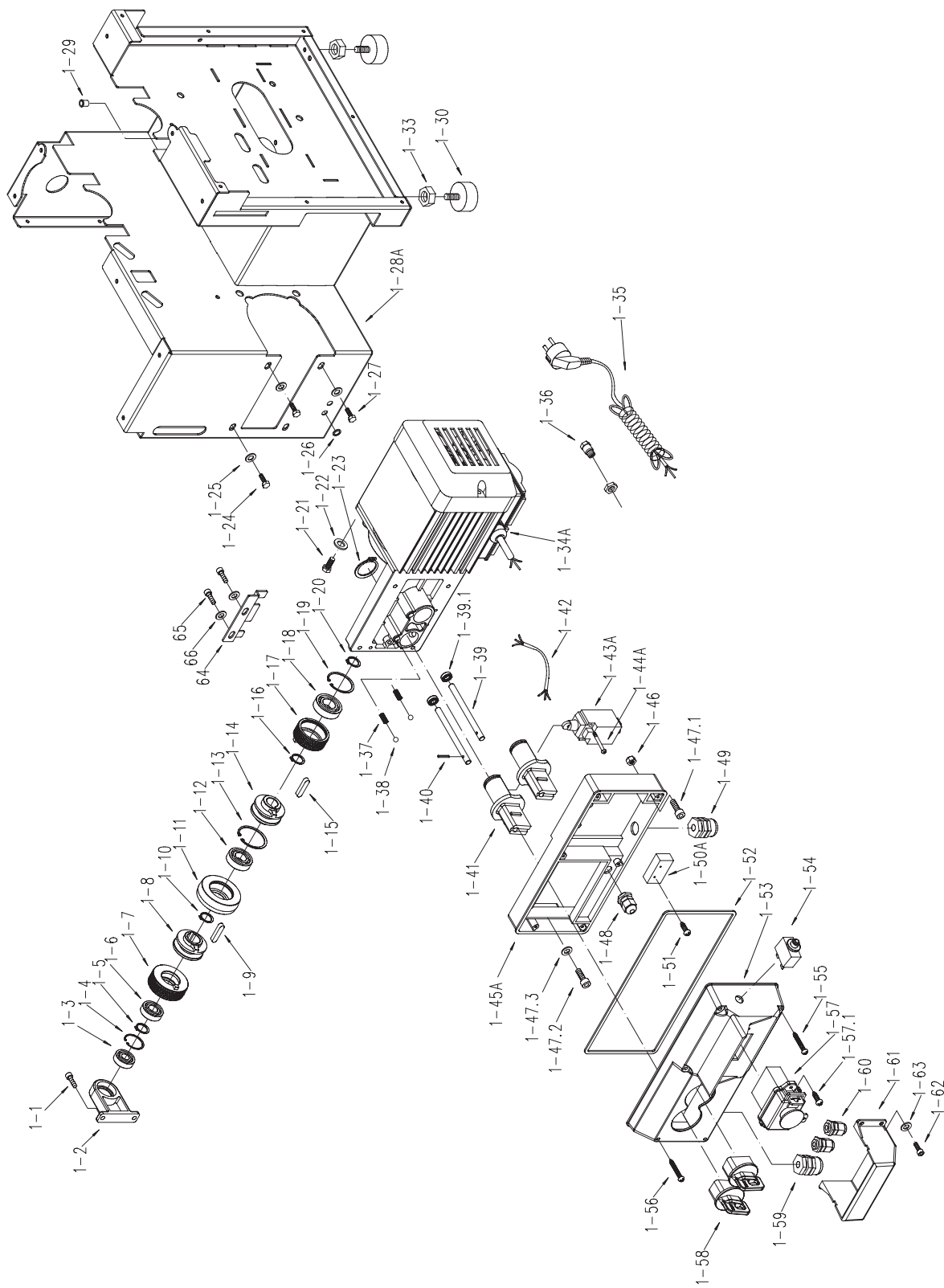

# Säge

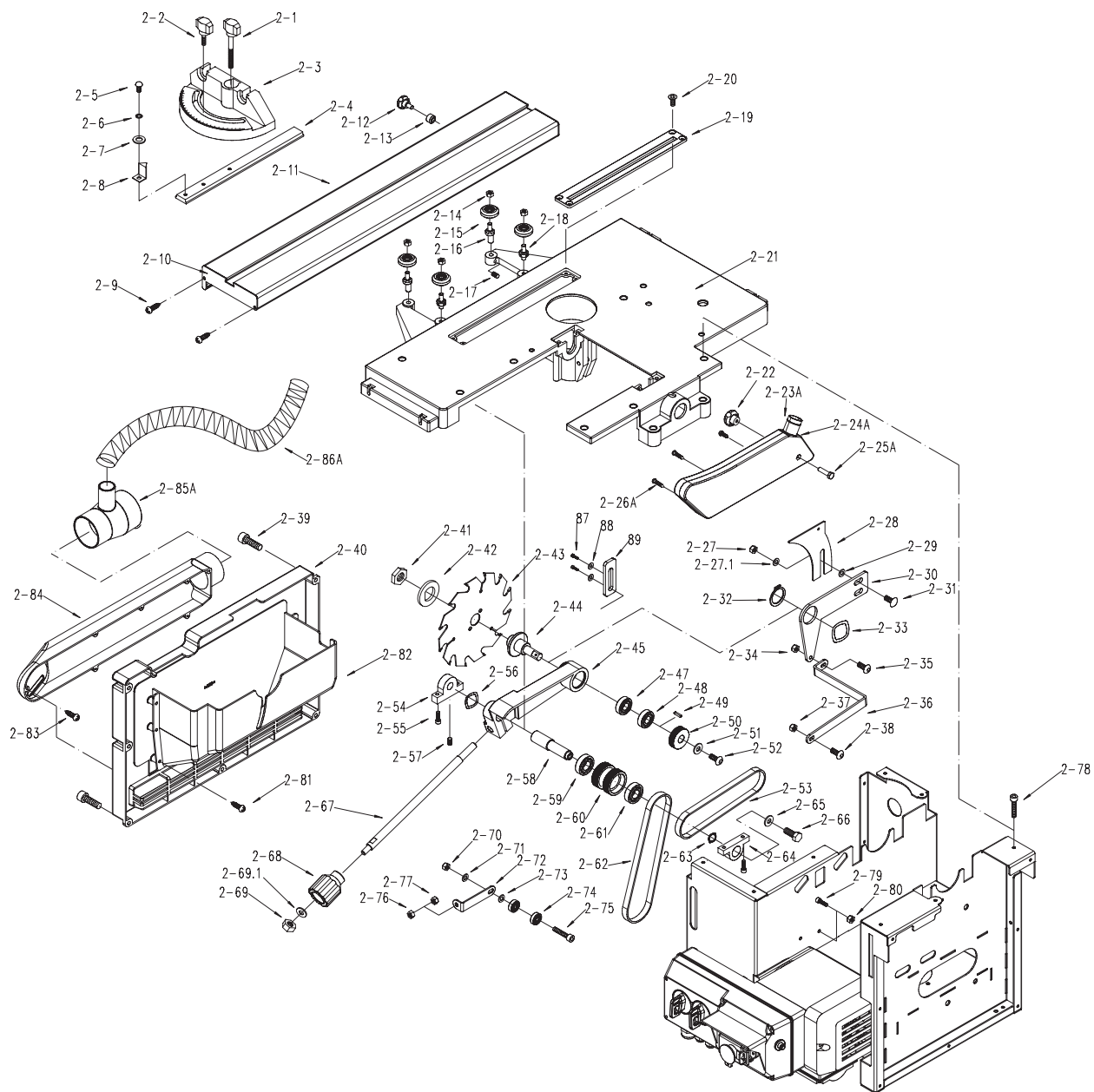



# Fräse

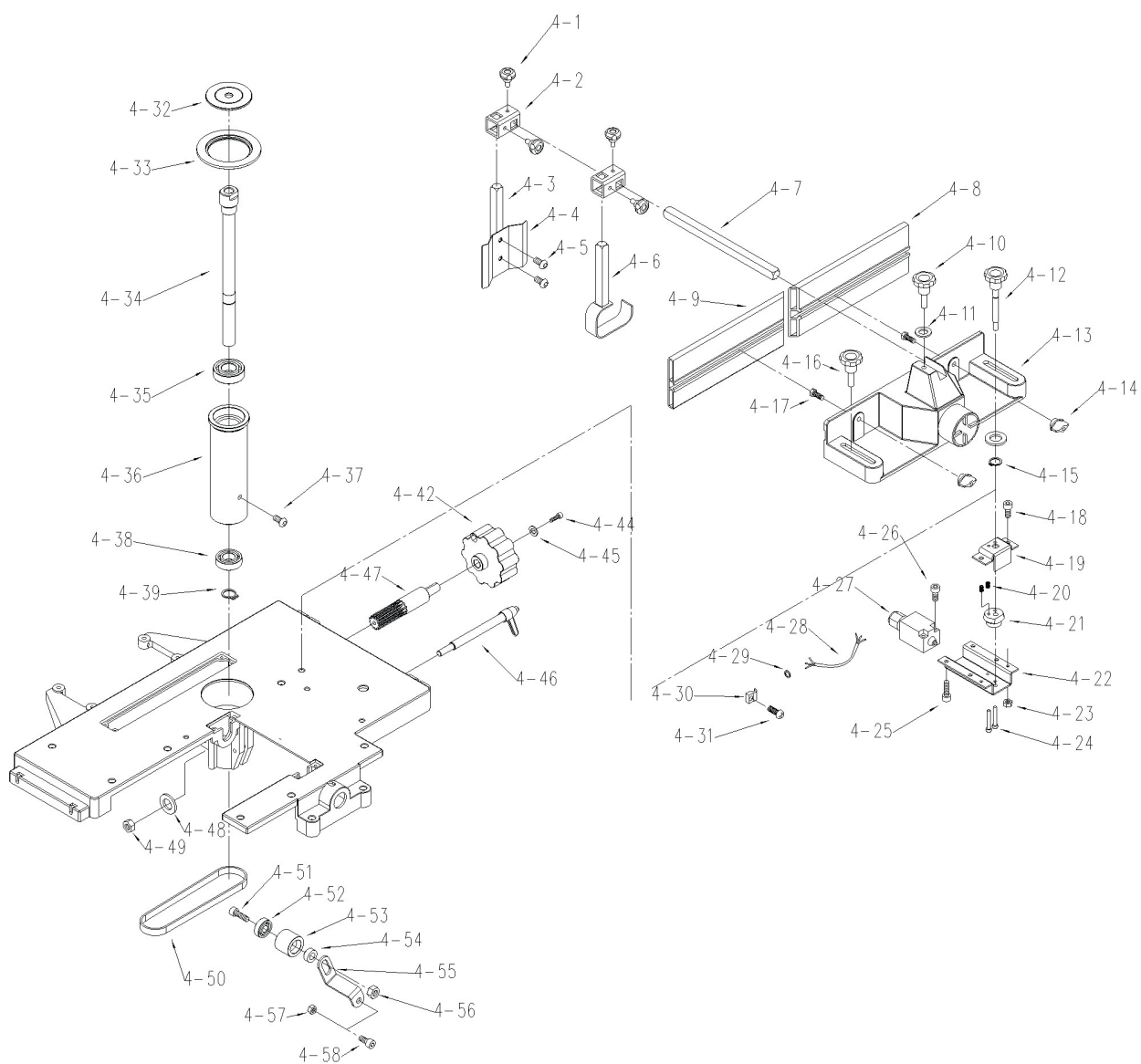



# Langlochbohrer

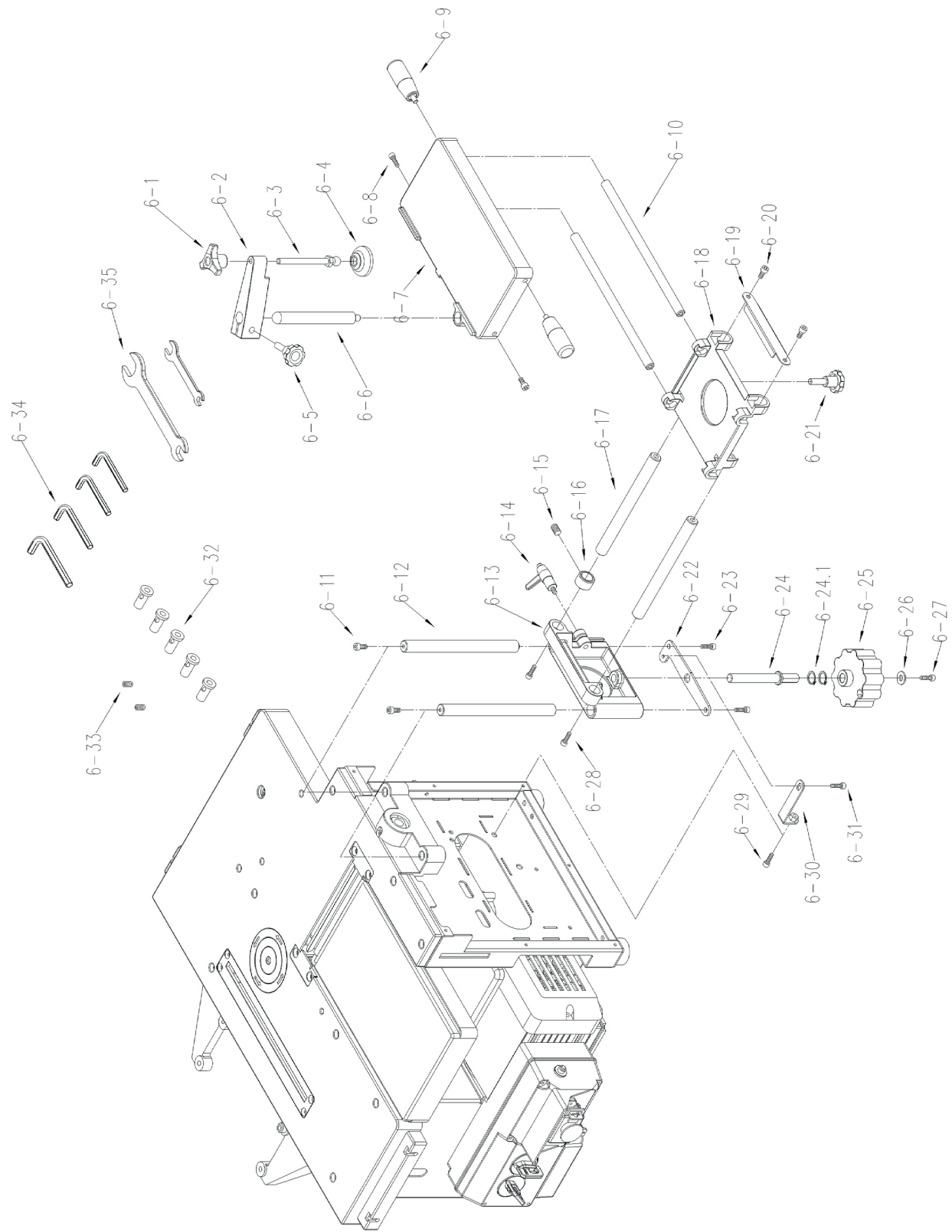

## Conditions de garantie

Les garanties octroyées sur les produits Scheppach au bénéfice des consommateurs et professionnels correspondent aux garanties suivantes :

### 1. Garantie légale de conformité

#### Client consommateur :

Le consommateur, soit la personne utilisant les produits pour des besoins extérieurs à son activité professionnelle, bénéficie des garanties légales telles que reproduites ci-dessous :

Article L. 211-4 et suivants du Code de la Consommation :

Le vendeur est tenu de livrer un bien conforme au contrat et répond des défauts de conformité existant lors de la délivrance.

Il répond également des défauts de conformité résultant de l'emballage, des instructions de montage ou de l'installation lorsque celle-ci a été mise à sa charge par le contrat ou a été réalisée sous sa responsabilité.

Pour être conforme au contrat, le bien doit :

1° Être propre à l'usage habituellement attendu d'un bien semblable et, le cas échéant :

- correspondre à la description donnée par le vendeur et posséder les qualités que celui-ci a présentées à l'acheteur sous forme d'échantillon ou de modèle ;
- présenter les qualités qu'un acheteur peut légitimement attendre eu égard aux déclarations publiques faites par le vendeur, par le producteur ou par son représentant notamment dans la publicité ou l'étiquetage ;

2° Ou présenter les caractéristiques définies d'un commun accord par les parties ou être propre à tout usage spécial recherché par l'acheteur, porté à la connaissance du vendeur et que ce dernier a accepté.

Les défauts de conformité qui apparaissent dans un délai de vingt-quatre mois à partir de la délivrance du bien sont présumés exister au moment de la délivrance, sauf preuve contraire.

L'acheteur est en droit d'exiger la conformité du bien au contrat. Il ne peut cependant contester la conformité en invoquant un défaut qu'il connaissait ou ne pouvait ignorer lorsqu'il a contracté. Il en va de même lorsque le défaut a son origine dans les matériaux qu'il a lui-même fournis.

En cas de défaut de conformité, l'acheteur choisit entre la réparation et le remplacement du bien.

Toutefois, le vendeur peut ne pas procéder selon le choix de l'acheteur si ce choix entraîne un coût manifestement disproportionné au regard de l'autre modalité, compte tenu de la valeur du bien ou de l'importance du défaut, il est alors tenu de procéder, sauf impossibilité, selon la modalité non choisie par l'acheteur.

#### Pour tout client professionnel :

Toute réserve doit être formulée par lettre recommandée avec accusé de réception dans un délai de 3 jours ouvrés à compter de la livraison des produits.

L'absence de réserve formulée par lettre recommandée avec avis de réception dans un délai de 3 jours ouvrés à compter de la livraison des produits, lui fera perdre le bénéfice de la garantie de conformité.

En effet, et en l'absence de réserve, les produits seront considérés comme acceptés sans réserve.

### 2. Garantie des vices cachés

#### Client consommateur :

Le client consommateur bénéficie sur tous les produits Scheppach d'une garantie à raison des défauts cachés de la chose vendue qui la rendent impropre à l'usage auquel on la destine, ou qui diminuent tellement cet usage, que l'acheteur ne l'aurait pas acquise, ou n'en aurait donné qu'à moindre prix, s'il les avait connus.

Scheppach, en cas de vice caché, vice de la chose avérée, sera tenue à la restitution du prix et au remboursement à l'acquéreur des frais occasionnés par la vente.

L'action résultant de la garantie des vices cachés doit être intentée par le client dans un délai de deux ans à compter de la découverte du vice.

La dénonciation des vices cachés doit être faite par le client par écrit, par lettre recommandée avec accusé de réception.

#### Concernant le client professionnel :

La dénonciation des vices cachés doit être faite également par écrit, mais dans un délai de deux mois à compter de la découverte du vice caché ou de la date à laquelle il aurait dû découvrir le vice.

Le défaut de notification dans le délai imparti fait perdre au client professionnel le bénéfice de l'action.

#### Modalité de mise en œuvre :

En tout état de cause, le client professionnel ou non-professionnel devra fournir tout justificatif quant à la réalité du défaut de conformité, vice apparent ou caché.

La société Scheppach se réserve bien évidemment le droit de procéder directement ou par tout intermédiaire de son choix à toute constatation, vérification ou examen dans ces locaux, chez l'acheteur ou chez un tiers des constatations et éléments fournis.

Pour le client professionnel, et en cas de responsabilité avérée de la société Scheppach, les produits vicés seront remplacés par des produits identiques ou similaires, ou donneront lieu à l'émission d'un avoir équivalent à leur prix de vente à l'exclusion de toute indemnisation ou de tout dommage direct ou indirect subi par le client ou l'utilisateur.

### 3. Garantie contractuelle

La société Scheppach fournit une garantie de dix ans, limitée à 250 heures pour toutes les pièces de moteurs thermiques. Cette garantie de dix ans se décompose en deux parties.

\* Une première de cinq ans sur présentation de la preuve de la date d'achat, facture datée du revendeur.

\* Une deuxième garantie supplémentaire de cinq ans subordonnée à l'inscription du client sur le site [www.garantie.scheppach.com](http://www.garantie.scheppach.com) dans un délai de quatre semaines à compter de la date d'achat du produit.

En effet, pour s'assurer de la traçabilité du produit, et pouvoir octroyer le bénéfice de cette garantie de dix ans, la société Scheppach se doit de s'assurer de l'identité de l'acheteur et du produit.

La garantie commerciale est limitée à deux ans en cas d'utilisation professionnelle, artisanale, ou au sein d'une association, et à 250 heures pour les moteurs thermiques.

La garantie contractuelle couvre, au choix de Scheppach, le coût de remplacement ou de réparation du matériel vendu dans ses ateliers, et ce à l'exclusion de toute autre prestation et notamment les réparations sur site chez le client ou le sous-acquéreur.

En conséquence, les produits devront être renvoyés dans les ateliers de la société Scheppach, situés à l'adresse indiquée sur le site.

La garantie couvre le remplacement des pièces défectueuses et la main d'œuvre nécessaire dans les ateliers de la société Scheppach.

L'obligation de la société Scheppach en vertu de la présente garantie est en tout état de cause limitée à la réparation ou au remplacement de la marchandise ou de la pièce défectueuse dans la mesure où elle est retournée au magasin avec l'accord préalable de la société Scheppach dans le délai fixé ci-dessus et/ou elle s'avère, après vérification, effectivement défectueuse.

Il est expressément convenu que la Scheppach ne sera tenu à aucune indemnisation envers l'acheteur pour préjudice direct ou indirect subi par celui-ci pour quelque cause que ce soit, et notamment pour dommage matériel, perte de production, etc...

#### Exclusion de garantie :

Sont exclus de la garantie :

- les incidents résultant de cas fortuit ou de cas de force majeure ;
- les remplacements ou réparations consécutifs à une usure normale des pièces, les détériorations ou accidents dus :
- à des négligences ou au non-respect des indications d'utilisation conforme et de sécurité mentionnées dans la notice d'utilisation,
- à un défaut de surveillance ou d'entretien,
- à une utilisation incorrecte ou anormale du produit,
- à sa transformation
- ou à l'utilisation de pièces de rechange qui ne seraient pas d'origine ;
- les pièces d'usure, outils de coupe tels que :
  - courroies
  - fers de dégauchisseuse
  - lames de scie
  - outils
  - meules, etc...

ce, hors hypothèse de vice de fabrication avéré.

#### Service après-vente après la période de garantie

Le port aller-retour de la marchandise est à la charge du client. Toute réparation fait l'objet d'un devis préalable. Le devis est soumis à l'acceptation du client.

Tout devis refusé sera facturé au prix forfaitaire de 45 €uros et la marchandise sera tenue à disposition du client pendant un délai d'un mois.

A l'expiration de ce délai, Scheppach pourra librement disposer des produits. Le taux horaire de réparation est fixé à 45 € HT, révisable annuellement.

Le client reconnaît avoir pris connaissance des conditions générales de vente, de livraison et de paiement de la société Scheppach et les accepte expressément.