

Art.Nr.
4901501918

4901501850 | 06/2013







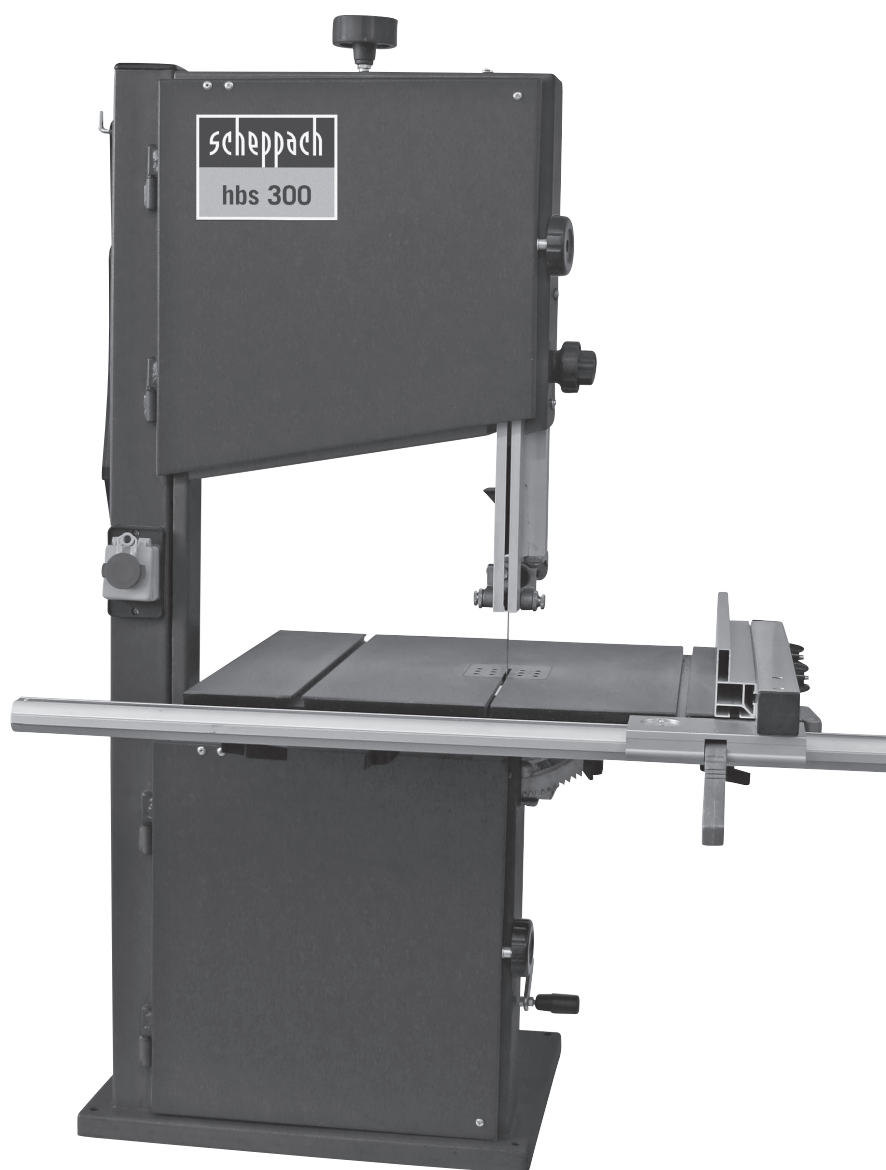







scheppach

hbs 300



D	Bandsäge Original-Betriebsanweisung
GB	Band Saw Translation from the original instruction manual
FR	Scie à ruban Traduction du mode d'emploi d'origine

DE	
	Werfen Sie Elektrowerkzeuge nicht in den Hausmüll! Gemäß europäischer Richtlinie 2002/96/EG über Elektro- und Elektronik-Altgeräte und Umsetzung in nationales Recht müssen verbrauchte Elektrowerkzeuge getrennt gesammelt und einer umweltgerechten Wiederverwertung zugeführt werden.
GB	
	Do not dispose of electric tools together with household waste material! In observance of european directive 2002/96/EC on wasted electrical and electronic equipment and its implementation in accordance with national law, electric tools that have reached the end of their life must be collected separately and returned to an environmentally compatible recycling facility.
FR	
	Ne pas jeter les appareils électriques dans les ordures ménagères! Conformément à la directive européenne 2002/96/EG relative aux déchets d'équipements électriques ou électroniques (DEEE), et à sa transposition dans la législation nationale, les appareils électriques doivent être collectés à part et être soumis à une recyclage respectueux de l'environnement.
IT	
	Non gettare le apparecchiature elettriche tra i rifiuti domestici! Secondo la Direttiva Europea 2002/96/CE sui rifiuti di apparecchiature elettriche ed elettroniche e la sua attuazione in conformità alle norme nazionali, le apparecchiature elettriche esauste devono essere raccolte separatamente, al fine di essere reimpiegate in modo eco-compatibile.
NL	
	Geef elektrisch gereedschap niet met het huisvuil mee! Volgens de Europese richtlijn 2002/96/EG inzake oude elektrische en elektronische apparaten en de toepassing daarvan binnen de nationale wetgeving, dient gebruikt elektrisch gereedschap gescheiden te worden ingezameld en te worden afgevoerd naar een recycle bedrijf dat voldoet aan de geldende milieu-eisen.
ES	
	¡No deseche los aparatos eléctricos junto con los residuos domésticos! De conformidad con la Directiva Europea 2002/96/CE sobre residuos de aparatos eléctricos y electrónicos y su aplicación de acuerdo con la legislación nacional, las herramientas eléctricas cuya vida útil haya llegado a su fin se deberán recoger por separado y trasladar a una planta de reciclaje que cumpla con las exigencias ecológicas.

PT	
	Não deite ferramentas eléctricas no lixo doméstico! De acordo com a directiva europeia 2002/96/CE sobre ferramentas eléctricas e electrónicas usadas e a transposição para as leis nacionais, as ferramentas eléctricas usadas devem ser recolhidas em separado e encaminhadas a uma instalação de reciclagem dos materiais ecológica.
SE	
	Elektriska verktyg får inte kastas i hushållssoporna! Enligt direktivet 2002/96/EG som avser äldre elektrisk och elektronisk utrustning och dess tillämpning enligt nationell lagstiftning ska uttjänta elektriska verktyg sorteras separat och lämnas till miljövänlig återvinning.
FI	
	Älä hävittää sähkötyökalua tavallisen kotitalousjätteen mukana! Vanhoja sähkö- ja elektroniikkalaitteita koskevan EU-direktiivin 2002/96/ETY ja sen maakohtaisten sovellusten mukaisesti käytetyt sähkötyökalut on toimitettava ongelmajätteen keräyspisteeseen ja ohjattava ympäristöystävälliseen kierrätykseen.
NO	
	Kast aldri elektroverktøy i husholdningsavfallet! I henhold til EU-direktiv 2002/96/EF om kasserte elektriske og elektroniske produkter og direktivets iverksetning i nasjonal rett, må elektroverktøy som ikke lenger skal brukes, samles separat og returneres til et miljøvennlig gjenvinningsanlegg.
DK	
	Elværktøj må ikke bortskaffes som almindeligt affald! I henhold til det europæiske direktiv 2002/96/EF om bortskaffelse af elektriske og elektroniske produkter og gældende national lovgivning skal brugt elværktøj indsamles separat og bortskaffes på en måde, der skåner miljøet mest muligt.
SK	
	Elektrické náradie nevyhadzujte do komunálneho odpadu! Podľa európskej smernice 2002/96/EG o nakladaní s použitými elektrickými a elektronickými zariadeniami a zodpovedajúcich ustanovení právnych predpisov jednotlivých krajín sa použité elektrické náradie musí zbierať oddelene od ostatného odpadu a podrobiť ekologicky šetrnej recyklácii.

D	Bandsäge	4-37
GB	Band Saw	
FR	Scie à ruban	

HERSTELLER:

scheppach Fabrikation von
Holzbearbeitungsmaschinen GmbH
Günzburger Straße 69
D-89335 Ichenhausen

HINWEIS:

Der Hersteller dieses Gerätes haftet nach dem geltenden Produkthaftungsgesetz nicht für Schäden, die an diesem Gerät oder durch dieses Gerät entstehen bei:

- unsachgemäßer Behandlung,
- Nichtbeachtung der Bedienungsanweisung,
- Reparaturen durch Dritte, nicht autorisierte Fachkräfte,
- Einbau und Austausch von nicht originalen Ersatzteilen,
- nicht bestimmungsgemäßer Verwendung,
- Ausfällen der elektrischen Anlage bei Nichtbeachtung der elektrischen Vorschriften und VDE-Bestimmungen 0100, DIN 57113 / VDE0113.

WIR EMPFEHLEN IHNEN:

Lesen Sie vor der Montage und vor Inbetriebnahme den gesamten Text der Bedienungsanweisung durch.

Diese Bedienungsanweisung soll es Ihnen erleichtern, Ihre Maschine kennenzulernen und ihre bestimmungsgemäßen Einsatzmöglichkeiten zu nutzen.

Die Bedienungsanweisung enthält wichtige Hinweise, wie Sie mit der Maschine sicher, fachgerecht und wirtschaftlich arbeiten, und wie Sie Gefahren vermeiden, Reparaturkosten sparen, Ausfallzeiten verringern und die Zuverlässigkeit und Lebensdauer der Maschine erhöhen.

Zusätzlich zu den Sicherheitsbestimmungen dieser Bedienungsanweisung müssen Sie unbedingt die für den Betrieb der Maschine geltenden Vorschriften Ihres Landes beachten.

Bewahren Sie die Bedienungsanweisung, in einer Plastikhülle geschützt vor Schmutz und Feuchtigkeit, bei der Maschine auf. Sie muss von jeder Bedienungsperson vor Aufnahme der Arbeit gelesen und sorgfältig beachtet werden. An der Maschine dürfen nur Personen arbeiten, die im Gebrauch der Maschine unterwiesen und über die damit verbundenen Gefahren unterrichtet sind. Das geforderte Mindestalter ist einzuhalten.

Neben den in dieser Bedienungsanweisung enthaltenen Sicherheitshinweisen und den besonderen Vorschriften Ihres Landes sind die für den Betrieb von Holzbearbeitungsmaschinen allgemein anerkannten technischen Regeln zu beachten.

■ MANUFACTURER

scheppach Fabrikation von
Holzbearbeitungsmaschinen GmbH
Günzburger Straße 69
D-89335 Ichenhausen

■ NOTE

In accordance with valid product liability laws, the manufacturer of this device shall not be responsible for damage to and from this device which results from:

- Improper care.
- Noncompliance with the Operating Instructions.
- Repairs made by unauthorized persons.
- The installation and use of any parts which are not original scheppach replacement parts.
- Improper use and application.
- Failure the electrical system as a result of noncompliance with the legal and applicable electrical directives and VDE regulations 0100, DIN 57113 / VDE 0113.

■ WE RECOMMEND

that you read through the entire operating instructions before putting into operation.

These operating instructions are to assist you in getting to know your machine and utilize its proper applications.

The operating instructions contain important notes on how you work with the machine safely, expertly, and economically, and how you can avoid hazards, save repair costs, reduce downtime and increase the reliability and service life of the machine.

In addition to the safety requirements contained in these operating instructions, you must be careful to observe your country's applicable regulations.

The operating instructions must always be near the machine. Put them in a plastic folder to protect them from dirt and humidity. They must be read by every operator before beginning work and observed conscientiously. Only persons who have been trained in the use of the machine and have been informed of the various dangers may work with the machine. The required minimum age must be observed.

In addition to the safety requirements contained in these operating instructions and your country's applicable regulations, you should observe the generally recognized technical rules concerning the operation of woodworking machines.

■ FABRICANT:

scheppach Fabrikation von
Holzbearbeitungsmaschinen GmbH
Günzburger Straße 69
D-89335 Ichenhausen

■ REMARQUE:

Selon la loi en vigueur sur la responsabilité du fait des produits, le fabricant n'est pas tenu responsable pour tous dommages à cet appareil ou tous dommages résultant de l'exploitation de cet appareil, dans les cas suivants:

- Maniement incorrect,
- Non-respect des instructions de service,
- Travaux de réparation réalisés par des tiers, par du personnel qualifié non autorisé,
- à l'installation et au remplacement de pièces de rechange qui ne sont pas d'origine,
- Utilisation non-conforme,
- à une défaillance du système électrique en cas de non-conformité avec les réglementations électriques et les normes VDE 0100, DIN 57113 / VDE0113.

■ NOUS VOUS RECOMMANDONS :

de lire intégralement le manuel d'utilisation, avant d'effectuer le montage et la mise en service.

Ce mode d'emploi, conçu pour faciliter votre prise de contact avec la machine, vous permettra d'en exploiter correctement toutes les possibilités.

Les indications importantes qu'il contient vous apprendront comment travailler avec la machine de manière sûre, rationnelle et économique, comment éviter les dangers, réduire les coûts de réparation et réduire les périodes d'indisponibilité, comment enfin augmenter la fiabilité et la durée de vie de la machine.

En plus des réglementations de sécurité contenues dans ce mode d'emploi, vous devez respecter scrupuleusement les réglementation et lois applicables à l'utilisation de la machine dans votre pays.

Conservez le mode d'emploi dans une pochette plastique pour le protéger de la saleté et de l'humidité, sur la machine. Avant de commencer à travailler avec la machine, chaque utilisateur doit lire le mode d'emploi puis le suivre attentivement. Seules les personnes formées à l'utilisation de la machine et conscientes des risques associés sont autorisées à travailler avec la machine. L'âge minimum autorisé doit être respecté.

En plus des consignes de sécurité contenues dans ce mode d'emploi et des réglementations spécifiques de votre pays, vous devez respecter les règles techniques généralement reconnues pour l'utilisation de la machine.

Fig. 1

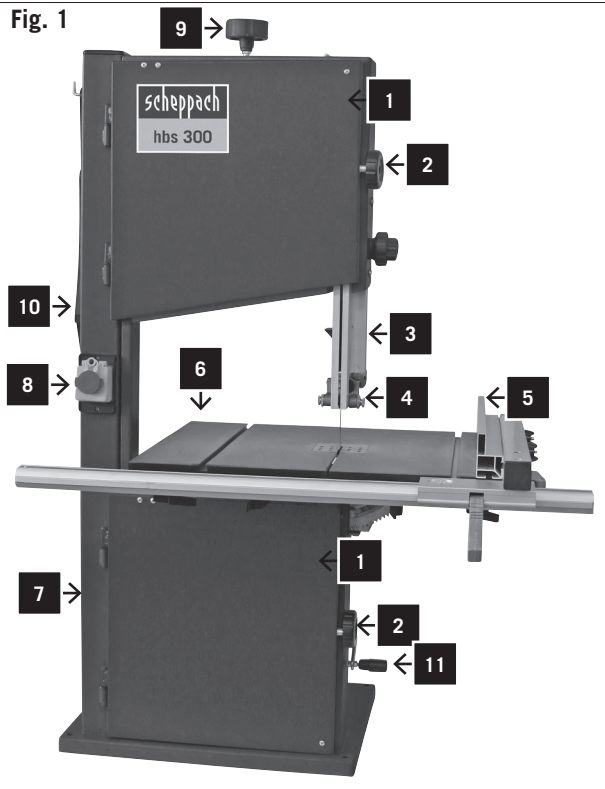

LEGENDE, FIG. 1

- 1 Gehäuseür
- 2 Türverriegelung
- 3 Sägebandschutzeinrichtung
- 4 Sägebandführung
- 5 Längsanschlag
- 6 Tischplatte
- 7 Gestell
- 8 Ein-/Ausschalter
- 9 Griff für Sägebandspannung
- 10 Griff für Riemenspannung
- 11 Verstellgriff für die Sägebandschutzeinrichtung
- 12 Querschneidlehre (nicht abgebildet)
- 13 Untergestell (nicht abgebildet)

hbs 300

Technische Daten	
Durchlassbreite	306 mm
Durchlasshöhe	0-175 mm
Tischgröße LxBxH	545 x 400 x 33 mm
Schnittgeschwindigkeit Stufe I/II	740 / 340 m/min
Sägebandlänge	2240 mm
Höhe bis Tischplatte	495 mm
Abmessungen L/B/H	780 x 600 x 1110 mm
Schwenkbereich des Tisches	0° - 45°
Gesamtgewicht	75 kg
Absaugung Anschluss	ø 95 mm
Antrieb	
Motor V/Hz	230V / 50 Hz
Aufnahmeleistung P1	740 W
Drehzahl	1440 1/min
Technische Änderungen vorbehalten!	

Lärmpegel beim Sägen:

Max. Schalldruckpegel: 99 dB(A)

Geräuschkennwerte

Die nach EN ISO 3746 für den Schalleistungspegel bzw. EN 1807 (Korrekturfaktor k3 nach Anhang A.2 von EN 1807-1 berechnet) für den Schalldruckpegel am Arbeitsplatz ermittelten Geräuschemissionswerte betragen unter Zugrundelegung der in ISO 7960 Anhang J aufgeführten Arbeitsbedingungen.

Die angegebenen Werte sind Emissionswerte und müssen damit nicht zugleich auch sichere Arbeitswerte darstellen. Obwohl es eine Korrelation zwischen Emissions- und Immissionspegel gibt, kann daraus nicht zuverlässig abgeleitet werden, ob zusätzliche Vorsichtsmaßnahmen notwendig sind oder nicht. Faktoren welche den derzeitigen am Arbeitsplatz vorhandenen Immissionspegel beeinflussen können, beinhalten die Dauer der Einwirkungen, die Eigenart des Arbeitsraumes, andere Geräuschquellen usw., z.B. die Anzahl der Maschinen und anderen benachbarten Vorgängen. Die zuverlässigen Arbeitsplatzwerte können ebenso von Land zu Land variieren. Diese Information soll jedoch den Anwender befähigen, eine bessere Abschätzung von Gefährdung und Risiko vorzunehmen.

LEGEND, FIG. 1

- 1 Casing door
- 2 Door lock
- 3 Sawblade guard
- 4 Sawblade guiding
- 5 Longitudinal fence
- 6 Table top
- 7 Frame
- 8 ON/OFF switch
- 9 Handle for sawblade tensioning
- 10 Handle for belt tensioning
- 11 Adjustment handle for sawblade guard
- 12 Mitre gauge (not shown)
- 13 Underframe (not shown)

hbs 300	
Technical data	
Passage width	306 mm
Passage height	0-175 mm
Table size	545 x 400 x 33 mm
Cutting speed I/II	740 / 340 m/min
Saw band length	2240 mm
Height up to tabletop	495 mm
H x W x D	780 x 600 x 1110 mm
Slewing range of the table	0°-45°
Overall weight	75 kg
Suction connection ø	95 mm
Motor	
Electro motor	230V / 50 Hz
Nominal consumption P1	740 W
Revolutions	1440 1/min.
Subject to technical modifications!	

Noise parameters according to EN 3744.

Sound level in dB

Idle running LWA = 99.0 dB(A)

Noise parameters acc. to EN ISO 3744

The indicated rates are emission rates and do not correspond with safe working rates. Although there is a correlation between emission and immission levels, it is not sure whether reliable precautions are necessary or not. The following factors can influence the present immission level at the working place: Time of impact, property of working room, other noise sources (for instance, number of machines and other neighbouring activities). The reliable working place rates can also vary from one country to another. Yet this information should enable the user to perform a better evaluation of the dangers and risks

LEGENDE, FIG. 1

- 1 Porte du boîtier
- 2 Dispositif de verrouillage de la porte
- 3 Dispositif de protection du ruban de scie
- 4 Dispositif de guidage du ruban de scie
- 5 Butée longitudinale
- 6 Plateau
- 7 Châssis
- 8 Interrupteur Marche/Arrêt
- 9 Poignée de tension du ruban de scie
- 10 Poignée de tension de la courroie
- 11 Poignée de réglage du dispositif de protection du ruban de scie
- 12 Guide de coupe diagonale (non illustré)
- 13 Châssis de base (non illustré)

hbs 300	
Caractéristiques techniques	
Largeur de passage	306 mm
Hauteur de passage	0-175 mm
Dimensions de la table LxIxh	545 x 400 x 33 mm
Vitesse de coupe Niveau I/II	740 / 340 m/min
Longueur du ruban de scie	2240 mm
Hauteur jusqu'au plateau	495 mm
Dimensions L/I/h	780 x 600 x 1110 mm
Plage de rotation de la table	0° - 45°
Poids total	75 kg
Raccord d'aspiration	ø 95 mm
Entraînement	
Moteur V/Hz	230V / 50 Hz
Puissance absorbée P1	740 W
Vitesse	1440 1/min
Sous réserve de modifications techniques !	

Niveau de bruit pendant le sciage :

Niveau de pression acoustique max. : 99 dB (A)

Valeurs caractéristiques de bruit

Les valeurs d'émission de bruit déterminées sur la base de la norme EN 3746 pour le niveau de puissance acoustique et la norme EN 1807 (facteur de correction k3 calculé selon l'annexe A.2 de la norme EN -1) pour le niveau de pression acoustique dans la zone de travail correspondent, sur la base de la norme ISO 7960 annexe J aux conditions de travail suivantes.

Les valeurs indiquées sont les valeurs d'émission et ne doivent donc pas représenter des valeurs fiables de travail dans le même temps. Bien qu'il existe une corrélation entre les niveaux d'émission et d'immission, on ne peut pas estimer de façon fiable la nécessité de prendre des mesures supplémentaires ou non. Les facteurs qui peuvent influencer l'immission qui existe actuellement sur l'espace de travail, comprennent la durée des impacts, les caractéristiques de l'espace de travail, les autres sources de bruit, etc. par ex. le nombre de machines et les autres opérations en cours à proximité. Les valeurs fiables de l'espace de travail peuvent également varier d'un pays à un autre. Ces informations/données devraient cependant permettre une meilleure évaluation des dangers et risques associés.

Niveau de puissance acoustique en dB

Marche à vide LWA = 80,3 dB (A)

Traitement LWA = 100,2 dB (A)

Niveau de pression acoustique dans la zone de travail en dB

Schalleistungspegel in dB

Leerlauf $L_{WA} = 80,3 \text{ dB(A)}$

Bearbeitung $L_{WA} = 100,2 \text{ dB(A)}$

Schalldruckpegel am Arbeitsplatz in dB

Leerlauf $L_{pAeq} = 64,1 \text{ dB(A)}$

Bearbeitung $L_{pAeq} = 82,9 \text{ dB(A)}$

Für die genannten Emissionswerte gilt ein Meßunsicherheitszuschlag $K=4\text{dB}$

Angaben zur Staubemission

Die nach den „Grundsätzen für die Prüfung der Staubemission (Konzentrationsparameter) von Holzbearbeitungsmaschinen“ des Fachausschusses Holz gemessenen Staub emissionswerte liegen unter 2 mg/m^3 . Damit kann beim Anschluss der Maschine an eine ordnungsgemäße betriebliche Absaugung mit mindestens 20 m/s Luftgeschwindigkeit von einer dauerhaft sicheren Unterschreitung des in der Bundesrepublik Deutschland geltenden TRK-Grenzwertes für Holzstaub ausgegangen werden.

Je nach zu bearbeitenden Werkstoffen oder Werkstoffbeschaffenheit, die Belastungswerte des Werkstoff-Herstellers beachten.

Allgemeine Hinweise

- Überprüfen Sie nach dem Auspacken alle Teile auf eventuelle Transportschäden. Bei Beanstandungen muss sofort der Zubringer verständigt werden. Spätere Reklamationen werden nicht anerkannt.
- Überprüfen Sie die Sendung auf Vollständigkeit.
- Machen Sie sich vor dem Einsatz anhand der Bedienungsanweisung mit dem Gerät vertraut.
- Verwenden Sie bei Zubehör sowie Verschleiß- und Ersatzteilen nur Original-Teile. Ersatzteile erhalten Sie bei Ihrem schepbach-Fachhändler.
- Geben Sie bei Bestellungen unsere Artikelnummern sowie Typ und Baujahr des Gerätes an.

In dieser Bedienungsanweisung haben wir Stellen, die Ihre Sicherheit betreffen, mit diesem Zeichen versehen: 

Allgemeine Sicherheitshinweise

- Geben Sie die Sicherheitshinweise an alle Personen weiter, die an der Maschine arbeiten.
- Das mit Tätigkeiten an der Maschine beauftragte Personal muß vor Arbeitsbeginn die Bedienungsanweisung, und hier besonders das Kapitel Sicherheitshinweise gelesen haben. Während des Arbeitseinsatzes ist es zu spät. Dies gilt in besonderem Maße für nur gelegentlich, z.B. beim Rüsten, Warten, an der Maschine tätig werdendes Personal.
- Alle Sicherheits- und Gefahrenhinweise an der Maschine beachten.
- Alle Sicherheits- und Gefahrenhinweise an der Maschine vollzählig in lesbarem Zustand halten.
- Netzanschlußleitungen überprüfen. Keine fehlerhaften Anschlußleitungen verwenden.
- Achten Sie darauf, daß die Maschine standsicher auf festem Grund steht.
- Sorgen Sie im Arbeits- und Umgebungsbereich der

Acoustic power level in dB

Idling LWA = 80.3 dB(A)

Finishing LWA = 100.2 dB(A)

Acoustic pressure level at working place in dB

Idling LWA = 64.1 dB(A)

Finishing LWA = 82.9 dB(A)

A measuring uncertainty coefficient (K = 3 dB) applies to the values listed above.

Dust emission parameters

The dust emission parameters measured according to the principles for measuring dust emissions (concentration parameters) for woodworking machines specified by the German wood professional committee, are below 2 mg/m³. Dust emissions can therefore be continuously kept within the range allowed under currently valid German regulations by connecting the machine to a vacuum exhaust system with an airflow speed of at least 20 m/s. Depending on the particular type of work piece, the stress values of the manufacturer must be observed.

General notes

- After unpacking, check all parts for any transport damage. Inform the supplier immediately of any faults.
- Later complaints cannot be considered.
- Make sure the delivery is complete.
- Before putting into operation, familiarize yourself with the machine by carefully reading these instructions.
- Use only original schepach accessories, wearing or replacement parts. You can find replacement parts at your schepach dealer.
- When ordering, include our item number and the type and year of construction of the machine.

In these operating instructions we have marked the places that have to do with your safety with this sign: m

⚠ Safety notes

- Please pass on safety notes and instructions to all those who work on this machine.
- Personnel entrusted with work on the machine must have read the operating instructions and in particular the chapter on safety before beginning work. Reading the instructions after work has begun, is too late. This applies especially to persons working only occasionally on the machine, e.g. during setting up or maintenance.
- Observe all safety instructions and warnings attached to the machine.
- See to it that all safety instructions and warnings attached to the machine are complete and perfectly legible.
- Check all power supply lines. Do not use defective lines.
- Make sure that the machine stands stable on firm ground.
- Insure sufficient lighting in the work area and the area

Marche à vide LpAeq = 64,1 dB (A)

Traitement LpAeq = 82,9 dB (A)

Une valeur d'incertitude de mesure K=4dB doit être ajoutée aux valeurs d'émission indiquées.

Informations relatives aux émissions de poussières

Les valeurs d'émission de poussières mesurées selon les « Principes du contrôle des émissions de poussière (paramètre de concentration) des machines à travailler le bois » du Comité technique « Bois » sont inférieures à 2 mg/m³. Ceci permet de partir du principe que le raccordement de la machine à un dispositif d'aspiration de l'entreprise dont la vitesse de circulation d'air s'élève au minimum à 20m/sec, permettra de respecter durablement, et de façon sûre, la valeur limite TRK en vigueur en Allemagne pour la poussière de bois.

Respecter les niveaux de pollutions ou de nuisances du fabricant du matériau en fonction du matériau ou de la nature du matériau à traiter.

Remarques générales

- Après le déballage, vérifiez toutes les pièces pour d'éventuels dommages occasionnés lors du transport. En cas de réclamations, le transporteur doit en être immédiatement avisé. Nous ne pouvons tenir compte des réclamations ultérieures.
- Vérifier que la livraison soit bien complète.
- Avant d'utiliser la machine, familiarisez-vous avec le mode d'emploi.
- Utilisez seulement des pièces d'origine pour les accessoires, les pièces d'usure et les pièces de rechange. Ceux-ci sont disponibles chez votre commerçant spécialisé schepach.
- Lors de votre commande, précisez nos numéros de produit ainsi que le type et l'année de construction de l'appareil.

Dans ce manuel d'utilisation, nous avons repéré les endroits relatifs à votre sécurité avec ce signe: ⚠

⚠ Consignes générales de sécurité

- Passez les consignes de sécurité à toutes les personnes travaillant avec la machine.
- Le personnel chargé d'utiliser la machine doit avoir lu le mode d'emploi de la machine avant d'utiliser cette dernière, en particulier le chapitre « Consignes de sécurité ». Une telle procédure arriverait trop tard pendant l'utilisation. Cela s'applique en particulier au personnel n'utilisant que la machine occasionnellement, pour l'équipement, la maintenance, etc.
- Toutes les consignes de sécurité et les avertissements de danger sont indiqués sur la machine.
- Toutes les consignes de sécurité et les avertissements sur la machine doivent être gardés complets et lisibles.
- Vérifier les cordons d'alimentation. Ne pas utiliser de cordons défectueux.
- Veillez à ce que la machine soit installée de manière stable sur une surface ferme.
- Veillez à un éclairage suffisant dans la zone de travail et dans les environs de la machine.

Maschine für ausreichende Lichtverhältnisse.

- Vorsicht beim Arbeiten: Verletzungsgefahr für Finger und Hände durch das rotierende Schneidwerkzeug.
- Beim Arbeiten an der Maschine müssen sämtliche Schutz einrichtungen und Abdeckungen montiert sein.
- Halten Sie Kinder von der an das Netz angeschlossenen Maschine fern.
- Die Bedienungsperson muß mindestens 18 Jahre alt sein. Auszubildende müssen mindestens 16 Jahre alt sein, dürfen aber nur unter Aufsicht an der Maschine arbeiten.
- An der Maschine tätige Personen dürfen nicht abgelenkt werden.
- Den Bedienplatz der Maschine von Spänen und Holzabfällen freihalten.
- Eng anliegende Kleidung tragen. Schmuck, Ringe und Armband uhren ablegen.
- Beim Arbeiten Schutzbrille tragen.
- Zum Schutz von langem Kopfhaar Mütze oder Haarnetz aufsetzen.
- Zum Wechseln des Sägebandes geeignete Handschuhe tragen.
- Beim Arbeiten an der Säge keine Arbeitshandschuhe tragen.
- Die richtige Drehzahleinstellung an der Maschine beachten.
- Die Sicherheitseinrichtungen an der Maschine dürfen nicht demontiert oder unbrauchbar gemacht werden.
- Umrüst-, Einstell-, Meß- und Reinigungsarbeiten nur bei ausgeschaltetem Motor durchführen. Netzstecker ziehen und Stillstand des rotierenden Werkzeuges abwarten.
- Installationen, Reparaturen und Wartungsarbeiten an der Elektroinstallation dürfen nur von Fachkräften ausgeführt werden.
- Sämtliche Schutz- und Sicherheitseinrichtungen müssen nach abgeschlossenen Reparatur- und Wartungsarbeiten sofort wieder montiert werden.
- Zum Beheben von Störungen die Maschine abschalten. Netzstecker ziehen!
- Zum Absaugen von Holzspänen oder Sägemehl eine Absauganlage einsetzen Die Strömungs geschwindigkeit am Absaugstutzen muß 20m/s betragen.
- Vor Inbetriebnahme die Sägebandführung, sowie die Sägebandspannung prüfen.
- Rissige Sägebänder, oder solche die Ihre Form verändert haben, nicht verwenden.
- Bei verschlissenenem Sägeschlitz die Tischeinlage austauschen.
- Beim Sägen von Rundhölzern das Werkstück gegen Drehen sichern.
- Zum Sägen von schweren oder unhandlichen Teilen geeignete Hilfsmittel zum Abstützen verwenden. Sonderzubehör: Roll- und Allseitenrollbock.
- Die obere Sägebandführung möglichst nahe an das Werkstück anstellen.
- Bei schräggestellter Tischplatte den Längs anschlag an der unteren Tischplattenhälfte ansetzen.
- Das Sägeband nach Ausschalten des Motors nicht durch seitliches Gegendrücken bremsen.

around the machine.

- Caution when working: There is a danger to fingers and hands from the rotating tool.
- During the operation of the machine all safety devices and covers must be mounted, and the door protecting the saw blade must be closed.
- Make sure that children cannot access the machine while it is not in use.
- Operating personal must be at least 18 years of age. Trainees must be at least 16 years of age, but may only operate the machine under adult supervision.
- Persons working on the machine may be not diverted from their work.
- The working space on the machine must be free of chips and wood scrap.
- Wear only close-fitting clothes. Remove rings, bracelets and other jewelry.
- Wear an ear protection, safety glasses, as well as a dust protection mask while you are working with the machine.
- Always wear safety goggles when working.
- Wear a cap or hair net to protect long hair.
- Do not wear work gloves while you use the saw, except from rough materials.
- Do not wear work gloves when working on the saw.
- Observe the correct rotational speed setting on the machine.
- The safety mechanism on the machine may not be removed or rendered unusable.
- Cleaning, changing, calibrating, and setting of the machine may only be carried out when the motor is switched off. Pull the power supply plug and wait for the rotating tool to completely stop.
- Connection and repair work on the electrical installation may be carried out by a qualified electrician only.
- All protection and safety devices must be replaced after completing repair and maintenance procedures.
- Switch the machine off and pull power supply plug when rectifying any malfunctions.
- Use a suction unit to suck up wood shavings and sawdust. The current speed at the suction connection piece should be 20 m/s.
- Check the saw band guide and the saw band tension before starting up.
- Do not use nicked saw bands or those that have an altered form.
- Replace table inserts that have worn saw slots.
- If you saw round wood you must use an appropriate support to prevent the work piece from turning.
- When sawing round wood, make sure that the work piece does not turn.
- For sawing heavy or cumbersome pieces, use the appropriate working aids for bracing. (Special accessory roller stands).
- Place the upper saw band guide as closely as possible to the work piece.
- On slanted table plates, attach the longitudinal stop on the lower table plate half.
- Do not brake the saw band with side pressure after switching off.
- Remove work pieces that have become stuck only with

- Attention lors de l'utilisation : risque de blessure aux doigts et aux mains au contact de l'outil de coupe rotatif.
- Avant d'entreprendre les travaux, tous les dispositifs de protection et les couvercles doivent être installés sur la machine.
- Tenir les enfants éloignés de la machine raccordée au réseau électrique.
- L'utilisateur doit avoir au moins 18 ans. Les apprentis doivent avoir au moins 16 ans et ne doivent utiliser la machine que sous supervision.
- Les personnes travaillant sur la machine ne doivent pas être distraites.
- Gardez la zone de commande de la machine exempte de copeaux et déchets de bois.
- Portez des vêtements moulants. Retirez bijoux, bagues et bracelets.
- Portez des lunettes de protection lors de l'utilisation de la machine.
- Si vous avez des cheveux longs, portez un chapeau ou une résille.
- Portez des gants appropriés pour le remplacement du ruban de scie.
- Ne pas porter de gants de travail lorsque vous travaillez sur la scie.
- Respectez le réglage de vitesse correct sur la machine.
- Ne pas démonter ou rendre inutilisables les dispositifs de sécurité montés sur la machine.
- Effectuez tous les travaux d'équipement, de réglage, de mesure et de nettoyage uniquement lorsque le moteur est coupé. Débranchez la machine de la prise électrique et attendez que l'outil rotatif s'arrête.
- Les travaux d'installation, de réparation et de maintenance du système électrique doivent uniquement être confiés à des spécialistes.
- Tous les dispositifs de protection et de sécurité doivent immédiatement être remis en place après exécution des travaux de réparation et de maintenance.
- Éteignez la machine avant d'effectuer les travaux de réparation. Débranchez la prise électrique !
- Utilisez un dispositif d'aspiration pour aspirer les copeaux de bois ou la sciure de bois. Le débit du manchon d'aspiration doit être de 20m/s.
- Vérifier le dispositif de guidage du ruban de scie ainsi que la tension du ruban de scie avant la mise en marche.
- Ne pas utiliser de rubans de scie fissurés ou dont la forme a changé.
- Remplacer l'insert de table si la fente de la scie est usée.
- Lors du sciage de billes, bloquer la pièce de sorte qu'elle ne tourne pas.
- Utiliser des supports appropriés pour le sciage des pièces lourdes ou difficiles à manier. Accessoires en option : servantes.
- Placez le dispositif de guidage du ruban de scie le plus près possible de la pièce.
- Lorsque le plateau est incliné, placez la butée longitudinale au centre du plateau inférieur.
- Une fois le moteur coupé, ne pas freiner le ruban de scie en appuyant sur le côté.
- Retirez les pièces sciées et restées coincées unique-

- Abgesägte, eingeklemmte Werkstücke nur bei ausgeschaltetem Motor und Stillstand des Sägebandes entfernen.
- Auch bei geringfügigem Standortwechsel Maschine von jeder externen Energiezufuhr trennen! Vor Wie derinbetriebnahme die Maschine wieder ordnungsgemäß an das Netz anschließen.
- Beim Verlassen des Arbeitsplatzes den Motor ausschalten. Netzstecker ziehen!

Bestimmungsgemäße Verwendung

Die Maschine entspricht der gültigen EG-Maschinen richtlinie.

- Vor Arbeitsaufnahme müssen sämtliche Schutz- und Sicherheits einrichtungen an der Maschine montiert sein.
- Die Maschine ist zur Bedienung durch eine Person konzipiert. Die Bedienungsperson ist im Arbeitsbereich gegenüber Dritten verantwortlich.
- Alle Sicherheits- und Gefahrenhinweise an der Maschine beachten.
- Alle Sicherheits- und Gefahrenhinweise an der Maschine vollzählig in lesbarem Zustand halten.
- Die Bandsäge ist mit dem angebotenen Werkzeug und Zubehör ausschließlich zum Sägen von Holz, holzähnlichem Material und NE Metallen konzipiert.
- Die Maximalabmessung der zu bearbeitenden Werkstücke darf bei der Standardausführung die Tischgröße nicht überschreiten. Durchlaßbreite 306 mm, Durchlaßhöhe 205 mm
- Bei größeren Werkstückabmessungen, die ein Abkippen von der Tischplatte ermöglichen, ist die Tischverlängerung bzw. der Rollbock (Sonderzubehör) zu verwenden.
- Die Bandsäge kann mit speziellem Sägeband (Sonderzubehör), sowie angepaßter Schnittgeschwindigkeit auch zum Sägen von Metall eingesetzt werden. Materiallegierungen mit mehr als 80 % Magnesium dürfen wegen Brandgefahr nicht bearbeitet werden.
- Bei Einsatz in geschlossenen Räumen muß die Maschine an eine Absauganlage angeschlossen werden. Zum Absaugen von Holzspänen oder Sägemehl eine Absauganlage einsetzen. Die Strömungsgeschwindigkeit am Absaugstutzen muß 20 m/s betragen. Unterdruck 860 Pa.
- Die Einschaltautomatik ist im Sonderzubehör erhältlich.
Typ ALV 2 Art. Nr. 7910 4010 230 V/50 Hz,
Typ ALV 10 Art. Nr. 7910 4020 400 V/230 V/50 Hz
- Beim Einschalten der Arbeitsmaschine läuft die Absaugung nach 2-3 Sekunden Anlaufverzögerung automatisch an. Eine Überlastung der Haussicherung wird dadurch verhindert.
- Nach dem Ausschalten der Arbeitsmaschine läuft die Absaugung noch 3-4 Sekunden nach und schaltet dann automatisch ab. Der Reststaub wird dabei dabei, wie in der Gefahrstoffverordnung gefordert, abgesaugt. Dies spart Strom und reduziert den Lärm. Die Absauganlage läuft nur, während die Arbeitsmaschine betrieben wird.

the motor switched off and with the saw band at a standstill.

- Cut off the external power supply of the machine even if only minor changes of place are envisaged. Properly reconnect the machine to the supply mains before re-commissioning.
- When leaving the work place, switch the motor off. Pull the power supply plug.

⚠ Use only as authorized

CE tested machines meet all valid EC machine guidelines as well as all relevant guidelines for each machine.

- All protective and safety device must be mounted on the machine before beginning work.
- The machine is designed to be operated by one person. The operator is responsible for all other persons in the working area.
- Observe all safety instructions and warnings attached to the machine.
- See to it that safety instructions and warnings attached to the machine are always complete and perfectly legible.
- The bandsaw with the supplied tools and accessories is designed exclusively for sawing wood, material similar to wood, and non-ferrous metals and steel.
- The maximum dimension of the workpieces to be processed may not exceed with the standard design of the table size. Max width: 306 mm, max height: 205 mm.
- For larger workpiece dimensions which require tipping of the table top, the table extension or the dolly (special accessories) must be used.
- The band saw can also be used for sawing metal when it is equipped with a special saw band dolly (special accessory) and a operated at an adapted cutting speed. Metal allows with more than 80 % magnesium may not be processed due to the danger of fires.
- When used in enclosed rooms, the machine must be connected to a vacuum exhaust unit. Use the dust extractor to remove matchwood or saw dust. The vacuum support flow rate must be 20 m/s. Subatmospheric pressure 860 Pa.
- The automatical switch is available as special accessory
Typ ALV 2 rt. No. 7910 4010 30 V / 50 Hz,
Typ ALV 10 rt. No. 7910 4020 00 V / 230 V / 50 Hz
- The vacuum exhaust unit automatically switches on after a 2-3 second delay after the machine tool is turned on. This avoids overloading the circuit fuse.
- After turning off the machine tool, the vacuum exhaust unit remains on for an additional 2-3 seconds and is then automatically switched off. Remaining dust is thereby removed by vacuum exhaust, as required by German regulations governing hazardous materials. This results in savings in electricity consumption and reduces noise levels, as the vacuum exhaust unit is on only during machine tool operation.
- A suction device which conforms with commercial regulations must be used for suction in commercial

ment lorsque le moteur est coupé et lorsque le ruban de scie s'est arrêté.

- Même en cas de léger déplacement de la machine, il convient au préalable de débrancher celle-ci de toute source d'alimentation externe ! Raccordez de nouveau correctement la machine au réseau électrique avant de la remettre en marche.
- Coupez le moteur avant de quitter la zone de travail. Débranchez la prise électrique !

⚠ Utilisation conforme

La machine est conforme à la directive CE actuelle relative aux machines. .

- Avant d'entreprendre les travaux, tous les dispositifs de protection et de sécurité doivent être installés sur la machine.
- La machine est conçue pour être utilisée par une seule personne. L'utilisateur est responsable des tierces personnes dans l'espace de travail.
- Toutes les consignes de sécurité et les avertissements de danger sont indiqués sur la machine.
- Toutes les consignes de sécurité et les avertissements sur la machine doivent être gardés complets et lisibles.
- La scie à ruban, ainsi que l'outil et les accessoires fournis, sont uniquement conçus pour le sciage du bois, du matériau similaire au bois et des métaux NE.
- Les dimensions maximales des pièces à traiter ne doivent pas dépasser la taille de la table pour le modèle standard. Largeur de passage 306 mm, hauteur de passage 205 mm
- Pour les pièces de plus grande taille pouvant causer le basculement du plateau, il conviendra d'utiliser la rallonge de table ou la servante (accessoire en option).
- Avec un ruban de scie spécial (accessoire en option) et une vitesse de coupe ajustée, la scie à ruban peut également être utilisée pour le sciage des métaux. Les alliages avec plus de 80% de magnésium ne doivent pas être traités en raison du risque d'incendie.
- En cas d'utilisation dans des pièces fermées, il faudra raccorder la machine à un dispositif d'aspiration. Utiliser un dispositif d'aspiration pour aspirer les copeaux et la sciure de bois. Le débit du manchon d'aspiration doit être de 20 m/s. Dépression autorisée 860 Pa.
- Le commutateur automatique est disponible en option. Type ALV 2, référence 7910 4010 230 V/50 Hz, Type ALV 10, référence 7910 4020 400 V/230 V/50 Hz
- Lors de la mise en marche de la machine, le dispositif d'aspiration se met automatiquement en marche après un temps d'amorçage de 2 à 3 secondes. Cela empêche toute surcharge du fusible.
- Après l'arrêt de la machine, le dispositif d'aspiration fonctionne encore pendant 3 à 4 secondes avant de s'éteindre automatiquement. La poussière résiduelle est aspirée ici comme l'exige l'ordonnance sur les substances dangereuses. Cela permet d'économiser le courant et de réduire le bruit. Le dispositif d'aspiration fonctionne uniquement lorsque la machine est en marche.
- Pour les travaux effectués dans des zones industrielles, il faudra utiliser un dispositif d'aspiration conçu pour

- Für Arbeiten im gewerblichen Bereich muß zum Absaugen ein Absauger der den gewerblichen Vorschriften entspricht, eingesetzt werden.
- Absauganlagen oder Entstauber bei laufender Arbeitsmaschine nicht abschalten oder entfernen.
- Maschine nur in technisch einwandfreiem Zustand sowie bestimmungsgemäß, sicherheits- und gefahrenbewußt unter Beachtung der Betriebsanleitung benutzen! Insbesondere Störungen, die die Sicherheit beeinträchtigen können, umgehend beseitigen (lassen)!
- Die Sicherheits-, Arbeits- und Wartungsvorschriften des Herstellers sowie die in den Technischen Daten angegebenen Abmessungen müssen eingehalten werden.
- Die zutreffenden Unfallverhütungsvorschriften und die sonstigen, allgemein anerkannten sicherheitstechnischen Regeln müssen beachtet werden.
- Die Maschine darf nur von Personen genutzt, gewartet oder repariert werden, die damit vertraut und über die Gefahren unterrichtet sind. Eigenmächtige Veränderungen an der Maschine schließen eine Haftung des Herstellers für daraus resultierende Schäden aus.
- Die Maschine darf nur mit Originalzubehör und Originalwerkzeugen des Herstellers genutzt werden.
- Jeder darüber hinausgehende Gebrauch gilt als nicht bestimmungsgemäß. Für daraus resultierende Schäden haftet der Hersteller nicht; das Risiko dafür trägt allein der Benutzer.

Restrisiken

Die Maschine ist nach dem Stand der Technik und den anerkannten sicherheitstechnischen Regeln gebaut. Dennoch können beim Arbeiten einzelne Restrisiken auftreten.

- Verletzungsgefahr für Finger und Hände durch das laufende Sägeband bei unsachgemäßer Führung des Werkstückes.
- Verletzungen durch das wegschleudernde Werkstück bei unsachgemäßer Halterung oder Führung, wie Arbeiten ohne Anschlag.
- Gefährdung der Gesundheit durch Holzstäube oder Holzspäne. Unbedingt persönliche Schutzausrüstungen wie Augenschutz tragen. Absauganlage einsetzen!
- Verletzungen durch defektes Sägeband. Das Sägeband regelmäßig auf Unversehrtheit überprüfen.
- Verletzungsgefahr für Finger und Hände beim Sägebandwechsel. Geeignete Arbeitshandschuhe tragen.
- Verletzungsgefahr beim Einschalten der Maschine durch das anlaufende Sägeband.
- Gefährdung durch Strom, bei Verwendung nicht ordnungsgemäßer Elektro-Anschlußleitungen.
- Gefährdung der Gesundheit durch das laufende Sägeband bei langem Kopfhaar und loser Kleidung. Persönliche Schutzausrüstung wie Haarnetz und eng anliegende Arbeitskleidung tragen.
- Desweiteren können trotz aller getroffenen Vorkehrungen nicht offensichtliche Restrisiken bestehen.
- Restrisiken können minimiert werden wenn die „Sicherheitshinweise“ und die „Bestimmungsgemäße Verwendung“, sowie die Bedienungsanleitung insgesamt beachtet werden.

areas.

- Do not switch off or remove suction units or dust extractors while the work machine is in operation.
- The machine must only be used in technically perfect condition in accordance with its designated use and the instructions set out in the operating manual, and only by safety-conscious persons who are fully aware of the risks involved in operating the machine. Any functional disorders, especially those affecting the safety of the machine, should therefore be rectified immediately.
- The safety, work and maintenance instructions of the manufacturer as well as the technical data given in the calibrations and dimensions must be adhered to.
- Relevant accident prevention regulations and other, generally recognized safety-technical rules must also be adhered to.
- The machine may only be used, maintained, and operated by persons familiar with it and instructed in its operation and procedures. Arbitrary alterations to the machine release the manufacturer from all responsibility for any resulting damages.
- The machine may only be used with original accessories and original tools made by the manufacturer.
- Any other use exceeds authorization. The manufacturer is not responsible for any damages resulting from unauthorized use; risk is the sole responsibility of the operator.

⚠ Remaining hazards

The machine has been built using modern technology in accordance with recognized safety rules. Some remaining hazards, however, may still exist.

- Risk of injury for fingers and hands by the rotating saw band due to improper handling of the work piece.
- Risk of injury through the hurling work piece due to improper handling, such as working without the push stick.
- Risk of damaging your health due to wood dust and wood chips. Wear personal protective cloth such as goggles. Use a fitting dust extractor.
- Risk of injury due to defective saw band. Regularly check saw band for such defects.
- Risk of injury for fingers and hands while changing saw band. Wear proper gloves.
- Risk of injury due to starting saw band while switching on the machine.
- The use of incorrect or damaged mains cables can lead to injuries caused by electricity.
- Wear only close-fitting clothes. Remove rings, bracelets and other jewelry.
- For the safety of long hair, wear a cap or hair net.
- Even when all safety measures are taken, some remaining hazards which are not yet evident may still be present.
- Remaining hazards can be minimized by following the instructions in „Safety Precautions“, „Proper Use“ and in the entire operating manual.

une utilisation commerciale.

- Ne pas éteindre ou retirer le dispositif d'aspiration ou le dépoussiéreur lorsque la machine est en marche.
- Utilisez la machine uniquement si elle est en parfait état de marche dans le cadre des utilisations prévues, en toute connaissance des risques et des consignes de sécurité, en conformité avec le mode d'emploi ! En particulier, corrigez immédiatement les dysfonctionnements qui peuvent affecter la sécurité.
- Il faut respecter les consignes de sécurité, les instructions de travail et d'entretien, ainsi que les dimensions indiquées dans les caractéristiques techniques.
- Il faut respecter les règlements applicables pour la prévention des accidents et les autres règles de sécurité généralement reconnues.
- La machine ne doit être utilisée, entretenue ou réparée que par des personnes qui connaissent les dangers associés. Le fabricant n'assume aucune responsabilité pour les dommages résultant d'une modification arbitraire de la machine.
- La machine ne peut être utilisée qu'avec des accessoires d'origine et des outils d'origine du fabricant.
- Toute utilisation autre que celle indiquée est considérée comme étant non conforme. Le fabricant décline toute responsabilité pour les dommages résultant d'une mauvaise utilisation ; l'utilisateur est seul responsable des risques qu'il encourt.

⚠ Risques résiduels

La machine est construite en conformité avec les règles de la technique et les règles de sécurité généralement reconnues. Néanmoins, certains risques résiduels peuvent survenir pendant son fonctionnement.

- Risque de blessure aux doigts et aux mains au contact du ruban de scie en mouvement dû à un guidage inapproprié de la pièce.
- Risque de blessures dû à la pièce catapultée, en cas de mauvaise posture ou de mauvais guidage, comme le travail sans butée.
- Atteinte à la santé en raison des poussières et copeaux de bois. Portez impérativement un équipement de protection individuelle comme une protection oculaire. Utiliser le dispositif d'aspiration !
- Risque de blessures dû à un ruban de scie endommagé. Vérifiez régulièrement le ruban de scie à l'égard de dommages.
- Risque de blessures aux doigts et aux mains lors du remplacement du ruban de scie. Portez des gants de travail appropriés.
- Risque de blessures dû à l'amorçage du ruban de scie lors de la mise en marche de la machine.
- Risques causés par l'électricité, lors de l'utilisation de réseaux d'alimentation électriques non-conformes.
- Risque pour la santé dû au ruban de scie en cas de cheveux longs ou de vêtements amples. Portez un équipement de protection individuelle comme une résille et des vêtements de travail moulants.
- De plus, des risques résiduels invisibles peuvent survenir malgré toutes les précautions prises.
- Les risques résiduels peuvent être minimisés en res-

Fig. 2

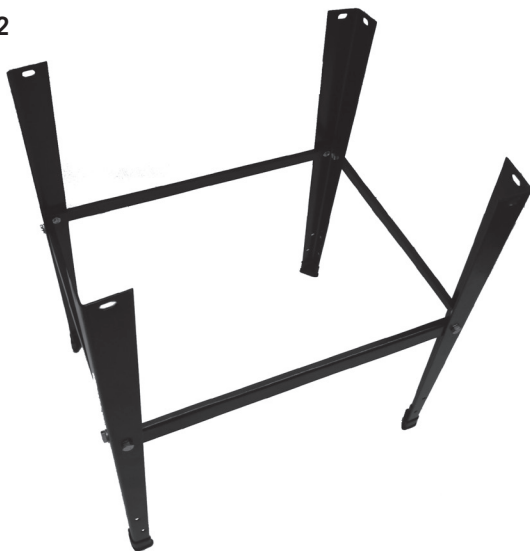

Aufstellen

Bereiten Sie den Arbeitsplatz an dem die Maschine stehen soll vor. Schaffen Sie ausreichend Platz, um sicheres, störungsfreies Arbeiten zu ermöglichen. Die Maschine ist zum Arbeiten in geschlossenen Räumen konzipiert und muss auf ebenem, festen Untergrund standsicher aufgestellt werden.

Die Standsicherheit ist durch Befestigung mit 4 Schrauben (nicht im Lieferumfang enthalten) auf einer Werkbank oder einem Untergestell möglich.

Transport

Die Maschine darf nur mit geeigneten Hebezeugen (Kran oder Stapler) transportiert werden. Als Anschlagpunkt für das Seil ist der obere Bandradkasten zu verwenden. Niemals am Sägetisch anheben!

Maschinenbeschreibung

Die Maschine ist durch ihre ausgereifte Konstruktion zum Bearbeiten von Holz und Kunststoffen im Werkstattbereich vielseitig einsetzbar.

Das obere und untere Bandrad ist durch einen fest angebrachten Schutz und einen beweglichen Gehäusedeckel verkleidet. Beim Öffnen des Gehäusedeckels wird die Maschine abgeschaltet. Ein Einschalten ist nur bei geschlossenem Deckel möglich. Der nicht schneidende Teil des Sägebandes über der Tischplatte ist durch eine an der Sägebandführung befestigte Schutzeinrichtung abgedeckt, die wiederum durch die fest angebrachte Schutzeinrichtung des oberen Bandrades gegen unbeabsichtigtes Öffnen gesichert ist. Der nicht schneidende Teil des Sägebandes unter der Tischplatte ist durch einen fest angebrachten Schutz verkleidet.

Der Schwenkbereich des Tisches von -17° bis $+45^\circ$ ermöglicht vielseitige Schnittmöglichkeiten, z.B.:

- Längsschnitte
- Querschnitte
- Schrägschnitte
- Bogenförmige und unregelmäßige Schnitte
- Schnitte für Zinken und Zapfen
- Hochkantschnitte bei Vierkanthölzern

Beachten Sie dazu auch die Arbeitshinweise in der Bedienungsanweisung.

Montage

Montagewerkzeug

1 Gabelschlüssel SW 10/13

Aus verpackungstechnischen Gründen ist ihre Bandsäge nicht vollständig montiert.

Untergestell montieren (Fig. 2 - 2.1)

Montageteile:

- 4 Gestellfüße
- 2 Gestellstreben lang
- 2 Gestellstreben kurz
- 4 Gummikappen

Set-up

Prepare the workplace where the machine is to be placed. Insure sufficient room to allow safe work without malfunctions. The machine is designed to operate in closed rooms and must be placed stably on firm level ground. Stability is insured by attachment to the ground with 4 screws.

Stability is obtained by screwing the machine (4 bolts, not supplied) onto a work bench or a base.

Transport

The machine may only be lifted and transported at the identified points (see Figure 11). Never lift the machine at the safety devices, the adjusting levers, or the sawing table. Never raise at the table!

Machine description

Due to its perfected design, the machine offers a versatile application for processing wood and plastics in the workshop.

The upper and lower bandwheel is protected by a fixed guard and an articulated cover. The non-cutting part of the sawbelt above the table top is covered by a guard fixed to the sawbelt guide, the latter being protected against inadvertent opening by the fixed guard of the upper band wheel. The non-cutting part of the sawbelt under the table top is protected by a fixed cover.

The swivelling range of the table from 0° to +45° allows versatile cutting possibilities (e.g.)

- Longitudinal cuts
- Cross cuts
- Diagonal cuts
- Curved and irregular cuts
- Cuts for dovetails and tenons
- On-edge cuts of squared beams

Please consult also the working hints in the operating instructions.

Assembly

Assembly tools

1 engineer's wrench SW 10/13

Your Bandsaw is not completely mounted for reasons of packaging technology.

Mounting the base (Fig. 2 - 2.1)

Installation parts:

- 4 stand feet
- 2 long stand braces
- 2 short stand braces
- 4 rubber caps

pectant « les consignes de sécurité » et « l'utilisation conforme », ainsi que le mode d'emploi dans leur totalité.

Installation

Préparez la zone de travail dans laquelle la machine doit être installée. Prévoir suffisamment d'espace pour assurer un travail sûr et sans problème. La machine est prévue pour une utilisation dans des locaux fermés, et doit être installée sur une surface plane, solide et stable.

La stabilité doit être assurée par fixation de la machine à un banc ou un châssis de base au moyen de 4 vis (non fournies).

Transport

transporter la machine qu'avec des dispositifs de levage appropriés (grue ou chariot élévateur). Utilisez le passage de roue supérieur du ruban comme point d'ancrage de la corde.

Ne jamais transporter la machine en la tenant par la table de sciage.

Description de la machine

Grâce à sa construction sophistiquée, la machine est un outil polyvalent conçu pour le traitement du bois et des matières plastiques dans les ateliers.

Les roues supérieure et inférieure du ruban sont recouvertes d'une protection fixe et d'un couvercle de boîtier amovible. La machine s'éteint aussitôt que le couvercle du boîtier est ouvert. La mise en marche est uniquement possible lorsque le couvercle est fermé. La partie non tranchante du ruban de scie situé au-dessus du plateau est recouverte par un dispositif de guidage placé sur le dispositif de guidage du ruban de scie, qui est à son tour protégé contre toute ouverture accidentelle par le dispositif de protection fermement installé sur la roue de ruban supérieure. La partie non tranchante du ruban de scie en dessous du plateau est recouverte d'un dispositif de protection fermement installé.

La plage de rotation du plateau comprise entre -17° et +45° permet différentes options de coupe, p. ex.

coupes longitudinales

coupes diagonales

coupes en biais

coupes en arc et coupes irrégulières

coupes pour mortaises et tenons

coupes verticales pour bois équarris

Tenez compte à cet effet des instructions de travail dans ce mode d'emploi.

Montage

Outil de montage

1 clé à fourche SW 10/13

Pour des raisons d'emballage, votre scie à ruban n'est pas complètement assemblée à la livraison.

Fig. 2.1

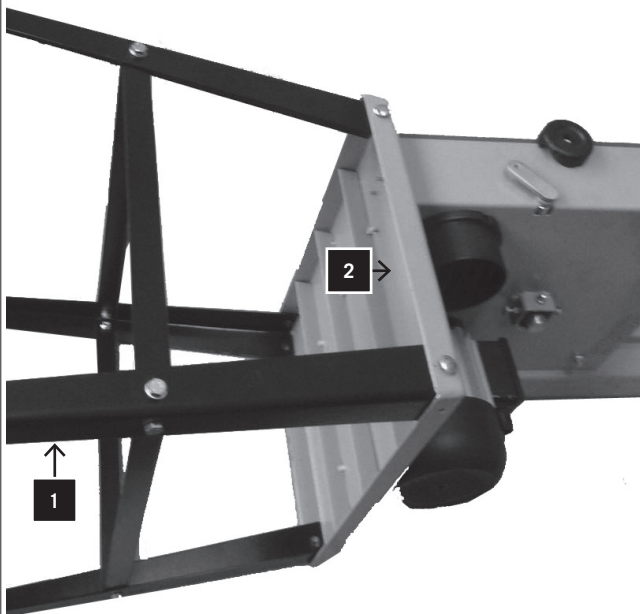

Fig. 3

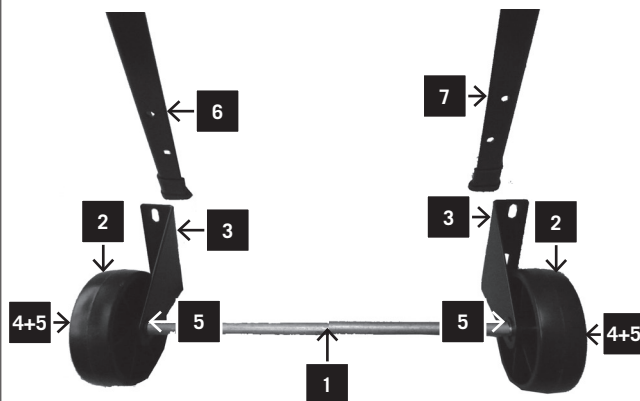
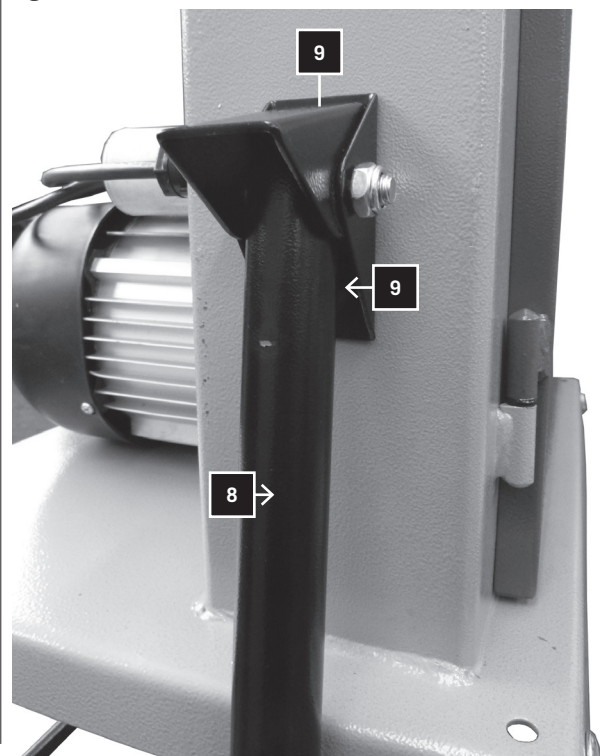

Fig. 3.1



- Befestigungsteile

Bei der Montage alle Schrauben von Hand leicht anziehen.

1. 4 Gummikappen auf die Gestellfüße stecken.
2. Je eine Gestellstrebe lang mit 2 Sechskantschrauben M8 x 16, 2 Scheiben und 2 Muttern an 2 Gestellfüße montieren.
3. Vormontierte Teile mit 2 kurzen Gestellstreben montieren
4. Legen Sie einen Karton hinter die Maschine und kippen sie diese dann vorsichtig nach hinten, bis die Maschine am Gehäuse aufliegt.
5. Das vormontierte Gestell (Fig. 2) unter die Grundplatte (2) der Bandsäge einführen, mit 8 Flachrundschauben M8x20, 8 Scheiben und 8 Sechskantmuttern von Hand festschrauben. (Fig. 2.1)
6. Stellen Sie die Maschine mit dem Untergestell auf eine ebenen Fläche **und ziehen Sie alle Schrauben fest an.**

Fahrvorrichtung montieren (Fig. 3 - 3.1)

Montageteile:

- 1 Achse
- 2 Laufräder
- 2 Anschraubwinkel
- 1 Transportgriff
- 4 Sicherungsringe
- 2 Scheiben
- 4 Sechskantschrauben M 6x 12
- 4 Beilagscheiben 6 mm
- 4 Sechskantmuttern M6
- 2 Inbusschrauben M6x12

Montieren Sie in der Reihenfolge

1. Sicherungsring (4), Laufrad (2), Anschraubwinkel mit Abkantung nach innen (3), Scheibe (4), Sicherungsring (5), beidseitig auf die Achse (1).
2. Nun montieren Sie die Fahrvorrichtung auf der Vorderseite an die Gestellfüße (6 und 7) mit 4 Sechskantschrauben M6x16mm, 4 Scheiben 6 mm und 4 Muttern M6.
3. Die Fahrvorrichtung in der Stellung fest anziehen, dass die Räder leicht den Boden berühren. (Fig. 3)
4. Transporthebel (8) an der Rückseite der Bandsäge mit 2 Inbusschrauben M6 x 12 (9) an den Rahmen montieren und festziehen. (Fig. 3.1)

Achtung! Der Transport ist nur auf geraden, ebenen Flächen zulässig.

Bei Schräglage der Maschine kann diese kippen.

- Mounting parts

Hand-tighten all screws lightly during the installation.

1. Place the 4 rubber caps on the stand feet.
2. Attach one long stand brace each with 2 hex screws M8 x 16, 2 washers and 2 nuts to 2 stand feet.
3. Assemble the previously mounted pieces with 2 short stand braces
4. Place a cardboard box behind the machine and then carefully tip the machine backward until the machine rests on its housing.
5. Place the previously assembled frame (Fig. 2) under the base plate (2) of the band saw; screw it into place by hand with 8 round-head screws M8x20, 8 washers and 8 hex nuts. (Fig. 2.1)
6. Set the machine with the base on a level surface **and tighten all the screws firmly.**

Mounting the transport device (Fig. 3 - 3.1)

Installation parts:

- 1 axle
- 2 wheels
- 2 screw-on brackets
- 1 transport handle
- 4 securing rings
- 2 washers
- 4 hex screws M 6x 12
- 4 flat washers 6 mm
- 4 hex nuts M6
- 2 Allen screws M6x12

Assemble in the following order:

1. Securing ring (4), wheel (2), screw-on bracket with bend angled inward (3), washer (4), securing ring (5), on both sides of the axle (1).
2. Now attach the transport device to the front at the stand feet (6 and 7) with 4 hex screws M6x16mm, 4 washers 6 mm and 4 nuts M6.
3. Screw the transport device into place in such a position that the wheels touch the floor lightly. (Fig. 3)
4. Attach the transport lever (8) to the frame on the back of the band saw with 2 Allen screws M6 x 12 (9) and fasten it securely. (Fig. 3.1)

Attention! Transport is permitted only on flat, level surfaces.

If you tilt the machine, it can tip over.

Montage du châssis de base (Fig. 2 - 2.1)

Éléments de montage :

- 4 pieds de support
 - 2 étauçons longs
 - 2 étauçons courts
 - 4 caches en caoutchouc
- Éléments de fixation

Lors du montage, serrer légèrement toutes les vis à la main. Placez 4 caches en caoutchouc sur les pieds de support. Montez respectivement un étauçon long avec 2 vis à six pans creux M8 x 16, 2 rondelles et 2 écrous sur 2 pieds de support.

Montez les pièces pré-assemblées avec 2 étauçons courts. Placez un carton derrière la machine et faites-la basculer vers l'arrière avec précaution jusqu'à ce que la machine repose sur le boîtier.

Placez le châssis pré-assemblé (Fig.2) sous la plaque de base (2) de la scie à ruban, le visser ensuite fermement à la main au moyen de 8 vis à tête plate M8x20, 8 rondelles et 8 écrous à six pans creux. (Fig. 2.1)

Placez la machine montée sur le châssis de base sur une surface plane et serrez fermement toutes les vis.

Montage du dispositif de transport (Fig. 3 - 3.1)

Éléments de montage:

- 1 axe
- 2 roues
- 2 équerres de boulonnage
- 1 poignée de transport
- 4 anneaux de blocage
- 2 rondelles
- 4 vis à six pans creux M 6x 12
- 4 rondelles de serrage 6 mm
- 4 écrous à six pans creux M6
- 2 vis Allen M6x12

Montez dans l'ordre suivant

1. Anneau de blocage (4), roue (2), équerre de boulonnage avec chanfrein vers l'intérieur (3), rondelle (4), anneau de blocage (5), des deux côtés de l'axe (1).

2. Montez ensuite le dispositif de transport à l'avant, sur les pieds de support (6 et 7) au moyen de 4 vis à six pans creux M6x16mm, de 4 rondelles de 6 mm et de 4 écrous M6.

3. Serrez fermement le dispositif de transport dans la position où les roues touchent légèrement le sol. (Fig. 3)

4. Montez le levier de transport (8) sur le cadre au dos de la scie à ruban au moyen de 2 vis Allen M6 x 12 (9) et serrez fermement. (Fig. 3.1)

Attention ! transport est uniquement possible sur les surfaces droites et planes.

La machine peut basculer si elle est inclinée.

Fig. 4

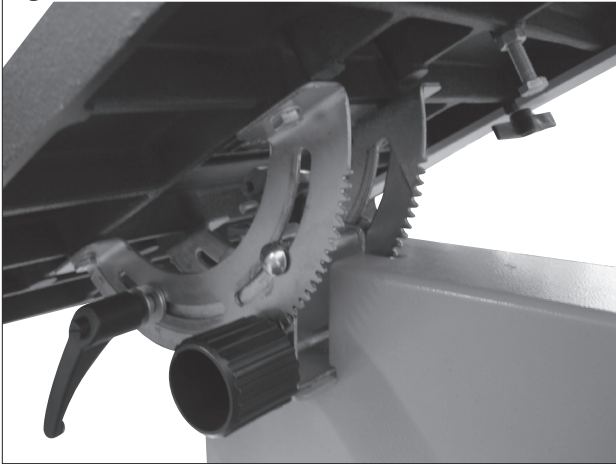

Fig. 5

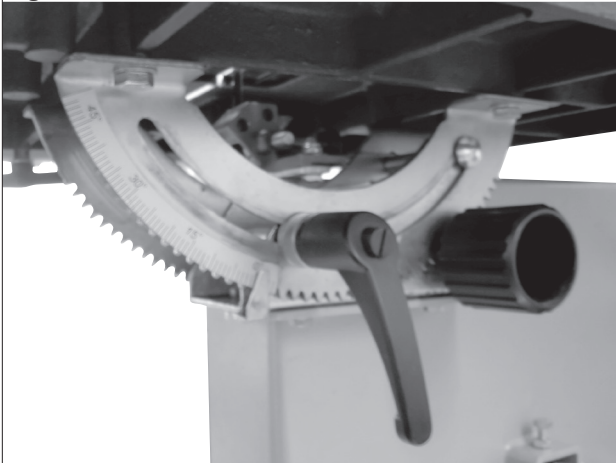

Fig. 6

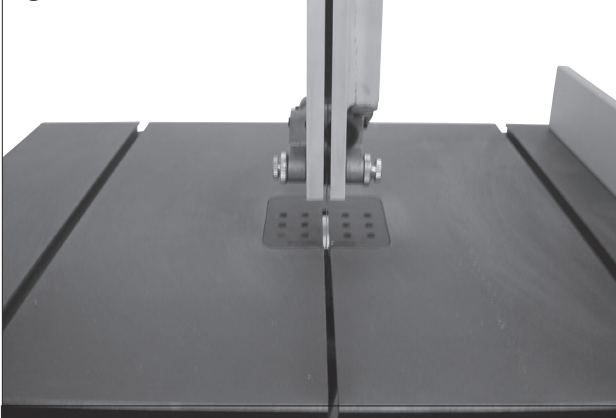
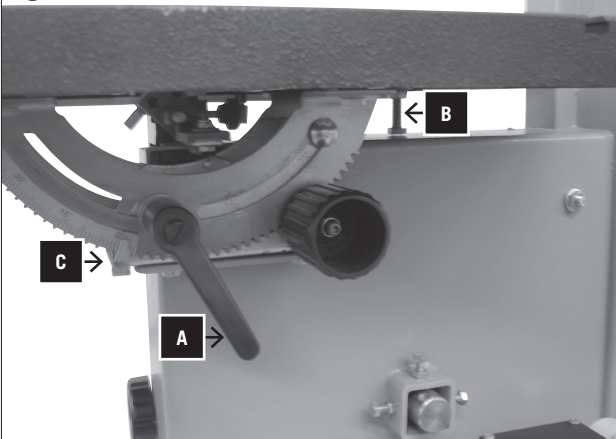

Fig. 7



Montage der Tischplatte, Fig. 4

- 1 Öffnen Sie den Gehäusedeckel und stellen Sie die Schwenksegmente auf 30°.
- 2 Die Tischplatte leicht verschrauben
4 Sechskantschrauben M 8 x 16
4 Fächerscheiben A 8,4

Fig. 5

Schwenken Sie die Tischplatte in die 0°-Stellung und ziehen Sie den Klemmhebel (A) an.

Fig. 6

Richten Sie die Tischplatte aus wie folgt:

- 1 Tisch zum Sägeblatt parallel ausrichten und die beiden vorderen Sechskantschrauben festziehen.
- 2 Den Klemmhebel der Schwenksegmente 1/4 Umdrehung lösen und das hintere Segment nach außen ziehen. Die beiden hinteren Sechskantschrauben am Tisch festziehen. Somit wird eine leichtgängige Schwenkbarkeit erreicht.

Fig. 7

- 1 Mit der Einstellschraube (B) auf der Rückseite der Maschine den Tisch im rechten Winkel zum Sägeband justieren.
– Anschlagwinkel verwenden –
- 2 Die Einstellschraube kontern und den Klemmhebel(A) anziehen.
- 3 Skalenzeiger (C) auf 0 stellen.

Installation of the tabletop, Fig. 4

- 1 Open the case cover, and set the slewing segments to 30°.

Loosely screw the tabletop.

- 4 hexagon head cap screws M 8 x 16
- 4 serrated lock washers A 8,4

Fig. 5

Swing the table surface into the 0° position and tighten the locking lever (A).

Fig. 6

Adjust the table surface as follows:

- 1 Adjust the table parallel to the sawblade and firmly tighten both front hexagon bolts.
- 2 Release the clamping lever of the swinging segments by ¼ revolution and pull the rear segment to the outside. Tighten the two rear hexagon bolts on the table. This way a smooth swinging action is achieved.

Fig. 7

- 1 Using the adjustment screw, A, on the rear of the machine, adjust the table to a right-angle. Use a set square.
- 2 Counter the adjustment screw and pull on the locking lever.
- 3 Set the scale pointer (C) to 0.

Montage du plateau, Fig. 4

Ouvrez le couvercle du boîtier et réglez les segments de rotation sur 30°.

Serrez légèrement le plateau au moyen de vis.

- 4 vis à six pans creux M 8 x 16
- 4 rondelles à dents A 8,4

Fig. 5

Faites pivoter le plateau à la position 0° et serrez le levier de serrage (A).

Fig. 6

Ajustez le plateau comme suit :

- 1 Alignez la table parallèlement à la lame de scie et serrez fermement les deux vis à six pans creux avant.
- 2 Faites un quart de tour avec le levier de serrage des segments de rotation et tirez le segment arrière vers l'extérieur. Serrez les deux vis à six pans creux sur la table. Ainsi, un bon pivotement est assuré.

Fig. 7

- 1 Ajustez la table en angle droit par rapport au ruban de scie en vous servant de la vis de réglage (B) au dos de la machine.
– Utilisez l'équerre –
- 2 Contre-serrez la vis de réglage et serrez le levier de serrage (A).
- 3 Placez l'aiguille de l'échelle (C) sur 0.

Fig. 8

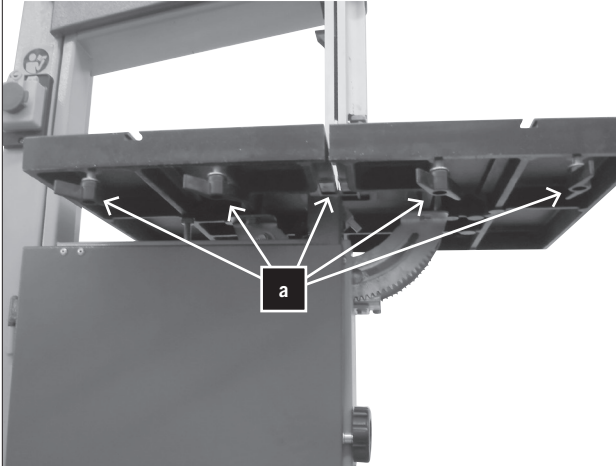

Fig. 8.1



Fig. 8.2

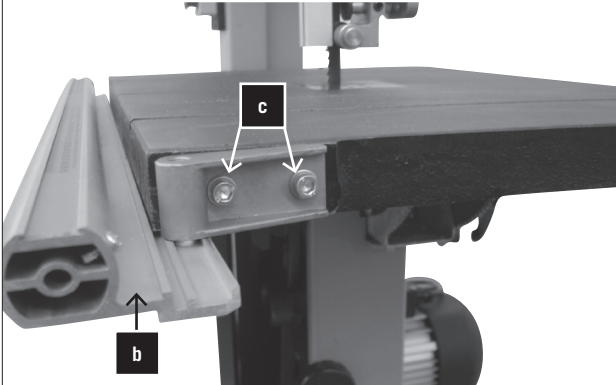
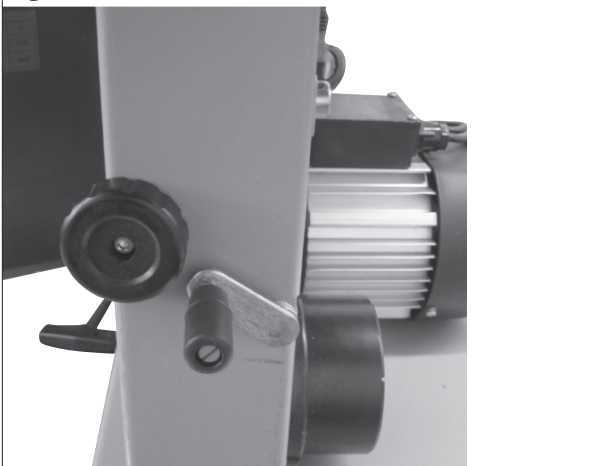

Fig. 9



Montage des Längsanschlags, Fig. 8

- 1 Drehen Sie 4 Flügelschrauben (a) mit je einer Beilagscheibe ca. 5 mm in die Tischplatte ein (Fig. 8.1).
- 2 Setzen Sie das Führungsrohr ein, bis es am Tisch anschlägt und ziehen Sie die Flügelschrauben leicht an.
- 3 Befestigen Sie das Schwenkteil des Führungsrohres(b) mit zwei Schrauben M6x12(c) und Federring am Tisch (Fig. 8.2).
- 4 Flügelmuttern festziehen.
- 5 Nun setzen Sie den Längsanschlag auf das Führungsrohr links vom Sägeband und klemmen ihn fest. Das Anschlagrohr muss jetzt parallel zur Tischnut stehen; eine Korrektur kann durch Lösen der beiden Zylinderschrauben vorgenommen werden.

Fig. 9 Montage der Spannkurbel.

Kurbelgriff in die Kurbel einführen und mit einer Mutter sichern.

Assembly of the Length End Stop, Fig. 8

- 1 Turn the four wing-bolts (a), each with a flat washer, roughly 5 mm into the table surface (Fig. 8.1)
- 2 Place the guidance tube so that it touches the table and lightly tighten the wing-bolts.
- 3 Attach the pivoting part of the guidance tube (b) with two screws M6X12 (c) and the snap ring on to the table (Fig. 8.2)
- 4 Tighten the wing nuts.
- 5 Now, put the length end stop on the guidance pipe, to the left of the saw blade, and clamp it tightly. The end stop pipe should now be parallel to the table groove; corrections can be made by loosening the two Allen screws.

Fig. 9 Assembly of the tension crank

Introduce the crank handle into the crank and secure with a nut.

Montage de la butée longitudinale, Fig. 8

- 1 Vissez 4 vis à ailettes (a) avec chacune une rondelle de serrage jusqu'à 5 mm environ sur le plateau (Fig. 8.1).
- 2 Faites glisser le tube de guidage sur la table jusqu'à la butée, puis serrez légèrement les vis à ailettes.
- 3 Fixez la partie pivotante du tube de guidage (b) sur la table au moyen de deux vis M6x12(c) et d'une rondelle-ressort (Fig. 8.2).
- 4 Serrez fermement les vis à ailettes.
- 5 Placez ensuite la butée longitudinale sur le tube de guidage à gauche du ruban de scie et serrez fermement. Le tube de butée doit maintenant être parallèle à la rainure de la table ; la position peut être corrigée en desserrant les deux vis cylindriques.

Fig. 9 Montage de la manivelle de serrage.

Introduire la poignée de manivelle dans la manivelle et serrer avec un écrou.

Inbetriebnahme

Beachten Sie vor der Inbetriebnahme die Sicherheitshinweise.

Beim Arbeiten an der Maschine müssen sämtliche Schutzeinrichtungen und Abdeckungen montiert sein.

Sägebandwechsel.

Achtung: Netzstecker ziehen!

Anschlagschiene öffnen und herausklappen. Fig. 10

Sägebandschutz oben und unten öffnen.

Fig. 10

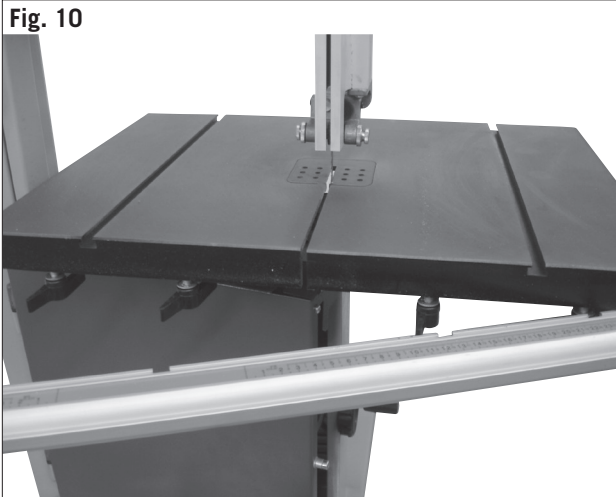
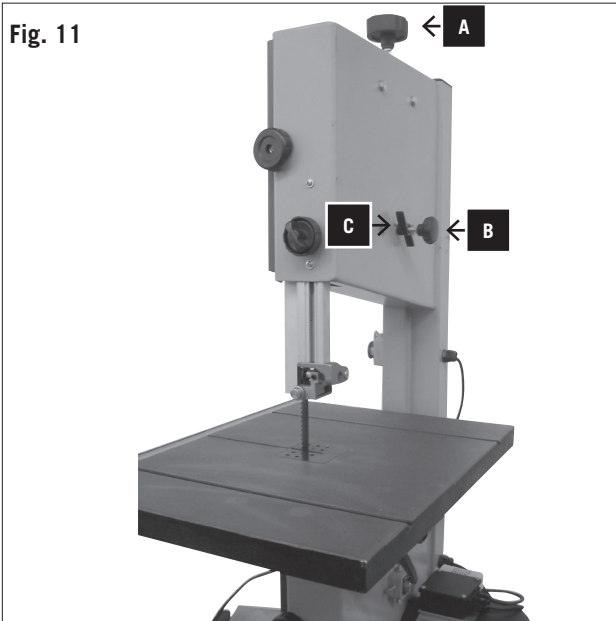

Fig. 11



Sägeband mit Spannschraube (A) entspannen, Band entnehmen. Fig.11

Neues Sägeband auflegen.

Bandrad von Hand in Schnittrichtung drehen und gleichzeitig mit Spannschraube (A) die endgültige Spannung vornehmen. Die Spannung ist von der Sägebandbreite abhängig. Breite Sägebänder sind stärker zu spannen als schmale. (siehe Bandspannanzeiger)

Achtung! Zu hohe Spannung führt zu vorzeitigem Bruch! Nach Beenden der Arbeit das Sägeband immer entspannen! Dazu Spannschraube (A) lockern.

Seitenkorrektur, Fig.11

- 1 Das Sägeband soll etwa mittig auf den Bandrädern laufen.
- 2 Das obere Bandrad von Hand in Schnittrichtung drehen und über den Handgriff (B) die Seitenkorrektur vornehmen.
- 3 Nach erfolgter Einstellung die Flügelmutter (C) festdrehen. Schutzdeckel schließen, Anschlagschiene einschwenken und festziehen

⚠ Commissioning

Before putting the machine into operation, carefully observe the safety instructions.

When working with the machine, all protective devices and guards must be fitted.

Sawblade changing

Attention: Pull the mains plug!

Open the fence rail and fold it open. Fig. 10

Open upper and lower sawblade guard.

Release the sawblade with tension screw (A), remove sawblade. Fig. 11

Put on new sawblade.

Turn the band wheel by hand in the cutting direction while determining the final tension with the tension screw (A). The degree of tensioning depends on the sawblade width. Wide sawblades must be tensioned more than narrow ones (see sawblade tension indicator).

Attention: Too strong a tensioning will cause premature breaking.

After termination of the work, always relieve the tension by releasing tension bolt (A).

Side correction, Fig. 11

- 1** The sawblade should run in the centre of the band wheels.
- 2** Turn the upper band wheel by hand in the cutting direction, and make the side correction by means of the handle (B).
- 3** After successful setting firmly tighten the wing nut (C). Close the guard, fold in the fence rail and tighten it.

⚠ Mise en service

Tenir compte des consignes de sécurité avant la mise en service.

Avant d'entreprendre les travaux, tous les dispositifs de protection et les couvercles doivent être installés sur la machine.

Remplacement du ruban de scie.

Attention : Débranchez la prise électrique !!

Ouvrez et rabattez le rail de butée. Fig. 10

Ouvrez le protège-ruban en haut et en bas

Détendre le ruban de scie au moyen de la vis tendeur (A), retirez le ruban. Fig.11

Installez un ruban de scie neuf.

Tournez la roue de scie à la main dans le sens de coupe, tout en réglant la tension définitive au moyen de la vis tendeur (A). La tension dépend de la largeur du ruban de scie. Les rubans de scie larges sont plus difficiles à tendre que les plus minces. (Voir l'indication de tension du ruban)

Attention ! Une tension trop élevée conduit à la rupture précoce !

Toujours détendre le ruban de scie après chaque utilisation. Pour cela, desserrez la vis tendeur (A).

Correction latérale, Fig.11

- 1** Le ruban de scie doit se trouver à peu près au centre des roues de ruban.
- 2** Tournez la roue de ruban supérieure à la main dans le sens de coupe et procédez à la correction latérale avec la poignée (B).
- 3** Après le réglage, serrez fermement l'écrou à ailettes (C). Fermez le couvercle de protection, remettre le rail de butée en place et le serrer fermement.

Fig. 12

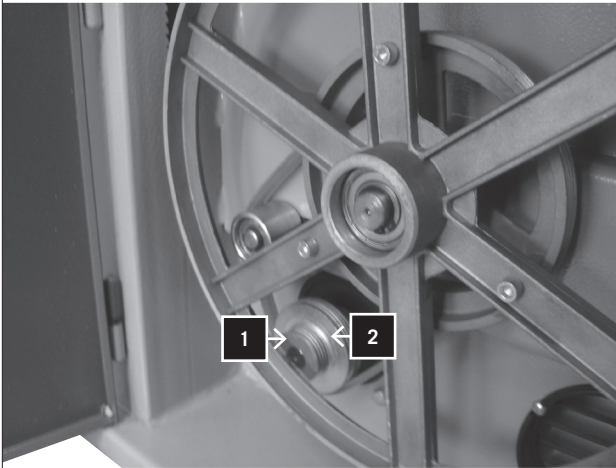

Fig. 12.1

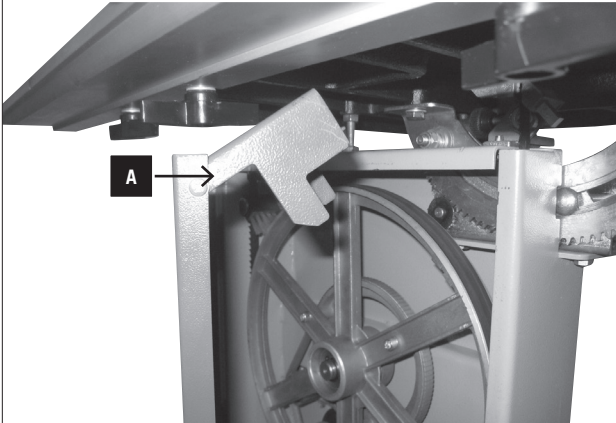

Fig. 12.2

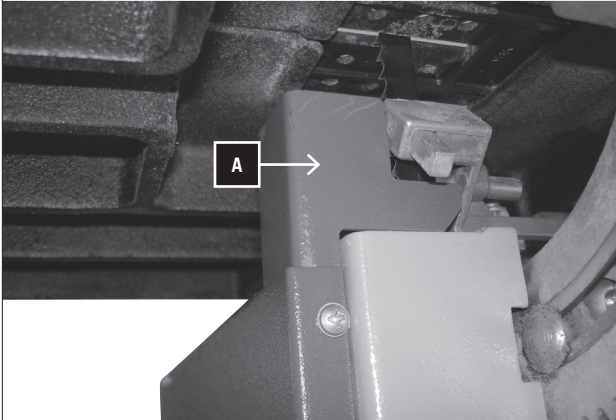
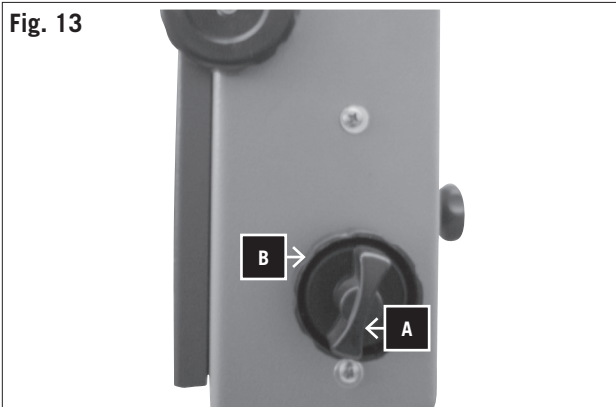

Fig. 13



Drehzahleinstellung, Fig. 12

Netzstecker ziehen!

- Untere Schutzhaube öffnen.
- Mit der Spannkurbel Riemen entspannen.
- Riemen in die gewünschte Stellung bringen.
- Riemen wieder auf Spannung bringen.
- Untere Schutzhaube schließen.
- Achten Sie darauf dass der klappbare Sägebandschutz (A) beim Schließen abgeklappt Fig.12.1 und in der Endstellung wieder hochgestellt werden muss Fig. 12.2

Drehzahlbereich:

Drehzahl Stufe 1 340 m/min.

Zur Bearbeitung von Aluminium, Messing, Kupfer, Duroplaste sowie Hartkunststoffe.

Drehzahl Stufe 2 740 m/min.

Zur Bearbeitung von Holz.1

Sägebandführung, Fig. 13

Durch lösen des Feststellknopfes (A), können Sie mit dem Verstellring (B) die Sägebandführung verstellen.

Die obere Sägebandführung können Sie von 0 - 180 mm Werkstückhöhe einstellen.

Ein möglichst kleiner Abstand zum Werkstück gewährleistet optimale Bandführung und sicheres Arbeiten!

Setting the number of revolutions, Fig. 12

Pull the mains plug!

- Open lower guard.
- Release the belt with the tension crank.
- Put the belt into the desired position.
- Retension the belt.
- Close the lower guard.
- Make sure the collapsible sawblade guard (A) is folded down when closing (Fig. 12.1) and erected again in the end position (Fig. 12.2).

Rpm range:

Rpm stage 1 **340 m/min.**

For working aluminium, brass, copper, duroplastics, and hard plastics.

Rpm stage 2 **740 m/min.**

For working wood.

Sawblade guiding, Fig. 13

The sawblade guiding is adjusted with the adjustment ring (B) upon releasing the fixing button (A).

The upper sawblade guiding can be set from 0 to 180 mm work piece height.

A clearance as small as possible to the work piece ensures an optimum sawblade guiding and safe working.

Réglage de la vitesse de rotation, Fig. 12

Netzstecker ziehen!

- Débranchez la prise électrique !
- Ouvrez le capot de protection inférieur.
- Détendre la courroie à l'aide de la manivelle de serrage.
- Placez la courroie dans la position souhaitée.
- Tendre à nouveau la courroie.
- Fermez le capot de protection inférieur.
- Veillez à ce que le protège-ruban escamotable (A) soit relevé Fig.12.1 lors de la fermeture et remis dans sa position de fin de course Fig. 12.2.

Plage de vitesse :

Niveau de vitesse 1 **340 m/min.**

Pour le traitement de l'aluminium, du laiton, du cuivre, des thermodurcissables et des plastiques durs.

Niveau de vitesse 2 **740 m/min.**

Pour le traitement du bois.1

Guidage du ruban de scie, Fig. 13

En actionnant le bouton de blocage (A), vous pouvez ajuster le guidage du ruban de scie au moyen de l'anneau de réglage (B).

Le guidage de ruban supérieur peut être réglé entre 0 et 180 mm à la hauteur de la pièce.

Une distance aussi minimale que possible par rapport à la pièce garantit un guidage optimal du ruban et un travail sûr !

Fig. 14

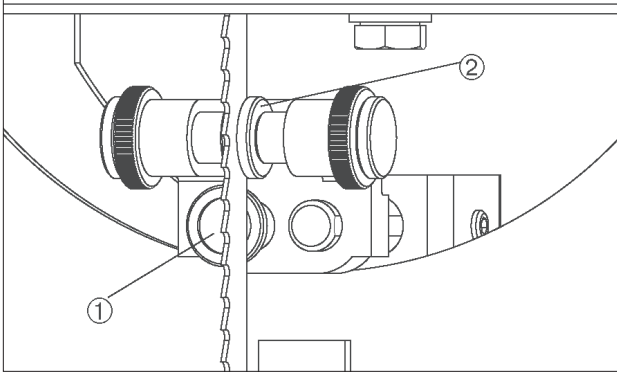

Gegendrucklager, Fig. 14

Die Gegendrucklager (1) nehmen den Vorschubdruck des Werkstückes auf. Stellen Sie das obere und das untere Gegendrucklager so ein, dass es leicht am Sägebandrücken anläuft.

Führungsrollen oben, Fig. 14

Stellen Sie die oberen Führungsrollen (2) auf die jeweilige Sägebandbreite ein. Die Vorderkanten der Führungsrollen dürfen bis höchstens Zahngrund des Sägebandes reichen. Wenn die Führungsrollen das Sägeband leicht berühren, kontern Sie mit der Rändelschraube den Sitz der Rollen.

Fig. 15

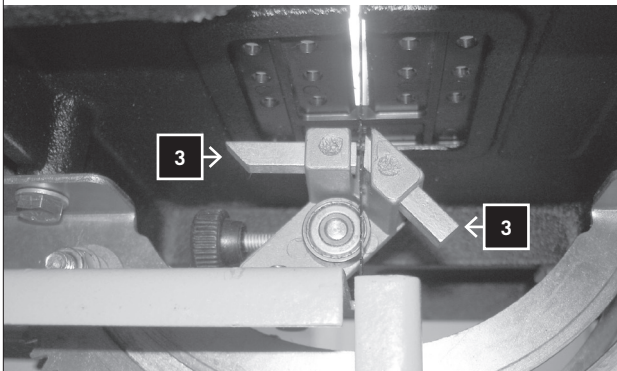

Führungsfinger unten, Fig. 15

Stellen Sie die unteren Führungsfinger (3) auf die jeweilige Sägebandbreite ein. Die Vorderkanten der Führungsfinger dürfen bis höchstens Zahngrund des Sägebandes reichen. Wenn die Führungsfinger das Sägeband leicht berühren, ziehen Sie die Stellschrauben an.

Das Sägeband darf nicht klemmen!

Back pressure bearings, Fig. 14

The back pressure bearings (1) accept the feed pressure of the work piece. Set the upper and lower back pressure bearing in such a way that it slightly touches the sawblade back.

Upper guide rollers, Fig. 14

Set the upper guide rollers (2) to the corresponding sawblade width. The front edges of the guide rollers must not exceed the tooth base of the sawblade. When the guide rollers slightly touch the sawblade, counter the roller seat with the knurled screw.

Lower guide fingers, Fig. 15

Set the lower guide fingers (3) to the corresponding sawblade width. The front edges of the guide fingers must not exceed the tooth base of the sawblade. When the guide fingers slightly touch the sawblade, tighten the set screws.

The sawblade must not jam!

Contre-palier de butée, Fig. 14

Les contre-paliers de butée (1) absorbent la pression d'avance de la pièce. Réglez les contre-paliers de butée supérieurs et inférieurs de sorte qu'ils touchent légèrement le dos du ruban de scie.

Roues de guidage supérieures. Fig. 14

Ajustez les roues de guidage supérieures (2) à la largeur respective du ruban de scie. Les rebords avant des roues de guidage doivent au trop atteindre la base dentée du ruban de scie. Aussitôt que les roues de guidage effleurent le ruban de scie, vous pouvez contre-serrer avec une vis à tête moletée pour une bonne fixation des roues.

Doigts de guidage inférieurs, Fig. 15

Ajustez les doigts de guidage inférieurs (3) à la largeur respective du ruban de scie. Les rebords avant des doigts de guidage doivent au trop atteindre la base dentée du ruban de scie. Aussitôt que les doigts de guidage effleurent le ruban de scie, serrez les vis de blocage.

Le ruban de scie ne doit pas coincer !

Fig. A

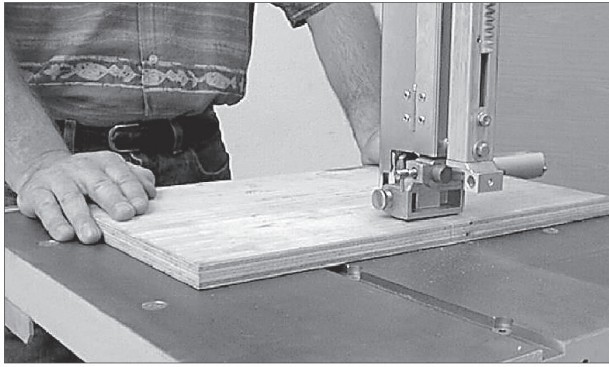

Fig. B

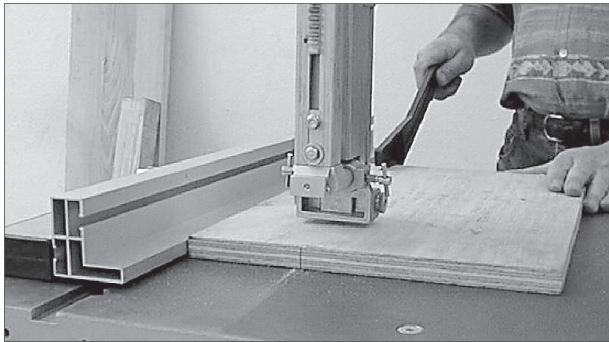

Fig. C

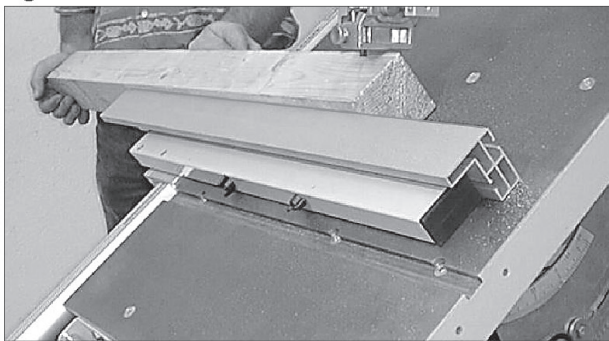

Fig. D

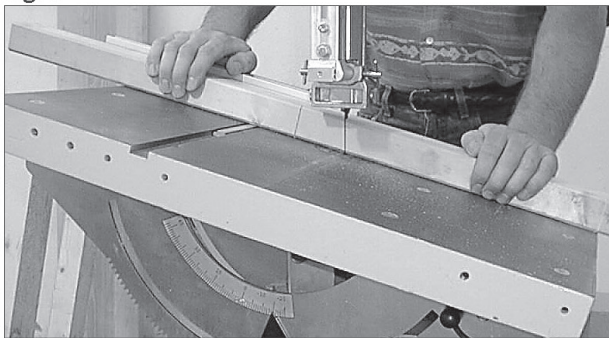
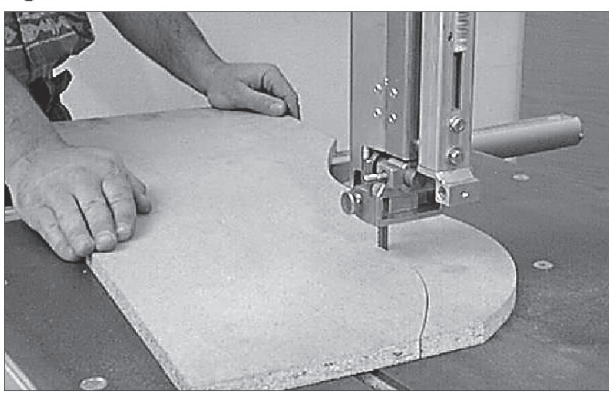

Fig. E



Arbeitshinweise:

Folgende Empfehlungen (siehe Fig. A – L) sind Beispiele für den sicheren Gebrauch von Bandsägen. Die folgenden sicheren Arbeitsweisen werden als Beitrag zur Sicherheit angesehen, können aber nicht für jeden Einsatz angemessen, vollständig oder umfassend anwendbar sein. Sie können nicht alle möglichen, gefährlichen Zustände behandeln und müssen sorgfältig interpretiert werden.

- Bei Arbeiten in geschlossenen Räumen die Maschinen an eine Absauganlage anschließen. Für Arbeiten im gewerblichen Bereich muss ein Absauger eingesetzt werden, der den gewerblichen Vorschriften entspricht.
- Wenn die Maschine außer Betrieb ist z. B. Arbeitsende, entspannen Sie das Sägeband. Einen entsprechenden Hinweis zum Spannen des Sägebandes für den nächsten Benutzer an der Maschine anbringen.
- Nicht benützte Sägebänder zusammengelegt und sicher an einem trockenen Platz aufbewahren. Vor der Benutzung auf Fehler (Zähne, Risse) überprüfen. Fehlerhafte Sägebänder nicht verwenden!
- Beim Hantieren mit Sägebändern geeignete Handschuhe tragen.
- Vor Arbeitsbeginn müssen sämtlich Schutz- und Sicherheitsanordnungen an der Maschine sicher montiert sein.
- Reinigen Sie niemals das Sägeband oder die Sägebandführung mit einer handgehaltenen Bürste oder Schaber bei laufendem Sägeband. Verharzte Sägebänder gefährden die Arbeitssicherheit und müssen regelmäßig gereinigt werden.
- Zu Ihrem persönlichen Schutz beim Arbeiten Schutzbrille und Gehörschutz tragen. Bei langem Kopfhair ein Haarnetz tragen. Lose Ärmel bis über die Ellbogen aufrollen.
- Beim Arbeiten die Sägebandführung immer so nahe wie möglich an das Werkstück anstellen.
- Sorgen Sie im Arbeits- und Umgebungsbereich der Maschine für ausreichende Lichtverhältnisse.
- Benutzen Sie für gerade Schnitte immer den Längsanschlag, um das Kippen oder Wegrutschen des Werkstückes zu verhindern.
- Zum Bearbeiten von schmalen Werkstücken mit Handvorschub den Schiebestock verwenden.
- Für Schrägschnitte den Säge Tisch in die entsprechende Position bringen und das Werkstück am Längsanschlag führen.
- Zum Schneiden von schwalbenschwanzförmigen Zinken und Zapfen oder von Keilen den Säge Tisch jeweils in die Plus- und Minusposition schwenken. Auf sichere Werkstückführung achten.
- Bei bogenförmigen und unregelmäßigen Schnitten des Werkstück mit beiden Händen, bei geschlossenen Fingern gleichmäßig vorschieben. Mit den Händen im sicheren Bereich das Werkstück festhalten.
- Für wiederholtes Ausführen von bogenförmigen, unregelmäßigen Schnitten eine Hilfsschablone verwenden.
- Beim Schneiden von Rundhölzern das Werkstück gegen Verdrehen sichern.
- Für sicheres Arbeiten bei Querschnitten das Sonder-

Working information

The following recommendations (Fig. A–L) are examples of the safe use of band saws.

The following safe working methods should be seen as an aid to safety. They cannot be applied suitably completely or comprehensively to every use. They cannot treat every possible dangerous condition and must be interpreted carefully.

- Connect the machine to a suction unit when working in closed rooms. A suction device which conforms with commercial regulations must be used for suction in commercial areas.
- Loosen the sawband when the machine is not in operation (e.g. after finishing work). Attach a notice on the tension of the saw band to the machine for the next user.
- Collect unused sawbands and store them safely in a dry place. Check for faults (teeth, cracks) before use. Do not use faulty sawbands!
- Wear suitable gloves when handling sawbands.
- All protective and safety devices must be securely mounted on the machine before beginning work.
- Never clean the sawband or the sawband guide with a hand-held brush or scraper while the sawband is running. Resin-covered sawbands impair working safety and must be cleaned regularly.
- For your own protection, wear protective glasses and hearing protection. Wear a hairnet if you have long hair. Roll up loose sleeves over the elbows.
- Always position the sawband guide as near the workpiece as possible when working.
- Insure sufficient lighting in the work area and around the machine.
- Always use the fence for straight cuts to keep the workpiece from tipping or slipping away.
- When working on narrow workpieces with manual feed, use the push stick.
- For diagonal cuts, place the saw bench in the appropriate position and guide the workpiece on the fence.
- Insure safe workpiece guidance.
- For arced and irregular cuts, push the workpiece evenly using both hands with the fingers together. Hold the workpiece with your hands on a safe area.
- Use a pattern for repeated arced or irregular cuts.
- Insure that the workpiece does not roll when cutting round pieces.
- Use the traverse cutting gauge special accessory for safety when making traverse cuts.

Consignes de travail :

Les recommandations suivantes (voir Fig. A – L) sont des exemples illustrant de l'utilisation sûre des scies à ruban. Les méthodes de travail sûres présentées ci-dessous sont considérées comme une contribution à la sécurité, mais peuvent ne pas être recommandées, complètes ou suffisantes pour chaque utilisation. Elles ne peuvent pas traiter de toutes les situations de danger potentielles et doivent être interprétées avec le plus grand soin.

En cas d'utilisation dans des pièces fermées, il faudra raccorder la machine à un dispositif d'aspiration. Pour les travaux effectués dans des zones industrielles, il faudra utiliser un dispositif d'aspiration conçu pour une utilisation commerciale.

- Détendre le ruban de scie lorsque la machine n'est pas utilisée, p. ex. lorsque le travail est terminé. Apposez une étiquette d'information sur la machine pour le prochain utilisateur, lui rappelant de tendre le ruban de scie.
- Rassemblez les rubans de scie non utilisés et les conservez dans un endroit sec. Inspectez la machine à l'égard de dommages (dents, fissures), avant chaque utilisation. Ne pas utiliser de rubans de scie endommagés.
- Portez des gants de protection appropriés lors de la manipulation des rubans de scie.
- Avant d'entreprendre les travaux, tous les dispositifs de protection et de sécurité doivent être installés de manière fiable sur la machine.
- Ne jamais nettoyer le ruban de scie ou le guidage de ruban de scie avec une brosse à main ou un grattoir lorsque le ruban de scie est en marche. Les rubans de scie résinifiés représentent un danger pour la sécurité du travail et doivent être nettoyés sur une base régulière.
- Portez des lunettes de protection et un protège-ouïe pendant le travail pour votre propre protection. Portez une résille si vos cheveux sont longs. Retroussez les manches jusqu'aux coudes si elles sont longues.
- Lors du travail, toujours placer le guidage du ruban de scie aussi près que possible de la pièce.
- Veillez à un éclairage suffisant dans la zone de travail et dans les environs de la machine.
- Toujours utiliser une butée longitudinale pour les coupes rectilignes, afin d'éviter que la pièce ne bascule ou ne glisse.
- Pour le traitement des pièces minces avec avancement manuel, toujours utiliser le poussoir.
- Pour les coupes en biais, placez la table de sciage dans la position appropriée et guider la pièce jusqu'à la butée longitudinale.
- Pour couper les mortaises et tenons en forme de queue d'aronde, ou les clavettes, il est important de pivoter la table de sciage dans la position positive (Plus) ou négative (Moins). Veillez à un bon guidage de la pièce.
- Pour les coupes en arc et les coupes irrégulières, faire avancer la pièce de façon uniforme en la tenant des deux mains avec les doigts bien fermés. Tenir la pièce des deux mains jusqu'à la zone de sécurité.

Fig. F

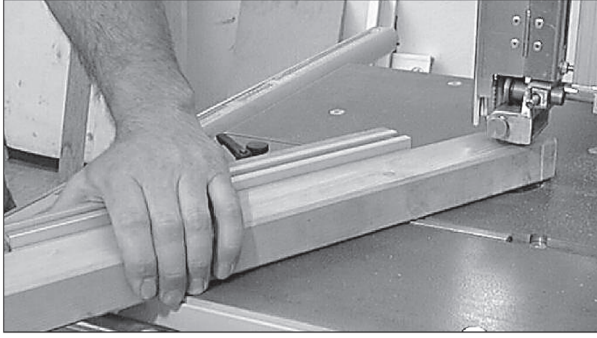

Fig. H

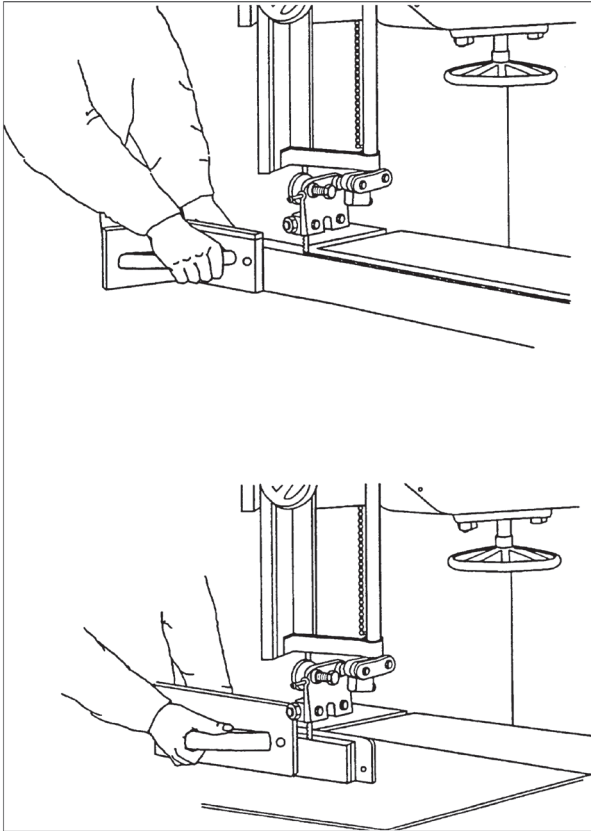
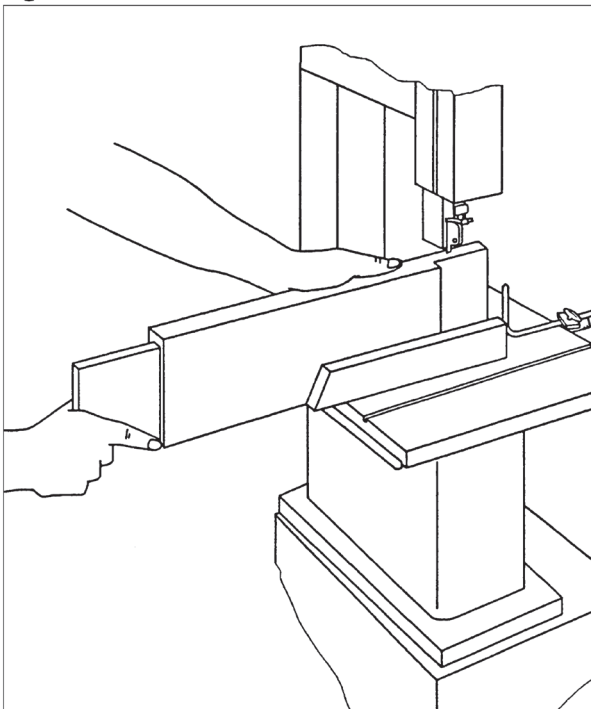

Fig. I



zubehör Quer schneid lehre einsetzen.

- Für sicheres Arbeiten beim Schneiden von runden Platten das Sonderzubehör Kreisschneideeinrichtung einsetzen.

- Il convient d'utiliser un gabarit pour les travaux récurrents de coupes en forme d'arc et de coupes irrégulières.
- Lors du sciage de billes, bloquer la pièce de sorte qu'elle ne tourne pas.
- Pour les coupes en diagonale, utiliser le guide de coupe diagonale disponible en option.
- Pour un travail sûr lors de la coupe des plaques rondes, utiliser le dispositif de coupe circulaire disponible en option.

Fig. K

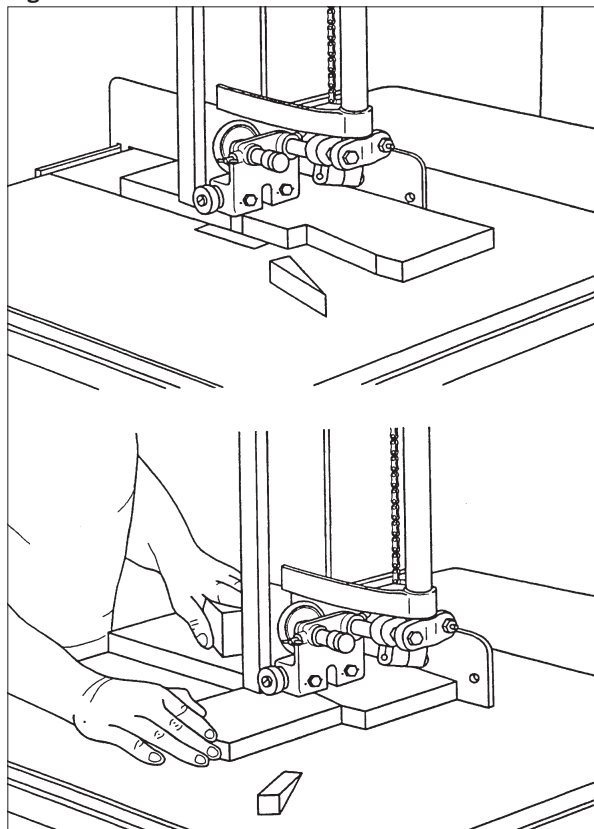
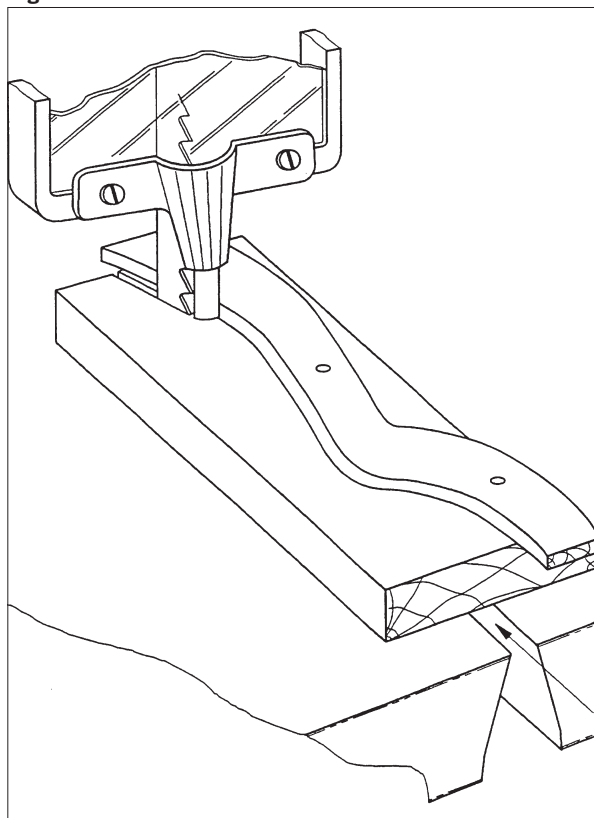

Fig. L



⚠️ **Wartung**

Umrüst-, Einstell-, Mess- und Reinigungsarbeiten nur bei ausgeschaltetem Motor durchführen. Netzstecker ziehen und Stillstand des rotierenden Werkzeuges abwarten.

Sämtliche Schutz- und Sicherheitseinrichtungen müssen nach abgeschlossenen Reparatur- und Wartungsarbeiten sofort wieder montiert werden.

Die eingebauten Kugellager sind wartungsfrei.

■ **WIR EMPFEHLEN IHNEN:**

- 1 Die Schwenksegmente des Tisches sowie die Bandspann einrichtung leicht nachfetten.
- 2 Das Sägeband regelmäßig reinigen. Holz hinterläßt Harzrückstände. Zur Reinigung empfehlen wir das Entharzungskonzentrat Pharmol HEK, Art.-Nr. 61009700.
- 3 Die Führungsrollen sowie die Gegendrucklager regelmäßig kontrollieren. Gegebenenfalls nachstellenoder zerlegen und ölen oder austauschen.
- 4 Ausgelaufene Tischeinlage erneuern.
- 5 Tischoberfläche immer harzfrei halten.
- 6 Lagerstellen des Drehzahlhandrads regelmäßig leicht ölen.

Maintenance

Perform resetting, measuring, and cleaning work exclusively when the motor is turned off. Disconnect the mains plug, and wait until the rotating tool stands still.

All protection and safety devices must be immediately reinstalled once the repair and maintenance work is completed.

The built-in ball bearings are maintenance-free.

RECOMMENDATIONS:

- 1 Slightly re-lubricate the slewing segments of the table and the bend tensioning device.
- 2 Regularly clean the saw band. Wood leaves resin sediments. We recommend the deresinifying concentrate Pharmol HEK, item no. 61009700 for the cleaning.
- 3 Regularly check the guiding rollers and the counter-pressure bearings. If required, readjust or disassemble them, and grease or exchange the parts.
- 4 Exchange worn-out table inserts.
- 5 Ensure that the tabletop is always free of resin.

Maintenance

Effectuez tous les travaux d'équipement, de réglage, de mesure et de nettoyage uniquement lorsque le moteur est coupé. Débranchez la machine de la prise électrique et attendez que l'outil rotatif s'arrête.

Tous les dispositifs de protection et de sécurité doivent immédiatement être remis en place après exécution des travaux de réparation et de maintenance.

Les paliers à billes intégrés sont sans maintenance.

NOUS VOUS RECOMMANDONS :

- 1 de graisser légèrement les segments de rotation de la table ainsi que le dispositif de tension du ruban.
- 2 de nettoyer régulièrement le ruban de scie. Le bois laisse des résidus de résine. Pour le nettoyage, nous vous recommandons le concentré anti-résine Pharmol HEK, référence 61009700.
- 3 Contrôler régulièrement les roues de guidage ainsi que les contre-paliers de butée. Si nécessaire, ajuster, démonter et graisser, ou remplacer.
- 4 Remplacer l'insert de table si usé.
- 5 Toujours garder la surface de la table sans résine.
- 6 Graisser légèrement les paliers du volant de commande de la vitesse sur une base régulière.

⚠ Elektrischer Anschluss

Der installierte Elektromotor ist betriebsfertig angeschlossen.

Der Anschluss entspricht den einschlägigen VDE- und DIN-Bestimmungen.

Der kundenseitige Netzanschluss sowie die verwendete Verlängerungsleitung müssen diesen Vorschriften entsprechen. Installationen, Reparaturen und Wartungsarbeiten an der Elektroinstallation dürfen nur von einer Fachkraft ausgeführt werden.

Schadhafte Elektro-Anschlussleitungen

An elektrischen Anschlussleitungen entstehen oft Isolationsschäden. Ursachen sind:

- 1 Druckstellen, wenn Anschlussleitungen durch Fensteroder Türspalten geführt werden.
- 2 Knickstellen durch unsachgemäße Befestigung oder Führung der Anschlussleitung.
- 3 Schnittstellen durch Überfahren der Anschlussleitung.
- 4 Isolationsschäden durch Herausreißen aus der Wandsteckdose.
- 5 Risse durch Alterung der Isolation.

Solche schadhafte Elektro-Anschlussleitungen dürfen nicht verwendet werden und sind auf Grund der Isolationsschäden lebensgefährlich.

Elektrische Anschlussleitungen regelmäßig auf Schäden überprüfen. Achten Sie darauf, daß beim Überprüfen die Anschlussleitung nicht am Stromnetz hängt.

Elektrische Anschlussleitungen müssen den einschlägigen VDE- und DIN-Bestimmungen entsprechen. Verwenden Sie nur Anschlussleitungen mit Kennzeichnung HO 7 RNF. Ein Aufdruck der Typenbezeichnung auf dem Anschlusskabel ist Vorschrift.

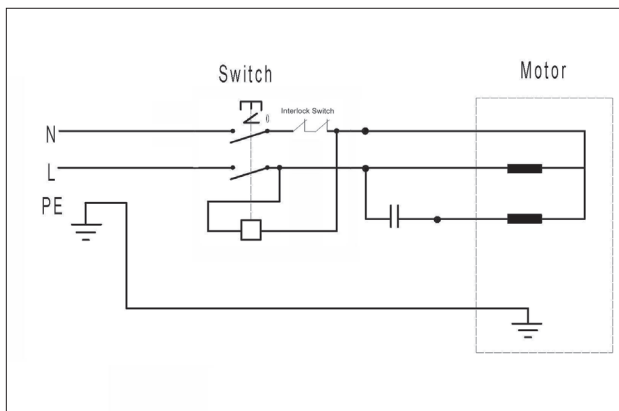

Wechselstrommotor

- 1 Die Netzspannung muß 230 Volt / 50 Hz betragen.
- 2 Verlängerungsleitungen müssen bis 25 m Länge einen Querschnitt von 1,5 Quadratmillimeter, über 25 m Länge mindestens 2,5 Quadratmillimeter aufweisen.
- 3 Der Netzanschluss wird mit 16 A träge abgesichert.

Bei Rückfragen bitte folgende Daten angeben:

- Motorenhersteller
- Stromart des Motors
- Daten des Maschinen-Typenschildes
- Daten des Schalter-Typenschildes

Bei Rücksendung des Motors immer die komplette Antriebseinheit mit Schalter einsenden.

⚠ Electrical Connection

The installed electric motor is connected and is ready to work.

The connection complies with the relevant VDE and DIN regulations.

The customer-side mains supply and the used extension line must meet these regulations.

Installations, repair, and maintenance work relating to the electric installation may only be performed by specialists.

Defective Electric Connection Lines

Often, insulation damages occur on electrical connection lines.

Causes are:

- Drag marks if connection lines are led through window or door clearances.
- Kinks due to improper attachment or routing of the connection line.
- Cuts caused by running over the connection line.
- Insulation damages caused by pulling the connection line out of the wall socket.
- Fissures caused by the ageing of the insulation.

Such defective electric connection lines must not be used and are hazardous due to the insulation damages.

Regularly check the electrical connection lines for damages. Please make sure that the connection lines are disconnected from the mains supply during the check.

Electrical connection lines must comply with the relevant VDE and DIN regulations. Only use connection lines labelled with H 07 RN. The labelling of the connection cable with the type specification is required.

AC motor

- The supply voltage must be 230 V / 50 Hz.
- Extension lines up to a length of 25 m must have a cross section of 1.5 square millimetres. Extension lines with a length of more than 25 m must have a minimum cross section of 2.5 square millimetres.
- The mains connection is protected with a delay-action fuse of 16 A.

Please specify the following with all inquiries:

- Motor manufacturer
- Motor current type
- Specifications on machine nameplate
- Specifications on switch nameplate

When sending in the motor, always include the complete drive unit with switch.

⚠ Raccordement électrique

Le moteur électrique installé est doté d'un branchement pour la mise en service immédiate.

Le branchement correspond aux normes en vigueur (VDE et DIN).

Le raccordement à effectuer par le client, ainsi que les câbles de rallonge utilisés, devront être conformes à ces normes. Les travaux d'installation, de réparation et de maintenance du système électrique doivent uniquement être confiés à des spécialistes.

Cordons d'alimentation électrique défectueux

Les cordons électriques défectueux résultent souvent de dommages sur l'isolation. Les causes en sont :

- 1 des marques de pression lorsque les cordons d'alimentation sont passés par la fente de la fenêtre ou de la porte.
- 2 Des plis en cas de montage ou d'acheminement incorrect des cordons d'alimentation.
- 3 Des coupures lors du passage des fils.
- 4 Dommages à l'isolation lorsqu'on débranche le câble de la prise murale en tirant.
- 5 Des fissures dues au vieillissement de l'isolation.
- 6 Les cordons d'alimentation électrique ne doivent pas être utilisés et sont extrêmement dangereux en raison des dommages à l'isolation.
- 7 Vérifiez les cordons d'alimentation électriques régulièrement pour d'éventuels dommages. Assurez-vous que les cordons d'alimentation ne soient pas connectés au réseau électrique lors de la vérification.
- 8 Les cordons d'alimentation électriques doivent être conformes aux réglementations VDE et DIN pertinentes. Utilisez uniquement les cordons d'alimentation avec le marquage HO 7 RNF. L'impression de la désignation du type sur le câble d'alimentation est obligatoire.

Moteur à courant alternatif

- 1 La tension d'alimentation doit être de 230 volts / 50 Hz.
- 2 Les câbles de rallonge doivent avoir une longueur jusqu'à 25 m et une section de 1,5 mm², les câbles de plus de 25 m doivent avoir une section minimale de 2,5 mm².

Le raccordement électrique est protégé avec un fusible retardé de 16 A.

Pour toute demande, veuillez toujours indiquer les informations suivantes :

Fabricant du moteur

Type de courant du moteur

Données de la machine sur la plaque signalétique

Données de l'interrupteur sur la plaque signalétique

En cas de renvoi du moteur, toujours envoyer toute l'unité d'entraînement avec interrupteur.

Störungsabhilfe		
Störung	Mögliche Ursache	Abhilfe
Motor läuft nicht an	a) Kein Strom	a) Netzsicherung überprüfen
	b) Schalter, Kondensator defekt	b) Elektro-Fachkraft überprüfen lassen
	c) Elektrische Verlängerungsleitung defekt	c) Netzsicherung ziehen, überprüfen, bei Bedarf austauschen
	d) Falsche Anschlußleitung für 3 ~ 400 V Motor	d) Anschlußleitung 5adrig, bei 1,5mm ² Querschnitt
Falsche Motordrehrichtung	Falschanschluß	Drehrichtung am CEE-Stecker ändern
Sägeband verläuft	a) Führung schlecht eingestellt	a) Sägebandführung nach Bed.-Anw. einstellen
	b) Falsches Sägeband	b) Sägeband nach Bed.-Anw. auswählen
Brandflecken am Holz beim Arbeiten	a) Sägeband stumpf	a) Sägeband austauschen
	b) Falsches Sägeband	b) Sägeband nach Bed.-Anw. auswählen
Sägeband klemmt beim Arbeiten	a) Sägeband stumpf	a) Sägeband austauschen
	b) Sägeband verharzt	b) Sägeband reinigen
	c) Führung schlecht eingestellt	c) Sägebandführung nach Bed.-Anw. einstellen

Trouble shooting		
Fault	Possible cause	Solution
Motor does not start	a) No power b) Switch, Condenser c) Electrical extension cord is defective	a) Check mains connection b) Have them checked by an electrical engineer c) Remove the plug from the socket, check it, and replace if necessary
Saw blade is not running straight	a) Guide has been wrongly set b) Wrong saw blade	a) Set the saw blade guide according to the operating instructions b) Select a saw blade according to the operating instructions
Burn marks appear on the wood during the cutting work	a) Blunt saw blade b) Wrong saw blade	a) Change the saw blade b) Select a saw blade according to the operating instructions
Saw blade jams during cutting work	a) Blunt saw blade b) Deposits on the saw blade c) Guide has been set poorly	a) Change the saw blade b) Clean the saw blade c) Set the saw blade guide according to the operating instructions

Guide de dépannage		
Erreur	Cause probable	Solution
Le moteur ne démarre pas	a) Absence de courant	a) Tester les fusibles
	b) Interrupteur, condensateur défectueux	b) Confiez l'inspection à un électricien spécialisé
	c) Câble de rallonge électrique défectueux	c) Retirer le fusible, l'inspecter et le remplacer le cas échéant
	d) Cordon d'alimentation inadéquat pour moteur 3 ~ 400 V	d) Cordon d'alimentation à 5 fils, avec section de 1,5 mm ²
Mauvais sens de rotation du moteur	Mauvais raccordement	Changer le sens de rotation sur le connecteur CEE
Le ruban de scie fonctionne dans le mauvais sens	a) Guidage mal réglé	a) Réglez le guidage du ruban de scie selon les instructions dans le mode d'emploi
	b) Ruban de scie inapproprié	b) Choisir le ruban de scie selon les instructions dans le mode d'emploi
Traces de brûlure sur le bois lors du traitement	a) Ruban de scie émoussé	a) Remplacez le ruban de scie
	b) Ruban de scie inapproprié	b) Choisir le ruban de scie selon les instructions dans le mode d'emploi
Le ruban de scie coince lors de l'utilisation	a) Sägeband stumpf	a) Remplacez le ruban de scie
	b) Sägeband verharzt	b) Nettoyez le ruban de scie
	c) Führung schlecht eingestellt	c) Réglez le guidage du ruban de scie selon les instructions dans le mode d'emploi

Konformitätserklärung



DE	erklärt folgende Konformität gemäß EU-Richtlinie und Normen für den Artikel
GB	hereby declares the following conformity under the EU Directive and standards for the following article
FR	déclare la conformité suivante selon la directive UE et les normes pour l'article
IT	dichiara la seguente conformità secondo le direttive e le normative UE per l'articolo
CZ	prohlašuje následující shodu podle smernice EU a norem pro výrobek
HU	az EU-irányelv és a vonatkozó szabványok szerinti következő megfeleloségi nyilatkozatot teszi a termékre
HR	ovime izjavljuje da postoji skladnost prema EU-smjernica i normama za sljedece artikle
RO	declară următoarea conformitate corespunzător directivelor și normelor UE pentru articolul
TR	Normları gereğince asagıdaki uygunluk açıklama masını sunar.
FIN	vakuuttaa täten, että seuraava tuote täyttää alla esitettyt EU-direktiivit ja standardit
PL	deklaruje, że produkt jest zgodny z następującymi dyrektywami UE i normami
SLO	izjavlja sledeco skladnost z EU-direktivo in normami za artikel

SK	prehlasuje nasledujúcu zhodu podľa smernice EU a noriem pre výrobok
EST	kinnitab järgmist vastavus vastavalt ELi direktiivi ja standardite järgmist artiklinumbrit
LT	pareiškia, taip atitiktis pagal ES direktyvos ir standartai ši straipsni
LV	apliecina šādu saskaņā ar ES direktīvu atbilstības un standarti šādu rakstu
NL	verklaart hierbij dat het volgende artikel voldoet aan de daarop betrekking hebbende EG-richtlijnen en normen
RUS	заявляет о соответствии товара следующим директивам и нормам ЕС
PT	declara o seguinte conformidade com a Directiva da UE e as normas para o seguinte artigo
ES	declara la conformidad siguiente según la directiva la UE y las normas para el artículo
DK	erklærer hermed, at følgende produkt er i overensstemmelse med nedenstående EUdirektiver og standarder:
SE	försäkrar härmed följande överensstämmelse enligt EU-direktiv och standarder för följande artikeln
NO	erklærer herved følgende samsvar under EU-direktiv og standarder for følgende artikkel

Bandsäge - hbs 300

<input type="checkbox"/>	2009/105/EC	<input type="checkbox"/>	89/686/EC_96/58/EC
<input checked="" type="checkbox"/>	2006/95/EC	<input checked="" type="checkbox"/>	2006/42/EC
<input type="checkbox"/>	2006/28/EC	<input checked="" type="checkbox"/>	Annex IV Notified Body: TÜV Rheinland LGA Products GmbH Tillystraße 2, 90431 Nürnberg - Germany Notified Body No.: 0197
<input type="checkbox"/>	2005/32/EC	<input type="checkbox"/>	2000/14/EC_2005/88/EC
<input checked="" type="checkbox"/>	2004/108/EC	<input type="checkbox"/>	Annex V
<input type="checkbox"/>	2004/22/EC	<input type="checkbox"/>	Annex VI Noise: measured $L_{WA} = xx$ dB(A); guaranteed $L_{WA} = xx$ dB(A) Notified Body: Notified Body No.:
<input type="checkbox"/>	1999/5/EC	<input type="checkbox"/>	2004/26/EC
<input type="checkbox"/>	97/23/EC	<input type="checkbox"/>	Emission. No:
<input type="checkbox"/>	90/396/EC		
<input checked="" type="checkbox"/>	2011/65/EU		

Standard references: EN 61029-1; EN 61029-2-5; EN 55014-1; EN 55014-2; EN 61000-3-2; EN 61000-3-3; EN 60204-1

Ichenhausen, den 12.03.2013

Unterschrift / Markus Bindhammer / Technical Director

Art.-No. 4901501918
Subject to change without notice

Documents registrar: Thomas Huber
Günzburger Str. 69, D-89335 Ichenhausen

