

GARDENLINE®

DE

TELESKOP-GETRIEBE-RATSCHENSCHERE

GL-TPS50



DE

ORIGINALBETRIEBSANLEITUNG

29090440
Nr. 2956
08/2023

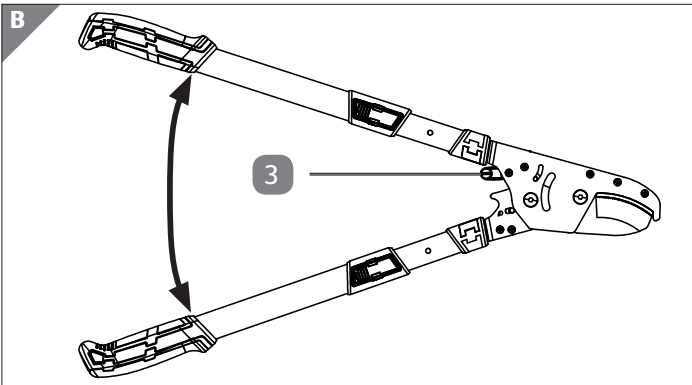
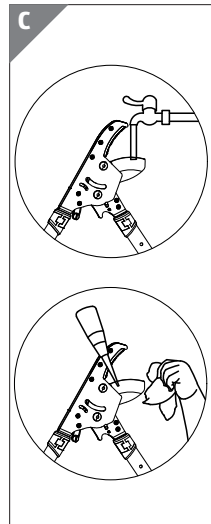
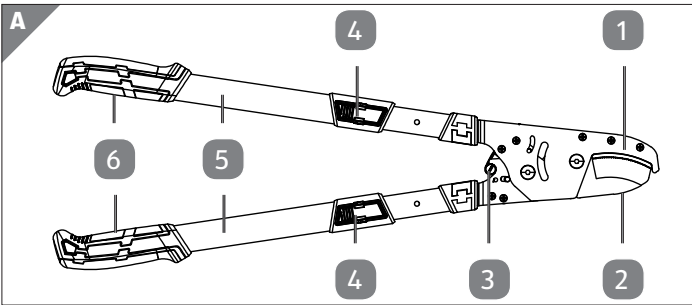

	<p>Tragen Sie einen Augenschutz.</p>
	<p>Tragen Sie einen Kopfschutz.</p>
	<p>WARNUNG! LEBENSGEFAHR DURCH ELEKTRISCHEN SCHLAG! Verwenden Sie die Schere nicht in der Nähe von Hochspannungsleitungen, Elektrokabeln, elektrischen Weidezäunen usw. Halten Sie zu Hochspannungsleitungen einen Mindestabstand von 10 m. Die Schere ist nicht gegen Stromschläge beim Berühren von Hochspannungsleitungen geschützt.</p>
	<p>VERLETZUNGS- UND ABSTURZGEFAHR! Verwenden Sie die Schere nicht auf Leitern.</p>

Hersteller:

Scheppach GmbH
 Günzburger Straße 69
 89335 Ichenhausen
 Deutschland

Teilebeschreibung

1. Schneideklinge
2. Untermesser
3. Verschlussriegel
4. Entriegelung
5. Teleskopstange
6. Griff

Technische Daten

Gesamtlänge: ca. 72,5–98 cm
 Gewicht ca.: 1900 g
 Max. Schnittdurchmesser: 50 mm

Sicherheitshinweise

Bei Schäden, die durch Nichtbeachtung dieser Bedienungsanleitung verursacht werden, erlischt der Garantieanspruch! Für Folgeschäden wird keine Haftung übernommen! Bei Sach- oder Personenschäden, die durch unsachgemäße Handhabung oder Nichtbeachtung der Sicherheitshinweise verursacht werden, wird keine Haftung übernommen! Bewahren Sie die Sicherheitshinweise zur späteren Verwendung an einem sicheren Platz auf.

- Dieses Gerät ist kein Spielzeug, es gehört nicht in Kinderhände. Kinder können die Gefahren, die im Umgang mit dem Gerät entstehen, nicht erkennen.
- Kinder oder Personen, denen es an Wissen oder Erfahrung im Umgang mit dem Gerät mangelt, oder die in ihren körperlichen, sensorischen oder geistigen Fähigkeiten eingeschränkt sind, dürfen das Gerät nicht ohne Aufsicht oder Anleitung durch eine für ihre Sicherheit verantwortliche Person benutzen.
- Stellen Sie vor jedem Gebrauch sicher, dass sich das Produkt in einem einwandfreien Zustand befindet. Beschädigte oder lockere Teile können Verletzungen zur Folge haben.
- Achten Sie auf die richtige Fixierung der Teleskopstangen (5). Andernfalls kann sich die Schere lösen und Verletzungen und / oder Sachschäden verursachen.
- Achten Sie auf einen sicheren Stand beim Arbeiten. Andernfalls können Verletzungen die Folge sein.

Vor dem Gebrauch

Teleskopstangen verlängern (Abb. A):

Betätigen Sie die Entriegelung (4) und ziehen Sie die Teleskopstangen (5) soweit heraus, bis diese in der gewünschten Position einrasten.

Schere entriegeln (Abb. B)

Entriegeln Sie die Schere mittels des Verschlussriegels (3).

Gebrauch

Die Astschere ist mit einer Ratschenfunktion ausgestattet, wodurch die Kraft beim Arbeiten verstärkt wird. So wird das Schneiden von Bäumen und Sträuchern vereinfacht und Zeit gespart.

- Halten Sie die Griffe (6) sicher mit beiden Händen fest.
- Spreizen Sie die Griffe (6) bis zum Anschlag, um die Schneidklinge (1) zu öffnen. Der Ratschenmechanismus muss dabei hörbar einrasten.
- Platzieren Sie den Ast zwischen der Schneideklinge (1) und dem Untermesser (2). **Hinweis:** Der maximale Schnittdurchmesser beträgt 50 mm.
- Beschneiden Sie den Ast. Bewegen Sie hierzu einen der Griffe (6), bis zur jeweiligen Rastung vor und zurück, bis die Schneidklinge vollständig geschlossen ist. Achten Sie hierbei auf das Einrastgeräusch des Ratschenmechanismus.

Pflegehinweise

Säubern Sie die Klingen sorgfältig nach jedem Gebrauch unter fließendem Wasser.

Reiben Sie alle Metallteile mit einem ölhaltigen Tuch ein. So schützen Sie diese vor Rostablagerungen.

Entsorgung

Hinweise zur Verpackung



Die Verpackungsmaterialien sind recycelbar. Bitte Verpackungen umweltgerecht entsorgen.

KUNDENSERVICE

 **00800 4001 4001**



scheppach-DE@sertronics.de

ART.-NR.: 2956

35/2023