



PDF ONLINE
www.lidl-service.com



BENZIN-KETTENSÄGE PBKS 53 A2 PETROL CHAINSAW PBKS 53 A2 TRONÇONNEUSE A ESSENCE PBKS 53 A2

(GB) (IE)

PETROL CHAINSAW

Operating and Safety Instructions

Translation of Original Operating Manual

READ CAREFULLY BEFORE USE AND STORE SAFELY FOR LATER USE.

(FR) (BE)

TRONÇONNEUSE À ESSENCE

Consignes d'utilisation et de sécurité

Traduction des instructions d'origine

À LIRE ATTENTIVEMENT AVANT L'USAGE ET À CONSERVER EN VUE D'UN USAGE ULTÉRIEUR.

(CZ)

BENZINOVÁ ŘETĚZOVÁ PÍLA

Pokyny pro obsluhu a bezpečnostní pokyny

Překlad originálního provozního návodu

PŘED POUŽITÍM POZORNĚ PŘEČTĚTE A USCHOVEJTE PRO POZDĚJŠÍ POUŽITÍ.

(SK)

BENZÍNOVÁ REŤAZOVÁ PÍLA

Pokyny pre obsluhu a bezpečnostné pokyny

Preklad originálneho návodu na obsluhu

PRED POUŽITÍM POZORNE PREČÍTAJTE A USCHOVAJTE PRE ĎALŠIE POUŽITIE.

(DK)

BENZIN-KÆDESAV

Drifts- og sikkerhedsinstruktioner

Oversættelse af den originale driftsvejledning

SKAL LÆSES NØJE FØR BRUG OG OPBEVARES MED OMHU FOR FREMTIDIG BRUG.

(DE) (AT) (CH)

BENZIN-KETTENSÄGE

Bedienungs- und Sicherheitshinweise

Originalbetriebsanleitung

VOR GEBRAUCH SORGFÄLTIG LESEN UND FÜR DEN SPÄTEREN GEBRAUCH SICHER AUFBEWAHREN.

(NL) (BE)

BENZINE-KETTINGZAAG

Bedienings- en veiligheidsinstructies

Vertaling van de originele handleiding

VOOR GEBRUIK ZORGVULDIG LEZEN EN VEILIG OPBERGEN VOOR TOEKOMSTIG GEBRUIK.

(PL)

PILARKA ŁAŃCUCHOWA SPALINOWA

Wskazówki dotyczące obsługi i bezpieczeństwa

Tłumaczenie oryginalnej instrukcji obsługi

PRZED UŻYCIEM NALEŻY DOKŁADNIE PRZECZYTAĆ I PRZECHOWYWAĆ W BEZPIECZNYM MIEJSCU, ABY MÓC Z NICH KORZYSTAĆ W PRZYSZŁOŚCI.

(ES)

MOTOSIERRA DE GASOLINA

Instrucciones de utilización y de seguridad

Traducción del manual de instrucciones original

LEA DETENIDAMENTE ESTAS INDICACIONES DE SEGURIDAD ANTES DE USAR EL APARATO Y GUÁRDELAS EN UN LUGAR SEGURO PARA POSTERIORES UTILIZACIONES.

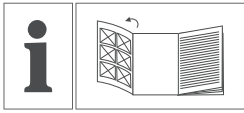

GB IE

Before reading, unfold the page containing the illustrations and familiarise yourself with all functions of the device.

DE AT CH

Klappen Sie vor dem Lesen die Seite mit den Abbildungen aus und machen Sie sich anschließend mit allen Funktionen des Gerätes vertraut.

FR BE

Avant de lire le mode d'emploi, ouvrez la page contenant les illustrations et familiarisez-vous ensuite avec toutes les fonctions de l'appareil.

NL BE

Vouw vóór het lezen de pagina met de afbeeldingen open en maak u vertrouwd met alle functies van het apparaat.

CZ

Před čtením si otevřete stranu s obrázky a potom se seznamte se všemi funkcemi přístroje.

PL

Przed przeczytaniem proszę rozłożyć stronę z ilustracjami, a następnie proszę zapoznać się z wszystkimi funkcjami urządzenia.

SK

Pred čítaním si odklopte stranu s obrázkami a potom sa oboznámte so všetkými funkciami prístroja.

ES

Antes de empezar a leer abra la página que contiene las imágenes y, en seguida, familiarícese con todas las funciones del dispositivo.

DK

Før du læser, vend siden med billeder frem og bliv bekendt med alle apparatets funktioner.

GB / IE	Operating and Safety Instructions	Page	01
DE / AT / CH	Bedienungs- und Sicherheitshinweise	Seite	17
FR / BE	Consignes d'utilisation et de sécurité	Page	35
NL / BE	Bedienings- en veiligheidsinstructies	Pagina	53
CZ	Pokyny pro obsluhu a bezpečnostní pokyny	Strana	70
PL	Wskazówki dotyczące obsługi i bezpieczeństwa	Strona	87
SK	Pokyny pre obsluhu a bezpečnostné pokyny	Strana	105
ES	Instrucciones de utilización y de seguridad	Página	122
DK	Drifts- og sikkerhedsinstruktioner	Side	140

A

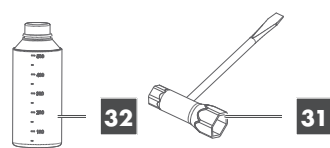
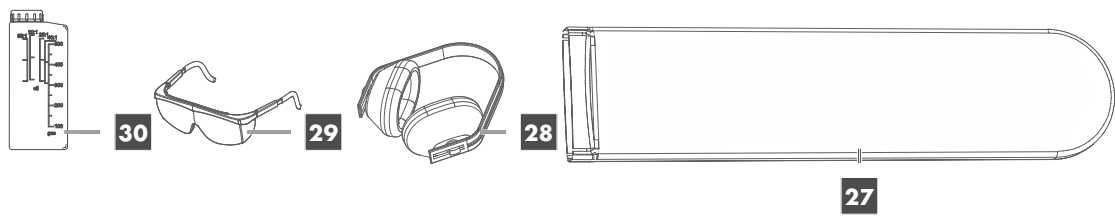
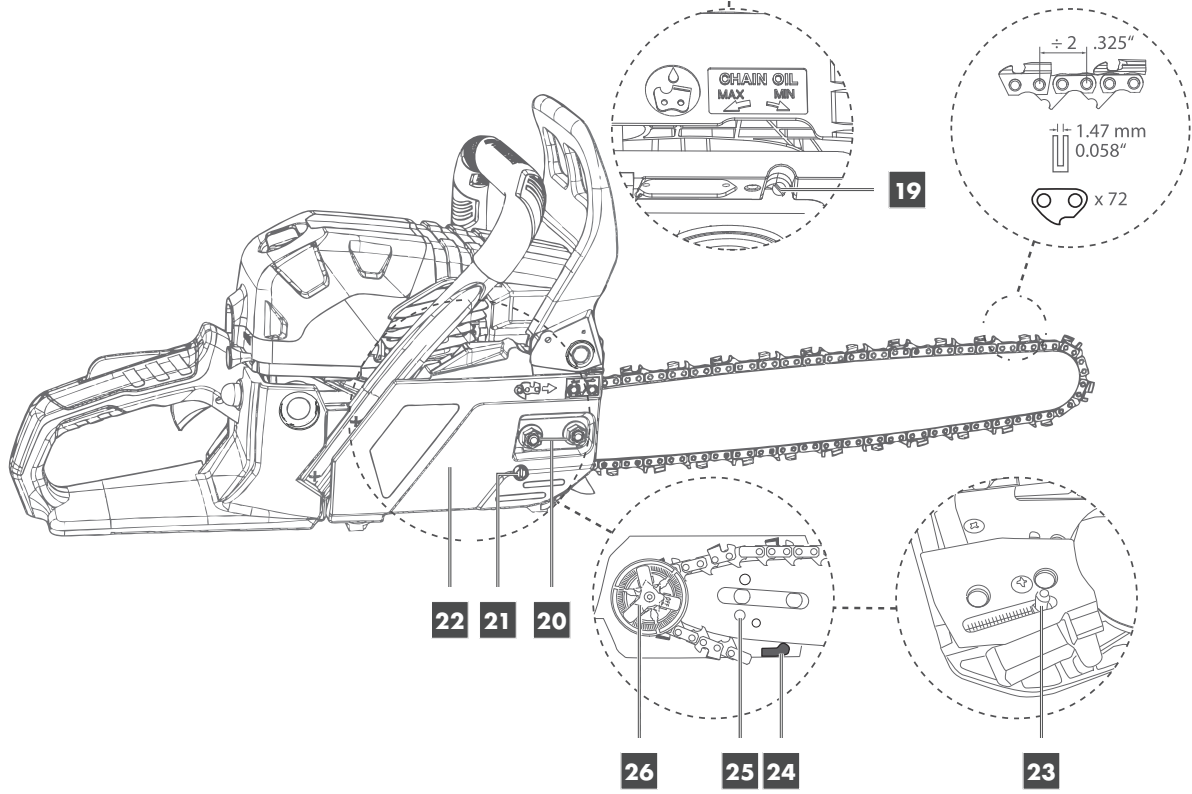
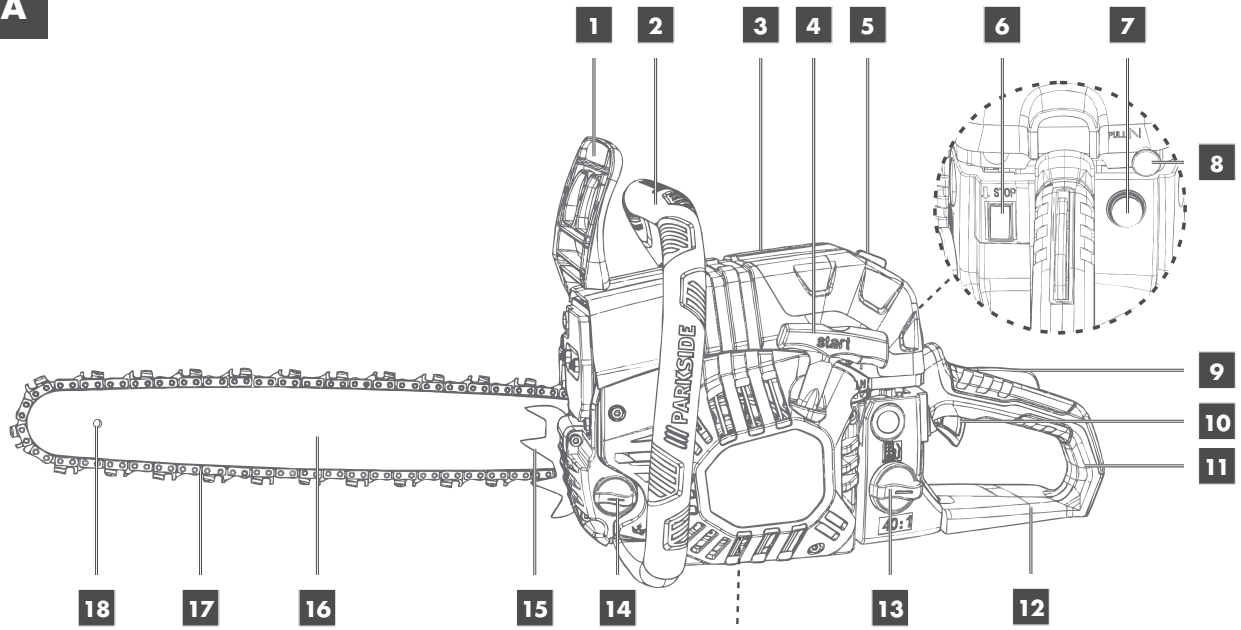

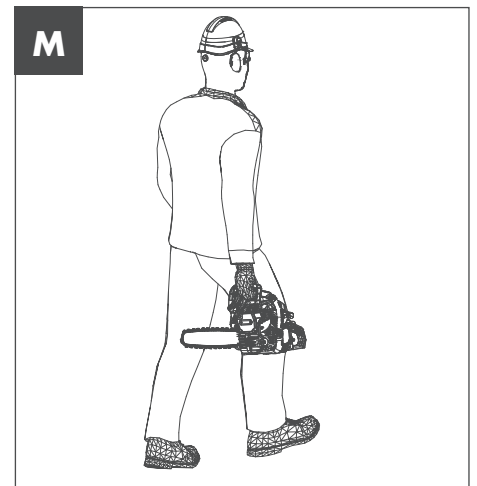
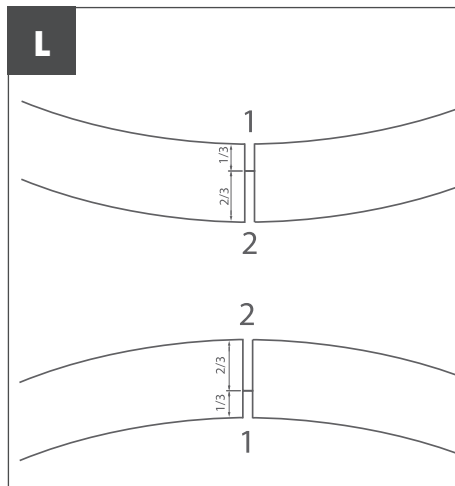
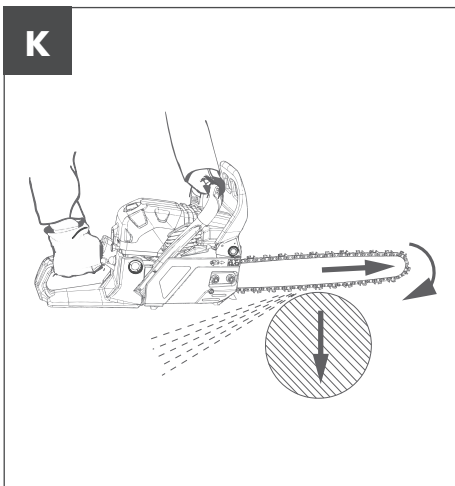
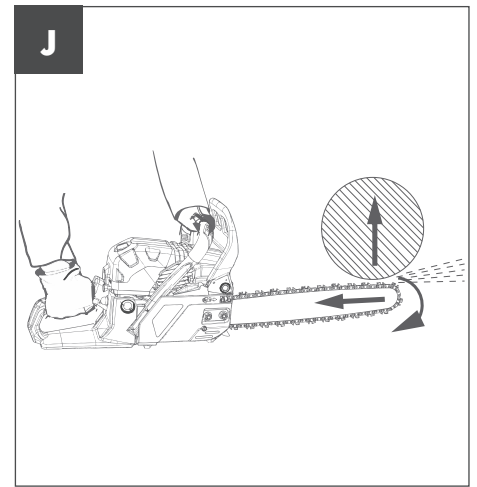
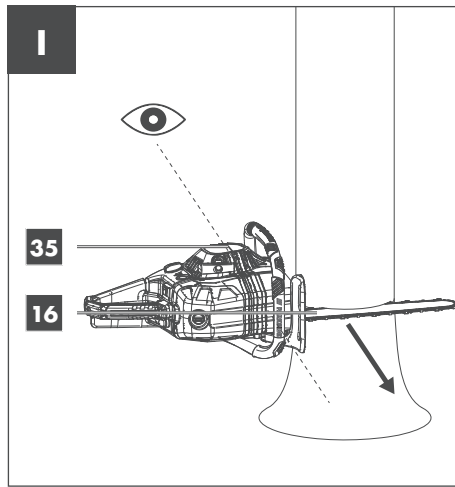
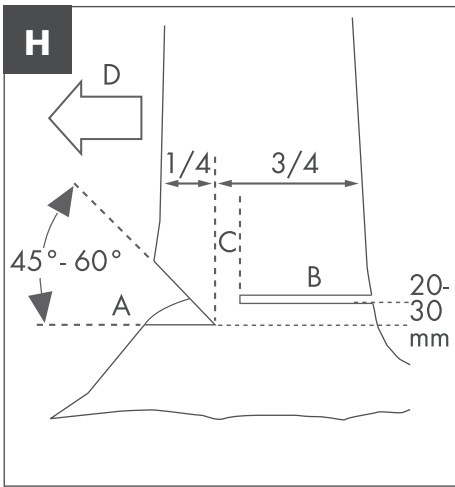
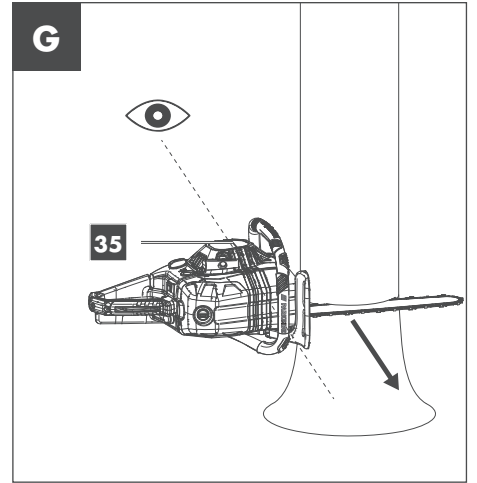
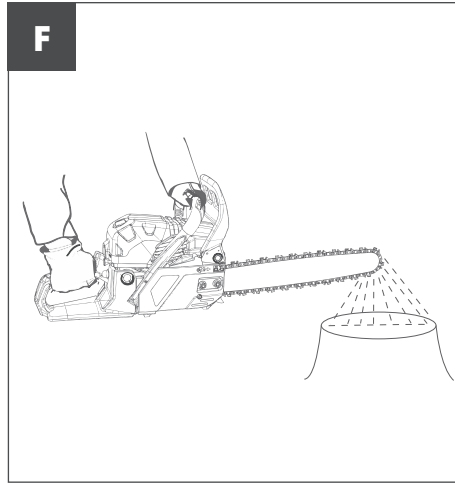
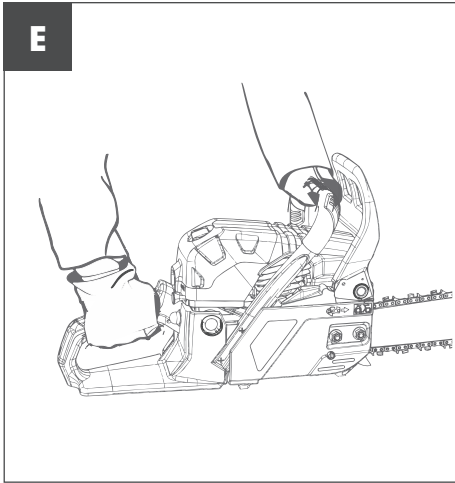
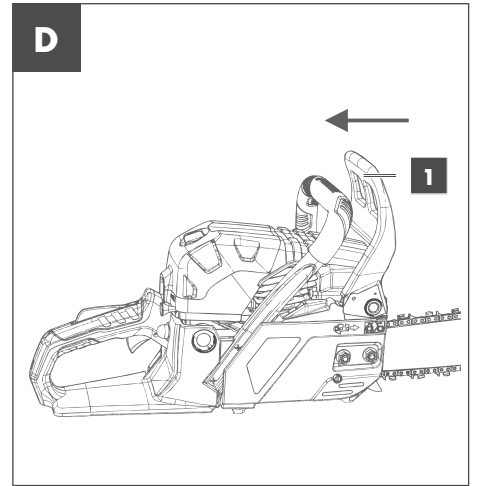
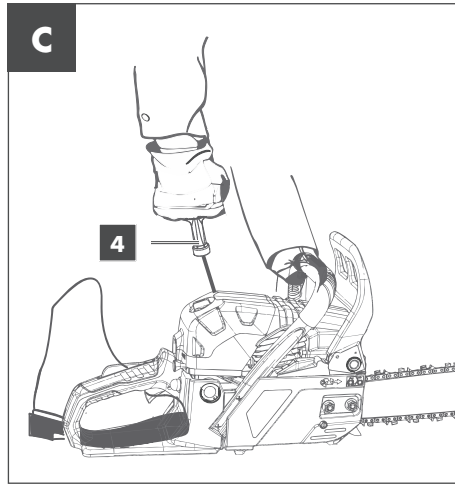
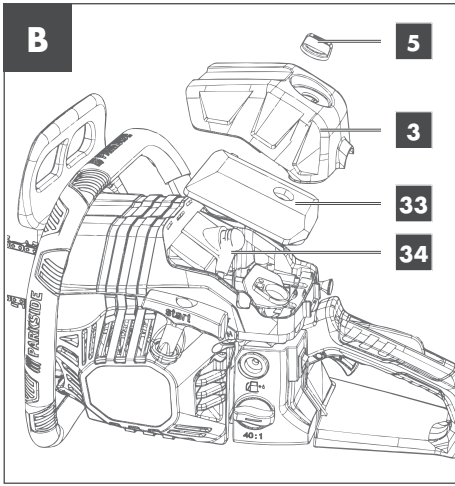

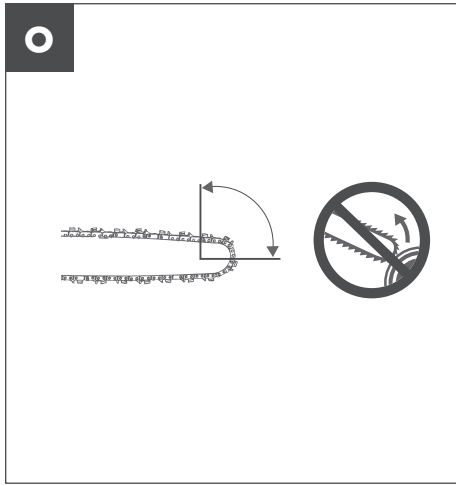
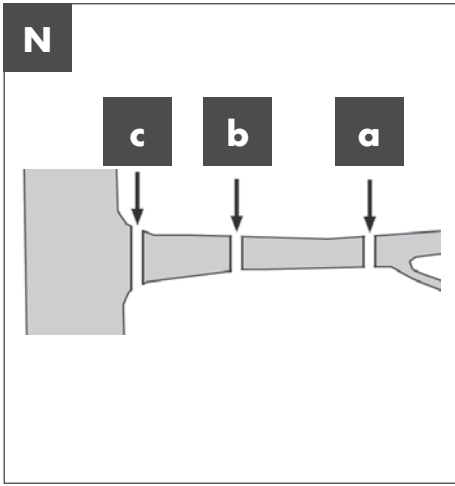

Table of contents:	Page:
1. Explanation of the symbols on the equipment	2
2. Introduction.....	5
3. Device description (fig. A - O).....	5
4. Scope of delivery	5
5. Intended use	5
6. Safety instructions.....	6
7. Technical details.....	8
8. Before use.....	9
9. Use.....	10
10. Basic working procedures when felling trees.....	11
11. Working with wood that is under tension.....	12
12. Transport.....	12
13. Cleaning and maintenance	13
14. Storage	15
15. Disposal and recycling	15
16. Troubleshooting.....	15
17. Warranty certificate	16
18. Exploded view.....	159
19. Declaration of conformity	160

1. Explanation of the symbols on the equipment



GB IE

Read these operating instructions thoroughly before using the appliance for the first time and retain them for future reference.



GB IE

WARNING! Special safety precautions are required when working with the chainsaw. Read and observe all warnings!



GB IE

Wear snugly fitting protective clothing with a cut-resistant lining.



GB IE

Wear a hard hat with a visor or safety goggles and ear muffs.



GB IE

Wear protective gloves!



GB IE

Wear non-slip safety shoes!



GB IE

WARNING! Risk of kickback. Protect yourself from kickback from the chainsaw and avoid all contact with the rail tip.



GB IE

Always operate the chainsaw with both hands.



GB IE

Do not work with the chainsaw in one hand.



GB IE

Press the fuel pump (primer) 6x

 +  40:1

Fuel tank;
Mixing ratio: 40 parts petrol to 1 part oil



Petrol: ROZ 95 / ROZ 98



2-stroke motor oil: ISO-L-EGD/JASO FD



Open flames or smoking in the vicinity of the appliance is strictly prohibited!



Guaranteed sound power level of the appliance



Attention! Hot surface



Start lever (choke) "cold start"



Protect the tool from getting wet!.



Running direction of the chain



Chain brake (open/closed)



GB IE

Type of guide rail



GB IE

Chain lubrication setting

2. Introduction

Manufacturer:

scheppach

Fabrikation von Holzbearbeitungsmaschinen GmbH
Günzburger Straße 69
D-89335 Ichenhausen

Dear customer,

we hope your new tool brings you much enjoyment and success.

Note:

According to the applicable product liability laws, the manufacturer of the device does not assume liability for damages to the product or damages caused by the product that occurs due to:

- Improper handling,
- Non-compliance of the operating instructions,
- Repairs by third parties, not by authorized service technicians,
- Installation and replacement of non-original spare parts,
- Application other than specified.

We recommend:

Read through the complete text in the operating instructions before installing and commissioning the device.

The operating instructions are intended to help the user to become familiar with the machine and take advantage of its application possibilities in accordance with the recommendations. The operating instructions contain important information on how to operate the machine safely, professionally and economically, how to avoid danger, costly repairs, reduce downtimes and how to increase reliability and service life of the machine. In addition to the safety regulations in the operating instructions, you have to meet the applicable regulations that apply for the operation of the machine in your country.

Keep the operating instructions package with the machine at all times and store it in a plastic cover to protect it from dirt and moisture. Read the instruction manual each time before operating the machine and carefully follow its information.

The machine can only be operated by persons who were instructed concerning the operation of the machine and who are informed about the associated dangers. The minimum age requirement must be complied with.

In addition to the safety instructions contained in this operating manual and the specific regulations of your country, the technical rules generally accepted for the operation of machines of the same type must be observed.

We accept no liability for damage or accidents which arise due to non-observance of these instructions and the safety information.

3. Device description (fig. A - O)

1. Front hand guard
2. Front handle
3. Air filter cover
4. Starter pull cord
5. Cap for the air filter cover
6. On/Off switch
7. Fuel pump (primer)
8. Cold start lever (choke)
9. Throttle control lock
10. Throttle control
11. Rear handle
12. Rear hand guard
13. Fuel tank cap
14. Chain oil tank cap
15. Spiked bumper (pre-assembled)
16. Guide rail (pre-assembled)
17. Saw chain (pre-assembled)
18. Grinder support
19. Oil adjusting screw
20. Locking nut
21. Chain-tensioner screw
22. Sprocket cover
23. Chain tensioner pin
24. Chain catcher
25. Hole for the chain tensioner pin
26. Chain sprocket
27. Guide rail cover
28. Ear muffs RYE001
29. Safety goggles RYF001
30. Mixing container
31. Spark plug wrench/flat-blade screwdriver
32. Organic chain oil
33. Air filter
34. Spark plug connector
35. Felling marks

4. Scope of delivery

- 1 chain saw (pre-assembled)
- 1 spark plug wrench/flat-blade screwdriver
- 1 cover for the guide rail (chain guard)
- 1 mixing container
- 500 ml organic chain oil (Made in Germany)
- 1 pair of safety goggles RYF001
- 1 set of ear muffs RYE001
- 1 set of operating instructions

5. Intended use

The chainsaw is only for sawing lumber outdoors. The chainsaw may not be used for other purposes.

Do not make any modifications to the chainsaw. This can compromise safety. The user/operator is liable for any resulting damage or injuries of any kind and not the manufacturer. Please note that this appliance is not designed for commercial use according to its intended purpose.

We accept no warranty liability if the appliance is used in commercial, manual trade or industrial operations or equivalent activities.

First-time users must seek training to familiarise themselves with the characteristics of the appliance. For your safety, visit a state-sponsored chainsaw training session.

Please note that our equipment has not been designed for use in commercial, trade or industrial applications. Our warranty will be voided if the equipment is used in commercial, trade or industrial businesses or for equivalent purposes.

5.1 Unauthorised operators:

Adults who are not familiar with these operating instructions, children, adolescents, and people under the influence of alcohol, drugs or medications must not operate this appliance. National regulations may restrict the use of the appliance.

6. Safety instructions

IMPORTANT!
READ CAREFULLY BEFORE USE AND STORE SAFELY FOR LATER USE.

DANGER

For an imminently dangerous situation which will result in serious bodily injury or death.

WARNING

For a potentially dangerous situation which could result in serious bodily injury or death.

CAUTION

Indicates a potentially dangerous situation that can result in minor injury.

ATTENTION

Indicates a potentially dangerous situation that can result in property damage.

6.1 General safety instructions

WARNING

Stay alert, watch what you are doing and use common sense when operating the appliance. Do not use the appliance while you are ill, tired or under the influence of drugs, alcohol or medication. A moment of inattention while operating the appliance may result in serious personal injury.

Avoid improper use. Use the appliance only as described in the section "Intended use".

- Before using the appliance for the first time, read the operating instructions and pay close attention to the safety instructions.
- The warning and safety signs on the appliance provide important information for safe operation.
- In addition to the notices in these operating instructions, all general safety and accident prevention legislation must also be complied with.
- Keep plastic wrapping away from children. There is a risk of suffocation!

- Insufficiently informed operators can be a danger to other people and themselves due to improper use. The operator is responsible for third parties.
- Be very careful when handling the appliance. Use common sense when working and pay close attention to what you are doing.
- Do not work for longer than 10 minutes in one session. We recommend taking a break of 10–20 minutes between working sessions.
- Lend the appliance only to users who have experience with the appliance. Hand over the operating instructions at the same time.
- Some cutting tasks require special training and particular skills. If in doubt, please consult an expert.
- First-time users must seek training to familiarise themselves with the characteristics of the appliance. For your safety, visit a state-sponsored chainsaw training session.
- When not in use, the appliance must be secured to ensure that it is not a risk to anyone else. Secure against unauthorised access.
- The user of the appliance is responsible for all accidents and risks that cause injury or damage to other people's property.
- Children, adolescents and people with reduced physical, sensory or mental capabilities must not use the chainsaw. The only exception to this are young people over the age of 16 who are being trained by a specialist.
- The appliance's electrical ignition system generates a small electromagnetic field. If you have a heart pacemaker or similar implants, consult a doctor about possible health risks before using the appliance.
- Note that improper maintenance, the use of non-approved spare parts, or the removal or modification of the safety equipment can lead to damage to the appliance and severe injuries to the operator.

6.2 Personal protective equipment (PPE)

DANGER

Wear personal protective equipment (PPE)!

- Wear a hard hat with a visor or safety goggles and ear muffs.
- Wear snugly fitting protective clothing with a cut-resistant lining.
- Wear non-slip safety shoes!
- Wear protective gloves!
- Avoid loose-fitting clothing that can get caught.
- Do not wear a scarf, tie or any jewellery!
- If you have long hair, wear a hairnet!
- Always wear a helmet when working in wooded areas. This offers protection from falling branches. Check the helmet regularly for damage. Replace it after 5 years at most. Use only approved protective helmets.
- The face shield/safety goggles protect the user from wood chips and splinters. To prevent eye injuries, always use a face shield or safety goggles while working with the appliance.
- Always wear ear muffs. The noise produced by the appliance can damage your hearing.
- Wear robust protective gloves made of a durable material, e.g. leather.
- Wear a dust mask when sawing dry wood. Sawing can generate sawdust.

6.3 Storage and transportation

- Switch off the chainsaw before moving it anywhere, even short distances. Engage the chain brake and put on the chain guard.
- Always use the chain guard for transportation and storage.
- Protect the machine during transport (also in vehicles) against tipping over to prevent fuel loss, damage or injuries.
- Carry the appliance by the front handle only. The guide rail then faces to the rear, away from your body (see fig. M).
- Hold the hot exhaust silencer away from your body. There is a risk of burns!
- Clean and maintain the chainsaw before storage.
- Store the appliance in a secure and dry location. Secure it against unauthorised access.

6.4 Environmental safety

- National and/or local regulations may restrict the use of noise-generating, motor-driven appliances during certain times. Ask at your local authority.
- Do not operate the appliance in confined spaces or other poorly ventilated areas. Risk of suffocation from poisonous exhaust fumes/lubricating oil vapours.
- Work only in daylight.
- Do not work in inopportune weather conditions, such as rain or wind. This will lead to an increased risk of accidents.
- Keep work area clean and tidy.
- Keep children, other people and animals at a distance before and during the work. Distractions can cause you to lose control.
- Before starting work, ensure that no people, animals or valuable property are inside the danger zone.
- Do not work in the vicinity of wire fences or areas with loose old wire.
- If you are working in a combustible environment, e.g. on dry grass, have a fire extinguisher on hand. There is a risk of fire!

6.5 Adding fuel

- Petrol is highly flammable! When filling the tank, keep at a distance from open flames and do not smoke. There is a risk of fire!
- Ensure that you do not spill any petrol. Do not allow petrol and chain oil to get into the soil. Lay down suitable tarpaulins or similar.
- Fill up the tank only in well-ventilated areas. Petrol vapours are highly inflammable and can explode.
- Switch off the engine before refuelling and allow the appliance to cool down. If you spill any petrol, clean the affected area immediately. Do not allow petrol to come into contact with your clothing. If this happens, get changed immediately.
- Avoid skin or eye contact with petrol or lubricants (oil).
- Do not inhale any petrol/lubricating oil vapours.
- Check for leaks. If petrol leaks out, do not start the engine. There is a risk of burns.
- Be careful when removing the petrol cap so that any pressure can escape slowly and no petrol sprays out.

6.6 Before use

WARNING

Always carry out checks before use and with the engine switched off.

Prior to each use and after it has been dropped, check that your device is safe to operate.

Check whether moving parts work properly. Many accidents are caused by poorly maintained tools. Have any damage repaired by qualified specialists.

Use the chainsaw and accessories only as described in these instructions, taking into account the working conditions and the work to be performed. Use of machine tools for operations different from those intended could result in a hazardous situation.

- Check the chain brake is in good working order regularly (front hand guard, see fig. E).
- Check that the guide rail is correctly fitted.
- Check that the saw chain is correctly tensioned. Follow the instructions for lubrication, chain tension and changing accessories. An incorrectly tensioned or lubricated chain can break or increase the risk of kickback.
- Keep cutting tools sharp and clean. Sharpen them regularly and replace worn parts promptly. Properly maintained cutting tools with sharp cutting edges are less likely to bind and are easier to control.
- Check the throttle control and the throttle control lock for freedom of movement. The throttle control must spring back into the start position.
- Check whether there is enough fuel and chain lubrication oil in the tank.
- Check whether the handles are clean, dry and free of oil and dirt.
- Never carry out the work alone. In case of emergency, someone should be close by.
- Use the chainsaw only if you are standing on firm, safe and even ground. Do not overreach. Slippery ground or unstable standing surfaces (e.g. on a step ladder) can lead to a loss of balance or loss of control of the chainsaw. Keep proper footing and balance at all times. This enables better control of the chainsaw in unexpected situations.
- Do not work with the chainsaw in a tree. When working in a tree there is a risk of injury.
- Never saw above shoulder height.
- Always hold the chainsaw with your right hand on the rear handle and your left hand on the front handle (see fig. E). Holding the chainsaw in an inverted working posture increases the risk of injuries and is prohibited.
- When the chainsaw is running, keep all body parts away from the saw chain. Before starting the chainsaw, make sure that the saw chain is not touching anything. When working with a chainsaw, a moment of inattentiveness can lead to clothing or body parts getting caught in the saw chain.
- Switch the chainsaw off immediately if you notice any changes in the way the appliance behaves.
- If the chainsaw hits a stone, nails or other hard objects, stop the engine immediately and check the saw chain and the guide rail for damage.
- Do not drop the chainsaw, knock it against obstructions and do not use the guide rail as a lever.
- Use the chainsaw only for sawing wood.
- When sawing a branch that is under tension, expect it to spring back. Once the tension in the wooden fibres is released, the branch can hit the operator and/or knock the chainsaw out of his hands.
- Be extremely careful when cutting brushwood and young trees. The thin material can catch in the saw and fly in your direction or knock you off balance.

6.7 Vibrations

WARNING

You can reduce the vibration risk, e.g. the risk of Raynaud's phenomenon (circulatory problems), by taking regular breaks during which you rub your hands together.

- Always wear protective gloves and ensure your hands are warm.
- Make sure that the chain is always sharp.
- Take regular work breaks.

6.8 Precautions against kickback

WARNING

Be aware of the danger of kickback when working with the appliance. There is a risk of personal injury. You can avoid kickbacks by being careful and using the correct sawing technique.

- Contact with the tip of the rail can, in some cases, lead to an unexpected rearwards reaction resulting in the guide rail flying upwards towards the operator (fig. O).
- Kickbacks can occur if the tip of the guide rail touches an object or if the wood bends and the saw chain gets caught in the cut.
- If the saw chain jams in the upper edge of the guide rail, the rail can kick back violently towards the operator (see fig. J).
- If the saw chain jams in the lower edge of the guide rail, the rail can jerk violently away from the operator (see fig. K).
- Be extremely careful when reapplying the chain of the chainsaw to a cut you have already begun.
- Do not saw any branches or pieces of wood that can move their position during sawing or in which the cut could close during sawing.
- Any such reaction can lead to you losing control over the saw and possibly injuring yourself. Do not rely solely on the chainsaw's built-in safety devices. As the user of a chainsaw, you can take a number of measures to avoid accidents and injury.

A kickback is caused by incorrect use or misuse. It can be avoided by taking proper precautions as given below.

- Hold the saw firmly with both hands, with your thumb and fingers around the handles of the chainsaw. Hold your body and arms in a position in which you can withstand kickback forces. If suitable measures are taken, the operator can control the recoil forces. Never let go of the chainsaw (see fig. E).
- Avoid an abnormal posture and do not saw over shoulder height. This will prevent inadvertent contact with the tip of the rail and allows a better control of the chainsaw in unexpected situations.
- Always use the replacement rails and saw chains specified by the manufacturer. Incorrect replacement rails and saw chains can lead to a tearing of the saw chain and/or kickback.
- Follow the manufacturer's instructions for sharpening and maintenance of the saw chain. Setting the depth limiter too low can increase the risk of kickback.
- Do not saw with the tip of the blade. This can lead to a kickback.

- Make sure that there are no nails or pieces of metal in the cutting area. Pay particular attention to nails and pieces of iron in the area of the cut. Also be careful when cutting hardwoods in which the chain could jam. This can lead to a kickback.
- Start the cut using full power and keep the chainsaw at top speed while sawing.
- Ensure that there are no objects on the ground that you can trip over.

6.9 Remaining risks

DANGER

RISK OF INJURY !

Contact with the saw-chain can lead to fatal cutting injuries. Never put your hands into the running saw-chain.

RISK OF KICKBACK !

Kickback can lead to fatal cutting injuries.

RISK OF BURNING !

The chain and the guide bar heat up during operation.

7. Technical details

Weight empty tank, no cutting equipment approx.5.6 kg
Weight empty tank, with cutting equipment approx.6.8 kg
Fuel tank.....approx. 550 cm³ (0.55 l)
Tank for chain lubrication oilapprox. 260 cm³ (0.26 l)

Usable cutting length*/guide rail..... 45 cm (18")

Max. chain speed22.1m/s
Chain pitch 8.25 mm (0.325")
Drive link thickness 1.5 mm (0.059")
Saw chain model KANGXING
(pre-assembled).....325-058-72
Guide rail model KANGXING
(pre-assembled)..... BE18-72-5810P
Number of teeth/division 7 teeth/8.255 mm (0.325")

Cylinder capacity 53 cm³
Max. motor output according to ISO 72932.0 kW
Idle speed n_0 3100 ± 300 rpm
Speed n_{max} 11500 rpm
Spark plug L8RTC

* The actual cutting length may be lower than the specified cutting length.

Noise

Sound pressure level L_{pA}
according ISO 22868..... 98.3 dB(A)
Uncertainty K_{pA} 3 dB
Sound power level L_{WA}
according ISO 22868..... 116.0 dB(A)
Uncertainty K_{WA} 3 dB

Wear hearing protection.

The effects of noise can cause a loss of hearing.

The above-mentioned noise emission values were measured in accordance with a standardised test procedure and can be used to compare one power tool with another.

The above-mentioned noise emission values can also be used for the preliminary assessment of exposure.

Vibration

Vibration value on the rear handle according ISO 228676.4 m/s²
Vibration value on the front handle according ISO 22867 6.69 m/s²
Uncertainty K.....1.5 m/s²

WARNING

You can reduce the vibration risk, e.g. the risk of Raynaud's phenomenon (circulatory problems), by taking regular breaks during which you rub your hands together.

8. Before use

- Open the packaging and remove the device carefully.
- Remove the packaging material as well as the packaging and transport bracing (if available).
- Check that the delivery is complete.
- Check the device and accessory parts for transport damage.
- If possible, store the packaging until the warranty period has expired.

ATTENTION

The device and packaging materials are not toys! Children must not be allowed to play with plastic bags, film and small parts! There is a risk of swallowing and suffocation!

- Remove the quick start guide from the start pull cord (4).

8.1 Mixing fuel

The engine must be operated with a mixture of petrol and motor oil.

WARNING

Avoid direct skin contact with fuel and inhaling fuel vapours.

Always use a mixture of unleaded petrol (at least RON 95) and special 2-stroke engine oil (JASO FD/ISO-L-EGD). Mix up the fuel mix according to the fuel mixing table.

Pour the correct amount of petrol and 2-stroke oil into the supplied mixing container (30) (see "Fuel mix table"). Then shake the mixing container (30) gut durch.

8.1.1 Fuel mix table

Mixing process: 40 parts petrol to 1 part oil

Petrol 2-stroke oil
0.5 litres 12.5 ml

8.2 Adding fuel

WARNING

Fill the fuel tank only when the engine is switched off and cooled down. There is a risk of fire!

- Always clean the area around the fuel tank cap (13) before filling to prevent dirt getting into the tank. Use a dry, lint-free cloth to do this.
- Lay the appliance on its side so that the fuel tank cap (13) is facing upwards.
- Turn the fuel tank cap (13) anticlockwise and remove it. The fuel tank cap (13) is connected to the fuel tank with an anti-loss device and cannot fall down.
- Fill the tank with the fuel mix. Do not spill any fuel while filling the tank and do not fill the tank to overflowing.
- Wipe up any spilled fuel immediately.
- Turn the fuel tank cap (13) clockwise to close it.

NOTE

When filling the fuel tank, also check the chain oil.

8.3 Adding chain oil

WARNING

Fill the chain oil only when the engine is switched off and cooled down. There is a risk of fire!

Never work without chain lubrication! If the saw chain runs dry, the cutting equipment may become irreparably damaged in a short time.

Always check chain lubrication before starting work.

NOTE

Use only saw chain oil. Preferably biodegradable. Do not use waste oil, motor oil, etc.

While working, check whether the chain lubrication is working correctly.

- Always clean the area around the chain oil tank cap (14) before filling to prevent dirt getting into the chain oil tank. Use a dry, lint-free cloth to do this.
- Lay the appliance on its side so that the chain oil tank cap (14) is facing upwards.
- Turn the chain oil tank cap (14) anticlockwise and remove it. The chain oil tank cap (14) is connected to the chain oil tank with an anti-loss device and cannot fall down.
- Add the supplied organic chain oil to the chain oil tank. Do not spill any chain oil while filling the chain oil tank and do not fill the tank to overflowing.
- Wipe up any spilt chain oil immediately.
- Turn the chain oil tank cap (14) clockwise to close it.

8.4 Tightening and checking the saw chain

WARNING

Wear protective gloves! There is a danger of injury from the sharp cutting teeth!

Check the chain tensioning before every use.

- Before tensioning, slightly loosen both locking nuts (20) using the spark plug spanner (31).
- Turn the chain-tensioner screw (21) in a clockwise direction using the flat-blade screwdriver (31) to increase the tension.
- Tighten the two locking nuts (20) firmly using the spark plug spanner (31).

- The saw chain (17) must lie against the underside of the blade. Check whether the saw chain (17) (chain brake off, pull front hand guard (1) to the rear) can be drawn over the guide rail (16) by hand.

NOTE

A new saw chain (17) stretches and must be tightened more regularly.

9. Use

⚠ CAUTION

Please pay attention to the statutory provisions in the relevant noise protection regulations.

Before starting the appliance, always check that:

- The fuel system is not leaking.
- The protective equipment and cutting equipment is complete and in perfect working order.
- All screw connections are firmly tightened.
- All moving parts can move smoothly and freely.

Working procedures

Get to know the chainsaw before you start to use it.

9.1 Starting the engine

⚠ CAUTION

Always pull the starter pull cord (4) straight out. Hold the handle of the starter pull cord (4) firmly when the starter pull cord (4) retracts. Do not allow the starter pull cord (4) to whip back.



9.1.1 Starting when the engine is cold

⚠ WARNING

Engage the chain brake before every use (push hand guard (1) forwards).

⚠ CAUTION

Never allow the starter pull cord (4) to whip back. This could cause damage.

- Remove the cover (27) from the guide rail (16).
- Place the chainsaw on a firm, level surface. The saw chain (17) must not touch the ground.
- Push the front hand guard (1) forwards until it clicks into place. The saw chain (17) will be locked by the chain brake.
- Press the fuel pump "Primer" (7) 6 times.
- Switch the On/Off switch (6) to "ON".
- Pull the choke (8) out .
- Place the tip of your shoe into the rear hand guard (12) (see fig. C).
- Hold the chainsaw firmly by the front handle (2) and pull the starter pull cord (4) slowly until you feel resistance.
- Now pull the starter pull cord (4) quickly so that the engine starts. If the engine does not start, repeat the process. As long as the choke (8) is out , the engine will only run for a short time and then switch off.

- As soon as the engine is off, press the throttle control lock (9) and the throttle control (10) simultaneously. The choke (8) automatically jumps to the "warm start" operating position.
- Now pull the starter pull cord (4) quickly again so that the engine starts.

If the engine does not start after several attempts, read the "Troubleshooting".

NOTE

At very high outdoor temperatures it is possible that even a cold engine has to be started without using the choke!

- Release the chain brake by pulling the front hand guard (1) backwards (see fig. D). **CAUTION!** The chain brake is now released. If the throttle (10) is actuated together with the throttle interlock (9), the saw chain (17) starts up.

9.1.2 Starting when the engine is hot (The appliance has been turned off for less than 15–20 minutes)

⚠ WARNING

Engage the chain brake before every use (push hand guard (1) forwards).

- Push the front hand guard (1) forwards until it clicks into place. The saw chain (17) will be locked by the chain brake.
- Switch the On/Off switch (6) to "ON".
- The choke lever (8) does not need to be pulled out to start a warm motor.
- Place the tip of your shoe into the rear hand guard (12) (see fig. C).
- Hold the chainsaw firmly by the front handle (2) and pull the starter pull cord (4) slowly until you feel resistance.
- Now pull the starter pull cord (4) quickly. The appliance should start after 1–2 pulls. If the appliance still hasn't started after 6 pulls, repeat the process as described in "Starting when the engine is cold".

9.2 Turning the engine off

9.2.1 Emergency stop sequence

If you need to stop the appliance immediately, switch the On/Off switch (6) to "OFF".

9.2.2 Normal sequence

- Release the throttle control (10). The engine idles.
- Then switch the On/Off switch (6) to "OFF".

9.3 Operating while idle

⚠ CAUTION

When idling, the saw chain (17) should not move. If the saw chain (17) moves, you need to adjust the idling speed!

NOTE

If the saw chain (17) moves when it is idling or the engine goes out when you release the throttle, you need to adjust the carburettor (see section "Maintaining the carburettor settings").

- Lift the chainsaw.
- Hold the front handle (2) firmly in your left hand.
- Hold the rear handle (11) firmly in your right hand. The ball of your hand now lies on the throttle control lock (9) and your index finger operates the throttle control (10) (see fig. E).
- After pulling the throttle (10), once, the engine should idle.
- Run the engine to warm it up.

9.4 Checking and adjusting the chain lubrication

CAUTION

- Never work without chain lubrication! If the saw chain runs dry, the cutting equipment may become irreparably damaged in a short time.
- Always check chain lubrication before starting work.

Note

Use only saw chain oil preferably biodegradable. Do not use waste oil, motor oil, etc.

While working, check whether the chain lubrication is working correctly.

With the chainsaw running at a medium speed, hold it over a sawn off tree stump or a suitable ground sheet. If the lubrication is adequate, a light film of oil will form on the tree stump or the ground sheet (see fig. F).

- If required, the chain lubrication can be increased or decreased using the oil adjusting screw (19).
- To do this, use the supplied flat-head screwdriver (31):
 - Press and then turn the oil adjusting screw (19) clockwise to decrease the chain lubrication.
 - Press and then turn the oil adjusting screw (19) anticlockwise to increase the chain lubrication.

9.5 Checking the chain brake

WARNING

You must check the chain brake before every use.

The chain brake stops the saw chain in the event of a kickback.

- Make sure that the front hand guard (1) is free of dirt and moves freely.
- Start the chain saw and accelerate the saw chain to full speed.
- With the saw chain running, press the front hand guard (1). The chain brake must slow down and lock the saw chain at maximum speed.

WARNING

High engine revs over a long period with the engine brake engaged will damage the engine and the chain drive.

If the saw chain (17) moves anyway, contact Customer Service.

10. Basic working procedures when felling trees

WARNING

Risk of injury!

Sawing and felling work as well as all associated tasks may only be carried out by properly trained operators.

Note

Note your country's laws regarding felling work and contact the appropriate authority for more information.

- Make sure that no one can be injured by falling branches and trees.
- Only the required personnel should be in the working area.
- Keep the area around the trunk free and tidy to ensure secure footing for the operators.
- Keep all escape routes free and tidy to ensure that the working area can be evacuated quickly.
- Do not carry out any felling work in strong wind, poor weather or bad visibility.
- Keep a distance of at least 2½ tree lengths from next working area.

10.1 Use and handling

- Never start the appliance before the guide rail (16), saw chain (17) and sprocket cover (22) have been fitted correctly.
- Do not cut any wood that is lying on the ground and do not attempt to saw roots that are protruding from the soil. Never immerse the saw chain (17) in the soil, as this could blunt the saw chain (17).
- If the appliance accidentally comes into contact with a solid object, turn off the engine immediately and inspect the appliance for damage.
- Service the appliance carefully. Check for misalignment or binding of moving parts, breakage of parts and any other damage that may impair the tool's operation. If damaged, have the appliance repaired before use. Many accidents are caused by poorly maintained tools.
- Keep cutting tools sharp and clean. Properly maintained cutting tools with sharp cutting edges are less likely to bind and are easier to control.
- Have the appliance checked by qualified specialists. Use only the replacement parts recommended by the manufacturer.

10.2 Creating the notch cut

Note

The kerf determines the direction that the tree will fall in.

Place the kerf at right angles to the fall direction.

Saw as close the ground as possible.

Support the chainsaw using the bumper spike (15).

10.2.1 Determining the felling direction - with marks on the device (fig. G)

The chainsaw is equipped with felling marks (35) which aid you with the direction of the chainsaw.

Place the chainsaw against the trunk. The felling marks (35) show you the probable felling direction of the tree.

10.2.2 Creating the notch cut (fig. H)

- Start with the first kerf cut A. The depth of the kerf should be about 1/4 of the diameter of the tree and at an angle of 45°–60°.

10.2.3 Checking the felling direction (fig. I)

Place the chainsaw with the guide rail (16) at the bottom of the notch cut.

The felling marks (35) show the probable felling direction.

If necessary, recut the notch cut accordingly.

10.3 Carrying out the felling cut (fig. J)

- Make the felling cut B around 2–3 centimetres higher than the horizontal kerf cut A. Ensure that the felling cut B is perfectly horizontal.
- Leave around 1/10 of the tree diameter, the hinge C, in front of the felling cut B. The hinge C guides the tree to the ground – like a door hinge – and prevents premature falling.

WARNING

Risk of accidents!

Do not saw the hinge C at the same time as the felling cut B, otherwise the tree could fall in an unexpected direction!

Be prepared that the tree can slip uncontrollably when it falls onto the cut.

Be prepared that the tree can jump uncontrollably in an unexpected direction when it hits the ground

- To prevent the chainsaw from getting caught in the felling cut B, push aluminium or plastic wedges into the cut B. Do not use iron wedges.

CAUTION

Property damage!

Make sure that the wedge does not come into contact with the saw chain (17). This can severely damage it.

10.4 Branch removal

- Be aware of the danger of branches flying back.
- Do not stand on the trunk while removing branches.
- Do not saw with the tip of the blade.
- Never saw several branches at once.
- Support the chainsaw where possible using the bumper spike (15).
- Make sure that the chainsaw cannot swing through at the end of the cut due to its own weight. If it is no longer supported in the cut, hold something appropriate against it.
- Make sure you have firm, stable and secure footing when de-branching.

10.4.1 Saw in sections

Trim long or thick branches before you make the final cut (see fig. N). Otherwise, the saw chain (17) can easily catch.

11. Working with wood that is under tension

It is important to carry out the working steps in the correct order when working with wood that is under tension. Otherwise the saw chain (17) could jam or there could be a kickback.

Wood under pressure should always be worked first on the 'push' side. Only then can a separating cut be made on the 'pull' side.

This helps to prevent the saw chain (17) from jamming.

CAUTION

Property damage!

Horizontal lumber may not touch the ground on the underside of the cut, otherwise the saw chain (17) could be damaged.

Kickback (fig. J)

- If the saw chain (17) jams on the upper edge of the guide rail (16), the chainsaw can kick back violently towards the operator.

Drawing in (fig. K)

- If the saw chain (17) jams on the lower edge of the guide rail (16), the rail can jerk violently away from the operator.

Working safely

- Keep the appliance in good working order to prevent injury.
- If the appliance has been dropped, check for significant damage or defects.
- Do not use the appliance while standing on a ladder or with unsteady footing.
- Do not be tempted into making a poorly considered cut. You could endanger yourself and others.
- Change your working position regularly. Using the appliance for a long time can lead to vibration-related circulation disorders of the hands. You can extend the usage duration by using appropriate gloves or by taking regular breaks. Note that any personal predisposition to poor blood circulation, low external temperatures or large prehensile forces can reduce the usage period.

11.1 Trunk is bent downwards

- Start by making a relief cut 1 (approx. 1/3 of the trunk diameter) on the push side (see fig. L).
- Then make a separating cut 2 (approx. 2/3 of the trunk diameter) on the pull side (see fig. L).

11.2 Trunk is bent upwards

- Start by making a relief cut 1 (approx. 1/3 of the trunk diameter) on the push side (see fig. L).
- Then make a separating cut 2 (approx. 2/3 of the trunk diameter) on the pull side (see fig. L).

12. Transport

- Always use the cover for the guide rail (27) during transport.
- Switch off the chainsaw before moving it anywhere, even short distances. Protect the machine during transport (also in vehicles) against tipping over to prevent fuel loss, damage or injuries.

- Carry the appliance by the front handle (2), only. The guide rail then faces to the rear, away from your body (see fig. M).
- Hold the hot exhaust silencer away from your body. There is a risk of burns!

13. Cleaning and maintenance

⚠ WARNING

Risk of injury!

Always switch off the appliance before cleaning and disconnect the spark plug connector (34).
(see section 13.4 Maintaining the spark plug)

Note

Clean the appliance thoroughly after every use.
Carry out the cleaning and maintenance work only as described in these instructions. Any more extensive work has to be carried out by specialist personnel.
Maintenance work must be carried out regularly (see section "Maintenance intervals").

13.1 Cleaning the engine unit

⚠ WARNING

Risk of burns!

Do not touch the hot exhaust silencer, cylinder or cooling fins.

- Keep all protective equipment, air vents and the engine housing as free of dust and dirt as possible. Blow it out with low-pressure compressed air.
- Clean the appliance regularly with a damp cloth and a mild detergent. Make sure that no water can penetrate into the interior of the appliance.

13.2 Cleaning the air filter

Contaminated air filters reduce the engine output due to low air supply to the carburettor.

Regular inspection is essential. The air filter (33) must be inspected regularly and cleaned if necessary.

The air filter (33) must be checked more frequently if the air is dusty.

- Remove the cap for the air filter cover (5) by turning it in an anticlockwise direction.
- Remove the air filter cover (3).
- Remove the air filter (33).
- Clean the air filter (33) by tapping or blowing it out (with compressed air).

Assembly is done in the reverse order.

⚠ CAUTION

Never clean the air filter (33) with petrol or flammable solvents.

13.3 Cleaning the chain drive

⚠ WARNING

Risk of injury!

Always wear protective gloves when handling the saw chain (17). There is a danger of injury from the sharp cutting teeth!

Note

Clean the chain drive after each use.

- Place the chainsaw on a level and stable surface.
- Pull the front hand guard (1) backwards as far as the stop to release the chain brake (see fig. D).
- Remove the two locking nuts (20) using the spark plug spanner (31).
- Remove the sprocket cover (22).
- Carefully remove the saw chain (17) from the guide rail (16) and the chain sprocket (26).
- Remove the guide rail (16). Clean it with a brush.
- Now clean the entire chain drive area and the saw blade cover (22) with a brush or by blowing it out with compressed air.

Assembly is done in the reverse order.

13.4 Maintaining the spark plug

- Remove the air filter (33) as described in 13.2 "Cleaning the air filter".
- Remove the spark plug connector (34) by turning it to the left and right and pulling it at the same time. Only hold and pull the spark plug connector (34) on the connector. Never pull on the cable!
- Remove the spark plug using the enclosed spark plug spanner (31).
- Assembly is done in the reverse order.

Electrode gap = 0.6 mm (distance between the electrodes between which the ignition spark is generated). Check the spark plug for contamination after the first 10 hours of operation and clean it with a copper wire brush if required.

Afterwards, service the spark plug after every 50 hours of operation.

13.5 Maintaining the chain lubrication

- See the section "Checking and adjusting the chain lubrication".

13.6 Maintaining the carburettor settings

- If the saw chain (17) moves when the engine is idling or the engine goes out when you release the throttle, you need to adjust the carburettor.

Note

Have the carburettor adjustment (e.g. adjusting the idling speed) carried out by qualified specialists only to prevent engine damage.

13.7 Maintaining the guide rail

- Remove any remaining burrs on the edge of the rail using a metal file.
- Clean the guide rail (16) groove using a brush or with compressed air. Replace the guide rail (16) as soon as the groove is worn.
- Turn the guide rail (16) after every use to ensure even wear.
- Check that the sprocket at the tip of the guide rail (16) moves freely. Lubricate it if necessary with a little bearing oil.

13.8 Fitting the guide rail and tensioning the saw chain

⚠ WARNING

Always switch the engine off before fitting parts.

⚠ WARNING

Risk of injury!

Always wear protective gloves when handling the saw chain (17). There is a danger of injury from the sharp cutting teeth!

Note

A new saw chain (17) stretches and must be tightened more regularly. Check the chain tension regularly after every cut and adjust this as required.

Depending on wear, the guide rail (16) can be turned.

- Place the chainsaw on a level and stable surface.
- Pull the front hand guard (1) backwards as far as the stop to release the chain brake (see fig. D).
- Remove the two locking nuts (20) using the spark plug spanner (31).
- Remove the sprocket cover (22).
- Push the slotted hole of the guide rail (16) over the two protruding bolts.
- Lay the saw chain (17) over the teeth of the chain sprocket (26). Guide the saw chain (17) precisely in the direction indicated on the guide rail (16). There is a guide wheel at the tip of the guide rail (16) in whose teeth the saw chain (17) must be laid.
- Lightly pull the guide rail (16) to pre-stress the saw chain (17).
- Put the sprocket cover (22) back on. Make sure that the chain tensioner pin (23) on the inside fits into the appropriate hole (25) on the guide rail (16). Adjust the chain-tensioner screw (21) as required using the flat-head screwdriver (31).
- Tighten the two locking nuts (20) hand tight. Do not tighten them too firmly.
- Use the flat-head screwdriver (31) to turn the chain-tensioner screw (21) clockwise until the lower part of the saw chain (17) slides into the guide rail (16). The saw chain (17) must lie against the underside of the rail. When the chain brake is released, you should be able to pull the saw chain (17) over the guide rail (16) by hand.

Note

A new saw chain (17) stretches and must be tightened more regularly.

- Tighten the two locking nuts (20) with the spark plug wrench (31).

13.9 Sharpening and caring for the saw chain

⚠ WARNING

Risk of injury!

Always wear protective gloves when handling the saw chain (17). There is a danger of injury from the sharp cutting teeth!

Note

A properly maintained and sharpened saw chain reduces the amount of bodily effort and level of wear and produces a better result.

Clean, maintain and sharpen the saw chain regularly.

Check the saw chain regularly for cracks and damaged rivets.

A grinder can be attached to the grinder support (18) for a secure grip during grinding.

Use only special Ø 4.8 mm (3/16") round files for saw chains for the supplied saw chain.

You will find detailed information on sharpening in a sharpening set, e.g. an Oregon set.

Alternatively, you can use an electrical saw chain sharpening device and follow the instructions of the manufacturer.

If you have any doubts about carrying out the work, the saw chain should be replaced.

If necessary, have the sharpening of the saw chain (17) carried out by a specialist workshop.

- Required parts (not supplied):
 - Ø 4.8 mm (3/16") round file for saw chains
 - Flat file
 - Depth limit setter
- File using forwards movements only to remove material.
- File at an angle of around 25° at an inclination of 10° to the guide rail (16).
- Check the clearance of the depth limiter with a depth limit setter.
- The correct clearance of the depth limiter should be 0.6 mm (0.024").

13.10 Maintenance intervals

The figures given here are based on normal operating conditions. In the event of more difficult conditions, such as strong dust generation and longer daily working hours, the given intervals are to be reduced correspondingly.

Appliance part	Action	Before starting work	Weekly	In the event of an error	In the event of damage	As required
Chain lubrication	Checking	X				
Saw chain (17)	Check and note sharpness	X				
	Check chain tension	X				
	Sharpen					X
Guide rail (16)	Check (wear, damage)	X				
	Cleaning		X	X		
	Replace				X	X

13.11 Service information

Please note that the following parts of this product are subject to normal or natural wear and that the following parts are therefore also required for use as consumables.

Wear parts*: chain, guide bar, chain sprocket, chain oil, engine oil, claw stop, chain catch, spark plug, air filter, fuel filter, chain oil filter

* Not necessarily included in the scope of delivery!

14.Storage

- Always use the cover for the guide rail (27) during storage.
- Always clean and maintain the appliance before storage, see section "Cleaning and maintenance".
- Switch off the chainsaw before moving it anywhere, even short distances. Protect the machine during transport (also in vehicles) against tipping over to prevent fuel loss, damage or injuries.
- Empty the oil and fuel tanks using a suction pump.

⚠ WARNING

Do not remove the fuel in enclosed rooms, in the vicinity of fire or while smoking. Gas vapours can cause explosions or fire.

- Start the engine and leave it running until the remaining petrol has been used up.

16.Troubleshooting

Problem	Possible cause	Remedy
The engine does not start	Incorrect start-up process	Follow the instructions regarding starting.
The engine starts but does not run at full power	Contaminated air filter (33)	Clean the air filter (33)
The engine does not run smoothly	Incorrect spark plug gap	Clean the spark plug and adjust the spark plug gap or replace the spark plug
Soot deposits or wetness on the spark plug	Incorrect carburettor adjustment	Have the carburettor adjusted and, if necessary, clean the spark plug or replace it with a new one.

15.Disposal and recycling

The equipment is supplied in packaging to prevent it from being damaged in transit. The raw materials in this packaging can be reused or recycled.

The equipment and its accessories are made of various types of material, such as metal and plastic. Defective components must be disposed of as special waste. Ask your dealer or your local council.



The packaging is wholly composed of environmentally-friendly materials that can be disposed of at a local recycling centre.

Contact your local refuse disposal authority for more details of how to dispose of your worn-out electrical devices.

Fuels and oils

Fuel residues, oils and liquids used for cleaning must be disposed of in an environmentally friendly manner! Empty oil and fuel tanks must be disposed of in an environmentally friendly manner.

Dispose of liquids and containers at appropriate collection centres.

17. Warranty certificate

All of our products undergo strict quality checks to ensure that they reach you in perfect condition. In the unlikely event that your device develops a fault, please contact our service department at the address shown on this guarantee card. Of course, if you would prefer to call us then we are also happy to offer our assistance under the service number printed below. Please note the following terms under which guarantee claims can be made:

- These guarantee terms cover additional guarantee rights and do not affect your statutory warranty rights. We do not charge you for this guarantee.
- Our guarantee only covers problems caused by material or manufacturing defects, and it is restricted to the rectification of these defects or replacement of the device. Please note that our devices have not been designed for use in commercial, trade or industrial applications. Consequently, the guarantee is invalidated if the equipment is used in commercial, trade or industrial applications or for other equivalent activities. The following are also excluded from our guarantee: compensation for transport damage, damage caused by failure to comply with the installation/assembly instructions or damage caused by unprofessional installation, failure to comply with the operating instructions (e.g. connection to the wrong mains voltage or current type), misuse or inappropriate use (such as overloading of the device or use of non-approved tools or accessories), failure to comply with the maintenance and safety regulations, ingress of foreign bodies into the device (e.g. sand, stones or dust), effects of force or external influences (e.g. damage caused by the device being dropped) and normal wear resulting from proper operation of the device.

The guarantee is rendered null and void if any attempt is made to tamper with the device.

- The guarantee is valid for a period of 3 years starting from the purchase date of the device. Guarantee claims should be submitted before the end of the guarantee period within two weeks of the defect being noticed. No guarantee claims will be accepted after the end of the guarantee period. The original guarantee period remains applicable to the device even if repairs are carried out or parts are replaced. In such cases, the work performed or parts fitted will not result in an extension of the guarantee period, and no new guarantee will become active for the work performed or parts fitted. This also applies when an on-site service is used.
- In order to assert your guarantee claim, please contact the service partner shown below. If the complaint is within the guarantee period, we will provide you with a return slip, with which you can return your defective device free of charge to us. It would help us if you could describe the nature of the problem in as much detail as possible. If the defect is covered by our guarantee then your device will either be repaired immediately and returned to you, or we will send you a new device.

Of course, we are also happy offer a chargeable repair service for any defects which are not covered by the scope of this guarantee or for units which are no longer covered. To take advantage of this service, please send the device to our service address.

Service-Hotline (GB/IE):

+800 4003 4003
(0,00 EUR/Min.)

Service-Email (GB):

service.GB@schepach.com

Service-Email (IE):

service.IE@schepach.com

Service Address (GB/IE):

Forest Park & Garden
Coed Court, Taffsmead Road
Treforest, Ind. Estate, Pontypridd CF375SW



At www.lidl-service.com you can download this and many more manuals, product videos plus installation software.

The QR code takes you directly to the Lidl service page (www.lidl-service.com) and you can open your operating manual by entering the article number (IAN) 374122_2104.

Inhalt:	Seite:
1. Erklärung der Symbole auf dem Gerät.....	18
2. Einleitung	21
3. Gerätebeschreibung (Abb. A - O).....	21
4. Lieferumfang	21
5. Bestimmungsgemäße Verwendung.....	21
6. Sicherheitshinweise	22
7. Technische Daten	25
8. Vor Inbetriebnahme	25
9. Inbetriebnahme	26
10. Grundsätzliche Arbeitshinweise zu Fällarbeiten	28
11. Unter Spannung stehendes Holz bearbeiten	29
12. Transport.....	29
13. Reinigung und Wartung	29
14. Lagerung.....	32
15. Entsorgung und Wiederverwertung.....	32
16. Störungsabhilfe	33
17. Garantiekunde	34
18. Explosionszeichnung.....	159
19. Konformitätserklärung.....	160

1. Erklärung der Symbole auf dem Gerät



DE AT CH

Lesen Sie die gesamte Betriebsanleitung vor der ersten Inbetriebnahme aufmerksam durch und bewahren Sie diese für den späteren Gebrauch sicher auf.



DE AT CH

Warnung! Beim Arbeiten mit der Kettensäge sind besondere Sicherheitsmaßnahmen erforderlich. Lesen und beachten Sie alle Warnhinweise!



DE AT CH

Tragen Sie eng anliegende Schutzkleidung mit Schnittschutzeinlage.



DE AT CH

Tragen Sie einen Schutzhelm mit Gesichtsschutz bzw. Schutzbrille und Gehörschutz.



DE AT CH

Tragen Sie Schutzhandschuhe.



DE AT CH

Tragen Sie rutschfeste Sicherheitsschuhe!



DE AT CH

WARNUNG! Rückschlaggefahr. Hüten Sie sich vor dem Rückschlag der Kettensäge und vermeiden Sie den Kontakt mit der Schienenspitze.



DE AT CH

Bedienen Sie die Kettensäge immer mit beiden Händen.



DE AT CH

Arbeiten Sie nicht einhändig mit der Kettensäge.



DE AT CH

6x Kraftstoffpumpe „Primer“ drücken

 +  40:1

DE AT CH

Kraftstofftank;
Mischverhältnis: 40 Teile Benzin auf 1 Teil Öl



DE AT CH

Benzin: ROZ 95 / ROZ 98



DE AT CH

2-Takt-Motoröl: ISO - L - EGD / JASO FD



DE AT CH

Offene Flammen oder das Rauchen in der Nähe des Geräts sind streng verboten!



DE AT CH

Garantierter Schalleistungspegel des Gerätes



DE AT CH

Warnung vor heißen Oberflächen



DE AT CH

Starthebel (Choke) „Kaltstart“



DE AT CH

Das Gerät nicht bei Regen oder bei feuchten Bedingungen betreiben.



DE AT CH

Lafrichtung der Kette



DE AT CH

Kettenbremse (geöffnet / geschlossen)



(DE) (AT) (CH) Typ der Führungsschne



(DE) (AT) (CH) Einstellung Kettenschmierung

2. Einleitung

Hersteller: scheppach

Fabrikation von Holzbearbeitungsmaschinen GmbH
Günzburger Straße 69
D-89335 Ichenhausen

Verehrter Kunde,

wir wünschen Ihnen viel Freude und Erfolg beim Arbeiten mit Ihrem neuen Gerät.

Hinweis:

Der Hersteller dieses Gerätes haftet nach dem geltenden Produkthaftungsgesetz nicht für Schäden, die an diesem Gerät oder durch dieses Gerät entstehen bei:

- unsachgemäßer Behandlung,
- Nichtbeachtung der Bedienungsanweisung,
- Reparaturen durch Dritte, nicht autorisierte Fachkräfte,
- Einbau und Austausch von nicht originalen Ersatzteilen,
- nicht bestimmungsgemäßer Verwendung.

Beachten Sie:

Lesen Sie vor der Montage und vor Inbetriebnahme den gesamten Text der Bedienungsanleitung durch.

Diese Bedienungsanleitung soll es Ihnen erleichtern, Ihr Gerät kennenzulernen und dessen bestimmungsgemäße Einsatzmöglichkeiten zu nutzen.

Die Bedienungsanleitung enthält wichtige Hinweise, wie Sie mit dem Gerät sicher, fachgerecht und wirtschaftlich arbeiten und wie Sie Gefahren vermeiden, Reparaturkosten sparen, Ausfallzeiten verringern und die Zuverlässigkeit und Lebensdauer des Gerätes erhöhen.

Zusätzlich zu den Sicherheitsbestimmungen dieser Bedienungsanleitung müssen Sie unbedingt die für den Betrieb des Gerätes geltenden Vorschriften Ihres Landes beachten.

Bewahren Sie die Bedienungsanleitung, in einer Plastikhülle geschützt vor Schmutz und Feuchtigkeit, bei dem Gerät auf. Sie muss von jeder Bedienungsperson vor Aufnahme der Arbeit gelesen und sorgfältig beachtet werden.

An dem Gerät dürfen nur Personen arbeiten, die im Gebrauch des Gerätes unterwiesen und über die damit verbundenen Gefahren unterrichtet sind. Das geforderte Mindestalter ist einzuhalten.

Neben den in dieser Bedienungsanleitung enthaltenen Sicherheitshinweisen und den besonderen Vorschriften Ihres Landes sind die für den Betrieb von baugleichen Maschinen allgemein anerkannten technischen Regeln zu beachten.

Wir übernehmen keine Haftung für Unfälle oder Schäden, die durch Nichtbeachten dieser Anleitung und der Sicherheitshinweise entstehen.

3. Gerätebeschreibung (Abb. A - O)

1. Vorderer Handschutz
2. Vorderer Handgriff
3. Luftfilterabdeckung
4. Startseilzug
5. Verschluss für die Luftfilterabdeckung
6. Ein- /Ausschalter
7. Kraftstoffpumpe „Primer“
8. Kaltstarthebel (Choke)
9. Gashebelsperre
10. Gashebel
11. Hinterer Handgriff
12. Hinterer Handschutz
13. Kraftstofftankverschluss
14. Kettenöltankverschluss
15. Krallenanschlag (vormontiert)
16. Führungsschiene (vormontiert)
17. Sägekette (vormontiert)
18. Schleifbockhilfe
19. Ölregulierungsschraube
20. Befestigungsmuttern
21. Kettenspannschraube
22. Kettenradabdeckung
23. Kettenspannstift
24. Kettenfänger
25. Bohrung für den Kettenspannstift
26. Kettenrad
27. Abdeckung der Führungsschiene
28. Gehörschutz RYE001
29. Schutzbrille RYF001
30. Mischbehälter
31. Zündkerzenschlüssel / Schlitzschraubendreher
32. Bio-Kettenöl
33. Luftfilter
34. Zündkerzenstecker
35. Fällmarkierung

4. Lieferumfang

- 1 Kettensäge (vormontiert)
- 1 Zündkerzenschlüssel / Schlitzschraubendreher
- 1 Abdeckung für die Führungsschiene (Kettenschutz)
- 1 Mischbehälter
- 500 ml Bio-Kettenöl (Made in Germany)
- 1 Schutzbrille RYF001
- 1 Gehörschutz RYE001
- 1 Betriebsanleitung

5. Bestimmungsgemäße Verwendung

Die Kettensäge darf nur für das Sägen von Holz im Freien verwendet werden. Für andere Zwecke darf die Kettensäge nicht verwendet werden.

Nehmen Sie keine Änderungen an der Kettensäge vor. Die Sicherheit kann dadurch gefährdet werden. Für daraus hervorgerufene Schäden oder Verletzungen aller Art haftet der Benutzer/Bediener und nicht der Hersteller. Bitte beachten Sie, dass dieses Gerät bestimmungsgemäß nicht für den gewerblichen Einsatz konstruiert wurde.

Wir übernehmen keine Gewährleistung, wenn das Gerät in Gewerbe-, Handwerks- oder Industriebetrieben sowie bei gleichzusetzenden Tätigkeiten eingesetzt wird.

Erstbenutzer müssen sich einweisen lassen, um sich mit den Eigenschaften des Gerätes vertraut zu machen. Zu Ihrer Sicherheit besuchen Sie einen staatlichen Motorsägenlehrgang.

Bitte beachten Sie, dass unsere Geräte bestimmungsgemäß nicht für den gewerblichen, handwerklichen oder industriellen Einsatz konstruiert wurden. Wir übernehmen keine Gewährleistung, wenn das Gerät in Gewerbe-, Handwerks- oder Industriebetrieben sowie bei gleichzusetzenden Tätigkeiten eingesetzt wird.

5.1 Nicht zugelassene Bediener:

Personen, die mit dieser Bedienungsanleitung nicht vertraut sind, Kinder, Jugendliche sowie Personen unter Alkohol-, Drogen- oder Medikamenteneinfluss dürfen das Gerät nicht bedienen.

Nationale Regularien können den Einsatz des Gerätes einschränken!

6. Sicherheitshinweise

WICHTIG!

VOR GEBRAUCH SORGFÄLTIG LESEN UND FÜR DEN SPÄTEREN GEBRAUCH SICHER AUFBEWAHREN.

GEFAHR

Für eine unmittelbar drohende Gefahr, die zu schweren Körperverletzungen oder zum Tod führt.

WARNUNG

Für eine möglicherweise gefährliche Situation, die zu schweren Körperverletzungen oder zum Tod führen könnte.

VORSICHT

Hinweis auf eine möglicherweise gefährliche Situation, die zu leichten Verletzungen führen kann.

ACHTUNG

Hinweis auf eine möglicherweise gefährliche Situation, die zu Sachschäden führen kann.

6.1 Allgemeine Sicherheitshinweise

WARNUNG

Seien Sie stets aufmerksam, achten Sie darauf, was Sie tun und gehen Sie mit Vernunft an die Arbeit mit dem Gerät. Benutzen Sie das Gerät nicht, wenn Sie krank oder müde sind oder unter dem Einfluss von Drogen, Alkohol oder Medikamenten stehen. Ein Moment der Unachtsamkeit beim Gebrauch des Gerätes kann zu ernsthaften Verletzungen führen.

Vermeiden Sie Fehlanwendungen, benutzen Sie die Maschine nur wie unter „Bestimmungsgemäße Verwendung“ beschrieben.

- Lesen Sie vor der Inbetriebnahme die Betriebsanleitung Ihres Gerätes und beachten Sie besonders die Sicherheitshinweise.
- Die an dem Gerät angebrachten Warn- und Hinweisschilder geben wichtige Hinweise für den gefahrlosen Betrieb.
- Neben den Hinweisen in der Betriebsanleitung müssen die allgemeinen Sicherheits- und Unfallverhütungsvorschriften des Gesetzgebers berücksichtigt werden.
- Verpackungsfolien von Kindern fernhalten, es besteht Erstickungsgefahr!
- Unzureichend informierte Bediener können sich und andere Personen durch unsachgemäßen Gebrauch gefährden. Der Bediener ist gegenüber Dritten verantwortlich.
- Seien Sie im Umgang mit dem Gerät sehr aufmerksam. Gehen Sie mit Vernunft an die Arbeit und achten Sie genau darauf, was Sie tun.
- Arbeiten Sie nicht länger als 10 Minuten am Stück. Es empfiehlt sich, zwischen den Arbeitsgängen eine Pause von 10 - 20 Minuten zu machen.
- Leihen Sie das Gerät nur an Benutzer aus, die Erfahrung mit dem Gerät haben. Die Betriebsanleitung ist dabei zu übergeben.
- Einige Schneidaufgaben erfordern eine spezielle Schulung und besondere Fertigkeiten. Wenn Sie Zweifel haben, wenden Sie sich an einen Fachmann.
- Erstbenutzer müssen sich einweisen lassen, um sich mit den Eigenschaften des Gerätes vertraut zu machen. Zu Ihrer Sicherheit besuchen Sie einen staatlichen Motorsägenlehrgang.
- Das Gerät muss bei Nichtverwendung so abgestellt werden, dass niemand gefährdet wird. Vor unbefugtem Zugriff sichern.
- Der Benutzer des Gerätes ist für alle Unfälle und Gefahren verantwortlich, die andere Personen oder deren Eigentum schädigen.
- Kinder, Jugendliche und Personen mit verringerten physischen, sensorischen oder mentalen Fähigkeiten dürfen die Kettensäge nicht benutzen. Ausnahmen bestehen nur für Jugendliche über 16 Jahre im Rahmen der Ausbildung unter Aufsicht eines Fachkundigen.
- Die elektrische Zündanlage des Gerätes erzeugt ein geringes elektromagnetisches Feld. Wenn Sie Träger eines Herzschrittmachers oder ähnlicher Implantate sind, konsultieren Sie vor Verwenden des Gerätes Ihren Arzt, um gesundheitliche Risiken zu vermeiden.
- Beachten Sie, bei nicht ordnungsgemäßer Wartung, bei Verwendung von nicht konformen Ersatzteilen oder Entfernung oder Modifikation der Sicherheitseinrichtungen kann es zu Schäden am Gerät und schweren Verletzungen der damit arbeitenden Person führen.

6.2 Persönliche Schutzausrüstung (PSA)

GEFAHR

Tragen Sie immer persönliche Schutzausrüstung (PSA)!

- Tragen Sie einen Schutzhelm mit Gesichtsschutz bzw. Schutzbrille und Gehörschutz.
- Tragen Sie eng anliegende Schutzkleidung mit Schnittschutzeinlage.
- Tragen Sie rutschfeste Sicherheitsschuhe.
- Tragen Sie Schutzhandschuhe.

- Vermeiden Sie weite Kleidung, die sich verfangen kann.
- Tragen Sie keinen Schal, keine Krawatte und keinen Schmuck!
- Bei langen Haaren benutzen Sie ein Haarnetz!
- Tragen Sie bei sämtlichen Arbeiten im Wald einen Schutzhelm. Dieser bietet Schutz vor herabfallenden Ästen. Überprüfen Sie den Schutzhelm regelmäßig auf Beschädigungen. Nach 5 Jahren ist dieser spätestens auszutauschen. Verwenden Sie nur geprüfte Schutzhelme.
- Der Gesichtsschutz bzw. die Schutzbrille hält Sägespäne und Holzsplitter ab. Um Verletzungen der Augen zu vermeiden, ist beim Arbeiten mit dem Gerät stets ein Gesichtsschutz bzw. eine Schutzbrille zu tragen.
- Tragen Sie immer einen Gehörschutz. Der von dem Gerät ausgehende Lärm kann zu Hörschäden führen.
- Tragen Sie robuste Schutzhandschuhe aus widerstandsfähigem Material, wie z. B. Leder.
- Tragen Sie beim Sägen von trockenem Holz eine Staubschutzmaske. Es kann zur Bildung von Sägestaub kommen.

6.3 Lagerung und Transport

- Schalten Sie die Kettensäge vor jedem Transport ab, auch bei kürzeren Strecken. Schalten Sie die Kettenbremse ein und bringen Sie den Kettenschutz an.
- Verwenden Sie den Kettenschutz bei Transport und Lagerung.
- Sichern Sie die Maschine während des Transports (auch in Fahrzeugen) gegen Umkippen, um Kraftstoffverlust, Schäden oder Verletzungen zu vermeiden.
- Tragen Sie das Gerät nur am vorderen Handgriff. Die Führungsschiene zeigt dabei nach hinten, von Ihrem Körper abgewandt (siehe Abb. M).
- Halten Sie den heißen Schalldämpfer vom Körper weg. Es besteht Verbrennungsgefahr!
- Reinigen und warten Sie die Kettensäge vor der Lagerung.
- Lagern Sie das Gerät an einem sicheren und trockenen Ort. Sichern Sie es auch vor unbefugtem Zugriff.

6.4 Umgebungssicherheit

- Nationale und / oder kommunale Regelungen können die Verwendung Lärm erzeugender, motorbetriebener Geräte zeitlich einschränken. Erkundigen Sie sich darüber bei Ihrer kommunalen Verwaltung.
- Das Gerät darf nicht in Innenräumen oder anderen schlecht belüfteten Bereichen betrieben werden. Es besteht Erstickengefahr durch die giftigen Abgase/Schmieröldämpfe.
- Führen Sie Arbeiten nur bei Tageslicht aus.
- Arbeiten Sie auch nicht bei ungünstigen Wetterbedingungen, wie z. B. Regen oder Wind. Hierbei besteht ein erhöhtes Unfallrisiko.
- Halten Sie Ihren Arbeitsbereich sauber und aufgeräumt.
- Halten Sie Kinder, andere Personen und Tiere vor und während der Arbeit fern. Sie können bei Ablenkung die Kontrolle über das Gerät verlieren.
- Vergewissern Sie sich vor Arbeitsbeginn, dass sich keine Personen, Tiere oder Sachwerte in der Gefahrenzone befinden.
- Arbeiten Sie nicht in der Nähe von Drahtzäunen oder in Bereichen mit losem Altdraht.
- Stellen Sie Feuerlöschmittel bereit, wenn Sie in leicht entzündlicher Umgebung, wie z. B. bei trockenem Gras usw. arbeiten. Es besteht Brandgefahr!

6.5 Kraftstoff einfüllen

- Benzin ist sehr leicht entzündlich. Halten Sie beim Betanken Abstand von offenem Feuer und rauchen Sie nicht dabei. Es besteht Brandgefahr!
- Achten Sie darauf, dass Sie kein Benzin verschütten. Benzin oder Kettenöl darf nicht ins Erdreich gelangen. Nehmen Sie geeignete Unterlagen zur Hilfe.
- Tanken Sie nur in gut belüfteten Bereichen. Benzindämpfe können sich leicht entzünden oder explodieren.
- Schalten Sie den Motor vor dem Tanken ab und lassen Sie das Gerät abkühlen. Wurde Benzin verschüttet, reinigen Sie sofort die betroffenen Stellen. Lassen Sie auch keinen Kraftstoff auf Ihre Kleidung kommen, ansonsten sofort wechseln.
- Vermeiden Sie auch Haut- und Augenkontakt mit Benzin oder Schmierstoffen (Öl).
- Atmen Sie Benzindämpfe/Schmieröldämpfe nicht ein.
- Achten Sie auf Undichtigkeiten. Wenn Benzin ausläuft, starten Sie den Motor nicht. Es besteht Gefahr durch Verbrennungen.
- Öffnen Sie den Tankverschluss nur vorsichtig, damit bestehender Überdruck langsam entweichen kann und kein Benzin herausspritzt.

6.6 Vor der Inbetriebnahme

WARNUNG

Führen Sie Überprüfungen immer vor der Inbetriebnahme und bei ausgeschaltetem Motor durch.

Überprüfen Sie das Gerät vor jedem Gebrauch und nachdem es zu Boden gefallen ist auf betriebssicheren Zustand.

Überprüfen Sie, ob alle beweglichen Teile einwandfrei funktionieren. Viele Unfälle haben ihre Ursache in schlecht gewarteten Werkzeugen. Lassen Sie beschädigte Teile von qualifiziertem Fachpersonal reparieren.

Verwenden Sie die Kettensäge und das Zubehör nur entsprechend diesen Anweisungen. Berücksichtigen Sie dabei die Arbeitsbedingungen und die auszuführende Tätigkeit. Der Gebrauch von Motorwerkzeugen für andere als die vorgesehenen Anwendungen kann zu gefährlichen Situationen führen.

- Überprüfen Sie regelmäßig die Kettenbremse auf Funktionstüchtigkeit (vorderer Handschutz, siehe Abb. E).
- Überprüfen Sie die Führungsschiene, ob diese richtig montiert ist.
- Überprüfen Sie die Sägekette, ob diese richtig gespannt ist. Befolgen Sie die Anweisungen für die Schmierung, die Kettenspannung und das Wechseln von Zubehör. Eine unsachgemäß gespannte oder geschmierte Kette kann entweder reißen oder das Rückschlagrisiko erhöhen.
- Halten Sie Schneidwerkzeuge scharf und sauber. Schärfen Sie regelmäßig nach und tauschen Sie verschlissene Teile rechtzeitig aus. Sorgfältig gepflegte Schneidwerkzeuge mit scharfen Schneidkanten verklemmen sich weniger und sind leichter zu führen.
- Überprüfen Sie den Gashebel und die Gashebelsperre auf Leichtgängigkeit. Der Gashebel muss in die Ausgangsposition zurückfedern.
- Überprüfen Sie, ob sich genügend Kraftstoff und Ketten-schmieröl im Tank befinden.
- Überprüfen Sie, ob die Handgriffe sauber, trocken und frei von Öl und Schmutz sind.

- Führen Sie die Arbeiten nie alleine durch. Im Notfall muss jemand in der Nähe sein.
- Benutzen Sie die Kettensäge nur, wenn Sie auf festem, sicherem und ebenem Grund stehen. Vermeiden Sie eine abnormale Körperhaltung. Rutschiger Untergrund oder instabile Standflächen (z. B. auf einer Leiter) können zum Verlust des Gleichgewichts oder zum Verlust der Kontrolle über die Kettensäge führen. Sorgen Sie für einen sicheren Stand und halten Sie jederzeit das Gleichgewicht. So können Sie die Kettensäge in unerwarteten Situationen besser kontrollieren.
- Arbeiten Sie mit der Kettensäge nicht auf einem Baum. Bei Betrieb auf einem Baum besteht Verletzungsgefahr.
- Sägen Sie niemals über Schulterhöhe.
- Halten Sie die Kettensäge immer mit Ihrer rechten Hand am hinteren Griff und Ihrer linken Hand am vorderen Griff (siehe Abb. E). Das Festhalten der Kettensäge in umgekehrter Arbeitshaltung erhöht das Risiko von Verletzungen und darf nicht angewendet werden.
- Halten Sie bei laufender Kettensäge alle Körperteile von der Sägekette fern. Vergewissern Sie sich vor dem Starten der Kettensäge, dass die Sägekette nichts berührt. Beim Arbeiten mit einer Kettensäge kann ein Moment der Unachtsamkeit dazu führen, dass Bekleidung oder Körperteile von der Sägekette erfasst werden.
- Schalten Sie die Kettensäge sofort aus, wenn Sie spürbare Veränderungen im Geräteverhalten feststellen.
- Wenn die Kettensäge mit Steinen, Nägeln oder sonstigen harten Gegenständen in Berührung gekommen ist, stoppen Sie sofort den Motor und überprüfen Sie die Sägekette und die Führungsschiene auf Beschädigungen.
- Lassen Sie die Kettensäge nicht fallen, schlagen Sie sie nicht gegen Hindernisse und benutzen Sie die Führungsschiene nie als Hebel.
- Sägen Sie mit der Kettensäge nur in Holz.
- Rechnen Sie beim Schneiden eines unter Spannung stehenden Astes damit, dass dieser zurückfedert. Wenn die Spannung in den Holzfasern freikommt, kann der gespannte Ast die Bedienperson treffen und/oder die Kettensäge der Kontrolle entreißen.
- Seien Sie besonders vorsichtig beim Schneiden von Unterholz und jungen Bäumen. Das dünne Material kann sich in der Sägekette verfangen und auf Sie schlagen oder Sie aus dem Gleichgewicht bringen.

6.7 Vibrationen

WARNUNG

Vermeiden Sie die Schwingungsrisiken, z. B. das Risiko einer Weißfingererkrankung (Durchblutungsstörungen) durch häufige Arbeitspausen, in denen Sie z. B. Ihre Handflächen aneinanderreiben.

- Tragen Sie immer Schutzhandschuhe und achten Sie auf warme Hände.
- Achten Sie darauf, dass die Kette immer scharf ist.
- Legen Sie regelmäßige Arbeitspausen ein.

6.8 Vorsichtsmaßnahmen gegen Rückschlag

WARNUNG

Achten Sie beim Arbeiten auf Rückschlag des Gerätes. Es besteht Verletzungsgefahr. Sie vermeiden Rückschläge durch Vorsicht und richtige Sägetechnik.

- Eine Berührung mit der Schienenspitze kann in manchen Fällen zu einer unerwarteten, nach hinten gerichteten Reaktion führen, bei der die Führungsschiene nach oben und in Richtung der Bedienperson geschlagen wird (Abb. O).
- Rückschlag kann auftreten, wenn die Spitze der Führungsschiene einen Gegenstand berührt oder wenn das Holz sich biegt und die Sägekette im Schnitt festklemmt.
- Das Verklemmen der Sägekette an der Oberkante der Führungsschiene kann die Kettensäge schnell unkontrolliert in Bedienrichtung zurückstoßen (siehe Abb. J).
- Das Verklemmen der Sägekette an der Unterkante der Führungsschiene kann die Kettensäge schnell unkontrolliert von der Bedienrichtung wegziehen (siehe Abb. K).
- Seien Sie extrem vorsichtig, wenn Sie die Kette der Kettensäge zum Weitersägen in einen schon begonnenen Schnitt einsetzen.
- Sägen Sie keine Äste oder Holzstücke, die während des Sägevorgangs ihre Position verändern könnten oder bei denen sich der Schnitt im Verlauf des Sägevorgangs schließt.
- Jede dieser Reaktionen kann dazu führen, dass Sie die Kontrolle über die Säge verlieren und sich möglicherweise schwer verletzen. Verlassen Sie sich nicht ausschließlich auf die in der Kettensäge eingebauten Sicherheitseinrichtungen. Ergreifen Sie als Benutzer einer Kettensäge verschiedene Maßnahmen, um unfall- und verletzungsfrei zu arbeiten.

Ein Rückschlag ist die Folge eines falschen oder fehlerhaften Gebrauchs. Er kann durch geeignete Vorsichtsmaßnahmen, wie nachfolgend beschrieben, verhindert werden:

- Halten Sie die Säge mit beiden Händen fest, wobei Daumen und Finger die Griffe der Kettensäge umschließen. Bringen Sie Ihren Körper und die Arme in eine Stellung, in der Sie den Rückschlagkräften standhalten können. Wenn geeignete Maßnahmen getroffen werden, kann die Bedienperson die Rückschlagkräfte beherrschen. Niemals die Kettensäge loslassen (siehe Abb. E).
- Vermeiden Sie eine abnormale Körperhaltung und sägen Sie nicht über Schulterhöhe. Dadurch wird ein unbeabsichtigtes Berühren mit der Schienenspitze vermieden und eine bessere Kontrolle der Kettensäge in unerwarteten Situationen ermöglicht.
- Verwenden Sie stets vom Hersteller vorgeschriebene Ersatzschienen und Sägeketten. Falsche Ersatzschienen und Sägeketten können zum Reißen der Sägekette und/oder zu Rückschlag führen.
- Halten Sie sich an die Anweisungen des Herstellers für das Schärfen und die Wartung der Sägekette. Zu niedrige Tiefenbegrenzer erhöhen die Neigung zu Rückschlag.
- Sägen Sie nicht mit der Schwertschneidspitze. Es besteht Rückschlagsgefahr.
- Vergewissern Sie sich, dass sich keine Nägel oder Metallstücke im Schneidebereich befinden. Achten Sie besonders auf Nägel oder Eisenstücke in der Umgebung des Schneidebereichs. Seien Sie auch vorsichtig beim Sägen von Harthölzern, bei denen sich die Kette verhaken kann. Dadurch kann es zum Rückschlag kommen.

- Beginnen Sie den Schnitt mit voller Kraft und halten Sie die Kettensäge während des Sägens immer auf Höchstgeschwindigkeit.
- Sorgen Sie dafür, dass keine Gegenstände am Boden liegen, über die Sie stolpern können.

6.9 Restrisiken

⚠ GEFÄHR

VERLETZUNGSGEFAHR !

Kontakt mit der Sägekette kann zu tödlichen Schnittverletzungen führen.

Niemals mit den Händen in die laufende Sägekette greifen.

RÜCKSCHLÄGGEFAHR !

Rückschlag kann zu tödlichen Schnittverletzungen führen.

VERBRENNUNGSGEFAHR !

Kette und Führungsschiene erhitzen sich im Betrieb.

7. Technische Daten

Gewicht unbetankt, ohne Schneidgarnitur ca.5,6 kg
 Gewicht unbetankt, mit Schneidgarnitur ca.6,8 kg
 Kraftstofftank.....ca. 550 cm³ (0,55 l)
 Tank für Kettenschmierölca. 260 cm³ (0,26 l)

Verwendbare Schnittlänge* /
 Führungsschiene 45 cm (18")

Max. Kettengeschwindigkeit22,1 m/s
 Kettenteilung 8,25 mm (0,325")
 Treibglieddicke 1,5 mm (0,059")
 Typ der Sägekette KANGXING
 (vormontiert):325-058-72
 Typ der Führungsschiene KANGXING
 (vormontiert): BE18-72-5810P
 Kettenrad Zähnezahl/Teilung.... 7 Zähne/8,255 mm (0,325")

Motor Hubraum 53 cm³
 Max. Motorleistung nach ISO 7293.....2,0 kW
 Leerlaufdrehzahl n₀ 3100 ± 300 min⁻¹
 Drehzahl n_{max} 11500 min⁻¹
 Zündkerze..... L8RTC

* Die tatsächliche Schnittlänge kann geringer als die angegebene Schnittlänge sein.

Geräusch

Schalldruckpegel L_{pA} nach ISO 22868..... 98,3 dB(A)
 Unsicherheit K_{pA}3 dB
 Schalleistungspegel L_{WA}
 nach ISO 22868 116,0 dB(A)
 Unsicherheit K_{WA}3 dB

Tragen Sie einen Gehörschutz.

Die Einwirkung von Lärm kann Gehörverlust bewirken.

Die angegebenen Geräuschemissionswerte sind nach einem genormten Prüfverfahren gemessen worden und können zum

Vergleich eines Werkzeugs mit einem anderen verwendet werden.

Die angegebenen Geräuschemissionswerte können auch zu einer vorläufigen Einschätzung der Belastung verwendet werden.

Vibration

Vibrationswert am hinteren
 Handgriff nach ISO 228676,4 m/s²
 Vibrationswert am vorderen
 Handgriff nach ISO 22867 6,96 m/s²
 Unsicherheit K.....1,5 m/s²

⚠ WARNUNG

Vermeiden Sie die Schwingungsrisiken, z. B. das Risiko einer Weißfingererkrankung (Durchblutungsstörungen), durch häufige Arbeitspausen, in denen Sie z. B. Ihre Handflächen aneinanderreiben.

8. Vor Inbetriebnahme

- Öffnen Sie die Verpackung und nehmen Sie das Gerät vorsichtig heraus.
- Entfernen Sie das Verpackungsmaterial sowie Verpackungs- und Transportsicherungen (falls vorhanden).
- Überprüfen Sie, ob der Lieferumfang vollständig ist.
- Kontrollieren Sie das Gerät und die Zubehörteile auf Transportschäden.
- Bewahren Sie die Verpackung nach Möglichkeit bis zum Ablauf der Garantiezeit auf.

ACHTUNG

Gerät und Verpackungsmaterialien sind kein Kinderspielzeug! Kinder dürfen nicht mit Kunststoffbeuteln, Folien und Kleinteilen spielen! Es besteht Verschluckungs- und Erstickungsgefahr!

- Entfernen Sie die Kurzanleitung am Startseilzug (4)

8.1 Kraftstoff mischen

Der Motor muss mit einem Kraftstoffgemisch aus Benzin und Motoröl betrieben werden.

⚠ WARNUNG

Direkten Hautkontakt mit Kraftstoff und Einatmen von Kraftstoffdämpfen vermeiden.

Benutzen Sie nur ein Gemisch aus bleifreiem Benzin (min. ROZ 95) und speziellem 2-Takt-Motoröl (JASO FD/ISO - L - EGD). Mischen Sie das Kraftstoffgemisch nach der Kraftstoff-Mischtablette an.

Geben Sie jeweils die richtige Menge Benzin und 2-Takt-Öl in den beiliegenden Mischbehälter (30) (siehe „Kraftstoff-Mischtablette“). Schütteln Sie anschließend den Mischbehälter (30) gut durch.

8.1.1 Kraftstoff-Mischtablette

Mischverfahren: 40 Teile Benzin auf 1 Teil Öl

Benzin2-Takt-Öl
0,5 Liter 12,5 ml

8.2 Kraftstoff einfüllen

⚠️ WARNUNG

Füllen Sie den Kraftstoff nur bei ausgeschaltetem und abgekühltem Motor ein. Es besteht Brandgefahr!

- Reinigen Sie immer den Bereich um den Kraftstoffankverschluss (13) vor dem Einfüllen, damit kein Schmutz in den Kraftstoffank fällt. Benutzen Sie hierzu ein trockenes, fusselfreies Tuch.
- Legen Sie das Gerät auf die Seite, so dass der Kraftstoffankverschluss (13) nach oben zeigt.
- Drehen Sie den Kraftstoffankverschluss (13) gegen den Uhrzeigersinn und öffnen Sie ihn. Der Kraftstoffankverschluss (13) ist mit einer Verliersicherung im Kraftstoffank verbunden und kann so nicht herunterfallen.
- Füllen Sie das Kraftstoffgemisch in den Kraftstoffank. Verschütten Sie beim Auftanken keinen Kraftstoff und füllen Sie den Kraftstoffank nicht randvoll.
- Wischen Sie verschütteten Kraftstoff sofort auf.
- Drehen Sie den Kraftstoffankverschluss (13) im Uhrzeigersinn, um ihn zu verschließen.

HINWEIS

Kontrollieren Sie nach jedem Kraftstoffeinfüllen auch das Kettenöl.

8.3 Kettenöl einfüllen

⚠️ WARNUNG

Füllen Sie das Sägekettenöl nur bei ausgeschaltetem und abgekühltem Motor ein. Es besteht Brandgefahr!

Niemals ohne Kettenschmierung arbeiten! Bei trocken laufender Sägekette wird die Schneidgarnitur in kurzer Zeit irreparabel zerstört.

Vor der Arbeit immer Kettenschmierung überprüfen.

HINWEIS

Verwenden Sie nur Sägekettenöl. Vorzugsweise biologisch abbaubar. Verwenden Sie kein Altöl, Motoröl usw.

Kontrollieren Sie während der Arbeit, ob die Kettenschmierung funktioniert.

- Reinigen Sie immer den Bereich um den Kettenöltankverschluss (14) vor dem Einfüllen, damit kein Schmutz in den Kettenöltank fällt. Benutzen Sie hierzu ein trockenes, fusselfreies Tuch.
- Legen Sie das Gerät auf die Seite, so dass der Kettenöltankverschluss (14) nach oben zeigt.
- Drehen Sie den Kettenöltankverschluss (14) gegen den Uhrzeigersinn und öffnen Sie ihn. Der Kettenöltankverschluss (14) ist mit einer Verliersicherung im Kettenöltank verbunden und kann so nicht herunterfallen.
- Füllen Sie das mitgelieferte Bio-Kettenöl in den Kettenöltank. Verschütten Sie beim Auftanken kein Kettenöl und füllen Sie den Kettenöltank nicht randvoll.
- Wischen Sie verschüttetes Kettenöl sofort auf.
- Drehen Sie den Kettenöltankverschluss (14) im Uhrzeigersinn, um ihn zu verschließen.

8.4 Sägekette spannen und prüfen

⚠️ WARNUNG

Schutzhandschuhe anziehen! Verletzungsgefahr durch die scharfen Schneidezähne!

Überprüfen Sie die Kettenspannung regelmäßig vor jeder Inbetriebnahme.

- Vor dem Spannen müssen Sie die beiden Befestigungsmuttern (20) mit dem Zündkerzenschlüssel (31) etwas lösen.
- Drehen Sie die Kettenspannschraube (21) mit dem Schlitzschraubendreher (31) im Uhrzeigersinn, um die Spannung zu erhöhen.
- Ziehen Sie die beiden Befestigungsmuttern (20) mit dem Zündkerzenschlüssel (31) fest an.
- Die Sägekette (17) muss an der Schwertunterseite anliegen. Prüfen Sie, ob sich die Sägekette (17) (bei gelöster Kettenbremse, vorderen Handschutz (1) nach hinten ziehen) von Hand über die Führungsschiene (16) ziehen lässt.

HINWEIS

Eine neue Sägekette (17) längt sich und muss öfter nachgespannt werden.

9. Inbetriebnahme

⚠️ VORSICHT

Beachten Sie bitte die gesetzlichen Bestimmungen zur Lärm-schutzverordnung.

Prüfen Sie das Gerät vor jeder Inbetriebnahme auf:

- Dichtheit des Treibstoffsystems
- einwandfreien Zustand und Vollständigkeit der Schutzeinrichtungen und der Schnitvorrichtung
- festen Sitz sämtlicher Verschraubungen
- Leichtgängigkeit aller beweglichen Teile

Arbeitshinweise

Machen Sie sich vor dem Einsatz mit dem Umgang der Kettensäge vertraut.

9.1 Starten des Motors

⚠️ ACHTUNG

Ziehen Sie den Startseilzug (4) stets gerade heraus. Halten Sie den Griff des Startseilzugs (4) fest, wenn sich der Startseilzug (4) wieder einzieht. Lassen Sie den Startseilzug (4) nie zurückschnellen.

9.1.1 Starten bei kaltem Motor

⚠️ WARNUNG

Schalten Sie die Kettenbremse vor jeder Inbetriebnahme ein (Handschutz (1) nach vorne drücken).

⚠️ ACHTUNG

Lassen Sie niemals den Startseilzug (4) zurückschleudern. Dies kann zu Beschädigungen führen.

- Entfernen Sie die Abdeckung (27) von der Führungsschiene (16).
- Stellen Sie die Kettensäge auf einen stabilen und ebenen Untergrund. Die Sägekette (17) darf dabei den Boden nicht berühren.
- Drücken Sie den vorderen Handschutz (1) nach vorne, bis dieser einrastet. Die Sägekette (17) wird durch die Kettenbremse blockiert.
- Drücken Sie 6x die Kraftstoffpumpe „Primer“ (7).
- Schalten Sie den Ein- / Ausschalter (6) auf „ON“.
- Ziehen Sie den Kaltstarthebel (Choke) (8) heraus (H).
- Stellen Sie Ihre Schuhspitze in den hinteren Handschutz (12) (siehe Abb. C).
- Halten Sie die Kettensäge am vorderen Handgriff (2) fest und ziehen Sie den Startseilzug (4) langsam bis zum ersten Widerstand heraus.
- Ziehen Sie nun den Startseilzug (4) rasch an, bis der Motor startet. Sollte der Motor nicht starten, wiederholen Sie den Vorgang. So lange der Kaltstarthebel (Choke) (8) herausgezogen ist (H), läuft der Motor nur kurz an und geht wieder aus.
- Sobald der Motor ausgegangen ist, betätigen Sie die Gashebelsperre (9) und den Gashebel (10) zusammen. Der Kaltstarthebel (Choke) (8) springt automatisch in die Betriebsstellung „Warmstart“.
- Ziehen Sie nun erneut den Startseilzug (4) rasch an, bis der Motor startet.

Springt der Motor auch nach mehreren Versuchen nicht an, lesen Sie das Kapitel „Störungsabhilfe“.

HINWEIS

Bei hohen Außentemperaturen kann es vorkommen, dass auch bei kaltem Motor ohne Choke gestartet werden muss!

- Lösen Sie die Kettenbremse, indem Sie den vorderen Handschutz (1) nach hinten ziehen (siehe Abb. D). **VORSICHT!** Die Kettenbremse ist jetzt gelöst. Wird der Gashebel (10) zusammen mit der Gashebelsperre (9) betätigt, läuft die Sägekette (17) an.

9.1.2 Starten bei warmem Motor (Das Gerät stand für weniger als 15–20 Minuten still.)

⚠️ WARNUNG

Schalten Sie die Kettenbremse vor jeder Inbetriebnahme ein (Handschutz (1) nach vorne drücken).

- Drücken Sie den vorderen Handschutz (1) nach vorne, bis dieser einrastet. Die Sägekette (17) wird durch die Kettenbremse blockiert.
- Schalten Sie den Ein- / Ausschalter (6) auf „ON“.
- Der Kaltstarthebel (Choke) (8) muss zum Starten des warmen Motors nicht gezogen werden.
- Stellen Sie Ihre Schuhspitze in den hinteren Handschutz (12) (siehe Abb. C).
- Halten Sie die Kettensäge am vorderen Handgriff (2) fest und ziehen Sie den Startseilzug (4) langsam bis zum ersten Widerstand heraus.
- Ziehen Sie nun den Startseilzug (4) rasch an. Das Gerät sollte nach 1–2 Zügen starten. Falls das Gerät nach 6 Zügen immer noch nicht startet, wiederholen Sie den Vorgang unter „Starten bei kaltem Motor“.

9.2 Motor abstellen

9.2.1 Not-Aus-Schrittfolge

Falls es notwendig ist, das Gerät sofort zu stoppen, stellen Sie hierzu den Ein- / Ausschalter (6) auf „OFF“.

9.2.2 Normale Schrittfolge

- Lassen Sie den Gashebel (10) los. Der Motor geht in Leerlaufgeschwindigkeit über.
- Stellen Sie dann den Ein- / Ausschalter (6) auf „OFF“.

9.3 Betrieb im Leerlauf

⚠️ ACHTUNG

Im Leerlauf muss die Sägekette (17) stillstehen. Sollte sich die Sägekette (17) drehen, ist die Leerlaufdrehzahl einzustellen!

HINWEIS

Wenn sich die Sägekette (17) im Leerlauf bewegt oder der Motor bei Gaswegnahme von alleine ausgeht, muss eine Vergasereinstellung vorgenommen werden (siehe Kapitel „Wartung der Vergasereinstellungen“).

- Heben Sie die Kettensäge auf.
- Halten Sie mit der linken Hand den vorderen Handgriff (2) fest.
- Halten Sie mit der rechten Hand den hinteren Handgriff (11) fest. Dabei liegt der Handballen auf der Gashebelsperre (9) und der Zeigefinger betätigt den Gashebel (10) (siehe Abb. E).
- Nach einmaliger Betätigung des Gashebels (10) läuft der Motor im Standgas.
- Lassen Sie den Motor kurz warmlaufen.

9.4 Kettenschmierung prüfen und einstellen

⚠️ ACHTUNG

- Niemals ohne Kettenschmierung arbeiten! Bei trocken laufender Sägekette wird die Schneidgarnitur in kurzer Zeit irreparabel zerstört.
- Vor der Arbeit immer Kettenschmierung überprüfen.

Hinweis

Verwenden Sie nur Sägekettenöl, vorzugsweise biologisch abbaubar. Verwenden Sie kein Altöl, Motoröl usw.

Kontrollieren Sie während der Arbeit, ob die Kettenschmierung funktioniert.

Halten Sie die Kettensäge im laufenden Betrieb, bei mittlerer Drehzahl über einen abgesägten Baumstumpf oder einer passenden Unterlage. Ist die Schmierung ausreichend, bildet sich ein leichter Ölfilm auf dem Baumstumpf oder der Unterlage (siehe Abb. F).

- Falls notwendig kann die Kettenschmierung durch die Ölregulierungsschraube (19) erhöht oder verringert werden.
- Nehmen Sie hierzu den mitgelieferten Schlitzschraubendreher (31) zur Hilfe:
 - Drücken Sie zuerst und drehen dann die Ölregulierungsschraube (19) im Uhrzeigersinn, um die Kettenschmierung zu verringern.
 - Drücken Sie zuerst und drehen dann die Ölregulierungsschraube (19) gegen den Uhrzeigersinn, um die Kettenschmierung zu erhöhen.

9.5 Kettenbremse prüfen

⚠️ WARNUNG

Die Kettenbremse muss vor jeder Inbetriebnahme geprüft werden.

Die Kettenbremse bremst die Sägekette bei einem Rückschlag sofort ab.

- Achten Sie darauf, dass der vordere Handschutz (1) frei von Schmutz ist und sich leicht bewegen lässt.
- Starten Sie die Kettensäge, und beschleunigen Sie die Sägekette auf volle Geschwindigkeit (Vollgas).
- Betätigen Sie bei laufender Sägekette den vorderen Handschutz (1). Die Kettenbremse muss die Sägekette bei max. Geschwindigkeit abbremsen und blockieren.

⚠️ WARNUNG

Eine erhöhte Motordrehzahl über eine zu lange Zeit, bei blockierter Kettenbremse schadet dem Motor und dem Kettenantrieb.

Sollte sich die Sägekette (17) dennoch bewegen, kontaktieren Sie den Kunden-Service.

10. Grundsätzliche Arbeitshinweise zu Fällarbeiten

⚠️ WARNUNG

Verletzungsgefahr!

Säge- und Fällarbeiten sowie sämtliche damit verbundene Arbeiten dürfen nur von besonders ausgebildeten und geschulten Personen durchgeführt werden.

Hinweis

Beachten Sie die länderspezifischen Vorschriften für Fällarbeiten und informieren Sie sich bei der zuständigen Behörde.

- Achten Sie darauf, dass durch die herabfallenden Äste und Bäume niemand zu Schaden kommen kann.
- Im Arbeitsbereich dürfen sich nur die für die Fällarbeiten benötigten Personen aufhalten.
- Halten Sie den Arbeitsbereich am Stamm frei und aufgeräumt, sodass ein sicherer Stand für die Bedienpersonen gewährleistet ist.
- Halten Sie Fluchtwege frei und aufgeräumt, um den Arbeitsbereich schnell verlassen zu können.
- Führen Sie Fällarbeiten nicht bei stärkeren Windverhältnissen, schlechtem Wetter oder schlechten Sichtverhältnissen durch.
- Halten Sie Entfernungen zum nächsten Arbeitsplatz von mindestens 2 1/2 Baumängen ein.

10.1 Verwendung und Behandlung

- Starten Sie das Gerät nie, bevor Führungsschiene (16), Sägekette (17) und Kettenradabdeckung (22) korrekt montiert sind.
- Schneiden Sie kein am Boden liegendes Holz bzw. versuchen Sie nicht aus dem Boden ragende Wurzeln zu sägen. Vermeiden Sie auf jeden Fall, dass die Sägekette (17) in das Erdreich eintaucht, da die Sägekette (17) andernfalls sofort abstumpft.

- Sollten Sie aus Versehen einen festen Gegenstand mit dem Gerät berühren, schalten Sie den Motor sofort aus und untersuchen Sie das Gerät auf eventuelle Schäden.
- Warten Sie das Gerät sorgfältig. Kontrollieren Sie, ob bewegliche Teile einwandfrei funktionieren und nicht klemmen, ob Teile gebrochen oder so beschädigt sind, dass die Funktion des Gerätes beeinträchtigt ist. Lassen Sie beschädigte Teile vor dem Einsatz des Gerätes reparieren. Viele Unfälle haben ihre Ursache in schlecht gewarteten Geräten.
- Halten Sie Schneidwerkzeuge scharf und sauber. Sorgfältig gepflegte Schneidwerkzeuge mit scharfen Schneidkanten verklemmen sich weniger und sind leichter zu führen.
- Lassen Sie das Gerät von dafür qualifiziertem Personal warten. Verwenden Sie nur vom Hersteller empfohlene Original-Ersatzteile.

10.2 Fallkerb erstellen

Hinweis

Der Fallkerb bestimmt die Fallrichtung des zu fällenden Baumes.

Legen Sie den Fallkerb im rechten Winkel zur Fallrichtung an. Sägen Sie möglichst bodennah.

Stützen Sie die Kettensäge mit dem Krallenanschlag (15) ab.

10.2.1 Fällrichtung festlegen - mit Markierung auf dem Gerät (Abb. G)

Die Kettensäge ist mit einer Fällmarkierung (35) versehen, die Sie bei der Ausrichtung der Motorsäge unterstützt.

Setzen Sie die Kettensäge an den Stamm. Die Fällmarkierung (35) zeigt Ihnen die wahrscheinliche Fällrichtung des Baumes.

10.2.2 Fallkerb anlegen (Abb. H)

- Fangen Sie zuerst mit dem Schnitt des Fallkerbes A an. Die Tiefe des Fallkerbes sollte ca. 1/4 des Baumdurchmessers betragen und einen Winkel von 45° - 60° aufweisen.

10.2.3 Fällrichtung prüfen (Abb. I)

Kettensäge mit der Führungsschiene (16) in die Fallkerbsohle legen.

Die Fällmarkierung (35) zeigt in die wahrscheinliche Fällrichtung.

Sofern erforderlich Fallkerb entsprechend nachschneiden.

10.3 Fällschnitt ausführen (Abb. H)

- Setzen Sie den Fällschnitt B ca. 2-3 cm höher als den waagerechten Schnitt des Fallkerbes A an. Achten Sie darauf, dass der Fällschnitt B exakt waagrecht ausgeführt wird.
- Lassen Sie ca. 1/10 des Baumdurchmessers, die Bruchleiste C vor dem Fällschnitt B stehen. Bruchleiste C führt den Baum wie ein Scharnier zu Boden und sichert ihn gegen vorzeitiges Umfallen.

⚠️ WARNUNG

Unfallgefahr!

Sägen Sie die Bruchleiste C auf keinen Fall während des Fällschnitts B an, da der Baum sonst in eine unvorhersehbare Fallrichtung fallen kann!

Seien Sie darauf vorbereitet, dass der Baum beim Fallen auf dem Schnitt unkontrolliert „rutschen“ kann.

Seien Sie darauf vorbereitet, dass der Baum beim Aufprall auf dem Boden unkontrolliert in eine Richtung „springen“ kann.

- Um zu verhindern, dass die Kettensäge im Fällschnitt B verklemmt, treiben Sie rechtzeitig Keile aus Aluminium oder Kunststoff in den Fällschnitt B. Verwenden Sie keine Eisenkeile.

⚠ ACHTUNG

Sachschaden!

Achten Sie darauf, dass der Keil nicht mit der Sägekette (17) in Berührung kommt. Sie kann dadurch stark beschädigt werden.

10.4 Entastungsarbeiten

- Beachten Sie grundsätzlich die Gefahr von zurückschlagenden Ästen.
- Stehen Sie nicht auf dem Stamm beim Entasten.
- Sägen Sie nicht mit der Schienenspitze.
- Sägen Sie nie mehrere Äste auf einmal.
- Stützen Sie die Kettensäge beim Entasten möglichst mit dem Krallenanschlag (15) ab.
- Achten Sie darauf, dass am Ende des Schnittes die Kettensäge durch ihr Eigengewicht durchschwenken kann. Sie wird nicht mehr im Schnitt gestützt, halten Sie entsprechend dagegen.
- Nehmen Sie einen festen, stabilen und sicheren Stand beim Entasten ein.

10.4.1 Entastungsarbeiten in Teilstücken

Kürzen Sie lange bzw. dicke Äste, bevor Sie den finalen Trennschnitt vornehmen (siehe Abb. N). Die Sägekette (17) kann ansonsten leicht verklemmen.

11. Unter Spannung stehendes Holz bearbeiten

Die richtige Reihenfolge beim Bearbeiten von unter Spannung stehendem Holz muss unbedingt eingehalten werden. Ansonsten kann sich die Sägekette (17) verklemmen oder es kann zu einem Rückschlag kommen.

Holz unter Spannung muss immer zuerst auf der Druckseite eingeschnitten werden. Erst dann kann der Trennschnitt auf der Zugseite erfolgen.

So wird das Einklemmen der Sägekette (17) vermieden.

⚠ ACHTUNG

Sachschaden!

Liegendes Holz darf an der Unterseite der Schnittstelle nicht den Boden berühren, da ansonsten die Sägekette (17) beschädigt werden kann.

Rückstoß (Abb. J)

- Das Verklemmen der Sägekette (17) an der Oberkante der Führungsschiene (16) kann die Kettensäge schnell unkontrolliert in Bedienrichtung zurückstoßen.

Hineinziehen (Abb. K)

- Das Verklemmen der Sägekette (17) an der Unterkante der Führungsschiene (16) kann die Kettensäge schnell unkontrolliert von der Bedienrichtung wegziehen.

Sicheres Arbeiten

- Halten Sie das Gerät in einem guten Gebrauchszustand, um Verletzungen vorzubeugen.
- Prüfen Sie nach Fallenlassen das Gerät auf signifikante Schäden oder Defekte.
- Benutzen Sie das Gerät nicht auf einer Leiter stehend oder auf einem unsicheren Standplatz.
- Lassen Sie sich nicht zu einem überlegten Schnitt verleiten. Das könnte Sie selbst und andere gefährden.
- Wechseln Sie regelmäßig Ihre Arbeitsposition. Eine längere Benutzung des Gerätes kann zu vibrationsbedingten Durchblutungsstörungen der Hände führen. Sie können die Benutzungsdauer jedoch durch geeignete Handschuhe oder regelmäßige Pausen verlängern. Achten Sie darauf, dass die persönliche Veranlagung zu schlechter Durchblutung, niedrige Außentemperaturen oder große Greifkräfte beim Arbeiten die Benutzungsdauer verringern.

11.1 Holzstamm ist nach unten gebogen

- Sägen Sie zuerst den Entlastungsschnitt 1 (ca. 1/3 des Stammdurchmessers) auf der Druckseite (siehe Abb. L).
- Führen Sie dann den Trennschnitt 2 (ca. 2/3 des Stammdurchmessers) auf der Zugseite aus (siehe Abb. L).

11.2 Holzstamm ist nach oben gebogen

- Sägen Sie zuerst den Entlastungsschnitt 1 (ca. 1/3 des Stammdurchmessers) auf der Druckseite (siehe Abb. L).
- Führen Sie dann den Trennschnitt 2 (ca. 2/3 des Stammdurchmessers) auf der Zugseite aus (siehe Abb. L).

12. Transport

- Verwenden Sie stets die Abdeckung der Führungsschiene (27) beim Transport.
- Schalten Sie die Kettensäge vor jedem Transport ab, auch bei kürzeren Strecken. Sichern Sie die Maschine während des Transports (auch in Fahrzeugen) gegen Umkippen, um Kraftstoffverlust, Schäden oder Verletzungen zu vermeiden.
- Tragen Sie das Gerät nur am vorderen Handgriff (2). Die Führungsschiene zeigt dabei nach hinten, von Ihrem Körper abgewandt (siehe Abb. M).
- Halten Sie den heißen Schalldämpfer vom Körper weg. Es besteht Verbrennungsgefahr!

13. Reinigung und Wartung

⚠ WARNUNG

Verletzungsgefahr!

Schalten Sie das Gerät vor Reinigungsarbeiten immer aus und ziehen den Zündkerzenstecker (34) ab. (siehe Kapitel 13.4 Wartung der Zündkerze).

Hinweis

Nach jedem Gebrauch sollte das Gerät gründlich gereinigt werden.

Führen Sie die Reinigungs- und Wartungsarbeiten nur soweit aus, wie in dieser Bedienungsanleitung angegeben. Weiterführende Arbeiten müssen von Fachpersonal ausgeführt werden. Wartungsarbeiten müssen regelmäßig durchgeführt werden (siehe Kapitel „Wartungsintervalle“).

13.1 Reinigung der Motoreinheit

⚠️ WARNUNG

Verbrennungsgefahr!

Heiße Schalldämpfer, Zylinder oder Kühlrippen nicht berühren.

- Halten Sie Schutzvorrichtungen, Luftschlitze und das Motorengehäuse so staub- und schmutzfrei wie möglich. Blasen Sie es mit Druckluft bei niedrigem Druck aus.
- Reinigen Sie das Gerät regelmäßig mit einem feuchten Tuch und etwas Spülmittel. Achten Sie darauf, dass kein Wasser in das Geräteinnere gelangen kann.

13.2 Reinigung des Luftfilters

Verschmutzte Luftfilter verringern die Motorleistung durch zu geringe Luftzufuhr zum Vergaser.

Regelmäßige Kontrolle ist daher unerlässlich. Der Luftfilter (33) sollte regelmäßig kontrolliert werden und bei Bedarf gereinigt werden.

Bei sehr staubiger Luft ist der Luftfilter (33) häufiger zu überprüfen.

- Lösen Sie den Verschluss für die Luftfilterabdeckung (5) durch Drehen gegen den Uhrzeigersinn.
- Entfernen Sie die Luftfilterabdeckung (3).
- Entnehmen Sie den Luftfilter (33).
- Reinigen Sie den Luftfilter (33) durch Ausklopfen oder Ausblasen (mit Druckluft).

Der Zusammenbau erfolgt in umgekehrter Reihenfolge.

⚠️ ACHTUNG

Luftfilter (33) nie mit Benzin oder brennbaren Lösungsmitteln reinigen.

13.3 Reinigung des Kettenantriebes

⚠️ WARNUNG

Verletzungsgefahr!

Tragen Sie immer Schutzhandschuhe, wenn Sie die Sägekette (17) berühren. Verletzungsgefahr durch die scharfen Schneidezähne!

Hinweis

Reinigen Sie den Kettenantrieb nach jedem Gebrauch.

- Stellen Sie die Kettensäge auf eine ebene, stabile Unterlage.
- Ziehen Sie den vorderen Handschutz (1) bis zum Anschlag nach hinten, um die Kettenbremse zu lösen (siehe Abb. D).
- Entfernen Sie die beiden Befestigungsmuttern (20) mit dem Zündkerzenschlüssel (31).
- Nehmen Sie die Kettenradabdeckung (22) ab.
- Nehmen Sie die Sägekette (17) vorsichtig von der Führungsschiene (16) und dem Kettenrad (26) ab.
- Entfernen Sie die Führungsschiene (16). Reinigen Sie diese mit einem Pinsel.

- Reinigen Sie nun gründlich den kompletten Kettenantriebsbereich und die Kettenradabdeckung (22) mit einem Pinsel oder durch Ausblasen (mit Druckluft).

Der Zusammenbau erfolgt in umgekehrter Reihenfolge.

13.4 Wartung der Zündkerze

- Demontieren Sie den Luftfilter (33) wie unter 13.2 „Reinigung des Luftfilters“ beschrieben.
- Ziehen Sie den Zündkerzenstecker (34) ab, in dem Sie ihn nach links und rechts drehen und gleichzeitig an ihm ziehen. Halten und ziehen Sie den Zündkerzenstecker (34) ausschließlich am Stecker. Ziehen Sie niemals am Kabel!
- Lösen Sie die Zündkerze mit dem beiliegenden Zündkerzenschlüssel (31).
- Der Zusammenbau erfolgt in umgekehrter Reihenfolge.

Elektrodenabstand = 0,6 mm (Abstand zwischen den Elektroden, zwischen welchen der Zündfunke erzeugt wird). Überprüfen Sie die Zündkerze erstmals nach 10 Betriebsstunden auf Verschmutzung und reinigen Sie diese gegebenenfalls mit einer Kupferdrahtbürste.

Danach die Zündkerze alle 50 Betriebsstunden warten.

13.5 Wartung der Kettenschmierung

- Siehe Kapitel „Kettenschmierung prüfen und einstellen“.

13.6 Wartung der Vergasereinstellungen

- Wenn sich die Sägekette (17) im Leerlauf bewegt oder der Motor bei Gaswegnahme von alleine ausgeht, muss eine Vergasereinstellung vorgenommen werden.

Hinweis

Lassen Sie die Vergasereinstellungen (z. B. die Leerlaufdrehzahl) nur von qualifiziertem Fachpersonal durchführen, um Motorschäden zu vermeiden.

13.7 Wartung der Führungsschiene

- Entfernen Sie eventuell entstandene Grate an der Schienenkante mit Hilfe einer Metallfeile.
- Reinigen Sie die Nut der Führungsschiene (16) mit Hilfe eines Pinsels oder mit Druckluft. Wechseln Sie die Führungsschiene (16) aus, sobald die Nut verschlissen ist.
- Drehen Sie die Führungsschiene (16) nach jedem Einsatz, um eine gleichmäßige Abnutzung zu gewährleisten.
- Überprüfen Sie das Zahnrad an der Spitze der Führungsschiene (16) auf Leichtgängigkeit. Schmieren Sie es ggf. mit einem Lageröl.

13.8 Montage der Führungsschiene und Sägekette spannen

⚠️ ACHTUNG

Führen Sie Montage immer bei ausgeschaltetem Motor durch.

⚠️ WARNUNG

Verletzungsgefahr!

Tragen Sie immer Schutzhandschuhe, wenn Sie die Sägekette (17) berühren. Verletzungsgefahr durch die scharfen Schneidezähne!

Hinweis

Eine neue Sägekette (17) längt sich und muss öfter nachgespannt werden. Überprüfen Sie regelmäßig nach jedem Schnitt die Kettenspannung und stellen Sie diese nach. Je nach Verschleiß kann die Führungsschiene (16) gewendet werden.

- Stellen Sie die Kettensäge auf eine ebene, stabile Unterlage.
- Ziehen Sie den vorderen Handschutz (1) bis zum Anschlag nach hinten, um die Kettenbremse zu lösen (siehe Abb. D).
- Entfernen Sie die beiden Befestigungsmuttern (20) mit dem Zündkerzenschlüssel (31).
- Nehmen Sie die Kettenradabdeckung (22) ab.
- Schieben Sie das Langloch der Führungsschiene (16) über die beiden herausstehenden Bolzen.
- Legen Sie die Sägekette (17) über die Zahnung des Kettenrades (26). Führen Sie die Sägekette (17) passgenau in der auf der Führungsschiene (16) angegebenen Richtung ein. In der Spitze der Führungsschiene (16) befindet sich ein Führungsrad, in dessen Zahnung die Sägekette (17) eingelegt werden muss.
- Ziehen Sie etwas an der Führungsschiene (16), um die Sägekette (17) leicht vorzuspannen.
- Setzen Sie die Kettenradabdeckung (22) wieder auf. Achten Sie darauf, dass der innenliegende Kettenspannstift (23) in die passende Bohrung (25) der Führungsschiene (16) passt. Verstellen Sie ggf. die Kettenspannschraube (21) mit dem Schlitzschraubendreher (31).
- Schrauben Sie die beiden Befestigungsmuttern (20) mit der Hand auf. Achten Sie aber darauf, dass Sie diese noch nicht fest anziehen.
- Drehen Sie mit dem Schlitzschraubendreher (31) die Kettenspannschraube (21) im Uhrzeigersinn, bis der untere Teil der Sägekette (17) in die Führungsschiene (16) gleitet. Die Sägekette (17) muss an der Schienenunterseite anliegen. Bei gelöster Kettenbremse muss sich die Sägekette (17) von Hand über die Führungsschiene (16) ziehen lassen.

Hinweis

Eine neue Sägekette (17) längt sich und muss öfter nachgespannt werden.

- Ziehen Sie die beiden Befestigungsmuttern (20) mit dem Zündkerzenschlüssel (31) fest an.

13.9 Sägekette schärfen und pflegen

WARNUNG

Verletzungsgefahr!

Tragen Sie immer Schutzhandschuhe, wenn Sie die Sägekette (17) berühren. Verletzungsgefahr durch die scharfen Schneidezähne!

Hinweis

Eine optimal gepflegte und geschärfte Sägekette verringert die körperliche Belastung, den Verschleiß und führt zu einem guten Schnittergebnis.

Reinigen, pflegen und schärfen Sie die Sägekette regelmäßig. Kontrollieren Sie die Sägekette regelmäßig auf Risse und beschädigte Nieten.

Ein Schleifbock kann an der Schleifbockhilfe (18) für den sicheren Halt während des Schleifens befestigt werden.

Benutzen Sie nur spezielle Sägekettenrundfeilen mit einem \varnothing 4,8 mm (3/16") für die im Lieferumfang enthaltene Sägekette. In einem Schärfset, z. B. von Oregon, finden Sie detaillierte Informationen zum Schärfvorgang.

Alternativ benutzen Sie ein elektrisches Kettenschärfgerät und folgen Sie den Anweisungen des Herstellers.

Im Zweifel über die Durchführung der Arbeit ist ein Austausch der Sägekette vorzunehmen.

Lassen Sie ggf. das Schärfen der Sägekette (17) von einer Fachwerkstatt durchführen.

- Benötigtes Zubehör (nicht im Lieferumfang enthalten):
 - Sägekettenrundfeile \varnothing 4,8 mm (3/16")
 - Flachfeile
 - Tiefenbegrenzungslehre
- Feilen Sie nur in Vorwärtsbewegung, um Material abzunehmen.
- Feilen Sie mit einem Schärfwinkel von ca. 25° bei einer Steigung von 10° zur Führungsschiene (16).
- Überprüfen Sie den Abstand der Tiefenbegrenzung mit einer Tiefenbegrenzungslehre.
- Der richtige Abstand des Tiefenbegrenzers sollte 0,6 mm (0,024") betragen.

13.10 Wartungsintervalle

Die hier aufgeführten Angaben beziehen sich auf normale Einsatzbedingungen. Bei erschwerten Bedingungen, wie z. B. starke Staubbildung und längeren täglichen Arbeitszeiten sind die angegebenen Intervalle entsprechend zu verkürzen.

Geräteteil	Aktion	Vor Arbeitsbeginn	Wöchentlich	Bei Störungen	Bei Beschädigungen	Bei Bedarf
Kettenschmierung	Prüfen	X				
Sägekette (17)	Prüfen und auf Schärfezustand achten	X				
	Kettenspannung kontrollieren	X				
	Schärfen					X
Führungsschiene (16)	Prüfen (Abnutzung, Beschädigung)	X				
	Reinigen		X	X		
	Ersetzen				X	X

13.11 Service-Informationen

Es ist zu beachten, dass bei diesem Produkt folgende Teile einem gebrauchsgemäßen oder natürlichen Verschleiß unterliegen bzw. folgende Teile als Verbrauchsmaterialien benötigt werden.

Verschleißteile*: Sägekette, Führungsschiene, Kettenrad, Kettenöl, Motoröl, Krallenanschlag, Kettenfangeinrichtung, Zündkerze, Luftfilter, Kraftstofffilter, Kettenölfilter

* nicht zwingend im Lieferumfang enthalten!

14. Lagerung

- Verwenden Sie stets die Abdeckung der Führungsschiene (27) bei der Lagerung.
- Reinigen und Warten Sie das Gerät vor jeder Lagerung, siehe Kapitel „Reinigung und Wartung“.
- Lagern Sie das Gerät an einem sicheren, trockenen, frostfreien, gut belüfteten und vor Witterung geschützten Ort auf. Eine Lagerung im Freien ist nicht ratsam. Sichern Sie es auch vor unbefugtem Zugriff.
- Entleeren Sie den Öl- bzw. Kraftstofftank mit einer Absaugpumpe.

⚠️ WARNUNG

Entfernen Sie das Benzin nicht in geschlossenen Räumen, in der Nähe von Feuer oder beim Rauchen. Gasdämpfe können Explosionen oder Feuer verursachen.

- Starten Sie den Motor und lassen Sie diesen solange laufen, bis das restliche Benzin verbraucht ist.

15. Entsorgung und Wiederverwertung

Das Gerät befindet sich in einer Verpackung, um Transportschäden zu verhindern. Diese Verpackung ist Rohstoff und ist somit wiederverwendbar oder sie kann dem Rohstoffkreislauf zurückgeführt werden.

Das Gerät und dessen Zubehör bestehen aus verschiedenen Materialien, wie z. B. Metall und Kunststoffe. Führen Sie defekte Bauteile der Sondermüllentsorgung zu. Fragen Sie im Fachgeschäft oder in der Gemeindeverwaltung nach!



Die Verpackung besteht aus umweltfreundlichen Materialien, die Sie über die örtlichen Recyclingstellen entsorgen können.

Möglichkeiten zur Entsorgung des ausgedienten Gerätes erfahren Sie bei Ihrer Gemeinde- oder Stadtverwaltung.

Kraftstoffe und Öle

Restkraftstoff, Öle und die zur Reinigung benutzte Flüssigkeit müssen umweltgerecht entsorgen!

Leere Öl- und Kraftstoffbehälter müssen umweltgerecht entsorgt werden.

Flüssigkeiten und Behälter entsorgen Sie bei einer entsprechenden Annahmestelle.

16. Störungsabhilfe

Störung	Mögliche Ursache	Abhilfe
Der Motor springt nicht an	Fehlerhaftes Vorgehen beim Starten	Folgen Sie den Anweisungen zum Starten
Der Motor springt an, hat aber nicht die volle Leistung	Verschmutzter Luftfilter (33)	Luftfilter (33) reinigen
Der Motor läuft unregelmäßig	Falscher Elektrodenabstand der Zündkerze	Zündkerze reinigen und Elektrodenabstand einstellen oder neue Zündkerze einsetzen
Verrußte oder feuchte Zündkerze	Falsche Vergasereinstellung	Vergaser einstellen lassen und ggf. Zündkerze reinigen oder durch neue ersetzen

17. Garantieurkunde

Sehr geehrte Kundin, sehr geehrter Kunde,

unsere Produkte unterliegen einer strengen Qualitätskontrolle. Sollte dieses Gerät dennoch einmal nicht einwandfrei funktionieren, bedauern wir dies sehr und bitten Sie, sich an unseren Servicedienst unter der auf dieser Garantiekarte angegebenen Adresse zu wenden. Gern stehen wir Ihnen auch telefonisch über die unten angegebene Servicrufnummer zur Verfügung. Für die Geltendmachung von Garantieansprüchen gilt Folgendes:

- Diese Garantiebedingungen regeln zusätzliche Garantieleistungen. Ihre gesetzlichen Gewährleistungsansprüche werden von dieser Garantie nicht berührt. Unsere Garantieleistung ist für Sie kostenlos.
- Die Garantieleistung erstreckt sich ausschließlich auf Mängel, die auf Material- oder Herstellungsfehler zurückzuführen sind und ist auf die Behebung dieser Mängel bzw. den Austausch des Gerätes beschränkt. Bitte beachten Sie, dass unsere Geräte bestimmungsgemäß nicht für den gewerblichen, handwerklichen oder industriellen Einsatz konstruiert wurden. Ein Garantievertrag kommt daher nicht zustande, wenn das Gerät in Gewerbe-, Handwerks- oder Industriebetrieben sowie bei gleichzusetzenden Tätigkeiten eingesetzt wird. Von unserer Garantie sind ferner Ersatzleistungen für Transportschäden, Schäden durch Nichtbeachtung der Montageanleitung oder aufgrund nicht fachgerechter Installation, Nichtbeachtung der Gebrauchsanleitung (wie durch z. B. Anschluss an eine falsche Netzspannung oder Stromart), missbräuchliche oder unsachgemäße Anwendungen (wie z. B. Überlastung des Gerätes oder Verwendung von nicht zugelassenen Einsatzwerkzeugen oder Zubehör), Nichtbeachtung der Wartungs- und Sicherheitsbestimmungen, Eindringen von Fremdkörpern in das Gerät (wie z. B. Sand, Steine oder Staub), Gewaltanwendung oder Fremdeinwirkungen (wie z. B. Schäden durch Herunterfallen) sowie durch verwendungsgemäßen, üblichen Verschleiß ausgeschlossen.

Der Garantieanspruch erlischt, wenn an dem Gerät bereits Eingriffe vorgenommen wurden.

- Die Garantiezeit beträgt 3 Jahre und beginnt mit dem Kaufdatum des Gerätes. Garantieansprüche sind vor Ablauf der Garantiezeit innerhalb von zwei Wochen, nachdem Sie den Defekt erkannt haben, geltend zu machen. Die Geltendmachung von Garantieansprüchen nach Ablauf der Garantiezeit ist ausgeschlossen. Die Reparatur oder der Austausch des Gerätes führt weder zu einer Verlängerung der Garantiezeit noch wird eine neue Garantiezeit durch diese Leistung für das Gerät oder für etwaige eingebaute Ersatzteile in Gang gesetzt. Dies gilt auch bei Einsatz eines Vor-Ort-Services.
- Für die Geltendmachung Ihres Garantieanspruches wenden Sie sich bitte an die unten angegebene Service-Adresse. Sofern die Reklamation innerhalb der Garantiezeit liegt, werden wir Ihnen einen Retourenschein zur Verfügung stellen, mit dem Sie Ihr defektes Gerät kostenfrei an uns zurücksenden können. Beschreiben Sie uns bitte den Reklamationsgrund möglichst genau. Ist der Defekt des Gerätes von unserer Garantieleistung erfasst, erhalten Sie umgehend ein repariertes oder neues Gerät zurück.

Selbstverständlich beheben wir gegen Erstattung der Kosten auch gerne Defekte am Gerät, die vom Garantiumfang nicht oder nicht mehr erfasst sind. Dazu senden Sie das Gerät bitte an unsere Serviceadresse.

Service-Hotline (DE):

00800 4003 4003
(0,00 EUR/Min.)

Service-Hotline (AT):

00800 4003 4003
(0,00 EUR/Min.)

Service-Hotline (CH):

00800 4003 4003
(0,00 EUR/Min.)

Service-E-Mail (DE):

service.DE@scheppach.com

Service-E-Mail (AT):

service.AT@scheppach.com

Service-E-Mail (CH):

service.CH@scheppach.com

Service-Adresse (DE):

scheppach Fabrikation von
Holzbearbeitungsmaschinen GmbH
Günzburger Str. 69
DE - 89335 Ichenhausen

Service-Adresse (AT):

Gausch Hubert
Bairisch Kölldorf 267
AT - 8344 Bad Gleichenberg

Service-Adresse (CH):

Klaus-Häberling AG
Industriestraße 6
CH - 8610 Uster



Auf www.lidl-service.com können Sie diese und viele weitere Handbücher, Produktvideos und Installationssoftware herunterladen.

Mit dem QR-Code gelangen Sie direkt auf die Lidl-Service-Seite (www.lidl-service.com) und können mittels der Eingabe der Artikelnummer (IAN) 374122_2104 ihre Bedienungsanleitung öffnen.

Table des matières:	Page:
1. Légende des symboles figurant sur l'appareil.....	36
2. Introduction.....	39
3. Description de l'appareil (Fig. A - O)	39
4. Matériel livré	39
5. Utilisation conforme à l'usage prévu	39
6. Consignes de sécurité.....	40
7. Données techniques.....	43
8. Avant la mise en service	43
9. Mise en service	44
10. Consignes fondamentales pour les travaux d'abattage.....	46
11. Scier du bois se trouvant sous tension mécanique.....	47
12. Transport.....	48
13. Nettoyage et entretien.....	48
14. Entreposage	50
15. Mise au rebut et recyclage.....	50
16. Dépannage	51
17. Certificat de garantie.....	52
18. Vue éclatée.....	159
19. Déclaration de conformité.....	160

1. Légende des symboles figurant sur l'appareil



FR BE

Veillez lire attentivement et entièrement le mode d'emploi avant la première mise en service et le conserver en vue d'une réutilisation ultérieure.



FR BE

AVERTISSEMENT ! Pendant les travaux avec la tronçonneuse, il faut prendre des mesures de sécurité particulières. Veillez lire tous les avertissements et les respecter.



FR BE

Portez des vêtements de protection moulants avec garniture anti-incision.



FR BE

Portez un casque de protection avec protection faciale ou des lunettes de protection et une protection auditive.



FR BE

Portez des gants de protection.



FR BE

Portez des chaussures de sécurité antidérapantes.



FR BE

AVERTISSEMENT ! Risque de recul brutal. Faites attention au risque de recul brutal de la tronçonneuse et évitez tout contact avec la pointe du rail.



FR BE

Utilisez toujours la tronçonneuse en la tenant des deux mains.



FR BE

Ne travaillez jamais d'une seule main avec la tronçonneuse.



FR BE

Appuyer 6 fois sur la pompe à carburant (Primer)



FR BE

Réservoir de carburant;
Rapport de mélange : 40 parts d'essence pour 1 part d'huile



FR BE

Essence : ROZ 95 / ROZ 98



FR BE

Huile pour moteur 2 temps : ISO - L - EGD / JASO FD



FR BE

Des flammes nues ou fumer à proximité de l'appareil sont strictement interdits!



FR BE

Niveau de puissance acoustique garanti de l'appareil



FR BE

Avertissement de surfaces chaudes



FR BE

Levier de démarrage (starter) «démarrage à froid»



FR BE

N'utilisez pas l'appareil par temps de pluie ou humide.



FR BE

Sens de déplacement de la chaîne



FR BE

Frein de chaîne (ouvert/fermé)



FR BE

Type du rail de guidage



FR BE

Réglage du graissage de chaîne

2. Introduction

Fabricant: scheppach

Fabrikation von Holzbearbeitungsmaschinen GmbH
Günzburger Straße 69
D-89335 Ichenhausen

Cher Client,

Nous espérons que votre nouvelle machine vous apportera de la satisfaction et de bons résultats.

Remarque:

Selon la loi en vigueur sur la responsabilité du fait des produits, le fabricant n'est pas tenu pour responsable de tous les dommages subis par cet appareil et pour tous les dommages résultant de son utilisation, dans les cas suivants:

- Mauvaise manipulation,
- Non-respect des instructions d'utilisation,
- Travaux de réparation effectués par des tiers, par des spécialistes non agréés,
- Remplacement et montage de pièces de rechange qui ne sont pas d'origine.
- Utilisation non conforme.

Nous vous recommandons:

De lire intégralement le manuel d'utilisation, avant d'effectuer le montage et la mise en service.

Le présent manuel d'utilisation vous facilitera la prise en main et la connaissance de la machine, tout en vous permettant d'en utiliser pleinement le potentiel dans le cadre d'une utilisation conforme.

Les instructions importantes qu'il contient vous apprendront comment travailler avec la machine de manière sûre, rationnelle et économique; comment éviter les dangers, réduire les coûts de réparation et réduire les périodes d'indisponibilité; comment enfin augmenter la fiabilité et la durée de vie de la machine.

En plus des consignes de sécurité continues dans ce manuel d'utilisation, vous devez respecter scrupuleusement les réglementations et les lois applicables lors de l'utilisation de la machine dans votre pays.

Conservez le manuel d'utilisation dans une pochette plastique pour le protéger de la saleté et de l'humidité, auprès de la machine. Avant de commencer à travailler avec la machine, chaque utilisateur doit lire le manuel d'utilisation puis le suivre attentivement.

Seules les personnes formées à l'utilisation de la machine et conscientes des risques associés sont autorisées à travailler avec la machine. L'âge minimum requis doit être respecté.

En plus des recommandations concernant la sécurité contenues dans cette notice et de la réglementation spécifique en vigueur pour l'utilisation d'appareils similaires dans votre pays de résidence, il convient de respecter les règles techniques généralement connues et applicables.

Nous n'assumons aucune responsabilité concernant les accidents et dommages qui surviendraient à la suite du non-respect des instructions du manuel d'utilisation et des consignes de sécurité.

3. Description de l'appareil (Fig. A - O)

1. Bouclier avant
2. Poignée avant
3. Cache du filtre à air
4. Cordon de démarrage
5. Fermeture du cache de filtre à air
6. Interrupteur Marche/Arrêt
7. Pompe à carburant «Primer»
8. Manette de démarrage à froid (starter)
9. Dispositif de blocage de l'accélérateur
10. Accélérateur
11. Poignée arrière
12. Bouclier arrière
13. Bouchon du réservoir de carburant
14. Bouchon du réservoir d'huile de chaîne
15. Griffes (prémontées)
16. Rail de guidage (prémonté)
17. Chaîne de sciage (prémontée)
18. Dispositif pour touret
19. Vis de régulation d'huile
20. Écrous de fixation
21. Vis de tension de chaîne
22. Cache de pignon
23. Goupille de tension de chaîne
24. Arrêt de chaîne
25. Alésage pour goupille de tension de chaîne
26. Pignon
27. Cache du rail de guidage
28. Protection auditive RYE001
29. Lunettes de protection RYF001
30. Flacon de mélange
31. Clé à bougie / tournevis plat
32. Huile de chaîne bio
33. Filtre à air
34. Cosse de la bougie d'allumage
35. Marque d'abattage

4. Matériel livré

- 1 tronçonneuse à essence (prémontée)
- 1 clé pour bougie d'allumage / tournevis plat
- 1 cache pour rail de guidage (protection de chaîne)
- 1 flacon de mélange
- 500 ml d'huile de chaîne bio (Made in Germany)
- 1 paire de lunettes de protection RYF001
- 1 protection auditive RYE001
- 1 instructions de service

5. Utilisation conforme à l'usage prévu

La tronçonneuse ne doit être utilisée que pour scier du bois en plein air. La tronçonneuse ne doit être utilisée à aucune autre fin. N'apportez aucune modification à la tronçonneuse. Cela risquerait de compromettre la sécurité.

L'utilisateur/opérateur est responsable des dommages ou blessures de toute sorte qui pourraient en résulter, et non pas le fabricant. Veuillez noter que cet appareil n'a pas été conçu pour une utilisation commerciale, artisanale ou industrielle.

Notre garantie n'est pas applicable si l'appareil est utilisé dans des entreprises commerciales, artisanales ou industrielles ainsi que pour des activités similaires.

Les premiers utilisateurs doivent se faire enseigner l'utilisation afin de se familiariser avec les caractéristiques de l'appareil. Pour votre propre sécurité, veuillez suivre un cours de formation, organisé par l'État, à l'utilisation des tronçonneuses.

Remarque : conformément aux dispositions, nos appareils n'ont pas été conçus pour une utilisation commerciale, artisanale ou industrielle. Nous déclinons toute responsabilité si l'appareil est utilisé dans des exploitations commerciales, artisanales ou industrielles, ou dans le cadre d'activités comparables.

5.1 Utilisateurs non autorisés:

Les personnes qui ne maîtrisent pas le contenu du présent mode d'emploi, les enfants, jeunes et personnes sous l'emprise d'alcool, de drogues ou de médicaments ne sont pas autorisés à utiliser l'appareil.

Des règlements nationaux peuvent restreindre l'utilisation de l'appareil!

6. Consignes de sécurité

IMPORTANT!

À LIRE ATTENTIVEMENT AVANT L'USAGE ET À CONSERVER EN VUE D'UN USAGE ULTÉRIEUR.

DANGER

Pour un danger menaçant imminent, entraînant de graves blessures corporelles ou la mort.

AVERTISSEMENT

Pour une situation potentiellement dangereuse, pouvant entraîner des blessures graves ou la mort.

PRUDENCE

Indication d'une situation potentiellement dangereuse, pouvant entraîner des blessures légères.

ATTENTION

Indication d'une situation potentiellement dangereuse, pouvant entraîner des dégâts matériels.

6.1 Avertissements de sécurité généraux pour l'outil

AVERTISSEMENT

Soyez toujours vigilant, faites attention à ce que vous faites et travaillez avec précaution sur l'appareil. N'utilisez pas l'appareil lorsque vous êtes malade, fatigué ou sous l'emprise de drogues, d'alcool ou de médicaments. Un moment d'inattention lors de l'utilisation de l'appareil peut entraîner des blessures graves.

Évitez les utilisations erronées, utilisez la machine uniquement comme décrit sous «Utilisation conforme à l'usage prévu».

- Avant la mise en service, lisez le mode d'emploi de votre appareil et respectez tout particulièrement les consignes de sécurité.
- Les plaques signalétiques et de danger apposées sur l'appareil fournissent des informations importantes pour un fonctionnement sans danger.
- En plus des conseils de ce mode d'emploi, il faut tenir compte des consignes de sécurité et de prévention des accidents générales du législateur.
- Tenir les films d'emballage éloignés des enfants, il y a risque d'étouffement !
- Les utilisateurs insuffisamment informés peuvent s'exposer eux-mêmes et exposer des tiers à des risques du fait d'une utilisation inexperte. L'utilisateur est responsable vis-à-vis de tiers.
- Soyez très attentif pendant le maniement de l'appareil. Soyez toujours vigilant, faites attention à ce que vous faites et travaillez avec précaution.
- Ne travaillez pas avec l'appareil plus de 10 minutes d'affilée. Il est recommandé d'observer une pause de 10 à 20 minutes entre les opérations de travail.
- Ne prêtez l'appareil qu'à des utilisateurs qui ont l'habitude de s'en servir. Ce faisant, remettez-leur le mode d'emploi.
- Certaines opérations de sciage requièrent une formation spéciale et des aptitudes particulières. En cas de doute, veuillez vous adresser à un spécialiste.
- Les premiers utilisateurs doivent se faire enseigner l'utilisation afin de se familiariser avec les caractéristiques de l'appareil. Pour votre propre sécurité, veuillez suivre un cours de formation, organisé par l'État, à l'utilisation des tronçonneuses.
- Lorsque l'appareil ne sert pas, il faut le ranger de sorte qu'il ne risque de menacer personne. Le sécuriser pour empêcher tout accès non autorisé.
- L'utilisateur de l'appareil répond de tous les accidents et risques susceptibles de nuire à d'autres personnes ou à ce qui leur appartient.
- Les enfants, les jeunes et les personnes présentant des capacités physiques, sensorielles ou mentales réduites ne sont pas autorisés à utiliser la tronçonneuse. Y font exception uniquement les jeunes de plus de 16 ans dans le cadre d'une formation se déroulant sous la surveillance d'un professionnel compétent.
- Le circuit d'allumage électrique de l'appareil génère un faible champ magnétique. Si vous portez un stimulateur cardiaque ou des implants similaires, veuillez consulter votre médecin avant d'utiliser l'appareil afin d'éviter des risques sanitaires.
- Veuillez noter qu'en cas de maintenance non conforme, d'utilisation de pièces de rechange non conformes, ou d'enlèvement ou modification des dispositifs de sécurité, l'appareil risque de s'endommager et blesser gravement les personnes qui travaillent avec.

6.2 Équipement de protection individuelle (EPI)

DANGER

Portez toujours un équipement de protection individuelle (EPI)!

- Portez un casque de protection avec protection faciale ou des lunettes de protection et une protection auditive.
- Portez des vêtements de protection moulants avec garniture anti-incision.

- Portez des chaussures de sécurité antidérapantes.
- Portez des gants de protection.
- Évitez les vêtements amples car ils risqueraient d'être happés.
- Ne portez aucun foulard, cravate et aucun bijou!
- Si vous avez les cheveux longs, portez un filet à cheveux!
- Lors de tous travaux en forêt, portez un casque de protection. Ce casque protège contre la chute de branches. Vérifiez régulièrement le casque de protection en vue de détecter des détériorations. Il faut le remplacer au bout d'une période maximale de 5 ans. N'utilisez que des casques de protection homologués.
- La protection faciale ou les lunettes de protection protègent contre la sciure et les éclats de bois. Pour éviter des blessures oculaires, il faut toujours porter une protection faciale ou des lunettes de protection pendant les travaux avec l'appareil.
- Portez toujours une protection auditive. Le bruit émis par l'appareil peut provoquer des lésions auditives.
- Enfilez des gants de protection robustes, en matériau résistant, en cuir par exemple.
- Lorsque vous sciez du bois sec, portez un masque anti-poussière. De la poussière de sciage risque de se dégager.

6.3 Entreposage et transport

- Éteignez la tronçonneuse avant chaque transport, même sur courte distance. Activez le frein à chaîne et montez la protection de chaîne.
- Utilisez la protection de chaîne lors du transport et de l'entreposage
- Sécurisez la machine avant le transport (aussi dans des véhicules) pour l'empêcher de se renverser, de perdre du carburant, pour éviter des dégâts ou des blessures.
- Ne portez l'appareil que par sa poignée avant. Le rail de guidage regarde ce faisant vers l'arrière, en direction opposée à celle de votre corps (voir, fig. K).
- Maintenez le silencieux, très chaud, loin du corps. Il y a risque de brûlure !
- Avant de ranger l'appareil, nettoyez et entretenez la chaîne de sciage.
- Conservez l'appareil dans un endroit sûr et sec. Sécurisez-le aussi contre tout accès non autorisé.

6.4 Sécurité environnante

- Les règlements nationaux et/ou communaux peuvent restreindre les créneaux horaires d'utilisation d'appareils motorisés générateurs de bruit. Renseignez-vous auprès de votre administration communale.
- Il est interdit de faire fonctionner l'appareil à l'intérieur de locaux ou en tout autre endroit mal ventilé. Il a risque d'asphyxie en raison des gaz d'échappement/vapeurs d'huile toxiques.
- Ne travaillez qu'à la lumière du jour.
- Ne travaillez pas non plus lorsque la météo est défavorable, p. ex. sous la pluie ou lorsqu'il y a du vent. Le risque d'accident est plus élevé dans ces cas-là.
- Conservez la zone de travail propre et bien ordonnée.
- Éloignez les enfants, d'autres personnes et les animaux avant et pendant le travail. Les distractions peuvent vous faire perdre le contrôle de l'outil.
- Avant d'entamer le travail, assurez-vous qu'aucune personne, aucun animal et aucun objet ne se trouve dans la zone dangereuse.

- Ne travaillez pas à proximité de clôtures en fil métallique ou à proximité de fils anciens qui traînent.
- Tenez un moyen d'extinction prêt si vous travaillez dans un environnement risquant facilement de prendre feu, p. ex. près d'herbes sèches, etc. Danger d'incendie !

6.5 Faire l'appoint de carburant

- L'essence prend très facilement feu. Lorsque vous faites l'appoint, éloignez-vous de toutes flammes nues et ne fumez en aucun cas. Danger d'incendie !
- Veillez à ne pas répandre d'essence. L'essence ou l'huile de chaîne ne doit pas pénétrer dans le sol. Intercalez des objets plats appropriés pour vous aider.
- Ne faites l'appoint que dans des endroits bien ventilés. Les vapeurs d'essence peuvent prendre feu très facilement ou exploser.
- Avant de faire l'appoint, éteignez le moteur et laissez l'appareil refroidir. Si de l'essence a été renversé, nettoyez immédiatement les endroits souillés. Empêchez le carburant de souiller vos vêtements; changez-les immédiatement si cela s'est produit.
- Évitez tout contact de la peau et des yeux avec l'essence ou les lubrifiants (huile).
- Ne respirez pas les vapeurs d'essence/d'huile.
- Vérifiez l'absence de fuites. Si de l'essence fuit, ne faites pas démarrer le moteur. Vous risquez des brûlures.
- N'ouvrez le bouchon du réservoir que prudemment afin que la surpression puisse se résorber lentement et qu'il ne jaillisse pas d'essence.

6.6 Avant la mise en service

AVERTISSEMENT

Effectuez toujours les vérifications avant la mise en service et lorsque le moteur est éteint.

Avant toute utilisation et après une chute, vérifiez que l'appareil est en parfait état technique.

Vérifiez si les pièces mobiles fonctionnent toutes impeccablement. De nombreux accidents sont dus à des outils mal entretenus. Faites réparer les pièces endommagées par du personnel qualifié.

N'utilisez la tronçonneuse et les accessoires que conformément aux présentes instructions. Tenez compte ce faisant des conditions de travail et du travail à réaliser. L'utilisation d'outils motorisés pour des opérations différentes de celles prévues pourrait donner lieu à des situations dangereuses.

- Vérifiez régulièrement que le frein de chaîne fonctionne correctement (bouclier avant, voir fig. E).
- Vérifiez si le rail de guidage est correctement monté.
- Vérifiez si la chaîne de sciage est correctement tendue. Suivez les instructions de lubrification, de tension de chaîne et de changement d'accessoires. Une chaîne incorrectement tendue ou lubrifiée peut soit casser soit accroître le risque de recul brutal.
- Gardez affûtés et propres les outils permettant de couper. Réaffûtez-les régulièrement et remplacez à temps les pièces usées. Des outils destinés à couper correctement entretenus avec des pièces coupantes tranchantes sont moins susceptibles de bloquer et sont plus faciles à contrôler.

- Vérifiez si l'accélérateur et son dispositif de blocage opposent une résistance mécanique. Par effet ressort, l'accélérateur doit revenir en position de départ.
- Vérifiez qu'il se trouve suffisamment de carburant et d'huile de chaîne dans les réservoirs.
- Vérifiez si les poignées sont propres, sèches, exemptes d'huile et de souillures.
- N'effectuez jamais les travaux tout seul. En cas d'urgence, il faut que quelqu'un se trouve à proximité.
- N'utilisez la tronçonneuse que lorsque vous vous tenez d'aplomb sur un sol ferme, sûr et plat. Ne pas se précipiter. Une surface au sol glissante ou des surfaces d'appui instables (p. ex. sur une échelle) peuvent vous faire perdre l'équilibre ou le contrôle de la tronçonneuse. Garder une position et un équilibre adaptés à tout moment. De la sorte, vous pourrez mieux contrôler la tronçonneuse dans des situations inattendues.
- Ne montez jamais sur un arbre pour travailler avec la tronçonneuse. Risque de blessure en cas d'utilisation sur un arbre.
- Ne sciez jamais à une hauteur dépassant celle de vos épaules.
- Tenez toujours la tronçonneuse par la poignée arrière de la main droite, et par la poignée avant de la main gauche (voir fig. E). Il ne faut jamais tenir la tronçonneuse en position inverse des mains car cela accroît le risque d'accident.
- Lorsque la tronçonneuse fonctionne, éloignez toutes les parties du corps de la chaîne de sciage. Avant de faire démarrer la tronçonneuse, assurez-vous que la chaîne de sciage ne touche rien. Pendant le travail avec la tronçonneuse, un instant d'inattention peut faire que les vêtements ou des parties du corps sont happés par la chaîne de sciage.
- Éteignez immédiatement la tronçonneuse si vous constatez des changements perceptibles dans le comportement de l'appareil.
- Si la chaîne de sciage percute des pièces, clous ou objets durs divers, stoppez immédiatement le moteur et vérifiez si la chaîne de sciage et le rail de guidage sont endommagés.
- Ne laissez pas la tronçonneuse tomber, ne frappez contre aucun obstacle avec et n'utilisez jamais le rail de guidage comme levier.
- Ne sciez que du bois avec la tronçonneuse.
- Lorsque vous sciez une branche se trouvant sous tension mécanique, attendez-vous à un mouvement de rappel élastique. Lorsque la tension mécanique accumulée dans les fibres du bois disparaît, la branche qui se détend risque de heurter l'opérateur et/ou de lui faire perdre le contrôle de la tronçonneuse.
- Soyez particulièrement prudent lors du tronçonnage de broussailles et de jeunes arbres. Les matériaux minces peuvent rester coincés dans la chaîne de sciage et vous percuter ou vous faire perdre l'équilibre.

6.7 Vibrations

AVERTISSEMENT

Réduisez les risques de vibrations tels que p. ex. le risque d'une maladie des doigts morts (troubles de la circulation sanguine) grâce à des pauses de travail fréquentes durant lesquelles vous frotterez p. ex. les paumes des mains l'une contre l'autre.

- Portez toujours des gants de protection et veillez à ce que vos mains soient au chaud.
- Veillez à ce que la chaîne soit toujours tranchante.
- Faites régulièrement des pauses pendant le travail.

6.8 Mesures de prudence contre le recul brutal

AVERTISSEMENT

Pendant le travail, pensez au risque que l'appareil recule brutalement. Il y a risque de blessure. La prudence ainsi que la technique de coupe adaptée permettent d'éviter les reculs brutaux.

- Un contact avec la pointe du rail peut dans certains cas entraîner une réaction inattendue vers l'arrière, durant laquelle le rail de guidage est renvoyé brutalement vers le haut et en direction de l'utilisateur (fig. O).
- Un recul brutal peut se produire lorsque la pointe du rail de guidage touche un objet ou lorsque du bois se courbe et que la chaîne de sciage reste coincée dans le trait de scie.
- Si la chaîne de sciage se coince contre le bord supérieur du rail de guidage, la tronçonneuse risque de revenir brutalement et de manière incontrôlée vers l'opérateur (voir fig. J).
- Si la chaîne de sciage se coince contre le bord inférieur du rail de guidage, la tronçonneuse risque de s'éloigner brutalement et de manière incontrôlée de l'opérateur (voir fig. K).
- Soyez extrêmement prudent au moment d'introduire la chaîne de la tronçonneuse dans le trait d'une coupe déjà entamée pour poursuivre le sciage.
- Ne sciez pas de branches ou morceaux de bois susceptibles de changer de place pendant le sciage, ou dont le trait de coupe va se refermer pendant le sciage.
- Chacune de ces réactions peut entraîner une perte de contrôle de la tronçonneuse et d'éventuelles blessures graves. Ne vous fiez pas uniquement aux dispositifs de sécurité intégrés dans la tronçonneuse. En tant qu'utilisateur d'une tronçonneuse, prenez différentes mesures afin de travailler sans accident et sans vous blesser.

Un rebond est la conséquence d'une utilisation mauvaise ou incorrecte de l'appareil. Des mesures de prudence adaptées, comme celles décrites ci-dessous, permettent de l'éviter:

- Tenez bien la tronçonneuse des deux mains, les pouces et les doigts entourant les poignées de la tronçonneuse. Placez votre corps et vos bras dans une position dans laquelle vous pouvez résister aux forces de recul. Lorsque des mesures adaptées ont été prises, l'utilisateur peut alors maîtriser les forces de recul. Ne jamais lâcher la tronçonneuse (voir fig. E).
- Évitez un maintien corporel anormal et ne sciez pas au-dessus de la hauteur des épaules. Ceci permet d'éviter un contact involontaire avec la pointe du rail et de mieux contrôler la tronçonneuse lors de situations inattendues.
- Utilisez toujours les rails de remplacement et les chaînes de sciage préconisées par le fabricant. De mauvais rails et chaînes à scie de rechange peuvent entraîner l'arrachage de la chaîne de sciage et/ou un recul brutal.
- Respectez les instructions du fabricant concernant l'affûtage et la maintenance de la chaîne de sciage. Des limiteurs de profondeur trop bas augmentent la tendance au recul brutal.
- Ne sciez pas avec la pointe de la lame. Il y a risque de recul brutal.

■ Assurez-vous qu'aucun clou ou pièce métallique ne se trouve dans la zone de sciage. Faites particulièrement attention aux clous ou pièces en fer à proximité de la zone de coupe. Soyez prudent aussi lors du sciage de bois durs dans lesquels la chaîne risque de se coincer. Cela peut entraîner un recul brutal.

■ Entamez la coupe à pleine puissance et maintenez toujours la tronçonneuse au régime maximal pendant tout le sciage.

■ Veillez à ce qu'aucun objet sur lequel vous pourriez trébucher ne se trouve par terre.

6.9 Risques résiduels

DANGER

RISQUE DE BLESSURE !

Le contact avec la chaîne peut provoquer des coupures mortelles.

Ne jamais saisir la chaîne en mouvement avec les mains.

RISQUE DE REBOND !

Le rebond peut provoquer des coupures mortelles

RISQUE DE BRÛLURES !

La chaîne et le guide-chaîne s'échauffent pendant le travail.

7. Données techniques

Poids sans les pleins, sans l'équipement de sciage : env.5,6 kg

Poids sans les pleins, avec l'équipement de sciage env.6,8 kg

Réservoir de carburant.....ca. 550 cm³ (0,55 l)

Réservoir d'huile de chaîneca. 260 cm³ (0,26 l)

Longueur de coupe utilisable* / rail de guidage..... 45 cm (18")

Vitesse max. de la chaîne.....22,1 m/s

Divisions de chaîne 8,25 mm (0,325")

Épaisseur des maillons entraîneurs..... 1,5 mm (0,059")

Type de chaîne de sciage KANGXING

(prémontée)325-058-72

Type de rail de guidage KANGXING

(prémonté) BE18-72-5810P

Pignon Nombre de dents / division..... 7 dents/8,255 mm (0,325")

Moteur Cylindrée 53 cm³

Puissance moteur selon ISO 72932,0 kW

Régime ralenti n₀ 3100 ± 300 min⁻¹

Régime n_{max} 11500 min⁻¹

Bougie d'allumage..... L8RTC

* La longueur de coupe réelle peut être inférieure à la longueur de coupe spécifiée.

Bruit

Niveau de pression acoustique L_{pA} par ISO 22868..... 98,3 dB(A)

Imprécision K_{pA}3 dB

Niveau acoustique L_{WA} par ISO 22868..... 116,0 dB(A)

Imprécision K_{WA}3 dB

Portez une protection auditive.

Les nuisances sonores peuvent entraîner une perte d'audition.

Les valeurs d'émission de bruit ont été mesurées selon un processus d'essai normalisé et peuvent servir à comparer les valeurs d'un outil électrique à un autre.

Les valeurs d'émission de bruit indiquées peuvent également servir à évaluer préalablement les risques encourus lors de l'exposition.

Vibration

Vibrations sur la poignée arrière par ISO 22867.....6,4 m/s²

Vibrations sur la poignée avant par ISO 22867..... 6,96 m/s²

Imprécision K 1,5 m/s²

AVERTISSEMENT

Réduisez les risques de vibrations tels que p. ex. le risque d'une maladie des doigts morts (troubles de la circulation sanguine) grâce à des pauses de travail fréquentes durant lesquelles vous frotterez par ex. les paumes des mains l'une contre l'autre.

8. Avant la mise en service

- Ouvrez l'emballage et sortez-en la machine soigneusement.
- Retirez les matériaux d'emballage ainsi que les sécurités mises en place pour le transport (le cas échéant).
- Vérifiez que les fournitures sont complètes.
- Inspectez l'outil et les accessoires, assurez-vous qu'il n'y a pas eu de dommages liés au transport.
- Conservez l'emballage jusqu'à la fin de la période de garantie, si possible.

ATTENTION

L'appareil et les matériaux d'emballage ne sont pas des jouets ! Les enfants ne doivent pas jouer avec les sacs en plastique, films d'emballage et pièces de petite taille ! Il existe un risque d'ingestion et d'étouffement!

- Enlevez la notice d'utilisation du câble de démarrage (4).

8.1 Mélanger le carburant

Le moteur nécessite un mélange 2 temps composé d'essence et d'huile moteur.

AVERTISSEMENT

Éviter tout contact cutané avec le carburant, et de respirer les vapeurs de carburant.

Utilisez uniquement un mélange à base d'essence sans plomb (min. ROZ 95) et d'une huile spéciale pour moteur 2 temps (JASO FD/ISO - L - EGD). Préparez le mélange carburant/huile en respectant le tableau des mélanges carburant/huile.

Versez respectivement la bonne quantité d'essence et d'huile moteur 2 temps dans le flacon de mélange (30) livré d'origine (voir le Tableau des mélanges carburant/huile »). Ensuite, secouez bien le flacon de mélange (30).

8.1.1 Tableau des mélanges carburant/huile

Procédure de mélange : 40 parts d'essence pour 1 part d'huile

Essence..... Huile 2 temps
0,5 litre..... 12,5 ml

8.2 Faire l'appoint de carburant

AVERTISSEMENT

Ne faites l'appoint de carburant qu'après avoir éteint et laissé refroidir le moteur. Danger d'incendie !

- Nettoyez toujours la périphérie du bouchon du réservoir de carburant (13) avant de faire l'appoint afin qu'il ne tombe pas de souillures dans le carburant. Utilisez pour cela un chiffon sec ne peluchant pas.
- Couchez l'appareil sur le côté pour que le bouchon du réservoir de carburant (13) pointe vers le haut.
- Tournez le bouchon du réservoir de carburant (13) dans le sens antihoraire pour le détacher. Le bouchon du réservoir de carburant (13) est relié de façon imperdable au réservoir de carburant et ne risque ainsi pas de chuter.
- Versez le mélange carburant/huile dans le réservoir de carburant. Pendant que vous faites l'appoint, ne renversez pas de carburant et ne remplissez pas le réservoir de carburant à ras-bord.
- Si du carburant a été renversé, essuyez-le immédiatement.
- Tournez le bouchon du réservoir de carburant (13) dans le sens horaire pour refermer ce dernier.

REMARQUE

Après chaque appoint de carburant, vérifiez aussi l'huile de chaîne.

8.3 Appoint en huile de chaîne

AVERTISSEMENT

Ne faites l'appoint d'huile pour chaîne de sciage qu'après avoir éteint le moteur et une fois ce dernier refroidi. Danger d'incendie!

Ne jamais travailler sans lubrifier la chaîne! Si la chaîne de sciage tourne à sec, la garniture de coupe est rapidement et irréparablement détruite.

Avant le travail, toujours vérifier la lubrification de la chaîne.

REMARQUE

N'utilisez que de l'huile pour chaîne de sciage. De préférence biodégradable. N'utilisez pas d'huile usagée, d'huile moteur etc.

Contrôlez pendant le travail si le graissage de chaîne fonctionne.

- Avant de faire l'appoint, nettoyez toujours la périphérie du bouchon du réservoir d'huile de chaîne (14) pour qu'il ne pénètre pas de souillures dedans. Utilisez pour cela un chiffon sec ne peluchant pas.

- Couchez l'appareil sur le côté pour que le bouchon du réservoir d'huile de chaîne (14) pointe vers le haut.
- Tournez le bouchon du réservoir d'huile de chaîne (14) dans le sens antihoraire pour le détacher. Le bouchon du réservoir d'huile de chaîne (14) est relié de façon imperdable à ce réservoir et ainsi il ne risque pas de chuter.
- Versez l'huile de chaîne bio livrée d'origine dans le réservoir pour huile de chaîne. Pendant l'appoint, ne renversez pas d'huile de chaîne et ne remplissez pas le réservoir d'huile de chaîne à ras-bord.
- Essuyez immédiatement l'huile de chaîne renversée.
- Tournez le bouchon du réservoir d'huile de chaîne (14) dans le sens horaire pour refermer ce dernier.

8.4 Tendre et vérifier la chaîne de sciage

AVERTISSEMENT

Mettre des gants de protection! Risque de blessure causé par les dents de coupe tranchantes!

Vérifiez la tension de la chaîne régulièrement, avant chaque mise en service.

- Avant de tendre, il faut desserrer un peu les deux écrous de fixation (20) avec la clé à bougie (31).
- Tournez la vis de tension de chaîne (21) avec le tournevis plat (31) dans le sens horaire pour accroître la tension.
- Serrez les deux écrous de fixation (20) à fond avec la clé à bougie (31).
- La chaîne de sciage (17) doit être plaquée contre la partie inférieure de la lame. Vérifiez si la chaîne de sciage (17) (lorsque le frein de chaîne est desserré, tirer le bouclier avant (1) en arrière) peut être tirée à la main sur le rail de guidage (16).

REMARQUE

Une chaîne de sciage (17) neuve s'allonge et doit souvent être retendue.

9. Mise en service

PRUDENCE

Veuillez respecter les dispositions légales relatives à l'ordonnance sur la protection contre le bruit.

Vérifiez l'appareil avant chaque mise en service:

- Étanchéité du système de carburant.
- Dispositifs de protection et de coupe dans un état impeccable et au complet.
- Bonne fixation de toutes les raccords vissés.
- Pas de résistance mécanique dans les pièces mobiles.

Consignes de travail

Avant d'utiliser la tronçonneuse, familiarisez-vous avec son maniement.

9.1 Démarrage du moteur

⚠ ATTENTION

Tirez toujours le cordon de démarrage (4) tout droit. Tenez fermement la poignée du cordon de démarrage (4) tandis que le cordon de démarrage (4) s'enroule de nouveau sur le lanceur. Ne laissez jamais le cordon de démarrage (4) revenir trop vite.



9.1.1 Démarrage avec moteur froid

⚠ AVERTISSEMENT

Avant chaque mise en service, activez le frein à chaîne (Pousser le bouclier (1) en avant).

⚠ ATTENTION

Ne laissez jamais le cordon de démarrage (4) revenir trop rapidement. Ceci peut entraîner des dommages.

- Retirez le cache (27) du rail de guidage (16).
- Placez la tronçonneuse sur une surface stable et plane. Ce faisant, la chaîne de sciage (17) ne doit pas toucher le sol.
- Pousser le bouclier avant (1) en avant jusqu'à ce qu'il s'enclenche. Le frein à chaîne bloque la chaîne de sciage (17).
- Appuyez 6 fois sur la pompe à carburant «Primer» (7).
- Mettez l'interrupteur Marche/Arrêt (6) sur «ON».
- Tirez la manette de démarrage à froid (starter) (8) à vous .
- Placez la pointe de votre chaussure dans le bouclier arrière (12) (voir fig. C).
- Tenez la tronçonneuse fermement par la poignée avant (2) et tirez le cordon de démarrage (4) lentement jusqu'au premier point de résistance.
- Tirez ensuite énergiquement le cordon de démarrage (4) jusqu'à ce que le moteur démarre. Si le moteur ne démarre pas, répétez cette opération. Aussi longtemps que la manette de démarrage à froid (starter) (8) est sortie, , le moteur démarre brièvement puis s'éteint.
- Une fois le moteur arrêté, actionnez le dispositif de blocage de l'accélérateur (9) et l'accélérateur (10) simultanément. Le manette de démarrage à froid (starter) (8) passe automatiquement en position de fonctionnement «démarrage à chaud».
- Ensuite, tirez de nouveau énergiquement le cordon de démarrage (4) jusqu'à ce que le moteur démarre.

Si le moteur ne démarre toujours pas au bout de plusieurs essais, veuillez lire le chapitre „Dépannage“.

REMARQUE

En présence de températures extérieures élevées, il peut arriver qu'il faille démarrer sans le starter même lorsque le moteur est froid !

- Desserrez le frein de chaîne en tirant le bouclier avant (1) en arrière (voir fig. D). **PRUDENCE!** Le frein de chaîne est à présent desserré. Si la gâchette d'accélérateur (10) est actionnée avec le blocage de la gâchette d'accélérateur (9), la chaîne de scie (17) démarre.

9.1.2 Démarrage avec moteur chaud (L'appareil a été arrêté pendant moins de 15-20 min)

⚠ AVERTISSEMENT

Avant chaque mise en service, activez le frein à chaîne (Pousser le bouclier (1) en avant).

- Pousser le bouclier avant (1) en avant jusqu'à ce que il s'enclenche. Le frein à chaîne bloque la chaîne de sciage (17).
- Mettez l'interrupteur Marche/Arrêt (6) sur «ON».
- Pour faire démarrer le moteur chaud, il ne faut pas tirer la manette de démarrage à froid (starter) (8) à soi.
- Placez la pointe de votre chaussure dans le bouclier arrière (12) (voir fig. C).
- Tenez la tronçonneuse fermement par la poignée avant (2) et tirez le cordon de démarrage (4) lentement jusqu'au premier point de résistance.
- Tirez ensuite énergiquement le cordon de démarrage (4) . L'appareil doit démarrer au bout de 1 à 2 essais. Si l'appareil ne démarre pas au bout de 6 tractions, répétez l'opération conformément à «Démarrage avec moteur froid».

9.2 Éteindre le moteur

9.2.1 Procédure arrêt d'urgence

S'il faut stopper immédiatement l'appareil, ramenez pour cela l'interrupteur Marche/Arrêt (6) sur «OFF».

9.2.2 Procédure normale

- Relâchez l'accélérateur (10). Le moteur passe en régime de ralenti.
- Ensuite, ramenez l'interrupteur Marche/Arrêt (6) sur «OFF».

9.3 Fonctionnement en marche à vide

⚠ ATTENTION

Au régime de ralenti, la chaîne de sciage (17) doit rester immobile. Si la chaîne de sciage (17) tourne, il faut régler le régime de ralenti !

REMARQUE

Si la chaîne de sciage (17) se déplace lorsque le moteur tourne au ralenti, ou que le moteur s'éteint lorsque vous relâchez l'accélérateur, il faudra procéder à un réglage du carburateur (voir chapitre «Maintenance des réglages du carburateur»).

- Soulevez la chaîne de scie.
- Avec la main gauche, tenez fermement la poignée avant (2).
- Avec la main droite, tenez fermement la poignée arrière (11). Ce faisant, la paume de la main se trouve sur le dispositif de blocage de l'accélérateur (9) et l'index actionne l'accélérateur (10) (voir fig. E).
- Après avoir actionné une fois l'accélérateur (10), le moteur tourne au ralenti.
- Laissez le moteur s'échauffer brièvement.

9.4 Vérifier et ajuster la lubrification de la chaîne

ATTENTION

- Ne jamais travailler sans lubrifier la chaîne! Si la chaîne de sciage tourne à sec, la garniture de coupe est rapidement et irréparablement détruite.
- Avant le travail, toujours vérifier la lubrification de la chaîne.

REMARQUE

N'utilisez que de l'huile pour chaîne de sciage. De préférence biodégradable. N'utilisez pas d'huile usagée, d'huile moteur etc.

Contrôlez pendant le travail si le graissage de chaîne fonctionne.

Pendant l'utilisation, tenez la tronçonneuse à régime moyen au-dessus d'une souche d'arbre ou d'une surface adéquate. Si la lubrification est suffisante, un film d'huile mince se dépose sur la souche d'arbre ou sur la surface (voir fig. F).

- Si nécessaire, le graissage de la chaîne peut être augmenté ou réduit à l'aide de la vis de régulation d'huile (19).
- Pour ce faire, aidez-vous du tournevis plat (31) livré :
 - Appuyez d'abord puis tournez la vis de régulation d'huile (19) dans le sens horaire afin de réduire la lubrification de la chaîne.
 - Appuyez d'abord sur la vis de régulation d'huile (19) puis tournez la dans le sens antihoraire pour augmenter la lubrification de la chaîne.

9.5 Vérifier le frein de chaîne

AVERTISSEMENT

Il faut vérifier le frein de chaîne avant chaque mise en service.

En cas de recul brutal, le frein freine immédiatement la chaîne de sciage.

- Veillez bien à ce que le bouclier avant (1) soit exempt de souillures et qu'il puisse être déplacé facilement.
- Démarrez la tronçonneuse et accélérez la chaîne à pleine vitesse (plein gaz).
- Lorsque la chaîne de tronçonneuse est en marche, activez la protection des mains avant (1). Le frein de chaîne doit freiner et bloquer la chaîne de tronçonneuse en cas de vitesse max.

AVERTISSEMENT

Un régime moteur accru sur une période trop longue, avec le frein de chaîne bloqué, endommage le moteur et l'entraînement de la chaîne.

Si malgré tout la chaîne de sciage (17) se déplace, veuillez contacter le service après-vente.

10. Consignes fondamentales pour les travaux d'abattage

AVERTISSEMENT

Risque de blessures!

Les travaux de sciage et d'abattage ainsi que tous les travaux qui les accompagnent sont exclusivement réservés à des personnes formées et instruites en conséquence.

REMARQUE

Veillez respecter les règlements spécifiques de votre pays relatifs aux travaux d'abattage, et informez-vous auprès de l'autorité compétente.

- Veillez à ce que personne ne soit victime d'un accident dû à la chute de branches et d'arbres.
- Dans la zone de travail, seules doivent séjourner les personnes nécessaires aux travaux d'abattage.
- Maintenez la zone de travail autour du tronc dégagée et ordonnée afin que les opérateurs puissent se tenir bien d'aplomb.
- Maintenez les issues de secours dégagées et ordonnées pour pouvoir quitter rapidement la zone de travail.
- N'effectuez aucun travail d'abattage par vent fort, mauvais temps ou mauvaise visibilité.
- Respectez les distances requises par rapport au poste de travail le plus proche. Ces distances équivalent à au moins 2,5 longueurs d'arbres.

10.1 Utilisation et entretien

- Ne faites jamais démarrer l'appareil tant que le rail de guidage (16), la chaîne de sciage (17) et le cache du pignon (22) n'ont pas été correctement montés.
- Ne sciez pas de bois posé sur le sol et n'essayez pas de scier de racines dépassant du sol. Évitez dans tous les cas que la chaîne de sciage (17) ne plonge dans la terre, sans quoi la chaîne de sciage (17) s'émousserait immédiatement.
- Si vous touchez accidentellement un objet solide avec l'appareil, coupez immédiatement le moteur et contrôlez les dommages éventuels sur l'appareil.
- Procédez à la maintenance de l'appareil avec soin. Contrôlez si les pièces mobiles fonctionnent sans aucun problème et ne se coincent pas, si des pièces sont cassées ou endommagées au point d'entraver le fonctionnement de l'appareil. En cas de dommages, faire réparer l'outil avant de l'utiliser. De nombreux accidents sont dus à des appareils mal entretenus.
- Gardez affûtés et propres les outils permettant de couper. Des outils destinés à couper correctement entretenus avec des pièces coupantes tranchantes sont moins susceptibles de bloquer et sont plus faciles à contrôler.
- Faire entretenir l'appareil par du personnel qualifié. Utilisez uniquement les pièces détachées d'origine recommandées par le fabricant.

10.2 Réaliser une entaille

Remarque

L'entaille d'abattage détermine la direction de chute de l'arbre à abattre.

Réalisez l'entaille d'abattage à angle droit par rapport à la direction de la chute.

Sciez le plus près possible du sol.

Appuyez la tronçonneuse au moyen de sa griffe (15).

10.2.1 Déterminer la direction de chute - avec marque apposée sur l'appareil (fig. G)

La scie à chaîne présente un marque d'abattage (35) qui vous aidera à l'aligner.

Placez la scie à chaîne sur le tronc. La marque d'abattage (35) indique la direction dans laquelle l'arbre va probablement chuter.

10.2.2 Réaliser une entaille (fig. H)

- Commencez par réaliser l'entaille d'abattage A. La profondeur de l'entaille d'abattage doit représenter 1/4 du diamètre de l'arbre et présenter un angle compris entre 45° et 60°.

10.2.3 Contrôler la direction de chute (fig. I)

Placez la scie à chaîne avec le rail de guidage (16) dans la base de l'entaille.

La marque d'abattage (35) indique la direction de chute probable. Si nécessaire, coupez l'entaille en conséquence.

10.3 Réaliser une coupe d'abattage (fig. H)

- Réalisez la coupe d'abattage B env. 2-3 cm au-dessus de la coupe horizontale de l'entaille d'abattage A. Veillez à ce que la coupe d'abattage B soit réalisée exactement à l'horizontale.
- Laissez env. 1/10 du diamètre de l'arbre, formant la bande de rupture C, devant la coupe d'abattage B. La bande de rupture C se comporte comme une charnière qui guide l'arbre vers le sol et le sécurise contre un basculement prématuré.

⚠ AVERTISSEMENT

Risque d'accident!

Ne sciez en aucun cas la bande de rupture C pendant la coupe d'abattage B sinon l'arbre risque de chuter dans une direction imprévisible!

Attendez-vous à ce que l'arbre en train de chuter «glisse» de manière incontrôlée sur le trait de coupe.

Attendez-vous à ce que l'arbre «rebondisse» de manière incontrôlée dans une direction après avoir percuté le sol.

- Pour empêcher que la chaîne de sciage ne se coince dans le trait de coupe d'abattage B, enfoncez à temps des cales en aluminium ou en plastique dans le trait de coupe d'abattage B. N'utilisez pas de cales en fer.

⚠ ATTENTION

Risque de dégâts matériel !

Veillez à ce que la cale n'entre pas en contact avec la chaîne de sciage (17). Cela risque de l'endommager gravement.

10.4 Travaux d'ébranchage

- Restez toujours vigilant vu le risque de retour brutal des branches.
- Lors de l'ébranchage, ne restez pas debout sur le tronc.
- Ne sciez pas avec la pointe du rail.
- Ne sciez jamais deux branches à la fois.
- Pendant des travaux d'ébranchage, appuyez chaque fois que possible la tronçonneuse au moyen de sa griffe (15).
- Veillez à ce qu'en fin de coupe la tronçonneuse ne pivote pas sous l'effet de son propre poids. Vu que le bois en cours de sciage ne la soutient plus, retenez-la de manière correspondante.

- Pendant les travaux d'ébranchage, adoptez une posture bien d'aplomb, stable et sûre.

10.4.1 Travaux d'ébranchage fractionnés

Vous devez raccourcir les branches longues ou épaisses avant de procéder à la coupe finale (voir fig. N). La chaîne de sciage (17) risque sinon facilement de se coincer.

11. Scier du bois se trouvant sous tension mécanique

En présence de bois sous tension mécanique, il faut impérativement respecter la chronologie de travail. La chaîne de sciage (17) risque de se coincer ou un recul brutal peut se produire.

Il faut toujours commencer par pratiquer une incision sur le côté du bois se trouvant sous pression. Ce n'est qu'ensuite que la coupe finale pourra avoir lieu sur le côté où s'exerce la traction. Cela permet d'éviter le coincement de la chaîne de sciage (17).

⚠ ATTENTION

Risque de dégâts matériels!

Avec le bois au sol, le côté inférieur de la zone de coupe ne doit pas toucher le sol sinon la chaîne de sciage (17) va s'endommager.

Recul brutal (fig. J)

- Si la chaîne de sciage (17) se coince contre le bord supérieur du rail de guidage (16), la tronçonneuse risque de revenir brutalement et de manière incontrôlée vers l'opérateur.

Engagement par traction (fig. K)

- Si la chaîne de sciage (17) se coince contre le bord inférieur du rail de guidage (16), la tronçonneuse risque de s'éloigner brutalement et de manière incontrôlée de l'opérateur.

Travail sûr

- Maintenez l'appareil en bon état de marche pour prévenir d'éventuelles blessures.
- Si vous avez laissé tomber l'appareil, vérifiez que celui-ci ne présente pas de dommages ou défauts importants.
- N'utilisez pas l'appareil debout sur une échelle ou sur un emplacement qui n'est pas sûr.
- Ne vous laissez pas convaincre d'effectuer une coupe irréfléchie. Ceci pourrait vous mettre en danger ainsi que d'autres personnes.
- Changez régulièrement de position de travail. Une utilisation prolongée de l'appareil peut entraîner des problèmes de circulation dans les mains dus aux vibrations. Vous pouvez cependant prolonger la durée d'utilisation en portant des gants adaptés ou en faisant régulièrement des pauses. Tenez compte du fait que la disposition personnelle à une mauvaise circulation, des températures extérieures basses ou des forces de préhension importantes lors du travail diminuent la durée d'utilisation.

11.1 Le tronc d'arbre est incurvé vers le bas

- Pratiquez d'abord une incision de délestage 1 (profondeur: env. 1/3 du diamètre du tronc) sur le côté se trouvant sous pression (voir fig. L).

- Effectuez ensuite la coupe finale 2 (profondeur : env. 2/3 du diamètre du tronc) sur le côté sur lequel s'exerce la traction (voir fig. L).

11.2 Le tronc d'arbre est incurvé vers le haut

- Pratiquez d'abord une incision de délestage 1 (profondeur : env. 1/3 du diamètre du tronc) sur le côté se trouvant sous pression (voir volet dépliant, fig. L).
- Effectuez ensuite la coupe finale 2 (profondeur : env. 2/3 du diamètre du tronc) sur le côté sur lequel s'exerce la traction (voir fig. L).

12. Transport

- Lors du transport et de l'entreposage, utilisez toujours le cache du rail de guidage (27)
- Éteignez la tronçonneuse avant chaque transport, même sur courte distance. Sécurisez la machine avant le transport (aussi dans des véhicules) pour l'empêcher de se renverser, de perdre du carburant, pour éviter des dégâts ou des blessures.
- Ne transportez l'appareil que par sa poignée avant (2). Le rail de guidage regarde ce faisant vers l'arrière, en direction opposée à celle de votre corps (voir fig. M).
- Maintenez le silencieux, très chaud, loin du corps. Il y a risque de brûlure!

13. Nettoyage et entretien

⚠ AVERTISSEMENT

Risque de blessures !

Éteignez toujours l'appareil avant les travaux de nettoyage et retirez la cosse de la bougie d'allumage (34). (voir chapitre 13.4 Maintenance de la bougie d'allumage).

Remarque

Après chaque utilisation, l'appareil doit être nettoyé soigneusement.

N'effectuez que les travaux de nettoyage et de maintenance mentionnés dans le présent mode d'emploi. Les travaux plus complexes sont réservés à du personnel qualifié.

Les travaux de maintenance doivent être réalisés régulièrement (voir chapitre «Intervalles de maintenance»).

13.1 Nettoyage du moteur

⚠ AVERTISSEMENT

Risque de brûlure !

Ne pas toucher le silencieux, le cylindre ou les ailettes de refroidissement car ils sont très chauds.

- Gardez les dispositifs de protection, les fentes d'aération et le carter du moteur le plus exempts de poussière et de souillures possible. Nettoyez-le à l'air comprimé à basse pression.
- Nettoyez l'appareil régulièrement à l'aide d'un chiffon humide et d'un peu de produit vaisselle. Veillez à ce que l'eau ne pénètre pas à l'intérieur de l'appareil.

13.2 Nettoyage du filtre à air

Les filtres à air encrassés réduisent la puissance du moteur vu qu'il n'arrive pas assez d'air au carburateur.

Des contrôles réguliers sont par conséquent indispensables. Il faut contrôler le filtre à air (33) régulièrement et le nettoyer si nécessaire. Si l'air est fortement chargé de poussière, contrôlez plus souvent le filtre à air (33).

- Pour détacher la fermeture du cache de filtre à air (5), tournez-le dans le sens antihoraire.
- Retirez le cache du filtre à air (3).
- Retirez le filtre à air (33).
- Nettoyez le filtre à air (33) en le tapotant ou par soufflage (à l'air comprimé).

Le montage s'effectue dans l'ordre inverse.

⚠ ATTENTION

Ne nettoyez jamais le filtre à air (33) avec de l'essence ni avec des solvants inflammables.

13.3 Nettoyage de l'entraînement par chaîne

⚠ AVERTISSEMENT

Risque de blessures !

Avant de toucher la chaîne de sciage (17), enfillez toujours des gants de protection. Risque de blessure causé par les dents de coupe tranchantes!

Remarque

Veillez nettoyer l'entraînement de chaîne après chaque utilisation.

- Placez la tronçonneuse sur une surface plane et stable.
- Tirez le bouclier avant (1) en arrière jusqu'à la butée pour desserrer le frein de chaîne (voir fig. D).
- Retirez les deux écrous de fixation (20) avec la clé à bougie (31)
- Retirez le cache de pignon (22).
- Sortez la chaîne de sciage (17) prudemment du rail de guidage (16) et du pignon (26).
- Retirez le rail de guidage (16). Nettoyez-les avec un pinceau.
- Maintenant, nettoyez soigneusement toute la zone d'entraînement de chaîne et le cache de pignon (22) avec un pinceau ou à l'air comprimé.

Le montage s'effectue dans l'ordre inverse.

13.4 Maintenance de la bougie d'allumage

- Démontez le filtre à air (33), comme décrit au chapitre 13.2 «Nettoyage du filtre à air».
- Débranchez le connecteur de bougie d'allumage (34) en le tournant vers la gauche et vers la droite et en tirant dessus simultanément. Tenez et tirez le connecteur de bougie d'allumage (34) uniquement au niveau du connecteur. Ne tirez jamais sur le câble !
- Détachez la bougie d'allumage avec la clé à bougie (31) livrée d'origine.
- Le montage s'effectue dans l'ordre inverse.

Écart entre les électrodes = 0,6 mm (écart entre les électrodes entre lesquelles l'étincelle d'allumage se forme). Contrôlez l'encrassement de la bougie d'allumage pour la première fois au bout de 10 heures de service et nettoyez celle-ci le cas échéant à l'aide d'une brosse à fils de cuivre.

Effectuez ensuite un entretien de la bougie d'allumage toutes les 50 heures de service.

13.5 Maintenance de la lubrification de chaîne

- Voir le chapitre «Vérifier et ajuster la lubrification de la chaîne».

13.6 Maintenance des réglages du carburateur

- Si la chaîne de sciage (17) se déplace en marche à vide ou si le moteur s'éteint de lui-même lorsque vous cessez d'actionner l'accélérateur, il faut rajuster le carburateur.

Remarque

Ne faites réaliser les réglages de carburateur (p. ex. le régime de ralenti) que par du personnel qualifié afin de ne pas endommager le moteur.

13.7 Maintenance du rail de guidage

- Avec une lime à métaux, retirez les éventuelles bavures apparues sur le bord du rail.
- Nettoyez la rainure du rail de guidage (16) à l'aide d'un pinceau ou à l'air comprimé. Changez le rail de guidage (16) dès que la rainure est usée.
- Tournez le rail de guidage (16) après chaque utilisation pour garantir l'obtention d'une usure uniforme.
- Vérifiez le pignon à l'extrémité du rail de guidage (16) pour déterminer s'il tourne sans résister. Lubrifiez-le le cas échéant avec de l'huile pour paliers.

13.8 Montage du rail de guidage et tendre la chaîne de sciage

⚠ AVERTISSEMENT

Effectuez toujours le montage avec le moteur éteint.

⚠ AVERTISSEMENT

Risque de blessures !

Enfilez toujours des gants de protection avant de toucher la chaîne de sciage (17). Risque de blessure causé par les dents de coupe tranchantes !

Remarque

Une chaîne de sciage (17) neuve s'allonge et doit souvent être retendue. Après chaque sciage, vérifiez régulièrement la tension de la chaîne et rajustez-la.

Il est possible de retourner le rail de guidage (16) en fonction de l'usure.

- Placez la tronçonneuse sur une surface plane et stable.
- Tirez le bouclier avant (1) en arrière jusqu'à la butée pour desserrer le frein de chaîne (voir fig. D).
- Retirez les deux écrous de fixation (20) avec la clé à bougie (31).
- Retirez le cache de pignon (22).
- Glissez le trou oblong du rail de guidage (16) sur les deux goujons saillants.
- Posez la chaîne de sciage (17) sur la denture du pignon (26). Guidez la chaîne de sciage (17) bien ajustée dans la direction indiquée sur le rail de guidage (16). À la pointe du rail de guidage (16) se trouve un pignon de guidage dans la denture duquel il faut placer la chaîne de guidage (17).
- Tirez un peu le rail de guidage (16), pour donner une légère tension initiale à la chaîne de sciage (17).
- Remettez le cache de pignon (22). Veillez à ce que la goupille intérieure de tension de chaîne (23) entre bien dans l'alésage (25) adéquat du rail de guidage (16). Modifiez le

cas échéant le réglage de la vis de tension de chaîne (21) avec le tournevis plat (31).

- Vissez les deux écrous de fixation (20) à la main. Veillez toutefois à ne pas les serrer trop fermement.
- Avec le tournevis plat (31), tournez la vis de tension de chaîne (21) dans le sens horaire jusqu'à ce que la partie inférieure de la chaîne de sciage (17) glisse dans le rail de guidage (16). La chaîne de sciage (17) doit reposer contre la partie inférieure du rail. Lorsque le frein de chaîne est desserré, il faut pouvoir faire glisser la chaîne de sciage (17) à la main sur le rail de guidage (16).

Remarque

Une chaîne de sciage (17) neuve s'allonge et doit souvent être retendue.

- Serrez fermement à la main les deux écrous de fixation (20) avec la clé à bougie (31).

13.9 Affûter et entretenir la chaîne de sciage

⚠ AVERTISSEMENT

Risque de blessures!

Enfilez toujours des gants de protection avant de toucher la chaîne de sciage (17). Risque de blessure causé par les dents de coupe tranchantes!

Remarque

Une chaîne de sciage entretenue et affûtée de manière optimale réduit la contrainte physique, l'usure, et donne un bon résultat de coupe.

Nettoyez, entretenez et affûtez la chaîne de sciage régulièrement.

Contrôlez régulièrement si la chaîne de sciage présente des fissures ou des rivets endommagés.

Un touret à meuler peut être fixé sur le dispositif pour touret (18) à cet effet pour un maintien sûr lors de l'affûtage.

Pour la chaîne de sciage comprise dans les fournitures, n'utilisez que des limes rondes spéciales d'un Ø de 4,8 mm (3/16"). Vous trouverez des informations détaillées concernant l'opération d'affûtage dans un kit d'affûtage, par ex. d'Oregon.

Vous pouvez également utiliser un appareil électrique à affûter les chaînes et suivre les instructions du fabricant.

En cas de doute concernant la réalisation du travail, il convient de procéder au remplacement de la chaîne de sciage.

Faites le cas échéant réaliser l'affûtage de la chaîne de sciage (17) par un atelier spécialisé.

- Accessoires requis (non inclus dans la livraison):
 - Limes rondes pour chaîne de sciage, Ø 4,8 mm (3/16")
 - Limes plates
 - Jauge de limitation de profondeur
- Pour abraser le métal, ne limez que dans le sens avant.
- Limez avec un angle d'affûtage d'environ 25°, et une pente de 10° par rapport au rail de guidage (16).
- Vérifiez l'écart de la limitation de profondeur avec une jauge de limitation de profondeur.
- L'écart correct du limiteur de profondeur doit être de 0,6 mm (0,024").

13.10 Intervalles d'entretien

Les indications listées ici se réfèrent à des conditions d'utilisation normales. En cas de conditions difficiles, comme par ex. un fort dégagement de poussière et des temps de travail quotidiens prolongés, les intervalles indiqués doivent être raccourcis en conséquence.

Partie de l'appareil	Action	Avant le début du travail	Chaque semaine	En cas de panne	En cas de détérioration	Suivant besoin
Lubrification de la chaîne	Vérifier	X				
Chaîne de sciage (17)	Vérifier et veiller à un état affûté	X				
	Contrôler la tension de chaîne	X				
	Affûter					X
Rail de guidage (16)	Vérifier (usure, détérioration)	X				
	Nettoyer		X	X		
	Remplacer				X	X

13.11 Service-Informationen

Il faut tenir compte du fait que pour ce produit les pièces suivantes sont soumises à une usure liée à l'utilisation ou à une usure naturelle ou que les pièces suivantes sont nécessaires en tant que consommables.

Pièces d'usure*: Chaîne de sciage, rail de guidage, pignon, huile de chaîne, huile moteur, Griffes, arrêt de chaîne, cosse de la bougie d'allumage, filtre à air, filtre à carburant, filtre à huile à chaîne

* nicht zwingend im Lieferumfang enthalten!

14. Entreposage

- Lors de l'entreposage, utilisez toujours le cache du rail de guidage (27).
- Nettoyez et entretenez l'appareil avant chaque entreposage, voir chapitre «Nettoyage et maintenance».
- Entrepochez l'appareil dans un endroit sûr, sec, à l'abri du gel, bien ventilé et à l'abri des intempéries. Un entreposage en plein air est déconseillé. Sécurisez-le aussi contre tout accès non autorisé.
- Vidangez le réservoir d'huile et celui de carburant avec une pompe aspirante.

⚠ AVERTISSEMENT

Ne videz pas l'essence dans des locaux fermés, à proximité de feu ou en fumant. Les vapeurs de gaz peuvent causer des explosions ou des incendies.

- Démarrez le moteur et laissez-le tourner jusqu'à ce que le reste d'essence soit consommé.

15. Mise au rebut et recyclage

L'appareil se trouve dans un emballage permettant d'éviter les dommages dus au transport. Cet emballage est une matière première et peut donc être réutilisé ultérieurement ou être réintroduit dans le circuit des matières premières.

L'appareil et ses accessoires sont en matériaux divers, comme par ex. des métaux et matières plastiques. Éliminez les composants défectueux par le circuit d'élimination des déchets spéciaux. Renseignez-vous dans un commerce spécialisé ou auprès de l'administration de votre commune!



L'emballage est constitué de matériaux écologiques que vous pouvez recycler par le biais des postes de recyclage locaux.

Renseignez-vous auprès de votre mairie ou des services de votre commune pour connaître les possibilités de recyclage de votre appareil usagé.

Carburants et huiles

Les résidus de carburant, les huiles et les liquides utilisés pour le nettoyage doivent être éliminés de manière respectueuse de l'environnement !

Les réservoirs de carburant et d'huile vides doivent être éliminés de manière respectueuse de l'environnement.

Les liquides et réservoirs doivent être déposés auprès d'un centre de collecte correspondant.

16. Dépannage

Panne	Cause possible	Remède
Le moteur ne démarre pas	Procédure incorrecte lors du démarrage	Suivez les instructions de démarrage
Le moteur démarre, mais n'atteint pas la pleine puissance	Filtre à air encrassé (33)	Nettoyer le filtre à air (33)
Le moteur tourne de manière irrégulière	Mauvais écart entre les électrodes de la bougie d'allumage	Nettoyer la bougie d'allumage et régler l'écart des électrodes ou mettre une bougie d'allumage neuve en place
Bougie d'allumage encrassée ou humide	Mauvais réglage du carburateur	Faites régler le carburateur et nettoyez la bougie d'allumage ou remplacez-la par une neuve, le cas échéant

17. Certificat de garantie

Chère Cliente, Cher Client,

Nos produits sont soumis à un contrôle de qualité très strict. Si cet appareil devait toutefois ne pas fonctionner impeccablement, nous en serions désolés. Dans un tel cas, nous vous prions de bien vouloir prendre contact avec notre service après-vente à l'adresse indiquée sur le bulletin de garantie ou vous adresser au marché de la construction le plus proche. Pour faire valoir une demande de garantie, ce qui suit est valable :

1. Les conditions de garantie règlent les prestations de garantie supplémentaires. Vos droits de garantie légaux ne sont en rien altérés par la garantie présente. Notre prestation de garantie est gratuite.
2. La prestation de garantie s'applique exclusivement aux défauts occasionnés par des vices de fabrication ou de matériau et est limitée à l'élimination de ces défauts ou encore au remplacement de l'appareil. Veillez au fait que nos appareils, conformément à leur affectation, n'ont pas été construits pour être utilisés dans un environnement professionnel, industriel ou artisanal. Un contrat de garantie ne peut avoir lieu dès lors que l'appareil est utilisé à des activités dans des entreprises professionnelles, artisanales ou industrielles ou toute autre activité du même genre. Sont également exclus de notre garantie : les prestations de substitution de dommages dus aux transports, les dommages occasionnés par le non-respect des instructions de montage ou en raison d'une installation non conforme, du non-respect du mode d'emploi (comme par exemple le raccordement à une mauvaise tension réseau ou à un mauvais type de courant), les applications abusives ou non conformes (comme par exemple une surcharge de l'appareil ou encore l'emploi d'accessoires non homologués), le non-respect des prescriptions de maintenance et de sécurité, l'infiltration de corps étrangers dans l'appareil (comme par exemple du sable, des pierres ou de la poussière), l'emploi de la force ou l'influence extérieure (comme par exemple les dommages dus à une chute), ainsi que l'usure normale conforme à l'utilisation. Ceci est particulièrement valable pour les accumulateurs pour lesquels nous offrons toutefois une période de garantie de 12 mois.

Le droit à la garantie disparaît dès lors que des interventions ont lieu sur l'appareil.

3. Le délai de garantie s'élève à 3 ans et commence à la date de l'achat de l'appareil. Les demandes de garanties doivent être présentées avant écoulement du délai de garantie, dans les deux semaines suivant le moment auquel le défaut a été reconnu. Toute reconnaissance de demande de garantie après écoulement du délai de garantie est exclue. La réparation ou l'échange de l'appareil n'entraîne nullement une prolongation de la durée de garantie. Elle ne fait pas non plus commencer un nouveau délai de garantie, en raison de cette prestation, pour l'appareil ou pour toute autre pièce de rechange intégrée. Ceci est également valable lorsqu'un service après-vente sur place a été consulté.
4. Pour faire valoir votre droit à la garantie, contactez le service après-vente à l'adresse indiquée ci-dessous. Si vous formulez votre réclamation pendant la période de validité de la garantie, nous vous ferons parvenir un bon de retour qui vous permettra de nous retourner sans frais l'appareil défectueux. Décrivez la raison de la réclamation le plus précisément possible. Si le défaut de l'appareil est compris dans notre prestation de garantie, nous vous retournerons sans délai un appareil réparé ou encore un nouveau.

Hotline du service (FR):

00800 4003 4003
(0,00 €/Min.)

Service-hotline (BE):

00800 4003 4003
(0,00 €/Min.)

Email du service (FR):

service.FR@schepbach.com

E-mailadres (BE):

service.BE@schepbach.com

Adresse du service (FR):

Schepbach France Strassburg
2, Impasse Jean Millot
FR - 6700 Strasbourg

Serviceadres (BE):

EURO Elektrowerkzeug- und Maschinen Service
Bürgerbuschweg 20
DE - 51381 Leverkusen



À l'adresse www.lidl-service.com, vous pouvez télécharger ce manuel et bien d'autres, les vidéos de produit et les logiciels d'installation.

Le QR-Code vous permet d'accéder directement à la page de service Lidl (www.lidl-service.com) et d'ouvrir votre notice d'utilisation à l'aide du numéro d'article (IAN) 374122_2104.

1.	Verklaring van de symbolen.....	54
2.	Inleiding.....	57
3.	Beschrijving van het apparaat (afb. A - O).....	57
4.	Inhoud van het pakket.....	57
5.	Beoogd gebruik.....	57
6.	Veiligheidsvoorschriften.....	58
7.	Technische gegevens.....	61
8.	Vóór de ingebruikname.....	61
9.	Ingebruikname.....	62
10.	Algemene werkinstructies voor vellen.....	64
11.	Werken met onder spanning staand hout.....	65
12.	Transport.....	65
13.	Reiniging en onderhoud.....	65
14.	Opslag.....	67
15.	Afvalverwerking en hergebruik.....	68
16.	Verhelpen van storingen.....	68
17.	Garantiebewijs.....	69
18.	Explosietekening.....	159
19.	Conformiteitsverklaring.....	160

1. Verklaring van de symbolen



NL BE

Lees vóór het eerste gebruik de gebruiksaanwijzing aandachtig in zijn geheel door en bewaar deze voor toekomstig gebruik.



NL BE

WAARSCHUWING! Bij het werken met een kettingzaag dient u bijzondere veiligheidsmaatregelen te nemen. Lees alle waarschuwingen en neem ze in acht.



NL BE

Draag nauwsluitende veiligheidskleding met een beschermende voering.



NL BE

Draag een veiligheidshelm met een vizier of een veiligheidsbril, en gehoorbescherming.



NL BE

Draag veiligheidshandschoenen.



NL BE

Draag antislip-veiligheidsschoenen.



NL BE

WAARSCHUWING! Gevaar voor terugslag. Pas op voor terugslag van de kettingzaag en vermijd contact met de punt van het zwaard.



NL BE

Gebruik de kettingzaag uitsluitend met beide handen.



NL BE

Werk nooit eenhandig met de kettingzaag.



NL BE

Druk 6x op de brandstofpomp ("Primer")

 +  40:1

Brandstoftank;
Mengverhouding: 40 delen benzine op 1 deel olie



Benzine: Euro 95 / Euro 98



2-takt-motorolie: ISO - L - EGD / JASO FD



Open vuur en roken in de buurt van het apparaat is ten strengste verboden!



Gegarandeerd geluidsvermogeniveau van het apparaat



Waarschuwing! Hete oppervlakken



Start hendel (Choke) "koude start"



De machine mag noch vochtig zijn noch in vochtige omgeving gebruikt worden.



Looprichting van de ketting



Kettingrem (geopend / gesloten)



NL BE

Type geleideblad



NL BE

Instelling kettingsmering

2. Inleiding

Fabrikant: scheppach

Fabrikation von Holzbearbeitungsmaschinen GmbH
Günzburger Straße 69
D-89335 Ichenhausen

Geachte klant,

Wij wensen u veel plezier en succes bij het werken met uw nieuwe apparaat.

Advies:

Volgens de van toepassing zijnde wet voor productaansprakelijkheid is de producent van dit apparaat niet aansprakelijk voor schade die ontstaat door of door middel van dit apparaat in geval van:

- Onjuist gebruik,
- Niet-naleving van de gebruiksinstructies,
- Reparaties door derden, niet-erkende getrainde werklui,
- Installatie en vervanging van niet-originele reserveonderdelen,
- Ongepast gebruik.

Wij adviseren u het volgende:

Lees voor de montage en ingebruikneming aandachtig de volledige gebruiksaanwijzing.

Dankzij deze gebruiksaanwijzing leert u uw machine en de reglementaire gebruiksmogelijkheden ervan kennen.

U vindt hier belangrijke instructies over hoe u de machine veilig, vakkundig en rendabel gebruikt, over hoe u risico's vermijdt, reparatiekosten voorkomt, de stilstandtijd beperkt en de betrouwbaarheid en levensduur van de machine verhoogt.

Bovenop de veiligheidsvoorschriften van deze gebruiksaanwijzing moet u in elk geval ook de nationale bepalingen inzake het gebruik van deze machine respecteren.

Bewaar de gebruiksaanwijzing in de buurt van de machine in een plastic omhulsel als bescherming tegen vuil en vocht. Elke gebruiker moet deze handleiding voor het begin van de werkzaamheden lezen en zorgvuldig naleven.

Enkel personen, die over het gebruik van de machine en de daarmee verbonden gevaren zijn geïnstrueerd, mogen de machine bedienen. Respecteer de vereiste minimumleeftijd.

Als aanvulling op de veiligheidsvoorschriften in deze handleiding en de speciale voorschriften van uw land, moeten ook de algemeen erkende technische regels voor het gebruik van houtverwerkende apparaten in acht genomen worden.

Wij zijn niet aansprakelijk voor ongevallen of schade die te wijten zijn aan niet-naleving van deze handleiding en van de veiligheidsinstructies.

3. Beschrijving van het apparaat (afb. A - O)

1. Voorste handbescherming
2. Voorste handgreep
3. Luchtfilterdeksel
4. Startkoord
5. Vergrendeling luchtfilterdeksel
6. Aan-/uitknop
7. Brandstofpomp "primer"
8. Choke
9. Gashendelvergrendeling
10. Gashendel
11. Achterste handgreep
12. Achterste handbescherming
13. Brandstoftankdop
14. Kettingolietankdop
15. Kam (voorgemonteerd)
16. Zwaard (voorgemonteerd)
17. Zaagketting (voorgemonteerd)
18. Slijpsteenhelp
19. Olieregelingsschroef
20. Bevestigingsbouten
21. Kettingspannschroef
22. Kamwielhuis
23. Kettingspanner
24. Kettingvanger
25. Boring voor de kettingspanner
26. Kamwiel
27. Zwaardkoker
28. Gehoorbescherming RYE001
29. Veiligheidsbril RYF001
30. Mengbeker
31. Bougiesleutel/sleufschroevendraaier
32. Bio-kettingolie
33. Luchtfilter
34. Bougiestekker
35. Valmarkering

4. Inhoud van het pakket

- 1 Benzinekettingzaag (voorgemonteerd)
- 1 bougiesleutel/sleufschroevendraaier
- 1 zwaardkoker (kettingbeschermer)
- 1 mengbeker
- 500 ml bio-kettingolie (Made in Germany)
- 1 veiligheidsbril RYF001
- 1 gehoorbescherming RYE001
- 1 gebruiksaanwijzing

5. Beoogd gebruik

De kettingzaag mag uitsluitend worden gebruikt voor het zagen van hout in de openlucht. De kettingzaag mag niet worden gebruikt voor andere doeleinden.

Verander de kettingzaag niet. Dat kan de veiligheid in gevaar brengen. Voor hieruit voortvloeiende schade of letsels van welke aard ook is de gebruiker/bediener aansprakelijk, niet de fabrikant. Houd er rekening mee dat dit apparaat overeenkomstig de bestemming niet is gemaakt voor commercieel gebruik.

De garantie vervalt wanneer het apparaat wordt gebruikt in commerciële, ambachtelijke of industriële bedrijven alsook bij vergelijkbare werkzaamheden.

De eerste gebruiker moet zich laten instrueren over het gebruik om met het apparaat vertrouwd te raken. Het is in het belang van uw eigen veiligheid om een van overheidswege goedgekeurde cursus voor het gebruik van een motorkettingzaag te volgen.

Houd er rekening mee dat dit apparaat overeenkomstig de bestemming niet is gemaakt voor commercieel gebruik. De garantie vervalt wanneer het apparaat wordt gebruikt in commerciële, ambachtelijke of industriële bedrijven alsook bij vergelijkbare werkzaamheden.

5.1 Personen die de zaag niet mogen bedienen:

Personen die niet vertrouwd zijn met deze gebruiksaanwijzing, kinderen, jongeren en personen die onder invloed zijn van alcohol, drugs of medicijnen mogen het apparaat niet bedienen. Nationale voorschriften kunnen het gebruik van het apparaat beperken!

6. Veiligheidsvoorschriften

**BELANGRIJK!
VOOR GEBRUIK ZORGVULDIG LEZEN EN VEILIG
OPBERGEN VOOR TOEKOMSTIG GEBRUIK.**

GEVAAR

Waarschuwt voor acuut gevaar met ernstig of fataal letsel tot gevolg.

WAARSCHUWING

Waarschuwt voor een mogelijk gevaarlijke situatie die tot ernstig of fataal letsel zou kunnen leiden.

VOORZICHTIG

Waarschuwt voor een mogelijk gevaarlijke situatie die tot lichte verwondingen zou kunnen leiden.

LET OP

Waarschuwt voor een mogelijk gevaarlijke situatie die tot materiële schade zou kunnen leiden.

6.1 Algemene veiligheidsvoorschriften

WAARSCHUWING

Wees altijd alert, let erop wat u doet en gebruik uw gezond verstand bij het werken met het apparaat. Gebruik het apparaat niet als u ziek of moe bent of onder invloed bent van drugs, alcohol of medicijnen. Een moment van onoplettendheid kan bij het gebruik van het apparaat al tot ernstig letsel leiden. Voorkom verkeerde toepassingen, gebruik de machine uitsluitend zoals beschreven onder "Beoogd gebruik".

■ Lees de handleiding van uw apparaat, en vooral de veiligheidsvoorschriften, voordat u uw apparaat in gebruik neemt.

- De op het apparaat aangebrachte waarschuwingen informatieplaatjes bevatten belangrijke instructies om dit apparaat veilig te kunnen gebruiken.
- Volg, naast de aanwijzingen in deze gebruiksaanwijzing, ook de algemene wettelijke veiligheidsvoorschriften en de wettelijke voorschriften voor ongevalspreventie.
- Houd de verpakkingfolie uit de buurt van kinderen: er bestaat verstikkingsgevaar!
- Onvoldoende geïnstrueerde gebruikers kunnen zichzelf en anderen in gevaar brengen door ondeskundige omgang met het apparaat. Degene die het apparaat bedient, is verantwoordelijk voor derden.
- Wees altijd alert bij het werken met het apparaat. Gebruik uw gezond verstand tijdens het werken en let steeds goed op wat u doet.
- Werk niet langer dan 10 minuten achtereen. Het is raadzaam om tussen de werkzaamheden door steeds pauzes in te lassen van 10 - 20 minuten.
- Leen het apparaat uitsluitend uit aan gebruikers die ervaring hebben met het apparaat. Geef hen daarbij ook de gebruiksaanwijzing.
- Sommige zaagwerkzaamheden vereisen speciale scholing en bijzondere vaardigheden. Wend u bij twijfel tot een vakman.
- De eerste gebruiker moet zich laten instrueren over het gebruik om met het apparaat vertrouwd te raken. Het is in het belang van uw eigen veiligheid om een van overheidswege goedgekeurde cursus voor het gebruik van een motorkettingzaag te volgen.
- Het apparaat moet, wanneer het niet wordt gebruikt, zodanig worden opgeborgen dat niemand gevaar loopt. Tref maatregelen om onbevoegd gebruik te voorkomen.
- Degene die het apparaat gebruikt, is verantwoordelijk voor alle ongevallen en gevaren die derden of de eigendommen van derden betreffen.
- Kinderen, jongeren en personen met verminderde fysieke, zintuiglijke of geestelijke vermogens mogen de kettingzaag niet bedienen. Hiervan uitgezonderd zijn jongeren ouder dan 16 jaar in het kader van een opleiding, onder begeleiding van een deskundige.
- De elektrische ontsteking van het apparaat produceert een klein elektromagnetisch veld. Raadpleeg, als u drager bent van een pacemaker of een vergelijkbaar implantaat, uw arts aangaande het gebruik van het apparaat om gezondheidsrisico's te vermijden.
- Bij niet correct uitgevoerd onderhoud, bij het gebruik van niet goedgekeurde vervangende onderdelen en bij het verwijderen of modificeren van veiligheidsvoorzieningen kan het apparaat beschadigd raken en kan degene die het apparaat bedient ernstig letsel oplopen.

6.2 Persoonlijke beschermingsmiddelen (PBM)

GEVAAR

Draag altijd persoonlijke beschermingsmiddelen! (PBM)!

- Draag een veiligheidshelm met een vizier of een veiligheidsbril, en gehoorbescherming.
- Draag nauwsluitende veiligheidskleding met een beschermende voering.
- Draag antislip-veiligheidsschoenen.
- Draag veiligheidshandschoenen.

- Draag geen wijde kleding die door de zaag gegrepen kan worden.
- Draag geen sjaal, stropdas en sieraden!
- Draag bij lang haar een haarnetje!
- Draag bij werkzaamheden in het bos altijd een veiligheidshelm. Die biedt bescherming tegen vallende takken. Controleer de veiligheidshelm regelmatig op beschadigingen. Vervang de veiligheidshelm na maximaal vijf jaar door een nieuwe. Gebruik alleen goedgekeurde veiligheidshelmen.
- Het vizier, resp. de veiligheidsbril beschermt tegen spanen en splinters. Zorg tijdens de werkzaamheden altijd voor gezichtsbescherming in de vorm van een vizier of een veiligheidsbril om oogletsel te voorkomen.
- Draag altijd gehoorbescherming. Het door het apparaat geproduceerde geluid kan gehoorschade veroorzaken.
- Draag robuuste werkhandschoenen van sterk materiaal, bijvoorbeeld leer.
- Draag bij het zagen van droog hout een stofmasker. Bij het zagen van droog hout kan zaagstof vrijkomen.

6.3 Opslag en transport

- Schakel de kettingzaag altijd uit als u zich verplaatst, ook over kleine afstanden. Schakel de kettingrem in en schuif de zwaardkoker om het zwaard.
- Gebruik de zwaardkoker tijdens transport en opslag.
- Zorg dat het apparaat tijdens transport niet kan omvallen (ook in voertuigen), om lekkage van brandstof, schade en letsel te voorkomen.
- Draag het apparaat alleen aan de voorste handgreep. Het zwaard dient daarbij naar achteren te wijzen, van het lichaam afgekeerd (zie afb. M).
- Houd de hete geluiddemper weg van het lichaam. Er bestaat verbrandingsgevaar!
- Maak de kettingzaag schoon en pleeg onderhoud voordat u hem opbergt.
- Berg het apparaat op een veilige, droge plaats op. Tref ook maatregelen om onbevoegd gebruik te voorkomen.

6.4 Veiligheid van de omgeving

- Nationale en/of plaatselijke voorschriften kunnen het gebruik van geluid producerende, door een motor aangedreven apparaten beperken. Neem voor meer informatie daarover contact op met de gemeente.
- Het apparaat mag niet binnenshuis worden gebruikt, noch in andere slecht geventileerde ruimtes. Er bestaat verstikkingsgevaar door giftige uitlaatgassen/smeeroliedamp.
- Voer de werkzaamheden uitsluitend uit bij daglicht.
- Werk niet bij ongunstige weersomstandigheden, zoals regen en wind. Onder die omstandigheden neemt het risico op ongevallen toe.
- Houd uw werkomgeving schoon en opgeruimd.
- Houd kinderen, andere personen en dieren voor en tijdens het werk op afstand. Als u afgeleid raakt, kunt u de controle over het apparaat verliezen.
- Controleer, voordat u met de werkzaamheden begint, of zich personen, kinderen of dieren in de gevarezone bevinden.
- Werk niet in de nabijheid van afasteringen of daar waar los afasteringsdraad kan rondslingeren.
- Zet brandbestrijdingsmiddelen klaar als u werkzaamheden uitvoert in een omgeving met een verhoogd risico op brand, bijvoorbeeld in de buurt van droog gras. Er bestaat brandgevaar!

6.5 Brandstof tanken

- Benzine is extreem licht ontvlambaar. Houd bij het tanken afstand tot open vuur en rook niet tijdens het tanken. Er bestaat brandgevaar!
- Let op dat u geen benzine morst. Benzine en kettingolie mogen niet in de bodem terechtkomen. Gebruik onderleggers om dit te voorkomen.
- Tank alleen in voldoende geventileerde ruimten. Benzinedampen zijn licht ontvlambaar en zeer explosiegevaarlijk.
- Zet voor het tanken de motor uit en laat het apparaat afkoelen. Reinig meteen de plekken waar u benzine morst. Trek meteen andere kleren aan als er benzine op uw kleren terecht is gekomen.
- Voorkom bovendien dat benzine of smering (olie) in contact komt met de huid of de ogen.
- Adem de benzinedampen/smeeroliedampen niet in.
- Let op lekkage. Bij verlies van benzine start de motor niet. Er bestaat gevaar door verbranding.
- Open de tankdop voorzichtig zodat eventuele overdruk langzaam kan ontsnappen en er geen benzine uit de tank spuit

6.6 Vóór de ingebruikname

WAARSCHUWING

Voer controles altijd uit voordat u het apparaat gebruikt en terwijl de motor nog niet is ingeschakeld.

Controleer altijd of het apparaat veilig kan worden gebruikt voordat u ermee gaat werken of wanneer het op de grond is gevallen.

Controleer of bewegende onderdelen naar behoren werken. Veel ongelukken zijn het gevolg van slecht onderhoud van apparaten. Laat beschadigde onderdelen onmiddellijk door gekwalificeerd personeel repareren.

Gebruik de kettingzaag en de accessoires uitsluitend in overeenstemming met de instructies in deze gebruiksaanwijzing. Houd daarbij rekening met de werkomstandigheden en de te verrichten werkzaamheden. Het gebruik van motoraangedreven apparaten voor andere doeleinden dan de beoogde toepassingen kan tot gevaarlijke situaties leiden.

- Controleer regelmatig of de kettingrem goed functioneert (voorste handbescherming, zie afb. E).
- Controleer of het zwaard op de juiste manier is gemonteerd.
- Controleer of de zaagketting correct gespannen is. Volg de instructies op voor smering, kettingspanning en het verwisselen van accessoires. Een ketting die niet goed gespannen of gesmeerd is, kan breken en verhoogt de kans op terugslag.
- Houd zagen scherp en schoon. Slijp de tanden regelmatig bij en vervang versleten onderdelen op tijd. Met zorg onderhouden zaaggereedschappen met scherpe zaagvlakken lopen minder vaak vast en zijn gemakkelijker te sturen.
- Controleer of de gashendel en de gashendelvergrendeling soepel functioneren. De gashendel moet terugveren naar de uitgangspositie.
- Controleer of zich genoeg brandstof en kettingolie in de tanks bevindt.
- Controleer of de handgrepen schoon, droog en vrij van olie en vuil zijn.
- Werk niet alleen. In noodgevallen dient een tweede persoon aanwezig te zijn.

- Gebruik de kettingzaag alleen als u stevig en veilig op een vlakke ondergrond staat. Voorkom een abnormale lichaamshouding. Een glibberige ondergrond of een wankel stand (bijvoorbeeld op een ladder) kan leiden tot verlies van het evenwicht of verlies van de controle over de kettingzaag. Zorg dat u stevig staat en bewaar altijd uw evenwicht. Daardoor kunt u de kettingzaag in onverwachte situaties beter controleren.
- Werk nooit met de kettingzaag in een boom. Bij gebruik van de kettingzaag in een boom bestaat er letselgevaar.
- Zaag nooit boven schouderhoogte.
- Houd de kettingzaag altijd met de rechterhand vast aan de achterste handgreep en met de linkerhand aan de voorste handgreep (zie afb. E). Als u de kettingzaag omgekeerd vasthoudt, neemt het risico op ongevallen toe; dit is dan ook niet toegestaan.
- Houd, als de kettingzaag in werking is, het apparaat ver van alle lichaamsdelen. Zorg dat de zaagketting nergens tegenaan komt op het moment dat u de motor wilt starten. Bij het werken met een kettingzaag kan één moment van onoplettendheid ertoe leiden dat kleren of lichaamsdelen door de zaagketting worden gegrepen.
- Schakel de kettingzaag meteen uit als u afwijkingen van de normale werking opmerkt.
- Schakel de kettingzaag meteen uit en controleer zaagketting en zwaard op beschadigingen als de kettingzaag met stenen, spijkers of andere harde voorwerpen in aanraking is gekomen.
- Laat de kettingzaag niet vallen, sla niet met de kettingzaag tegen obstakels en gebruik het zwaard niet als hefboom.
- Zaag uitsluitend hout met de kettingzaag.
- Houd er bij het zagen van een onder spanning staande tak rekening mee dat die terugveert. Als de spanning in de houtvezels vrijkomt, kan de tak degene die de kettingzaag bedient, raken of hem de controle over de zaag ontnemen.
- Wees bijzonder voorzichtig bij het zagen van struikgewas en jonge boompjes. Dunne takjes kunnen in de zaag vast komen te zitten en in uw richting slaan of u uw evenwicht laten verliezen.

6.7 Trillingen

WAARSCHUWING

Vermijd trillingsrisico's, bijv. het risico van "dode vingers" (doorbloedingsstoornissen), door vaak werkpauses te nemen waarin u zich bijv. in de handen wrijft.

- Draag altijd veiligheidshandschoenen en zorg voor warme handen.
- Zorg ervoor dat de ketting altijd scherp is.
- Las regelmatig een pauze in tijdens de werkzaamheden.

6.8 Voorzorgsmaatregelen tegen terugslag

WAARSCHUWING

Wees bij gebruik van het apparaat beducht op terugslag. Er bestaat letselgevaar. U voorkomt terugslag door voorzichtig te werk te gaan en op de juiste manier te zagen.

- Als u iets met de punt van het zwaard raakt, kan dat in veel gevallen een onverwachte reactie in achterwaartse richting veroorzaken, waarbij het zwaard omhoog en in de richting van degene die het apparaat bedient, wordt geslagen (afb. O).

- Een terugslag kan optreden als de punt van het zwaard een voorwerp raakt, of als het hout meebuigt en de zaagketting in de zaagsnede vastklemt.
- Als de zaagketting aan de bovenkant van het zwaard beklemd raakt, kan het zwaard heftig terugslaan in de richting van degene die het apparaat bedient (zie afb. J).
- Als de zaagketting aan de onderkant van het zwaard beklemd raakt, kan het zwaard heftig wegslaan van degene die het apparaat bedient (zie afb. K).
- Wees uiterst voorzichtig als u de zaagketting in een reeds begonnen zaagsnede voert om verder te zagen.
- Zaag geen takken of stukken hout waarvan de positie of de stand tijdens het zagen kan veranderen, of waarbij de zaagsnede zich tijdens het zagen kan sluiten.
- Beide reacties kunnen tot gevolg hebben dat u de controle over de zaag verliest en uzelf zwaar verwondt. Vertrouw niet uitsluitend op de in de kettingzaag ingebouwde veiligheidsvoorzieningen. Neem als gebruiker van een kettingzaag de nodige maatregelen om zonder ongelukken te werken.

Een terugslag is het gevolg van verkeerd gebruik. Dit is te voorkomen door passende voorzorgsmaatregelen te nemen, zoals hieronder beschreven

- Houd de zaag met beide handen vast, waarbij de duimen en de vingers de handgrepen van de kettingzaag omsluiten. Breng uw lichaam en uw armen in een dusdanige stand dat u terugslagkrachten kunt opvangen. Als u de juiste voorzorgsmaatregelen neemt, zijn terugslagkrachten beheersbaar. Laat de kettingzaag nooit los (zie uitvouwpagina afb. E).
- Vermijd een abnormale lichaamshouding en zaag niet boven schouderhoogte. Op die manier voorkomt u dat de punt van het zwaard iets raakt en bent u beter in staat in onverwachte situaties de controle te behouden over de kettingzaag.
- Gebruik altijd de door de fabrikant voorgeschreven vervangingszwaarden en zaagkettingen. Onjuiste vervangingszwaarden en zaagkettingen kunnen de ketting doen breken en/of terugslagkrachten veroorzaken.
- Houd u aan de aanwijzingen van de fabrikant voor het slijpen en onderhouden van de zaagketting. Een te geringe diepte-instelling verhoogt de kans op terugslag.
- Zaag niet met de punt van het zwaard. Er is gevaar voor terugslag.
- Vergewis u ervan dat zich geen spijkers of stukken metaal in de onmiddellijke nabijheid van het apparaat bevinden. Let in het bijzonder op spijkers en stukken metaal in de omgeving van de zaagsnede. Wees ook voorzichtig bij het zagen van hardhout waarin de zaagketting kan blijven steken. Dat kan leiden tot een terugslag.
- Begin een zaagsnede met volle kracht en handhaaf het volle motorvermogen tijdens het zagen van de hele snede.
- Zorg ervoor dat de grond waarop u staat vrij is van voorwerpen waarover u kunt struikelen.

6.9 Restrisico's

GEVARR

GEVAAR VOOR LETSEL

Aanraking met de zaagketting kan leiden tot dodelijk snijletsel. Nooit met de handen in een draaiende zaagketting grijpen.

GEVAAR VOOR TERUGSLAG!

Terugslag kan leiden tot dodelijk snijletsel.

GEVAAR VOOR BRANDWONDEN!

Ketting en zwaard worden warm tijdens het bedrijf.

7. Technische gegevens

Gewicht zonder brandstof, zonder zaagketting ca.5,6 kg
Gewicht zonder brandstof, met zaagketting ca.6,8 kg
Brandstoftank.....ca. 550 cm³ (0,55 l)
Kettingolietank:ca. 260 cm³ (0,26 l)

Bruikbare snijlengte*/zwaard 45 cm (18")

Max. kettingsnelheid.....22,1m/s
Kettingsteek..... 8,25 mm (0,325")
Dikte aandrijfschakels 1,5 mm (0,059")
Type zaagketting KANGXING
(voorgemonteerd)325-058-72
Type zwaard KANGXING
(voorgemonteerd): BE18-72-5810P
Kamwiel
Aantal tanden/kettingsteek: 7 tanden/8,255 mm (0,325")

Motor Cilinderinhoud..... 53 cm³
Max. motorvermogen conform ISO 7293.....2,0 kW
Stationair toerental n_0 3100 ± 300 min⁻¹
Toerental n_{max} 11500 min⁻¹
Bougie..... L8RTC

* De feitelijke snijlengte kan kleiner zijn dan de gespecificeerde snijlengte.

Geluid

Geluidsdruk L_{pA} conform ISO 22868 98,3 dB(A)
Onzekerheid K_{pA} 3 dB
Gegarandeerd geluidsvermogensniveau
 L_{WA} conform ISO 22868 116,0 dB(A)
Onzekerheid K_{WA} 3 dB

Draag gehoorbescherming.

De blootstelling aan lawaai kan gehoorverlies veroorzaken.

De aangegeven trillingemissiewaarde werd volgens een genormaliseerd testmethode gemeten en kan ter vergelijking van een stuk elektrisch gereedschap met een ander gebruikt worden.

De aangegeven trillingemissiewaarde kan ook voor een inleidende inschatting van de blootstelling benut worden.

Trilling

Trilling, achterste handgreep
conform ISO 228676,4 m/s²
Trilling, voorste handgreep
conform ISO 22867 6,69 m/s²
Onzekerheid K 1,5 m/s²

⚠ WAARSCHUWING

Vermijd trillingsrisico's, bijv. het risico van "dode vingers" (doorbloedingsstoornissen), door vaak werkpauses te nemen waarin u zich bijv. in de handen wrijft.

8. Vóór de ingebruikname

- Open de verpakking en haal de machine er voor - zichtig uit.
- Verwijder het verpakkingsmateriaal, evenals de beschermingen bij de verpakking en voor het transport (indien voorhanden).
- Controleer of de leveringsomvang volledig is.
- Controleer de machine en de bijbehorende onderdelen op transportschade.
- Bewaar de verpakking indien mogelijk tot het einde van de garantieperiode.

OPGELET

De machine en het verpakkingsmateriaal zijn geen speelgoed voor kinderen! Kinderen mogen niet met plastic zakken, folie en kleine onderdelen spelen! Gevaar voor inslikken en verstikking!

- Verwijder de beknopte handleiding van het starterkoord (4).

8.1 Brandstof mengen

De motor werkt op een mengsel van benzine en motorolie.

⚠ WAARSCHUWING

Voorkom direct inademen van benzinedampen en direct contact tussen benzine en de huid.

Gebruik uitsluitend een mengsel van loodvrije benzine (min. Euro 95) en speciale 2-takt-motorolie (JASO FD/ISO - L - EGD). Maak de mengsmering aan volgens de brandstofmengtabel. Doe de juiste hoeveelheid benzine en 2-taktolie in de meegeleverde mengbeker (30) (zie "Brandstofmengtabel"). Schud de mengbeker (30) daarna goed.

8.1.1 Brandstofmengtabel

Mengprocedure: 40 delen benzine op 1 deel olie
Benzine2-taktolie
0,5 Liter 12,5 ml

8.2 Brandstof tanken

⚠ WAARSCHUWING

Vul de tank uitsluiten met brandstof als de motor is uitgeschakeld en afgekoeld. Er bestaat brandgevaar!

- Reinig altijd de omgeving van de tankdop (13) voor het vullen om te voorkomen dat er vuil in de tank terecht komt. Gebruik daarvoor een droge, pluisvrije doek.
- Leg het apparaat op zijn kant, zodat de tankdop (13) omhoog wijst.
- Draai de tankdop (13) tegen de wijzers van de klok in en neem hem van de tank. De tankdop (13) zit vast aan de tank en kan dus niet vallen.
- Giet het brandstofmengsel in de brandstoftank. Mors bij het vullen geen brandstof en vul de tank niet tot aan de rand.
- Dep gemorste brandstof meteen op.
- Draai de tankdop (13) met de wijzers van de klok mee weer vast.

OPMERKING

Controleer als u brandstof bijvult, ook altijd het niveau van de kettingolie.

8.3 Kettingolie bijvullen

⚠ WAARSCHUWING

Vul de tank uitsluiten met kettingolie als de motor is uitgeschakeld en afgekoeld. Er bestaat brandgevaar!

Werk nooit zonder kettingsmering! Bij een droog lopende zaagketting raakt de zaag in korte tijd onherstelbaar beschadigd.

Controleer voordat u aan het werk gaat, altijd de kettingsmering.

OPMERKING

Gebruik alleen kettingzaagolie. Bij voorkeur biologisch afbreekbare kettingolie. Gebruik geen oude olie, motorolie e.d. Controleer tijdens het werk of de kettingsmering functioneert.

- Reinig vóór het vullen altijd de omgeving van de tankdop (14) om te voorkomen dat er vuil in de tank terecht komt. Gebruik daarvoor een droge, pluisvrije doek.
- Leg het apparaat op zijn kant, zodat de kettingolietankdop (14) omhoog wijst.
- Draai de kettingolietankdop (14) tegen de wijzers van de klok in en neem hem van de tank. De kettingolietankdop (14) zit vast aan de tank en kan dus niet vallen.
- Giet de meegeleverde kettingolie in de kettingolietank. Mors bij het vullen geen kettingolie en vul de tank niet tot aan de rand.
- Dep gemorste kettingolie meteen op.
- Draai de kettingolietankdop (14) met de wijzers van de klok mee weer vast.

8.4 Zaagketting spannen en controleren

⚠ WAARSCHUWING

Trek veiligheidshandschoenen aan! Letselgevaar door de scherpe zaagtanden!

Controleer de zaagspanning voor elk gebruik.

- Draai de beide bevestigingsbouten (20) met de bougiesleutel (31) iets los voor het spannen.
- Draai de kettingspanschroef (21) met de sleufschroevendraaier (31) met de wijzers van de klok mee om de spanning te verhogen.
- Draai beide bevestigingsmoeren (20) stevig vast met de bougiesleutel (31).
- De zaagketting (17) moet tegen de onderzijde van het zwaard aan liggen. Controleer of u de zaagketting (17) (bij vrijgemaakte kettingrem, trek de voorste handbescherming (1) naar achteren) met de hand over het zwaard (16) kunt trekken.

OPMERKING

Een nieuwe zaagketting (17) rekt uit en moet vaker opnieuw worden gespannen.

9. Ingebruikname

⚠ VOORZICHTIG

Neem de wettelijke bepalingen voor bescherming tegen geluidsoverlast in acht.

Controleer het apparaat voor ingebruikname altijd op:

- Dichtheid van het brandstofsysteem.
- Onberispelijke toestand en volledigheid van de beveiligingsvoorzieningen en zaagketting/zwaard.
- Vastzitten van alle schroefverbindingen.
- Soepele beweegbaarheid van alle bewegende onderdelen.

Werkinstructies

Zorg dat u met het apparaat vertrouwd bent voordat u het in gebruik neemt.

9.1 Starten van de motor

⚠ LET OP

Trek het startkoord (4) altijd rechtuit. Houd de greep van het startkoord (4) vast, wanneer het startkoord (4) weer wordt ingetrokken. Laat het startkoord (4) nooit los zodat het terugschiet.

9.1.1 Starten bij koude motor

⚠ WAARSCHUWING

Schakel de kettingrem altijd in voordat u het apparaat inschakelt (druk de voorste handbescherming (1) naar voren).

⚠ LET OP

Laat het startkoord (4) nooit los zodat het terugschiet. Dit kan beschadigingen tot gevolg hebben.

- Neem de koker (27) van het zwaard (16).
- Plaats de kettingzaag op een stabiele, egale ondergrond. De zaagketting (17) mag daarbij de grond niet raken.
- Druk de voorste handbescherming (1) naar voren tot hij vastklikt. De zaagketting (17) wordt daarmee door de kettingrem geblokkeerd.
- Druk 6x op de brandstofpomp "Primer" (7).
- Zet de aan-/uitknop (6) op "ON".
- Trek de choke (8) uit (👉).
- Zet de neus van uw schoen in de achterste handbescherming (12) (zie afb. C).
- Houd de kettingzaag vast bij de voorste handgreep (2) en trek langzaam aan het startkoord (4) tot u weerstand voelt.
- Trek nu snel aan het startkoord (4) tot de motor start. Herhaal deze procedure als de motor niet start. Zolang de choke (8) uitgetrokken is, (👉), blijft de motor maar heel even lopen alvorens weer af te slaan.
- Zodra de motor is gestopt, bedient u de gashendelvergrendeling (9) en gashendel (10) samen. De koude start-hendel (choke) (8) springt automatisch naar de bedrijfsstand "warme start".
- Trek nu opnieuw snel aan het startkoord (4) tot de motor start.

Lees de sectie "Verhelpen van storingen" als de motor ook na meerdere pogingen niet aanslaat.

OPMERKING

Bij hoge buitentemperaturen kan het voorkomen dat ook bij een koude motor zonder choke moet worden gestart!

- Maak de kettingrem vrij door de voorste handbescherming naar achteren te trekken (zie afb. D). **VOORZICHTIG!** De kettingrem is nu gelost. Als de gashendel (10) samen met de gashendelblokkering (9) wordt bediend, start de zaagketting (17).

9.1.2 Starten bij warme motor (Het apparaat heeft minder dan 15-20 minuten stilgestaan)

⚠ WAARSCHUWING

Schakel de kettingrem altijd in voordat u het apparaat inschakelt (druk de voorste handbescherming (1) naar voren).

- Druk de voorste handbescherming (1) naar voren tot hij vastklikt. De zaagketting (17) wordt daarmee door de kettingrem geblokkeerd.
- Zet de aan-/uitknop (6) op "ON".
- De choke (8) hoeft voor het starten van de warme motor niet te worden uitgetrokken.
- Zet de neus van uw schoen in de achterste handbescherming (12) (zie afb. C).
- Houd de kettingzaag vast bij de voorste handgreep (2) en trek langzaam aan het startkoord (4) tot u weerstand voelt.
- Trek nu snel aan het startkoord (4). Het apparaat moet na 1-2 keer trekken starten. Als het apparaat na 6 keer trekken nog niet start, herhaalt u de procedure bij "Starten bij koude motor".

9.2 De motor uitzetten

9.2.1 Volgorde bij noodstop

Als het apparaat onmiddellijk moet worden gestopt, zet u de aan-/uitknop (6) op "OFF".

9.2.2 Normale volgorde

- Laat de gashendel (10) los. De motor loopt met onbelast toerental.
- Zet dan de aan-/uitknop (6) op "OFF".

9.3 Bedrijf bij stationair draaien

⚠ LET OP

Bij onbelast toerental moet de zaagketting (17) stilstaan. Als de zaagketting (17) nog blijft lopen, dient het onbelaste toerental te worden afgesteld!

OPMERKING

Als de zaagketting (17) draait zonder dat u gas geeft, of als de motor afslaat wanneer u geen gas meer geeft, dien u de carburateur af te stellen (zie het hoofdstuk "Carburateurinstellingen").

- Til de kettingzaag op.
- Houd het apparaat met de linkerhand vast bij de voorste handgreep (2).
- Houd het apparaat met de rechterhand vast bij de achterste handgreep (11). Houd daarbij de muis van de hand op de gashendelvergrendeling (9) en de wijsvinger op de gashendel (10) (zie afb. E).

- Druk één keer op de gashendel (10) om de motor in zijn vrij te laten lopen.
- Laat de motor kort warmdraaien.

9.4 Kettingsmering controleren en instellen

⚠ LET OP

- Werk nooit zonder kettingsmering! Bij een droog lopende zaagketting raakt de zaag in korte tijd onherstelbaar beschadigd.
- Controleer voordat u aan het werk gaat, altijd de kettingsmering.

Opmerking

Gebruik alleen kettingzaagolie. Bij voorkeur biologisch afbreekbare kettingolie. Gebruik geen oude olie, motorolie e.d. Controleer tijdens het werk of de kettingsmering functioneert.

Houd de kettingzaag met draaiende zaagketting en een gemiddeld toerental boven een afgezaagde boomstomp of een geschikte onderlegger. Als de smering toereikend is, zal zich op de boomstomp of de onderlegger een dun laagje olie vormen (zie Afb. F).

- Zo nodig kan de kettingsmering met de olieregelingsschroef (19) worden verhoogd of verlaagd.
- Gebruik hiervoor de meegeleverde sleufschroevendraaier (31):
 - Druk eerst en draai dan de olieregelingsschroef (19) met de wijzers van de klok mee om de kettingsmering te verlagen.
 - Druk eerst en draai dan de olieregelingsschroef (19) tegen de wijzers van de klok in om de kettingsmering te verhogen.

9.5 Kettingrem controleren

⚠ WAARSCHUWING

U dient de kettingrem altijd te controleren voordat u de kettingzaag gebruikt.

De kettingrem remt de zaagketting bij een terugslag meteen af.

- Zorg ervoor dat de voorste handbescherming (1) vrij is van vuil en zich gemakkelijk laat bewegen.
- Start de kettingzaag en breng de zaagketting op volle snelheid (vol gas).
- Bedien de voorste handbescherming (1) terwijl de zaagketting loopt. De kettingrem moet de zaagketting bij maximale snelheid afremmen en blokkeren.

⚠ WAARSCHUWING

Een verhoogd toerental gedurende langere tijd bij geblokkeerde kettingrem beschadigt de motor en de kettingaandrijving. Neem contact op met klantenservice als de zaagketting (17) wel beweegt.

10. Algemene werkinstructies voor vellen

WAARSCHUWING

Letselgevaar!

Zaag- en velwerkzaamheden, en alle daarmee samenhangende werkzaamheden mogen alleen worden uitgevoerd door personen die daarvoor specifiek zijn opgeleid.

Opmerking

Neem de landspecifieke voorschriften voor velwerkzaamheden in acht en win informatie in bij de gezagdragende instanties.

- Zorg ervoor dat niemand schade berokkend wordt door vallende takken en bomen.
- Op de werkplek mogen zich uitsluitend bij de velwerkzaamheden betrokken personen bevinden.
- Houd de werkplek rond de stam schoon en opgeruimd, zodat degene die de kettingzaag bedient, stevig kan staan.
- Houd vluchtwegen schoon en opgeruimd zodat de werkplek snel kan worden ontruimd.
- Voer geen velwerkzaamheden uit bij krachtige wind, slecht weer of slecht zicht.
- Houd een afstand tot de volgende werkplek aan van minstens tweeënhalve boomlengte.

10.1 Gebruik en behandeling

- Schakel de kettingzaag nooit in voordat het zwaard (16), de zaagketting (17) en het kamwielhuis (22) correct gemonteerd zijn.
- Zaag geen hout dat op de grond ligt en probeer niet om uit de grond stekende wortels te zagen. Voorkom in ieder geval dat de zaagketting (17) zich in de grond ingraaft, omdat de zaagketting (17) daardoor meteen stomp wordt.
- Schakel de motor meteen uit en inspecteer het apparaat op eventuele schade als u per ongeluk toch een vast voorwerp met de kettingzaag raakt.
- Onderhoud het apparaat zorgvuldig. Controleer of bewegende onderdelen naar behoren werken en niet klemmen, en of onderdelen gebroken of zodanig beschadigd zijn, dat hierdoor de werking van het apparaat wordt beïnvloed. Laat beschadigde onderdelen vóór de ingebruikname van het apparaat repareren. Veel ongevallen worden veroorzaakt door slecht onderhouden apparaten.
- Houd zagen scherp en schoon. Met zorg onderhouden zaaggereedschappen met scherpe zaagvlakken lopen minder vaak vast en zijn gemakkelijker te sturen.
- Laat het apparaat onderhouden door daartoe gekwalificeerd personeel. Gebruik uitsluitend de door de fabrikant aanbevolen originele vervangingsonderdelen.

10.2 Valkerf aanmaken

Opmerking

De valkerf bepaalt de richting waarin de boom zal vallen.

Breng de valkerf haaks op de valrichting aan.

Zaag zo dicht mogelijk bij de grond.

Steun de kettingzaag bij het zagen met de kam (15).

10.2.1 Valrichting bepalen - met markering op het apparaat (afb. G)

De kettingzaag is voorzien van een valmarkering (35) die u bij het uitlijnen van de kettingzaag helpt.

Plaats de kettingzaag tegen de stam. De valmarkering (35) geeft de mogelijke valrichting van de boom aan.

10.2.2 Valkerf maken (afb. H)

- Begin met het zagen van valkerf A. De diepte van de valkerf dient een kwart van de doorsnede van de stam te bedragen; de valkerf moet onder een hoek van 45° - 60° worden aangebracht.

10.2.3 Valrichting controleren (afb. I)

Kettingzaag met het zwaard (16) in de valkerfzool leggen.

De valmarkering (35) geeft de mogelijke valrichting aan.

Voor zover noodzakelijk de valkerf overeenkomstig nazagen.

10.3 Valsnede uitvoeren (afb. H)

- Maak de valsede B ongeveer 2-3 cm hoger als de horizontale snede van de valkerf A. Zorg ervoor dat u de valsede B exact horizontaal uitvoert.
- Laat ongeveer 1/10 van de doorsnede van de stam, de breuklijst C, tussen valsede B en valkerf staan. De breuklijst C fungeert als een scharnier bij het vallen en voorkomt dat de boom te vroeg omvalt.

WAARSCHUWING

Gevaar voor ongelukken!

Zaag in geen geval de breuklijst C aan bij het aanbrengen van de valsede B, omdat daardoor de boom in een onverwachte richting kan omvallen!

Wees erop voorbereid dat de boom bij het vallen ongecontroleerd kan "weggliden" op de snede.

Wees erop voorbereid dat de boom door de schok bij het vallen op de grond ongecontroleerd kan "wegspringen".

- Om te voorkomen dat de kettingzaag in de valsede B vastklemt, brengt u tijdig wiggen van aluminium of kunststof aan in de valsede B. Gebruik geen stalen wiggen.

LET OP

Materiële schade!

Zorg ervoor dat de wig niet in aanraking komt met de zaagketting (17). De zaagketting kan daardoor zwaar beschadigd raken.

10.4 Snoeiwerkzaamheden

- Houd altijd rekening met het gevaar van terugslaan takken.
- Ga niet op de stam staan bij het snoeien.
- Zaag niet met de punt van het zwaard.
- Zaag nooit meerdere takken in één keer af.
- Ondersteun de kettingzaag bij het zagen zo mogelijk met de kam (15).
- Let erop dat de kettingzaag aan het einde van de snede onder zijn eigen gewicht kan doorzwaaien. Houd daarom de kettingzaag tegen, omdat die niet meer wordt gesteund in de snede.
- Zorg voor een vaste, stabiele en veilige stand bij het snoeien.

10.4.1 Snoeien in gedeelten

Kort lange of dikke takken in voordat u de laatste zaagsnede maakt om de tak van de stam te scheiden (zie afb. N). De zaagketting (17) kan anders gemakkelijk klem komen te zitten.

11. Werken met onder spanning staand hout

U dient de stappen bij het werken met onder spanning staand hout beslist in de juiste volgorde uit te voeren. Doet u dat niet, dan kan de zaagketting (17) vastklemmen of volgt een terugslag.

Hout onder spanning moet altijd eerst worden ingezaagd aan de drukzijde. Pas daarna kan het hout worden ingezaagd aan de trekzijde.

Zo voorkomt u het vastklemmen van de zaagketting (17).

⚠ LET OP

Materiële schade!

Liggend hout mag bij de onderkant van de zaagsnede niet met de grond in aanraking komen, omdat daardoor de zaagketting (17) beschadigd kan raken.

Terugslag (afb. J)

- Als de zaagketting (17) aan de bovenkant van het zwaard (16) beklemd raakt, kan het zwaard heftig terugslaan in de richting van degene die het apparaat bedient.

In het hout trekken (afb. K)

- Als de zaagketting (17) aan de onderkant van het zwaard (16) beklemd raakt, kan het zwaard heftig wegslaan van degene die het apparaat bedient.

Veilig werken

- Houd het apparaat in goede conditie, om letsel te voorkomen.
- Controleer het apparaat op duidelijke schade of defecten als u het hebt laten vallen.
- Gebruik het apparaat niet als u op een ladder of op een instabiele ondergrond staat.
- Laat u niet verleiden om zonder nadenken te gaan zagen. Dat kan uzelf en anderen in gevaar brengen.
- Neem regelmatig een andere werkhouding aan. Bij langer gebruik van het apparaat kan de doorbloeding van de handen verstoord raken. U kunt echter langer met het apparaat werken als u geschikte handschoenen draagt of regelmatig een pauze inlast. Houd er rekening mee dat de persoonlijke aanleg voor een slechte doorbloeding, lage buitentemperaturen of het gebruik van veel kracht bij het werken de gebruiksduur kunnen reduceren.

11.1 Stam buigt omlaag door

- Zaag eerst de ontlastingsnede 1 (ongeveer 1/3 van de doorsnede van de stam) aan de drukzijde (zie afb. L).
- Zaag dan de eigenlijke snede 2 (ongeveer 2/3 van de doorsnede van de stam) aan de trekzijde (zie afb. L).

11.2 Stam buigt omhoog door

- Zaag eerst de ontlastingsnede 1 (ongeveer 1/3 van de doorsnede van de stam) aan de drukzijde (zie afb. L).
- Zaag dan de eigenlijke snede 2 (ongeveer 2/3 van de doorsnede van de stam) aan de trekzijde (zie afb. L).

12. Transport

- Gebruik bij vervoer en altijd de zwaardkoker (27).
- Schakel de kettingzaag altijd uit als u zich verplaatst, ook over kleine afstanden. Zorg dat het apparaat tijdens transport niet kan omvallen (ook in voertuigen), om lekkage van brandstof, schade en letsel te voorkomen.
- Draag het apparaat alleen aan de voorste handgreep (2). Het zwaard dient daarbij naar achteren te wijzen, van het lichaam afgekeerd (zie afb. M).
- Houd de hete geluiddemper weg van het lichaam. Er bestaat verbrandingsgevaar!

13. Reiniging en onderhoud

⚠ WAARSCHUWING

Letselgevaar!

Schakel het apparaat uit en maak de bougiestekker (34) los voordat u reinigingswerkzaamheden uitvoert. (zie het hoofdstuk 13.4 Onderhoud van de bougie).

Opmerking

Na elk gebruik moet het apparaat grondig worden gereinigd. Voer alleen de onderhouds- en reinigingswerkzaamheden uit waarvoor u in deze gebruiksaanwijzing instructies krijgt. Verdergaande werkzaamheden dienen te worden uitgevoerd door deskundig personeel.

Onderhoudswerkzaamheden moeten periodiek worden uitgevoerd (zie het hoofdstuk "Onderhoudsintervallen").

13.1 Motorunit reinigen

⚠ WAARSCHUWING

Verbrandingsgevaar!

Raak hete geluiddempers, cilinders of koelribben niet aan.

- Houd alle veiligheidsvoorzieningen, ventilatiesleuven en de motorbehuizing zo veel mogelijk vrij van stof en vuil. Blaas het apparaat schoon met perslucht met lage druk.
- Reinig het apparaat regelmatig met een vochtige doek en een beetje afwasmiddel. Let er daarbij op dat er geen water in het apparaat binnendringt.

13.2 LuchtfILTER reinigen

Vervuilde luchtfilters zorgen voor een afname van het motorvermogen door te geringe luchttoevoer naar de carburateur. Regelmatige controle is daarom noodzakelijk. Het luchtfILTER (33) moet regelmatig worden gecontroleerd en zo nodig worden gereinigd.

Bij zeer stoffige lucht moet het luchtfILTER (33) vaker worden gecontroleerd.

- Draai de vergrendeling van het luchtfILTERdeksel (5) tegen de wijzers van de klok in los.
- Verwijder het luchtfILTERdeksel (3).
- Verwijder het luchtfILTER (33).
- Reinig het luchtfILTER (33) door het uit te kloppen of (met perslucht) schoon te blazen.

De montage vindt in omgekeerde volgorde plaats.

⚠ LET OP

Reinig het luchtfilter (33) nooit met benzine of brandbare oplosmiddelen.

13.3 Aandrijving van de ketting reinigen

⚠ WAARSCHUWING

Letselgevaar!

Draag altijd veiligheidshandschoenen als u de zaagketting (17) moet aanraken. Letselgevaar door de scherpe zaagtanden!

Opmerking

Reinig de aandrijving van de ketting na elk gebruik.

- Plaats de kettingzaag op een egale, stabiele ondergrond.
- Maak de kettingrem vrij door de voorste handbescherming (1) tot de aanslag naar achteren te trekken (zie afb. D).
- Draai de beide bevestigingsbouten (20) met de bougiesleutel (31) los.
- Verwijder het kamwielhuis (22) van het apparaat.
- Neem de zaagketting (17) voorzichtig van het zwaard (16) en het kamwiel (26).
- Verwijder het zwaard (16). Reinig het zwaard met een kwastje.
- Reinig nu het hele traject van de kettingaandrijving en het kamwielhuis (22) met een kwastje of met perslucht.

De montage vindt in omgekeerde volgorde plaats.

13.4 Onderhoud van de bougie

- Demonteer het luchtfilter (33) zoals onder 13.2 "Reiniging van het luchtfilter" beschreven.
- Neem de bougiestekker (34) weg door deze naar links en rechts te draaien en gelijktijdig aan te trekken. De bougiestekker (34) uitsluitend aan de stekker vasthouden en trekken. Trek nooit aan de kabel!
- Maak de bougie los met de meegeleverde bougiesleutel (31).
- De montage vindt in omgekeerde volgorde plaats.

Elektrodenafstand = 0,6 mm (afstand tussen de elektroden waartussen de ontstekingsvonk wordt opgewekt). Controleer de bougie voor het eerst na 10 bedrijfsuren op vervuiling en reinig deze zo nodig met een koperdraadborstel. Geef de bougie daarna om de 50 uur een onderhoudsbeurt.

13.5 Onderhoud van de kettingsmering

- Zie het hoofdstuk "Kettingmering controleren en instellen".

13.6 Carburateurinstellingen

- Als de zaagketting (17) draait zonder dat u gas geeft, of als de motor afslaat wanneer u geen gas meer geeft, dien u de carburateur af te stellen.

Opmerking

Laat de carburateurinstellingen (bijv. de afstelling van het onbelaste toerental) over aan gekwalificeerd vakpersoneel, om motorschade te voorkomen.

13.7 Onderhoud van het zwaard

- Verwijder eventueel aan de rand van het zwaard ontstane bramen met een vijl.
- Reinig de sleuf van het zwaard (16) met een kwastje of perslucht. Vervang het zwaard (16) als de sleuf afgesleten is.

- Draai na elk gebruik het zwaard (16) om, zodat de sleuf gelijkmatig slijt.
- Controleer of het tandrad bij de punt van het zwaard (16) soepel draait. Smeer het tandrad zo nodig met smeerolie.

13.8 Zwaard monteren en zaagketting spannen

⚠ WAARSCHUWING

Voer montages altijd uit terwijl de motor nog niet is ingeschakeld.

⚠ WAARSCHUWING

Letselgevaar!

Draag altijd veiligheidshandschoenen als u de zaagketting (17) moet aanraken. Letselgevaar door de scherpe zaagtanden!

Opmerking

Een nieuwe zaagketting (17) rekt uit en moet vaker opnieuw worden gespannen. Controleer regelmatig, na elke snede, de kettingspanning en stel deze zo nodig bij.

Bij slijtage kan het zwaard (16) worden omgekeerd.

- Plaats de kettingzaag op een egale, stabiele ondergrond.
- Maak de kettingrem vrij door de voorste handbescherming (1) tot de aanslag naar achteren te trekken (zie afb. D).
- Draai de beide bevestigingsbouten (20) met de bougiesleutel (31) los.
- Verwijder het kamwielhuis (22) van het apparaat.
- Schuif de sleuf van het zwaard (16) over de beide uitstekende bouten.
- Leg de zaagketting (17) over de tanden van het kamwiel (26). Leid de zaagketting (17) passend in de op het zwaard (16) aangegeven richting. In de punt van het zwaard (16) bevindt zich een tandrad; de zaagketting (17) moet over de tanden van dit tandrad worden geleid.
- Trek een beetje aan het zwaard (16), om de zaagketting (17) licht voor te spannen.
- Plaats het kamwielhuis (22) weer terug. Let erop dat de kettingspanner (23) in het kamwielhuis in de boring (25) van het zwaard (16) past. Stel de kettingspanschroef (21) af met de sleufschroevendraaier (31).
- Draai de beide bevestigingsbouten (20) met de hand vast. Draai ze niet te strak aan.
- Draai met de sleufschroevendraaier (31) de kettingspanschroef (21) met de wijzers van de klok mee tot het onderste deel van de zaagketting (17) in het zwaard (16) glijdt. De zaagketting (17) moet tegen de onderzijde van het zwaard aan liggen. Als de kettingrem is vrijgegeven, moet de zaagketting (17) met de hand over het zwaard (16) getrokken kunnen worden.

Opmerking

Een nieuwe zaagketting (17) rekt uit en moet vaker opnieuw worden gespannen.

- Draai de beide bevestigingsbouten (20) met de bougiesleutel (31) handvast.

13.9 Zaagketting slijpen en onderhouden

⚠ WAARSCHUWING

Letselgevaar!

Draag altijd veiligheidshandschoenen als u de zaagketting (17) moet aanraken. Letselgevaar door de scherpe zaagtanden!

Opmerking

Een optimaal onderhouden en geslepen zaagketting reduceert de lichamelijke belasting en slijtage en leidt tot betere zaagsultaten.

Reinig en slijp de zaagketting regelmatig en voer regelmatig onderhoud uit.

Controleer de zaagketting tegelmatig op breuken en beschadigde schakels.

Aan de slijpsteen hulp (18) kan een slijpsteen worden bevestigd voor een stevige greep tijdens het slijpen.

Gebruik uitsluitend speciale ronde vijlen voor zaagkettingen met Ø 4,8 mm (3/16") voor de meegeleverde zaagketting.

In een slijpset van bijvoorbeeld Oregon staat gedetailleerde informatie over het slijpen.

U kunt ook een elektrische kettingslijper gebruiken en de instructies van de fabrikant daarvan volgen.

Als u twijfelt over het slijpen van de ketting, kunt u de ketting ook vervangen.

Laat het slijpwerk van de zaagketting (17) eventueel uitvoeren door een gespecialiseerd bedrijf.

- Benodigde accessoires (niet meegeleverd):
 - Ronde zaagkettingvijl Ø 4,8 mm (3/16")
 - Platte vijl
 - Vijlkaliber
- Vijl alleen in een voorwaartse beweging om materiaal te verwijderen.
- Vijl met een aanscherphoek van ongeveer 25° bij een helling van 10° naar het zwaard (16).
- Controleer de afstand van de dieptebegrenzer met een vijlkaliber.
- De juiste afstand van de dieptebegrenzer dient 0,6mm (0,024") te bedragen.

13.10 Onderhoudsintervallen

De onderstaande gegevens gelden bij gebruik onder normale omstandigheden. Bij gebruik onder bijzondere omstandigheden, bijvoorbeeld bij veel stofontwikkeling of lange dagelijkse werktijden, dienen de aangegeven intervallen overeenkomstig te worden verkort.

Onderdeel	Actie	Voor aanvang van het werk	Wekelijks	Bij storing	Bij beschadiging	Indien nodig
Ketting smeren	Controleren	X				
Zaagketting (17)	Controleren, ook op scherppte	X				
	Kettingspanning controleren	X				
	Slijpen					X
Zwaard (16)	Controleren (slijtage, beschadiging)	X				
	Reinigen		X	X		
	Vervangen				X	X

13.11 Service-informatie

U moet er rekening mee houden dat bij dit product de volgende delen onderhevig zijn aan een slijtage door gebruik of een natuurlijke slijtage, resp. dat de volgende delen nodig zijn als verbruiksmaterialen.

Slijfstukken*: Zaagketting, zwaard, ketting wiel, kettingolie, motorolie, klauwaanslag, kettingvanginrichting, bougie, luchtfilter, brandstoffilter, kettingoliefilter

*niet verplicht bij de leveringsomvang begrepen!

14. Opslag

- Gebruik bij opslag altijd de zwaardkoker (27).
- Reinig het apparaat en voer onderhoud uit, altijd voordat u het opslaat, zie het hoofdstuk "Reiniging en onderhoud".

- Berg het apparaat op een veilige, droge, vorstvrije, goed geventileerde en tegen weersinvloeden afgeschermd plaats op. Opslag in de openlucht is niet raadzaam. Tref ook maatregelen om onbevoegd gebruik te voorkomen.
- Maak de olie- en de benzinetank leeg met een afzuigpomp.

⚠ WAARSCHUWING

Tap de benzine niet af in een gesloten ruimte, in de buurt van vuur of tijdens het roken. De gasdampen kunnen namelijk ontploffing of brand veroorzaken.

- Start de motor en laat de motor lopen tot de resterende benzine verbruikt is.

15. Afvalverwerking en hergebruik

De verpakkingsmaterialen worden doorgaans geselecteerd op milieuvriendelijke en afvoertechnische aspecten en zijn daarom recyclebaar. Het terugbrengen van de verpakking in de materiaalkringloop bespaart grondstoffen en vermindert de hoeveelheid afval. Het apparaat en de accessoires ervan bestaan uit verschillende soorten materiaal, zoals metaal en kunststoffen. Verwijder defecte componenten als speciaal afval. Informeer hiernaar bij uw speciaalzaak of bij de gemeente!



De verpakking bestaat uit milieuvriendelijke materialen, die u via de plaatselijke recyclepunten kunt afvoeren.

Informatie over mogelijkheden voor het afvoeren van het afgedankte apparaat krijgt u bij uw gemeentereinigingsdienst.

Brandstoffen en oliën

Restbrandstof, oliën en de voor de reiniging benodigde vloeistof moeten milieuvriendelijk worden afgevoerd!

Lege olie- en brandstoftanks moet milieuvriendelijk worden afgevoerd.

Vloeistoffen en tanks moeten bij een overeenkomstig inzamelpunt worden ingeleverd.

16. Verhelpen van storingen

Probleem	Mogelijke oorzaak	Oplossing
De motor slaat niet aan	Foutieve procedure bij het starten	Volg de aanwijzingen voor het starten
De motor slaat aan, maar heeft niet het volledige vermogen	Verontreinigd luchtfilter (33)	Luchtfilter (33) reinigen
De motor loopt onregelmatig	Verkeerde elektrodenafstand van de bougie	Reinig de bougie en stel de afstand van de elektroden af of vervang de bougie
Beroete of vochtige bougie	Verkeerde afstelling van de carburateur	Laat de carburateur instellen en reinig indien nodig de bougie of vervang deze door een nieuw exemplaar

17. Garantiebewijs

Geachte klant,

onze producten zijn aan een strenge kwaliteitscontrole onderhevig. Mocht dit apparaat echter ooit niet naar behoren functioneren, spijt het ons ten zeerste en vragen u zich tot onze servicedienst onder het adres vermeld op dit garantiebewijs te wenden. Wij staan ook graag telefonisch tot uw dienst via het hieronder vermelde servicetelefoonnummer. Voor vorderingen in verband met garantie geldt het volgende:

- Deze garantievoorwaarden regelen bijkomende garantieprestaties. Uw wettelijke garantieclaims blijven onaangetast door deze garantie. Onze garantieprestatie is voor uw gratis.
- De garantieprestatie heeft uitsluitend betrekking op gebreken die te wijten zijn aan materiaal- of fabricagefouten en is beperkt tot het verhelpen van deze gebreken of het vervangen van het apparaat. Wij wijzen erop dat onze apparaten overeenkomstig hun bestemming niet geconstrueerd zijn voor commercieel, ambachtelijk of industrieel gebruik. Een garantieovereenkomst komt daarom niet tot stand als het apparaat in ambachtelijke of industriële bedrijven alsmede bij gelijk te stellen activiteiten wordt gebruikt. Uitgesloten van onze garantie zijn verder schadeloosstellingen voor transportschade, schade door nietnaleving van de montage-instructies of op grond van ondeskundige installatie, niet-naleving van de handleiding (zoals door b.v. aansluiting op een verkeerde netspanning of stroomsoort), oneigenlijke of onoordeelkundige toepassingen (zoals b.v. overbelasting van het apparaat of gebruik van niet toegestane inzetgereedschappen of toebehoren), niet-naleving van de onderhouds- en veiligheidsbepalingen, binnendringen van vreemde voorwerpen in het apparaat (zoals b.v. zand, stenen of stof), gebruikmaking van geweld of invloeden van buitenaf (zoals b.v. schade door neervallen) alsmede door normale slijtage die zich bij het doelmatig gebruik van het apparaat voordoet.

Er kan geen aanspraak op garantie worden gemaakt als op het apparaat reeds ingrepen werden uitgevoerd.

- De garantieperiode bedraagt 3 jaar en gaat in op de datum van aankoop van het apparaat. Garantieclaims dienen voor het verloop van de garantieperiode binnen de twee weken na het vaststellen van het defect geldend te worden gemaakt. Het geldend maken van garantieclaims na verloop van de garantieperiode is uitgesloten. De herstelling of vervanging van het apparaat leidt noch tot een verlenging van de garantieperiode noch wordt door deze prestatie een nieuwe garantieperiode voor het apparaat of voor eventueel ingebouwde wisselstukken op gang gebracht. Dit geldt ook bij het ter plaatse uitvoeren van een serviceactiviteit.
- Om een garantieclaim geldend te maken neem contact op met het hieronder vermelde serviceadres. Als de klacht binnen de garantieperiode valt, ontvangt u van ons een retourbon waarmee u uw defecte apparaat gratis naar ons kunt retourneren. Wij verzoeken u de reden van de klacht zo nauwkeurig mogelijk te beschrijven. Valt het defect van het apparaat binnen onze garantieprestatie bezorgen wij u per omgaande een hersteld of nieuw apparaat terug.

Uiteraard staan wij ook tot u dienst om mits betaling van de kosten defecten van het apparaat te verhelpen die buiten de garantieomvang vallen. Te dien einde stuurt u het apparaat aan ons serviceadres op.

Service-hotline / Hotline du service (NL/BE):

00800 4003 4003

(0,00 €/Min.)

E-mailadres / Email du service (NL):

service.NL@schepach.com

E-mailadres / Email du service (BE):

service.BE@schepach.com

Serviceadres / Adresse du service (NL/BE):

EURO Elektrowerkzeug- und Maschinen Service

Bürgerbuschweg 20

DE - 51381 Leverkusen



Op www.lidl-service.com kunt u deze en talloze andere handleidingen, productvideo's en installatiesoftware downloaden.

Met de QR-code komt u direct op de Lidl-Service-pagina (www.lidl-service.com) en kunt u met het invoeren van het artikelnummer (IAN) 374122_2104 uw gebruikshandleiding openen.

1.	Vysvětlení symbolů na přístroji	71
2.	Úvod	74
3.	Popis přístroje (obr. A - O)	74
4.	Rozsah dodávky	74
5.	Použití v souladu s určením	74
6.	Bezpečnostní pokyny	75
7.	Technické údaje	77
8.	Před uvedením do provozu	78
9.	Uvedení do provozu	79
10.	Základní pracovní pokyny pro kácení	80
11.	Opracování dřeva pod napětím	81
12.	Přeprava	82
13.	Čištění a údržba	82
14.	Skladování	84
15.	Likvidace a recyklace	84
16.	Odstraňování závad	85
17.	Záruční list	86
18.	Rozpadový výkres	159
19.	Prohlášení o shodě	160

1. Vysvětlení symbolů na přístroji



CZ

Před prvním uvedením do provozu si pozorně přečtěte celý návod k obsluze a uschovejte jej bezpečně pro pozdější potřebu.



CZ

VÝSTRAHA! Při práci s řetězovou pilou jsou vyžadována zvláštní bezpečnostní opatření. Přečtěte si a dodržujte všechna výstražná upozornění.



CZ

Noste těsný ochranný oděv s ochrannou vložkou proti pořezání.



CZ

Používejte ochrannou přilbu s ochranou obličeje nebo ochranné brýle a chránič sluchu.



CZ

Používejte ochranné rukavice.



CZ

Používejte protiskluzovou bezpečnostní obuv.



CZ

VÝSTRAHA! Nebezpečí zpětného rázu. Dávejte pozor na zpětný ráz řetězové pily a zabraňte kontaktu se špičkou lišty.



CZ

Řetězovou pilu obsluhujte vždy oběma rukama.



CZ

S řetězovou pilou nepracujte jednou rukou.



CZ

6x stisknout palivové čerpadlo „Primer“

 40:1

(CZ)

Palivová nádrž;
Směšovací poměr: 40 dílů benzínu na 1 díl oleje



(CZ)

Benzin: ROZ 95 / ROZ 98



(CZ)

Dvoutaktní motorový olej: ISO - L - EGD / JASO FD



(CZ)

Otevřený oheň či kouření v blízkosti přístroje je přísně zakázáno!



(CZ)

Garantovaná hladina akustického výkonu přístroje



(CZ)

Upozornění na horké povrchy



(CZ)

Spouštěcí páka (sytič) „Studený start“



(CZ)

Nepoužívejte přístroj v dešti nebo vlhkém prostředí.



(CZ)

Nepoužívejte přístroj v dešti nebo vlhkém prostředí.

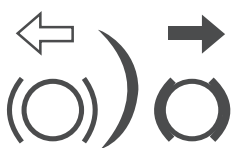

(CZ)

Brzda řetězu (otevřená / zavřená)



CZ

Typ vodící lišty



CZ

Nastavení mazání řetězu

2. Úvod

Výrobce: scheppach

Fabrikation von Holzbearbeitungsmaschinen GmbH
Günzburger Straße 69
D-89335 Ichenhausen

Vážený zákazníku,

Přejeme Vám hodně radosti a úspěchů při práci s Vaším novým přístrojem.

Upozornění:

Podle platného zákona o ručení výrobce za škody způsobené vadou výrobku neručí výrobce tohoto přístroje za škody, které vzniknou na tomto přístroji nebo tímto přístrojem při:

- Neodborném zacházení,
- Nedodržování návodu k obsluze,
- Opravách třetí osobou, neautorizovanými odborníky,
- Zabudování a výměně neoriginálních náhradních dílů,
- Používání v rozporu s určením.

Doporučíme vám:

Před montáží a uvedením do provozu si přečtěte celý text návodu k obsluze.

Tento návod k obsluze Vám má ulehčit seznámení s vaším strojem a využití možností jeho použití podle určení.

Návod k obsluze obsahuje důležité pokyny a upozornění, jak bezpečně, odborně a hospodárně pracovat se strojem, a jak zabránit nebezpečí, ušetřit náklady za opravy, snížit ztrátové časy, a zvýšit spolehlivost a životnost stroje.

K bezpečnostním ustanovením tohoto návodu k obsluze musíte navíc bezpodmínečně dodržovat předpisy své země, platné pro provoz stroje.

Uchovávejte návod k obsluze u stroje v ochranném pouzdře, chráněný před nečistotou a vlhkostí. Každý pracovník obsluhy si ho musí před zahájením práce přečíst a pečlivě dodržovat.

Na stroji smí pracovat jen osoby, které jsou poučené v používání stroje, a informované o nebezpečích s tím spojených. Je nutné dodržovat vyžadovaný minimální věk.

Vedle bezpečnostních pokynů a upozornění obsažených v tomto návodu k obsluze a zvláštních předpisů vaší země je nutné dodržovat všeobecně uznávané technické předpisy pro provoz.

Nepřebíráme žádné ručení za škody a úrazy vzniklé v důsledku nedodržování tohoto návodu k obsluze a bezpečnostních pokynů.

3. Popis přístroje (obr. A - O)

1. Přední chránič ruky
2. Přední rukojeť
3. Kryt vzduchového filtru
4. Spouštěcí tažné lanko
5. Uzavření krytu vzduchového filtru
6. Vypínač
7. Palivové čerpadlo „Primer“
8. Páčka pro studený start (syťič)
9. Zadrž plynové páčky
10. Plynová páčka
11. Zadní rukojeť
12. Zadní chránič ruky
13. Uzávěr palivové nádrže
14. Uzávěr nádrže řetězového oleje
15. Drapákový doraz (předmontovaný)
16. Vodicí lišta (předmontovaná)
17. Pilový řetěz (předmontovaný)
18. Úchyt pro brusku
19. Šroub pro regulaci oleje
20. Upevňovací matice
21. Napínací šroub řetězu
22. Kryt řetězového kola
23. Napínací kolík řetězu
24. Zachycovač řetězu
25. Otvor pro napínací kolík řetězu
26. Řetězové kolo
27. Kryt vodicí lišty
28. Chránič sluchu RYE001
29. Ochranné brýle RYF001
30. Míchací nádoba
31. Klíč na zapalovací svíčky / plochý šroubovák
32. Biologie na řetězové pily
33. Vzduchový filtr
34. Konektor zapalovací svíčky
35. Značka směru kácení

4. Rozsah dodávky

- 1 řetězová pila (předmontovaný)
- 1 klíč na zapalovací svíčky / plochý šroubovák
- 1 kryt na vodicí lištu (ochrana řetězu)
- 1 míchací nádoba
- 500 ml biooleje na řetězové pily (Made in Germany)
- 1 ochranné brýle RYF001
- 1 chránič sluchu RYE001
- 1 návod k obsluze

5. Použití v souladu s určením

Řetězová pila se smí používat pouze k řezání dřeva venku. Pro jiné účely se řetězová pila nesmí používat.

Neprovádějte žádné změny na řetězové pile. Tím může být ohrožena bezpečnost. Za všechny takto vzniklé škody nebo zranění odpovídá uživatel / obsluhující osoba a nikoliv výrobce. Dbejte prosím na to, že tento přístroj podle určení nebyl zkonstruován pro komerční použití.

Nepřebíráme žádné ručení, pokud přístroj bude používán ke srovnatelným činnostem v komerčních, řemeslných nebo průmyslových provozovnách.

První uživatelé musí být zaučeni, aby se seznámili s vlastnostmi přístroje. Pro svou bezpečnost navštívte státní kurz zaměřený na motorové pily.

Dbejte prosím na to, že naše stroje nejsou konstruované pro živnostenské, řemeslné nebo průmyslové použití. Nepřijímáme žádné záruky, když se stroj používá při živnostenské výrobě, řemeslné výrobě nebo průmyslovém provozu nebo při podobných činnostech.

5.1 Nepřípustná obsluha:

Osoby neobeznámené s návodem k obsluze, děti, mladiství a osoby pod vlivem alkoholu, drog nebo léků nesmějí přístroj obsluhovat.

Používání přístroje může být omezeno vnitrostátními předpisy!

6. Bezpečnostní pokyny

DŮLEŽITÉ!

PŘED POUŽITÍM POZORNĚ PŘEČTĚTE A USCHOVEJTE PRO POZDĚJŠÍ POUŽITÍ.

NEBEZPEČÍ

Pro bezprostředně hrozící nebezpečí, které způsobuje těžká tělesná zranění nebo smrt.

VÝSTRAHA

Pro případnou nebezpečnou situaci, která by mohla způsobit těžká tělesná zranění nebo smrt.

POZOR

Upozornění na možnou nebezpečnou situaci, která může způsobit lehká zranění.

POZOR

Upozornění na možnou nebezpečnou situaci, která může způsobit věcné škody.

6.1 Všeobecné bezpečnostní pokyny

VÝSTRAHA

Buďte stále pozorní, sledujte své počínání a používejte zdravý rozum při práci s přístrojem. Přístroj nepoužívejte, pokud jste nemocní, unaveni nebo pod vlivem drog, alkoholu či léků. Jediný okamžik nepozornosti při používání přístroje může způsobit vážná zranění.

Zamezte nesprávnému použití, používejte přístroj pouze tak, jak je popsáno v části „Použití v souladu s určením“.

- Před uvedením přístroje do provozu si přečtěte návod k obsluze a především dodržujte bezpečnostní předpisy.
- Výstražné a informační štítky na přístroji obsahují důležité informace pro bezpečný provoz.
- Kromě pokynů v tomto návodu k obsluze se musí dodržovat také všeobecné bezpečnostní předpisy a předpisy úrazové prevence v dané legislativě.
- Balicí fólie udržujte mimo dosah dětí, hrozí nebezpečí udušení!

- Nedostatečně informovaní pracovníci obsluhy mohou ohrožit sebe i ostatní nesprávným použitím. Obsluha je odpovědná vůči třetím osobám.
- Buďte velmi opatrní při manipulaci s přístrojem. Při práci používejte zdravý rozum a věnujte pozornost své činnosti.
- Nepracujte nikdy déle než 10 minut vkuse. Mezi pracovními operacemi se doporučuje dělat přestávky 10–20 minut.
- Přístroj půjčujte pouze uživatelům, kteří s ním mají zkušenosti. Při tom je třeba předat návod k obsluze.
- Některé řezné úlohy vyžadují speciální školení a zvláštní dovednosti. V případě pochybností kontaktujte odborníka.
- První uživatelé musí být zaučeni, aby se seznámili s vlastnostmi přístroje. Pro svou bezpečnost navštívte státní kurz zaměřený na motorové pily.
- Přístroj musí být při nepoužívání vypnut tak, aby nikdo nebyl ohrožen. Zajistěte jej proti neoprávněnému přístupu.
- Uživatel přístroje je odpovědný za všechny nehody a nebezpečí, která vedou k újmě jiných osob či poškození majetku.
- Děti, mladiství a osoby se sníženými fyzickými, smyslovými nebo duševními schopnostmi nesmějí řetězovou pilu používat. Výjimky existují pouze u mladistvých starších 16 let v rámci výcviku pod dozorem odborníka.
- Elektrický systém zapalování přístroje generuje nepatrné elektromagnetické pole. Pokud používáte kardiostimulátor nebo podobné implantáty, poraďte se před použitím přístroje se svým lékařem, abyste předešli zdravotním rizikům.
- Dbejte na to, že při nesprávné údržbě, použití nevhodných náhradních dílů nebo odstranění či úpravě bezpečnostních zařízení může dojít k poškození přístroje a vážnému zranění osoby, která s ním pracuje.

6.2 Osobní ochranné prostředky (OOP)

NEBEZPEČÍ

Používejte vždy osobní ochranné prostředky (OOP)!

- Používejte ochrannou přilbu s ochranou obličeje nebo ochranné brýle a chránič sluchu.
- Noste těsný ochranný oděv s ochrannou vložkou proti pořezání.
- Používejte protiskluzovou bezpečnostní obuv.
- Používejte ochranné rukavice.
- Vyhňte se volnému oděvu, který se může zachytit.
- Nenoste šátek, kravatu ani šperky!
- V případě dlouhých vlasů používejte sítku na vlasy!
- Při všech pracích v lese noste ochrannou přilbu. Ta poskytuje ochranu před padajícími větvemi. Pravidelně kontrolujte, zda ochranná přilba není poškozená. Nejpozději po 5 letech se musí vyměnit. Používejte pouze odzkoušené ochranné přilby.
- Ochrana obličeje nebo ochranné brýle chrání před pilinami a dřevěnými třískami. Abyste zabránili poranění očí, při práci s přístrojem vždy noste ochranu obličeje nebo ochranné brýle.
- Noste vždy ochranu sluchu. Hluk vycházející z přístroje může způsobit poškození sluchu.
- Používejte robustní ochranné rukavice z odolného materiálu, např. z kůže.
- Při řezání suchého dřeva noste ochrannou protiprachovou masku. Může to vést k tvorbě pilin.

6.3 Skladování a přeprava

- Před každou přepravou, a to i na kratší vzdálenosti, řetězovou pilu vypněte. Zapněte řetězovou brzdu a připevněte chránič řetězu.
- Při přepravě a skladování použijte chránič řetězu.
- Při přepravě a skladování použijte chránič řetězu. Stroj během přepravy (včetně vozidel) zajistěte proti převrácení, aby nedošlo ke ztrátě paliva, poškození nebo zranění.
- Přístroj přenášejte pouze za přední rukojeť. Vodicí lišta při tom směřuje dozadu od těla (viz obr. M).
- Horký tlumič hluku udržujte pryč od těla. Hrozí nebezpečí popálení!
- Před skladováním vyčistěte a proveďte údržbu řetězové pily.
- Přístroj skladujte na bezpečném a suchém místě. Zajistěte jej také proti neoprávněnému přístupu.

6.4 Bezpečnost okolí

- Vnitrostátní a/nebo místní předpisy mohou časově omezit používání motorizovaného přístroje vytvářejícího hluk. Informujte se o tom u své komunální správy.
- Přístroj nesmí být provozován v interiéru ani jiných špatně větráných prostorech. Hrozí nebezpečí udušení jedovatými odpadními plyny/výpary mazacího oleje.
- Provádějte práci pouze za denního světla.
- Nepracujte ani za nepříznivých povětrnostních podmínek, např. v dešti nebo větru. Při tom hrozí velké riziko nehody.
- Pracovní prostor udržujte v čistoři a uklizený.
- Děti, jiné osoby a zvířata udržujte před prací a během ní v bezpečné vzdálenosti. V případě odvedení pozornosti můžete ztratit kontrolu nad přístrojem.
- Před zahájením práce se ujistěte, že v nebezpečné zóně nejsou žádné osoby, zvířata ani věcné hodnoty.
- Nepracujte v blízkosti drátěných plotů nebo v prostorech s volným starým drátem.
- Při práci v mírně vznětlivém prostředí, např. při suché trávě atd., si připravte hasicí přístroj. Hrozí nebezpečí požáru!

6.5 Plnění paliva

- Benzín je velmi hořlavý. Při doplňování paliva udržujte odstup od otevřeného ohně a nekuřte. Hrozí nebezpečí požáru!
- Dbejte na to, abyste nerozlili benzín. Benzín nebo řetězový olej se nesmí dostat do půdy. Vezměte si na pomoc vhodný podklad.
- Palivo tankujte pouze na dobře větráných místech. Benzínové výparry se mohou snadno vznítit nebo explodovat.
- Před tankováním vypněte motor a nechte přístroj vychladnout. Pokud došlo k rozlití benzínu, okamžitě vyčistěte dotčená místa. Nedovolte, aby se palivo dostalo na oděv, jinak ho ihned svlékněte.
- Také zabraňte kontaktu benzínu nebo maziv (oleje) s kůží a očima.
- Nevdechujte výparry benzínu/mazacího oleje.
- Dávejte pozor na netěsnosti. Pokud dojde k úniku benzínu, nestartujte motor. Hrozí nebezpečí popálení.
- Opatrně otevřete uzávěr nádrže tak, aby pomalu unikal přetlak a žádný benzín nevystříkl.

6.6 Před uvedením do provozu

VÝSTRAHA

Před uvedením do provozu a při vypnutém motoru vždy proveďte kontroly.

Zkontrolujte provozní bezpečnost přístroje před každým použitím a poté, co upadl na zem.

Zkontrolujte, zda všechny pohyblivé části fungují bezvadně. Řada úrazů má svou příčinu ve špatné údržbě nástrojů. Poškozené díly nechte opravit kvalifikovaným odborníkem.

Řetězovou pilu a příslušenství používejte pouze podle těchto pokynů. Zohledněte přitom pracovní podmínky a vykonávanou činnost. Použití motorového nářadí k jiným než určeným účelům může vést ke vzniku nebezpečných situací.

- Pravidelně kontrolujte, zda je brzda řetězu funkční (přední chránič ruky, viz obr. E).
- Zkontrolujte, zda je vodicí lišta správně upevněna.
- Zkontrolujte, zda je pilový řetěz správně napnutý. Postupujte podle pokynů pro mazání, napínání řetězu a výměnu příslušenství. Nesprávně napnutý nebo mazaný řetěz může prasknout nebo zvýšit riziko zpětného rázu.
- Řezné nástroje udržujte v ostrém a čistém stavu. Pravidelně je naostřujte a včas vyměňujte opotřebované díly. Pečlivě udržované řezné nástroje s ostrými řeznými hranami se méně zasekávají a snáze se vedou.
- Zkontrolujte lehkost chodu plynové páčky a blokování plynové páčky. Plynová páčka musí pružit zpět do výchozí polohy.
- Zkontrolujte, zda je v nádrži dostatek paliva a mazacího oleje řetězu.
- Zkontrolujte, zda jsou rukojeti čisté, suché a bez oleje a nečistot.
- Nikdy neprovádějte práci samostatně. V případě nouze musí být někdo v blízkosti.
- Používejte řetězovou pilu, pouze pokud stojíte na pevné, bezpečné a rovné zemi. Vyhybujte se nepřírozenému držení těla. Kluzný podklad nebo nestabilní plochy pro stání (např. na žebříku) mohou vést ke ztrátě rovnováhy nebo ztrátě kontroly nad řetězovou pilou. Zajistěte si bezpečnou stabilitu a neustále udržujte rovnováhu. Tak dokážete řetězovou pilu v neočekávaných situacích lépe kontrolovat.
- S řetězovou pilou nepracujte na stromě. Při provozu na stromě hrozí nebezpečí zranění.
- Nikdy neřežte nad výškou ramen.
- Řetězovou pilu vždy přidržujte pravou rukou za zadní rukojeť a levou rukou za přední rukojeť (viz obr. E). Přidržování řetězové pily v opačné pracovní poloze zvyšuje riziko zranění a nesmí být používáno.
- Při chodu řetězové pily udržujte všechny části těla od řetězu pily. Před spuštěním řetězové pily se ujistěte, že se řetěz pily ničeho nedotýká. Při práci s řetězovou pilou může chvíle nepozornosti způsobit, že oděv nebo části těla budou zachyceny řetězem pily.
- Pokud zaznamenáte patrné změny chování přístroje, řetězovou pilu okamžitě vypněte.
- Pokud se řetězová pila dostala do kontaktu s kameny, hřebíky nebo jinými tvrdými předměty, okamžitě zastavte motor a zkontrolujte, zda řetězová pila a vodicí lišta nejsou poškozené.
- Řetězovou pilu nenechte spadnout, nevystavujte ji úderům do překážek a nikdy nepoužívejte vodicí lištu jako páku.
- Řetězovou pilou řežte pouze do dřeva.

- Při řezání větví s průtím počítejte s jejich odpružením zpět. Když se uvolní napětí v dřevěných vláknech, napnutá větev může udeřit pracovníka obsluhy a/nebo vytrhnout řetězovou pilu z kontrolovaného stavu.
- Buďte zvlášť opatrní při řezání podrostu a mladých stromů. Tenký materiál se může zachytit v řetězu pily a šlehnout vaším směrem nebo vás vyvést z rovnováhy.

6.7 Vibrace

⚠ VÝSTRAHA

Vyhnete se rizikům daným vibracemi, např. riziku běláni prstů (poruchy prokrvení), a to častými pracovními přestávkami, ve kterých si např. budete řídit dlaně jednu o druhou.

- Vždy používejte ochranné rukavice a dejte pozor na teplé ruce.
- Dbejte na to, aby řetěz byl vždy ostrý.
- Provádějte pravidelné pracovní přestávky.

6.8 Preventivní opatření proti zpětnému rázu

⚠ VÝSTRAHA

Při práci dávejte pozor na zpětný ráz přístroje. Hrozí nebezpečí zranění. Zpětným rázům zabráníte opatřeními a správnou technikou řezání.

- Kontakt se špičkou lišty může v některých případech vést k neočekávané reakci směrem dozadu, při které je vodící lišta odhozena nahoru a směrem k obsluhující osobě (obr. O).
- Zpětný ráz může nastat, když se špička vodící lišty dotkne nějakého předmětu nebo když se dřevo ohne a pilový řetěz uvízne v místě řezu.
- Zaklínění pilového řetězu na horní hraně vodící lišty může vést k rychlému zpětnému rázu nekontrolovaně směrem k obsluhující osobě (viz obr. J).
- Zaklínění pilového řetězu na spodní hraně vodící lišty může vést k rychlému odtažení nekontrolovaně ze směru obsluhující osoby (viz obr. K).
- Buďte velmi opatrní, když řetěz řetězové pily používáte k dalšímu řezání do již započatého řezu.
- Neřežte větve ani kusy dřeva, které by mohly během procesu řezání měnit svou polohu nebo by se během řezání uzavřely.
- Každá z těchto reakcí může způsobit, že ztratíte kontrolu nad pilou a případně se těžce zraníte. Nespoléhejte se nikdy výlučně na bezpečnostní zařízení zabudovaná v řetězové pile. Jako uživatel řetězové pily učinite různá opatření, aby při práci nedošlo k úrazu a zranění.

Zpětný ráz je následek nesprávného nebo chybného použití. Vhodnými bezpečnostními opatřeními mu lze zabránit podle popisu níže:

- Držte pilu pevně oběma rukama, přičemž rukojeť pily obejměte palcem a prsty. Mějte tělo a ruce v takové poloze, ve které jste schopni odolat silám zpětného rázu. Učiníte-li vhodná opatření, můžete zvládnout síly zpětného rázu. Řetězovou pilu nikdy nepouštějte z ruky (viz obr. E).
- Vyhnete se nepřírozenému postoji a při řezání nezvedejte ruce nad výšku ramen. Tím předejdete neúmyslnému kontaktu špičkou lišty a získáte lepší kontrolu nad řetězovou pilou v neočekávaných situacích.
- Používejte vždy náhradní lišty a pilové řetězy předepsané výrobcem. Nesprávné náhradní lišty a pilové řetězy mohou vést k roztržení pilového řetězu a/nebo ke zpětnému rázu.

- Dodržujte pokyny výrobce k ostření a údržbě pilového řetězu. Příliš nízké omezovače hloubky zvyšují sklon ke zpětnému rázu.
- Neřežte nikdy špičkou mečovitého nože. Hrozí nebezpečí zpětného rázu.
- Ujistěte se, že v oblasti řezu nejsou žádné hřebíky ani kovové předměty. Zvláštní pozornost věnujte hřebíkům nebo železným předmětům v okolí oblasti řezu. Také buďte opatrní při řezání tvrdých dřevin, u nichž se řetěz může zaháknout. To může vést ke zpětnému rázu.
- Zahajte řez plnou silou a řetězovou pilu během řezání udržujte na maximální rychlosti.
- Dávejte pozor na to, aby na zemi neležely žádné předměty, o které byste mohli zakopnout.

6.9 Zbytková rizika

⚠ NEBEZPEČÍ

NEBEZPEČÍ ZRANĚNÍ!

Kontakt s řetězem může způsobit smrtelné škody. Nikdy se rukama nedostanete do běžícího řetězu.

ZPĚTNÝ RÁZ !

Zpětný ráz může vést k smrtelným škrťům.

NEBEZPEČÍ BURN !

Řetěz a vodící kolejnice se během provozu zahřívají.

7. Technické údaje

Hmotnost ubez paliva, bez řezací soupravy cca.....5,6 kg
 Hmotnost ubez paliva, s řezací soupravou cca.....6,8 kg
 Palivová nádrž.....cca 550 cm³ (0,55 l)
 Nádrž na mazací olej řetězucca 260 cm³ (0,26 l)

Použitelná řezná délka * / vodící lišta 45 cm (18")

Max. rychlost řetězu22,1 m/s
 Rozteč řetězu 8,25 mm (0,325")
 Tloušťka vodící patky..... 1,5 mm (0,059")
 Typ pilového řetězu KANGXING
 (předmontovaný):.....325-058-72
 Typ vodící lišty KANGXING
 (předmontovaná): BE18-72-5810P
 Řetězové kolo
 Počet zubů / rozteč.....7 zubů/8,255 mm (0,325")

Motor zdvihový objem..... 53 cm³
 Max. výkon motoru podle ISO 7293.....2,0 kW
 Volnoběžné otáčky n₀..... 3100 ± 300 min⁻¹
 Otáčky n_{max} 11500 min⁻¹
 Zapalovací svíčka..... L8RTC

* Skutečná délka řezu může být kratší než uvedená délka řezu.

Hluk

Hladina akustického tlaku L_{PA}
 podle ISO 22868 98,3 dB(A)
 Nejistota K_{PA}3 dB
 Hladina akustického výkonu L_{WA}
 podle ISO 22868 116,0 dB(A)
 Nejistota K_{WA}3 dB

Noste ochranu sluchu.

Působení hluku může vést ke ztrátě sluchu.

Uvedené hodnoty hlukových emisí byly měřeny normovaným zkušebním postupem a mohou být použity ke srovnání elektrického nástroje s jiným.

Uvedené hodnoty hlukových emisí lze použít rovněž k provizornímu posouzení zatížení.

Vibraci

Hodnota vibrací na zadní rukojeti
podle ISO 22867 6,4 m/s²
Hodnota vibrací na přední rukojeti
podle ISO 22867 6,96 m/s²
Nejistota K 1,5 m/s²

VÝSTRAHA

Vyhnete se rizikům daným vibracemi, např. riziku bělení prstů (poruchy prokrvení), a to častými pracovními přestávkami, ve kterých si např. budete třít dlaně jednu o druhou.

8. Před uvedením do provozu

- Otevřete balení a opatrně vyjměte přístroj.
- Odstraňte materiál obalu a obalové a přepravní pojistky (pokud je jimi výrobek opatřen).
- Zkontrolujte, zda je obsah dodávky úplný.
- Zkontrolujte přístroj a díly příslušenství, zda se při přepravě nepoškodily.
- Uchovejte obal dle možností až do uplynutí záruční doby.

POZOR

Přístroj a obalové materiály nejsou hračka! Dětem nepatří do rukou plastické sáčky, fólie ani drobné součástky! Hrozí nebezpečí jejich spolknutí a udušení!

- Odstraňte stručný návod ze startovacího tažného lanka (4).

8.1 Míchání paliva

Motor musí být provozován s palivovou směsí benzínu a motorového oleje.

VÝSTRAHA

Zabraňte přímému kontaktu kůže s palivem a vdechování výparů paliva.

Používejte pouze směs bezolovnatého benzínu (min. ROZ 95) a speciálního motorového oleje pro dvoutaktní motory (JASO FD/ISO - L - EGD). Smíchejte palivovou směs podle tabulky pro míchání paliva.

Dejte vždy správné množství benzínu a dvoutaktního oleje do přiložené míchací nádoby (30) (viz „tabulka pro míchání paliva“). Potom míchací nádobu (30) dobře protřepejte.

8.1.1 Tabulka pro míchání paliva

Postup při míchání: 40 dílů benzínu na 1 díl oleje
Benzin Olej pro dvoutaktní motory
0,5 litru 12,5 ml

8.2 Plnění paliva

VÝSTRAHA

Palivo plňte pouze při vypnutém a vychladlém motoru. Hrozí nebezpečí požáru!

- Před naplněním vždy vyčistěte oblast kolem uzávěru palivové nádrže (13), aby nedošlo k pádu nečistot do palivové nádrže. Pro tento účel použijte suchou tkaninu nepouštějící vlákna.
- Umístěte přístroj na bok, aby uzávěr palivové nádrže (13) ukazoval směrem nahoru.
- Uzávěr palivové nádrže (13) otočte proti směru hodinových ručiček a otevřete jej. Uzávěr palivové nádrže (13) je spojen s pojistkou proti ztracení v palivové nádrži, a nemůže proto spadnout.
- Do palivové nádrže naplňte směs paliva. Během doplňování paliva se palivo nesmí rozlít a palivovou nádrž neplňte až po okraj.
- Rozlité palivo ihned otřete.
- Uzávěr palivové nádrže (13) uzavřete otočením ve směru hodinových ručiček.

UPOZORNĚNÍ

Po každém naplnění paliva zkontrolujte také řetězový olej.

8.3 Plnění řetězového oleje

VÝSTRAHA

Olej na řetězové pily plňte pouze při vypnutém a ochlazeném motoru. Hrozí nebezpečí požáru!

Nikdy nepracujte bez mazání řetězu! U řetězu běžícího nasucho se řezací mechanismus v krátké době nenávratně zničí.

Před prací vždy zkontrolujte mazání řetězu.

UPOZORNĚNÍ

Používejte pouze olej na řetězové pily. Přednostně takový, který je biologicky odbouratelný. Nepoužívejte již použitý olej, motorový olej atd.

Během práce kontrolujte, zda mazání řetězu funguje.

- Před naplněním vždy vyčistěte oblast kolem uzávěru nádrže řetězového oleje (14), aby nedošlo k pádu nečistot do nádrže řetězového oleje. Pro tento účel použijte suchou tkaninu nepouštějící vlákna.
- Umístěte přístroj na bok, aby uzávěr nádrže řetězového oleje (14) ukazoval směrem nahoru.
- Uzávěr nádrže řetězového oleje (14) otočte proti směru hodinových ručiček a otevřete jej. Uzávěr nádrže řetězového oleje (14) je spojen s pojistkou proti ztracení v nádrži řetězového oleje, a nemůže proto spadnout.
- Do nádrže řetězového oleje plňte dodaný bioolej na řetězové pily. Během doplňování se řetězový olej nesmí rozlít a nádrž řetězového oleje neplňte až po okraj.
- Rozlité řetězový olej okamžitě otřete.
- Uzávěr nádrže řetězového oleje (14) uzavřete otočením ve směru hodinových ručiček.

8.4 Napnutí a kontrola pilového řetězu

⚠ VÝSTRAHA

Natáhněte si ochranné rukavice! Nebezpečí zranění ostrými řeznými zuby!

Před každým uvedením do provozu pravidelně kontrolujte napnutí řetězu.

- Před napnutím je nutné mírně povolít obě upevňovací matice (20) klíčem na zapalovací svíčky (31).
- Napnutí zvýšíte otáčením napínacího šroubu řetězu (21) pomocí plochého šroubováku (31) ve směru hodinových ručiček.
- Pevně utáhněte obě upevňovací matice (20) pomocí klíče na svíčky (31).
- Pilový řetěz (17) musí přiléhat ke spodní straně mečovitého nože. Zkontrolujte, zda lze pilový řetěz (17) (při uvolnění brzdě řetězu, přední chránič ruky (1) zatáhněte dozadu) natáhnout ručně přes vodící lištu (16).

UPOZORNĚNÍ

Nový pilový řetěz (17) se vytahuje a musí se napínat častěji.

9. Uvedení do provozu

⚠ POZOR

Dodržujte zákonná ustanovení vyhlášky na ochranu proti hluku.

Před každým uvedením do provozu zkontrolujte u přístroje:

- Těsnost palivového systému.
- Bezvadný stav a úplnost ochranných zařízení a řezného nástroje.
- Pevně utažení veškerých šroubových spojů.
- Lehký chod všech pohyblivých dílů.

Pracovní pokyny

Před použitím se obeznamte se zacházením s řetězovou pilou.

9.1 Startování motoru

⚠ POZOR

Vytahujte spouštěcí tažné lanko (4) vždy rovně. Držte úchyt spouštěcího tažného lanka (4) pevně, když se spouštěcí tažné lanko (4) zase zatahuje zpět. Nenechte nikdy spouštěcí tažné lanko (4) zatáhnout zpět rychle.

9.1.1 Spuštění se studeným motorem



⚠ VÝSTRAHA

Před každým uvedením do provozu zapněte brzdu řetězu (chránič ruky (1) zatlačte dopředu).

⚠ POZOR

Nedovolte nikdy, aby se spouštěcí tažné lanko (4) vymrštilo zpět. To může vést k poškození.

- Sejměte kryt (27) z vodící lišty (16).
- Řetězovou pilu postavte na stabilní a rovný podklad. Pilový řetěz (17) se přitom nesmí dotýkat země.

- Zatlačte přední chránič ruky (1) dopředu, dokud se nezajistí. Pilový řetěz (17) je blokován brzdou řetězu.
- Stlačte 6x palivové čerpadlo „Primer“ (7).
- Přepněte vypínač (6) do polohy „ON“.
- Vytáhněte páčku pro studený start (sytič) (8) .
- Umístěte její špičku patky do zadního chrániče ruky (12) (viz obr. C).
- Řetězovou pilu držte pevně za přední rukojeť (2) a vytahujte spouštěcí tažné lanko (4) pomalu do prvního odporu.
- Nyní rychle zatáhněte za spouštěcí tažné lanko (4), aby motor nastartoval. Pokud motor nenastartuje, postup opakujte. Pokud je páčka pro studený start (sytič) (8) vytažena , motor se spustí jen krátce a poté se opět vypne.
- Po zastavení motoru ovládat zadrž plynové páčky (9) a plynová páčka (10). Páčka pro studený start (sytič) (8) automaticky přejde do provozní polohy „teplý start“.
- Nyní znovu rychle zatáhněte za spouštěcí tažné lanko (4) aby motor nastartoval. Motor nyní běží se zvýšenými volnoběžnými otáčkami.

Pokud motor nenaskočí ani po několika pokusech, přečtěte si kapitolu „Odstraňování závad“.

UPOZORNĚNÍ

Při vysokých venkovních teplotách může dojít k tomu, že se i při studeném motoru musí startovat bez sytiče!

- Uvolněte brzdu řetězu zatažením předního chrániče ruky (1) směrem dozadu (viz obr. D). **POZOR!** Brzda řetězu je nyní uvolněná. Pokud se stiskne plynová páčka (10) společně s pousátkou plynové páčky (9), řetěz pily (17) se rozběhne.

9.1.2 Spuštění s teplým motorem (Přístroj se zastavil na dobu kratší než 15–20 minut)

⚠ VÝSTRAHA

Před každým uvedením do provozu zapněte brzdu řetězu (chránič ruky (1) zatlačte dopředu).

- Zatlačte přední chránič ruky (1) dopředu, dokud se nezajistí. Pilový řetěz (17) je blokován brzdou řetězu.
- Přepněte vypínač (6) do polohy „ON“.
- Při startu teplého motoru se nemusí zatáhnout za páčku pro studený start (sytič) (8).
- Umístěte její špičku patky do zadního chrániče ruky (12) (viz obr. C).
- Řetězovou pilu držte pevně za přední rukojeť (2) a vytahujte spouštěcí tažné lanko (4) pomalu do prvního odporu.
- Nyní rychle zatáhněte za spouštěcí tažné lanko (4). Přístroj by měl po 1–2 tazích nastartovat. Pokud přístroj nenastartuje ani po 6 tazích, zopakujte postup z části „Spuštění se studeným motorem“.

9.2 Vypnutí motoru

9.2.1 Postup při nouzovém vypínání

Je-li nutné přístroj ihned zastavit, nastavte vypínač (6) do polohy „OFF“.

9.2.2 Normální postup

- Pusťte plynovou páčku (10). Motor přejde do volnoběžných otáček.
- Potom nastavte vypínač (6) do polohy „OFF“.

9.3 Provoz ve volnoběhu

⚠ POZOR

Při chodu naprázdno se pilový řetěz (17) nesmí pohybovat. Pokud by se pilový řetěz (17) otáčel, je nutné nastavit volnoběžné otáčky!

UPOZORNĚNÍ

Pokud pilový řetěz (17) běží naprázdno nebo motor při výpadku plynu sám vypne, je nutné provést nastavení karburátoru (viz kapitola „Údržba nastavení karburátoru“).

- Zvedněte řetězovou pilu.
- Levou rukou pevně držte přední rukojeť (2).
- Pravou rukou pevně držte zadní rukojeť (11). Dlaň ruky při tom leží na zádrži plynové páčky (9) a ukazováček ovládá plynovou páčku (10) (viz obr. E).
- Po jednom stlačení plynové páčky (10) běží motor na volnoběh.
- Nechte motor krátce zahřívát.

9.4 Kontrola a nastavení mazání řetězu

⚠ POZOR

- Nikdy nepracujte bez mazání řetězu! U řetězu běžícího nasucho se řezací mechanismus v krátké době nenávratně zničí.
- Před prací vždy zkontrolujte mazání řetězu.

UPOZORNĚNÍ

Používejte pouze olej na řetězové pily. Přednostně takový, který je biologicky odbouratelný. Nepoužívejte již použitý olej, motorový olej atd.

Během práce kontrolujte, zda mazání řetězu funguje.

Řetězovou pilu udržujte v chodu při středních otáčkách na odříznutém pařezu nebo vhodném podkladu. Pokud je mazání dostatečné, vytvoří se na pařezu nebo podkladu lehký film oleje (viz obr. F).

- V případě potřeby lze mazání řetězu zvýšit nebo snížit šroubem pro regulaci oleje (19).
- Použijte k tomu dodaný plochý šroubovák (31):
 - Nejprve zatlačte a otočte šroub pro regulaci oleje (19) a potom jím otáčejte ve směru hodinových ručiček ke snížení promazávání řetězu.
 - Nejprve zatlačte a otočte šroub pro regulaci oleje (19) a potom jím otáčejte proti směru hodinových ručiček k zvýšení promazávání řetězu.

9.5 Kontrola brzdy řetězu

⚠ VÝSTRAHA

Brzda řetězu musí být před každým uvedením do provozu zkontrolována.

Brzda řetězu při zpětném rázu pilový řetěz okamžitě zabrzdí.

- Dbejte na to, aby přední chránič ruky (1) byl zbaven nečistot a mohl se lehce pohybovat.
- Nastartujte řetězovou pilu a zrychlete pilový řetěz na nejvyšší rychlost (plný plyn).
- Aktivujte při běžícím pilovém řetězu přední ochranu ruky (1). Řetězová brzda musí pilový řetěz při max. rychlosti přibrzdit a zablokovat.

⚠ VÝSTRAHA

Zvýšené otáčky motoru po delší dobu při blokové brzdě řetězu poškodí motor a řetězový pohon.

Pokud se pilový řetěz (17) přesto pohybuje, kontaktujte zákaznický servis.

10. Základní pracovní pokyny pro kácení

⚠ NEBEZPEČÍ

Zranění!

Řezání a kácení i veškeré související práce smějí provádět pouze speciálně vzdělané a vyškolené osoby.

UPOZORNĚNÍ

Dodržujte předpisy dané země týkající se kácení a informujte se u příslušného úřadu.

- Ujistěte se, že padající větve a stromy nemohou nikomu způsobit újmu.
- Na pracovišti smějí být přítomny pouze osoby potřebné ke kácení.
- Pracovní prostor u kmenu udržujte volný a uklizený, abyste zajistili bezpečný postoj pro pracovníky obsluhy.
- Udržujte únikové cesty volné a uklizené, abyste pracovní prostor mohli rychle opustit.
- Kácení neprovádějte při silnějším větru, špatném počasí nebo špatné viditelnosti.
- Udržujte vzdálenost od dalšího pracoviště alespoň 2½ délky stromu.

10.1 Použití a manipulace

- Přístroj nikdy nespouštějte, dokud nejsou správně namontovány vodící lišta (16), pilový řetěz (17) a kryt řetězového kola (22).
- Neřežte dřevo položené na zemi, resp. nepokoušejte se řezat kořeny vyčnívající ze země. V každém případě zamezte zanoření pilového řetězu (17) do země, protože jinak dojde ihned k jeho ztupení (17).
- Pokud byste nedopatřením narazili přístrojem na pevný předmět, okamžitě vypněte motor a prohlédněte přístroj, zda nedošlo případně k jeho poškození.
- Provádějte pečlivě údržbu přístroje. Zkontrolujte, zda jsou v pořádku pohyblivé části přístroje a zda jim není bráněno v pohybu, zda nejsou některé součásti rozbité nebo natolik poškozené, že by byla omezena funkčnost přístroje. Poškozené části přístroje nechte před jeho použitím opravit. Řada nehod má svou příčinu ve špatné údržbě přístrojů.
- Řezné nástroje udržujte v ostrém a čistém stavu. Pečlivě udržované řezné nástroje s ostrými řeznými hranami se méně zasekávají a snáze se vedou.

- Nechte údržbu přístroje provádět personálem kvalifikovaným pro tuto činnost. Používejte pouze originální náhradní díly doporučené výrobcem.

10.2 Vytvoření záseku

UPOZORNĚNÍ

Zářez určuje směr pádu stromu, který se má kácet.

Zářez umístěte v pravém úhlu ke směru pádu.

Řežte co nejbliže k zemi.

Řetězovou pilu podepřete drapákovým dorazem (15).

10.2.1 Stanovení směru kácení - pomocí značky na přístroji (obr. G)

Řetězová pila je opatřena značkou směru kácení (35), která Vám pomáhá při vyrovnání motorové pily.

Přiložte řetězovou pilu ke kmeni. Značka směru kácení (35) Vám ukazuje pravděpodobný směr pádu stromu.

10.2.2 Umístění záseku (obr. H)

- Začněte nejprve zářezem A. Hloubka zářezu by měla být asi 1/4 průměru stromu a měla by vykazovat úhel 45–60°.

10.2.3 Kontrola směru kácení (obr. I)

Umístěte řetězovou pilu s vodící lištou (16) do hloubi záseku. Značka směru kácení (35) ukazuje pravděpodobný směr pádu. V případě potřeby odpovídajícím způsobem dodatečně přirůzněte zásek.

10.3 Provedení hlavního řezu (obr. H)

- Hlavní řez B umístěte cca o 2–3 cm výše než vodorovný řez zářezu A. Ujistěte se, že se hlavní řez B provádí přesně vodorovně.
- Nechte cca 1/10 průměru stromu – zásek C – stát před hlavním řezem B. Zásek C vede strom k zemi jako závěs a zajistí ho proti předčasnému pádu.

⚠ NEBEZPEČÍ

Zranění!

Zásek C v žádném případě neprovádějte během hlavního řezu B, protože strom jinak může spadnout nepředvídatelným směrem! Buďte připraveni na to, že strom při kácení může nekontrolovatelně „sklouznout“ na řezu.

Buďte připraveni na to, že strom při nárazu na zem může nekontrolovatelně „odskakovat“ v jednom směru.

- Aby se zabránilo zaseknutí řetězové pily v hlavním řezu B, včas zasuňte klíny z hliníku nebo plastu do hlavního řezu B. Nepoužívejte železné klíny.

⚠ POZOR

Hmotné škody!

Ujistěte se, že klín nepřichází do kontaktu s pilovým řetězem (17). Tím se může silně poškodit.

10.4 Řezání větví

- Buďte si zásadně vědomi nebezpečí zpětného šlehnutí větví.
- Při řezání větví nestůjte na kmeni.
- Neřežte nikdy špičkou lišty.

- Nikdy neřežte několik větví najednou.
- Řetězovou pilu při řezání větví podepřete drapákovým dorazem (15).
- Dbejte na to, že na konci řezu se může řetězová pila svou vlastní hmotností rozkývat. V řezu již není podepřená, takže ji vhodně přidržujte.
- Při řezání větví zaujměte pevný, stabilní a bezpečný postoj.

10.4.1 Řezání větví na kusy

Dlouhé, resp. tlusté větve před provedením konečného oddělovacího řezu zkraťte (viz obr. N). Pilový řetěz (17) se jinak může snadno zaseknout.

11. Opracování dřeva pod napětím

Při opracování dřeva pod napětím musí být dodrženo správné pořadí. V opačném případě se může pilový řetěz (17) zaseknout a může dojít ke zpětnému rázu.

Dřevo pod napětím musí být vždy naříznuto nejprve na straně tlaku. Teprve potom lze provést oddělovací řez na straně tahu. Tímto způsobem se zabrání zaseknutí pilového řetězu (17).

⚠ POZOR

Hmotné škody!

Ležící dřevo se nesmí na spodní straně místa řezu dotýkat země, jinak by mohlo dojít k poškození pilového řetězu (17).

Zpětný ráz (obr. J)

- Zaklínění pilového řetězu (17) na horní hraně vodící lišty (16) může vést k prudkému nárazu lišty zpět směrem k obsluhující osobě.

Vtažení dovnitř (obr. K)

- Zaklínění pilového řetězu (17) na spodní hraně vodící lišty (16) může vést k prudkému nárazu lišty zpět směrem k obsluhující osobě.

Bezpečná práce

- Udržujte přístroj v dobrém provozním stavu, předejete tak zranění.
- Po pádu přístroje zkontrolujte, zda není významně poškozený nebo vadný.
- Nepoužívejte přístroj, když stojíte na žebříku nebo na nejistém stanovišti.
- Nenechte se svést k nepromyšlenému řezu. Mohlo by to ohrozit Vás i ostatní.
- Měňte pravidelně svou pracovní polohu. Při delším používání přístroje může dojít k poruchám prokrvení rukou způsobeným vibracemi. Dobu používání však můžete prodloužit vhodnými rukavicemi nebo pravidelnými přestávkami. Upozorňujeme, že osobní dispozice ke špatnému prokrvení, nízké venkovní teploty nebo velké síly vynakládané na udržení přístroje při práci mohou dobu používání snížit.

11.1 Dřevěný kmen je ohnutý dolů

- Nejprve vyřežte odlehčovací řez 1 (cca 1/3 průměru kmene) na straně tlaku (viz obr. L).
- Poté zhotovte oddělovací řez 2 (cca 2/3 průměru kmene) na straně tahu (viz obr. L).

11.2 Dřevěný kmen je ohnutý nahoru

- Nejprve vyřežte odlehčovací řez 1 (cca 1/3 průměru kmene) na straně tlaku (viz obr. L).
- Poté zhotovte oddělovací řez 2 (cca 2/3 průměru kmene) na straně tahu (viz obr. L).

12. Přeprava

- Kryt vodící lišty (27) vždy používejte při přepravě.
- Před každou přepravou, a to i na kratší vzdálenosti, řetězovou pilu vypněte. Stroj během přepravy (včetně vozidel) zajistěte proti převrácení, aby nedošlo ke ztrátě paliva, poškození nebo zranění.
- Přístroj přenášejte pouze za přední rukojeť (2). Vodící lišta při tom směřuje dozadu od těla (viz obr. M).
- Horký tlumič hluku udržujte pryč od těla. Hrozí nebezpečí popálení!

13. Čištění a údržba

⚠ NEBEZPEČÍ

Nebezpečí zranění!

Před čištěním přístroj vždy vypněte a vytáhněte konektor zapalovací svíčky (34).

(viz kapitola 13.4 Čištění zapalovací svíčky)

UPOZORNĚNÍ

Po každém použití byste měli přístroj důkladně očistit.

Čištění a údržbu provádějte pouze v rozsahu uvedeném v tomto návodu k obsluze. Další práce musí provádět kvalifikovaný personál. Údržbářské práce je třeba provádět pravidelně (viz kapitola „Intervaly údržby“).

13.1 Čištění motorové jednotky

⚠ NEBEZPEČÍ

Nebezpečí popálení!

Nedotýkat se horkých tlumičů, válců nebo chladicích žeber.

- Udržujte ochranná zařízení, větrací mřížky a skříň motoru v co možná nejčistším a bezprašném stavu. Vyfoukejte jej stlačeným vzduchem při nízkém tlaku.
- Přístroj čistěte pravidelně navlhčeným hadrem s pár kapkami čistícího prostředku. Dbejte na to, aby dovnitř přístroje nevnikla voda.

13.2 Čištění vzduchového filtru

Znečištěné vzduchové filtry snižují výkon motoru příliš nízkým přívodem vzduchu do karburátoru.

Proto je nezbytná pravidelná kontrola. Vzduchový filtr (33) byste měli kontrolovat pravidelně a v případě potřeby vyčistit. U velmi prašného vzduchu musíte vzduchový filtr (33) kontrolovat častěji.

- Uvolněte uzávěr pro kryt vzduchového filtru (5) otočením ve směru hodinových ručiček.
- Sejměte kryt vzduchového filtru (3).
- Vyjměte vzduchový filtr (33).
- Vyčistěte vzduchový filtr (33) vyklepáním nebo vyfoukáním (pomocí stlačeného vzduchu).

Sestavení se provádí v opačném pořadí.

⚠ POZOR

Nikdy nečistěte vzduchový filtr (33) benzinem ani hořlavými rozpouštědly.

13.3 Čištění řetězového pohonu

⚠ NEBEZPEČÍ

Nebezpečí zranění!

Vždy používejte ochranné rukavice, když se dotýkáte pilového řetězu (17). Nebezpečí zranění ostrými řeznými zuby!

UPOZORNĚNÍ

Řetězový pohon vyčistěte po každém použití.

- Postavte řetězovou pilu na rovný, stabilní podklad.
- Zatáhněte přední chránič ruky (1) zpět až na doraz, abyste uvolnili brzdou řetězu (viz obr. D).
- Odstraňte obě upevňovací matice (20) klíčem na zapalovací svíčky (31).
- Sejměte kryt řetězového kola (22).
- Opatrně sejměte pilový řetěz (17) z vodící lišty (16) a řetězového kola (26).
- Odstraňte vodící lištu (16). Vyčistěte ji štětcem.
- Nyní důkladně vyčistěte celou oblast řetězového pohonu a kryt řetězového kola (22) štětcem nebo vyfoukáním (stlačeným vzduchem).

Sestavení se provádí v opačném pořadí.

13.4 Čištění zapalovací svíčky

- Odmontujte vzduchový filtr (33), jak je popsáno v 13.2 „Čištění vzduchového filtru“.
- Stáhněte konektor zapalovací svíčky (34) tak, že jej otočíte doleva a doprava a současně za něj zatáhněte. Držte konektor zapalovací svíčky (34) výhradně za zástrčku. Nikdy jej netahejte za kabel!
- Povolte zapalovací svíčku přiloženým klíčem na zapalovací svíčky (31).
- Sestavení se provádí v opačném pořadí.

Vzdálenost elektrod = 0,6 mm (vzdálenost mezi elektrodami, mezi kterými vzniká zapalovací jiskra). Zkontrolujte znečištění zapalovací svíčky poprvé po 10 provozních hodinách a v případě potřeby ji vyčistěte měděným drátěným kartáčem. Potom proveďte údržbu zapalovací svíčky každých 50 provozních hodin.

13.5 Údržba mazání řetězu

- Viz kapitola „Kontrola a nastavení mazání řetězu“.

13.6 Údržba nastavení karburátoru

- Pokud je pilový řetěz (17) v chodu na volnoběh, nebo pokud motor zastaví sám, když je deaktivován plyn, bude nutná úprava karburátoru.

UPOZORNĚNÍ

Svěřte nastavení karburátoru (např. volnoběžné otáčky) pouze kvalifikovanému personálu, aby nedošlo k poškození motoru.

13.7 Údržba vodící lišty

- Odstraňte případně vzniklé ořepky z okraje lišty kovovým pilníkem.

- Drážku vodící lišty (16) očistěte štětcem nebo stlačeným vzduchem. Vyměňte vodící lištu (16), jakmile je drážka opotřebovaná.
- Otočte vodící lištu (16) po každém použití, abyste zajistili rovnoměrné opotřebování.
- Zkontrolujte lehkost chodu ozubeného kola na špičce vodící lišty (16). Je-li to nutné, namažte olejem na ložiska.

13.8 Montáž vodící lišty a napnutí pilového řetězu

▲ VÝSTRAHA

Montáž provádějte vždy při vypnutém motoru.

▲ NEBEZPEČÍ

Nebezpečí zranění!

Vždy používejte ochranné rukavice, když se dotýkáte pilového řetězu (17). Nebezpečí zranění ostrými řeznými zuby!

UPOZORNĚNÍ

Nový pilový řetěz (17) se vytahuje a musí se napínat častěji. Po každém řezu pravidelně kontrolujte napnutí řetězu a nastavte je.

Podle opotřebování lze vodící lištu (16) obrátit.

- Postavte řetězovou pilu na rovný, stabilní podklad.
- Zatáhněte přední chránič ruky (1) zpět až na doraz, abyste uvolnili brzdu řetězu (viz obr. D).
- Odstraňte obě upevňovací matice (20) klíčem na zapalovací svíčky (31).
- Sejměte kryt řetězového kola (22).
- Nasuňte podélný otvor vodící lišty (16) na oba vyčnívající šrouby.
- Vložte pilový řetěz (17) na ozubení řetězového kola (26). Pilový řetěz (17) veďte přesně ve směru uvedeném na vodící liště (16). Ve špičce vodící lišty (16) se nachází vodící kolo, do jehož ozubení je nutné vložit pilový řetěz (17).
- Zatáhněte za vodící lištu (16), abyste pilový řetěz (17) lehce předeplnili.
- Nasadte opět kryt řetězového kola (22) Ujistěte se, že vnitřní napínací kolík řetězu (23) zapadá do vhodného otvoru (25) vodící lišty (16). Případně nastavte napínací šroub řetězu (21) plochým šroubovákem (31).
- Obě upevňovací matice (20) našroubujte ručně. Dbejte, abyste je ještě nedotáhli.
- Pomocí plochého šroubováku (31) otočte napínací šroub řetězu (21) ve směru hodinových ručiček, dokud spodní část pilového řetězu (17) nebude klouzat ve vodící liště (16). Pilový řetěz (17) musí přiléhat ke spodní straně lišty. Při uvolnění brzdě řetězu musí být možné pilový řetěz (17) utáhnout ručně přes vodící lištu (16).

UPOZORNĚNÍ

Nový pilový řetěz (17) se vytahuje a musí se napínat častěji.

- Utáhněte obě upevňovací matice (20) ručně klíčem na zapalovací svíčky (31).

13.9 Ostření a údržba pilového řetězu

▲ VÝSTRAHA

Nebezpečí zranění!

Vždy používejte ochranné rukavice, když se dotýkáte pilového řetězu (17). Nebezpečí zranění ostrými řeznými zuby!

UPOZORNĚNÍ

Optimálně udržovaný a naostřený pilový řetěz snižuje fyzické namáhání, opotřebování a vede k dobrému výsledku řezu.

Pravidelně čistěte, udržujte a ostřete pilový řetěz.

Pravidelně kontrolujte pilový řetěz z hlediska trhlin a poškozených nýtů.

Pro bezpečné držení během broušení lze brusku připevnit za úchyt pro brusku (18).

Použijte pouze speciální kruhové pilníky na pilový řetěz o \varnothing 4,8 mm (3/16") pro pilový řetěz v rozsahu dodávky.

V soupravě pro ostření např. se značkou Oregon najdete podrobné informace k procesu broušení.

Alternativně použijte elektrický přístroj na ostření řetězů a řiďte se pokyny výrobce.

V případě pochyb o provedení práce je třeba provést výměnu pilového řetězu.

Případně nechte ostření pilového řetězu (17) provést odbornou firmou.

- Potřebné příslušenství (není součástí dodávky):
 - Kruhový pilník na pilový řetěz \varnothing 4,8 mm (3/16")
 - Plochý pilník
 - Hloubková omezovací měrka
- Při úběru materiálu brusťte pouze pohybem vpřed.
- Brusťte s úhlem ostření cca 25° při stoupání 10° k vodící liště (16).
- Zkontrolujte vzdálenost omezení hloubky pomocí hloubkové omezovací měrky.
- Správná vzdálenost omezovače hloubky by měla být 0,6 mm (0,024").

13.10 Intervaly údržby

Zde uvedené údaje se týkají normálních podmínek použití. Při ztížených podmínkách, jako je např. intenzivní prašnost a delší denní pracovní doba, je třeba uvedených intervalů přiměřeně zkrátit.

Díl přístroje	Akce	Před začátkem práce	Týdně	Při poruše	Při poškození	Podle potřeby
Mazání řetězu	Kontrola	X				
Pilový řetěz (17)	Kontrola a kontrola stavu ostrosti	X				
	Kontrola napnutí řetězu	X				
	Ostření					X
Vodící lišta (16)	Kontrola (opotřebení, poškození)	X				
	Čištění		X	X		
	Výměna				X	X

13.11 Servisní informace

Je třeba dbát na to, že u tohoto přístroje podléhají následující díly opotřebení přiměřenému použití nebo přirozenému opotřebení, resp. jsou potřebné jako spotřební materiál.

Rychle opotřebitelné díly*: Řetěz pily, vodící lišta, řetězové kolo, řetězový olej, motorový olej, zubová opěrka, zařízení brzdy řetězu, zapalovací svíčky, vzduchový filtr, palivový filtr, filtr oleje na řetěz

* není nutně obsaženo v rozsahu dodávky!

14. Skladování

- Kryt vodící lišty (27) vždy používejte při skladování.
- Vyčistěte a proveďte údržbu přístroje před každým skladováním, viz kapitola „Čištění a údržba“.
- Přístroj skladujte na bezpečném, suchém, mrazuvzdorném, dobře větraném a proti povětrnostním vlivům chráněném místě. Venkovní skladování se nedoporučuje. Zajistěte jej také proti neoprávněnému přístupu.
- Vyprázdněte olejovou, resp. palivovou nádrž pomocí odsávacího čerpadla.

▲ VÝSTRAHA

Benzín nečerpejte v uzavřených prostorách, v blízkosti ohně nebo během kouření. Plynové výpary mohou způsobit explozi nebo požár.

- Nastartujte motor a nechte jej běžet tak dlouho, dokud se nespoteřebuje zbylý benzín.

15. Likvidace a recyklace

Přístroj je uložen v balení, aby bylo zabráněno poškození při přepravě. Toto balení je surovina a tím znovu použitelné nebo může být dáno zpět do cirkulace surovin.

Příslušenství je vyrobeno z rozdílných materiálů, jako např. kov a plasty. Defektní součástky odevzdejte k likvidaci zvláštních odpadů. Zeptejte se v odborné prodejně nebo na místním zastupitelství!



Obal se skládá z ekologických materiálů, které lze recyklovat v místních sběrných místech.

O možnostech likvidace vysloužilého přístroje vám podá informace správa vaší obce nebo vašeho města.

Palivá a oleje

Zbytky paliva, oleje a kapaliny používané k čištění se musí zlikvidovat ekologicky!

Prázdné zásobníky oleje a paliva musí být zlikvidovány ekologicky.

Kapaliny a zásobníky zlikvidujte odevzdáním na příslušné sběrné místo.

16. Odstraňování závad

Problém	Možná příčina	Odstranění závad
Motor nenaskočí	Chybný postup při startování	Řiďte se pokyny ke startování
Motor naskočí, ale neběží na plný výkon	Znečištěný vzduchový filtr (33)	Vzduchový filtr (33) vyčistěte
Motor běží nepravidelně	Chybná vzdálenost elektrod zapalovací svíčky	Vyčistěte zapalovací svíčku a nastavte vzdálenost elektrod nebo vsadte novou zapalovací svíčku
Svíčka zanesená sazemí nebo vlhká zapalovací svíčka	Chybné nastavení karburátoru	Karburátor nechte nastavit a popř. vyčistěte svíčky nebo vyměňte za nové

17. Záruční list

Vážena zakaznice, váženy zakazniku,

naše výrobky podléhají přísné kontrole kvality. Pokud i přesto tento přístroj bezvadně nefunguje, velice toho litujeme a prosíme Vás, abyste se obrátili na náš zákaznický servis, jehož adresa je uvedena na tomto záručním listu. Rádi Vám budeme k dispozici také telefonicky na níže uvedeném servisním čísle. Pro uplatňování nároků na záruku platí následující:

- Tyto záruční podmínky upravují dodatečný záruční servis. Vašich zákonných nároků na záruku se tato záruka netýká. Náš záruční servis je pro Vás bezplatný.
- Záruční servis se vztahuje výhradně na nedostatky, které lze odvodit z vad materiálu nebo výrobních vad a je také omezen pouze na odstranění těchto nedostatků, resp. výměnu přístroje. Dbejte prosím na to, že naše přístroje nebyly podle svého účelu určeny konstruovány pro živnostenské, řemeslnické nebo průmyslové použití. Záruční smlouva tak není realizována, pokud byl přístroj používán v živnostenských, řemeslných nebo průmyslových podnicích a při srovnatelných činnostech. Z naší záruky je dále vyloučeno poskytnutí náhrady za dopravní škody, škody způsobené nedodržením montážního návodu nebo z důvodů neodborné instalace, nedodržování návodu k použití (jako např. připojení na chybné síťové napětí nebo druh proudu), nedovoleného nebo neodborného používání (jako např. přetížení přístroje nebo použití neschválených vložných nástrojů nebo příslušenství), nedodržování pokynů pro údržbu a bezpečnostních pokynů, vniknutí cizích těles do přístroje (jako např. písek, kameny nebo prach), použití násilí nebo poškození v důsledku cizích vlivů (jako např. škody způsobené pádem), jakož také běžného opotřebení způsobeného používáním.

Nárok na záruku zaniká, pokud bylo do přístroje již zasahováno

- Záruční doba činí 3 roky a začíná datem koupě přístroje. Nároky na záruku před vypršením záruční doby je třeba uplatňovat během dvou týdnů od zjištění defektu. Uplatňování nároků na záruku po vypršení záruční doby je vyloučeno. Oprava nebo výměna přístroje nevede k prodloužení záruční doby, ani k zahájení nové záruční doby za provedený výkon pro přístroj nebo pro případné zamontované náhradní díly. Toto platí také v případě servisu v místě Vašeho bydliště.
- Pro uplatnění nároku ze záruky se prosím obraťte na adresu servisu uvedenou dole. Pokud se reklamáce uplatňuje v záruční době, dáme Vám k dispozici formulář pro vrácení, pomocí kterého nám můžete vadný přístroj zdarma zaslat zpět. Popište nám prosím pokud možno přesně důvod reklamáce. Je-li defekt přístroje v našem záručním servisu obsažen, obdržíte obratem opravený nebo nový přístroj.

Samozřejmě rádi za úhradu nákladů odstraníme defekty na přístroji, které nespádají nebo již nespádají do rozsahu záruky. K tomu nám přístroj prosím zašlete na naši servisní adresu.

Servisní horká linka (CZ):

00800 4003 4003
(0,00 €/Min.)

Adresa elektronické pošty (CZ):

service.CZ@schepach.com

Adresa servisního střediska (CZ):

GARLAND distributor s.r.o.
Hradecká 1136
CZ - 50601 Jicín



Na stránkách www.lidl-service.com si můžete stáhnout tyto a mnoho dalších manuálů, produktových videí a instalačních softwarů.

Pomocí kódu QR můžete přímo na stránce servisních služeb Lidl (www.lidl-service.com) otevřít svůj návod k obsluze zadáním čísla výrobku (IAN) 374122_2104.

1.	Wyjaśnienie symboli na urządzeniu.....	88
2.	Wprowadzenie.....	91
3.	Opis urządzenia (rys. A - O).....	91
4.	Zakres dostawy.....	91
5.	Użytkowanie zgodne z przeznaczeniem.....	92
6.	Wskazówki bezpieczeństwa.....	92
7.	Dane techniczne.....	95
8.	Przed uruchomieniem.....	95
9.	Uruchomienie.....	96
10.	Podstawowe wskazówki dotyczące pracy przy ścinaniu drzew.....	98
11.	Obróbka drewna znajdującego się pod naprężeniem.....	99
12.	Transport.....	100
13.	Czyszczenie i konserwacja.....	100
14.	Przechowywanie.....	102
15.	Utylizacja i recykling.....	102
16.	Rozwiązywanie problemów.....	103
17.	Gwarancja.....	104
18.	Rysunek eksplozji.....	159
19.	Deklaracja zgodności.....	160

1. Wyjaśnienie symboli na urządzeniu



PL

Przed pierwszym uruchomieniem przeczytaj uważnie całą instrukcję obsługi i zachowaj ją w bezpiecznym miejscu do późniejszego użycia.



PL

OSTRZEŻENIE! Podczas pracy z pilarką łańcuchową konieczne jest stosowanie specjalnych środków bezpieczeństwa. Przeczytaj i stosuj się do wszystkich wskazówek ostrzegawczych.



PL

Nosić ściśle przylegającą odzież ochronną z wkładką chroniącą przed przecięciem.



PL

Nosić kask z ochroną twarzy lub okularami ochronnymi i ochronnikami słuchu.



PL

Zakładać rękawice ochronne.



PL

Nosić antypoślizgowe obuwie ochronne.



PL

OSTRZEŻENIE! Niebezpieczeństwo odrzutu! Chronić się przed odrzutem pilarki łańcuchowej i unikać kontaktu z końcówką prowadnicy.



PL

Pilarkę łańcuchową należy zawsze obsługiwać obiema rękami.



PL

Nie pracować pilarką łańcuchową używając tylko jednej ręki.



PL

Naciśnij 6 x pompkę paliwa „Primer”



PL

Zbiornik paliwa;
Proporcje mieszania: 40 części benzyny na 1 część oleju



PL

Benzyna: RON 95 / RON 98



PL

Olej do silników 2-suwowych: ISO - L - EGD / JASO FD



PL

Otwarte płomienie lub palenie w pobliżu urządzenia jest surowo zabronione!



PL

Zagwarantowany poziom mocy akustycznej urządzenia



PL

Gorące powierzchnie



PL

Uruchomić dźwignię (Choke) „Zimny start”



PL

Urządzenie nie może być wilgotne lub być używane w wilgotnym otoczeniu.



PL

Kierunek działania łańcucha



PL

Hamulec łańcuchowy (otwarty / zamknięty)



PL

Typ szyny prowadzącej



PL

Ustawienie smarowania łańcucha

2. Wprowadzenie

Producent: scheppach

Fabrikation von Holzbearbeitungsmaschinen GmbH
Günzburger Straße 69
D-89335 Ichenhausen

Szanowny Kliencie,

Życzymy Ci wiele przyjemności i sukcesów dzięki Twojej nowej maszynie.

Wskazówka:

W świetle obowiązującego prawa dotyczącego odpowiedzialności za produkt producent tego urządzenia nie odpowiada za szkody, które powstały w tym urządzeniu lub poprzez jego działanie, podczas:

- nieprawidłowej obsługi,
- nieprzestrzegania instrukcji obsługi,
- napraw przeprowadzanych przez osoby trzecie, nieautoryzowanych fachowców,
- montażu i wymiany na nieoryginalne części,
- użytkowania niezgodnego z przeznaczeniem.

Rekomendujemy Państwu:

Przed montażem oraz przed rozpoczęciem użytkowania urządzenia należy przeczytać dokładnie cały tekst instrukcji obsługi.

Instrukcja obsługi ma na celu ułatwić Państwu zapoznanie się z nową maszyną oraz umożliwić jak najlepsze wykorzystanie maszyny zgodnie z przeznaczeniem.

Instrukcja obsługi zawiera ważne wskazówki dotyczące bezpiecznej, profesjonalnej i ekonomicznej pracy z maszyną, a także tego, jak uniknąć niebezpieczeństw, obniżyć koszty napraw, unikać przestojów w pracy oraz jak zwiększyć niezawodność i żywotność urządzenia.

Oprócz przepisów bezpieczeństwa zawartych w niniejszej instrukcji należy bezwzględnie przestrzegać lokalnych przepisów krajowych dotyczących eksploatacji maszyny.

Niniejszą instrukcję obsługi należy przechowywać przy maszynie w plastikowej torebce, chroniąc ją przed brudem i wilgocią. Każdy operator urządzenia przed rozpoczęciem z nim pracy powinien przeczytać instrukcję obsługi i dokładnie jej przestrzegać.

Do pracy z urządzeniem mogą być dopuszczone wyłącznie osoby, które zostały przeszkolone w zakresie korzystania z urządzenia i zostały poinformowane o niebezpieczeństwach z tym związanych. Należy przestrzegać wymaganej dolnej granicy wieku.

Poza informacjami o bezpieczeństwie zawartymi w niniejszej instrukcji obsługi oraz szczegółowych przepisach krajowych należy przestrzegać ogólnych zasad technicznych.

Nie ponosimy odpowiedzialności za wypadki lub szkody powstałe wskutek nieprzestrzegania niniejszej instrukcji oraz wskazówek bezpieczeństwa.

3. Opis urządzenia (rys. A - O)

1. Przednia osłona dłoni
2. Przednia rękojeść
3. Osłona filtra powietrza
4. Linka rozruchowa
5. Zamek osłony filtra powietrza
6. Włacznik/wyłacznik
7. Pompa paliwa
8. Dźwignia rozruchu zimnego silnika (ssanie)
9. Blokada dźwigni gazu
10. Dźwignia gazu
11. Tylna rękojeść
12. Tylna osłona dłoni
13. Korek zbiornika paliwa
14. Korek zbiornika oleju do łańcuchów
15. Zderzak oporowy zębaty (wstępnie zamontowany)
16. Prowadnica (wstępnie zamontowana)
17. Łańcuch tnący (wstępnie zamontowany)
18. Pomoc do ostrzenia
19. Śruba regulacji ilości oleju
20. Nakrętki mocujące
21. Śruba naprężenia łańcucha tnącego
22. Osłona koła łańcuchowego
23. Kołek naprężający łańcuch tnący
24. Prowadnica łańcucha
25. Otwór na kołek naprężający łańcuch
26. Koło łańcuchowe
27. Osłona prowadnicy
28. Ochronniki słuchu RYE001
29. Okulary ochronne RYF001
30. Pojemnik do mieszania
31. Klucz do świec zapłonowych / wkrętek płaski
32. Ekologiczny olej do łańcucha tnącego
33. Filtr powietrza
34. Końcówka przewodu świecy zapłonowej
35. Znakowanie ścinki

4. Zakres dostawy

- 1 piła łańcuchowa (wstępnie zamontowany)
- 1 klucz do świec zapłonowych / wkrętek płaski
- 1 osłona prowadnicy (ochrona łańcucha)
- 1 pojemnik mieszania
- 500 ml ekologicznego oleju do łańcucha tnącego (Made in Germany)
- 1 okulary ochronne RYF001
- 1 ochronniki słuchu RYE001
- 1 instrukcja obsługi

5. Użytkowanie zgodne z przeznaczeniem

Pilarka łańcuchowa może być używana wyłącznie do cięcia drewna na otwartej przestrzeni. Pilarki łańcuchowej nie wolno używać do innych celów.

W pilarkę łańcuchową zabrania się wprowadzania jakichkolwiek modyfikacji. Może to zagrażać bezpieczeństwu. Za szkody wynikające z takiego zastosowania odpowiedzialność ponosi użytkownik / operator, a nie producent. Należy pamiętać, że zgodnie z przeznaczeniem urządzenie nie zostało zaprojektowane do zastosowań komercyjnych.

Nie udzielamy żadnej gwarancji, jeśli urządzenie jest używane w zakładach komercyjnych, rzemiośle lub przemyśle, jak również do czynności o podobnym charakterze.

Nowi użytkownicy muszą zostać przeszkoleni, aby zaznajomić się z właściwościami urządzenia. Dla własnego bezpieczeństwa należy wziąć udział w państwowym kursie dotyczącym pilarek spalinowych.

W zakres użytkowania zgodnego z przeznaczeniem wchodzi również przestrzeganie instrukcji obsługi, instrukcji montażu oraz wskazówek bezpieczeństwa zawartych w niniejszej instrukcji. Osoby obsługujące oraz przeprowadzające prace konserwacyjne na urządzeniu muszą zostać zapoznane z instrukcją jej użytkowania oraz możliwymi niebezpieczeństwami.

5.1 Operatorzy niedozwoleni:

Urządzenie nie może być obsługiwane przez osoby, które nie są zaznajomione z niniejszą instrukcją obsługi, dzieci, młodzież oraz osoby znajdujące się pod wpływem alkoholu, narkotyków lub leków.

Przepisy krajowe mogą ograniczać stosowanie urządzenia!

6. Wskazówki bezpieczeństwa

WAŻNE!

PRZED UŻYCIEM NALEŻY DOKŁADNIE PRZECZYTAĆ I PRZECHOWYWAĆ W BEZPIECZNYM MIEJSCU, ABY MÓC Z NICH KORZYSTAĆ W PRZYSZŁOŚCI.

▲ NIEBEZPIECZEŃSTWO

Oznacza bezpośrednio groźące niebezpieczeństwo, powodujące poważne obrażenia ciała lub śmierć.

▲ OSTRZEŻENIE

Oznacza możliwie niebezpieczną sytuację, która może prowadzić do poważnych obrażeń ciała lub śmierci.

▲ PRZESTROGA

Informacja o możliwej niebezpiecznej sytuacji, która może prowadzić do lekkich obrażeń ciała.

▲ UWAGA

Informacja o możliwej niebezpiecznej sytuacji, która może prowadzić do szkód materialnych.

6.1 Ogólne wskazówki bezpieczeństwa

▲ OSTRZEŻENIE

Należy zawsze zachowywać ostrożność i uważać na to, co się robi. Praca z elektronarzędziem wymaga także zachowania zasad zdrowego rozsądku. Nie wolno korzystać z urządzenia w stanie choroby, zmęczenia lub pod wpływem narkotyków, alkoholu albo leków. Nawet chwila nieuwagi podczas korzystania z urządzenia może spowodować poważne obrażenia ciała.

Unikać niewłaściwego zastosowania; narzędzie użytkować tylko w sposób opisany w rozdziale „Użytkowanie zgodne z przeznaczeniem”.

- Przed uruchomieniem należy przeczytać instrukcję obsługi urządzenia i przestrzegać w szczególności wskazówek bezpieczeństwa.
- Tabliczki ostrzegawcze i informacyjne umieszczone na urządzeniu zawierają ważne wskazówki na temat bezpiecznej eksploatacji.
- Oprócz wskazówek zawartych w niniejszej instrukcji obsługi należy przestrzegać ogólnych przepisów z zakresu bezpieczeństwa i higieny pracy (BHP) ustanowionych przez ustawodawcę.
- Przechowywać folie opakowaniowe poza zasięgiem dzieci, istnieje niebezpieczeństwo uduszenia!
- Niewystarczająco poinformowani operatorzy mogą stwarzać zagrożenie dla siebie i innych osób w wyniku nieprawidłowego użytkowania. Operator ponosi odpowiedzialność wobec osób trzecich.
- Podczas pracy z urządzeniem należy zachować szczególną ostrożność. Podczas pracy należy zawsze zachowywać rozsądek i uważać na to, co się robi.
- Nie należy pracować dłużej niż 10 minut bez przerwy. Zaleca się robienie w czasie pracy przerw wynoszących 10-20 minut.
- Pożyczaj urządzenie tylko takim użytkownikom, którzy mają doświadczenie z urządzeniem. Należy wówczas również przekazać instrukcję obsługi.
- Niektóre zadania związane z piłowaniem wymagają specjalnego przeszkolenia i umiejętności. W razie wątpliwości należy skonsultować się z ekspertem.
- Nowi użytkownicy muszą zostać przeszkoleni, aby zaznajomić się z właściwościami urządzenia. Dla własnego bezpieczeństwa należy wziąć udział w państwowym kursie dotyczącym pilarek spalinowych.
- Gdy urządzenie nie jest używane, należy je odłożyć w taki sposób, aby nikt nie był narażony na niebezpieczeństwo. Chronić przed dostępem osób nieupoważnionych.
- Użytkownik urządzenia ponosi odpowiedzialność za wszelkie wypadki i zagrożenia, które mogą być przyczyną szkód osobowych lub materialnych.
- Dzieci, młodzież i osoby o ograniczonych zdolnościach fizycznych, sensorycznych i umysłowych nie mogą używać pilarki łańcuchowej. Wyjątki istnieją tylko dla młodzieży powyżej 16. roku życia w ramach szkolenia pod okiem specjalisty.
- Elektryczny układ zapłonowy urządzenia wytwarza słabe pole elektromagnetyczne. W przypadku noszenia rozrusznika serca lub podobnych implantów, przed użyciem urządzenia należy skonsultować się z lekarzem w celu uniknięcia zagrożeń dla zdrowia.

- Należy pamiętać, że niewłaściwa konserwacja, stosowanie niezgodnych części zamiennych lub demontaż bądź modyfikacja urządzeń zabezpieczających może spowodować uszkodzenie urządzenia i poważne obrażenia u osób pracujących z jego użyciem.

6.2 Środki ochrony indywidualnej (PSA)

⚠ NIEBEZPIECZEŃSTWO

Zawsze nosić środki ochrony indywidualnej! (PSA)!

- Nosić kask z ochroną twarzy lub okularami ochronnymi i ochronnikami słuchu.
- Nosić ściśle przylegającą odzież ochronną z wkładką chroniącą przed przecięciem.
- Nosić antypoślizgowe obuwie ochronne.
- Zakładać rękawice ochronne.
- Unikać noszenia luźnych ubrań, które mogą zostać pochwycone.
- Nie nosić szali, krawatów ani biżuterii!
- Na długie włosy założyć siatkę!
- Podczas prac w lesie należy nosić kask ochronny. Zapewnia on ochronę przed spadającymi gałęziami. Regularnie sprawdzać kask ochronny pod kątem uszkodzeń. Należy go wymienić najpóźniej po 5 latach. Używać tylko kasków ochronnych mających odpowiednie certyfikaty.
- Osłona twarzy lub okulary ochronne chronią przed trocinami i odłatkami drewna. Aby uniknąć obrażeń oczu, należy podczas pracy z urządzeniem zawsze nosić osłonę twarzy lub okulary ochronne.
- Zawsze nosić ochronniki słuchu. Hałas emitowany przez urządzenie może spowodować uszkodzenie słuchu.
- Nosić solidne rękawice ochronne wykonane z odpornego materiału, takiego jak np. skóra.
- Podczas piłowania suchego drewna należy nosić maskę przeciwpyłową. W czasie piłowania może dojść do powstania pyłu.

6.3 Przechowywanie i transport

- Przed każdym transportem, również na krótkich odcinkach, należy wyłączyć pilarkę łańcuchową. Włączyć hamulec pily łańcuchowej i założyć osłonę pily łańcuchowej.
- Podczas transportu i przechowywania należy stosować osłonę łańcucha.
- Zabezpieczyć maszynę przed wywróceniem się podczas transportu (również w pojazdach), aby zapobiec wyciekowi paliwa, uszkodzeniu lub obrażeniom ciała.
- Urządzenie należy przenosić tylko za przednią rękojęść. Prowadnica jest skierowana wtedy do tyłu, odwrócona od ciała (patrz rys. M).
- Gorący tłumik należy jednocześnie trzymać z dala od ciała. Niebezpieczeństwo poparzenia!
- Przed odłożeniem pilarki łańcuchowej na dłuższy okres przechowywania należy ją oczyścić i przeprowadzić konserwację.
- Urządzenie należy przechowywać w bezpiecznym i suchym miejscu. Zabezpieczyć je przed dostępem osób niepowołanych.

6.4 Bezpieczeństwo otoczenia

- Przepisy krajowe i/lub lokalne mogą czasowo ograniczać korzystanie z wytwarzających hałas urządzeń napędzanych silnikiem. Zapytaj o to u władz lokalnych.

- Urządzenia nie wolno używać w pomieszczeniach ani w innych miejscach o słabej wentylacji. Istnieje niebezpieczeństwo uduszenia toksycznymi gazami spalinowymi/oparami oleju smarowego.
- Pracować tylko w świetle dziennym.
- Nie pracować w niekorzystnych warunkach pogodowych, takich jak deszcz czy wiatr. W takim przypadku istnieje zwiększone ryzyko wypadku.
- Miejsce pracy powinno być utrzymywane w czystości i uporządkowane.
- Przed rozpoczęciem pracy i w jej trakcie należy trzymać dzieci, inne osoby i zwierzęta z dala od miejsca pracy. W przypadku odwrócenia uwagi może dojść do utraty kontroli nad urządzeniem.
- Przed rozpoczęciem pracy należy się upewnić, że w strefie zagrożenia nie przebywają ludzie, zwierzęta ani przedmioty.
- Nie należy pracować w pobliżu ogrodzeń z drutu lub w miejscach, w których występuje luźny, stary drut.
- Podczas pracy w środowisku o wysokim stopniu palności, takim jak sucha trawa, itp. należy zapewnić środki gaśnicze. Niebezpieczeństwo pożaru!

6.5 Nalewanie paliwa

- Benzyna jest wysoce łatwopalna. Podczas nalewania paliwa trzymać się z dala od otwartego ognia i nie palić. Niebezpieczeństwo pożaru!
- Uważać, aby nie rozlać benzyny. Nie wolno dopuścić do przedostania się benzyny lub oleju łańcuchowego do gleby. Aby sobie ułatwić zadanie, należy użyć odpowiednich podkładów.
- Nalewać paliwo tylko w dobrze wentylowanych strefach. Opary benzyny mogą się łatwo zapalić lub wybuchnąć.
- Przed nalewaniem paliwa wyłączyć silnik i odczekać, aż urządzenie ostygnie. W przypadku rozlania benzyny należy natychmiast oczyścić dane miejsca. Nie pozwolić, aby paliwo dostało się na ubranie, a jeśli do tego doszło, natychmiast się przebrać.
- Unikać również kontaktu skóry i oczu z benzyną lub smarami (olej).
- Nie wdychać oparów benzyny/oparów oleju smarowego.
- Zwrócić uwagę na nieszczelności. W przypadku wycieku benzyny nie wolno uruchamiać silnika. Niebezpieczeństwo poparzenia!
- Korek zbiornika paliwa otwierać ostrożnie, aby możliwa była powolna dekompresja zbiornika oraz nie doszło do rozprysnięcia się paliwa.

6.6 Przed uruchomieniem

⚠ OSTRZEŻENIE

Kontrole należy przeprowadzać przed uruchomieniem i przy wyłączonym silniku.

Przed każdym użyciem i po upadku na podłoże sprawdzić, czy stan urządzenia nie zagraża bezpieczeństwu eksploatacji. Sprawdź, czy wszystkie części ruchome działają prawidłowo. Wiele wypadków bierze się z niewłaściwej konserwacji narzędzi. Naprawy uszkodzonych części zlecaj wykwalifikowanemu personelowi.

Pilarkę łańcuchową i osprzęt stosuj wyłącznie zgodnie z niniejszą instrukcją obsługi. Należy przy tym uwzględnić warunki pracy i wykonywaną czynność. Używanie narzędzi napędzanych silnikami do celów innych niż przewiduje to ich przeznaczenie może doprowadzić do niebezpiecznych sytuacji.

- Regularnie sprawdzaj sprawność hamulca łańcucha (przednia osłona dłoni, patrz rys. E).
- Sprawdź, czy prowadnica jest prawidłowo zamontowana.
- Sprawdź, czy łańcuch tnący jest prawidłowo naprężony. Należy przestrzegać wskazówek dotyczących smarowania, naprężenia łańcucha i wymiany osprzętu. Nieprawidłowo naprężony lub nasmarowany łańcuch może pęknąć lub zwiększyć ryzyko odrzutu.
- Dbaj o to, aby narzędzia tnące były ostre i czyste. Regularnie ostrz i na czas wymieniaj zużyte części. Zadbane narzędzia tnące z ostrymi ostrzami rzadziej się blokują i pozwalają się lepiej prowadzić.
- Sprawdź brak oporów w działaniu dźwigni gazu oraz blokady dźwigni gazu. Dźwignia gazu musi samoczynnie powrócić do pozycji wyjściowej.
- Sprawdź, czy w zbiorniku znajduje się wystarczająca ilość paliwa i oleju do smarowania łańcuchów.
- Sprawdź, czy rękojeści są czyste, suche, wolne od oleju i zanieczyszczeń.
- Nigdy nie wykonuj prac w pojedynkę. W nagłych wypadkach ktoś musi być w pobliżu.
- Pilarki łańcuchowej należy używać tylko wtedy, gdy stoi się na twardym, bezpiecznym i równym podłożu. Unikaj nienaturalnej postawy ciała. Śliskie podłoże lub niestabilne powierzchnie (np. na drabinie) mogą prowadzić do utraty równowagi lub kontroli nad pilarką łańcuchową. Zadbaj o utrzymanie stabilnej postawy i przez cały czas utrzymuj równowagę. Pozwala to na lepsze sterowanie pilarką łańcuchową w nieoczekiwanych sytuacjach.
- Nie pracować z pilarką łańcuchową na drzewie. Podczas pracy na drzewie istnieje niebezpieczeństwo obrażeń.
- Nigdy nie piłuj powyżej wysokości ramion.
- Zawsze trzymaj pilarkę łańcuchową prawą ręką za tylną rękojeść, a lewą ręką za przednią rękojeść (patrz rys. E). Trzymanie pilarki w odwrotnej pozycji roboczej zwiększa ryzyko obrażeń i nie wolno tego robić.
- Podczas pracy pilarki należy trzymać wszystkie części ciała z dala od łańcucha tnącego. Przed uruchomieniem pilarki łańcuchowej upewnij się, że łańcuch tnący niczego nie dotyka. Podczas pracy z pilarką łańcuchową moment nieuwagi może doprowadzić do pochwycenia odzieży lub części ciała przez pilarkę łańcuchową.
- W przypadku zauważenia widocznych zmian w zachowaniu się urządzenia należy natychmiast wyłączyć pilarkę łańcuchową.
- Jeśli pilarka łańcuchowa zetknie się z kamieniami, gwoździami lub innymi twardymi przedmiotami, natychmiast zatrzymaj silnik i sprawdź, czy pilarka łańcuchowa i prowadnica nie są uszkodzone.
- Nie upuszczaj pilarki łańcuchowej, nie uderzaj o przeszkody ani nie używaj prowadnicy jako dźwigni.
- Pilarki łańcuchowej używaj wyłącznie do piłowania drewna.

- Podczas piłowania gałęzi pod naprężeniem należy oczekiwać, że odskoczy ona do tyłu. Po zwolnieniu naprężenia z włókien drzewa naprężona gałąź może uderzyć w operatora i/lub wyrwać pilarkę łańcuchową z spod kontroli.
- Należy zachować szczególną ostrożność podczas piłowania drzew niskopiennych i wycinania młodych drzew. Cienki materiał może dostać się do łańcucha tnącego i uderzyć w operatora lub spowodować utratę równowagi..

6.7 Drgania

⚠ OSTRZEŻENIE

Unikaj ryzyka związanego z drganiami, np. ryzyka wystąpienia choroby znanej jako zespół wibracyjny lub choroba wibracyjna (problemy z ukrwieniem). W tym celu należy stosować częste przerwy podczas pracy, w trakcie których należy np. rozcierać dłonie.

- Zawsze noś rękawice ochronne i dbaj o ciepło dłoni.
- Dbaj o to, by łańcuch był zawsze ostry.
- Regularnie rób przerwy w pracy.

6.8 Środki ostrożności przeciwko odbiciu narzędzia

⚠ OSTRZEŻENIE

Podczas pracy należy zwracać uwagę na możliwe odbicie się urządzenia. Istnieje niebezpieczeństwo zranienia. Należy unikać odbić, zachowując ostrożność i stosując właściwą technikę piłowania.

- Dotknięcie wierzchołkiem prowadnicy może w niektórych przypadkach spowodować nieoczekiwany, gwałtowny ruch do tyłu, w trakcie którego prowadnica jest odrzucana do góry i w kierunku operatora (rys. O).
- Do odrzutu może dojść wtedy, gdy wierzchołek prowadnicy dotknie przedmiotu lub gdy drewno się wygnie i łańcuch tnący zaklinuje się w drewnie.
- Zaklinowanie się łańcucha tnącego na górnej krawędzi prowadnicy może szybko i niekontrolowanie odrzucić pilarkę łańcuchową do tyłu w kierunku obsługi (patrz rys. J).
- Zaklinowanie się łańcucha tnącego na dolnej krawędzi prowadnicy może spowodować szybkie i niekontrolowane odciągnięcie pilarki łańcuchowej przeciwnie do kierunku pracy (patrz Rys. K).
- Zachowaj szczególną ostrożność, jeśli pilarka łańcuchowa jest używana do dalszego cięcia w już rozpoczętym rzazie.
- Nie piłuj gałęzi lub kawałków drewna, które mogłyby przemieścić się podczas piłowania lub w których rzaz zamyka się podczas piłowania.
- Każda z tych reakcji może spowodować utratę kontroli nad piłą i ewentualne obrażenia. Nie należy polegać wyłącznie na wbudowanych w piłę łańcuchową urządzeniach zabezpieczających. Użytkownik piły łańcuchowej powinien stosować różne środki ostrożności, by uniknąć obrażeń i wypadków.

Odbicie jest skutkiem nieodpowiedniego lub wadliwego użytkowania. Można mu zapobiec za pomocą odpowiednich środków bezpieczeństwa, jak opisano poniżej:

- Piłę należy mocno trzymać oburącz, przy czym kciuki i palce powinny obejmować uchwyty piły łańcuchowej. Ciało i ręce należy utrzymywać w takiej pozycji, by móc odeprzeć siłę odbicia. Przy zastosowaniu odpowiednich środków operator jest w stanie opanować siłę odbicia. Nigdy nie wypuszczaj piłarki łańcuchowej z rąk (patrz rys. E).
- Unikać nienaturalnej postawy ciała i nie piłować powyżej wysokości ramion. Unika się w ten sposób niezamierzonego dotknięcia wierzchołka szyny, a jednocześnie zapewnia to lepszą kontrolę nad piłą w nieoczekiwanych sytuacjach.
- Zawsze stosować zalecane przez producenta szyny zamienne i łańcuchy tnące. Niewłaściwe szyny zamienne i łańcuchy tnące mogą spowodować zerwanie łańcucha i/lub odbicie.
- Należy stosować się do zaleceń producenta na temat ostrzenia i konserwacji łańcucha tnącego. Zbyt niskie ograniczniki głębokości zwiększają skłonność do powstawania odbić.
- Nie należy piłować wierzchołkiem prowadnicy. Istnieje niebezpieczeństwo odrzutu.
- Upewnij się, że w obszarze piłowania nie ma gwoździ ani kawałków metalu. Zwróć szczególną uwagę na gwoździe lub kawałki żelaza znajdujące się w pobliżu strefy cięcia. Zachowaj również ostrożność podczas cięcia twardego drewna, w którym łańcuch może się zaklinować. Może to spowodować odrzut.
- Rozpocznij cięcie z pełną siłą i podczas cięcia utrzymuj piłarkę łańcuchową zawsze na najwyższych obrotach.
- Należy dopilnować, by na podłożu nie było żadnych przedmiotów, o które można by się potknąć.

6.9 Pozostałe ryzyka

⚠ NIEBEZPIECZEŃSTWO

RYZIKO OBRAZEŃ !

Kontakt z łańcuchem piły może prowadzić do śmiertelnych obrażeń wynikłych z cięć.

Nigdy nie wkładaj rąk do uruchomionego łańcucha piły.

RYZIKO ODBICIA !

Odbicie może prowadzić do śmiertelnych obrażeń tnących.

NIEBEZPIECZEŃSTWO POPARZENIA!

Łańcuch i prowadnica nagrzewają się podczas pracy.

7. Dane techniczne

Masa bez paliwa, bez osprzętu tnącego ok.5,6 kg
 Masa bez paliwa, z osprzętu tnącego ok.6,8 kg
 Zbiornik paliwaok. 550 cm³ (0,55 l)
 Zbiornik oleju do smarowania łańcucha ..ok. 260 cm³ (0,26 l)

Użytkowa długość cięcia * /prowadnica 45 cm (18")

Maks. prędkość łańcucha.....22,1 m/s
 Podziałka łańcucha 8,25 mm (0,325")
 Grubość ogniw napędowego..... 1,5 mm (0,059")
 Typ łańcucha tnącego (wstępnie KANGXING
 zamontowany).....325-058-72
 Typ prowadnicy KANGXING
 (wstępnie zamontowana): BE18-72-5810P
 Koło łańcuchowe Liczba zębów /
 podziałka.....7 zębów/8,255 mm (0,325")

Silnik Pojemność skokowa..... 53 cm³
 Maks. moc silnika według ISO 7293.....2,0 kW
 Prędkość obrotowa na biegu jałowym n₀..... 3100 ± 300 min⁻¹
 Prędkość obrotowa n_{max} 11500 min⁻¹
 Świeca zapłonowa L8RTC

* Rzeczywista długość cięcia może być mniejsza niż podana długość cięcia.

Hałas

Poziom ciśnienia akustycznego L_{pA}
 przez ISO 22868 98,3 dB(A)
 Odchylenie K_{pA}.....3 dB
 Poziom mocy akustycznej L_{WA}
 przez ISO 22868 116,0 dB(A)
 Odchylenie K_{WA}.....3 dB

Zakładać nauszniki ochronne.

Hałas może powodować utratę słuchu.

Podane wartości emisji hałasu zostały zmierzone według znormalizowanej metody badań i mogą zostać użyte w celu porównania danego narzędzia elektrycznego z innym.

Podane wartości emisji hałasu mogą zostać wykorzystane również do wykonania tymczasowej oceny obciążenia.

Wibracje

Wartość drgań na tylnej rękojeści
 przez ISO 228676,4 m/s²
 Wartość drgań na przedniej rękojeści
 przez nach ISO 22867 6,96 m/s²
 Odchylenie K.....1,5 m/s²

⚠ OSTRZEŻENIE

Należy unikać ryzyka związanego z drganiami, np. ryzyka wystąpienia choroby znanej jako zespół wibracyjny lub choroba wibracyjna (problemy z ukrwieniem). W tym celu należy stosować częste przerwy podczas pracy, w trakcie których należy rozcierać dłonie!

8. Przed uruchomieniem

- Otworzyć opakowanie i wyjąć ostrożnie urządzenie.
- Usunąć materiał opakowaniowy oraz zabezpieczenia opakowania/ transportowe (jeśli występują).
- Sprawdzić, czy zakres dostawy jest kompletny.
- Sprawdzić urządzenie i elementy wyposażenia pod kątem uszkodzeń transportowych.
- W miarę możliwości zachować opakowanie do zakończenia okresu gwarancyjnego.

UWAGA

Urządzenie i materiały opakowaniowe nie mogą służyć jako zabawka dla dzieci! Nie pozwalać dzieciom na zabawę plastikowymi torebkami, foliami lub małymi częściami! Istnieje niebezpieczeństwo połknięcia i uduszenia!

- Zdjąć skróconą instrukcję obsługi z uruchamiającej linki ciągnącej (4).

8.1 Mieszanie paliwa

Silnik pracuje na mieszaniu paliwowej benzyny i oleju silnikowego.

⚠ OSTRZEŻENIE

Unikaj bezpośredniego kontaktu skóry z paliwem i wdychania oparów paliwa.

Używaj wyłącznie mieszanki benzyny bezołowiowej (min. RON 95) i specjalnego oleju do silników 2-suwowych (JASO FD/ISO - L - EGD). Mieszaninę paliwa należy mieszać zgodnie z tabelą mieszania paliwa.

Do znajdującego się w zestawie pojemnika do mieszania nalej odpowiednią ilość benzyny i oleju do silników 2-suwowych (30) (patrz „tabela mieszania paliwa”). Następnie wstrząśnij dobrze pojemnik do mieszania paliwa (30).

8.1.1 Tabela mieszania paliwa

Metoda mieszania: 40 części benzyny na 1 część oleju

**Benzyna Olej do silników 2-suwowych
0,5 Liter 12,5 ml**

8.2 Nalewanie paliwa

⚠ OSTRZEŻENIE

Paliwo nalewaj tylko przy wyłączonym i schłodzonym silniku. Niebezpieczeństwo pożaru!

- Przed nalewaniem zawsze wyczyść obszar wokół korka zbiornika paliwa (13), aby zapobiec przedostawaniu się zanieczyszczeń do zbiornika paliwa. Użyj do tego celu suchej, niestrzępiącej się szmatki.
- Ułóż urządzenie na boku tak, aby korek zbiornika paliwa (13) skierowany był do góry.
- Obróć korek zbiornika paliwa (13) w lewo i otwórz go. Korek zbiornika paliwa (13) jest podłączony do zabezpieczenia przed zagubieniem w zbiorniku paliwa i dzięki temu nie może upaść.
- Nalej mieszankę paliwową do zbiornika paliwa. Podczas tankowania nie rozlewaj paliwa i nie napełniaj zbiornika paliwa do po brzegi.
- Rozlane paliwo należy natychmiast wytrzeć.
- Aby zamknąć zbiornik paliwa, obróć korek zbiornika paliwa (13) w prawo.

WSKAZÓWKA

Po każdym napełnieniu paliwa sprawdzaj również olej łańcuchowy.

8.3 Nalewanie oleju do łańcuchów

⚠ OSTRZEŻENIE

Olej do piły łańcuchowej nalewaj tylko przy wyłączonym i schłodzonym silniku. Niebezpieczeństwo pożaru!

Nigdy nie pracować bez smarowania łańcucha tnącego! Gdyby piła pracowała na sucho, cały układ piłowania zostanie w krótkim czasie nieodwracalnie zniszczony.

Przed rozpoczęciem pracy zawsze sprawdzaj smarowanie łańcucha.

WSKAZÓWKA

Używać wyłącznie oleju do pił łańcuchowych. Preferowane są oleje biodegradowalne. Nie stosować zużytych olejów, olejów silnikowych itp.

W trakcie pracy należy kontrolować smarowanie łańcucha.

- Przed nalewaniem zawsze wyczyść obszar wokół korka zbiornika oleju do łańcuchów (14), aby zapobiec przedostawaniu się zanieczyszczeń do zbiornika oleju do łańcuchów. Użyj do tego celu suchej, niestrzępiącej się szmatki.
- Ułóż urządzenie na boku tak, aby korek zbiornika oleju do łańcuchów (14) skierowany był do góry.
- Obróć korek zbiornika oleju do łańcuchów (14) w lewo i otwórz go. Korek zbiornika oleju do łańcuchów (14) jest podłączony do zabezpieczenia przed zagubieniem w zbiorniku oleju do łańcuchów i dzięki temu nie może upaść.
- Nalej dostarczony ekologiczny olej do łańcuchów (33) do zbiornika oleju do łańcuchów. Podczas nalewania nie rozlewaj oleju do łańcuchów i nie napełniaj zbiornika oleju do po brzegi.
- Rozlany olej do łańcuchów należy natychmiast wytrzeć.
- Aby zamknąć zbiornik oleju do łańcuchów, obróć korek zbiornika oleju łańcuchowego (14) w prawo.

8.4 Naprężanie i kontrola łańcucha tnącego

⚠ OSTRZEŻENIE

Nosić rękawice ochronne! Niebezpieczeństwo obrażeń przez ostre zęby tnące!

Przed każdym uruchomieniem regularnie sprawdzaj naprężenie łańcucha.

- Przed naprężeniem należy lekko poluzować dwie nakrętki mocujące (20) kluczem do świec zaptłonowych (31).
- Obrócić śrubę naprężenia łańcucha (21) wkrętakiem (31) w prawo, by zwiększyć naprężenie.
- Dokręcić obie nakrętki mocujące (20) za pomocą klucza do świec (31).
- łańcuch tnący (17) musi przylegać do dolnej strony prowadnicy. Sprawdź, czy łańcuch tnący (17) (po zwolnieniu hamulca łańcucha, pociągnąc przednią osłonę dłoni (1) do tyłu) pozwala się ręką przesuwac po prowadnicy (16).

WSKAZÓWKA

Nowy łańcuch tnący (17) wydłuża się i trzeba go dość często naprężać.

9. Uruchomienie

⚠ PRZESTROGA

Przestrzegać przepisów prawa w zakresie ochrony przed hałasem.

Przed każdym uruchomieniem sprawdzać urządzenie pod kątem:

- Szczelności układu paliwowego.
- Nienagannego stanu i kompletności elementów zabezpieczających oraz narzędzia tnącego.
- Prawidłowego dokręcenia wszystkich śrub.
- Lekkiej pracy wszystkich ruchomych części.

Wskazówki dotyczące pracy

Przed użyciem zapoznać się z obsługą pilarki łańcuchowej.

9.1 Uruchamianie silnika

⚠ UWAGA

Linkę rozrusznika (4) ciągnąc zawsze po linii prostej. Przytrzymać mocno uchwyt linki rozruchowej (4), jeśli linka startowa (4) ponownie się nawinie. Nigdy nie dopuszczać, by linka rozruchowa (4) szybko nawijała się z powrotem.



9.1.1 Rozruch zimnego silnika

⚠ OSTRZEŻENIE

Przed każdym uruchomieniem włączaj hamulec łańcucha (osłonę dłoni (1) nacisnąc do przodu).

⚠ UWAGA

Nigdy nie pozwól, aby linka rozruchowa (4) się odbiła. Może to spowodować uszkodzenia.

- Zdejmij osłonę (27) z prowadnicy (16).
- Ustaw pilarkę na stabilnej i płaskiej powierzchni. Łańcuch tnący (17) nie może przy tym dotykać ziemi.
- Wciśnij przednią osłonę dłoni (1) do przodu, aż się zatrzaśnie. Łańcuch tnący (17) jest blokowany przez hamulec łańcucha.
- Naciśnij 6 x pompkę paliwa „Primer” (7).
- Przełącz Włacznik/wyłącznik (6) na „ON”.
- Wyciągnij dźwignię rozruchu zimnego silnika (ssanie) (8) .
- Umieść końcówkę buta w tylnej osłonie dłoni (12) (patrz rys. C).
- Przytrzymaj pilarkę łańcuchową za przednią rękojeść (2) i powoli wyciągnij linkę rozruchową (4) do pojawienia się pierwszego oporu.
- Pociągnij teraz szybko linkę rozruchową (4), aż uruchomi się silnik. Jeżeli silnik nie uruchomi się, powtórz procedurę. Dopóki dźwignia rozruchu zimnego silnika (ssanie) (8) jest wyciągnięta, , silnik uruchamia się na krótko i za chwilę gaśnie.
- Gdy silnik się zatrzyma, zacześć blokadę dźwigni gazu (9) i dźwignia gazu (10). Dźwignia rozruchu zimnego (ssanie) (8) automatycznie przeskakuje do pozycji roboczej „ciepły start”.
- Ponownie pociągnij szybko linkę rozruchową (4), aż uruchomi się silnik.

Jeśli silnik nie uruchomi się nawet po kilku próbach, przeczytaj rozdział „Pomoc dotycząca usterek”.

WSKAZÓWKA

Przy wysokich temperaturach zewnętrznych może się zdarzyć, że nawet przy zimnym silniku trzeba będzie przeprowadzić rozruch bez ssania!

- Zwolnij hamulec piły łańcuchowej, pociągając przednią osłonę dłoni (1) do tyłu (patrz rys. D). **PRZESTROGA!** Hamulec łańcuchowy jest teraz zwolniony. Jeżeli dźwignia gazu (10) jest obsługiwana razem z blokadą dźwigni gazu (9), uruchamia się łańcuch tnący (17).

9.1.2 Rozruch ciepłego silnika

(Urządzenie było wyłączone przez czas krótszy niż 15–20 minut)

⚠ OSTRZEŻENIE

Przed każdym uruchomieniem włączaj hamulec łańcucha (osłonę dłoni (1) nacisnąc do przodu).

- Wciśnij przednią osłonę dłoni (1) do przodu, aż się zatrzaśnie. Łańcuch tnący (17) jest blokowany przez hamulec łańcucha.
- Przełącz Włacznik/wyłącznik (6) na „ON”.
- Nie trzeba wyciągać dźwigni rozruchu zimnego silnika (ssanie) (8), aby uruchomić ciepły silnik.
- Umieść końcówkę buta w tylnej osłonie dłoni (patrz rys. C).
- Przytrzymaj pilarkę łańcuchową za przednią rękojeść (2) i powoli wyciągnij linkę rozruchową (4) do pojawienia się pierwszego oporu.
- Pociągnij teraz szybko linkę rozruchową (4). Urządzenie powinno uruchomić się po 1-2 pociągnięciach linki. Jeżeli urządzenie nie uruchamia się po 6 pociągnięciach linki, powtórz procedurę opisaną w „Uruchamianie zimnego silnika”.

9.2 Wyłączanie silnika

9.2.1 Kolejność czynności przy wyłączeniu awaryjnym

Jeśli konieczne jest natychmiastowe zatrzymanie urządzenia, należy ustawić włącznik/wyłącznik (6) na „OFF”.

9.2.2 Standardowa kolejność czynności

- Puść dźwignię gazu (10). Silnik zmienia prędkość obrotową na prędkość na biegu jałowym.
- Następnie ustaw włącznik/wyłącznik (6) na „OFF”.

9.3 Eksploatacja w biegu jałowym

⚠ UWAGA

Na biegu jałowym łańcuch tnący (17) musi być nieruchomy. Jeśli łańcuch tnący (17) się obraca, należy ustawić prędkość obrotową biegu jałowego!

WSKAZÓWKA

Jeśli łańcuch tnący (17) porusza się na biegu jałowym lub silnik wyłącza się samoczynnie po zmniejszeniu gazu, należy prz prowadzić regulację gaźnika (patrz „Konservacja ustawień gaźnika”).

- Podnieś pilarkę łańcuchową.
- Przytrzymaj lewą ręką przednią rękojeść (2).
- Przytrzymaj prawą ręką tylną rękojeść (11). Kłęb kciuka leży wtedy na blokadzie dźwigni gazu (9), a palec wskazujący obsługuje dźwignię gazu (10) (patrz rys. E).
- Po jednokrotnym uruchomieniu dźwigni gazu (10) silnik pracuje na biegu jałowym.
- Poczekać chwilę na rozgrzanie się silnika.

9.4 Sprawdzanie i regulacja smarowania łańcucha

⚠ UWAGA

- Nigdy nie pracować bez smarowania łańcucha tnącego! Gdyby piła pracowała na sucho, cały układ piłowania zostanie w krótkim czasie nieodwracalnie zniszczony.
- Przed rozpoczęciem pracy zawsze sprawdzaj smarowanie łańcucha.

Wskazówka

Używać wyłącznie oleju do pił łańcuchowych. Preferowane są oleje biodegradowalne. Nie stosować zużytych olejów, olejów silnikowych itp.

W trakcie pracy należy kontrolować smarowanie łańcucha.

Pracującą pilarkę łańcuchową trzymać na średniej prędkości nad odciętym pniakiem lub odpowiednim podkładem. Jeśli smarowanie jest wystarczające, na pniaku lub na podkładzie tworzy się lekka warstwa oleju (patrz Rys. F).

- W razie potrzeby smarowanie łańcucha można zwiększyć lub zmniejszyć za pomocą śruby regulacyjnej oleju (19).
- Użyj do tego znajdującego się w zestawie wkrętaka (31).
 - Najpierw nacisnąć i obrócić śrubę regulacji ilości oleju (19) w prawo, by zmniejszyć smarowanie łańcucha.
 - Najpierw nacisnąć i obrócić śrubę regulacji ilości oleju (19) w lewo, by zwiększyć smarowanie łańcucha.

9.5 Sprawdzanie hamulca łańcucha

⚠ OSTRZEŻENIE

Hamulec łańcucha należy sprawdzać przed każdym uruchomieniem.

W przypadku odrzutu hamulec łańcucha natychmiast hamuje pilarkę łańcuchową.

- Upewnij się, że przednia osłona dłoni (1) jest wolna od brudu i można ją łatwo poruszać.
- Uruchomić piłę łańcuchową i przyspieszyć pracę łańcucha tnącego do pełnej prędkości (pełny gaz).
- Uruchomić przednią ochronę rąk przy pracującym łańcuchu tnącym (1). Hamulec łańcucha musi zatrzymać łańcuch tnący przy maks. prędkości i zablokować.

⚠ OSTRZEŻENIE

Zbyt długie zwiększenie prędkości obrotowej silnika przy zablokowanym hamulcu łańcucha może spowodować uszkodzenie silnika i napędu łańcucha.

Jeśli łańcuch tnący (17) miałby się dalej poruszać, należy skontaktować się z serwisem.

10. Podstawowe wskazówki dotyczące pracy przy ścinaniu drzew

⚠ OSTRZEŻENIE

Niebezpieczeństwo obrażeń!

Prace związane z piłowaniem i ścinaniem drzew oraz wszystkie związane z tym czynności mogą być wykonywane wyłącznie przez specjalnie przeszkolone i wykwalifikowane osoby.

Wskazówka

W zakresie prac związanych z ścinaniem drzew należy przestrzegać przepisów obowiązujących w danym kraju i skonsultować się z właściwym organem.

- Upewnij się, że spadające gałęzie i drzewa nikogo nie skrzywdzą.
- W strefie prac mogą przebywać wyłącznie osoby niezbędne do wykonywania ścinki.
- Miejsce pracy przy pniu powinno być bez przeszkód i uporządkowane, aby zapewnić operatorom bezpieczne stanowisko pracy.
- Drogi ewakuacyjne powinny być pozbawione przeszkód i uporządkowane, aby można było szybko opuścić miejsce pracy.
- Nie wykonywać ścinki przy silnym wietrze, złej pogodzie lub słabej widoczności.
- Zachowaj odległość co najmniej 2 1/2 długości drzewa od następnego stanowiska pracy.

10.1 Użytkowanie i obsługa urządzenia

- Nigdy nie uruchamiać urządzenia przed prawidłowym zamontowaniem prowadnicy (16), łańcucha tnącego (17) i osłony koła łańcuchowego (22).
- Nie ciąć drewna leżącego na ziemi ani nie próbować wycinać korzeni wystających z ziemi. Należy bezwzględnie unikać zagłębiania łańcucha tnącego (17) w glebie, gdyż w przeciwnym razie łańcuch tnący (17) natychmiast się stępi.
- Jeśli przez przypadek doszłoby do kontaktu z twardym przedmiotem, należy natychmiast wyłączyć silnik i sprawdzić, czy nie doszło do uszkodzenia urządzenia.
- Należy starannie konserwować urządzenie. Sprawdzić, czy ruchome elementy urządzenia działają prawidłowo i nie blokują się, czy żaden z elementów nie uległ pęknięciu lub uszkodzeniu w stopniu uniemożliwiającym jego prawidłowe działanie. Przed użyciem urządzenia zleć naprawę uszkodzonych części. Wiele wypadków bierze się z niewłaściwej konserwacji urządzeń.
- Dbaj o to, aby narzędzia tnące były ostre i czyste. Zadbane narzędzia tnące z ostrymi ostrzami rzadziej się blokują i pozwalają się lepiej prowadzić.
- Konserwację urządzenia zlecać specjalistom. Stosować wyłącznie oryginalne części zamienne, zalecane przez producenta.

10.2 Tworzenie wycięcia

WSKAZÓWKA

Rzaz podcinający określa kierunek opadania ścinanego drzewa.

Wykonaj rzaz podcinający pod kątem prostym do kierunku upadku.

Piłuj możliwie jak najbliżej ziemi.

Podpreć pilarkę łańcuchową o zderzak oporowy zębaty (15).

10.2.1 Ustalenie kierunku ścinki - z oznakowaniem na urządzeniu (rys. G)

Piła łańcuchowa jest wyposażona w znakowanie ścinki (35), które ułatwia ustawienie piły łańcuchowej.

Umieścić piłę łańcuchową na pniu. Znakowanie ścinki (35) pokazuje prawdopodobny kierunek ścinki drzewa.

10.2.2 Wykonanie wycięcia (rys. H)

- Najpierw rozpocznij od wycięcia rządu podcinającego A. Głębokość rządu podcinającego karbu powinna wynosić ok. 1/4 średnicy drzewa i mieć kąt 45° - 60°.

10.2.3 Kontrola kierunku ścinki (rys. I)

Umieścić piłę łańcuchową z szyną prowadzącą (16) w wycięciu spadowym.

Znakowanie ścinki (35) wskazuje na prawdopodobny kierunek ścinki.

W razie potrzeby należy odpowiednio przyciąć wycięcie.

10.3 Wykonanie cięcia obalającego (Rys. H)

- Wykonaj rząz ścinający B ok. 2-3 cm wyżej niż poziomy rząz rządu podcinającego A. Zwróć uwagę na to, aby rząz ścinający B był wykonany dokładnie poziomo.
- Na około 1/10 średnicy drzewa pozostaw zawias C przed rzązem ścinającym B. Zawiasa C zapewnia opadanie drzewa na ziemię, jak na zawiasie i zabezpiecza go przed przedwczesnym upadkiem.

⚠ OSTRZEŻENIE

Niebezpieczeństwo wypadku!

Nie piłuj zawiasy C nigdy w czasie wykonywania rządu ścinającego B, ponieważ wtedy drzewo może przewrócić się w nieokreślonym kierunku!

Należy być gotowym na to, że drzewo podczas opadania może się w niekontrolowany sposób „pośliznąć”.

Należy być gotowym na to, że drzewo podczas uderzenia o ziemię może się w niekontrolowany sposób „odbić”.

- Aby zapobiec zakleszczeniu się pilarki łańcuchowej w rzązie ścinającym B, należy odpowiednio wcześniej wbić w rząz ścinający B kliny z aluminium lub plastiku. Nie należy używać klinów stalowych.

⚠ UWAGA

Szkody materialne!

Uważaj na to, aby klin nie zetknął się z łańcuchem tnącym. (17) łańcuch może wówczas ulec poważnemu uszkodzeniu.

10.4 Okrzesywanie

- Zwracaj uwagę na zagrożenie ze strony odbijających gałęzi.
- Podczas okrzesywania nie stawaj na pniu.
- Nie piłuj nigdy końcówką szyny.
- Nigdy piłuj kilku gałęzi na raz.
- W miarę możliwości podpieraj pilarkę łańcuchową za pomocą zderzaka oporowego zębatego (15).
- Pamiętaj o tym, że pilarka łańcuchowa na końcu cięcia może przechylić się pod własnym ciężarem. Nie jest ona już wtedy oparta w czasie cięcia, więc należy ją odpowiednio trzymać.
- Podczas okrzesywania należy ustawić się mocno, stabilnie i pewnie.

10.4.1 Okrzesywanie po kawalku

Długie lub grube gałęzie skracaj przed ostatecznym odcięciem (patrz rozkładana strona rys. N). W przeciwnym razie łańcuch tnący może się łatwo zaklinować.

11. Obróbka drewna znajdującego się pod naprężeniem

Przy obróbce drewna znajdującego się pod naprężeniem należy bezwzględnie zachować prawidłową kolejność. W przeciwnym razie łańcuch tnący (17) może się zaklinować lub może dojść do odrzutu.

Drewno pod naprężeniem należy zawsze najpierw ciąć po stronie dociskowej. Dopiero wtedy można wykonać cięcie rozdzielające po stronie ciągnącej.

Zapobiega to zakleszczeniu się łańcucha tnącego (17).

⚠ UWAGA

Szkody materialne!

Leżące drewno od dołu miejsca cięcia nie może dotykać podłoża, ponieważ w przeciwnym razie może dojść do uszkodzenia łańcucha tnącego (17).

Odrzut (rys. J)

- Zaklinowanie się łańcucha tnącego (17) na górnej krawędzi prowadnicy (16) może szybko i niekontrolowanie odrzucić pilarkę łańcuchową do tyłu w kierunku obsługi.

Wciąganie (rys. K)

- Zaklinowanie się łańcucha tnącego (17) na dolnej krawędzi prowadnicy (16) może spowodować szybkie i niekontrolowane odciągnięcie pilarki łańcuchowej przeciwnie do kierunku pracy.

Bezpieczna praca

- Utrzymywać urządzenie w dobrym stanie, by uniknąć obrażeń.
- Jeżeli urządzenie upadło, sprawdzić, czy nie ma poważnych uszkodzeń.
- Nie używać urządzenia, stojąc na drabinie lub w innym niepewnym miejscu.
- Nie pozwalać sobie na nieprzemysłane cięcia. Może to zagrazać Tobie i innym.
- Regularnie zmieniać pozycję roboczą. Dłuższe używanie urządzenia może spowodować zakłócenia ukrwienia dłoni na skutek drgań. Czas bezpiecznego użytkowania urządzenia można jednak przedłużyć za pomocą odpowiednich rękawic lub regularnych przerw. Należy pamiętać, że osobiste skłonności do problemów z krążeniem, niskie temperatury zewnętrzne lub duże siły podczas chwytania skracającą czas użytkowania.

11.1 Pień jest zagięty do dołu

- Najpierw należy po stronie dociskowej wykonać rząz odciążający 1 (ok. 1/3 średnicy pnia) (patrz rys. L).
- Następnie wykonać rząz odcinający 2 (ok. 2/3 średnicy pnia) po stronie ciągnącej (patrz rys. L).

11.2 Pień jest zagięty do góry

- Najpierw należy po stronie dociskowej wykonać rząz odciążający 1 (ok. 1/3 średnicy pnia) (patrz rys. L).
- Następnie wykonać rząz odcinający 2 (ok. 2/3 średnicy pnia) po stronie ciągnącej (patrz rys. L).

12. Transport

- Podczas transportu należy zawsze używać osłony prowadnicy (27).
- Przed każdym transportem, również na krótkich odcinkach, należy wyłączyć pilarkę łańcuchową. Zabezpieczyć maszynę przed wyróceniem się podczas transportu (również w pojazdach), aby zapobiec wyciekowi paliwa, uszkodzeniu lub obrażeniom ciała.
- Urządzenie należy przenosić tylko za przednią rękojęść. Prowadnica jest skierowana wtedy do tyłu, odwrócona od ciała (patrz rys. M).
- Gorący tłumik należy jednocześnie trzymać z dala od ciała. Niebezpieczeństwo poparzenia!

13. Czyszczenie i konserwacja

⚠ OSTRZEŻENIE

Niebezpieczeństwo obrażeń!

Przed czyszczeniem zawsze wyłączyć urządzenie i zdjąć wtyk świecy zapłonowej (34).
(patrz 13.4 Konserwacja świecy zapłonowej)

WSKAZÓWKA

Po każdym użyciu urządzenie powinno zostać starannie oczyszczone.

Czyszczenie i konserwację należy wykonywać tylko zgodnie z zaleceniami zawartymi w niniejszej instrukcji obsługi. Prace wykraczające poza ten zakres muszą być wykonywane przez wykwalifikowany personel.

Prace konserwacyjne należy wykonywać regularnie (patrz „Terminy konserwacji”).

13.1 Czyszczenie zespołu napędowego

⚠ OSTRZEŻENIE

Niebezpieczeństwo poparzenia!

Nie dotykać gorących tłumików, cylindrów lub żeber chłodzących.

- W miarę możliwości nie dopuszczać do zapylenia i zabrudzenia urządzeń ochronnych, szczelin wentylacyjnych i obudowy silnika. Przedmuchać sprężonym powietrzem pod niskim ciśnieniem.
- Urządzenie czyścić regularnie wilgotną szmatką z niewielką ilością płynu do mycia naczyń. Nie dopuszczać do przedostania się wody do wnętrza urządzenia.

13.2 Czyszczenie filtra powietrza

Zanieczyszczone filtry powietrza powodują zmniejszenie mocy silnika z powodu zbyt małego doprowadzania powietrza do gaźnika.

Dlatego konieczna jest jego regularna kontrola. Filtr powietrza (33) należy sprawdzać w regularnych odstępach czasu i w razie potrzeby oczyścić.

W przypadku mocno zapyłonego powietrza filtr powietrza (33) należy sprawdzać częściej.

- Zwolnić zamek osłony filtra powietrza (5) przekręcając go w lewo.
- Zdjąć osłonę filtra powietrza (3).

- Wyjąć filtr powietrza (33).
- Oczyszczyć filtr powietrza (33) wytrzepując go lub przedmuchać (sprężonym powietrzem).

Montaż odbywa się w odwrotnej kolejności.

⚠ UWAGA

Filtra powietrza (33) nigdy nie wolno czyścić benzyną ani palnymi rozpuszczalnikami.

13.3 Czyszczenie napędu łańcuchowego

⚠ OSTRZEŻENIE

Niebezpieczeństwo obrażeń!

Podczas dotykania łańcucha tnącego (17) należy zawsze nosić rękawice ochronne. Niebezpieczeństwo obrażeń przez ostre zęby tnące!

Wskazówka

Napęd łańcucha należy czyścić po każdym użyciu.

- Ustaw pilarkę łańcuchową na płaskiej, stabilnej powierzchni.
- Pociągnij przednią osłonę dłoni (1) do tyłu, aby zwolnić hamulec łańcucha (patrz rys. D).
- Wykręć dwie nakrętki mocujące (20) za pomocą klucza do świec zapłonowych (31).
- Zdejmij osłonę koła łańcuchowego (22).
- Zdejmij łańcuch tnący (17) ostrożnie z prowadnicy (16) i z koła łańcuchowego (26).
- Zdemontuj prowadnicę (16). Wyczyść ją pędzelkiem.
- Teraz dokładnie oczyść całą strefę napędu łańcuchowego i osłonę koła łańcuchowego (22) pędzelkiem lub przedmuchać (sprężonym powietrzem).

Montaż odbywa się w odwrotnej kolejności.

13.4 Konserwacja świecy zapłonowej

- Zdemontować filtr powietrza (33) zgodnie z opisem w punkcie 13.2 „Czyszczenie filtra powietrza”.
- Wyjąć końcówkę przewodu świecy zapłonowej (34), obracając ją w lewo i w prawo i jednocześnie pociągając. Przytrzymać i ciągnąć końcówkę przewodu świecy zapłonowej (34) tylko za wtyczkę. Nigdy nie ciągnąć za kabel!
- Odkręcić świecę zapłonową za pomocą załączonego do urządzenia klucza do świec zapłonowych (31).
- Montaż odbywa się w odwrotnej kolejności.

Odległość elektrod = 0,6 mm (odległość między elektrodami, między którymi wytwarzana jest iskra zapłonowa). Sprawdzić świecę po raz pierwszy po 10 godzinach pracy pod kątem ewentualnych zanieczyszczeń i w razie potrzeby oczyścić ją drucianą szczotką miedzianą.

Kolejne serwisowanie świecy wykonuje się co 50 godzin pracy.

13.5 Konserwacja układu smarowania łańcucha

- Patrz rozdział „Sprawdzanie i regulacja smarowania łańcucha”.

13.6 Konserwacja ustawień gaźnika

- Jeśli łańcuch tnący (17) porusza się na biegu jałowym lub silnik wyłącza się samoczynnie po zmniejszeniu gazu, należy przeprowadzić regulację gaźnika.

Wskazówka

Aby uniknąć uszkodzenia silnika, regulacja gaźnika (np. prędkość obrotowa biegu jałowego) może być wykonywane wyłącznie przez wykwalifikowany personel.

13.7 Konserwacja prowadnicy

- Za pomocą metalowego pilnika usuń ewentualne zadziory z krawędzi prowadnicy.
- Rowek prowadnicy (16) czyść pędzelkiem lub sprężonym powietrzem. Wymień prowadnicę (16), jeśli rowek ulegnie zużyciu.
- Obracaj prowadnicę (16) po każdym użyciu w celu zapewnienia równomiernego zużycia.
- Sprawdź, czy koło zębate na wierzchołku prowadnicy (16) porusza się swobodnie. W razie potrzeby nasmarować olejem łożyskowym.

13.8 Montaż prowadnicy i naprężanie łańcucha tnącego

⚠ OSTRZEŻENIE

Montaż przeprowadzać zawsze przy wyłączonym silniku.

⚠ OSTRZEŻENIE

Niebezpieczeństwo obrażeń!

Podczas dotykania łańcucha tnącego (17) należy zawsze nosić rękawice ochronne. Niebezpieczeństwo obrażeń przez ostre zęby tnące!

Wskazówka

Nowy łańcuch tnący (17) wydłuża się i trzeba go dość często naprężać. Po każdym cięciu należy regularnie sprawdzać i regulować naprężenie łańcucha.

W zależności od zużycia prowadnicę (16) można obracać.

- Ustaw pilarkę łańcuchową na płaskiej, stabilnej powierzchni.
- Pociągnij przednią osłonę dłoni (1) do tyłu, aby zwolnić hamulec łańcucha (patrz rys. D).
- Wykręć dwie nakrętki mocujące (20) za pomocą klucza do świateł zapłonowych (31).
- Zdejmij osłonę koła łańcuchowego (22).
- Wsuń wzdłużny otwór prowadnicy (16) na oba wystające kołki.
- Załóż łańcuch tnący (17) na zęby koła łańcuchowego (26). łańcuch tnący (17) załóż dokładnie w kierunku wskazanym prowadnicą (16). Na końcu prowadnicy (16) znajduje się kółko prowadzące, w którego zęby należy włożyć łańcuch tnący (17).
- Lekko pociągnij za prowadnicę (16), aby naprężyć wstępnie łańcuch tnący (17).
- Załóż ponownie osłonę koła łańcuchowego (22). Upewnij się, że wewnętrzny kołek naprężający łańcuch (23) pasuje do odpowiedniego otworu (25) w prowadnicy (16). W razie potrzeby wyreguluj śrubę naprężenia łańcucha (21) za pomocą wkrętaka (31).
- Dwie nakrętki mocujące (20) przykręć ręcznie. Należy jednak zadbać o to, aby nie dokręcić ich za mocno.

- Przekręć wkrętakiem (31) śrubę naprężającą łańcucha (21) w prawo, aż dolna część łańcucha tnącego (17) znalazła się w prowadnicy (16). łańcuch tnący (17) musi przylegać do dolnej strony prowadnicy. Po zwolnieniu hamulca łańcucha musi istnieć możliwość ręcznego przeciągnięcia łańcucha tnącego (17) po prowadnicy (16).

Wskazówka

Nowy łańcuch tnący (17) wydłuża się i trzeba go dość często naprężać.

- Dociągnij dwie nakrętki mocujące (20) za pomocą klucza do świateł zapłonowych (31).

13.9 Ostrzenie i konserwacja łańcucha tnącego

⚠ OSTRZEŻENIE

Niebezpieczeństwo obrażeń!

Podczas dotykania łańcucha tnącego (17) należy zawsze nosić rękawice ochronne. Niebezpieczeństwo obrażeń przez ostre zęby tnące!

WSKAZÓWKA

Optymalnie konserwowany i ostrzony łańcuch tnący zmniejsza obciążenia fizyczne i zużycie oraz zapewnia dobre wyniki cięcia.

Regularnie czyścić, konserwować i ostrzyć łańcuch tnący.

Regularnie sprawdzać łańcuch tnący pod kątem pęknięć i uszkodzeń nitów.

Ostrzałkę można zamocować w pomocniczym urządzeniu do ostrzenia (18) dla pewnego chwytu podczas szlifowania.

Do znajdującego się w zestawie łańcucha tnącego używać tylko specjalnych pilników okrągłych o średnicy \varnothing 4,8 mm (3/16").

W zestawie do ostrzenia, np. firmy Oregon, można znaleźć szczegółowe informacje na temat procedury ostrzenia.

Alternatywnie można wykorzystać elektryczny przyrząd do ostrzenia łańcuchów tnących. Postępować zgodnie z zaleceniami producenta.

W razie wątpliwości co do wykonania ostrzenia, wymienić łańcuch tnący na nowy.

Jeśli to konieczne, zleć ostrzenie łańcucha tnącego (17) w specjalistycznym warsztacie.

- Wymagane akcesoria (nie znajdują się w zestawie):
 - Pilnik okrągły do łańcuchów tnących \varnothing 4,8 mm (3/16")
 - Pilnik płaski
 - Głębokościomierz
- Do usuwania materiału wierzchniego należy szlifować wykonując ruchy tylko do przodu.
- łańcuch należy ostrzyć pod kątem ok. 25° przy nachyleniu 10° w stosunku do prowadnicy (16).
- Sprawdzić odległość ogranicznika głębokości za pomocą głębokościomierza.
- Prawidłowa odległość ogranicznika głębokości powinna wynosić 0,6 mm (0,024").

13.10 Terminy konserwacji

Podane tutaj informacje odnoszą się do normalnych warunków użytkowania. W trudnych warunkach, jak np. silne pylenie i przy pracy długotrwałej należy odpowiednio skrócić podane terminy.

Część urządzenia	Zywność	Przed rozpoczęciem pracy	Co tydzień	W razie awarii	W razie uszkodzenia	W razie potrzeby
Smarowanie łańcucha	Sprawdzić	X				
łańcuch tnący (17)	Sprawdzić i dopilnować, aby był ostry	X				
	Sprawdzić naprężenie łańcucha	X				
	Naostrzyć					X
Prowadnica (16)	Sprawdzić (zużycie, uszkodzenie)	X				
	Czyszczenie		X	X		
	Wymienić				X	X

13.11 Informacje serwisowe

Należy wziąć pod uwagę, że następujące części tego produktu podlegają normalnemu podczas eksploatacji lub naturalnemu zużyciu bądź że następujące części konieczne są jako materiały eksploatacyjne.

Części zużywające się*: łańcuch, szyna prowadząca, koło łańcuchowe, olej do łańcucha, olej silnikowy, ogranicznik pazurowy, zaczep łańcucha, świeca zapłonowa, filtr powietrza, filtr paliwa, filtr oleju do łańcucha

* nie zawsze wchodzą w zakres dostawy!

14. Przechowywanie

- Podczas transportu i przechowywania należy zawsze używać osłony prowadnicy (27).
- Przed każdym przechowywaniem urządzenia należy je oczyścić i przeprowadzić konserwację, patrz rozdział „Czyszczenie i konserwacja”.
- Urządzenie należy przechowywać w bezpiecznym, suchym, mrozoodpornym, dobrze wentylowanym i zabezpieczonym przed wpływami atmosferycznymi miejscu. Przechowywanie na wolnym powietrzu nie jest zalecane. Zabezpiecz je przed dostępem osób niepowołanych.
- Opróżnić zbiornik paliwa lub oleju pompą do odsysania benzyny.

⚠ OSTRZEŻENIE

Nie usuwać benzyny w zamkniętych pomieszczeniach, w pobliżu ognia lub podczas palenia. Opary gazowe mogą spowodować wybuch lub pożar.

- Uruchomić silnik i nie wyłączać do czasu zużycia pozostałej benzyny.

15. Utylizacja i recykling

Urządzenie dostarczane jest w opakowaniu, aby zapobiec jego uszkodzeniu w transporcie. To opakowanie jest surowcem, a zatem może być ponownie wykorzystane albo może być zwrócone do systemu surowego materiału.

Urządzenie oraz jego akcesoria są wykonane z różnego rodzaju materiałów, takich jak metale i tworzywa sztuczne. Uszkodzone elementy muszą być usuwane jako odpady specjalne. Zapytaj o recykling w sklepie lub w lokalnej administracji miejskiej!



Opakowanie urządzenia wykonane jest z materiałów przyjaznych dla środowiska naturalnego, które można oddać w lokalnych punktach zbiórki.

O informacje na temat utylizacji zużytego urządzenia należy zapytać w najbliższym urzędzie gminy lub miasta.

Paliwa i oleje

Resztki paliwa, oleje i płyny używane do czyszczenia muszą być utylizowane w sposób przyjazny dla środowiska!

Puste zbiorniki po oleju i paliwie należy utylizować w sposób przyjazny dla środowiska.

Ciecze i zbiorniki usuwać do odpowiedniego punktu zbiórki.

16. Rozwiązywanie problemów

Problem	Możliwa przyczyna	Usuwanie usterek
Silnik nie uruchamia się.	Nieprawidłowe postępowanie podczas rozruchu.	Postępować zgodnie ze wskazówkami dotyczącymi rozruchu.
Silnik uruchamia się, ale nie osiąga pełnej mocy.	Zanieczyszczony filtr powietrza (33)	Oczyszczyć filtr powietrza (33)
Silnik pracuje nieregularnie.	Nieprawidłowa odległość elektrod świecy zapłonowej.	Oczyszczyć świecę zapłonową i ustawić odległość elektrod lub założyć nową świecę zapłonową.
Zawilgocona świeca zapłonowa lub nagar na świecy.	Nieprawidłowe ustawienie gaźnika.	Złocić ustawienie gaźnika i ew. wyczyścić świecę zapłonową lub wymienić na nową

17. Gwarancja

Droży Klienci,

Wszystkie nasze produkty przechodzą przez rygorystyczną kontrolę jakości, aby zapewnić, że dotrą do Państwa w idealnym stanie. W mało prawdopodobnej sytuacji wystąpienia usterki w Państwa urządzeniu, proszę skontaktować się z naszym działem serwisu pod adresem podanym w niniejszej karcie gwarancyjnej. Oczywiście, jeśli wolelibyście Państwo do nas zadzwonić, jesteśmy również gotowi zaoferować pomoc pod numerem telefonu serwisu wydrukowanym poniżej. Proszę zwrócić uwagę na następujące warunki gwarancyjne, jakich należy przestrzegać w celu zgłaszania roszczeń gwarancyjnych:

- Te warunki gwarancji dotyczą dodatkowych uprawnień gwarancyjnych i w żadnym stopniu nie ograniczają Państwa praw ustawowych. Niniejsza gwarancja jest oferowana bezpłatnie.
- Nasza gwarancja obejmuje jedynie problemy wynikające z wad materiałowych lub wad wykonania i ogranicza się do usunięcia tych wad lub wymiany urządzenia. Proszę zwrócić uwagę, że nasze urządzenia nie są przeznaczone do użytkowania w zastosowaniach komercyjnych, handlowych lub przemysłowych. W związku z powyższym, gwarancja traci ważność, jeśli urządzenie zostanie wykorzystane w zastosowaniach komercyjnych, handlowych lub przemysłowych lub w innych równoważnych zastosowaniach. Gwarancja nie obejmuje również następujących kwestii: odszkodowanie za uszkodzenia w transporcie, uszkodzenia spowodowane nieprzestrzeganiem instrukcji instalacji/montażu lub uszkodzenia spowodowane niefachową instalacją, nieprzestrzeganiem instrukcji obsługi (np. podłączenie do błędnego napięcia lub natężenia sieciowego), błędnym lub nieodpowiednim użytkowaniem (np. przeciążenie urządzenia lub użycie niezatwierdzonych narzędzi lub akcesoriów), nieprzestrzeganiem przepisów konserwacji lub bezpieczeństwa, przedostaniem się ciał obcych do urządzenia (np. piasek, kamienie lub pył), rezultaty użycia siły lub zewnętrznych czynników (np. uszkodzenie spowodowane upuszczeniem urządzenia) i normalne zużycie wynikające z poprawnego użytkowania urządzenia.

Każda próba ingerencji w urządzenie lub jego modyfikacji skutkuje unieważnieniem gwarancji.

- Gwarancja obowiązuje przez 3 lata od dnia zakupu urządzenia. Roszczenia gwarancyjne należy składać przed upływem okresu gwarancji w okresie dwóch tygodni od zauważenia wady. Roszczenia gwarancyjne składane po upływie okresu gwarancji nie będą przyjmowane. Wraz z wymianą urządzenia lub jego części składowych rozpoczyna się ponownie okres gwarancyjny zgodnie z art. 581§1 Kodeksu Cywilnego. Dotyczy to również korzystania z serwisu na miejscu.
- W celu zgłoszenia roszczenia gwarancyjnego należy skorzystać z podanego poniżej adresu serwisu. Jeżeli reklamacja zostanie złożona w okresie objętym gwarancją, udostępniemy Państwu formularz zwrotu, który umożliwi bezpłatne odesłanie uszkodzonego urządzenia. Bardzo pomoże nam jak najbardziej szczegółowe opisanie przez Państwa charakteru problemu. Jeśli wada jest objęta gwarancją, urządzenie zostanie albo niezwłocznie naprawione i przekazane Państwu albo prześlemy Państwu nowe urządzenie.

Oczywiście z przyjemnością oferujemy także usługę odpłatnej naprawy wad, które nie są objęte zakresem niniejszej gwarancji, a także usługi pogwarancyjnej naprawy urządzeń. Aby skorzystać z takich usług, proszę przelać urządzenie na adres naszego serwisu.

Infolinia serwisu (PL):

00800 4003 4003
(0,00 €/Min.)

Adres e-mail (PL):

service.PL@scheppach.com

Adres serwisu (PL):

Arconet Sp. Z o.o
ul.Grobelnego 4
PL - 05-300 Minsk Mazowiecki



Na stronie www.lidl-service.com można pobrać ten oraz wiele innych podręczników, filmów produktowych oraz programów instalacyjnych.

Za pomocą kodu QR przechodzi się bezpośrednio do strony serwisu Lidl (www.lidl-service.com), a po wpisaniu numeru artykułu (IAN) 374122_2104 można pobrać instrukcję obsługi.

Obsah:	Strana:
1. Vysvetlenie symbolov na prístroji	106
2. Úvod	109
3. Popis prístroja (obr. A - O).....	109
4. Rozsah dodávky.....	109
5. Použitie v súlade s určením.....	109
6. Bezpečnostné upozornenia.....	110
7. Technické údaje	112
8. Pred uvedením do prevádzky	113
9. Uvedenie do prevádzky	114
10. Základné pracovné pokyny týkajúce sa výrubu	115
11. Spracovanie dreva pod napätím	116
12. Preprava	117
13. Čistenie a údržba.....	117
14. Skladovanie.....	119
15. Likvidácia a opätovné zhodnotenie.....	119
16. Odstraňovanie porúch.....	120
17. Záručný list	121
18. Rozložený výkres	159
19. Vyhlásenie o zhode	160

1. Vysvetlenie symbolov na prístroji



SK

Pozorne si prečítajte celý návod na obsluhu pred prvým uvedením do prevádzky a uschovajte ho pre ďalšie použitie.



SK

Varovanie! Pri prácach s reťazovou pílou sú potrebné mimoriadne bezpečnostné opatrenia. Prečítajte si a dodržiavajte výstražné upozornenia!



SK

Noste tesne priliehajúci ochranný odev s ochrannou vložkou proti prerezaniu.



SK

Noste ochrannú prilbu s ochranou tváre resp. s ochrannými okuliarmi a ochranou sluchu.



SK

Noste ochranné rukavice.



SK

Noste protišmykovú bezpečnostnú obuv!



SK

VAROVANIE! Nebezpečenstvo spätného nárazu. Dávajte pozor na spätný náraz reťazovej píly a zabráňte kontaktu s hrotom lišty.



SK

Reťazovú pílu ovládajte vždy pevne oboma rukami.



SK

Nepracuje s reťazovou pílou len jednou rukou.



SK

6x stlačte palivové čerpadlo „Primer“

 40:1

SK

Palivová nádrž;
Miešací pomer: 40 dielov benzínu na 1 diel oleja



SK

Benzín: ROZ 95/ROZ 98



SK

2-taktný motorový olej: ISO - L - EGD/JASO FD



SK

Je prísne zakázané používať v blízkosti prístroja otvorený plameň alebo fajčiť!



SK

Zaručená hladina akustického výkonu zariadenia



SK

Varovanie pred horúcimi povrchmi



SK

Štartovacia páka (sýtič) „Studený štart“



SK

Prístroj neprevádzkujte v daždi ani vo vlhkých podmienkach.



SK

Smer chodu reťaze

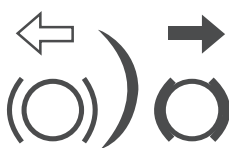

SK

Brzda reťaze (otvorená/zatvorená)



SK

Typ vodiacej lišty



SK

Nastavenie mazania reťaze

2. Úvod

Výrobca: scheppach

Fabrikation von Holzbearbeitungsmaschinen GmbH
Günzburger Straße 69
D-89335 Ichenhausen

Vážený zákazník,

Želáme Vám veľa zábavy a úspechov pri práci s Vaším novým prístrojom.

Upozornenie:

Výrobca tohto prístroja neručí podľa platného zákona o ručení za výrobok za škody, ktoré vzniknú na tomto prístroji alebo budú spôsobené týmto prístrojom pri:

- neodbornej manipulácii,
- nedodržiavaní návodu na obsluhu,
- opravách tretími osobami, neautorizovanými odborníkmi,
- montáži a výmene neoriginálnych náhradných dielov,
- použití v rozpore s určením.

Dodržiavajte:

Pred montážou a uvedením do prevádzky si prečítajte celý text návodu na obsluhu.

Návod na obsluhu vám má uľahčiť, aby ste sa oboznámili s prístrojom a používali ho v súlade s jeho určenými možnosťami použitia.

Návod na obsluhu obsahuje dôležité pokyny, ako s prístrojom bezpečne, odborne a hospodárne pracovať a ako zabrániť nebezpečenstvám, ušetríte náklady na opravy, znížite časy prestojov a zvýšite spoľahlivosť a životnosť príslušenstva.

Okrem bezpečnostných ustanovení tohto návodu na obsluhu musíte bezpodmienečne dodržiavať predpisy svojej krajiny platné pre prevádzku prístroja.

Návod na obsluhu uschovajte pri prístroji a v plastovom obale, aby bol chránený pred špinou a vlhkosťou. Všetci obsluhujúci pracovníci si ho musia pred začiatkom práce prečítať a starostlivo ho dodržiavať.

Na prístroji môžu pracovať len osoby, ktoré boli poučené o používaní prístroja a boli informované o nebezpečenstvách, ktoré sú s tým spojené. Treba dodržiavať požadovaný minimálny vek.

Okrem bezpečnostných upozornení obsiahnutých v tomto návode na obsluhu a osobitných predpisov vašej krajiny treba rešpektovať všeobecne uznávané technické pravidlá pre prevádzku konštrukčne rovnakých strojov.

Nepreberáme zodpovednosť za žiadne nehody ani škody, ku ktorým dôjde v dôsledku nedodržania tohto návodu a bezpečnostných upozornení.

3. Popis prístroja (obr. A – O)

1. Predná ochrana rúk
2. Predná rukoväť
3. Kryt vzduchového filtra
4. Štartovacie tiahlo
5. Uzáver pre kryt vzduchového filtra
6. Zapínač/vypínač
7. Palivové čerpadlo „Primer“
8. Páčka pre studený štart (sýtič)
9. Blokovanie plynovej páky
10. Plynová páka
11. Zadná rukoväť
12. Zadná ochrana rúk
13. Uzáver palivovej nádrže
14. Uzáver nádrže reťazového oleja
15. Ozubený doraz (predmontovaný)
16. Vodiaca lišta (predmontovaná)
17. Pilová reťaz (predmontovaná)
18. Stojanová brúska
19. Regulačná skrutka oleja
20. Upevňovacie matice
21. Napínacia skrutka reťaze
22. Kryt reťazového kolesa
23. Upínací kolík reťaze
24. Zachytávač reťaze
25. Otvor pre upínací kolík reťaze
26. Reťazové koleso
27. Kryt vodiacej lišty
28. Ochrana sluchu RYE001
29. Ochranné okuliare RYF001
30. Zmiešavacia nádoba
31. Kľúč na zapalovacie sviečky/plochý skrutkovač
32. Bio reťazový olej
33. Vzduchový filter
34. Konektor zapalovacej sviečky
35. Označenie pádu

4. Rozsah dodávky

- 1 Reťazová píla (predmontovaná)
- 1 Kľúč na zapalovacie sviečky/plochý skrutkovač
- 1 Kryt pre vodiacu lištu (ochrana reťaze)
- 1 Zmiešavacia nádoba
- 500 ml bio reťazového oleja (Made in Germany)
- 1 ochranné okuliare RYF001
- 1 Ochrana sluchu RYE001
- 1 Návod na obsluhu

5. Použitie v súlade s určením

Reťazová píla sa smie použiť len na pílenie dreva vo voľnom priestore. Reťazová píla sa nesmie použiť na iné účely.

Na reťazovej pile nevykonávajte žiadne zmeny. Môže tým byť ohrozená bezpečnosť. Za škody z neho vzniknuté alebo poranenia akéhokoľvek druhu ručí používateľ/obsluha a nie výrobca. Dbajte, prosím, na to, že tento prístroj nebol v súlade s určením skonštruovaný na komerčné použitie.

Ak sa prístroj používa v komerčných, remeselných alebo priemyselných podnikoch, ako aj na podobné činnosti, nepreberá me žiadnu záruku.

Prví používatelia musia byť poučení, aby sa oboznámili s vlastnosťami prístroja. Pre Vašu bezpečnosť navštívte štátne školenia o motorových píľach.

Dbajte, prosím, na to, že naše prístroje neboli v súlade s určením skonštruované na komerčné, remeselné ani priemyselné použitie. Ak sa prístroj používa v komerčných, remeselných alebo priemyselných podnikoch, ako aj na podobné činnosti, nepreberáme žiadnu záruku.

5.1 Osoby s nepovolenou obsluhou:

Osoby, ktoré nie sú oboznámené s týmto návodom na obsluhu, deti, mladistvé osoby, ako aj osoby pod vplyvom alkoholu, drog alebo liekov, nesmú prístroj používať.

Národné regulácie môžu obmedziť použitie prístroja!

6. Bezpečnostné upozornenia

DÔLEŽITÉ!

PRED POUŽITÍM POZORNE PREČÍTAJTE A USCHOVAJTE PRE ĎALŠIE POUŽITIE.

⚠ NEBEZPEČENSTVO

Pre bezprostredne hroziace nebezpečenstvo, ktoré vedie k ťažkým telesným poraneniam alebo k smrti.

⚠ VAROVANIE

Pre možnú nebezpečnú situáciu, ktorá by mohla viesť k ťažkým poraneniam alebo k smrti.

⚠ OPATRNE

Upozornenie na možnú nebezpečnú situáciu, ktorá môže viesť k ľahkým poraneniam.

⚠ POZOR

Upozornenie na možnú nebezpečnú situáciu, ktorá môže viesť k vecným škodám.

6.1 Všeobecné bezpečnostné upozornenia

⚠ VAROVANIE

Buďte neustále pozorní, dávajte pozor na to, čo robíte, a s prístrojom pracujte rozumne. Nepoužívajte prístroj, ak ste unavení alebo ste pod vplyvom drog, alkoholu či liekov. Jediná chvíľka nepozornosti pri používaní prístroja môže viesť k závažným zraneniam.

Zabráňte chybným používaniam, používajte stroj len tak, ako je to opísané v „Použitie v súlade s určením“.

- Pred uvedením do prevádzky si prečítajte návod na obsluhu vášho prístroja a dbajte obzvlášť na bezpečnostné upozornenia.
- Výstražné a informačné štítky umiestnené na prístroji poskytujú dôležité upozornenia týkajúce sa bezpečnej prevádzky.
- Okrem upozornení v návode na obsluhu prihliadajte aj na všeobecné bezpečnostné predpisy a predpisy na prevenciu proti nehodám.

- Baliace fólie uchovávajte mimo dosah detí, vzniká nebezpečenstvo zadusení!
- Nedostatočne informovaná obsluha môže ohroziť samú seba a iné osoby v dôsledku neodborného použitia. Obsluha je zodpovedná za tretie osoby.
- Pri manipulácii s prístrojom buďte veľmi opatrní. Pracujte rozumne a venujte veľkú pozornosť tomu, čo robíte.
- Nepracujte dlhšie ako 10 minút na jednom kuse. Medzi pracovnými pohybmi sa odporúča prestávka 10 – 20 minút.
- Prístroj požičiavajte iba používateľom, ktorí majú s prístrojom skúsenosti. Návod na obsluhu je potrebné odovzdať.
- Niektoré rezacie úlohy si vyžadujú špeciálne školenie a zvlášť ne zručnosti. Ak máte pochybnosti, obráťte sa na odborníka.
- Prví používatelia musia byť poučení, aby sa oboznámili s vlastnosťami prístroja. Pre Vašu bezpečnosť navštívte štátne školenia o motorových píľach.
- Prístroj sa musí v prípade nepoužívania odstaviť tak, aby nikto nebol ohrozený. Zaisťte pred neoprávneným prístupom.
- Používateľ prístroja je zodpovedný za všetky nehody a nebezpečenstvá, ktoré by mohli ohroziť iné osoby alebo ich majetok.
- Deti, mládež a osoby so zníženými fyzickými, sensorickými alebo mentálnymi schopnosťami nesmú refazovú pílu používať. Výnimky vznikajú len pre mládež nad 16 rokov v rámci vzdelávania pod dohľadom odborníka.
- Elektrická zapalovacia sústava prístroja vytvára malé elektromagnetické pole. Ak nosíte kardiostimulátor alebo podobné implantáty, prekonzultujte to pred používaním prístroja s Vaším lekárom, aby ste zabránili zdravotným rizikám.
- Dávajte pozor, pri nesprávnej údržbe, používaní neschválených náhradných dielov alebo odstránení alebo úprave bezpečnostných zariadení môže dôjsť ku škodám na prístroji a ťažkým poraneniam osôb, ktoré s prístrojom pracujú.

6.2 Osobné ochranné prostriedky (OOP)

⚠ NEBEZPEČENSTVO

Vždy noste osobné ochranné prostriedky (OOP)!

- Noste ochrannú prilbu s ochranou tváre resp. s ochrannými okuliarmi a ochranou sluchu.
- Noste tesne priliehajúci ochranný odev s ochrannou vložkou proti prerezaniu.
- Noste protišmykovú bezpečnostnú obuv.
- Noste ochranné rukavice.
- Zabráňte voľnému odevu, ktorý sa môže zachytiť.
- Nenoste žiaden šál, kravatu a šperky!
- Pri dlhých vlasoch používajte sieťku na vlasy!
- Pri všetkých prácach v lese noste ochrannú prilbu. Táto ponúka ochranu pred padajúcimi konármi. Ochrannú prilbu pravidelne kontrolujte ohľadom poškodení. Najneskôr po 5 rokoch sa musí táto vymeniť. Používajte len otestované ochranné prilby.
- Ochrana tváre alebo ochranné okuliare zabraňujú pilinám a štiepkam. Aby ste zabránili poraneniam očí, musíte neustále pri prácach s prístrojom nosiť ochranu tváre, resp. ochranné okuliare.
- Vždy noste ochranu sluchu. Hluk vychádzajúci z prístroja môže viesť k poškodeniam sluchu.
- Noste hrubé ochranné rukavice z odolného materiálu, ako napr. z kože.
- Pri pílení suchého dreva noste ochrannú masku proti prachu. Môže dôjsť k tvorbe pílového prachu.

6.3 Skladovanie a preprava

- Reťazovú pílu pred každou prepravou vypnite aj pri krátkych trasách. Zapnite brzdu reťaze a nasadte ochranu reťaze.
- Pre preprave a skladovaní používajte ochranu reťaze.
- Počas prepravy zaistite stroj (aj vo vozidlách) proti prekopaniu, aby ste zabránili strate paliva, škodám alebo poraneniam.
- Prístroj noste len za prednú rukoväť. Vodiaca lišta ukazuje pritom smerom dozadu, preč od tela (pozri obr. M).
- Horúci tlmič zvuku držte ďalej od tela. Vzniká nebezpečenstvo popálenia!
- Čistite a udržiavajte reťazovú pílu pred uskladnením.
- Prístroj skladujte na čistom a suchom mieste. Zaistite aj pred neoprávneným prístupom.

6.4 Bezpečnosť okolia

- Národné a/alebo komunálne predpisy môžu obmedziť časovo používanie prístrojov poháňaných motorom, ktoré vytvárajú hluk. Pre viac informácií kontaktujte vašu komunálnu správu.
- Prístroj sa nesmie prevádzkovať vo vnútorných priestoroch alebo zle vetraných priestoroch. Vzniká nebezpečenstvo zadusenia v dôsledku jedovatých spalín/výparov z mazacieho oleja.
- Vykonávajte práce len za denného svetla.
- Nepracujte tiež v nepriaznivých poveternostných podmienkach, ako je napr. dážď alebo vietor. Tu vzniká zvýšené riziko nehody.
- Pracovný priestor udržiavajte čistý a uprataný.
- Deti, iné osoby a zvieratá držte vo vzdialenosti pred prácou a počas nej. Pri rozptyľovaní môžete stratiť kontrolu nad prístrojom.
- Pred začiatkom vykonávania práce sa uistite, že sa v nebezpečnej zóne nezdržiavajú žiadne osoby, zvieratá alebo vecný majetok.
- Nepracujte v blízkosti drôtených plotov alebo v oblastiach s voľným starým drôtom.
- Ak sa nachádzate vo veľmi horľavom prostredí, ako je napr. práca na suchej tráve atď., majte vždy pripravené hasiace prostriedky. Vzniká nebezpečenstvo požiaru!

6.5 Plnenie paliva

- Benzín je veľmi ľahko horľavý. Pri tankovaní udržiavajte vzdialenosť od otvoreného ohňa a nefajčite pri tom. Vzniká nebezpečenstvo požiaru!
- Dbajte na to, aby sa nerozliat benzín. Benzín alebo reťazový olej sa nesmie dostať do pôdy. Ako pomôcku použite vhodné podložky.
- Tankujte len v dobre vetraných oblastiach. Benzínové výpary sa môžu ľahko vznietiť alebo vybuchnúť.
- Pred tankovaním vypnite motor a nechajte prístroj vychladnúť. Ak sa benzín rozliat, okamžite vyčistite zasiahnuté miesta. Nedovoľte, aby sa palivo dostalo na vás odev, v opačnom prípade ho okamžite vymeňte.
- Zabráňte kontaktu benzínu alebo mazacích látok (olej) s pokožkou a očami.
- Nevdychujte benzínové pary/výpary z mazacieho oleja.
- Dbajte na netesnosti. Ak benzín vyteká, nespúšťajte motor. Vzniká nebezpečenstvo popálenia.
- Opatrne otvorte uzáver palivovej nádrže, aby sa mohol pomaly odbúrať vznikajúci pretlak a nevystrekol pritom žiaden benzín.

6.6 Pred uvedením do prevádzky

VAROVANIE

Vždy vykonajte kontroly pred uvedením do prevádzky a pri vypnutom motore.

Pred každým použitím skontrolujte prístroj a po páde na podlahu skontrolujte stav bezpečný pre prevádzku.

Skontrolujte, či všetky pohyblivé diely pracujú bezchybne. Príčinou mnohých nehôd je nesprávna údržba nástrojov. Nechajte poškodené diely opraviť kvalifikovaným odborným personálom.

Používajte reťazovú pílu a príslušenstvo len v súlade s týmito pokynmi. Zohľadnite pritom pracovné podmienky a vykonávanú činnosť. Používanie náradia s motorom na iné ako predpísané používanie môže viesť k nebezpečným situáciám.

- Pravidelne kontrolujte brzdu reťaze ohľadom funkčnosti (predná ochrana rúk, pozri obr. E).
- Skontrolujte vodiacu lištu, či je táto správne namontovaná.
- Skontrolujte pilovú reťaz, či je správne napnutá. Dodržiavajte pokyny pre mazanie, napnutie reťaze a výmenu príslušenstva. Nesprávne napnutá alebo namazaná reťaz sa môže buď roztrhnúť, a alebo zvýšiť riziko spätného nárazu.
- Rezné nástroje udržiavajte ostré a čisté. Pravidelne ostríte a vymieňajte včas opotrebované diely. Starostlivo udržiavané rezné nástroje s ostrými reznými hranami sa menej zasekávajú a ľahšie sa vedú.
- Skontrolujte plynovú páku a blokovanie plynovej páky ohľadom ľahkosti chodu. Plynová páka sa musí spätne odpružiť do svojej východiskovej polohy.
- Skontrolujte, či sa v nádrži nachádza dostatok paliva a reťazového mazacieho oleja.
- Skontrolujte, či sú rukoväte čisté, suché a zbavené oleja a nečistoty.
- Nikdy nevykonávajte práce sami. V prípade núdze musí byť niekto nablízku.
- Reťazovú pílu používajte iba vtedy, keď stojíte na pevnom, bezpečnom a rovnom podklade. Vyhybajte sa abnormálnemu držaniu tela. Klzký podklad alebo nestabilná plocha na státie (napr. Na rebríku), môže viesť k strate rovnováhy alebo k strate kontroly nad reťazovou pilou. Zaistite si bezpečný postoj a vždy udržiavajte rovnováhu. Takto môžete lepšie kontrolovať reťazovú pílu v neočakávaných situáciách.
- S reťazovou pilou nepracujte na strome. Pri prevádzke na strome hrozí nebezpečenstvo poranenia.
- Nikdy nepíľte nad výškou ramien.
- Reťazovú pílu vždy držte pravou rukou za zadnú rukoväť a ľavou rukou za prednú rukoväť (pozri obr. E). Držanie reťazovej píly s opačným pracovným uchopením zvyšuje riziko poranení a nesmie sa používať.
- Pri bežiacей reťazovej pile udržiavajte všetky časti tela mimo pilovej reťaze. Pred každým spustením reťazovej píly sa uistite, či sa pilová reťaz ničoho nedotýka. Pri práci s reťazovou pilou môže chvíľka nepozornosti viesť k tomu, že reťazová píla zachytí odev alebo časti tela.
- Reťazovú pílu vypnite okamžite pri citelných zmenách správania prístroja.
- Ak reťazová píla príde do kontaktu s kameňmi, kľincami alebo inými tvrdými predmetmi, okamžite zastavte motor a skontrolujte pilovú reťaz a vodiacu lištu ohľadom poškodení.

- Nenechajte reťazovú pílu spadnúť, neudierajte ju o prekážky a nikdy nepoužívajte vodiacu lištu ako páku.
- Reťazovou pílu píľte iba drevo.
- Pri pílení napnutej vetvy počítajte s tým, že sa táto vplyvom pružnej sily vráti späť. Keď sa uvoľní napnutie v drevených vláknach, napnutá vetva môže zasiahnuť obsluhujúcu osobu a/alebo vytrhnúť spod kontroly reťazovú pílu.
- Mimoriadne veľký pozor dávajte pri pílení krovia a mladých stromov. Tenký materiál sa môže zachytiť v pílovej reťazi a môže vás udrieť alebo vás môže vyviešť z rovnováhy.

6.7 Vibrácie

⚠ VAROVANIE

Zabráňte rizikám vibrácií, napr. riziko ochorenia bielych prstov (poruchy obehového systému) v dôsledku častých pracovných prestávok, pri ktorých si napr. trete povrchy dlaní o seba.

- Vždy noste ochranné rukavice a dbajte na teplé ruky.
- Dbajte na to, aby reťaze boli vždy ostré.
- Robte pravidelné pracovné prestávky.

6.8 Bezpečnostné opatrenia proti spätnému nárazu

⚠ VAROVANIE

Pri prácach dbajte na spätný náraz prístroja. Hrozí nebezpečenstvo poranenia. Opatrnosťou a správnu technikou rezania sa vyhnete spätným nárazom.

- Dotknutie sa hrotu lišty môže v niektorých prípadoch viesť k neočakávanej reakcii smerujúcej dozadu, pri ktorej sa vodiaca lišta odrazí nahor v smere používateľa (obr. O).
- Spätný náraz sa môže vyskytnúť, keď sa hrot vodiacej lišty dotkne predmetu alebo keď sa ohne drevo a pílová reťaz zasekne v reze.
- Zaseknutie pílovej reťaze na hornej hrane vodiacej lišty môže reťazovú pílu nekontrolovane odraziť v smere používateľa (obr. J).
- Zaseknutie pílovej reťaze na dolnej hrane vodiacej lišty môže reťazovú pílu nekontrolovane a rýchlo stiahnuť mimo smer ovládania (pozri obr. K).
- Buďte extrémne opatrní, keď používate reťaz reťazovej píly na ďalšie pílenie v už začatom reze.
- Nepíľte žiadne konáre alebo kusy dreva, ktoré by mohli počas pílenia zmeniť polohu alebo pri ktorom sa rez v procese pílenia zavrie.
- Každá z týchto reakcií môže viesť k tomu, že stratíte kontrolu nad pílu a pravdepodobne sa ťažko poraníte. Nespoliehajte sa výhradne na bezpečnostné zariadenia zabudované v reťazovej píle. Ako používatelia reťazovej píly by ste mali vykonať rôzne opatrenia, aby ste mohli pracovať bez úrazu a poranenia.

Spätný náraz je dôsledkom nesprávneho alebo chybného používania. Je možné sa mu vyhnúť prostredníctvom bezpečnostných opatrení uvedených v nasledujúcom popise:

- Pílu pevne držte obidvomi rukami, pričom palce a prsty obopínajú rukoväť reťazovej píly. Svoje telo a ramená uveďte do polohy, v ktorej dokážete odolať silám spätného nárazu. Ak sa vykonajú vhodné opatrenia, používateľ dokáže ovládnuť sily spätného nárazu. Reťazovú pílu nikdy nepustíte (pozri obr. E).

- Vyhnite sa abnormálnemu držaniu tela a nepíľte nad výškou ramien. Zabráni sa tým náhodnému kontaktu s hrotom lišty a umožní sa lepšia kontrola reťazovej píly v neočakávaných situáciách.
- Vždy používajte iba výrobcom predpísané náhradné lišty a pílové reťaze. Nesprávne náhradné lišty a pílové reťaze môžu viesť k roztrhnutiu reťaze a/alebo k spätnému nárazu.
- Držte sa pokynov výrobcu pre ostrenie a údržbu pílovej reťaze. Príliš nízke obmedzovače hĺbky zvyšujú náchylnosť k spätnému rázu.
- Nikdy nepíľte hrotom lišty. Vzniká nebezpečenstvo spätného nárazu.
- Uistite sa, že sa v oblasti rezania sa nenachádzajú kince alebo kovové časti. Dbajte obzvlášť na kince alebo železné časti okolo oblastí rezania. Buďte mimoriadne opatrní pri pílení tvrdého dreva, pri ktorom sa reťaz môže zaseknúť. Tým môže dôjsť k spätnému nárazu.
- Začnite rezať plnou silou a udržiavajte reťazovú pílu počas pílenia vždy na najvyššej rýchlosti.
- Postarajte sa o to, aby na zemi neležali žiadne predmety, o ktoré by ste mohli zakopnúť.

6.9 Zvyškové riziká

⚠ NEBEZPEČENSTVO

NEBEZPEČENSTVO PORANENIA!

Kontakt s pílovou reťazou môže viesť k smrteľným rezným poraneniam.

Nikdy nesiahajte rukami do bežiacей pílovej reťaze.

NEBEZPEČENSTVO SPÄTNÉHO NÁRAZU!

Spätný náraz môže viesť k smrteľným rezným poraneniam.

NEBEZPEČENSTVO POPÁLENIA!

Reťaz a vodiaca lišta sa počas prevádzky zahrievajú.

7. Technické údaje

Hmotnosť bez paliva, bez súpravy na pílenie cca5,6 kg
 Hmotnosť bez paliva, so súpravou na pílenie cca6,8 kg
 Palivová nádrž cca 550 cm³ (0,55 l)
 Nádrž na olej na mazanie reťaze cca 260 cm³ (0,26 l)

Použitelná dĺžka rezu*/

Vodiaca lišta 45 cm (18")

Max. rýchlosť reťaze22,1 m/s
 Rozstup reťaze8,25 mm (0,325")
 Hrúbka vodiacej pätky 1,5 mm (0,059")
 Typ pílovej reťaze KANGXING
 (predmontovaná):325-058-72
 Typ vodiacej lišty KANGXING
 (predmontovaný): BE18-72-5810P
 Reťazové koleso, počet zubov/rozstup...7 zubov/8,255 mm (0,325")

Zdvihový objem motora 53 cm³
 Max. výkon motora podľa ISO 72932,0 kW
 Otáčky pri chode naprázdno n₀ 3100 ± 300 min⁻¹
 Otáčky n_{max} 11500 min⁻¹
 Zapaľovacia sviečka L8RTC

* Skutočná dĺžka rezu môže byť menšia ako uvedená dĺžka rezu.

Hluk

Hladina akustického tlaku L_{pA} podľa ISO 22868.. 98,3 dB (A)
Neistota K_{pA} 3 dB
Hladina akustického výkonu L_{WA}
podľa ISO 22868 116,0 dB (A)
Neistota K_{WA} 3 dB

Noste ochranu sluchu.

Vplyv hluku môže spôsobiť stratu sluchu.

Uvedené hodnoty emisií hluku boli merané podľa normovanej skúšobnej metódy a môže sa použiť na porovnanie nástroja s iným.

Uvedené hodnoty emisií hluku sa môžu použiť aj na predbežný odhad zaťaženia.

Vibrácia

Hodnota vibrácie na zadnej
Rukoväť podľa ISO 228676,4 m/s²
Hodnota vibrácie na prednej
Rukoväť podľa ISO 22867 6,96 m/s²
Neistota K 1,5 m/s²

VAROVANIE

Zabráňte rizikám vibrácií, napr. riziko ochorenia bielych prstov (poruchy obehového systému) v dôsledku častých pracovných prestávok, pri ktorých si napr. triete povrchy dlaní o seba.

8. Pred uvedením do prevádzky

- Otvorte obal a opatrne vyberte prístroj.
- Odstráňte baliaci materiál, ako aj obalové a prepravné poistky (ak sú použité).
- Skontrolujte, či je rozsah dodávky kompletný.
- Prístroj a diely príslušenstva skontrolujte ohľadom poškodení spôsobených prepravou.
- Obal podľa možnosti uschovajte až do uplynutia záručnej doby.

POZOR

Prístroj a obalové materiály nie sú hračkami pre deti! Deti sa nesmú hrať s plastovými vreckami, fóliami a malými dielmi! Existuje nebezpečenstvo prehltnutia a zadusenía!

- Odstráňte stručný návod na štartovacom tiahle (4)

8.1 Miešanie paliva

Motor sa prevádzkuje palivovou zmesou z benzínu a motorového oleja.

VAROVANIE

Zabráňte priamemu kontaktu pokožky s palivom a vdychovaniu výparov z paliva.

Používajte iba zmes bezolovnatého benzínu (min. ROZ 95) a špeciálneho 2-taktného motorového oleja (JASO FD/ISO - L - EGD). Palivovú zmes namiešajte podľa tabuľky na miešanie paliva.

Do priloženej zmiešavacej nádoby naplňte správne množstvá benzínu a 2-taktného oleja (30) (pozri „Tabuľka na miešanie paliva“). Následne dobre pretrepte zmiešavaciu nádobu (30).

8.1.1 Tabuľka na miešanie paliva

Proces miešania: 40 dielov benzínu na 1 diel oleja
Benzín 2-taktný olej
0,5 litrov..... 12,5 ml

8.2 Plnenie paliva

VAROVANIE

Palivo plňte len pri vypnutom a vychladnutom motore. Vzniká nebezpečenstvo požiaru!

- Vždy vyčistite oblasť okolo uzáveru palivovej nádrže (13) pred plnením, aby sa do palivovej nádrže nedostala žiadna nečistota. Použite na to suchú handru neuvolňujúcu vlákna.
- Položte prístroj na bok tak, aby uzáver palivovej nádrže (13) smeroval nahor.
- Otáčajte uzáver palivovej nádrže (13) proti smeru hodinových ručičiek a otvorte ho. Uzáver palivovej nádrže (13) je pripojený k poistke proti strate v palivovej nádrži a nemôže preto vypadnúť.
- Do palivovej nádrže nalejte správnu palivovú zmes. Pri tankovaní nerozlievajte palivo a nenapĺňajte palivovú nádrž po okraj.
- Okamžite rozliate palivo poutierajte.
- Otočte uzáver palivovej nádrže (13) v smere hodinových ručičiek, aby ste ju uzavreli.

UPOZORNENIE

Po každom plnení palivom skontrolujte aj reťazový olej.

8.3 Plnenie reťazového oleja

VAROVANIE

Olej na pílové reťaze plňte len pri vypnutom a vychladnutom motore. Vzniká nebezpečenstvo požiaru!

Nikdy nepracujte bez mazania reťaze! Pri suchej bežiacей pílovej reťazi sa nenapraviteľne poškodí súprava na pílenie v krátkom čase.

Pred prácou vždy skontrolujte mazanie reťaze.

UPOZORNENIE

Používajte iba olej na pílové reťaze. Zvlášť biologicky rozložiteľný. Nepoužívajte starý olej, motorový olej atď.

Počas práce kontrolujte, či mazanie reťaze funguje.

- Vždy vyčistite oblasť okolo uzáveru nádrže reťazového oleja (14) pred plnením, aby sa do nej nedostala žiadna nečistota. Použite na to suchú handru neuvolňujúcu vlákna.
- Položte prístroj na bok tak, aby uzáver nádrže reťazového oleja (14) smeroval nahor.
- Otáčajte uzáver nádrže reťazového oleja (14) proti smeru hodinových ručičiek a otvorte ho. Uzáver nádrže reťazového oleja (14) je pripojený k poistke proti strate v nádrži reťazového oleja a nemôže preto vypadnúť.

- Do nádrže refazového oleja naplňte dodaný bio refazový olej. Pri plnení nerozlievajte refazový olej a nenapĺňajte nádrž refazového oleja po okraj.
- Okamžite rozliaty refazový olej poutierajte.
- Otočte uzáver nádrže refazového oleja (14) v smere hodinových ručičiek, aby ste ju uzavreli.

8.4 Napnutie a kontrola pílovej refaze

VAROVANIE

Natiahnite si ochranné rukavice! Nebezpečenstvo poranenia spôsobené ostrými reznými zubami!

Pred každým uvedením do prevádzky pravidelne kontrolujte napnutie refaze.

- Pred napnutím sa musia obe upevňovacie matice mierne uvoľniť (20) pomocou kľúča na zapalovacie sviečky (31).
- Otáčajte napínavú skrutku refaze (21) pomocou plochého skrutkovača (31) v smere hodinových ručičiek, aby ste zvýšili napnutie.
- Uťahnite obe upevňovacie matice (20) pomocou kľúča na zapalovacie sviečky (31).
- Pílová refaz (17) musí byť umiestnená na spodnej strane lišty. Skontrolujte, či sa dá pílová refaz (17) (pri uvoľnenej brzde refaze, potlačte prednú ochranu rúk (1) smerom vzad) ručne vytiahnuť cez vodiacu lištu (16).

UPOZORNENIE

Nová pílová refaz (17) sa predĺži a musí sa častejšie dopnúť.

9. Uvedenie do prevádzky

OPATRNE

Dodržiavajte zákonné ustanovenia k nariadeniu na ochranu proti hluku.

Skontrolujte prístroj pred každým uvedením do prevádzky na:

- tesnosť palivového systému,
- bezchybný stav a úplnosť ochranných zariadení a rezacieho prípravku
- pevné utiahnutie všetkých skrutkových spojov
- ľahkosť chodu všetkých pohyblivých dielov.

Pracovné pokyny

Pred použitím sa oboznámte so zaobchádzaním s refazovou pílou.

9.1 Spustenie motora

POZOR

Štartovacie tiahlo (4) vždy vyťahujte rovno. Pevne držte rukoväť štartovacieho tiahla (4), keď sa štartovacie tiahlo (4) opäť vtiahne. Nikdy nenechajte štartovacie tiahlo (4) rýchlo sa vrátiť späť.

9.1.1 Štartovanie pri studenom motore

VAROVANIE

Pred každým uvedením do prevádzky zapnite brzdú refaze (potlačte ochranu rúk (1) dopredu).

POZOR

Nikdy nenechajte štartovacie tiahlo (4) vymrštiť späť. Môže to viesť k poškodeniam.

- Zložte kryt (27) z vodiacej lišty (16).
- Položte refazovú pílu na stabilný a rovný podklad. Pílová refaz (17) sa pritom nesmie dotýkať zeme.
- Potlačte prednú ochranu rúk (1) dopredu, kým nezapadne. Pílovú refaz (17) blokuje brzda refaze.
- Stlačte 6x palivové čerpadlo „Primer“ (7).
- Prepnite zapínač/vypínač (6) do polohy „ON“.
- Vytiahnite páčku pre studený štart (sýtič) (8) (H).
- Umiestnite svoju špičku topánky do zadnej ochrany rúk (12) (pozri obr. C).
- Pevne držte refazovú pílu za prednú rukoväť (2) a pomaly vytiahnite štartovacie tiahlo (4) až po prvý odpor.
- Teraz rýchlo prifahujte štartovacie tiahlo (4), kým sa nenaštartuje motor. Ak by sa motor nenaštartoval, zopakujte proces. Pokiaľ je vytiahnutá páčka pre studený štart (sýtič) (8) (H), motor sa zabehne len nakrátko a znovu zhasne.
- Len čo motor zhasne, stlačte spolu blokovanie plynovej páky (9) a plynovú páku (10). Páčka pre studený štart (sýtič) (8) automaticky preskočí do prevádzkovej polohy „Teplý štart“.
- Teraz znova rýchlo prifahujte štartovacie tiahlo (4), kým sa nenaštartuje motor.

Ak motor nenaskočí ani po viacerých pokusoch, prečítajte si kapitolu „Odstraňovanie porúch“.

UPOZORNENIE

Pri vysokých vonkajších teplotách sa môže stať, že je nutné nashartovať aj pri studenom motore bez sýtiča!

- Uvoľnite brzdú refaze tým, že potiahnete prednú ochranu rúk (1) dozadu (pozri obr. D). **POZOR!** Brzda refaze je teraz uvoľnená. Ak plynovú páku (10) stlačíte spolu s blokováním plynovej páky (9), tak sa pílová refaz (17) rozbehne.

9.1.2 Štartovanie pri teplom motore

(Prístroj bol odstavený menej ako 15–20 minút.)

VAROVANIE

Pred každým uvedením do prevádzky zapnite brzdú refaze (potlačte ochranu rúk (1) dopredu).

- Potlačte prednú ochranu rúk (1) dopredu, kým nezapadne. Pílovú refaz (17) blokuje brzda refaze.
- Prepnite zapínač/vypínač (6) do polohy „ON“.
- Páčka pre studený štart (sýtič) (8) sa nemusí potiahnuť pri štarte teplého motora.
- Umiestnite svoju špičku topánky do zadnej ochrany rúk (12) (pozri obr. C).
- Pevne držte refazovú pílu za prednú rukoväť (2) a pomaly vytiahnite štartovacie tiahlo (4) až po prvý odpor.
- Teraz opäť prudko potiahnite štartovacie tiahlo (4). Prístroj by sa mal spustiť po 1 – 2 potiahnutiach. Ak sa prístroj nespustil po 6 potiahnutiach, zopakujte proces uvedený v „Spustenie pri studenom motore“.

9.2 Vypnutie motora

9.2.1 Postup pri núdzovom vypnutí

Ak je to potrebné, prístroj okamžite zastavte prepnutím zapínača/vypínača (6) do polohy „OFF“.

9.2.2 Bežný postup

- Uvoľnite plynovú páku (10). Motor ďalej beží rýchlosťou pri voľnobehu.
- Nastavte zapínač/vypínač (6) do polohy „OFF“.

9.3 Prevádzka v chode naprázdno

⚠ POZOR

Počas chodu naprázdno musí byť pilová reťaz (17) zastavená. Ak sa pilová reťaz (17) otáča, nastavte otáčky pri chode naprázdno!

UPOZORNENIE

Ak sa pilová reťaz (17) pohybuje v chode naprázdno alebo motor pri ubratí plynu sám od seba zhasne, musí sa vykonať nastavenie karburátora (pozri kapitolu „Údržba nastavení karburátora“).

- Zdvihnute reťazovú pilu.
- Ľavou rukou pevne držte prednú rukoväť (2).
- Pravou rukou pevne držte zadnú rukoväť (11). Dlaň pritom leží na blokovani plynovej páky (9) a ukazovák stláča plynovú páku (10) (pozri obr. E).
- Po jednom stlačení plynovej páky (10) beží motor na voľnobeh.
- Nechajte motor nakrátko zahrievať.

9.4 Kontrola a nastavenie mazania reťaze

⚠ POZOR

- Nikdy nepracujte bez mazania reťaze! Pri suchej bežiacей pilovej reťazi sa nenapraviteľne poškodí súprava na pilenie v krátkom čase.
- Pred prácou vždy skontrolujte mazanie reťaze.

Upozornenie

Používajte iba olej na pilové reťaze, zvlášť biologicky rozložiteľný. Nepoužívajte starý olej, motorový olej atď.

Počas práce kontrolujte, či mazanie reťaze funguje.

Počas prevádzky udržiavajte reťazovú pilu na stredných otáčkach nad spíleným pňom alebo vhodným podkladom. Ak je mazanie dostatočné, vytvorí sa mierny olejový film na pni alebo na podklade (pozri obr. F).

- Ak je to potrebné, môže sa mazanie reťaze zvýšiť alebo znížiť prostredníctvom skrutky na reguláciu oleja (19).
- Na pomoc si na to zoberte dodaný plochý skrutkovač (31):
 - Najskôr stlačte a potom otočte skrutku na reguláciu oleja (19) v smere hodinových ručičiek, aby ste znížili mazanie reťaze.
 - Najskôr stlačte a potom otáčajte skrutku na reguláciu oleja (19) v proti smere hodinových ručičiek, aby ste zvýšili mazanie reťaze.

9.5 Kontrola brzdy reťaze

⚠ VAROVANIE

Brzda reťaze sa musí pred každým uvedením do prevádzky skontrolovať.

Brzda reťaze okamžite brzdí pilovú reťaz pri spätnom náraze.

- Dávajte pozor na to, aby predná ochrana rúk (1) bola zbavená nečistoty a mohla sa ľahko pohybovať.
- Spustíte reťazovú pilu a zrýchlite pilovú reťaz na plnú rýchlosť (plný plyn).
- Pri bežiacей pilovej reťazi aktivujte prednú ochranu rúk (1). Brzda reťaze musí pri max. rýchlosti zabrzdiť a zablokovat pilovú reťaz.

⚠ VAROVANIE

Zvýšené otáčky motora v dôsledku príliš dlhlej doby pri blokovanej brzde reťaze poškodzuje motor a pohon reťaze.

Ak sa pilová reťaz (17) napriek tomu stále pohybuje, kontaktujte zákaznícky servis.

10. Základné pracovné pokyny týkajúce sa výrubu

⚠ VAROVANIE

Nebezpečenstvo poranenia!

Pílenie a výrub, ako aj všetky s tým spojené práce, smú vykonávať len špeciálne vzdelané a vyškolené osoby.

Upozornenie

Dodržiavajte špecifické predpisy danej krajiny pre výrub a informujte sa na príslušných úradoch.

- Dbajte na to, aby nikto neprišiel k ujme v dôsledku padajúcich konárov a stromov.
- V pracovnej oblasti sa smú zdržiavať len osoby poverené výrubom.
- Vždy udržiavajte pracovnú oblasť v okolí kmeňa voľnú a čistú tak, aby bolo pre obsluhujúce osoby zaistené bezpečné miesto.
- Udržiavajte únikové cesty voľné a čisté, aby ste mohli pracovnú oblasť urýchlene opustiť.
- Nevykonávajte výrub pri silných poveternostných podmienkach, zlom počasí alebo zlej viditeľnosti.
- Dodržiavajte vzdialenosť najmenej 2 1/2 dĺžky stromu od najbližšieho pracoviska.

10.1 Používanie a zaobchádzanie

- Nikdy nespúšťajte prístroj skôr, než sú namontované vodiaca lišta (16), pilová reťaz (17) a kryt reťazového kolesa (22).
- Nikdy nepíľte drevo ležiace na zemi, resp. nikdy sa nepokúšajte píliť korene vyčnievajúce zo zeme. V každom prípade zabráňte, aby sa reťazová pila (17) ponorila do pôdy inak sa pilová reťaz (17) okamžite otupí.
- Ak sa omylom dotknete prístrojom pevného predmetu, okamžite vypnite motor a skontrolujte prístroj ohľadom príp. škôd.
- Vykonávajte dôkladnú údržbu prístroja. Skontrolujte, či pohyblivé časti náradia bezchybne fungujú a nie sú zablokovvané a či sú zlomené alebo natoľko poškodené diely, že by sa mohla negatívne ovplyvniť funkcia prístroja. Pred po-

užitím prístroja nechajte poškodené diely opraviť. Príčinou mnohých nehôd je zlá údržba prístrojov.

- Rezné nástroje udržiavajte ostré a čisté. Starostlivo udržiavané rezné nástroje s ostrými reznými hranami sa menej zasekávajú a ľahšie sa vedú.
- Údržbu vášho prístroja nechajte vykonať kvalifikovaným personálom. Používajte iba náhradné diely odporúčané výrobcom.

10.2 Vytvorenie záseku

Upozornenie

Zárez určuje smer pádu stromu, ktorý sa má vyťať.

Urobte zárez v pravom uhle k smeru pádu.

Píľte čo možno najbližšie k zemi.

Podoprite reťazovú pílu ozubeným dorazom (15).

10.2.1 Určenie smeru pádu – s označením na prístroji (obr. G)

Reťazová píla disponuje označením pádu (35), ktoré Vám pomáha pri vyrovnaní motorovej píly.

Umiestnite reťazovú pílu na kmeň. Označenie pádu (35) Vám ukazuje pravdepodobný smer pádu stromu.

10.2.2 Vytvorenie záseku (obr. H)

- Najskôr začnite rezom v záreze A. Hĺbka zárezu by mala byť cca 1/4 priemeru stromu a mala by mať uhol 45° – 60°.

10.2.3 Kontrola smeru pádu (obr. I)

Reťazovú pílu s vodiacou lištou (16) vložte do otvoru záseku.

Označenie pádu (35) ukazuje pravdepodobný smer pádu.

Ak je to potrebné, zárez príslušným spôsobom orežte.

10.3 Vykonanie hlavného rezu (obr. H)

- Nastavte hlavný rez B o cca 2 – 3 cm vyššie ako vodorovný rez zárezu A. Dbajte na to, aby hlavný rez B bol vedený presne vodorovne.
- Nechajte asi 1/10 priemeru stromu nedorez C pred hlavným rezom B. Nedorez C vedie strom ako „záves“ smerom k zemi a zaisťuje ho proti predčasnemu pádu.

VAROVANIE

Nebezpečenstvo nehody!

V žiadnom prípade nepíľte nedorez C počas hlavného rezu B, pretože inak by strom mohol spadnúť do v nepredpokladanom smere pádu!

Buďte pripravený na to, že sa strom pri páde na rez môže nekontrolovane „pošmyknúť“.

Buďte pripravený na to, že strom pri náraze na zem môže nekontrolovane „skočiť“ do iného smeru.

- Aby ste zabránili zaseknutiu reťazovej píly v hlavnom reze B, zarazte klin z hliníka alebo plastu do hlavného rezu B. Nepoužívajte železné klíny.

POZOR

Vecné škody!

Dbajte na to, aby klin neprišiel do kontaktu s pílovou reťazou (17). Mohla by sa tým silno poškodiť.

10.4 Odvetvovacie práce

- Dbajte na nebezpečenstvo v dôsledku konárov švihajúcich naspäť.
- Pri odvetvovaní nestojte na kmeni.
- Nepíľte špičkou lišty.
- Nepíľte naraz viacero konárov.
- Podoprite reťazovú pílu pri odvetvovaní ozubeným dorazom (15).
- Dbajte na to, aby sa na konci rezu mohla reťazová píla pohybovať v dôsledku svojej vlastnej váhy. V reze už nie je podopretá, preto ju zodpovedajúco držte.
- Zaujmite pevnú, stabilnú a bezpečnú pozíciu pre odvetvovanie.

10.4.1 Odvetvovacie práce po úsekoch

Skráťte dlhé, resp. hrubé konáre predtým, než uskutočnite posledný deliaci rez (pozri obr. N). Inak sa môže pílová reťaz (17) zaseknúť.

11. Spracovanie dreva pod napätím

Správna postupnosť pri spracovaní dreva pod napätím sa musí bezpodmienečne dodržiavať. Inak sa môže pílová reťaz (17) zaseknúť alebo môže dôjsť k spätnému nárazu.

Drevo pod napätím sa musí najskôr narezať na tlačenej strane.

Až potom sa môže vykonať deliaci rez na strane ťahu.

Tým sa zabráni zachyteniu pílovej reťaze (17).

POZOR

Vecné škody!

Ležiace drevo sa nesmie dotýkať zeme na spodnej strane miesta rezu, pretože inak sa môže poškodiť pílová reťaz (17).

Spätný náraz (obr. J)

- Zaseknutie pílovej reťaze (17) na hornej hrane vodiacej lišty (16) môže reťazovú pílu nekontrolovane a rýchlo odraziť v smere používateľa.

Vtiahnutie (obr. K)

- Zaseknutie pílovej reťaze (17) na dolnej hrane vodiacej lišty (16) môže reťazovú pílu nekontrolovane a rýchlo siahnuť mimo smer ovládania.

Bezpečná práca

- Prístroj udržiavajte v dobrom prevádzkovom stave, aby ste sa vyhli poraneniam.
- Po páde skontrolujte prístroj ohľadom zreteľných škôd alebo porúch.
- Nepoužívajte prístroj, ak stojíte na rebríku alebo na nestabilnom mieste.
- Nenechajte sa zviazať na vykonanie nepremyslených rezov. To by mohlo ohroziť vás aj iných.
- Pravidelne meňte pracovnú polohu. Pri dlhšom používaní prístroja môže dôjsť ku poruche prekrvenia rúk v dôsledku vibrácií. Dobu používania môžete predĺžiť vhodnými rukavicami alebo pravidelnými prestávkami. Buďte si vedomý toho, že vaša osobná predispozícia zlého krvného obehu, nízke vonkajšie teploty alebo vysoké sily príťažlivosti skrátia dobu používania.

11.1 Kmeň stromu je sklonený

- Najskôr vykonajte odľahčovací rez 1 (cca 1/3 priemeru kmeňa) na tlačenej strane (pozri obr. L).
- Potom vykonajte deliaci rez 2 (cca 2/3 priemeru kmeňa) na strane ľahu (pozri obr. L).

11.2 Kmeň stromu smeruje nahor

- Najskôr vykonajte odľahčovací rez 1 (cca 1/3 priemeru kmeňa) na tlačenej strane (pozri obr. L).
- Potom vykonajte deliaci rez 2 (cca 2/3 priemeru kmeňa) na strane ľahu (pozri obr. L).

12. Preprava

- Vždy pri preprave používajte kryt vodiacej lišty (27).
- Refazovú pílu pred každou prepravou vypnite aj pri krátkych trasách. Počas prepravy zaistíte stroj (aj vo vozidlách) proti preklpeniu, aby ste zabránili strate paliva, škodám alebo poraneniam.
- Prístroj noste len za prednú rukoväť (2). Vodiaca lišta ukazuje pritom smerom dozadu, pred od tela (pozri obr. M).
- Horúci tlmič zvuku držte ďalej od tela. Vzniká nebezpečenstvo popálenia!

13. Čistenie a údržba

VAROVANIE

Nebezpečenstvo poranenia!

Pred čistiacimi prácami vždy vypnite prístroj a vytiahnite konektor zapalovacej sviečky (34). (pozri kapitolu 13.4 Údržba zapalovacej sviečky).

Upozornenie

Po každom použití by sa mal prístroj dôkladne vyčistiť. Vykonávajúce čistiace a údržbové práce len tak, ako je to uvedené v tomto návode na obsluhu. Ďalšie práce musí vykonať odborný personál. Údržbové práce sa musia pravidelne vykonávať (pozri kapitolu „Údržbové intervaly“).

13.1 Čistenie motorovej jednotky

VAROVANIE

Nebezpečenstvo popálenia!

Nedotýkajte sa horúceho tlmiča zvuku, valca a chladiacich rebier.

- Ochranné zariadenia, vzduchové štrbiny a teleso motora udržiavajte podľa možností bez prachu a nečistôt. Vyfúkajte ich stlačeným vzduchom s nízkym tlakom.
- Prístroj pravidelne čistite vlhkou handrou a malým množstvom vyplachovacieho prostriedku. Dbajte na to, aby sa do vnútra stroja nedostala žiadna voda.

13.2 Čistenie vzduchového filtra

Znečistené vzduchové filtre znižujú výkon motora vplyvom príliš malého prívodu vzduchu ku karburátoru.

Preto je nevyhnutná pravidelná kontrola. Vzduchový filter (33) by sa mal kontrolovať každých a v prípade potreby vyčistiť. Vzduchový filter (33) sa pri veľmi prašnom vzduchu musí kontrolovať častejšie.

- Uvoľníte uzáver pre kryt vzduchového filtra (5) otáčaním proti smeru hodinových ručičiek.
- Odstráňte kryt vzduchového filtra (3).
- Odnímte vzduchový filter (33).
- Vyčistíte vzduchový filter (33) vyklepaním alebo vyfúkaním (stlačeným vzduchom).

Zmontovanie sa vykonáva v opačnom poradí.

POZOR

Vzduchový filter (33) nikdy nečistíte benzínom ani horľavými rozpúšťadlami.

13.3 Čistenie refazového pohonu

VAROVANIE

Nebezpečenstvo poranenia!

Vždy noste ochranné rukavice, keď sa dotýkate pílovej reťaze (17). Nebezpečenstvo poranenia spôsobené ostrými reznými zubami!

Upozornenie

Po každom použití vyčistíte refazový pohon.

- Refazovú pílu postavte na rovný a stabilný podklad.
- Potiahnite prednú ochranu rúk (1) dozadu až na doraz, aby ste uvoľnili brzdu reťaze (pozri obr. D).
- Odstráňte obe upevňovacie matice (20) pomocou kľúča na zapalovacie sviečky (31).
- Zložte kryt refazového kolesa (22).
- Opatrne odnímte pílovú reťaz (17) z vodiacej lišty (16) a refazového kolesa (26).
- Odstráňte vodiacu lištu (16). Vyčistíte ju štetcom.
- Dôkladne vyčistíte celú oblasť refazového pohonu a kryt refazového kolesa (22) štetcom alebo vyfúkaním (stlačeným vzduchom).

Zmontovanie sa vykonáva v opačnom poradí.

13.4 Údržba zapalovacej sviečky

- Odmontujte vzduchový filter (33) podľa opisu uvedeného v bode 13.2 „Čistenie vzduchového filtra“.
- Vytiahnite konektor zapalovacej sviečky (34) tým, že ho budete otáčať doľava a doprava a zároveň ho budete ťahať. Konektor zapalovacej sviečky (34) držte a ťahajte výlučne za zástrčku. Nikdy neťahajte za kábel!
- Zapalovaciu sviečku uvoľníte pomocou priloženého kľúča na zapalovacie sviečky (31).
- Zmontovanie sa vykonáva v opačnom poradí.

Odstup elektród = 0,6 mm (vzdialenosť elektród, medzi ktorými sa tvoria zapalovacie iskry). Skontrolujte zapalovaciu sviečku až po 10 prevádzkových hodinách ohľadom znečistenia a vyčistíte ho prípadne pomocou kefy z medeneho drôtu. Údržbu zapalovacej sviečky vykonávajúce každých 50 prevádzkových hodín.

13.5 Údržba mazania reťaze

- Pozri kapitolu „Kontrola a nastavenie mazania reťaze“.

13.6 Údržba nastavení karburátora

- Ak sa pílová reťaz (17) pohybuje v chode naprázdno alebo motor pri ubratí plynu sám od seba zhasne, musí sa vykonať nastavenie karburátora.

Upozornenie

Nechajte vykonať nastavenia karburátora (napr. otáčky pri chode naprázdno) len kvalifikovanému odbornému personálu, aby ste zabránili poškodeniam motora.

13.7 Údržba vodiacej lišty

- Pomocou kovového pilníka odstráňte všetky ostrapy, ktoré sa mohli vytvoriť na okraji lišty.
- Vyčistite drážku vodiacej lišty (16) pomocou štetca alebo stlačeným vzduchom. Ihneď po opotrebovaní drážky vymeňte vodiacu lištu (16).
- Po každom použití obráťte vodiacu lištu (16), aby bolo zaručené rovnomerné opotrebovanie.
- Skontrolujte ozubené koleso na hrote vodiacej lišty (16) ohľadom ľahkosti chodu. Prípadne ju namažte ložiskovým olejom.

13.8 Montáž vodiacej lišty a napnutie pílovej reťaze

⚠ POZOR

Vždy vykonajte montáž pri vypnutom motore.

⚠ VAROVANIE

Nebezpečenstvo poranenia!

Vždy noste ochranné rukavice, keď sa dotýkate pílovej reťaze (17). Nebezpečenstvo poranenia spôsobené ostrými reznými zubami!

Upozornenie

Nová pílová reťaz (17) sa predĺži a musí sa častejšie dopnúť. Pravidelne po každom rezaní skontrolujte napnutie reťaze a nastavte ho.

Vodiaca lišta (16) sa môže otočiť v závislosti od opotrebovania.

- Reťazovú pílu postavte na rovný a stabilný podklad.
- Potiahnite prednú ochranu rúk (1) dozadu až na doraz, aby ste uvoľnili brzdu reťaze (pozri obr. D).
- Odstráňte obe upevňovacie matice (20) pomocou kľúča na zapalovacie sviečky (31).
- Zložte kryt reťazového kolesa (22).
- Posuňte pozdĺžny otvor vodiacej lišty (16) cez oba výčnievajúce čapy.
- Preložte pílovú reťaz (17) cez ozubenie reťazového kolesa (26). Zasuňte pílovú reťaz (17) presne v smere uvedenom na vodiacej lište (16). Na hrote vodiacej lišty (16) sa nachádza vodiace koliesko, do ktorého sa musí vložiť ozubenie pílovej reťaze (17).
- Zľahka potiahnite vodiacu lištu (16), aby sa pílová reťaz (17) mierne napla.
- Opäť nasadte kryt reťazového kolesa (22). Dbajte na to, aby upínací kolík reťaze (23) nachádzajúci sa vo vnútri, pasoval do vhodného otvoru (25) vodiacej lišty (16). Prestavte príp. napínaciu skrutku reťaze (21) pomocou plochého skrutkovača (31).
- Zaskrutkujte obe upevňovacie matice (20) ručne. Dbajte na to, aby ste tieto ešte pevne neutiahli.

- Plochým skrutkovačom (31) otočte napínaciu skrutku reťaze (21) v smere hodinových ručičiek, kým sa spodná časť pílovej reťaze (17) nezasunie do vodiacej lišty (16). Pílová reťaz (17) musí byť umiestnená na spodnej strane lišty. Pri uvoľnenej brzde reťaze sa musí pílová reťaz (17) potiahnuť ručne cez vodiacu lištu (16).

Upozornenie

Nová pílová reťaz (17) sa predĺži a musí sa častejšie dopnúť.

- Uťahnite obe upevňovacie matice (20) pomocou kľúča na zapalovacie sviečky (31).

13.9 Ostrenie a ošetrovanie pílovej reťaze

⚠ VAROVANIE

Nebezpečenstvo poranenia!

Vždy noste ochranné rukavice, keď sa dotýkate pílovej reťaze (17). Nebezpečenstvo poranenia spôsobené ostrými reznými zubami!

Upozornenie

Optimálne ošetrovaná a naoštrovaná pílová reťaz znižuje telesnú záťaž, opotrebovania a vedie k dobrému reznému výsledku.

Čistite, ošetríte a ostríte pravidelne pílovú reťaz.

Pílovú reťaz pravidelne kontrolujte ohľadom trhlin a poškodených nitov.

Stojanová brúska môže byť pripevnená k podpere stojanovej brúsky (18) pre bezpečné držanie počas brúsenia.

Používajte len špeciálne kruhové pilníky pílovej reťaze Ø 4,8 mm (3/16") pre pílovú reťaz, ktorá je v rozsahu dodávky. V súprave na ostrenie, napr. Oregon, nájdete podrobné informácie o procese ostrenia.

Alternatívne používajte elektrický prístroj na ostrenie reťaze a dodržiavajte pokyny výrobcu.

V prípade pochybností o vykonaní práce je potrebné vykonať výmenu pílovej reťaze.

Prípadne nechajte ostrenie pílovej reťaze (17) vykonať v odbornej dielni.

- Potrebné príslušenstvo (neobsiahnuté v rozsahu dodávky):
 - Kruhový pilník pílovej reťaze Ø 4,8 mm (3/16")
 - Plochý pilník
 - Šablóna pre obmedzenie hĺbky
- Za účelom odstránenia materiálu brúste iba smerom vpred.
- Brúste len pri uhle ostrenia cca 25° so sklonom 10° k vodiacej lište (16).
- Skontrolujte vzdialenosť obmedzenia hĺbky šablónou pre obmedzenie hĺbky.
- Správna vzdialenosť obmedzovača hĺbky by mala byť 0,6 mm (0,024").

13.10 Údržbové intervaly

Tu uvedené údaje sa vzťahujú na bežné podmienky použitia. Pri ťažších podmienkach, ako napr. silná tvorba prachu a dlhšie denné pracovné časy sa musia uvedené intervaly skrátiť.

Časť prístroja	Akcia	Pred začiatkom práce	Týždenne	V prípade porúch	V prípade poškodení	V prípade potreby
Mazanie reťaze	Kontrola	X				
Pílová reťaz (17)	Kontrola a zohľadnenie stavu ostrenia	X				
	Kontrola napnutia reťaze	X				
	Ostrenie					X
Vodiaca lišta (16)	Kontrola (opotrebovanie, poškodenie)	X				
	Čistenie		X	X		
	Výmena				X	X

13.11 Servisné informácie

Je potrebné dbať na to, že pri tomto produkte podliehajú nasledujúce diely použitiu primeranému alebo prirodzenému opotrebovaniu, resp. nasledujúce diely sú potrebné ako spotrebné materiály.

Diely podliehajúce opotrebovaniu*: Pílová reťaz, vodiaca lišta, reťazové koleso, reťazový olej, motorový olej, ozubený doraz, zachytávacie zariadenie reťaze, zapalovacia sviečka, vzduchový filter, palivový filter, filter reťazového oleja

* nie je nutne obsiahnuté v rozsahu dodávky!

14. Skladovanie

- Pri uskladnení vždy používajte kryt vodiacej lišty (27).
- Čistite a udržiujte prístroj pred každým uskladnením, pozri kapitolu „Čistenie a údržba“.
- Uskladnite prístroj na bezpečnom, suchom, nezamrzajúcom, dobre vetranom a pred vetrom chránenom mieste. Neodporúčame skladovať prístroj vonku. Zaisťte aj pred neoprávneným prístupom.
- Vyprázdňte olejovú, resp. palivovú nádrž pomocou odsávacej pumpy.

VAROVANIE

Neodstraňujte benzín v uzavretých priestoroch, v blízkosti ohňa alebo pri fajčení. Plynové výpary môžu spôsobiť výbuchy alebo požiar.

- Naštartujte motor a nechajte ho bežať dotedy, dokým sa nespotrebuje zvyšný benzín.

15. Likvidácia a opätovné zhodnotenie

Prístroj sa nachádza v obale, aby sa zabránilo prípadným škodám pri preprave. Tento obal je surovina a je teda opätovne použiteľný alebo možno vykonať jeho recykláciu.

Prístroj a jeho príslušenstvo pozostávajú z rôznych materiálov, ako napr. kov a plasty. Poškodené konštrukčné diely odovzdajte na likvidáciu nebezpečného odpadu. Informácie si zistíte v špecializovanom obchode alebo od správy obce!



Obal je z ekologického materiálu, ktorý môžete zlikvidovať v miestnych recyklačných centrách.

O možnostiach likvidácie opotrebovaného prístroja sa informujte na vašej samospráve alebo štátnej správe.

Palivá a oleje

Zvyšné palivo, oleje a kvapalina použitá na čistenie sa musia ekologicky zlikvidovať!

Prázdne olejové a palivové nádrže sa musia ekologicky zlikvidovať.

Kvapaliny a nádrže zlikvidujte v príslušnej zberni.

16. Odstraňovanie porúch

Porucha	Možná príčina	Náprava
Motor nenaskakuje	Chybný postup pri štarte	Dodržiavajte pokyny pre štart
Motor naskakuje, ale nemá plný výkon	Znečistený vzduchový filter (33)	Vyčistite vzduchový filter (33)
Motor beží nepravidelne	Nesprávna vzdialenosť elektród na zapalovacej sviečke	Vyčistite zapalovaciu sviečku a nastavte vzdialenosť elektród alebo použite novú zapalovaciu sviečku
Zapalovacia sviečka je znečistená sadzami alebo je vlhká	Nesprávne natanie karburátora	Nechajte nastaviť karburátor a príp. vyčistite zapalovaciu sviečku alebo vymeňte za novú

17. Záručný list

Vážená zákazníčka, vážený zákazník,

naše výrobky podliehajú prísnej kontrole kvality. V prípade, že nebude prístroj napriek tomu bezchybne fungovať, je nám to veľmi ľúto a prosíme Vás, aby ste sa obrátili na našu servisnú službu na adrese uvedenej na tomto záručnom liste. Radi Vám budeme k dispozícii taktiež telefonicky na uvedenom servisnom telefónnom čísle. Pri uplatňovaní nárokov na záručné plnenie platia nasledujúce podmienky:

- Tieto záručné podmienky upravujú dodatočné záručné plnenie. Vaše zákonné nároky na záruku nie sú touto zárukou dotknuté. Naše záručné plnenie je pre Vás zadarmo.
- Záručné plnenie sa vzťahuje výlučne len na nedostatky, ktoré sú spôsobené chybami materiálu alebo výrobnými chybami, a je obmedzené na odstránenie týchto nedostatkov resp. výmenu prístroja. Prosím, dbajte na to, že naše prístroje neboli svojim určením konštruované na profesionálne, remeselnícke ani priemyselné použitie. Táto záručná zmluva sa preto neuzatvára, ak sa prístroj bude používať v profesionálnych, remeselníckych alebo priemyselných prevádzkach ako aj na činnosti rovnocenné s takýmto použitím. Z našej záruky sú okrem toho vylúčené náhradné plnenie za škody pri transporte, škody spôsobené nedodržaním návodu na montáž alebo na základe neodbornej inštalácie, nedodržaním návodu na použitie (ako napr. pripojením na nesprávne sieťové napätie alebo druh prúdu), zneužívaním alebo nesprávnym používaním (ako napr. preťaženie prístroja alebo použitie neprípustných pracovných nástrojov alebo príslušenstva), nedodržaním pokynov pre údržbu a bezpečnostných pokynov, vniknutím cudzích telies do prístroja (ako napr. piesok, kamene alebo prach), použitím násilia alebo cudzieho pôsobenia (napr. škody spôsobené pádom), a taktiež je vylúčené bežné opotrebenie primerané použitiu.

Nárok na záruku zaniká, ak už boli na prístroji svojvoľne uskutočnené zásahy.

- Doba záruky je 3 roky a začína sa dátumom nákupu prístroja. Nároky na záruku sa musia uplatniť pred koncom uplynutia záručnej doby do dvoch týždňov od zistenia nedostatku. Uplatnenie nárokov na záruku po uplynutí záručnej doby je vylúčené. Oprava alebo výmena prístroja nevedie k predĺženiu záručnej doby ani nedochádza na základe tohto plnenia ku vzniku novej záručnej doby pre prístroj ani pre akékoľvek inštalované náhradné diely. To platí taktiež pri nasadení miestneho servisu.
- Pre uplatnenie Vášho nároku na záruku sa, prosím, obráťte na nižšie uvedenú adresu servisu. Pokiaľ reklamácia prebieha počas záručnej doby, dáme Vám k dispozícii formulár o vrátení tovaru, s ktorým nám môže svoj chybný prístroj bezplatne poslať späť. Prosím, popíšte nám čo najpresnejšie dôvod reklamácie. Ak spadá defekt prístroja pod naše záručné plnenie, dostanete obratom naspäť opravený alebo nový prístroj.

Samozrejme Vám radi opravíme závady na prístroji na vaše náklady, ak tieto závady nespádajú alebo už nespádajú do rozsahu záruky. Prosím, pošlite nám v takom prípade prístroj na našu servisnú adresu.

Priama linka servisu (SK):

00800 4003 4003

(0,00 €/Min.)

E-mailová adresa (SK):

service.SK@scheppach.com

Adresa servisu (SK):

GARLAND distributor, s.r.o.

Hradecká 1136

CZ - 50601 Jicín



Na stránke www.lidl-service.com si môžete stiahnuť tieto a veľa ďalších príručiek, videí o výrobkoch a inštaláčne softvéry.

Pomocou kódu QR môžete priamo otvoriť stránku služieb spoločnosti Lidl (www.lidl-service.com) a otvoriť si návod na obsluhu zadaním čísla výrobku (IAN) 374122_2104.

1.	Explicación de los símbolos en el aparato.....	123
2.	Introducción.....	126
3.	Descripción del aparato (ilustr. A - O).....	126
4.	Volumen de suministro.....	126
5.	Uso previsto.....	127
6.	Indicaciones de seguridad.....	127
7.	Características técnicas.....	130
8.	Antes de la puesta en marcha.....	130
9.	Puesta en funcionamiento.....	131
10.	Indicaciones básicas para las tareas de tala.....	133
11.	Procesamiento de la madera bajo tensión.....	134
12.	Transporte.....	135
13.	Limpieza y mantenimiento.....	135
14.	Almacenamiento.....	137
15.	Eliminación y reciclaje.....	137
16.	Subsanación de averías.....	138
17.	Certificado de garantía.....	139
18.	Plano de explosión.....	159
19.	Declaración de conformidad.....	160

1. Explicación de los símbolos en el aparato



ES

Lea detenidamente todas las instrucciones de uso antes de utilizar el producto por primera vez y guárdelas en un lugar seguro para posteriores utilizaciones.



ES

¡ADVERTENCIA! Para trabajar con la motosierra, deben tomarse medidas de seguridad especiales. Lea y observe todas las indicaciones de advertencia.



ES

Lleve ropa protectora ajustada al cuerpo y con refuerzo de protección contra los cortes.



ES

Utilice un casco de protección con visera de protección facial o gafas de protección y protecciones auditivas.



ES

Utilice guantes de protección.



ES

Utilice calzado de seguridad antideslizante.



ES

¡ADVERTENCIA! Peligro de retroceso. Protéjase frente al retroceso de la motosierra y evite el contacto con la punta de la espada.



ES

Utilice siempre la motosierra con ambas manos.



ES

No trabaje nunca con la motosierra con una sola mano.



ES

Presione 6 veces la bomba de combustible (inyector)

 40:1

ES

Depósito de combustible; proporción de la mezcla: 40 partes de gasolina por 1 de aceite



ES

Gasolina: 95 octanos/98 octanos



ES

Aceite para motores de 2 tiempos: ISO-LEGD/JASO FD



ES

¡Está terminantemente prohibido fumar o mantener llamas abiertas en la proximidad del aparato!



ES

Nivel de potencia acústica del aparato garantizado



ES

Superficies calientes



ES

Iniciar la palanca (Choke) "Arranque en frío"



ES

No use el aparato si llueve o hay mucha humedad.



ES

Sentido de marcha de la cadena



ES

Freno de cadena (abierto / cerrado)



ES

Tipo del carril guía



ES

Ajuste de la lubricación de la cadena

2. Introducción

Fabricante:

scheppach

Fabrikation von Holzbearbeitungsmaschinen GmbH
Günzburger Straße 69
D-89335 Ichenhausen

Estimado cliente,

Le deseamos éxito y disfrute al trabajar con su nuevo aparato.

Nota:

De acuerdo con la ley de responsabilidad del producto aplicable, el fabricante de este dispositivo no es responsable de los daños que puedan surgir por o en relación con este dispositivo en caso de:

- Manejo inadecuado
- Incumplimiento de las instrucciones de uso
- Reparaciones por terceros, trabajadores no capacitados
- Instalación y sustitución de piezas de repuesto que no sean originales
- Uso indebido.

Recomendaciones:

Lea el texto completo del manual de instrucciones antes del montaje y puesta en funcionamiento del dispositivo.

Estas instrucciones de uso están pensadas para que le resulte más fácil familiarizarse con el dispositivo y utilizar sus posibilidades de uso.

Las instrucciones de uso contienen notas importantes sobre cómo trabajar de manera segura, adecuada y económica con su máquina y cómo evitar peligros, ahorrar en costes de reparaciones, reducir el tiempo de inactividad y aumentar la fiabilidad y vida útil de la máquina.

Además de las normas de seguridad contenidas en este escrito usted debe, en todo caso, cumplir con la normativa aplicable de su país con respecto al manejo de esta máquina.

Ponga las instrucciones de uso en una funda de plástico transparente para protegerlas de la suciedad y la humedad y guárdelas cerca de la máquina. Cada operario debe leer y observar las instrucciones antes de empezar el trabajo.

Solo las personas que han recibido formación sobre el uso de la máquina y se les ha informado sobre los peligros y riesgos relacionados con ella pueden usarla. Debe cumplirse la edad mínima requerida.

Además de las normas de seguridad contenidas en el presente manual de instrucciones y las normativas especiales de su país, deben observarse las normas técnicas generalmente reconocidas para el funcionamiento de máquinas de trabajo.

Declinamos cualquier responsabilidad de posibles accidentes o daños que puedan producirse por no obedecer las presentes instrucciones y advertencias de seguridad.

3. Descripción del aparato (ilustr. A - O)

1. Protección delantera para la mano
2. Agarre delantero
3. Cubierta del filtro de aire
4. Cable de arranque
5. Cierre de la cubierta del filtro de aire
6. Interruptor de encendido/apagado
7. Bomba de combustible "inyector"
8. Palanca de arranque en frío (estárter)
9. Bloqueo del acelerador
10. Acelerador
11. Agarre trasero
12. Protección trasera para la mano
13. Cierre del depósito de combustible
14. Cierre del depósito de aceite para la cadena
15. Tope (premontado)
16. Espada (premontada)
17. Cadena de la sierra (premontada)
18. Elemento auxiliar para el afilado
19. Tornillo de regulación de aceite
20. Tuercas de fijación
21. Tornillo de tensado de la cadena
22. Cubierta de la rueda de la cadena
23. Pasador de fijación de la cadena
24. Sujeción de la cadena
25. Orificio para el pasador de fijación de la cadena
26. Rueda de la cadena
27. Cubierta de la espada
28. Protecciones auditivas RYE001
29. Gafas de protección RYF001
30. Recipiente mezclador
31. Llave para la bujía de encendido/destornillador de cabeza plana
32. Aceite biodegradable para la cadena
33. Filtro de aire
34. Conector de la bujía de encendido
35. Marca de tala

4. Volumen de suministro

- 1 Motosierra de gasolina (premontada)
- 1 llave para la bujía de encendido/destornillador de cabeza plana
- 1 cubierta para la espada (protección para la cadena)
- 1 recipiente mezclador
- 1 envase de 500 ml de aceite biodegradable para la cadena (fabricado en Alemania)
- 1 unidad de gafas de protección RYF001
- 1 unidad de protecciones auditivas RYE001
- 1 manual de instrucciones de uso

5. Uso previsto

La motosierra está prevista exclusivamente para el serrado de madera al aire libre. No debe utilizarse esta motosierra para otros usos.

No realice ninguna modificación en la motosierra. De lo contrario, la seguridad podría verse afectada. El usuario/operario, y no el fabricante, será el responsable de los daños o lesiones de cualquier tipo que se produzcan como consecuencia de un uso indebido. Tenga en cuenta que este aparato no está previsto para su uso comercial o industrial.

No asumiremos responsabilidad alguna si el aparato se emplea en ámbitos comerciales, profesionales o industriales, así como en actividades equivalentes.

Los usuarios principiantes deben recibir la formación correspondiente para familiarizarse con las propiedades del aparato. Por su seguridad, recomendamos la asistencia a un curso homologado sobre el manejo de motosierras.

Es preciso tener en consideración que nuestro aparato no está indicado para un uso comercial, industrial o en taller. No asumiremos ningún tipo de garantía cuando se utilice el aparato en zonas industriales, comerciales o talleres, así como actividades similares.

5.1 Usuarios no autorizados:

Las personas que no estén familiarizadas con las presentes instrucciones de uso, los niños, los adolescentes y las personas que estén bajo la influencia de alcohol, drogas o medicamentos no deben utilizar el aparato.

¡Las regulaciones nacionales pueden limitar el uso del aparato!

6. Indicaciones de seguridad

¡IMPORTANTE!

LEA DETENIDAMENTE ESTAS INDICACIONES DE SEGURIDAD ANTES DE USAR EL APARATO Y GUÁRDENLAS EN UN LUGAR SEGURO PARA POSTERIORES UTILIZACIONES.

⚠ PELIGRO

Para un peligro inminente que conlleva lesiones físicas graves o la muerte.

⚠ ADVERTENCIA

Para una situación potencialmente peligrosa que puede causar lesiones físicas graves o la muerte.

⚠ CUIDADO

Aviso sobre una situación potencialmente peligrosa que puede causar lesiones leves.

⚠ ATENCIÓN

Aviso sobre una situación potencialmente peligrosa que puede causar daños materiales.

6.1 Indicaciones generales de seguridad

⚠ ADVERTENCIA

Esté siempre alerta, preste atención a lo que hace y actúe con sensatez a la hora de trabajar con el aparato. No utilice el aparato si se siente enfermo, cansado o se encuentra bajo la influencia de drogas, alcohol o medicamentos. Un solo momento de distracción mientras utiliza el aparato puede causar lesiones graves.

Evite usar la máquina para aplicaciones indebidas, utilice la máquina exclusivamente de la manera descrita en el capítulo "Uso previsto".

- Antes de poner el aparato en funcionamiento, lea sus instrucciones de uso originales y observe especialmente las indicaciones de seguridad.
- Los rótulos indicadores y de advertencia del aparato proporcionan información importante para ponerlo en funcionamiento de forma segura.
- Además de las indicaciones de las instrucciones de uso, deben observarse las disposiciones generales de seguridad laboral y de prevención de accidentes laborales.
- Mantenga las láminas de embalaje fuera del alcance de los niños: ¡peligro de asfixia!
- Los usuarios que no estén suficientemente informados pueden dañarse a sí mismos y a otras personas si utilizan el aparato de forma incorrecta. El usuario será responsable de cualquier daño causado a terceros.
- Esté atento mientras maneja el aparato. Actúe con sensatez a la hora de trabajar y preste atención a lo que hace.
- No utilice el aparato durante más de 10 minutos por vez. Se recomienda realizar una pausa de 10 a 20 minutos entre los procesos de trabajo.
- Preste el aparato exclusivamente a los usuarios experimentados con su uso. Entregue también las instrucciones de uso.
- Algunas de las tareas de corte requieren formación específica y habilidades especiales. En caso de duda, consulte a un especialista.
- Los usuarios principiantes deben recibir la formación correspondiente para familiarizarse con las propiedades del aparato. Por su seguridad, recomendamos la asistencia a un curso homologado sobre el manejo de motosierras.
- El aparato debe posarse de forma que no ponga a nadie en peligro mientras no esté en uso. Proteja el aparato frente al acceso de personas no autorizadas.
- El usuario del aparato es responsable de todos los accidentes y peligros que afecten a otras personas o a su propiedad.
- Los niños, los adolescentes y las personas con capacidades físicas, sensoriales o mentales reducidas no deben utilizar la motosierra. La única excepción son los jóvenes mayores de 16 años en el contexto de su formación profesional y bajo la supervisión de un especialista.
- El sistema de encendido eléctrico del aparato genera un pequeño campo electromagnético. Si utiliza un marcapasos o un implante similar, consulte a un médico para averiguar los riesgos para la salud antes de utilizar el aparato.
- Tenga en cuenta que si se realiza el mantenimiento de forma inapropiada, si se utilizan recambios no autorizados o si se eliminan o modifican los dispositivos de seguridad, pueden producirse daños en el aparato y lesiones graves para el usuario.

6.2 Equipo de protección individual (EPI)

PELIGRO

Utilice siempre un equipo de protección individual (EPI)!

- Utilice un casco de protección con visera de protección facial o gafas de protección y protecciones auditivas.
- Lleve ropa protectora ajustada al cuerpo y con refuerzo de protección contra los cortes.
- Utilice calzado de seguridad antideslizante.
- Utilice guantes de protección.
- Evite el uso de ropa holgada que pueda quedar atrapada en el aparato.
- ¡No lleve bufanda, corbata ni joyas!
- Si tiene el cabello largo, utilice una redecilla.
- Utilice un casco para realizar cualquier tarea en la naturaleza, ya que le protegerá de las ramas que caigan. Compruebe regularmente que el casco carezca de daños. Después de un máximo de 5 años, debe cambiarse el casco. Utilice exclusivamente cascos homologados.
- La visera de protección facial o las gafas de protección protegen frente a las virutas y las astillas de madera. Para evitar lesiones oculares, debe utilizarse siempre una visera de protección facial o unas gafas de protección durante el uso del aparato.
- Utilice siempre protecciones auditivas. El ruido emitido por el aparato puede provocar lesiones auditivas.
- Utilice guantes de protección realizados con un material resistente, como, p. ej., el cuero.
- Para serrar madera seca, utilice una máscara de protección antipolvo, ya que puede generarse serrín.

6.3 Almacenamiento y transporte

- Apague siempre la motosierra antes de transportarla aunque la distancia sea corta. Active el freno de la cadena y coloque la protección para la cadena.
- Utilice la protección para la cadena para el transporte y almacenamiento del aparato.
- Fije la herramienta durante el transporte (también en vehículos) para evitar que se vuelque, así como para evitar pérdidas de combustible, daños o lesiones.
- Transporte el aparato exclusivamente por el agarre delantero. De esta manera, la espada apunta hacia atrás y está en una posición alejada de su cuerpo (consulte fig. M).
- Mantenga el silenciador caliente alejado de su cuerpo. ¡Existe peligro de quemaduras!
- Limpie la motosierra y realice las tareas pertinentes de mantenimiento antes de guardarla.
- Guarde el aparato en un lugar seco y seguro. Protéjalo también frente al acceso de personas no autorizadas.

6.4 Seguridad en el entorno

- Las regulaciones nacionales o municipales pueden limitar el horario y el tiempo de uso de los dispositivos motorizados que generen ruido. Infórmese en su administración municipal.
- El aparato no debe utilizarse en estancias interiores ni en otros espacios mal ventilados. Existe peligro de asfixia por los gases tóxicos de escape/ vapores de lubricante emitidos.
- Utilice el aparato exclusivamente a la luz del día.
- No utilice tampoco el aparato si las condiciones meteorológicas son desfavorables, p. ej., si llueve o hace viento. De lo contrario, existe un riesgo elevado de accidentes.

- Mantenga limpia y despejada la zona de trabajo.
- Mantenga alejados a los niños, a otras personas y a los animales antes de utilizar el aparato y mientras esté en funcionamiento. Si se distrae, podría perder el control del aparato.
- Antes de comenzar el trabajo, asegúrese de que no haya ninguna persona, animal u objeto dentro de la zona de peligro.
- No ponga en funcionamiento el aparato cerca de alambres o en zonas con alambres sueltos.
- Mantenga un extintor de incendios a mano si trabaja en un entorno fácilmente inflamable, p. ej., en una zona con hierba seca, etc. ¡Existe peligro de incendio!

6.5 Llenado de combustible

- La gasolina es extremadamente inflamable. Al llenar el aparato de combustible, mantenga una distancia con respecto a las llamas abiertas y no fume. ¡Existe peligro de incendio!
- Asegúrese de no derramar gasolina. La gasolina o el aceite para la cadena no deben infiltrarse nunca en la tierra. Utilice superficies adecuadas para ello.
- Llene el depósito exclusivamente en espacios con buena ventilación. Los vapores de la gasolina pueden llegar a inflamarse fácilmente o incluso causar explosiones.
- Apague el motor antes de llenar el depósito y deje que se enfríe el aparato. Si se ha derramado gasolina, limpie inmediatamente la zona afectada. Evite también que el combustible acabe en su ropa; si sucede, cámbiese inmediatamente.
- Asegúrese también de que la gasolina o el lubricante (aceite) no entren en contacto con la piel ni los ojos.
- No inhale los vapores generados por la gasolina o el lubricante.
- Asegúrese de que el sistema sea hermético. Si hay fugas de gasolina, no arranque el motor. Existe peligro de quemaduras.
- Abra el cierre del depósito con cuidado para que pueda disiparse lentamente la sobrepresión y no salga gasolina.

6.6 Antes de la puesta en funcionamiento

ADVERTENCIA

Inspeccione siempre el aparato antes de ponerlo en funcionamiento y con el motor apagado.

Antes de cada uso y en caso de haberse caído al suelo, compruebe que el aparato se encuentra en un estado de funcionamiento seguro.

Compruebe que todas las piezas móviles funcionen correctamente. Muchos accidentes se deben al mal estado de las herramientas. Encargue inmediatamente la reparación de las piezas dañadas al personal técnico cualificado.

Utilice la motosierra y sus accesorios exclusivamente según lo dispuesto en estas instrucciones. Tenga en cuenta las condiciones de trabajo y los procedimientos que deban seguirse. El uso de herramientas motorizadas para aplicaciones distintas a las previstas puede provocar situaciones peligrosas.

- Compruebe regularmente que el freno de la cadena funcione correctamente (protección delantera para la mano, consulte la fig. E).
- Compruebe que la espada esté correctamente montada.
- Compruebe que la cadena de la sierra esté correctamente tensada. Siga las instrucciones para la lubricación, el tensado de la cadena y el cambio de los accesorios. Una cadena mal tensada o lubricada puede romperse o aumentar el riesgo de retroceso.

- Mantenga las herramientas de corte afiladas y limpias. Afilelas regularmente y cambie las piezas desgastadas cuando proceda. Así se atascan menos y son más fáciles de guiar.
- Compruebe la movilidad del acelerador y del bloqueo del acelerador. El acelerador debe volver a la posición inicial automáticamente.
- Compruebe que haya suficiente combustible y aceite para la cadena en los depósitos.
- Compruebe que los agarres estén limpios, secos y carezcan de restos de aceite o de suciedad.
- No utilice nunca el aparato estando solo. En caso de emergencia, debe haber siempre alguien cerca.
- Utilice la motosierra exclusivamente si está de pie sobre una superficie firme, segura y uniforme. Evite mantener una postura corporal forzada. Si la superficie sobre la que esté de pie es resbaladiza o inestable (p. ej., si está subido a una escalera), es posible que pierda el equilibrio o el control de la motosierra. Procure mantener una postura segura y mantenga el equilibrio en todo momento. Así podrá controlar mejor la motosierra, especialmente en situaciones inesperadas.
- No trabaje con la motosierra subido a un árbol. Existe peligro de lesiones si utiliza el aparato subido a un árbol.
- No sierre nunca por encima de la altura de los hombros.
- Sujete siempre la motosierra con la mano derecha en el agarre trasero y la mano izquierda en el delantero (consulte la fig. E). La sujeción de la motosierra con la postura contraria aumenta el riesgo de lesiones, por lo que no está permitida.
- Mantenga todas las partes del cuerpo alejadas de la motosierra mientras esté en funcionamiento. Antes de arrancar la motosierra, asegúrese de que la cadena no esté en contacto con nada. Al trabajar con la motosierra, un momento de distracción puede provocar que la cadena alcance la ropa o las partes del cuerpo.
- Apague la motosierra inmediatamente si percibe anomalías notables en su funcionamiento.
- Si la motosierra entra en contacto con piedras, clavos u otros objetos duros, pare inmediatamente el motor e inspeccione la cadena de la sierra y la espada para descartar daños.
- No permita que la motosierra se caiga o que impacte contra obstáculos ni utilice la espada para hacer palanca.
- Utilice la motosierra exclusivamente para serrar madera.
- Al cortar una rama que esté bajo tensión, tenga en cuenta que puede rebotar. Al liberarse la tensión de las fibras de madera, la rama bajo tensión puede golpear al usuario o hacer que pierda el control de la motosierra.
- Proceda con especial cautela al cortar maleza y árboles jóvenes. El material fino puede quedar atrapado en la cadena y golpearle o desequilibrarle.

6.7 Vibraciones

ADVERTENCIA

Evite los riesgos que conllevan las vibraciones, p. ej., el riesgo de sufrir el síndrome del dedo blanco (trastornos circulatorios), mediante la realización de pausas frecuentes para, p. ej., frotarse las manos.

- Utilice siempre guantes de protección y procure mantener calientes las manos.
- Asegúrese de que la cadena esté siempre afilada.
- Realice pausas regulares durante el trabajo.

6.8 Medidas de precaución frente a un retroceso

ADVERTENCIA

Durante el funcionamiento, preste atención a un posible retroceso del aparato. Existe peligro de lesiones. Podrá evitar los retrocesos si actúa con cautela y utiliza una técnica de serrado correcta.

- En algunos casos, el contacto con la punta de la espada puede causar una reacción inesperada de retroceso que provoca que la espada se eleve en dirección al usuario (fig. O).
- Puede producirse un retroceso si la punta de la espada entra en contacto con un objeto o si la madera se arquea y la cadena de la sierra queda atrapada en el corte.
- El atrapamiento de la cadena de la sierra en la parte superior de la espada puede causar un retroceso rápido e incontrolado de la sierra en dirección al usuario (consulte la fig. J).
- El atrapamiento de la cadena de la sierra en la parte inferior de la espada puede causar un avance rápido e incontrolado de la sierra en dirección contraria a la del usuario (consulte la fig. K).
- Proceda con extrema cautela al introducir la cadena de la motosierra en un corte ya iniciado para seguir serrando.
- No sierre ninguna rama o trozo de madera que pueda cambiar de posición durante el serrado o que cierre la ranura de corte durante el proceso de serrado.
- Todas estas reacciones pueden provocar una pérdida de control de la sierra y, posiblemente, lesiones graves. No confíe exclusivamente en los dispositivos de seguridad integrados en la motosierra. Como usuario de la motosierra, debe aplicar diversas medidas de precaución para poder manejarla sin accidentes ni lesiones.

El retroceso es consecuencia de un uso incorrecto o inadecuado que puede evitarse si se toman las medidas adecuadas de precaución especificadas a continuación:

- Sujete la sierra firmemente con ambas manos de forma que todos los dedos rodeen los agarres del aparato. Mantenga el cuerpo y los brazos en una posición en la que puedan contrarrestar la fuerza del retroceso. El usuario puede controlar la fuerza del retroceso si observa las medidas pertinentes. No suelte nunca la motosierra (consulte la fig. E).
- Evite mantener una postura corporal forzada y serrar por encima de la altura del hombro. De esta manera, puede evitarse el contacto accidental con la punta de la espada y mantenerse un mejor control de la motosierra en situaciones inesperadas.
- Utilice siempre las espadas de recambio y las cadenas de sierra prescritas por el fabricante. El uso de espadas y cadenas de sierra inadecuadas puede provocar la rotura de la cadena o un retroceso.
- Observe las indicaciones del fabricante en lo relacionado con el afilado y el mantenimiento de la cadena de la sierra. Si los limitadores de profundidad están demasiado bajos, se aumenta el riesgo de retroceso.
- No sierre con la punta de la espada. Existe peligro de retroceso.
- Asegúrese de que no haya clavos o piezas metálicas en la zona que deba serrarse. Cerciórese especialmente de que no haya clavos o piezas de hierro en el entorno de la zona que deba serrarse. Proceda también con especial cautela al serrar maderas duras en las que la cadena pueda quedar enganchada, ya que podría provocar un retroceso.

- Comience el corte a plena potencia y mantenga la motosierra siempre a la máxima velocidad durante el serrado.
- Procure que no haya ningún objeto en el suelo con el que pueda tropezarse.

6.9 Riesgos residuales

⚠ PELIGRO

¡PELIGRO DE LESIONES!

El contacto con la cadena puede causar cortes mortales. Nunca acerque las manos a la cadena cuando esté en marcha.

¡PELIGRO DE REBOTE!

El rebote puede causar cortes mortales.

¡PELIGRO DE QUEMADURAS!

La cadena y la espada se calientan durante el funcionamiento.

7. Características técnicas

Peso Sin combustible,
sin herramienta de corte: Aprox. 5,6 kg
Peso Sin combustible,
con herramienta de corte Aprox. 6,8 kg
Depósito de combustible Aprox. 550 cm³ (0,55 l)
Depósito de aceite lubricante
para la cadena: Aprox. 260 cm³ (0,26 l)

Longitud de corte útil*/espada 45 cm (18")

Velocidad máx. de la cadena 22,1 m/s
Paso de la cadena 8,25 mm (0,325")
Grosor del eslabón de arrastre 1,5 mm (0,059")
Modelo de la cadena de la sierra KANGXING
(premontada) 325-058-72
Modelo de la espada KANGXING
(premontada): BE18-72-5810P
Número de dientes/paso 7 dientes/8,255 mm (0,325")

Motor Cilindrada 53 cm³
Potencia máx. del motor según ISO 7293 2,0 kW
Número de revoluciones en régimen
de marcha al ralentí n₀ 3100 ± 300 min⁻¹
Número de revoluciones n_{max} 11500 min⁻¹
Bujía de encendido L8RTC

* La longitud de corte real puede ser menor que la longitud de corte especificada.

Ruidos

Nivel de presión sonora L_{pA}
según ISO 22868 98,3 dB(A)
Imprecisión K_{pA} 3 dB
Nivel de potencia acústica L_{WA}
según ISO 22868 116,0 dB(A)
Imprecisión K_{WA} 3 dB

Use un medio de protección auditiva.

El efecto del ruido puede causar pérdida auditiva.

Los valores de emisiones de ruido indicados se han medido siguiendo un proceso de comprobación normalizado y pueden utilizarse para comparar una herramienta eléctrica con otra.

Los valores de emisiones de ruido indicados se pueden emplear también para una apreciación provisional de la carga.

Vibraciones

Valor de vibraciones en el agarre
trasero según ISO 22867 6,4 m/s²
Valor de vibraciones en el agarre
delantero según ISO 22867 6,96 m/s²
Imprecisión K 1,5 m/s²

⚠ ADVERTENCIA

Evite los riesgos que conllevan las vibraciones, p. ej., el riesgo de sufrir el síndrome del dedo blanco (trastornos circulatorios), mediante la realización de pausas frecuentes para, p. ej., frotarse las manos.

8. Antes de la puesta en marcha

- Abra el embalaje y extraiga el aparato cuidadosamente.
- Retire el material de embalaje y los seguros de embalaje y transporte (si los hubiera).
- Compruebe la integridad del volumen de suministro.
- Compruebe que no haya daños de transporte en el aparato y en los componentes de los accesorios.
- Conserve el embalaje por si fuera preciso hasta la extinción del período de garantía.

ATENCIÓN

¡El aparato y los materiales de embalaje no son aptos como juguetes para niños! ¡Ningún niño debe poder jugar con las bolsas de plástico, láminas y pequeñas piezas! ¡Existe peligro de atragantamiento y de asfixia!

- Retire la guía rápida en el cable de arranque (4).

8.1 Mezcla del combustible

El aparato debe operarse con una mezcla de combustible formada por gasolina y aceite para motor.

⚠ ADVERTENCIA

Evite que el combustible entre en contacto directo con la piel y no respire los vapores emanados.

Utilice exclusivamente mezclas compuestas por gasolina sin plomo (mín. 95 octanos) y aceite especial para motores de 2 tiempos (JASO FD/ISO-L-EGD). Mezcle la mezcla de combustible según la tabla de mezcla de combustible.

Vierta siempre la cantidad adecuada de gasolina y de aceite para motores de 2 tiempos en el recipiente mezclador (30) (consulte la "Tabla de mezcla de combustible"). A continuación, agite bien el recipiente mezclador (30).

8.1.1 Tabla de mezcla de combustible

Proporción de la mezcla: 40 partes de gasolina por 1 de aceite

**Gasolina..... Aceite para motores de 2 tiempos
0,5 litros 12,5 ml**

8.2 Llenado de combustible

⚠ ADVERTENCIA

Llene el combustible exclusivamente con el motor apagado y frío. ¡Existe peligro de incendio!

- Limpie siempre la zona de alrededor del cierre del depósito de combustible (13) antes de llenarlo para que no caigan restos de suciedad en el depósito de combustible. Para ello, utilice un paño seco y sin pelusas.
- Pose el aparato sobre uno de sus lados de forma que el cierre del depósito de combustible (13) apunte hacia arriba.
- Gire el cierre del depósito de combustible (13) en sentido antihorario y ábralo. El cierre del depósito de combustible (13) está unido al depósito de combustible, por lo que no puede perderse ni caerse dentro.
- Llene el depósito de combustible con la mezcla de combustible. No derrame combustible al llenar el depósito ni lo llene hasta el borde.
- Limpie inmediatamente cualquier derrame de combustible.
- Gire el cierre del depósito de combustible (13) en sentido horario para cerrarlo.

INDICACIÓN

Después de llenar el depósito de combustible, revise siempre también el aceite para la cadena.

8.3 Llenado del aceite para la cadena

⚠ ADVERTENCIA

Llene el aceite para la cadena de la sierra exclusivamente con el motor apagado y frío. ¡Existe peligro de incendio!

¡No trabaje nunca con la cadena sin lubricar! Si la cadena de la sierra se pone en marcha en seco, las herramientas de corte se estropearán irreparablemente en muy poco tiempo.

Antes de utilizar el aparato, compruebe siempre la lubricación de la cadena.

INDICACIÓN

Utilice solo aceite para cadenas de sierra y, preferiblemente, biodegradable. No utilice aceite usado, aceite para motor, etc. Durante el funcionamiento, compruebe que la lubricación de la cadena funcione correctamente.

- Limpie siempre la zona de alrededor del cierre del depósito de aceite para la cadena (14) antes de llenarlo para que no caigan restos de suciedad en el depósito de aceite para la cadena. Para ello, utilice un paño seco y sin pelusas.
- Pose el aparato sobre uno de sus lados de forma que el cierre del depósito de aceite para la cadena (14) apunte hacia arriba.
- Gire el cierre del depósito de aceite para la cadena (14) en sentido antihorario y ábralo. El cierre del depósito de aceite para la cadena (14) está unido al depósito de aceite para la cadena, por lo que no puede perderse ni caerse dentro.

- Llene el depósito de aceite para la cadena con el aceite biodegradable para la cadena suministrado. No derrame aceite al llenar el depósito ni lo llene hasta el borde.
- Limpie inmediatamente cualquier derrame de aceite para la cadena.
- Gire el cierre del depósito de aceite para la cadena (14) en sentido horario para cerrarlo.

8.4 Tensado y comprobación de la cadena de la sierra

⚠ ADVERTENCIA

¡Utilice guantes de protección! ¡Peligro de lesiones por los dientes de corte afilados!

Compruebe regularmente la tensión de la cadena antes de cada puesta en funcionamiento.

- Antes de tensarla, debe desapretar ligeramente ambas tuercas de fijación (20) con la llave para la bujía de encendido (31).
- Gire el tornillo de tensado de la cadena (21) con el destornillador de cabeza plana (31) en sentido horario para aumentar la tensión.
- Tras esto, apriete firmemente ambas tuercas de fijación (20) con la llave para la bujía de encendido (31).
- La cadena de la sierra (17) debe ceñirse a la parte inferior de la espada. Compruebe si la cadena de la sierra (17) (con el freno de la cadena desactivado; tire hacia atrás de la protección delantera para la mano (1)) puede separarse de la espada (16) tirando de esta con la mano.

INDICACIÓN

Una cadena de sierra nueva (17) suele estirarse, por lo que debe tensarse con más frecuencia.

9. Puesta en funcionamiento

⚠ CUIDADO

Observe siempre las disposiciones legales existentes en materia de contaminación acústica.

Antes de cada uso, revise lo siguiente:

- Hermetismo del sistema de combustible.
- Perfecto estado e integridad de los dispositivos de seguridad y del dispositivo de corte.
- Asiento firme de todas las uniones atornilladas.
- Movilidad de todos los componentes móviles.

Indicaciones de trabajo

Familiarícese con el manejo de la motosierra antes de utilizarla por primera vez.

9.1 Arranque del motor

⚠ ATENCIÓN

Tire siempre del cable de arranque (4) de forma recta. Sujete bien el agarre del cable de arranque (4) cuando el cable de arranque (4) vuelva a retraerse. No permita que el cable de arranque (4) dé latigazos.

9.1.1 Arranque con el motor en frío

⚠ ADVERTENCIA

Active el freno de la cadena antes de cada puesta en funcionamiento (empuje la protección para la mano (1) hacia delante).

⚠ ATENCIÓN

No permita que el cable de arranque (4) dé latigazos, ya que podría provocar daños.

- Retire la cubierta (27) de la espada (16).
- Coloque la motosierra sobre una superficie estable y plana. La cadena de la sierra (17) no debe tocar el suelo.
- Empuje la protección delantera para la mano (1) hacia delante hasta que encastre. La cadena de la sierra (17) quedará bloqueada por el freno de la cadena.
- Presione 6 veces la bomba de combustible "inyector" (7).
- Ajuste el interruptor de encendido/apagado (6) en la posición "ON".
- Tire de la palanca de arranque en frío (estárter) (8) hacia fuera.
- Coloque la punta del zapato en la protección trasera para la mano (12) (consulte la fig. C).
- Sujete la motosierra firmemente por el agarre delantero (2) y tire del cable de arranque (4) lentamente hacia fuera hasta la primera resistencia.
- Tire ahora rápidamente del cable de arranque (4) hasta que arranque el motor. Si el motor no arranca, deberá repetir el procedimiento. Mientras la palanca de arranque en frío (estárter) (8) esté hacia fuera (8), el motor solo arranca brevemente y vuelve a apagarse.
- Una vez que el motor se haya detenido, opere el bloqueo del acelerador (9) y el acelerador (10) juntos. La palanca de arranque en frío (estárter) (8) salta automáticamente a la posición de funcionamiento de "arranque en caliente".
- Tras esto, vuelva a tirar rápidamente del cable de arranque (4) hasta que arranque el motor.

Si el motor no arrancase tras varios intentos, consulte el capítulo "Subsanación de averías".

INDICACIÓN

Si la temperatura exterior es elevada, es posible que deba arrancar el motor sin estárter incluso con el motor en frío.

- Tire de la protección delantera para la mano (1) hacia atrás para desactivar el freno de la cadena (consulte la fig. D).
¡CUIDADO! Ahora se suelta el freno de cadena. Si se acciona la palanca de aceleración (10) junto con el bloqueo de la palanca de aceleración (9), se pone en marcha la cadena de sierra (17).

9.1.2 Arranque con el motor en caliente (Si el aparato ha estado detenido menos de 15-20 minutos)

⚠ ADVERTENCIA

Active el freno de la cadena antes de cada puesta en funcionamiento (empuje la protección para la mano (1) hacia delante).

- Empuje la protección delantera para la mano (1) hacia delante hasta que encastre. La cadena de la sierra (17) quedará bloqueada por el freno de la cadena.
- Ajuste el interruptor de encendido/apagado (6) en la posición "ON".
- No debe accionarse la palanca de arranque en frío (estárter) (8) al arrancar con el motor en caliente.
- Coloque la punta del zapato en la protección trasera para la mano (12) (consulte la fig. C).
- Sujete la motosierra firmemente por el agarre delantero (2) y tire del cable de arranque (4) lentamente hacia fuera hasta la primera resistencia.
- Tire ahora rápidamente del cable de arranque (4). El aparato debería arrancar después de tirar una o dos veces. Si después de seis veces, el motor sigue sin arrancar, vuelva a repetir el procedimiento descrito en "Arranque con el motor en frío".

9.2 Apagado del motor

9.2.1 Secuencia de pasos para la desconexión de emergencia

Si es necesario detener inmediatamente el aparato, ajuste el interruptor de encendido/apagado (6) en la posición "OFF".

9.2.2 Secuencia normal

- Suelte el acelerador (10). El motor funcionará a la velocidad de ralentí.
- A continuación, ajuste el interruptor de encendido/apagado (6) en "OFF".

9.3 Funcionamiento en marcha al ralentí

⚠ ATENCIÓN

La cadena de la sierra (17) debe dejar de moverse con la marcha al ralentí. Si la cadena de la sierra (17) sigue girando, ¡debe ajustarse la velocidad de ralentí!

INDICACIÓN

Si la cadena de la sierra (17) se mueve durante la marcha al ralentí o si el motor se apaga por sí solo tras soltar el acelerador, debe ajustarse el carburador (consulte el capítulo "Mantenimiento de los ajustes del carburador").

- Levante la motosierra.
- Sujete firmemente el agarre delantero (2) con la mano izquierda.
- Sujete firmemente el agarre trasero (11) con la mano derecha. La palma de la mano debe quedar sobre el bloqueo del acelerador (9) y el dedo índice debe estar en posición para accionar el acelerador (10) (consulte la fig. E).
- Tras accionar una vez el acelerador (10), el motor funciona al ralentí.
- Deje que el motor se caliente brevemente.

9.4 Comprobación y ajuste de la lubricación de la cadena

⚠ ATENCIÓN

- ¡No trabaje nunca con la cadena sin lubricar! Si la cadena de la sierra se pone en marcha en seco, las herramientas de corte se estropearán irreparablemente en muy poco tiempo.

- Antes de utilizar el aparato, compruebe siempre la lubricación de la cadena.

Indicación

Utilice solo aceite para cadenas de sierra y, preferiblemente, biodegradable. No utilice aceite usado, aceite para motor, etc. Durante el funcionamiento, compruebe que la lubricación de la cadena funcione correctamente.

Mantenga la motosierra en marcha a velocidad media sobre un tocón serrado o una superficie adecuada. Si la lubricación es suficiente, se forma una ligera película de aceite sobre el tocón o la superficie (consulte la fig. F).

- En caso necesario, puede aumentarse o disminuirse la lubricación de la cadena por medio del tornillo de regulación de aceite (19).
- Para ello, utilice el destornillador de cabeza plana (31) suministrado:
 - Presione primero el tornillo de regulación de aceite (19) y después gírelo en sentido horario para reducir la lubricación de la cadena.
 - Presione primero el tornillo de regulación de aceite (19) y después gírelo en sentido antihorario para aumentar la lubricación de la cadena.

9.5 Comprobación del freno de la cadena

⚠ ADVERTENCIA

Debe comprobarse el freno de la cadena antes de cada puesta en marcha.

El freno de la cadena frena la cadena de la sierra inmediatamente si se produce un retroceso.

- Asegúrese de que la protección delantera para la mano (1) carezca de restos de suciedad y pueda moverse fácilmente.
- Arranque la motosierra y ponga la cadena de sierra a toda velocidad (plena potencia).
- Accione la protección delantera para las manos (1) cuando la cadena de sierra esté en marcha. El freno de cadena debe frenar y bloquear la cadena de sierra a velocidad máxima.

⚠ ADVERTENCIA

Si el motor funciona a una velocidad elevada durante demasiado tiempo con el freno de la cadena bloqueado, se dañan tanto el motor como el accionamiento de la cadena.

Si la cadena de la sierra (17) se mueve, póngase en contacto con el servicio de asistencia técnica.

10. Indicaciones básicas para las tareas de tala

⚠ ADVERTENCIA

¡Peligro de lesiones!

Solo las personas especialmente formadas y cualificadas pueden realizar las tareas de serrado y de tala, así como todos los trabajos asociados con ellas.

Indicación

Observe las disposiciones nacionales relacionadas con las tareas de tala e infórmese en la administración competente.

- Asegúrese de que nadie pueda sufrir daños como consecuencia de las ramas y árboles cortados.
- Solo pueden estar presentes en la zona de trabajo las personas necesarias para las tareas de tala.
- Mantenga la zona de trabajo alrededor del tronco despejada y libre de obstáculos para garantizar que el usuario pueda trabajar en una postura segura.
- Mantenga despejadas las vías de escape para poder abandonar rápidamente la zona de trabajo.
- No realice ninguna tala si el viento es fuerte, si hace mal tiempo o si las condiciones de visibilidad son malas.
- Mantenga una distancia de seguridad con respecto a la siguiente zona de trabajo de al menos dos árboles y medio de longitud.

10.1 Utilización y manejo

- No active nunca el aparato si la espada (16), la cadena de la sierra (17) y la cubierta de la rueda de la cadena (22) no están montadas correctamente.
- No corte ninguna madera que esté en el suelo ni trate de serrar las raíces que sobresalgan del suelo. Evite por todos los medios que la cadena de la sierra (17) entre en contacto con la tierra, ya que, de lo contrario, la cadena de la sierra (17) se desafilará inmediatamente.
- Si el aparato entrara en contacto por error con algún objeto sólido, desconecte inmediatamente el motor y revise el aparato para descartar daños.
- Realice cuidadosamente las tareas de mantenimiento en el aparato. Compruebe que las piezas móviles funcionen perfectamente, que no se atasquen y que no haya piezas rotas ni dañadas que puedan afectar al funcionamiento del aparato. Encargue la reparación de las piezas dañadas antes de utilizar el aparato. Muchos accidentes están causados por un mantenimiento incorrecto de los aparatos.
- Mantenga las herramientas de corte afiladas y limpias. Así se atascan menos y son más fáciles de guiar.
- Encomiende el mantenimiento del aparato al personal cualificado para ello. Utilice exclusivamente los recambios originales recomendados por el fabricante.

10.2 Crear muesca de tala

Indicación

El corte direccional determina la dirección en la que va a caer el árbol.

Realice el corte direccional en ángulo recto con respecto a la dirección de caída del árbol.

Sierre lo más cerca posible del suelo.

Estabilice la motosierra con el tope (15).

10.2.1 Especificación de la dirección de caída - con marca en el aparato (fig. G)

La motosierra está provista de una marca de tala (35) para ayudarle a posicionar la motosierra.

Apoye la motosierra en el tronco. La marca de tala (35) muestra la dirección probable de caída del árbol.

10.2.2 Establecer muesca de tala (fig. H)

- Comience primero con el corte direccional A. La profundidad del corte direccional debería ser de aprox. 1/4 del diámetro del árbol y presentar un ángulo de 45-60°.

10.2.3 Comprobar dirección de caída (fig. I)

Coloque la motosierra con el carril guía (16) en la suela de la muesca.

La marca de tala (35) apunta en la dirección probable de caída. Si es necesario, adapte adecuadamente el corte de la muesca de tala.

10.3 Efectuar corte de tala (fig. H)

- Realice el corte de tala B aprox. 2-3 cm por encima del corte horizontal del corte direccional A. Asegúrese de realizar el corte de tala B siguiendo una línea horizontal exacta.
- Deje aprox. 1/10 del diámetro del árbol sin cortar, lo que se conoce como bisagra C, frente al corte de tala B. La bisagra C se llama así porque conduce el árbol hacia el suelo como una bisagra, lo que previene una caída prematura.

⚠ ADVERTENCIA

¡Peligro de accidentes!

No sierre nunca la bisagra C durante el corte de tala B, ya que, de lo contrario, ¡el árbol podría caer en una dirección imprevisible!

Esté siempre preparado, ya que el árbol puede “resbalar” incontroladamente por la sección de corte.

Esté siempre preparado, ya que, al chocar contra el suelo, el árbol puede “rebotar” incontroladamente.

- Para evitar que la motosierra quede atrapada en el corte de tala B, coloque una cuña de aluminio o de plástico en el corte de tala B en el momento oportuno. No utilice ninguna cuña de hierro.

⚠ ATENCIÓN

¡Daños materiales!

Asegúrese de que la cuña no entre en contacto con la cadena de la sierra (17), ya que, de lo contrario, podría sufrir graves daños.

10.4 Tareas de poda

- Esté especialmente atento a las ramas que puedan rebotar.
- No se suba al tronco para podar.
- No sierre con la punta de la espada.
- No sierre nunca varias ramas al mismo tiempo.
- Al podar, establezca al máximo posible la motosierra con el tope (15).
- Tenga en cuenta que, al final del corte, la motosierra puede seguir avanzando acelerada por su propio peso. Como ya no encontrará resistencia en el corte, debe contrarrestarse esa fuerza.
- Adopte una postura firme, estable y segura al podar las ramas.

10.4.1 Tareas de poda por partes

Recorte las ramas largas o gruesas antes de realizar el corte final (consulte la fig. N). De lo contrario, la cadena de la sierra (17) podría quedar atrapada fácilmente.

11. Procesamiento de la madera bajo tensión

Debe seguirse estrictamente la secuencia correcta al serrar la madera que esté bajo tensión. De lo contrario, la cadena de la sierra (17) podría quedar atrapada o provocar un retroceso. La madera bajo tensión debe cortarse siempre primero por el lado de presión. Solo después puede cortarse el lado de tracción.

Así se evita que la cadena de la sierra (17) quede atrapada.

⚠ ATENCIÓN

¡Daños materiales!

La madera que esté en posición horizontal no debe tocar el suelo en la parte inferior del corte, ya que, de lo contrario, la cadena de la sierra (17) podría dañarse.

Retroceso incontrolado (fig. J)

- El atrapamiento de la cadena de la sierra (17) en la parte superior de la espada (16) puede causar un retroceso rápido e incontrolado de la sierra en dirección al usuario.

Avance incontrolado (fig. K)

- El atrapamiento de la cadena de la sierra (17) en la parte inferior de la espada (16) puede causar un avance rápido e incontrolado de la sierra en dirección contraria a la del usuario.

Manejo seguro

- Mantenga el aparato en buen estado de uso para evitar lesiones.
- Si se ha caído el aparato, compruebe que no se hayan producido daños o defectos significativos.
- No utilice el aparato sobre una escalera ni en una posición de trabajo insegura.
- Evite realizar cualquier corte imprudente, ya que podría ser peligroso para sí mismo y para terceros.
- Cambie regularmente su posición de trabajo. Un uso prolongado del aparato puede causar trastornos circulatorios en las manos como consecuencia de la vibración. No obstante, puede prolongar la duración de uso si utiliza los guantes adecuados o realiza pausas regulares. Tenga en cuenta que la predisposición a problemas circulatorios, las bajas temperaturas en el exterior o ejercer una gran fuerza de agarre al utilizar el aparato pueden reducir la duración de uso.

11.1 La madera está arqueada hacia abajo

- Realice primero el corte de descarga 1 (aprox. 1/3 del diámetro de la pieza de madera) en el lado de presión (consulte la fig. L).
- Tras esto, realice el propio corte final 2 (aprox. 2/3 del diámetro de la pieza de madera) en el lado de tracción (consulte la fig. L).

11.2 La madera está arqueada hacia arriba

- Realice primero el corte de descarga 1 (aprox. 1/3 del diámetro de la pieza de madera) en el lado de presión (consulte la fig. L).
- Tras esto, realice el propio corte final 2 (aprox. 2/3 del diámetro de la pieza de madera) en el lado de tracción (consulte la fig. L).

12. Transporte

- Utilice siempre la cubierta de la espada (27) para transportarla.
- Apague siempre la motosierra antes de transportarla aunque la distancia sea corta. Fije la herramienta durante el transporte (también en vehículos) para evitar que se vuelque, así como para evitar pérdidas de combustible, daños o lesiones.
- Transporte el aparato exclusivamente por el agarre delantero (2). De esta manera, la espada apunta hacia atrás y está en una posición alejada de su cuerpo (consulte la fig. M).
- Mantenga el silenciador caliente alejado de su cuerpo. ¡Existe peligro de quemaduras!

13. Limpieza y mantenimiento

⚠ ADVERTENCIA

¡Peligro de lesiones!

Antes de realizar la limpieza, apague el aparato y retire el conector de la bujía de encendido (34). (consulte el capítulo 13.4 Mantenimiento de la bujía de encendido)

Indicación

El aparato debe someterse a una limpieza exhaustiva después de cada uso.

Realice las tareas de limpieza y mantenimiento exclusivamente en la medida indicada en estas instrucciones de uso. El resto de las tareas deben encomendarse al personal técnico especializado. Las tareas de mantenimiento deben realizarse regularmente (consulte el capítulo "Intervalos de mantenimiento").

13.1 Limpieza de la unidad motriz

⚠ ADVERTENCIA

¡Peligro de quemaduras!

No toque el silenciador, el cilindro ni las aletas de refrigeración cuando estén calientes.

- Mantenga los dispositivos de seguridad, las rendijas de ventilación y la carcasa del motor lo más limpios y libres de polvo posible. Limpie el aparato con aire comprimido a baja presión.
- Limpie el aparato regularmente con un paño húmedo y un poco de jabón lavavajillas. Asegúrese de que no penetre agua en el interior del aparato.

13.2 Limpieza del filtro de aire

Los filtros de aire sucios reducen la potencia del motor, ya que la alimentación de aire al carburador es insuficiente.

Por eso es tan importante comprobarlos regularmente. El filtro de aire (33) debe revisarse regularmente y limpiarse siempre que sea necesario.

Si el contenido de polvo en el aire es muy elevado, debe revisarse el filtro de aire (33) con mayor frecuencia.

- Gire el cierre de la cubierta del filtro de aire (5) en sentido antihorario para abrirlo.
- Retire la cubierta del filtro de aire (3).
- Retire el filtro de aire (33).
- Limpie el filtro de aire (33) sacudiéndolo o soplando (con aire comprimido).

El montaje se realiza en el orden inverso.

⚠ ATENCIÓN

No limpie nunca el filtro de aire (33) con bencina o disolventes inflamables.

13.3 Limpieza del accionamiento de la cadena

⚠ ADVERTENCIA

¡Peligro de lesiones!

Utilice siempre guantes de protección para tocar la cadena de la sierra (17) ¡Peligro de lesiones por los dientes de corte afilados!

Indicación

Limpie el accionamiento de la cadena después de cada uso.

- Coloque la motosierra sobre una superficie plana y estable.
- Tire hacia atrás de la protección delantera para la mano (1) hasta el tope para desactivar el freno de la cadena (consulte la fig. D).
- Tras esto, retire ambas tuercas de fijación (20) con la llave para la bujía de encendido (31).
- Retire la cubierta de la rueda de la cadena (22).
- Retire la cadena de la sierra (17) cuidadosamente de la espada (16) y de la rueda de la cadena (26).
- Retire la espada (16). A continuación, límpiela con un pincel.
- Limpie ahora exhaustivamente toda la zona del accionamiento de la cadena y la cubierta de la rueda de la cadena (22) con un pincel o mediante soplado (con aire comprimido).

El montaje se realiza en el orden inverso.

13.4 Mantenimiento de la bujía de encendido

- Retire el filtro de aire (33) como se describe en 13.2 "Limpieza del filtro de aire".
- Extraiga el conector de bujía de encendido (34) girándolo hacia la izquierda y la derecha y tirando simultáneamente hacia sí. Mantenga sujeto el conector de bujía de encendido (34) y tire únicamente de la clavija de conexión. ¡No tire nunca del cable!
- Retire la bujía con la llave para la bujía de encendido (31) suministrada.
- El montaje se realiza en el orden inverso.

Distancia de los electrodos = 0,6 mm (distancia entre los electrodos donde se genera la chispa de la bujía). Revise la bujía de encendido por primera vez tras 10 horas de funcionamiento para comprobar si está sucia y, en caso necesario, límpiela con un cepillo de alambre de cobre.

Tras esto, deberá realizar el mantenimiento de la bujía de encendido cada 50 horas de funcionamiento.

13.5 Mantenimiento de la lubricación de la cadena

- Consulte el capítulo "Comprobación y ajuste de la lubricación de la cadena".

13.6 Mantenimiento de los ajustes del carburador

- Si la cadena de la sierra (17) se mueve durante la marcha al ralentí o si el motor se apaga por sí solo tras soltar el acelerador, debe ajustarse el carburador.

Indicación

Para evitar daños en el motor, solo el personal técnico cualificado puede realizar los ajustes en el carburador (p. ej., la velocidad de ralentí).

13.7 Mantenimiento de la espada

- Elimine cualquier posible rebaba en el borde de la espada con ayuda de una lima metálica.
- Limpie la ranura de la espada (16) por medio de un pincel o de aire comprimido. Cambie la espada (16) en cuanto se desgaste la ranura.
- Después de cada uso, dé la vuelta a la espada (16) para que se desgaste de forma uniforme.
- Compruebe la movilidad de la rueda dentada de la punta de la espada (16). En caso necesario, lubríquela con aceite para rodamientos.

13.8 Montaje de la espada y tensado de la cadena de la sierra

⚠ ATENCIÓN

Realice siempre el montaje con el motor apagado.

⚠ ADVERTENCIA

¡Peligro de lesiones!

Utilice siempre guantes de protección para tocar la cadena de la sierra (17). ¡Peligro de lesiones por los dientes de corte afilados!

Indicación

Una cadena de sierra nueva (17) suele estirarse, por lo que debe tensarse con más frecuencia. Después de cada corte, revise regularmente la tensión de la cadena y ajústela de la manera correspondiente.

Puede darse la vuelta a la espada (16) según el desgaste.

- Coloque la motosierra sobre una superficie plana y estable.
- Tire hacia atrás de la protección delantera para la mano (1) hasta el tope para desactivar el freno de la cadena (consulte la fig. D).
- Tras esto, retire ambas tuercas de fijación (20) con la llave para la bujía de encendido (31).
- Retire la cubierta de la rueda de la cadena (22).
- Coloque el orificio oblongo de la espada (16) sobre los dos salientes.
- Coloque la cadena de la sierra (17) sobre el dentado de la rueda de la cadena (26). Inserte la cadena de la sierra (17) de forma precisa en la dirección marcada en la espada (16). En la punta de la espada (16) hay una rueda guía en cuyo dentado debe insertarse la cadena de la sierra (17).
- Tire un poco de la espada (16) para pretensar ligeramente la cadena de la sierra (17).
- Vuelva a montar la cubierta de la rueda de la cadena (22). Asegúrese de que el pasador de fijación de la cadena (23) situado en la parte interior encaje en el orificio adecuado (25) de la espada (16). En caso necesario, ajuste el tornillo de tensado de la cadena (21) con el destornillador de cabeza plana (31).
- Tras esto, enrosque ambas tuercas de fijación (20) con la mano. Asegúrese de no apretarlas del todo.

- Utilice el destornillador de cabeza plana (31) para girar el tornillo de tensado de la cadena (21) en sentido horario hasta que la parte inferior de la cadena de la sierra (17) se introduzca en la espada (16). La cadena de la sierra (17) debe ceñirse a la parte inferior de la espada. Con el freno de la cadena desactivado, debe poder separarse la cadena de la sierra (17) de la espada (16) tirando de esta con la mano.

Indicación

Una cadena de sierra nueva (17) suele estirarse, por lo que debe tensarse con más frecuencia.

- Tras esto, apriete firmemente ambas tuercas de fijación (20) con la llave para la bujía de encendido (31).

13.9 Afilado y mantenimiento de la cadena de la sierra

⚠ ADVERTENCIA

¡Peligro de lesiones!

Utilice siempre guantes de protección para tocar la cadena de la sierra (17). ¡Peligro de lesiones por los dientes de corte afilados!

Indicación

Una cadena de sierra bien mantenida y afilada reduce la carga ejercida sobre el cuerpo y el desgaste, lo que procura un buen corte.

Limpie, mantenga y afile la cadena de la sierra regularmente. Revise la cadena de la sierra regularmente para descartar fisuras y daños en los remaches.

Puede fijarse un afilador en el elemento auxiliar para el afilado (18) para lograr una sujeción segura durante el afilado.

Utilice exclusivamente limas redondas especiales para cadenas de sierra con un diámetro de 4,8 mm (3/16") para la cadena de sierra suministrada.

En el set de afilado, p. ej., de Oregon, encontrará información detallada sobre el proceso de afilado.

Como alternativa, puede utilizar un aparato eléctrico para el afilado de la cadena y observar las indicaciones del fabricante. En caso de duda sobre la realización de esta tarea, se recomienda el cambio de la cadena de la sierra.

En caso necesario, encargue el afilado de la cadena de la sierra (17) a un taller especializado.

- Accesorios necesarios (no se incluyen en el volumen de suministro):
 - Lima circular para cadenas de sierra Ø 4,8 mm (3/16")
 - Lima plana
 - Calibre limitador de profundidad
- Lime solo hacia delante para desprender el material.
- Lime con un ángulo de afilado de aprox. 25° con una inclinación de 10° con respecto a la espada (16).
- Compruebe la distancia del límite de profundidad con un calibre.
- La distancia adecuada del limitador de profundidad debe ser de 0,6 mm (0,024").

13.10 Intervalos de mantenimiento

Los datos especificados se corresponden con las condiciones normales de funcionamiento. En condiciones extremas, como en caso de gran acumulación de polvo y largas jornadas, deben reducirse los intervalos especificados de la manera correspondiente.

Componente	Procedimiento	Antes de comenzar el trabajo	Semanalmente	En caso de avería	En caso de daños	En caso necesario
Lubricación de la cadena	Comprobación	X				
Cadena de la sierra (17)	Comprobación y revisión del filo	X				
	Comprobación de la tensión de la cadena	X				
	Afilado					X
Espada (16)	Comprobación (desgaste, daños)	X				
	Limpieza		X	X		
	Sustitución				X	X

13.11 Información de servicio

Es preciso tener en cuenta, que las siguientes piezas de este producto se someten a desgaste natural o provocado por el uso o que se necesitan las siguientes piezas como materiales de consumo.

Piezas de desgaste*: cadena de la sierra, espada, rueda de la cadena, aceite para la cadena, aceite del motor, tope, sujeción de la cadena, bujía de encendido, filtro de aire, filtro de combustible, filtro de aceite para la cadena

* ¡no tiene por qué estar incluido en el volumen de entrega!

14. Almacenamiento

- Utilice siempre la cubierta de la espada (27) para guardarla.
- Realice las tareas de limpieza y mantenimiento del aparato antes de guardarlo; consulte el capítulo "Limpieza y mantenimiento".
- Guarde el aparato en un lugar seco, seguro, sin escarcha, bien ventilado y protegido frente a las condiciones climáticas. No se aconseja guardar el aparato a la intemperie. Protéjalo también frente al acceso de personas no autorizadas.
- Vacíe el depósito de aceite y de combustible con una bomba de aspiración.

⚠ ADVERTENCIA

No extraiga la gasolina en espacios cerrados, cerca de fuentes de ignición o mientras se esté fumando. Los vapores del gas pueden provocar explosiones o incendios.

- Ponga el motor en marcha y déjelo en funcionamiento hasta que se haya agotado la gasolina restante.

15. Eliminación y reciclaje

El aparato está protegido por un embalaje para evitar daños producidos por el transporte. Este embalaje es materia prima y, por eso, se puede volver a utilizar o llevar a un punto de reciclaje.

El aparato y sus accesorios están compuestos de diversos materiales, como, p. ej., metal y plástico. Depositar las piezas defectuosas en un contenedor destinado a residuos industriales. Informarse en el organismo responsable al respecto en su municipio o en establecimientos especializados.



El embalaje está compuesto de materiales ecológicos que pueden ser eliminados en los puntos de reciclaje locales.

En su ayuntamiento o administración municipal podrá obtener información sobre las distintas opciones de eliminación de un aparato fuera de uso.

Combustibles y aceites

¡El combustible residual, los aceites y el líquido utilizado para la limpieza deben desecharse de forma respetuosa con el medio ambiente!

Los depósitos de aceite y combustible vacíos deben desecharse de forma respetuosa con el medio ambiente.

Deseche los líquidos y los depósitos en un punto de recogida adecuado.

16.Subsanación de averías

Avería	Posible motivo	Solución
El motor no arranca.	Ha arrancado el motor de forma incorrecta.	Observe las instrucciones de arranque.
El motor arranca, pero no a plena potencia.	El filtro de aire (33) está sucio.	Limpie el filtro de aire (33)
El motor funciona de forma irregular.	Distancia incorrecta entre los electrodos de la bujía de encendido.	Limpie la bujía de encendido y ajuste la distancia entre los electrodos o instale una nueva bujía de encendido.
Bujía de encendido tiznada o húmeda.	Ajuste incorrecto del carburador.	Ajuste el carburador y, si es necesario, limpie la bujía de encendido o cámbiela por una nueva

17. Certificado de garantía

Estimado cliente,

Nuestros productos están sometidos a un estricto control de calidad. No obstante, lamentaríamos que este aparato dejara de funcionar correctamente, en tal caso, le rogamos que se dirija a nuestro servicio de atención al cliente en la dirección indicada en la parte inferior de la presente tarjeta de garantía. Con mucho gusto le atenderemos también telefónicamente en el número de servicio indicado a continuación. Para hacer válido el derecho de garantía, proceda de la siguiente forma:

- Estas condiciones de garantía regulan prestaciones de la garantía adicionales. Sus derechos legales a prestación de garantía no se ven afectados por la presente garantía. Nuestra prestación de garantía es gratuita para usted. La prestación de garantía se extiende exclusivamente a defectos ocasionados por fallos de material o de producción y está limitada a la reparación de los mismos o al cambio del aparato. Tenga en consideración que nuestro aparato no está indicado para un uso comercial, en taller o industrial. Por lo tanto, no procederá un contrato de garantía cuando se utilice el aparato en zonas industriales, comerciales o talleres, así como actividades similares. De nuestra garantía se excluye cualquier otro tipo de prestación adicional por daños ocasionados por el transporte, daños ocasionados por la no observancia de las instrucciones de montaje o por una instalación no profesional, no observancia de las instrucciones de uso (como, p. ej., conexión a una tensión de red o corriente no indicada), aplicaciones impropias o indebidas (como, p. ej., sobrecarga del aparato o uso de herramientas o accesorios no homologados), no observancia de las disposiciones de mantenimiento y seguridad, introducción de cuerpos extraños en el aparato (como, p. ej., arena, piedras o polvo), uso violento o influencias externa (como, p. ej., daños por caídas), así como por el desgaste habitual por el uso.

El derecho a garantía pierde su validez cuando ya se hayan realizado intervenciones en el aparato.

- El periodo de garantía es de 3 años y comienza en la fecha de la compra del aparato. El derecho de garantía debe hacerse válido, antes de finalizado el plazo de garantía, dentro de un periodo de dos semanas una vez detectado el defecto. El derecho de garantía vence una vez transcurrido el plazo de garantía. La reparación o cambio del aparato no conllevará ni una prolongación del plazo de garantía ni un nuevo plazo de garantía ni para el aparato ni para las piezas de repuesto montadas. Esto también se aplica en el caso de un servicio in situ.
- Para reclamar sus derechos de garantía, póngase en contacto con la dirección de servicio que aparece a continuación. Si la reclamación se encuentra dentro del período de garantía, pondremos a su disposición un impreso de devolución con el que podrá devolvernos su aparato defectuoso sin cargo alguno. Describa con la mayor precisión posible el motivo de la reclamación. Si nuestra prestación de garantía incluye el defecto aparecido en el aparato, recibirá de inmediato un aparato reparado o nuevo de vuelta.

Naturalmente, también solucionaremos los defectos del aparato que no se encuentren comprendidos o ya no se encuentren comprendidos en la garantía, en este caso contra reembolso de los costes. Para ello, envíe el aparato a nuestra dirección de servicio técnico.

Cliente Servicio (ES):

00800 4003 4003

(0,00 EUR/Min.)

Correo electrónico de servicio (ES):

service.ES@scheppach.com

Dirección del servicio (ES):

ISTEGA S.L.

Ctra. De Cambre al Temple, 106 - A Barcala

ES - 15660 Cambre (A Coruna)



En www.lidl-service.com puede descargar estos y muchos otros manuales, videotutoriales de productos y software de instalación.

El código QR le direcciona directamente a la página de servicio de Lidl (www.lidl-service.com) y puede abrir el manual de instrucciones introduciendo el número de artículo (IAN) 374122_2104.

1.	Forklaring til symbolerne på maskinen	141
2.	Indledning.....	144
3.	Apparatbeskrivelse (fig. A - O)	144
4.	Leveringsomfang	144
5.	Tilsløst brug	144
6.	Sikkerhedsforskrifter	145
7.	Tekniske data.....	147
8.	Før ibrugtagning.....	148
9.	Ibrugtagning.....	149
10.	Grundlæggende arbejdsinstruktioner til fældningsarbejde.....	150
11.	Bearbejdning af træ, som står under spænding	151
12.	Transport.....	152
13.	Rengøring og vedligeholdelse	152
14.	Opbevaring.....	154
15.	Bortskaffelse og genbrug.....	154
16.	Afhjælpning af fejl.....	155
17.	Garantibevis.....	156
18.	Eksplønstegning.....	159
19.	Overensstemmelseserklæring.....	160

1. Forklaring til symbolerne på maskinen



DK

Læs hele brugsanvisningen grundigt, inden første ibrugtagning, og opbevar den et sikkert sted til senere brug.



DK

Advarsel! Under arbejdet med kædesaven kræves der særlige sikkerhedsforanstaltninger. Læs og overhold altid advarselsinstrukserne!



DK

Benyt tætsiddende beskyttelsestøj med et snitbeskyttelsesindlæg.



DK

Benyt en hjelm med ansigtsværn og/eller beskyttelsesbriller og høreværn.



DK

Brug beskytteshandsker.



DK

Brug skridsikre sikkerhedssko!



DK

ADVARSEL! Fare for tilbageslag! Tag dig i agt for tilbageslag fra kædesaven, og undgå kontakt med skinnespidsen.



DK

Betjen altid kædesaven med begge hænder.



DK

Du må ikke arbejde alene med kædesaven.



DK

Tryk 6 gange på brændstofpumpe "primer"

 40:1

DK

Brændstoffræk;
Blandingsforhold: 40 dele benzin blandes med 1 del olie



DK

Benzin: ROZ 95 / ROZ 98



DK

2-takt-motorolie: ISO - L - EGD / JASO FD



DK

Åben ild og rygning i nærheden af apparatet er strengt forbudt!



DK

Maskinens garanterede lydeffektniveau



DK

Advarsel mod varme overflader



DK

Starthåndtag (choker) "koldstart"



DK

Brug ikke apparatet, når det regner eller under fugtige betingelser.



DK

Kædens løberetning



DK

Kædebremse (åbnet/lukket)



DK

Styreskinnetype



DK

Indstilling af kædesmøring

2. Indledning

Producent: scheppach

Fabrikation von Holzbearbeitungsmaschinen GmbH
Günzburger Straße 69
D-89335 Ichenhausen

Kære kunde,

Vi ønsker dig rigtig god fornøjelse og held og lykke med arbejdet med dit nye apparat.

Bemærk:

Iht. den gældende lov om produktansvar hæfter producenten af denne maskine ikke for skader, der opstår på eller i forbindelse med denne maskine i forbindelse med:

- forkert behandling
- manglende overholdelse af betjeningsvejledningen
- reparationer gennemført af tredjemand og/eller af ikke autoriserede fagfolk
- indbygning og udskiftning af ikke originale reservedele
- ikke-tilsigtet brug.

Vær opmærksom på følgende:

Læs hele brugsanvisningens tekst igennem før montering og før ibrugtagning.

Formålet med denne brugsanvisning er at gøre det lettere for dig at lære apparatet at kende og benytte det som tilsigtet.

Brugsanvisningen indeholder vigtige oplysninger om, hvordan man bruger apparatet sikkert, professionelt og økonomisk, og hvordan man undgår farer, sparer reparationsomkostninger, reducerer driftsstop og øger apparatets driftssikkerhed og levetid.

Udover sikkerhedsbestemmelserne i denne brugsanvisning skal de forskrifter vedr. brug af apparatet, der måtte gælde i det enkelte land (brugslandet), overholdes til punkt og prikke.

Opbevar brugsanvisningen i nærheden apparatet; pak den ind i en plastikpose, så den er beskyttet mod snavs og fugt. Den skal læses og overholdes nøje af alle betjeningspersoner, før arbejdet startes.

Arbejde på apparatet på kun udføres af personer, der er instrueret i brug af apparatet, og som er informeret om de dermed forbundne farer. Den lovmæssige mindstealder skal overholdes.

Ud over sikkerhedsanvisningerne i denne brugsanvisning og de særlige forskrifter, der gælder i brugslandet, skal de almindeligt anerkendte, tekniske regler, der gælder i forbindelse med brug af træbearbejdningsmaskiner, overholdes.

Vi fraskriver os ethvert ansvar for uheld eller skader, der måtte opstå som følge af manglende overholdelse af denne brugsanvisning og sikkerhedsforskrifterne.

3. Apparatbeskrivelse (fig. A - O)

1. Forreste håndbeskyttelse
2. Forreste håndtag
3. Luffilterafdækning
4. Startsnoretræk
5. Lukning for luffilterafdækningen
6. Tænd/Sluk-knap
7. Brændstoppumpe "primer"
8. Startarm (choker)
9. Spærreknap til gasregulator
10. Gashåndtag
11. Bageste støttegreb
12. Bageste håndbeskyttelse
13. Brændstoftank-lukning
14. Kædeolietank-lukning
15. Barkstøtte (formonteret)
16. Styreskinne (formonteret)
17. Savkæde (formonteret)
18. Bænkslibe-hjælpemiddel
19. Oliereguleringskrue
20. Fastgørelsesmøtrikker
21. Kædestrammeskrue
22. Kædehjulafdækning
23. Kædestrammestift
24. Kædefanger
25. Boring til kædestrammestiften
26. Kædehjul
27. Sværdbeskytter
28. Høreværn RYE001
29. Beskyttelsesbriller RYF001
30. Blandingsbeholder
31. Tændrørsnøgle / kærvskruetrækker
32. Bio-kædeolie
33. Luffilter
34. Tændrørsstik
35. Fældemærke

4. Leveringsomfang

- 1 kædesav (formonteret)
- 1 tændrørsnøgle / kærvskruetrækker
- 1 afdækning til styreskinne (kædebeskyttelse)
- 1 blandingsbeholder
- 500 ml bio-kædeolie (Made in Germany)
- 1 beskyttelsesbriller RYF001
- 1 høreværn RYE001
- 1 brugsanvisning

5. Tilsigtet brug

Kædesaven må kun benyttes til savning i træ udendørs. Kædesaven må kun benyttes til andre formål.

Der må ikke foretages ændringer ved kædesaven. Dette kan bringe sikkerheden i fare. Brugeren, ikke producenten, bærer ansvaret for materielle skader eller personskader af enhver art, der måtte opstå som følge heraf. Vær opmærksom på, at dette apparat ikke er konstrueret til erhvervsmæssig, håndværksmæssig eller industriel brug.

Vi fraskriver os ansvaret, hvis maskinen bruges i erhvervs-, håndværks- eller industrivirksomheder samt til lignende arbejde.

Førstegangsbrugere skal gennemgå undervisning for at blive fortrolige med enhedens funktioner. Af hensyn til din sikkerhed skal du gennemgå et offentligt kædesavkursus.

Vær opmærksom på, at vores maskiner ikke er konstrueret til erhvervsmæssig, håndværksmæssig eller industriel brug. Vi fraskriver os ansvaret, hvis maskinen bruges i erhvervs-, håndværks- eller industrivirksomheder samt til lignende arbejde.

5.1 Følgende personer må ikke bruge produktet:

Personer, der ikke er fortrolige med denne brugsanvisning, børn, unge og personer, der er påvirket af alkohol, narkotika eller medikamenter, må ikke bruge apparatet.

Brug af apparatet kan være begrænset af nationale regler!

6. Sikkerhedsforskrifter

VIGTIGT!

SKAL LÆSES NØJE FØR BRUG OG OPBEVARES MED OMHU FOR FREMTIDIG BRUG.

FARE

For en overhængende fare, der medfører alvorlige personskader eller død.

ADVARSEL

For en potentielt farlig situation, der kan medføre alvorlige personskader eller død.

FORSIGTIG

Oplysning om en potentielt farlig situation, der kan medføre moderate personskader.

PAS PÅ

Oplysning om en potentielt farlig situation, der kan medføre materielle skader.

6.1 Generelle sikkerhedsforskrifter

ADVARSEL

Vær altid opmærksom, vær agtpågivende på, hvad du gør, og brug altid sund fornuft under arbejdet med apparatet. Brug ikke apparatet, hvis du er træt eller påvirket af narkotika, alkohol eller medikamenter. Et øjeblik uagtsomhed, mens apparatet bruges, kan føre til alvorlige personskader.

Undgå misbrug, benyt kun maskinen som beskrevet under "Tilsigtede brug".

- Læs venligst hele brugsanvisningen til apparatet inden ibrugtagning, og vær særligt opmærksom på sikkerhedsforskrifterne.
- Advarsels- og informationsskiltene, der er monteret på apparatet, giver vigtige oplysninger med henblik på sikker drift.
- Ud over oplysningerne i brugsanvisningen skal de gældende generelle sikkerheds- og ulykkesforebyggelsesregler overholdes.
- Emballagematerialer skal holdes på afstand af børn; kvælningsfare!

- Utilstrækkeligt informerede brugere kan udsættes sig selv og andre personer for fare på grund af forkert brug. Brugeren er ansvarlig over for tredjemand.
- Vær yderst opmærksom ved omgangen med apparatet. Brug sund fornuft under arbejdet, og vær altid opmærksom på, hvad du laver.
- Undlad at arbejde i mere end 10 minutter ad gangen. Det tilrådes at holde pauser på 10-20 minutter mellem arbejdsgangene.
- Lån kun apparatet ud til brugere, der har erfaring med det. Husk at udlevere driftsvejledningen.
- Visse saveopgaver kræver særlig uddannelse og specielle færdigheder. Hvis man er i tvivl, skal man kontakte en fagmand.
- Førstegangsbrugere skal gennemgå undervisning for at blive fortrolige med enhedens funktioner. Af hensyn til din sikkerhed skal du gennemgå et offentligt kædesavkursus.
- Når apparatet ikke er i brug, skal det opbevares på en sådan måde, at ingen personer kan blive bragt i fare. Skal sikres mod adgang for uvedkommende.
- Brugeren af apparatet er ansvarlig for alle ulykker og farer, som kan skade andre personer eller deres ejendom.
- Børn, unge og mennesker med nedsatte fysiske, sensoriske eller mentale evner må ikke bruge kædesaven. Undtagelser udgøres af unge over 16 år som led i uddannelse under opsyn af en fagmand.
- Apparatets elektriske tændingssystem genererer et lavt elektromagnetisk felt. Hvis du bruger pacemaker eller lignende implantater, skal du kontakte din læge, inden du bruger apparatet, for at undgå sundhedsrisici.
- Bemærk, at forkert udført vedligeholdelse, brug af ikke-kompatible reservedele eller fjernelse eller ændring af sikkerhedsanordninger kan resultere i skader på apparatet og forårsage alvorlige personskader for operatøren.

6.2 Personlige værnemidler (PPE)

FARE

Brug altid personlige værnemidler (PPE)!

- Benyt en hjelm med ansigtsværn og/eller beskyttelsesbriller og høreværn.
- Benyt tætsiddende beskyttelsestøj med et snitbeskyttelsesindlæg.
- Brug skridsikre sikkerhedssko.
- Brug beskyttelseshandsker.
- Undgå løstsiddende tøj, som kan blive indfanget.
- Bær ikke tørklæde, slips og smykker!
- Ved langt hår skal der benyttes hårnæ!
- Brug altid hjelm, når der arbejdes i skoven. Denne beskytter mod nedfaldende grene. Kontrollér hjelmen for skader med jævne mellemrum. Den skal udskiftes senest efter 5 år. Brug kun godkendte hjelme.
- Ansigtsværn og/eller beskyttelsesbriller holder savspåner og træsplinter væk. For at undgå øjenskader skal der altid bruges ansigtsværn og/eller beskyttelsesbriller under arbejdet med apparatet.
- Brug altid høreværn. Støjen fra apparatet kan medføre høreskader.
- Benyt robuste beskyttelseshandsker af modstandsdygtigt materiale som f.eks. læder.
- Benyt støvmaske, når der saves i tørt træ. Der kan dannes savstøv.

6.3 Opbevaring og transport

- Inden hver transport skal kædesaven slukkes, også over korte afstande. Aktiver kædebremsen, og monter kædebeskyttelsen.
- Benyt kædebeskyttelsen ved transport og opbevaring.
- Under transport (også i køretøjer) skal maskinen sikres, så den ikke kan vælte, for at undgå tab af brændstof, skader eller personskader.
- Apparatet må kun bæres i det forreste håndtag. Styreskinnen skal da vende bagud, væk fra kroppen (se fig. M).
- Sørg for at holde den varme lyddæmper på afstand af kroppen. Fare for forbrænding!
- Kædesaven skal rengøres og vedligeholdes, inden den stilles til opbevaring.
- Opbevar apparatet på et sikkert og tørt sted. Den skal sikres mod uautoriseret adgang.

6.4 Miljø sikkerhed

- Nationale og/eller kommunale regler kan begrænse brugen af støjende, motordrevne apparater. Dette kan du få oplyst hos din kommune.
- Apparatet må ikke bruges indendørs eller i andre dårligt oplyste områder. Der er risiko for kvælning pga. de giftige udstødningsgasser/smøreoliedampe.
- Der må kun arbejdes i dagslys.
- Undlad at arbejde under ugunstige vejrforhold, f.eks. regn eller vind. Dette øger risikoen for ulykker.
- Hold altid arbejdsområdet rent og ryddeligt.
- Hold børn og andre personer og dyr på afstand under arbejdet. Hvis du bliver forstyrret, kan du miste kontrollen over apparatet.
- Inden påbegyndelse af arbejdet skal man sikre sig, at der hverken er personer, dyr eller realværdier i farezonen.
- Undlad at arbejde i nærheden af ståltrådshegn eller i områder med løst skrottråd.
- Hav brandslukningsudstyr parat, hvis du befinder dig i et meget brandfarligt miljø, f.eks. ved arbejde i tørt græs osv. Brandfare!

6.5 Påfyldning af brændstof

- Benzin er ekstremt let-antændeligt. Tankning skal ske på afstand af åben ild, og der må ikke ryges imens. Brandfare!
- Pas på ikke at spilde benzin. Benzin eller kædeolie må ikke trænge ned i jorden. Benyt passende underlag.
- Der må kun tankes i områder med god ventilation. Benzindampe kan let blive antændt eller eksplodere.
- Sluk motoren inden tankningen, og lad apparatet køle af. Hvis der spildes benzin, skal man straks rengøre det pågældende sted. Sørg også for ikke at få brændstof på tøjet, da du ellers er nødt til at skifte det.
- Undgå hud- og øjenkontakt med benzin eller smøremidler (olie).
- Undgå at indånde benzindampe/smøreoliedampe.
- Vær opmærksom på utætheder. Motoren må ikke startes, hvis der løber benzin ud. Fare for forbrænding.
- Åbn kun tanklukningen forsigtigt, så evt. overtryk kan undviges, og så der ikke sprøjter benzin ud.

6.6 Før ibrugtagning

ADVARSEL

Foretag altid inspektioner inden ibrugtagningen og med motoren slukket.

Kontroller apparatet inden hver brug, og efter at det er faldet på jorden for at sikre, at det er i driftssikker tilstand.

Forvis dig om, at alle bevægelige dele fungerer upåklageligt. Mange ulykker skyldes dårligt vedligeholdte værktøjer. Få beskadigede dele repareret af kvalificerede fagfolk.

Brug kun kædesaven og tilbehøret i henhold til disse anvisninger. Tag hensyn til arbejdsvilkårene og den aktivitet, der skal udføres. Brug af motorværktøjer til andre formål end de tilsigtede kan medføre farlige situationer.

- Kontrollér med jævne mellemrum kædebremsens funktionalitet (forreste håndbeskyttelse, se fig. E).
- Kontrollér, om styreskinnen er monteret rigtigt.
- Kontrollér, om savkæden er strammet korrekt. Følg anvisningerne for smøring, kædestramning og udskiftning af tilbehør. En forkert spændt eller smurt kæde kan enten bryde eller øge risikoen for tilbageslag.
- Hold skæreværktøj skarpt og rent. Foretag opslibning med jævne mellemrum, og udskift slidte dele i tide. Omhyggeligt plejet skæreværktøj med skarpe skærekanten sætter sig mindre hyppigt fast og er lettere at føre.
- Kontrollér, at gashåndtaget og spærreknappen til gasregulatoren går let og ubesværet. Gashåndtaget skal fjedre tilbage i udgangsposition.
- Kontrollér, om der er tilstrækkeligt brændstof og kædesmøreolie i tanken.
- Kontrollér, om håndtagene er rene, tørre og fri for olie og snavs.
- Dette arbejde må du aldrig udføre alene. Der skal altid være en person i nærheden, hvis der skulle opstå en nødsituation.
- Brug kun kædesaven, når du står på et fast, sikkert og jævnt underlag. Undgå unormale kropsholdninger. Et smattet underlag eller ustabile flader som (f.eks. på en stige) kan betyde, at du mister balancen eller kontrollen over kædesaven. Sørg for at stå sikkert, og hold altid ligevægten. På denne måde kan du bedre kontrollere kædesaven i uventede situationer.
- Brug ikke kædesaven på et træ. Ved brug på et træ er der risiko for personskade.
- Sav aldrig over skulderhøjde.
- Hold altid kædesaven med højre hånd i det bageste greb og med venstre hånd i det forreste greb (se fig. E). Hvis kædesaven holdes omvendt, øges risikoen for tilskadekomst, så saven må ikke holdes sådan.
- Når kædesaven er tændt, skal alle kropsdele pege væk fra savkæden. Sørg for, at savkæden ikke rører ved objekter, inden du starter kædesaven. Når du arbejder med en kædesav, kan et øjeblik uopmærksomhed medføre, at tøj eller kropsdele gribes af savkæden.
- Sluk straks kædesaven, hvis du bemærker bemærkelsesværdige ændringer i apparatets adfærd.
- Hvis kædesaven kommer i kontakt med sten, søm eller andre hårde genstande, skal du straks stoppe motoren og kontrollere savkæden og styreskinnen for skader.
- Undlad at lade kædesaven falde ned, slå den ikke mod forhindringer, og brug ikke styreskinnen som arm.

- Kædesaven må kun benyttes til skæring i træ.
- Når du saver i en gren, der står under spænding, skal du regne med, at den svirper tilbage. Når spændingen i træets fibre udløses, kan en fastspændt gren ramme brugeren, og/eller kædesaven kan komme ud af kontrol.
- At skære i krat og unge træer kræver særlig forsigtighed. Det tynde materiale kan sætte sig fast i savkæden og svirpe imod dig eller få dig til at miste balancen.

6.7 Vibrationer

⚠ ADVARSEL

Undgå vibrationsrisici, f.eks. risiko for "hvide fingre" (kredsløbsforstyrrelser) ved hjælp af hyppige arbejdspauser, hvor du f.eks. gnider håndfladerne mod hinanden.

- Benyt altid beskyttelseshandsker, og sørg for at have varme hænder.
- Kontrollér, at kæden altid er skarp.
- Hold pauser med jævne mellemrum.

6.8 Sikkerhedsforanstaltninger mod tilbageslag

⚠ ADVARSEL

Vær opmærksom på tilbageslag under arbejdet med apparatet. Fare for personskade. Man undgår tilbageslag via forsigtig og korrekt saveteknik.

- Børøring med skinnespidsen kan nogle gange medføre en uventet bagudrettet reaktion, hvor styreskinnen slås opad og ind mod brugeren (fig. O).
- Der kan opstå tilbageslag, hvis spidsen af styreskinnen rører ved en genstand, eller hvis træet bøjer sig, og savkæden sætter sig fast i snittet.
- Hvis savkæden fastklemmes ved styreskinnens overkant, kan kædesaven støde hurtigt og ukontrolleret tilbage i retning mod brugeren (se fig. J).
- Hvis savkæden fastklemmes ved styreskinnens underkant, kan kædesaven hurtigt og ukontrolleret trække sig tilbage i retning væk fra brugeren (se fig. K).
- Vær ekstremt forsigtig, når du indsætter kædesaven i et allerede påbegyndt snit for at fortsætte savningen.
- Undlad at save i grene eller træstykker, der kan ændre deres position under saveprocessen, eller hvor snittet lukker sig under saveprocessen.
- Enhver af disse reaktioner kan bidrage til, at du mister kontrollen over saven og eventuelt får alvorlige personskader. Stol ikke udelukkende på sikkerhedsanordningerne i kædesaven. Som bruger af en kædesav skal du træffe diverse foranstaltninger, så du kan arbejde uden at komme ud for ulykker og personskader.

Et tilbageslag er konsekvensen af forkert eller fejlagtig brug. Det kan forhindres ved bestemte forholdsregler, som er beskrevet nedenfor:

- Hold saven fast med begge hænder, så tommelfingeren og de andre fingre omslutter kædesavens greb. Din krop og dine arme skal være i en sådan position, at de kan modstå kræfterne ved kast. Hvis der træffes egnede foranstaltninger, kan brugeren modstå tilbageslagskræfterne. Giv aldrig slip på kædesaven (se fig. E).

- Undgå en unormal kropsholdning, og skær ikke over skulderhøjde. Derved undgår du utilsigtet berøring med skinnespidsen, og du får bedre kontrol over kædesaven i uventede situationer.
- Brug kun reserveskiner og savkæder, der er foreskrevet af producenten. Forkerte reserveskiner og savkæder kan medføre tilbageslag, og/eller at savkæden brister.
- Overhold producentens anvisninger omkring filing og vedligeholdelse af savkæden. For lave dybdebegrænsere øger tendensen til tilbageslag.
- Undlad at save med spidsen af sværdet. Fare for tilbageslag!
- Sørg for, at der ikke er søm eller metalstykker i skæreamrådet. Vær særligt opmærksom på søm eller jernstykker omkring skæreamrådet. Vær også forsigtig, når du saver i hårdt træ, hvor kæden kan sætte sig fast. Herved kan der ske tilbageslag.
- Start snittet med fuld kraft, og hold altid kædesaven kørende med maks. hastighed under savningen.
- Sørg for, at der ikke findes genstande på jorden, som du kan snuble over.

6.9 Restrisici

⚠ FARE

FARE FOR KVÆSTELSER!

Kontakt med savkæden kan medføre livsfarlige snitsår. Grib aldrig ind i savkæden, mens den er i drift.

FARE FOR KAST!

Kast kan medføre livsfarlige snitsår.

FARE FOR FORBRÆNDING!

Kæde og styreskinne bliver varme under driften.

7. Tekniske data

Vægt utanket, uden skæreudstyr ca.5,6 kg
 Vægt utanket, med skæreudstyr ca.6,8 kg
 Brændstofftankca. 550 cm³ (0,55 l)
 Tank til kædesmørelieca. 260 cm³ (0,26 l)

Vendbar snitlængde* /
 Styreskinne..... 45 cm (18")

Maks. kædehastighed22,1 m/s
 Kædedeling8,25 mm (0,325")
 Drivledstykkelse 1,5 mm (0,059")
 Savkædetype KANGXING
 (formonteret): 18" 21LPX072X
 Styreskinnetype KANGXING
 (formonteret): BE18-72-5810P
 Kædehjul tandantal/-deling 7 tænder/8,255 mm (0,325")

Motor cylindervolumen 53 cm³
 Maks. motoreffekt iht. ISO 72932,0 kW
 Omdrejningstal i tomgang n₀ 3100 ± 300 min⁻¹
 Omdrejningstal n_{max} 11500 min⁻¹
 Tændrør L8RTC

* Den faktiske snitlængde kan være mindre end den angivne snitlængde.

Støj

Lydtryksniveau L_{pA} iht. ISO 22868.....	98,3 dB(A)
Usikkerhed K_{pA}	3 dB
Lydeffektniveau L_{WA}	
iht. ISO 22868.....	116,0 dB(A)
Usikkerhed K_{WA}	3 dB

Brug høreværn.

Støjpåvirkning kan føre til høretab.

De angivne støjemissionsværdier er blevet målt iht. en standardiseret testproces og kan bruges til at sammenligne ét værktøj med et andet.

De angivne støjemissionsværdier kan også bruges til at gennemføre en indledende vurdering af belastningen.

Vibration

Vibrationsværdi ved bageste håndtag iht. ISO 22867.....	6,4 m/s ²
Vibrationsværdi ved forreste håndtag iht. ISO 22867.....	6,96 m/s ²
Usikkerhed K	1,5 m/s ²

ADVARSEL

Undgå vibrationsrisici, f.eks. risiko for "hvide fingre" (kredsløbsforstyrrelser) ved hjælp af hyppige arbejds pauser, hvor du f.eks. gnider håndfladerne mod hinanden.

8. Før ibrugtagning

- Åbn emballagen, og tag forsigtigt maskinen ud.
- Fjern emballagematerialet samt emballage- og transportringer (hvis sådanne findes).
- Kontrollér, om leveringsomfanget er fuldstændigt.
- Kontrollér maskinen og tilbehørsdelene for transportskader.
- Opbevar så vidt muligt emballagen frem til udløbet af garantiperioden.

PAS PÅ

Apparatet og emballeringsmaterialet er ikke legetøj! Børn må ikke lege med plastposer, folie og smådele! Fare for slugning og kvælning!

- Fjern lysguiden fra startsnoretrækket (4)

8.1 Blanding af brændstof

Motoren skal drives af en brændstofblanding bestående af benzin og motorolie.

ADVARSEL

Undgå direkte hudkontakt med brændstof og indånding af brændstoffdampe.

Brug kun en blanding af blyfri benzin (min. 95 RON) og speciel 2-takts-motorolie (JASO FD/ISO - L - EGD). Bland brændstoffblandingen i henhold til brændstoffblandings Tabellen.

Kom den korrekte mængde benzin og 2-takts-olie i den medfølgende blandebeholder (30) (se "Brændstof-blandingstabel"). Ryst herefter blandingsbeholderen (30) grundigt.

8.1.1 Brændstof-blandingstabel

Blandingsmetode: 40 dele benzin blandes med 1 del olie

Benzin 2-takt-olie
0,5 liter..... 12,5 ml

8.2 Påfyldning af brændstof

ADVARSEL

Påfyld kun brændstof, når motoren er slukket og afkølet. Brandfare!

- Rengør altid området omkring tanklukningen (13) inden påfyldning for at forhindre, at der kommer snavs ned i brændstofftanken. Dette gøres med en tør, fnugfri klud.
- Læg apparatet på siden, så brændstof-lukningen (13) vender opad.
- Drej brændstofflukningen (13) imod urets retning, og åbn den. Brændstofflukningen (13) er forbundet med en tabsbeskyttelse i brændstofftanken og kan således ikke falde ned.
- Fyld brændstoffblandingen i brændstofftanken. Undgå at spilde brændstof under påfyldningen, og undlad at fylde brændstofftanken til randen.
- Tør straks spildt brændstof op.
- Drej brændstofflukningen (13) i urets retning for at lukke den til.

BEMÆRK

Efter hver brændstoffpåfyldning skal man også kontrollere kædeolien.

8.3 Påfyldning af kædeolie

ADVARSEL

Påfyld kun savkædeolie, når motoren er slukket og afkølet. Brandfare!

Arbejd aldrig uden kædesmøring! Hvis savkæden løber tør, ødelægges skæreudstyret i løbet af kort tid.

Inden påbegyndelse af arbejdet skal man altid kontrollere kædesmøringen.

BEMÆRK

Brug kun savkædeolie. Fortrinsvis biologisk nedbrydelig olie. Undlad brug af spildolie mv. Under arbejdet skal man kontrollere, om kædesmøringen fungerer.

- Rengør altid området omkring kædeolielukningen (14) inden påfyldning, så der ikke kommer snavs ned i kædeolietanken. Dette gøres med en tør, fnugfri klud.
- Læg apparatet på siden, så kædeolie-lukningen (14) vender opad.
- Drej kædeolie-lukningen (14) imod urets retning, og åbn den. Kædeolielukningen (14) er forbundet med en tabsbeskyttelse i kædeolietanken og kan således ikke falde ned.
- Fyld den medfølgende bio-kædeolie i kædeolietanken. Undgå at spilde kædeolie under tankningen, og undlad at fylde kædeolietanken til randen.
- Tør straks spildt kædeolie op.
- Drej kædeolielukningen (14) i urets retning for at lukke den til.

8.4 Stramning og kontrol af savkæde

⚠ ADVARSEL

Ifør dig beskyttelseshandsker! Fare for personskade pga. skarpe tænder!

Kontrollér kædestramningen med jævne mellemrum før hver ibrugtagning.

- Inden stramningen skal man løsne begge fastgørelsesmøtrikker (20) en smule med tændrørsnøglen (31).
- Drej kædestrammeskruen (21) med kærvskruetrækkeren (31) i urets retning for at øge stramningen.
- Spænd begge fastgørelsesmøtrikker (20) fast med tændrørsnøglen (31).
- Savkæden (17) skal ligge an mod sværdets underside. Kontrollér, om savkæden (17) kan trækkes manuelt ind over styreskinnen (16) (med kædebremsen løsnet trækker man den forreste håndbeskyttelse (1) bagud).

BEMÆRK

En ny savkæde (17) udvider sig og skal efterstrammes ofte.

9. Ibrugtagning

⚠ FORSIGTIG

Overhold gældende lovgivning vedr. støjbeskyttelse.

Inden hver ibrugtagning af apparatet skal man kontrollere følgende:

- at drivmiddelsystemet er tæt;
- at beskyttelsesanordningerne og skæreanordningen er i fejlfri tilstand og intakte;
- at samtlige forskruinger sidder ordentligt fast;
- at alle dele går let og ubesværet.

Arbejdsinstrukser

Sørg for at blive fortrolig kædesaven inden ibrugtagningen.

9.1 Start af motor

⚠ PAS PÅ

Træk altid startsnoretrækket (4) lige ud. Hold fast i startsnoretrækkets greb (4), når startsnoretrækket (4) trækker sig ind igen. Lad aldrig startsnoretrækket (4) springe tilbage af sig selv.

9.1.1 Start af kold motor

⚠ ADVARSEL

Inden hver ibrugtagning skal man aktivere kædebremsen (pres håndbeskyttelsen (1) frem).

⚠ PAS PÅ

Lad aldrig startsnoretrækket (4) springe tilbage af sig selv. Dette kan medføre skader.

- Fjern afdækningen (27) fra styreskinnen (16).
- Stil kædesaven på et stabilt og plant underlag. Savkæden (17) må da ikke røre ved jorden.

- Tryk den forreste håndbeskyttelse (1) fremad, til den går i indgreb. Savkæden (17) blokeres af kædebremsen.
- Tryk 6 gange på brændstofpumpen "Primer" (7).
- Sæt tænd-/slukkontakten (6) på "ON".
- Træk koldstartarmen (chokeren) (8) ud (H).
- Anbring skosnuden i den bageste håndbeskyttelse (12) (se fig. C).
- Hold kædesaven fast i det forreste håndtag (2), og træk startsnoretrækket (4) langsomt ud, til den første modstand mærkes.
- Træk nu hurtigt i startsnoretrækket (4), til motoren går i gang. Skulle motoren ikke starte, gentages processen. Så længe koldstartarmen (chokeren) (8) er trukket ud (H), vil motoren kun starte kortvarigt og går derefter ud igen.
- Så snart motoren er gået ud, aktiverer man spærreknappen til gasregulatoren (9) og gashåndtaget (10) på samme tid. Koldstartarmen (chokeren) (8) springer automatisk i driftstilstanden "Varmstart".
- Træk nu igen hurtigt i startsnoretrækket (4), til motoren går i gang.

Hvis motoren ikke starter efter flere forsøg, henvises til kapitlet "Fejlfinding".

BEMÆRK

Ved høje udetemperaturer kan det ske, at motoren skal startes uden choker, selv når motoren er kold!

- Løsn kædebremsen ved at trække den forreste håndbeskyttelse (1) tilbage (se fig. D). **FORSIGTIG!** Kædebremsen er nu løsnet. Hvis man aktiverer gashåndtaget (10) sammen med spærreknappen til gasregulatoren (9), starter savkæden (17).

9.1.2 Start af varm motor

(Apparatet har være stoppet i mindre end 15–20 minutter.)

⚠ ADVARSEL

Inden hver ibrugtagning skal man aktivere kædebremsen (pres håndbeskyttelsen (1) frem).

- Tryk den forreste håndbeskyttelse (1) fremad, til den går i indgreb. Savkæden (17) blokeres af kædebremsen.
- Sæt tænd-/slukkontakten (6) på "ON".
- Koldstartarmen (chokeren) (8) skal ikke aktiveres ved start af varm motor.
- Anbring skosnuden i den bageste håndbeskyttelse (12) (se fig. C).
- Hold kædesaven fast i det forreste håndtag (2), og træk startsnoretrækket (4) langsomt ud, til den første modstand mærkes.
- Træk nu raskt i startsnoretrækket (4). Apparatet bør starte efter 1–2 træk. Hvis apparatet stadig ikke starter efter 6 træk, skal man gentage processen under "Start af kold motor".

9.2 Slukning af motor

9.2.1 Nødstop-sekvens

Om nødvendigt skal man straks stoppe apparatet ved at stille tænd-/slukkontakten (6) på "OFF".

9.2.2 Normal sekvens

- Slip gashåndtaget (10). Motoren overgår til tomgangshastighed.
- Stil da tænd-/slukkontakten (6) på "OFF".

9.3 Drift i tomgang

PAS PÅ

I tomgang skal savkæden (17) stå stille. Hvis savkæden (17) roterer, skal man stoppe omdrejningstallet i tomgang!

BEMÆRK

Hvis savkæden (17) går i tomgang, eller motoren stopper af sig selv, når gashåndtaget slippes, skal man justere karburatoren (se kapitel "Vedligeholdelse af karburatorindstillinger").

- Løft kædesaven.
- Hold fast i det forreste håndtag (2) med venstre hånd.
- Hold fast i det bageste håndtag (11) med højre hånd. Herved hviler håndballerne på spærreknappen til gasregulatoren (9), og pegefingern aktivere gashåndtaget (10) (se fig. E).
- Motoren kører i tomgang, når gashåndtaget (10) aktiveres én gang.
- Lad motoren varme op et lille stykke tid.

9.4 Kontrol og indstilling af kædesmøring

PAS PÅ

- Arbejd aldrig uden kædesmøring! Hvis savkæden løber tør, ødelægges skæreudstyret i løbet af kort tid.
- Inden påbegyndelse af arbejdet skal man altid kontrollere kædesmøringen.

Bemærk

Brug kun savkædeolie, fortrinsvis biologisk nedbrydelig olie. Undlad brug af spildolie mv.

Under arbejdet skal man kontrollere, om kædesmøringen fungerer.

Hold kædesaven kørende med det mellemste omdrejningstal over en afsavet træstub eller et passende underlag. Hvis smøringen er tilstrækkelig, dannes der en tynd oliefilm på træstubben eller overfladen (se fig. F).

- Om nødvendigt kan kædesmøringen øges eller formindskes ved hjælp af oliereguleringsskruen (19).
- Dette gøres ved hjælp af den medfølgende kærvskruetrækker (31):
 - Tryk først oliereguleringsskruen (19) ind, og drej den dernæst i urets retning for at reducere kædesmøringen.
 - Tryk først oliereguleringsskruen (19) ind, og drej den dernæst imod urets retning for at øge kædesmøringen.

9.5 Kontrol af kædebremse

ADVARSEL

Kædebremsen skal kontrolleres før hver ibrugtagning.

Kædebremsen bremser omgående savkæden i tilfælde af tilbageslag.

- Sørg for, at den forreste håndbeskyttelse (1) er fri for snavs og let kan bevæge sig.

- Start kædesaven, og accelerer savkæden til maks. hastighed (fuld gas).
- Aktiver den forreste håndbeskyttelse (1), mens savkæden kører. Kædebremsen skal omgående bremse og blokere savkæden ved maks. hastighed.

ADVARSEL

Forøget motorhastighed over for lang tid med blokeret kædebremse beskadiger motoren og kædedrevet.

Hvis savkæden (17) alligevel bevæger sig, skal man kontakte kundeservice.

10. Grundlæggende arbejdsinstruktioner til fældningsarbejde

ADVARSEL

Fare for tilskadekomst!

Save- og fældningsarbejde samt alt dermed forbundet arbejde må kun udføres af specialuddannede og instruerede personer.

Bemærk

Overhold de nationale regler for fældningsarbejde, og indhent oplysninger hos de ansvarlige myndigheder.

- Sørg for, at ingen kan komme til skade i forbindelse med nedfaldende grene og træer.
- Kun personer, der er nødvendige i forbindelse med fældningsarbejdet, må opholde sig i arbejdsområdet.
- Hold arbejdsområdet ved stammen frit og ryddeligt, så der er garanteret sikkert fodfæste for operatørerne.
- Hold flugtveje frie og ryddelige, så arbejdsområdet kan forlades hurtigt.
- Undlad at udføre fældningsarbejde i kraftig vind, i dårligt vejr eller ved dårlig sigtbarhed.
- Hold afstand til nærmeste arbejdsplads på mindst 2 1/2 trælængder.

10.1 Anvendelse og behandling

- Start aldrig apparatet, inden styreskinnen (16), savkæden (17) og kædehjulafdækningen (22) er monteret korrekt.
- Skær ikke i træ, der ligger på jorden, og/eller forsøg ikke at save i rødder, der ikke stikker op af jorden. Undgå under alle omstændigheder, at savkæden (17) kommer ned i jorden, da dette straks vil gøre savkæden (17) uskarp.
- Hvis du ved et uheld rører ved en fast genstand med apparatet, skal du straks slukke for motoren og undersøge apparatet for eventuelle skader.
- Vedligehold apparatet med omhu. Kontrollér med jævne mellemrum, om bevægelige dele fungerer, som de skal, og at de ikke sidder fast, om dele er brækket eller beskadiget på en sådan måde, at apparatets funktion er forringet. Få beskadigede dele repareret eller udskiftet, før apparatet tages i brug. Mange ulykker skyldes dårligt vedligeholdte apparater.
- Hold skæreværktøj skarpt og rent. Omhyggeligt plejet skæreværktøj med skarpe skærekanten sætter sig mindre hyppigt fast og er lettere at føre.
- Få apparatet serviceret af kvalificerede personer. Brug kun originale reservedele, der er anbefalet af producenten.

10.2 Tilvejebringelse af fældesnit

Bemærk

Fældesnippet bestemmer faldretningen for det træ, der skal fældes. Fremstil fældekerven vinkelret på faldretningen. Sav så tæt på jorden som muligt. Understøt kædesaven med barkstøtten (15).

10.2.1 Bestemmelse af fældningsretning - med mærke på apparatet (fig. G)

Kædesaven har et fældningsmærke (35), som understøtter indjusteringen af motorsaven.

Sæt kædesaven an mod stammen. Fældningsmærket (35) viser dig træets sandsynlige fældningsretning.

10.2.2 Udførelse af faldkærv (fig. H)

- Start med at udskære faldkærven A. Faldkærvens dybde skal være ca. 1/4 af træets diameter og have en vinkel på 45°-60°.

10.2.3 Kontrol af fældningsretning (fig. I)

Læg kædesaven med styreskinnen (16) ind i faldkærvens bund. Fældningsmærket (35) vender i den sandsynlige fældningsretning. Om nødvendigt kan man efterskære faldkærven.

10.3 Udførelse af fældesnit (fig. H)

- Anbring fældesnippet B ca. 2-3 cm højere end faldkærven A vandrette snit. Sørg for, at fældesnippet B udføres fuldstændigt vandret.
- Lad ca. 1/10 af træets diameter, brudlisten C, stå foran fældesnippet B. Brudlisten C styrer træet mod jorden som et hængsel og sikrer det mod at vælte for tidligt.

ADVARSEL

Ulykkesfare!

Brudlisten C må under ingen omstændigheder saves i løbet af fældesnippet B, da træet ellers kan falde i en uforudsigelig retning! Vær forberedt på, at når træet falder, kan det "skride" ukontrolleret på snittet.

Vær forberedt på, at når træet rammer jorden, kan det "springe" ukontrolleret i en bestemt retning.

- For at forhindre at kædesaven fastklemmes i fældesnippet B, skal man i tide banke aluminiums- eller plastkiler ind i fældesnippet B. Brug ikke jernkiler.

PAS PÅ

Materielle skader!

Sørg for, at kilen ikke kommer i berøring med savkæden (17). Den kan i så fald blive alvorligt beskadiget.

10.4 Afgreningsarbejde

- Vær som hovedregel opmærksom på faren fra tilbageslåede grene.
- Stå ikke på den stamme, du afgrener.
- Undlad at save med skinnespidsen.
- Sav aldrig flere grene på én gang.

- Understøt så vidt muligt kædesaven med barkstøtten (15) under afgreningen.
- Ved slutningen af snittet skal du sørge for, at kædesaven kan svinge igennem grundet sin egenvægt. Den understøttes ikke længere i snittet, hvorfor du skal holde tilsvarende imod.
- Sørg for at stå fast, stabilt og sikkert under afgreningen.

10.4.1 Afgreningsarbejde i delstykker

Afkort lange og/eller tykke grene, inden du foretager det endelige skillesnit (se fig. N). Ellers risikerer du, at savkæden (17) fastklemmes.

11. Bearbejdning af træ, som står under spænding

Den rigtige rækkefølge, når du bearbejder træ, der er under spænding, skal overholdes nøje. Ellers kan savkæden (17) blive fastklemt, eller der kan forekomme tilbageslag.

Er træ under spænding, skal der altid først saves ind på tryksiden. Først herefter kan skillesnittet gennemføres på træksiden. På denne måde undgås det, at savkæden (17) sætter sig fast.

PAS PÅ

Materielle skader!

Liggende træ må ikke røre ved jorden på undersiden af snitstedet, da savkæden (17) ellers kan blive beskadiget.

Tilbagestød (fig. J)

- Hvis savkæden (17) fastklemmes ved styreskinnens (16) overkant, kan kædesaven støde hurtigt og ukontrolleret tilbage i retning mod brugeren.

Indtrækning (fig. K)

- Hvis savkæden (17) fastklemmes ved styreskinnens (16) underkant, kan kædesaven hurtigt og ukontrolleret trække sig tilbage i retning væk fra brugeren.

Sikkert arbejde

- Hold apparatet i god brugstilstand for at forebygge personskader.
- Hvis apparatet er faldet på jorden, skal man inspicere det for betydelige skader eller defekter.
- Brug ikke apparatet, hvis du står på en stige eller i en usikker position.
- Lad dig ikke friste til at udføre et uovervejlet snit. Herved risikerer du at udsætte dig selv og andre for fare.
- Skift arbejdsstilling med jævne mellemrum. Langvarig brug af apparatet kan føre til vibrationsrelaterede kredsløbssygdomme i hænderne. Du kan dog forlænge brugsperioden ved at bruge egnede handsker eller holde regelmæssige pauser. Vær opmærksom på, at dit personlige anlæg for dårlig blodcirkulation, lave udetemperaturer eller høje gribekræfter under arbejdet reducerer brugsperioden.

11.1 Træstamme er bøjet nedad

- Sav først aflastningssnittet 1 (ca. 1/3 af stammens diameter) på tryksiden (se fig. L).
- Udfør dernæst skillesnittet 2 (ca. 2/3 af stammens diameter) på træksiden (se fig. L).

11.2 Træstamme er bøjet opad

- Sav først aflastningsnittet 1 (ca. 1/3 af stammens diameter) på tryksiden (se fig. L).
- Udfør dernæst skillesnittet 2 (ca. 2/3 af stammens diameter) på træksiden (se fig. L).

12. Transport

- Anvend altid styreskinnens (27) afdækning under transport.
- Inden hver transport skal kædesaven slukkes, også over korte afstande. Under transport (også i køretøjer) skal maskinen sikres, så den ikke kan vælte, for at undgå tab af brændstof, skader eller personskader.
- Apparatet må kun bæres i det forreste håndtag (2). Styreskinnen skal da vende bagud, væk fra kroppen (se fig. M).
- Sørg for at holde den varme lyddæmper på afstand af kroppen. Fare for forbrænding!

13. Rengøring og vedligeholdelse

⚠ ADVARSEL

Fare for tilskadekomst!

Sluk altid for apparatet inden rengøringsarbejde, og tag tændrørsstikket (34) af.

(se afsnit 13.4 Vedligeholdelse af tændrør).

Bemærk

Efter hver brug skal apparatet rengøres grundigt.

Der må kun udføres det rengørings- og vedligeholdelsesarbejde, som er beskrevet i denne brugsanvisning. Alt yderligere arbejde skal udføres af fagfolk.

Vedligeholdelsesarbejde skal udføres regelmæssigt (se kapitel "Vedligeholdelsesintervaller").

13.1 Rengøring af motorenhed

⚠ ADVARSEL

Fare for forbrænding!

Undgå at røre ved varme lyddæmpere, cylindre eller køleribber.

- Hold såvidt muligt beskyttelsesanordninger, luftslidser og motorhuset fri for støv og snavs. Udblæs med trykluft med lavt tryk.
- Rengør apparatet med en fugtig klud og noget skyllemiddel med jævne mellemrum. Sørg for, at vand ikke kan trænge ind i maskinen.

13.2 Rengøring af luftfilter

Snavsede luftfiltre forringer motorydelsen, fordi karburatoren forsynes med for lidt luft.

Regelmæssig kontrol er derfor nødvendig. Luftfilteret (33) bør kontrolleres med jævne mellemrum og rengøres efter behov.

Er luften meget støvet, skal luftfilteret (33) kontrolleres oftere.

- Løsn lukningen for luftfilterafdækningen (5) ved at dreje den imod urets retning.
- Fjern luftfilterafdækningen (3).
- Fjern luftfilteret (33).
- Rengør luftfiltret (33) via udbankning eller udblæsning (med trykluft).

Samlingen foretages i omvendt rækkefølge.

⚠ PAS PÅ

Rengør aldrig luftfilteret (33) med benzin eller brændbare opløsningsmidler.

13.3 Rengøring af kædedrev

⚠ ADVARSEL

Fare for tilskadekomst!

Benyt altid beskyttelseshandsker, når du rører ved savkæden (17). Fare for personskade pga. skarpe tænder!

Bemærk

Rengør kædedrevet efter hver brug.

- Stil kædesaven på et plant, stabilt underlag.
- Træk den forreste håndbeskyttelse (1) helt tilbage for at løsne kædebremsen (se fig. D).
- Fjern begge fastgørelsesmøtrikker (20) med tændrørnsøglen (31).
- Tag kædehjulafdækningen (22) af.
- Tag forsigtigt savkæden (17) af styreskinnen (16) og kædehjulet (26).
- Fjern styreskinnen (16). Rengør disse med en pensel.
- Rengør nu hele kædedrevsområdet og kædehjulafdækningen (22) grundigt med en pensel eller via udblæsning (med trykluft). Samlingen foretages i omvendt rækkefølge.

13.4 Vedligeholdelse af tændrør

- Afmonter luftfiltret (33), som beskrevet under 13.2 "Rengøring af luftfilter".
- Fjern tændrørsstikket (34) ved at dreje det til venstre og højre, samtidigt med at du trækker i det. Tændrørsstikket (34) må kun holdes og trækkes i selve stikket. Der må aldrig trækkes i kablet!
- Løsn tændrøret med den medfølgende tændrørnsøgle (31).
- Samlingen foretages i omvendt rækkefølge.

Elektrodeafstand = 0,6 mm (afstand mellem de elektroder, mellem hvilke der genereres gnister). Kontrollér tændrøret første gang for snavs efter 10 driftstimer og rengør det i givet fald med en kobbertrådbørste.

Vedligehold herefter tændrøret hver 50. driftstime.

13.5 Vedligeholdelse af kædesmøring

- Se kapitel "Kontrol og indstilling af kædesmøring".

13.6 Vedligeholdelse af karburatorindstillinger

- Hvis savkæden (17) går i tomgang, eller motoren stopper af sig selv, når gashåndtaget slippes, skal man justere karburatoren.

Bemærk

Få karburatorindstillingerne (f.eks. omdrejningstal i tomgang) foretaget, men kun af en kvalificeret fagmand, for at undgå motorskader.

13.7 Vedligeholdelse af styreskinne

- Fjern evt. opståede grater fra skinneskanten ved hjælp af en metalfil.
- Rengør styreskinnens (16) not ved hjælp af en pensel eller med trykluft. Udskift styreskinnen (16), så snart noten er slidt.
- Drej styreskinnen (16) efter hver brug for at sikre jævn slitage.
- Kontrollér, at tandhjulet i spidsen af styreskinnen (16) går let og ubesværet. Smør det evt. med lejeolie.

13.8 Montering af styreskinne og stramning af savkæde

PAS PÅ

Foretag altid monteringen med motoren slukket.

ADVARSEL

Fare for tilskadekomst!

Benyt altid beskyttelsehandsker, når du rører ved savkæden (17). Fare for personskade pga. skarpe tænder!

Bemærk

En ny savkæde (17) udvider sig og skal efterstrammes ofte. Kontrollér kædestramningen med jævne mellemrum efter hvert snit, og foretag justering efter behov.

Afhængig af slitagen kan styreskinnen (16) vendes.

- Stil kædesaven på et plant, stabilt underlag.
- Træk den forreste håndbeskyttelse (1) helt tilbage for at løsne kædebremsen (se fig. D).
- Fjern begge fastgørelsesmøtrikker (20) med tænderørsnøglen (31).
- Tag kædehjulsafdækningen (22) af.
- Skub styreskinns (16) langhul hen over de to udragende bolte.
- Læg savkæden (17) på kædehjulets (26) fortanding. Indfør savkæden (17) præcist i den retning, der er angivet på styreskinnen (16). I spidsen af styreskinnen (16) er der et styrehjul, i hvis fortanding savkæden (17) skal indsættes.
- Træk en smule i styreskinnen (16) for at forspænde savkæden (17) en smule.
- Sæt kædehjulsafdækningen (22) på igen. Sørg for, at den indvendige kædespændestift (23) passer i den passende boring (25) i styreskinnen (16). Juster evt. kædestrammeskruen (21) med kærsvkrutrækkeren (31).
- Skru begge fastgørelsesmøtrikker (20) på med hånden. Vær opmærksom på, at disse endnu ikke skal spændes fast.
- Drej kædestrammeskruen (21) i urets retning med kærsvkrutrækkeren (31), indtil den nederste del af savkæden (17) glider ind i styreskinnen (16). Savkæden (17) skal ligge an mod skinnens underside. Med løsnet kædebremse skal savkæden (17) kunne trækkes hen over styreskinnen (16) med hånden.

Bemærk

En ny savkæde (17) udvider sig og skal efterstrammes ofte.

- Spænd begge fastgørelsesmøtrikker (20) fast med tænderørsnøglen (31).

13.9 Opslibning og pleje af savkæde

ADVARSEL

Fare for tilskadekomst!

Benyt altid beskyttelsehandsker, når du rører ved savkæden (17). Fare for personskade pga. skarpe tænder!

Bemærk

En optimalt plejet og opslebet savkæde reducerer den fysiske belastning og giver et godt snitresultat.

Savkæden skal rengøres, plejes og opslibes med jævne mellemrum.

Kontrollér savkæden for revner og beskadigede nitter med jævne mellemrum.

For at give et sikkert greb under slibningen kan man fastgøre en bænksliber på bænkslibe-hjælpemidlet (18).

Brug kun specielle savkæde-rundfiler med Ø 4,8 mm (3/16 ") til den medfølgende savkæde.

I et slibesæt, f.eks. fra Oregon, findes detaljerede oplysninger om slibeprocessen.

Alternativt kan du bruge en elektrisk kædeslibemaskine og følge producentens anvisninger.

Hvis du er i tvivl mht. udførelse af arbejdet, skal du udskifte savkæden.

Få evt. savkæden (17) opslebet på et professionelt værksted.

- Nødvendigt tilbehør (medfølger ikke):
 - Savkæde-rundfil Ø 4,8 mm (3/16")
 - Fladfil
 - Dydbegrænsningslære
- Der må kun files i fremad-retning, til fjernelse af materiale.
- Der skal files med en opslibningsvinkel på ca. 25° ved en stigning på 10° i forhold til styreskinnen (16).
- Kontrollér afstanden til dydbegrænsningen med en dydbegrænsningslære.
- Den rigtige afstand til dydbegrænsningen bør være 0,6 mm (0,024").

13.10 Vedligeholdelsesintervaller

De her anførte oplysninger gælder for normale brugsforhold. Under vanskelige forhold, f.eks. kraftig støvudvikling og længere daglig arbejdstid, bør de angivne intervaller afkortes i overensstemmelse hermed.

Apparatdel	Handling	Inden arbejdsstart	Hver uge	Ved fejl	Ved skader	Efter behov
Kædesmøring	Kontrolleres	X				
Savkæde (17)	Kontrolleres for skarp tilstand	X				
	Kædespænding kontrolleres	X				
	Opslibning					X
Styreskinne (16)	Kontrolleres (slitage, beskadigelse)	X				
	Rengøring		X	X		
	Erstatte				X	X

13.11 Serviceinformation

Vær opmærksom på, at følgende dele på dette produkt slides som følge af brug eller naturligt slid, og at der er brug for følgende dele som forbrugsmaterialer.

Sliddele*: Savkæde, styreskinne, kædehjul, kædeolie, motorolie, barkstøtte, kædefangudstyr, tændrør, luftfilter, brændstoffilter, kædeoliefilter

* følger ikke nødvendigvis med leverancen!

14. Opbevaring

- Anvend altid styreskinnens afdækning (27) under opbevaring.
- Rengør og vedligehold apparatet inden hver opbevaring; se kapitel "Rengøring og vedligeholdelse".
- Opbevar apparatet på et sikkert, tørt, frostfrit, godt ventileret sted, hvor det er beskyttet mod vejrlig. Opbevaring uden dørs kan ikke anbefales. Den skal sikres mod uautoriseret adgang.
- Tøm olie- og/eller brændstofftanken med en opsugningspumpe.

⚠ ADVARSEL

Fjern ikke benzinen i lukkede rum, i nærheden af ild eller hvis der ryges. Gasdampe kan føre til eksplosioner eller brand.

- Start motoren, og lad den køre, indtil resten af benzinen er brugt op.

15. Bortskaffelse og genbrug

Enheden er emballeret for at forhindre transportskader. Denne emballage er råmateriale og kan dermed genanvendes eller kan returneres til råmateriale-kredsløbet.

Apparatet og dets tilbehør er fremstillet af forskellige materialer som f.eks. metal og plast. Defekte komponenter skal bortskaffes som specialaffald. Spørg i specialbutikken eller i hos kommunen!



Emballagen består af miljøvenlige materialer, der kan bortskaffes på lokale genbrugsstationer.

Informationer om muligheder for bortskaffelse af gamle apparater fås ved henvendelse til kommunen.

Brændstof og olie

Restbrændstof, olie og væsker, der har været benyttet til rengøring, skal bortskaffes i henhold til gældende miljøregler!

Tomme olie- og brændstofbeholdere skal bortskaffes i henhold til gældende miljøregler.

Væsker og beholdere skal bortskaffes i henhold til gældende miljøregler.

16. Afhjælpning af fejl

Fejl	Mulig årsag	Afhjælpning
Motoren vil ikke starte	Fejl i startprocedure	Følg startinstruktionerne
Motoren starter, men ikke med fuld effekt	Snavset luftfilter (33)	Rengør luftfilter (33)
Motoren kører uregelmæssigt	Forkert elektrodeafstand ved tændrør	Rens tændrør og indstil elektrodeafstand eller indsæt nyt tændrør
Tilsødet eller fugtigt tændrør	Forkert karburatorindstilling	Få indstillet karburatoren, og rens evt. tændrør eller isæt et nyt

17. Garantibevis

Kære kunde,

Alle vores produkter gennemgår strenge kvalitetskontrol for at sikre, at de når dig i perfekt stand. I det usandsynlige tilfælde, at enheden udvikler en fejl, bedes du kontakte vores serviceafdeling på den adresse, der vises på dette garantibevis. Selvfølgelig, hvis du foretrækker at ringe til os så er vi også glade for at tilbyde vores bistand under servicenummer trykt nedenfor. Bemærk følgende betingelser, som garantikrav kan gøres:

- Disse garanti vilkår omfatte yderligere garanti rettigheder og påvirker ikke dine lovbestemte rettigheder for garanti. Vi vil ikke debitere dig for denne garanti.
- Vores garanti dækker kun problemer forårsaget af materiale- eller produktionsfejl, og det er begrænset til afhjælpning af disse mangler eller udskiftning af enheden. Bemærk, at vores enheder ikke er designet til brug i kommercielle, handel eller industrielle applikationer. Derfor er garantien ugyldig, hvis udstyret bruges i kommerciel, handel eller industrielle applikationer eller for andre tilsvarende aktiviteter. Følgende er også udelukket fra vores garanti: kompensation for transportskader, skader forårsaget af manglende overholdelse af installations- / monteringsvejledning eller skader forårsaget af uprofessionel installation, manglende overholdelse brugsanvisningen (f.eks tilslutning til den forkerte netspænding eller strøm type), misbrug eller uhensigtsmæssig brug (såsom overbelastning af apparatet eller brug af ikke-godkendte værktøj eller tilbehør), manglende overholdelse af vedligeholdelses- og sikkerhedsforskrifter, indtrængen af fremmedlegemer i apparatet (f.eks sand, sten eller støv) , virkninger af vold eller ydre påvirkninger (f.eks skader forårsaget af enheden bliver droppet) og normal slitage som følge af korrekt funktion af apparatet.

Garantien erklæres ugyldig, hvis der gøres forsøg på at manipulere med enheden.

- Garantien er gyldig i en periode på 3 år fra købsdatoen af enheden. Garantikrav skal indsendes inden udløbet af perioden garanti senest to uger efter defekten blive bemærket. Ingen garantikrav vil blive accepteret efter udløbet af garantiperioden. Den oprindelige garantiperiode fortsat anvendelse til enheden, selvom reparationer udføres eller dele udskiftes. I sådanne tilfælde, det udførte arbejde eller dele monteret vil ikke resultere i en forlængelse af garantiperioden, og ingen ny garanti bliver aktiv for det udførte eller dele monteret arbejde. Dette gælder også, når der anvendes en tjeneste på stedet.
- For at du kan gøre dit garantikrav gældende, bedes du kontakte nedenstående serviceadresse. Hvis reklamationen ligger inden for garantiperioden, vil vi fremsende dig en returmærkat, med hvilken du gratis kan returnere dit defekte apparat til os. Det ville hjælpe os, hvis du kunne beskrive karakteren af problemet så detaljeret som muligt. Hvis fejlen er dækket af vores garanti så din enhed vil enten blive repareret med det samme og returneret til dig, eller vi vil sende dig en ny enhed.

Selvfølgelig er vi også glade tilbyde en afgiftsudløsende reparationservice for eventuelle mangler, der ikke er omfattet af anvendelsesområdet for denne garanti eller til enheder, som ikke længere er dækket. At drage fordel af denne service, skal du sende enheden til vores service-adresse.

Tjeneste-Hotline (DK):

00800 4003 4003
(0,00 €/Min.)

Tjeneste-mail (DK):

service.DK@schepach.com

Tjeneste Adresse (DK):

Sotek
Charlottevej 30 E
DK - 4270 Hong



På www.lidl-service.com kan du downloade disse og mange flere manualer, produktvideoer og installationssoftware.

Med QR-koden kan du få direkte adgang til Lidl-service-siden (www.lidl-service.com) og åbne din betjeningsvejledning ved at indtaste artikelnummeret (IAN) 374122_2104.

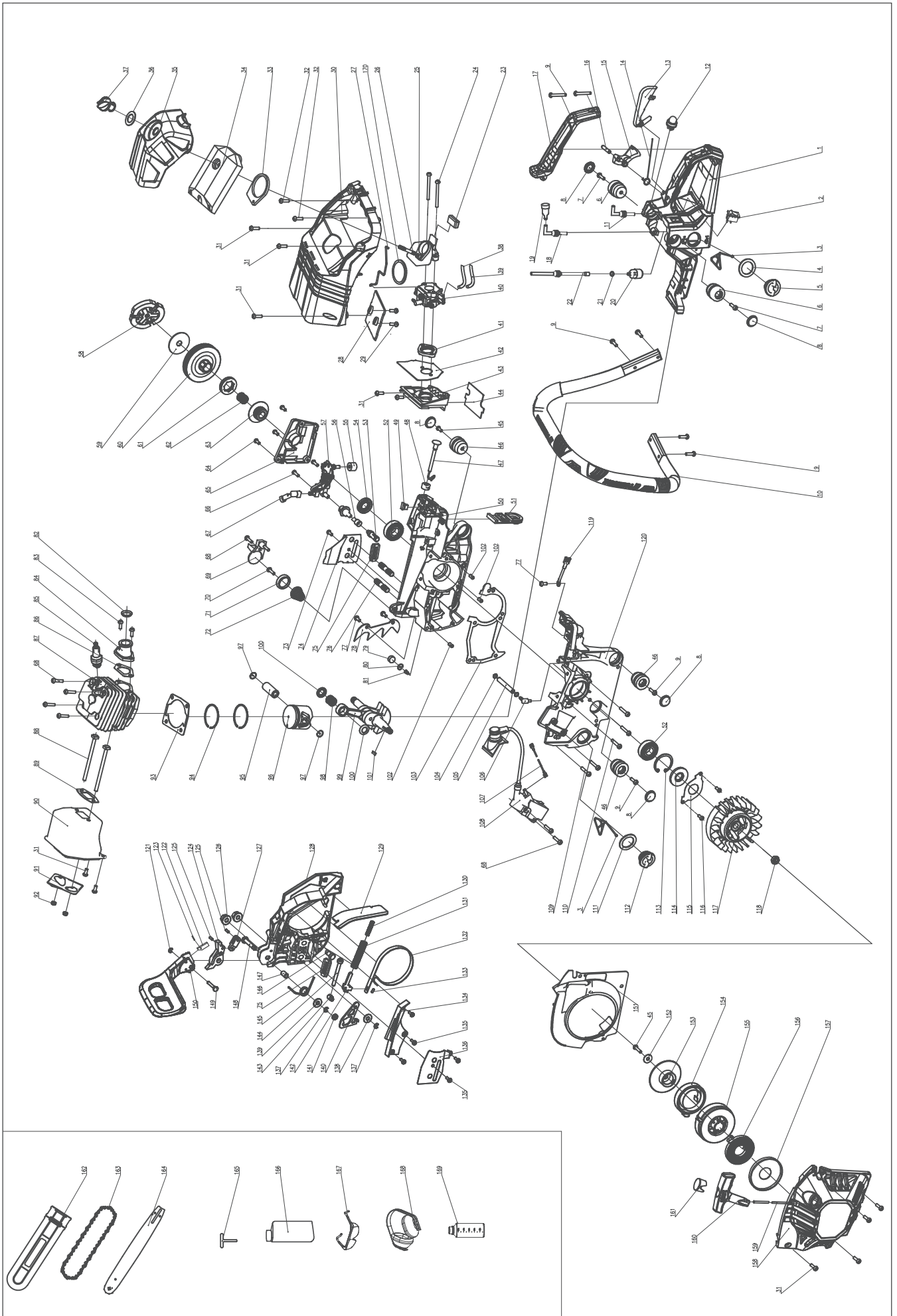

CE-Konformitätserklärung
Originalkonformitätserklärung
CE Declaration of Conformity
Translation of the original CE declaration of conformity
Déclaration de conformité CE
Traduction de la déclaration de conformité CE originale



scheppach Fabrikation von Holzbearbeitungsmaschinen GmbH, Günzburger Str. 69, D-89335 Ichenhausen

DE	erklärt folgende Konformität gemäß EU-Richtlinie und Normen für den Artikel	PL	deklaruje, że produkt jest zgodny z następującymi dyrektywami UE i normami
GB	hereby declares the following conformity under the EU Directive and standards for the following article	LT	pareiškia, taip atitiktis pagal ES direktyvos ir standartai šį straipsnį
FR	déclare la conformité suivante selon la directive UE et les normes pour l'article	HU	az EU-irányelv és a vonatkozó szabványok szerinti következő megfeleléségi nyilatkozatot teszi a termékre
IT	dichiara la seguente conformità secondo le direttive e le normative UE per l'articolo	SI	izjavlja sledenco skladnost z EU-direktivo in normami za artikel
ES	declara la conformidad siguiente según la directiva la UE y las normas para el artículo	CZ	prohlašuje následující shodu podle smernice EU a norem pro výrobek
PT	declara o seguinte conformidade com a Directiva da UE e as normas para o seguinte artigo	SK	prehlasuje nasledujúcu zhodu podľa smernice EU a noriem pre výrobok
DK	erklærer hermed, at følgende produkt er i overensstemmelse med nedenstående EUDirektiver og standarder	HR	ovime izjavljuje da postoji sukladnost prema EU-smjernica i normama za sljedeće artikle
NL	verklaart hierbij dat het volgende artikel voldoet aan de daarop betrekking hebbende EG-richtlijnen en normen	RS	potvrđuje sledeću usklađenost prema smernicama EZ i normama za artikal
FI	vakuuttaa täten, että seuraava tuote täyttää ala esitettyt EU-direktiivit ja standardit	RO	declară următoarea conformitate corespunzător directivelor și normelor UE pentru articolul
SE	försäkras härmed följande överensstämmelse enligt EU-direktiv och standarder för följande artikeln	BG	декларира съответното съответствие съгласно Дирек-тива на ЕС и норми за артикул

Marke / Brand / Marque: **Parkside**
 Art.-Bezeichnung: **BENZIN-KETTENSÄGE - PBKS 53 A2**
 Article name: **PETROL CHAINSAW - PBKS 53 A2**
 Nom d'article: **TRONÇONNEUSE À ESSENCE - PBKS 53 A2**
 Art.-Nr. / Art. no. / Numéro d'article: **3910117974 - 3910117980; 39101179915**
 Ident.-Nr. / Ident. no. / N° d'ident.: **01001 - 85440**

2014/29/EU	2004/22/EC	89/686/EC_96/58/EC	X	2000/14/EC_2005/88/EC
2014/35/EU	2014/68/EU	90/396/EC		Annex V
X 2014/30/EU	X 2011/65/EU*			Annex VI Noise: measured $L_{WA} = 116$ dB(A); guaranteed $L_{WA} = 117$ dB(A) P = xx KW; L/Ø = cm Notified Body: Intertek Deutschland GmbH, Stangenstraße 1, 70771 Leinfelden-Echterdingen Notified Body No.: 0905
X 2006/42/EC				X 2010/26/EC
				Emission. No: e13*2016/1628*2020/1040SHB1/P*0036*02
X	Annex IV Notified Body: Intertek Deutschland GmbH, Stangenstraße 1, 70771 Leinfelden-Echterdingen Notified Body No.: 0905 Certificate No.: 19SHW0271-02			

Standard references:
EN ISO 11681-1:2011; EN ISO 14982:2009

Die alleinige Verantwortung für die Ausstellung dieser Konformitätserklärung trägt der Hersteller.
 This declaration of conformity is issued under the sole responsibility of the manufacturer.
 Le fabricant assume seul la responsabilité d'établir la présente déclaration de conformité.

- * Der oben beschriebene Gegenstand der Erklärung erfüllt die Vorschriften der Richtlinie 2011/65/EU des Europäischen Parlaments und des Rates vom 8. Juni 2011 zur Beschränkung der Verwendung bestimmter gefährlicher Stoffe in Elektro- und Elektronikgeräten.
- * The object of the declaration described above fulfils the regulations of the directive 2011/65/EU of the European Parliament and Council from 8th June 2011, on the restriction of the use of certain hazardous substances in electrical and electronic equipment.
- * L'appareil décrit ci-dessus dans la déclaration est conforme aux réglementations de la directive 2011/65/EU du Parlement Européen et du Conseil du 8 juin 2011 visant à limiter l'utilisation de substances dangereuses dans la fabrication des appareils électriques et électroniques.

Ichenhausen, den 01.09.2021

Unterschrift / Andreas Pecher / Head of Project Management

First CE: 2019
Subject to change without notice

Documents registrar: Thomas Schuster
Günzburger Str. 69, D-89335 Ichenhausen





SCHEPPACH FABRIKATION VON HOLZBEARBEITUNGSMASCHINEN GMBH

Günzburger Str. 69
D-89335 Ichenhausen



Last Information Update · Stand der Informationen · Version des informations · Stand van de informatie · Stav informací · Stan informacij · Stav informácií · Estado de las informaciones · Tilstand af information
Update: 09 / 2021 · Ident.-No.: 374122_2104_39101179915

IAN 374122_2104

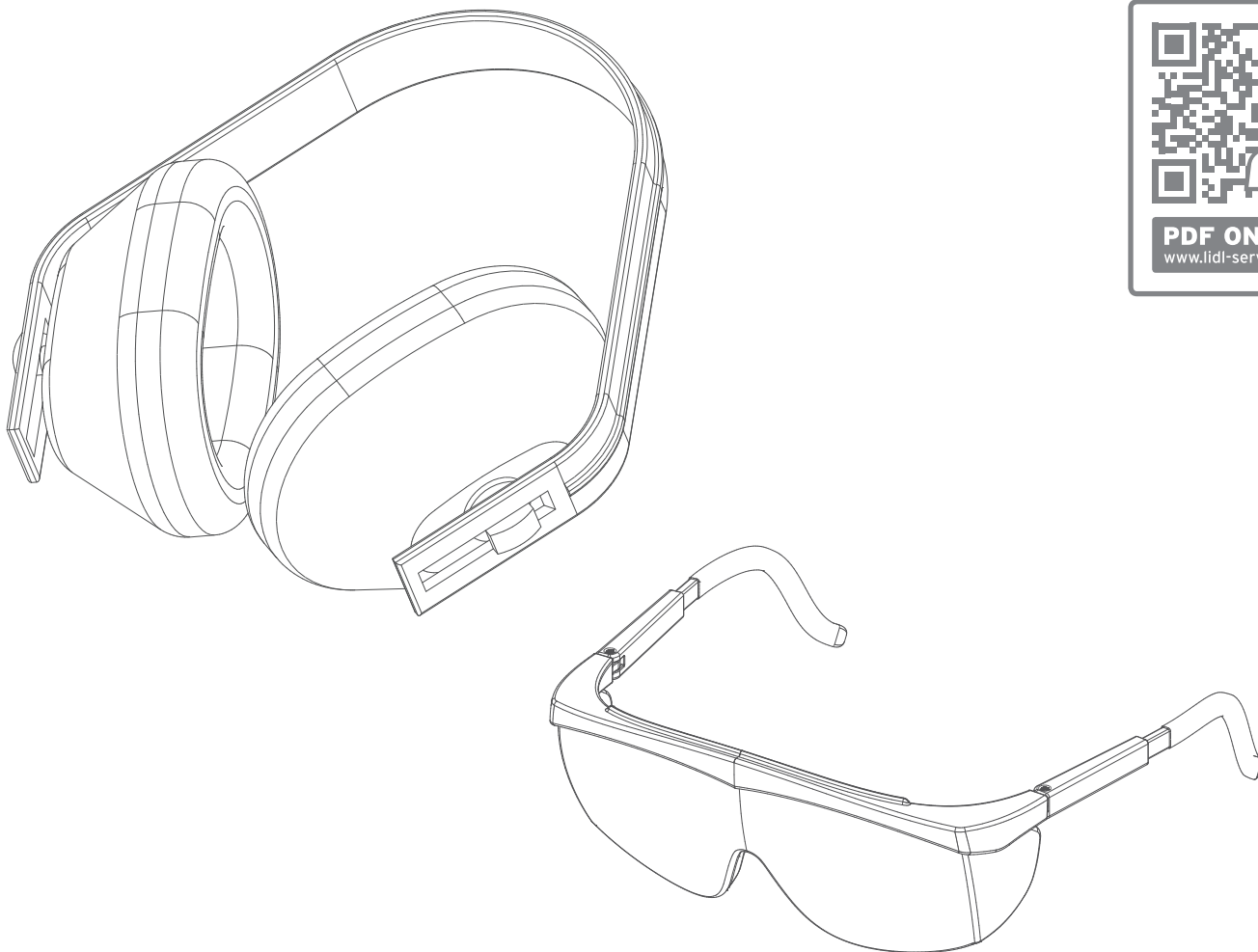

PERSÖNLICHE SCHUTZAUSRÜSTUNG PERSONAL PROTECTIVE EQUIPMENT EQUIPEMENT DE PROTECTION INDIVIDUELLE

(GB) (IE)

PERSONAL PROTECTIVE EQUIPMENT

Operating and Safety Instructions
Translation of Original Operating Manual

(FR) (BE)

ÉQUIPEMENT DE PROTECTION INDIVIDUELLE

Consignes d'utilisation et de sécurité
Traduction des instructions d'origine

(CZ)

OSOBNÍ OCHRANNÉ PROSTŘEDKY

Pokyny pro obsluhu a bezpečnostní pokyny
Překlad originálního provozního návodu

(SK)

OSOBNÉ OCHRANNÉ PROSTRIEDKY

Pokyny pre obsluhu a bezpečnostné pokyny
Překlad originálneho návodu na obsluhu

(DK)

PERSONLIGE VÆRNEMIDLER

Drifts- og sikkerhedsinstruktioner
Oversættelse af den originale driftsvejledning

(DE) (AT) (CH)

PERSÖNLICHE SCHUTZAUSRÜSTUNG

Bedienungs- und Sicherheitshinweise
Originalbetriebsanleitung

(NL) (BE)

PERSOONLIJKE BESCHERMINGSMIDDELEN

Bedienings- en veiligheidsinstructies
Vertaling van de originele handleiding

(PL)

SPRZĘT OCHRONY OSOBISTEJ

Wskazówki dotyczące obsługi i bezpieczeństwa
Tłumaczenie oryginalnej instrukcji obsługi

(ES)

EQUIPO DE PROTECCIÓN INDIVIDUAL

Instrucciones de utilización y de seguridad
Traducción del manual de instrucciones original

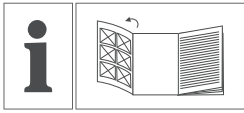

GB IE

Before reading, unfold the page containing the illustrations and familiarise yourself with all functions of the device.

DE AT CH

Klappen Sie vor dem Lesen die Seite mit den Abbildungen aus und machen Sie sich anschließend mit allen Funktionen des Gerätes vertraut.

FR BE

Avant de lire le mode d'emploi, ouvrez la page contenant les illustrations et familiarisez-vous ensuite avec toutes les fonctions de l'appareil.

NL BE

Vouw vóór het lezen de pagina met de afbeeldingen open en maak u vertrouwd met alle functies van het apparaat.

CZ

Před čtením si otevřete stranu s obrázky a potom se seznámte se všemi funkcemi přístroje.

PL

Przed przeczytaniem proszę rozłożyć stronę z ilustracjami, a następnie proszę zapoznać się z wszystkimi funkcjami urządzenia.

SK

Pred čítaním si odklopte stranu s obrázkami a potom sa oboznámte so všetkými funkciami prístroja.

ES

Antes de empezar a leer abra la página que contiene las imágenes y, en seguida, familiarícese con todas las funciones del dispositivo.

DK

Før du læser, vend siden med billeder frem og bliv bekendt med alle apparatets funktioner.

GB / IE	Operating and Safety Instructions	Page	01
DE / AT / CH	Bedienungs- und Sicherheitshinweise	Seite	06
FR / BE	Consignes d'utilisation et de sécurité	Page	11
NL / BE	Bedienings- en veiligheidsinstructies	Pagina	17
CZ	Pokyny pro obsluhu a bezpečnostní pokyny	Strana	22
PL	Wskazówki dotyczące obsługi i bezpieczeństwa	Strona	27
SK	Pokyny pre obsluhu a bezpečnostné pokyny	Strana	33
ES	Instrucciones de utilización y de seguridad	Página	38
DK	Drifts- og sikkerhedsinstruktioner	Side	44

Table of contents:	Page:
1. Introduction.....	2
2. Scope of delivery	2
3. Intended use	2
4. Safety instructions.....	2
5. Technical data.....	3
6. Unpacking	4
7. Adjustment and use.....	4
8. Cleaning and storage.....	4
9. Disposal and recycling	4
10. Warranty certificate	5
11. Declaration of conformity.....	51

1. Introduction

MANUFACTURER:

Jinhua Royal Technology Co., Ltd.

NO 500 Caihong Road, Wucheng District,
Jinhua City, Zhejiang Province,
China

IMPORTER:

schepfach

Fabrikation von Holzbearbeitungsmaschinen GmbH
Günzburger Straße 69
D-89335 Ichenhausen

DEAR CUSTOMER,

We hope you enjoy using the accessory.

NOTE:

According to the applicable product liability laws, the manufacturer of the accessory does not assume liability for damages to the accessory or damages caused by the accessory that occurs due to:

- Improper handling
- Non-compliance of the operating instructions
- Repairs by third parties, not authorized service technicians
- Application other than specified

Please observe the following:

Read through the complete text in the operating instructions before assembling and using the accessory.

The operating instructions are intended to help the user to become familiar with the accessory and take advantage of the application possibilities in accordance with the recommendations.

The operating instructions contain important information on how to use the accessory safely, professionally and economically, how to avoid danger, costly repairs, reduce downtimes and how to increase reliability and service life of the accessories.

In addition to the safety regulations in the operating instructions, you have to meet the applicable regulations that apply for the use of the accessory in your country.

Keep the operating instructions package with the accessory at all times and store it in a plastic cover to protect it from dirt and moisture. Read the instruction manual each time before using the accessory and carefully follow its information.

In addition to the safety instructions contained in this operating manual and the specific regulations of your country, the technical rules generally accepted for the use of accessories of the same type must be observed.

We accept no liability for damage or accidents which arise due to non-observance of these instructions and the safety information.

2. Scope of delivery

- 1 pair of safety goggles
- 1 set of ear muffs
- Translation of original operating manual

3. Intended use

The accessory is allowed to be used only for its prescribed purpose. Any other use is deemed to be a case of misuse. The user/operator and not the manufacturer will be liable for any damage or injuries of any kind resulting from such misuse.

An element of the intended use is also the observance of the safety instructions as well as the assembly instructions and operating information in the operating manual.

In addition, the applicable accident prevention regulations must be strictly observed.

Other general occupational health and safety-related rules and regulations must be observed.

The liability of the manufacturer and resulting damages are excluded in the event of modifications of the accessory.

Please note that the accessory has not been designed for use in commercial, trade or industrial applications. Our warranty will be voided if the accessory is used in commercial, trade or industrial businesses or for equivalent purposes.

Safety goggles

The safety goggles are designed for eye protection.

The product complies with EN 166, safety class F and optical grade 1.

The protective glass is clear. Safety class F means that the product has high resistance to impacts from small particles with low energy and a high speed of 45 m/s.

If the lenses and wearing parts do not have the same abbreviations S, F, B and A, the entire eye protection device must be assigned the lower range of use. For extremely sensitive persons, skin contact with certain materials may cause allergic reactions under certain circumstances. No spare parts or accessories are available for these safety goggles. If the safety goggles are damaged, do not use them any more. If the safety goggles are worn over prescription glasses, mechanical effects (e.g. impacts) can be transmitted and thus represent a hazard. If mechanical protection at extreme temperatures is required, the eye protection device must bear the additional marking T (e.g. FT, BT, AT). Otherwise, the eye protection device may only be used at room temperature to protect against high velocity particles.

Ear muffs

The ear muffs protect the wearer against noise and distracting sounds.

The ear muffs can be adjusted to sizes S, M and L.

4. Safety instructions

In these operating instructions, we have used the following symbol to mark sections concerning your safety: .

 WARNING! Read all safety warnings and all instructions.

Save all warnings and instructions for future reference.

Safety goggles

- a) **The safety goggles and packaging material are not toys.** Keep them out of the hands of children.
- b) **Never leave the packaging material unattended.** It could be a danger if children play with it.
- c) **Protect the safety goggles from extreme temperatures, direct sunlight, shocks, high humidity, wetness, flammable gases, vapours and solvents.**
- d) **Treat the safety goggles carefully.** They can be damaged by bumps, impacts or a fall from a low height.
- e) **Note that the safety goggles can transmit the energy of impacts from high velocity particles (when worn over corrective glasses) and thus represent a danger to the user.**
- f) **Note that some materials may trigger allergic reactions upon contact with sensitive skin.**

Ear muffs

Please pay close attention to the following information and safety instructions to ensure the best possible protection and comfort:

- a) Please adhere to all instructions and tips regarding assembly, adjustment and maintenance of the ear muffs.
- b) The ear muffs are intended to protect your ears in noisy areas.
- c) The ear muffs should be worn at all times when in high-noise areas.
- d) The ear muffs can show signs of wear over time. Examine them for tears or loose spots after each use.

⚠ WARNING! Failure to comply with the safety instructions provided for the ear muffs can seriously compromise their protective effect.

- e) Do not clean or disinfect the ear muffs with chemicals or substances that are harmful to the wearer.
- f) Certain chemical substances can damage this product. Detailed information is available from the manufacturer.
- g) Ear muffs and especially their ear cushions can wear down over time. Examine them regularly for tears, loose spots and other signs of wear.
- h) Covering the ear cushions with "hygiene covers" can compromise the acoustics of the ear muffs.

Residual risks

Despite all precautions having been met, some non-obvious residual risks may still remain. These can be minimised if the "Safety instructions" and the "Intended use" are observed along with the whole of the operating instructions.

5. Technical data

Safety goggles

Type..... RYF001
 Standard..... EN166:2001
 Safety class..... F (low energy
 impact at 45 m/s)
 Optical class..... 1 (continual use
 without filter effect)
 Protective class type..... clear

Material:

Goggle lens..... Polycarbonate
 Frame..... Nylon

Manufacturer identification

Goggle lens..... ROYAL 1 F CE
 Frame..... ROYAL 166 F CE

Ear muffs

Type..... RYE001
 Standard..... EN352-1:2020
 Weight..... approx. 150 g

Material:

Headband of the ear muffs..... POM
 Capsule for ear cushions..... PVC
 Ear cushions..... ABS

Damping values of the ear muffs

Frequency (Hz)	63	125	250	500
Median value Mf (dB)	13.6	8.3	12.1	17.8
Standard deviation Sf (dB)	5.5	3.8	5	4.7
Assumed protection value APV (dB)	8.1	4.5	7.1	13.1

Frequency (Hz)	1000	2000	4000	8000
Median value Mf (dB)	25.1	29.1	32.2	31.5
Standard deviation Sf (dB)	3.5	5.2	5.5	6.7
Assumed protection value APV (dB)	21.6	24.0	26.6	24.8

	H (dB)*	M (dB)*	L (dB)*	SNR (dB)*
Minimum requirements	12	11	9	
Value	24.2	16.6	9.9	19.3
Average value	28.3	20	13.5	22.6
Standard deviation	4	3.4	3.6	3.4

* H value (high level), M value (medium level), L value (low level), SNR value (single number rating)

6. Unpacking

- Open the packaging and remove the accessory carefully.
- Remove the packaging material as well as the packaging and transport bracing (if available).
- Check that the delivery is complete.
- Check the accessory for transport damage.

⚠ ATTENTION

The device and packaging materials are not toys! Children must not be allowed to play with plastic bags, film and small parts! There is a risk of swallowing and suffocation!

7. Adjustment and use

Safety goggles

⚠ WARNING! Check and clean the goggles before use. Scratched or damaged protective glasses impair visibility and offer only a reduced protective effect. Safety goggles with scratched or damaged protective glasses should be replaced immediately.

- Adjust the extensible headband of the safety goggles to fit your head.
- Ensure that they fit comfortably and securely.
- When wearing the safety goggles, ensure that they fit comfortably.

Ear muffs

- Adjust the ear muffs to the largest head size by pushing the muffs downwards to the end of the headband.
- Pull the muffs apart a little to put them on.
- Adjust the ear muffs to the optimal size and a comfortable fit by pushing the muffs at the end of the headband up or down. The muffs must completely encapsulate the ears.

8. Cleaning and storage

Safety goggles

- Use a soft, damp and clean lens cloth to clean the safety goggles. Never use petrol, solvents or cleansers which can damage plastic.
- To disinfect the safety goggles, use only cleaning agents that do not contain solvents or aggressive substances.
- Do not exert strong pressure on the surfaces, as this can cause scratches.
- After use, store and transport the safety goggles in a clean, dry and UV-proof environment, e.g. in a suitable spectacle case (not supplied).

Ear muffs

- Examine the components for damage and signs of wear before each use.
- Use a moistened cloth to clean the ear muffs. Never use petrol, solvents or cleansers which can damage plastic.
- To disinfect the ear muffs, use only cleaning agents that do not contain solvents or aggressive substances.
- Store the ear muffs in a clean, dry environment away from UV rays.

- If the ear cushions can no longer be cleaned or are damaged, they should be disposed of and replaced.
 - Remove the old ear cushions from the muffs and replace them with new ones (see fig. 1).
 - Order number: 391 0108 025



fig. 1

Service information

Please note that the following parts of this product are subject to normal or natural wear and that the following parts are therefore also required for use as consumables.

Wear parts*: ear cushions

*Not necessarily included in the scope of delivery!

9. Disposal and recycling

The accessory is supplied in packaging to prevent it from being damaged in transit. The raw materials in this packaging can be reused or recycled.

The accessory is made of various types of material, such as metal and plastic. Defective components must be disposed of as special waste. Ask your dealer or your local council.



The packaging is wholly composed of environmentally-friendly materials that can be disposed of at a local recycling centre.

Contact your local refuse disposal authority for more details of how to dispose of your worn-out accessory.

10. Warranty certificate

Dear Customer,

All of our products undergo strict quality checks to ensure that they reach you in perfect condition. In the unlikely event that your device develops a fault, please contact our service department at the address shown on this guarantee card. Of course, if you would prefer to call us then we are also happy to offer our assistance under the service number printed below. Please note the following terms under which guarantee claims can be made:

- These guarantee terms cover additional guarantee rights and do not affect your statutory warranty rights. We do not charge you for this guarantee.
- Our guarantee only covers problems caused by material or manufacturing defects, and it is restricted to the rectification of these defects or replacement of the device. Please note that our devices have not been designed for use in commercial, trade or industrial applications. Consequently, the guarantee is invalidated if the equipment is used in commercial, trade or industrial applications or for other equivalent activities. The following are also excluded from our guarantee: compensation for transport damage, damage caused by failure to comply with the installation/assembly instructions or damage caused by unprofessional installation, failure to comply with the operating instructions (e.g. connection to the wrong mains voltage or current type), misuse or inappropriate use (such as overloading of the device or use of non-approved tools or accessories), failure to comply with the maintenance and safety regulations, ingress of foreign bodies into the device (e.g. sand, stones or dust), effects of force or external influences (e.g. damage caused by the device being dropped) and normal wear resulting from proper operation of the device.

The guarantee is rendered null and void if any attempt is made to tamper with the device.

- The guarantee is valid for a period of 3 years starting from the purchase date of the device. Guarantee claims should be submitted before the end of the guarantee period within two weeks of the defect being noticed. No guarantee claims will be accepted after the end of the guarantee period. The original guarantee period remains applicable to the device even if repairs are carried out or parts are replaced. In such cases, the work performed or parts fitted will not result in an extension of the guarantee period, and no new guarantee will become active for the work performed or parts fitted. This also applies when an on-site service is used.
- In order to assert your guarantee claim, please contact the service partner shown below. If the complaint is within the guarantee period, we will provide you with a return slip, with which you can return your defective device free of charge to us. It would help us if you could describe the nature of the problem in as much detail as possible. If the defect is covered by our guarantee then your device will either be repaired immediately and returned to you, or we will send you a new device.

Of course, we are also happy offer a chargeable repair service for any defects which are not covered by the scope of this guarantee or for units which are no longer covered. To take advantage of this service, please send the device to our service address.

Service-Hotline (GB/IE):

00800 4003 4003

(0,00 EUR/Min.)

Service-Email (GB):

service.GB@schepach.com

Service-Email (IE):

service.IE@schepach.com

Service Address (GB/IE):

Forest Park & Garden

Coed Court, Taffsmead Road

Treforest, Ind. Estate, Pontypridd CF375SW



At www.lidl-service.com you can download this and many more manuals, product videos plus installation software.

The QR code takes you directly to the Lidl service page (www.lidl-service.com) and you can open your operating manual by entering the article number (IAN) 374122_2104.

Inhalt:	Seite:
1. Einleitung	7
2. Lieferumfang	7
3. Bestimmungsgemäße Verwendung.....	7
4. Sicherheitshinweise	7
5. Technische Daten	8
6. Auspacken.....	9
7. Einstellung und Benutzung.....	9
8. Reinigung und Lagerung.....	9
9. Entsorgung und Wiederverwertung.....	9
10. Garantiekunde	10
11. Konformitätserklärung.....	51

1. Einleitung

HERSTELLER:

Jinhua Royal Technology Co., Ltd.

NO 500 Caihong Road, Wucheng District,
Jinhua City, Zhejiang Province,
China

EINFÜHRER:

scheppach

Fabrikation von Holzbearbeitungsmaschinen GmbH
Günzburger Straße 69
D-89335 Ichenhausen

VEREHRTER KUNDE,

Wir wünschen Ihnen viel Freude und Erfolg bei der Benutzung des Zubehörs.

HINWEIS:

Der Hersteller des Zubehörs haftet nach dem geltenden Produkthaftungsgesetz nicht für Schäden, die am Zubehör oder durch das Zubehör entstehen bei:

- unsachgemäßer Behandlung
- Nichtbeachtung der Bedienungsanleitung
- Reparaturen durch Dritte, nicht autorisierte Fachkräfte
- nicht bestimmungsgemäßer Verwendung

Beachten Sie:

Lesen Sie vor der Montage und Inbetriebnahme den gesamten Text der Bedienungsanleitung durch.

Diese Bedienungsanleitung soll es Ihnen erleichtern, das Zubehör kennenzulernen und dessen bestimmungsgemäße Einsatzmöglichkeiten zu nutzen.

Die Bedienungsanleitung enthält wichtige Hinweise, wie Sie mit dem Zubehör sicher, fachgerecht und wirtschaftlich arbeiten, und wie Sie Gefahren vermeiden, Reparaturkosten sparen, Ausfallzeiten verringern und die Zuverlässigkeit und Lebensdauer des Zubehörs erhöhen.

Zusätzlich zu den Sicherheitsbestimmungen dieser Bedienungsanleitung müssen Sie unbedingt die für die Benutzung des Zubehörs geltenden Vorschriften Ihres Landes beachten.

Bewahren Sie die Bedienungsanleitung, in einer Plastikhülle geschützt vor Schmutz und Feuchtigkeit, beim Zubehör auf. Sie muss von jeder Bedienungsperson vor Aufnahme der Arbeit gelesen und sorgfältig beachtet werden.

Neben den in dieser Bedienungsanleitung enthaltenen Sicherheitshinweisen und den besonderen Vorschriften Ihres Landes sind die für die Benutzung von baugleichem Zubehör allgemein anerkannten technischen Regeln zu beachten.

Wir übernehmen keine Haftung für Unfälle oder Schäden, die durch Nichtbeachten dieser Anleitung und den Sicherheitshinweisen entstehen.

2. Lieferumfang

- 1 Schutzbrille
- 1 Gehörschutz
- Bedienungsanleitung

3. Bestimmungsgemäße Verwendung

Das Zubehör darf nur nach seiner Bestimmung verwendet werden. Jede weitere darüber hinausgehende Verwendung ist nicht bestimmungsgemäß. Für daraus hervorgerufene Schäden oder Verletzungen aller Art haftet der Benutzer/Bediener und nicht der Hersteller.

Bestandteil der bestimmungsgemäßen Verwendung ist auch die Beachtung der Sicherheitshinweise, sowie die Montageanleitung und Betriebshinweise in der Bedienungsanleitung.

Darüber hinaus sind die geltenden Unfallverhütungsvorschriften genauestens einzuhalten.

Sonstige allgemeine Regeln in arbeitsmedizinischen und sicherheitstechnischen Bereichen sind zu beachten.

Veränderungen am Zubehör schließen eine Haftung des Herstellers und daraus entstehende Schäden gänzlich aus.

Bitte beachten Sie, dass dieses Zubehör bestimmungsgemäß nicht für den gewerblichen, handwerklichen oder industriellen Einsatz konstruiert wurde. Wir übernehmen keine Gewährleistung, wenn das Zubehör in Gewerbe-, Handwerks- oder Industriebetrieben sowie bei gleichzusetzenden Tätigkeiten eingesetzt wird.

Schutzbrille

Die Schutzbrille dient als Augenschutz.

Das Produkt entspricht EN 166, Schutzklasse F und der optischen Klasse 1.

Der Sichtscheibentyp ist klar. Die Schutzklasse F bedeutet, dass das Produkt eine hohe Festigkeit gegen Stöße von Teilchen mit niedriger Energie und hoher Geschwindigkeit von 45 m/s bietet.

Haben Sichtscheiben und Tragekörper nicht die gleichen Kurzzeichen S,F, B und A, so ist dem gesamten Augenschutzgerät der niedrigere Verwendungsbereich zuzuordnen. Bei extrem empfindlichen Personen können bei Hautkontakt mit bestimmten Werkstoffen unter Umständen allergische Reaktionen auftreten. Für diese Schutzbrille sind keine Ersatzteile oder Zubehör erhältlich. Bei Beschädigung der Schutzbrille ist diese nicht mehr zu verwenden. Wird die Schutzbrille über einer Korrektionsbrille getragen, können mechanische Einwirkungen (z.B. Stöße) übertragen werden und somit eine Gefährdung darstellen. Falls mechanischer Schutz bei extremen Temperaturen erforderlich ist, muss das Augenschutzgerät die Zusatzkennzeichnung T aufweisen (z.B. FT, BT, AT). Ansonsten darf das Augenschutzgerät nur bei Raumtemperatur zum Schutz gegen Teilchen hoher Geschwindigkeit verwendet werden.

Gehörschutz

Der Gehörschutz dient zum Schutz vor Lärm und störenden Geräuschen.

Der Gehörschutz lässt sich auf die Größen S, M und L einstellen.

4. Sicherheitshinweise

In dieser Bedienungsanleitung haben wir Stellen, die Ihre Sicherheit betreffen, mit diesem Zeichen versehen: ⚠.

⚠ WARNUNG! Lesen Sie alle Sicherheitshinweise und Anweisungen.

Bewahren Sie alle Sicherheitshinweise und Anweisungen für die Zukunft auf.

Schutzbrille

- a) **Die Schutzbrille und das Verpackungsmaterial sind kein Spielzeug.** Halten Sie es von Kindern und Haustieren fern.
- b) **Lassen Sie das Verpackungsmaterial nicht achtlos liegen.** Dieses könnte für Kinder zu einem gefährlichen Spielzeug werden.
- c) **Schützen Sie die Schutzbrille vor extremen Temperaturen, direktem Sonnenlicht, starken Erschütterungen, hoher Feuchtigkeit, Nässe, brennbaren Gasen, Dämpfen und Lösungsmitteln.**
- d) **Gehen Sie vorsichtig mit der Schutzbrille um.** Durch Stöße, Schläge oder dem Fall aus bereits geringer Höhe kann sie beschädigt werden.
- e) **Beachten Sie, dass die Schutzbrille bei direktem Kontakt mit Hochgeschwindigkeitsteilchen (wenn sie über eine Korrektionsbrille getragen wird), Schläge übertragen kann und dadurch eine Gefahr für den Träger darstellt.**
- f) **Beachten Sie, dass einige Materialien bei empfindlichen Personen bei Hautkontakt allergische Reaktionen hervorrufen können.**

Gehörschutz

Um einen möglichst hohen Schutz und Tragekomfort zu gewährleisten, ist es unbedingt erforderlich, die folgenden Informationen und Sicherheitshinweise zu beachten:

- a) Folgen Sie allen Anweisungen und Hinweisen zur Montage, Einstellung und Wartung des Gehörschutzes.
- b) Der Gehörschutz schützt in Bereichen, wo eine Beeinträchtigung durch Lärm zu erwarten ist.
- c) Der Gehörschutz muss in Lärmbereichen ohne Unterbrechung getragen werden.
- d) Der Gehörschutz kann durch den Gebrauch verschleifen und muss daher regelmäßig nach dem Gebrauch auf Risse oder Undichtigkeiten überprüft werden.

⚠️ WARNUNG! Bei Nichtbefolgung der angegebenen Sicherheitshinweise für die Kapselgehörschützer kann die Schutzwirkung ernsthaft beeinträchtigt werden.

- e) Zur Reinigung und Desinfektion des Gehörschutzes keine Chemikalien oder Substanzen verwenden, die für den Benutzer schädlich sind.
- f) Dieses Produkt kann durch bestimmte chemische Substanzen leiden. Weitere Angaben sollten beim Hersteller angefordert werden.
- g) Kapselgehörschützer und besonders die Dichtungskissen können mit dem Gebrauch verschleifen und sollten daher häufig auf Zeichen von zum Beispiel Rissen und Undichtigkeiten untersucht werden.
- h) Die Umhüllung der Dichtungskissen mit „Hygieneüberzügen“ kann die akustische Leistung des Kapselgehörschützers beeinträchtigen.

Restrisiken

Trotz aller getroffenen Vorkehrungen können nicht offensichtliche Restrisiken bestehen. Diese lassen sich minimieren, wenn die „Sicherheitshinweise“ und die „Bestimmungsgemäße Verwendung“ sowie die Bedienungsanleitung insgesamt beachtet werden.

5. Technische Daten

Schutzbrille

Typ..... RYF001
 Norm..... EN166:2001
 Schutzklasse F (Stoß mit niedriger Energie von 45 m/s)
 Optische Klasse..... 1 (Kontinuierlicher Einsatz ohne Filterwirkung)
 Sichtscheibentyp..... Klar

Materialien:

Brillenglas Polycarbonat
 Rahmen Nylon

Hersteller Identifikation ROYAL

Brillenglas ROYAL 1 F CE
 Rahmen ROYAL 166 F CE

Gehörschutz

Typ..... RYE001
 Norm..... EN352-1:2020
 Gewicht..... ca. 150 g

Materialien:

Halterungsbügel des Gehörschutzes POM
 Kapsel für Dichtungskissen..... PVC
 Dichtungskissen ABS

Dämpfungswerte des Gehörschutzes

Frequenz (Hz)	63	125	250	500
Mittelwert Mf (dB)	13,6	8,3	12,1	17,8
Standard-Abweichung Sf (dB)	5,5	3,8	5	4,7
Angenommener Schutz APV (dB)	8,1	4,5	7,1	13,1

Frequenz (Hz)	1000	2000	4000	8000
Mittelwert Mf (dB)	25,1	29,1	32,2	31,5
Standard-Abweichung Sf (dB)	3,5	5,2	5,5	6,7
Angenommener Schutz APV (dB)	21,6	24,0	26,6	24,8

	H (dB)*	M (dB)*	L (dB)*	SNR (dB)*
Mindestanforderung	12	11	9	
Wert	24,2	16,6	9,9	19,3

Mittelwert	28,3	20	13,5	22,6
Standard- Abwei- chung	4	3,4	3,6	3,4

* H-Wert/H Value (High Level), M-Wert/M Value (Medium Level), L-Wert/L Value (Low Level), SNR-Wert/SNR Value (Single Number Rating)

6. Auspacken

- Öffnen Sie die Verpackung und nehmen Sie das Zubehör vorsichtig heraus.
- Entfernen Sie das Verpackungsmaterial sowie Verpackungs- und Transportsicherungen (falls vorhanden).
- Überprüfen Sie, ob der Lieferumfang vollständig ist.
- Kontrollieren Sie das Zubehör auf Transportschäden.

⚠ ACHTUNG

Gerät und Verpackungsmaterialien sind kein Kinderspielzeug! Kinder dürfen nicht mit Kunststoffbeuteln, Folien und Kleinteilen spielen! Es besteht Verschluckungs- und Erstickungsgefahr!

7. Einstellung und Benutzung

Schutzbrille

⚠ WARNUNG! Überprüfen und reinigen Sie die Schutzbrille vor dem Gebrauch. Zerkratzte oder beschädigte Sichtscheiben beeinträchtigen die Sicht und bieten nur noch eine stark verminderte Schutzwirkung. Eine Schutzbrille mit zerkratzten oder beschädigten Sichtscheiben ist sofort zu ersetzen.

- Stellen Sie die ausziehbaren Bügel der Schutzbrille auf die entsprechende Größe Ihres Kopfes ein.
- Sorgen Sie für einen sicheren und angenehmen Sitz.
- Achten Sie bei dem Tragen der Schutzbrille darauf, dass diese angenehm sitzt.

Gehörschutz

- Stellen Sie den Gehörschutz auf die größte Kopfgröße ein, indem Sie die Gehörschutzkapseln an den Bügelenden nach unten schieben.
- Ziehen Sie die Gehörschutzkapseln beim Aufsetzen leicht auseinander.
- Passen Sie den optimalen und bequemen Sitz der Gehörschützer an, indem Sie die Gehörschutzkapseln an den Bügelenden nach oben oder unten schieben. Die Gehörschutzkapseln müssen die Ohren dabei komplett umschließen.

8. Reinigung und Lagerung

Schutzbrille

- Verwenden Sie zum Reinigen der Schutzbrille ein feuchtes, weiches und sauberes Brillenputztuch. Verwenden Sie niemals Benzin, Lösungsmittel oder Reiniger, die Kunststoff angreifen.
- Desinfizieren Sie die Schutzbrille nur mit Mitteln, die keine Lösungsmittel oder scharfe Chemikalien enthalten.

- Üben Sie nicht zu starken Druck auf die Oberflächen aus, dies kann zu Kratzspuren führen.
- Lagern Sie die Schutzbrille nach Gebrauch in einer sauberen, trockenen und vor UV-Strahlung geschützten Umgebung, wie z. B. in einem passenden Brillenetui (nicht im Lieferumfang enthalten).

Gehörschutz

- Untersuchen Sie vor jeder Benutzung die Komponenten auf Beschädigungen und Verschleißerscheinungen.
- Verwenden Sie zum Reinigen des Gehörschutzes ein feuchtes Tuch. Verwenden Sie niemals Benzin, Lösungsmittel oder Reiniger, die Kunststoff angreifen.
- Desinfizieren Sie den Gehörschutz nur mit Mitteln, die keine Lösungsmittel oder scharfe Chemikalien enthalten.
- Lagern Sie den Gehörschutz in einer sauberen, trockenen und vor UV-Strahlung geschützten Umgebung.
- Wenn die Dichtungskissen nicht mehr gereinigt werden können oder beschädigt sind, sollten Sie entsorgt und durch neue ersetzt werden.
 - Entfernen Sie die alten Dichtungskissen von den Kapseln und ersetzen Sie diese durch die neuen (siehe Abb. 1).
 - Bestellnummer: 391 0108 025



Abb. 1

Service-Informationen

Es ist zu beachten, dass bei diesem Produkt folgende Teile einem gebrauchsgemäßen oder natürlichen Verschleiß unterliegen bzw. folgende Teile als Verbrauchsmaterialien benötigt werden.

Verschleißteile*: Dichtungskissen

* nicht zwingend im Lieferumfang enthalten!

9. Entsorgung und Wiederverwertung

Das Zubehör befindet sich in einer Verpackung, um Transportschäden zu verhindern. Diese Verpackung ist Rohstoff und ist somit wiederverwendbar oder kann in den Rohstoffkreislauf zurückgeführt werden.

Das Zubehör besteht aus verschiedenen Materialien, wie z.B. Metall und Kunststoffen. Führen Sie defekte Bauteile der Sondermüllentsorgung zu. Fragen Sie im Fachgeschäft oder in der Gemeindeverwaltung nach!



Die Verpackung besteht aus umweltfreundlichen Materialien, die Sie über die örtlichen Recyclingstellen entsorgen können.

Möglichkeiten zur Entsorgung des ausgedienten Zubehörs erfahren Sie bei Ihrer Gemeinde- oder Stadtverwaltung.

10. Garantieurkunde

Sehr geehrte Kundin, sehr geehrter Kunde,

unsere Produkte unterliegen einer strengen Qualitätskontrolle. Sollte dieses Gerät dennoch einmal nicht einwandfrei funktionieren, bedauern wir dies sehr und bitten Sie, sich an unseren Servicedienst unter der auf dieser Garantiekarte angegebenen Adresse zu wenden. Gern stehen wir Ihnen auch telefonisch über die unten angegebene Servicrufnummer zur Verfügung. Für die Geltendmachung von Garantieansprüchen gilt Folgendes:

- Diese Garantiebedingungen regeln zusätzliche Garantieleistungen. Ihre gesetzlichen Gewährleistungsansprüche werden von dieser Garantie nicht berührt. Unsere Garantieleistung ist für Sie kostenlos.
- Die Garantieleistung erstreckt sich ausschließlich auf Mängel, die auf Material- oder Herstellungsfehler zurückzuführen sind und ist auf die Behebung dieser Mängel bzw. den Austausch des Gerätes beschränkt. Bitte beachten Sie, dass unsere Geräte bestimmungsgemäß nicht für den gewerblichen, handwerklichen oder industriellen Einsatz konstruiert wurden. Ein Garantievertrag kommt daher nicht zustande, wenn das Gerät in Gewerbe-, Handwerks- oder Industriebetrieben sowie bei gleichzusetzenden Tätigkeiten eingesetzt wird. Von unserer Garantie sind ferner Ersatzleistungen für Transportschäden, Schäden durch Nichtbeachtung der Montageanleitung oder aufgrund nicht fachgerechter Installation, Nichtbeachtung der Gebrauchsanleitung (wie durch z. B. Anschluss an eine falsche Netzspannung oder Stromart), missbräuchliche oder unsachgemäße Anwendungen (wie z. B. Überlastung des Gerätes oder Verwendung von nicht zugelassenen Einsatzwerkzeugen oder Zubehör), Nichtbeachtung der Wartungs- und Sicherheitsbestimmungen, Eindringen von Fremdkörpern in das Gerät (wie z. B. Sand, Steine oder Staub), Gewaltanwendung oder Fremdeinwirkungen (wie z. B. Schäden durch Herunterfallen) sowie durch verwendungsgemäßen, üblichen Verschleiß ausgeschlossen.

Der Garantieanspruch erlischt, wenn an dem Gerät bereits Eingriffe vorgenommen wurden.

- Die Garantiezeit beträgt 3 Jahre und beginnt mit dem Kaufdatum des Gerätes. Garantieansprüche sind vor Ablauf der Garantiezeit innerhalb von zwei Wochen, nachdem Sie den Defekt erkannt haben, geltend zu machen. Die Geltendmachung von Garantieansprüchen nach Ablauf der Garantiezeit ist ausgeschlossen. Die Reparatur oder der Austausch des Gerätes führt weder zu einer Verlängerung der Garantiezeit noch wird eine neue Garantiezeit durch diese Leistung für das Gerät oder für etwaige eingebaute Ersatzteile in Gang gesetzt. Dies gilt auch bei Einsatz eines Vor-Ort-Services.
- Für die Geltendmachung Ihres Garantieanspruches wenden Sie sich bitte an die unten angegebene Service-Adresse. Sofern die Reklamation innerhalb der Garantiezeit liegt, werden wir Ihnen einen Retourenschein zur Verfügung stellen, mit dem Sie Ihr defektes Gerät kostenfrei an uns zurücksenden können. Beschreiben Sie uns bitte den Reklamationsgrund möglichst genau. Ist der Defekt des Gerätes von unserer Garantieleistung erfasst, erhalten Sie umgehend ein repariertes oder neues Gerät zurück.

Selbstverständlich beheben wir gegen Erstattung der Kosten auch gerne Defekte am Gerät, die vom Garantiumfang nicht oder nicht mehr erfasst sind. Dazu senden Sie das Gerät bitte an unsere Serviceadresse.

Service-Hotline (DE):

00800 4003 4003
(0,00 EUR/Min.)

Service-Hotline (AT):

00800 4003 4003
(0,00 EUR/Min.)

Service-Hotline (CH):

00800 4003 4003
(0,00 EUR/Min.)

Service-E-Mail (DE):

service.DE@scheppach.com

Service-E-Mail (AT):

service.AT@scheppach.com

Service-E-Mail (CH):

service.CH@scheppach.com

Service-Adresse (DE):

scheppach Fabrikation von
Holzbearbeitungsmaschinen GmbH
Günzburger Str. 69
DE - 89335 Ichenhausen

Service-Adresse (AT):

Gausch Hubert
Bairisch Kölldorf 267
AT - 8344 Bad Gleichenberg

Service-Adresse (CH):

Klaus-Häberling AG
Industriestraße 6
CH - 8610 Uster



Auf www.lidl-service.com können Sie diese und viele weitere Handbücher, Produktvideos und Installationssoftware herunterladen.

Mit dem QR-Code gelangen Sie direkt auf die Lidl-Service-Seite (www.lidl-service.com) und können mittels der Eingabe der Artikelnummer (IAN) 374122_2104 ihre Bedienungsanleitung öffnen.

Table des matières:	Page:
1. Introduction.....	12
2. Volume de livraison.....	12
3. Utilisation conforme	12
4. Consignes de sécurité.....	13
5. Caractéristiques techniques.....	13
6. Déballage.....	14
7. Réglage et utilisation.....	14
8. Nettoyage et stockage.....	14
9. Mise au rebut et recyclage.....	15
10. Certificat de garantie.....	16
11. Déclaration de conformité.....	51

1. Introduction

FABRICANT:

Jinhua Royal Technology Co., Ltd.

NO 500 Caihong Road, Wucheng District,
Jinhua City, Zhejiang Province,
Chine

IMPORTATEUR:

scheppach

Fabrikation von Holzbearbeitungsmaschinen GmbH
Günzburger Straße 69
D-89335 Ichenhausen

CHER CLIENT,

Nous espérons que l'utilisation de l'accessoire vous apportera satisfaction et de bons résultats.

REMARQUE :

Conformément à la loi en vigueur sur la responsabilité du fait des produits, le fabricant de l'accessoire n'est pas responsable des dommages survenus ou générés sur l'accessoire en cas de :

- mauvaise manipulation
- non-respect des instructions d'utilisation
- travaux de réparation effectués par des tiers, par des spécialistes non autorisés
- utilisation non conforme

Nous vous recommandons :

De lire intégralement le manuel d'utilisation, avant d'effectuer le montage et la mise en service.

Cette notice d'utilisation a pour but de vous aider à mieux connaître l'accessoire et ses modes d'utilisation conformes.

La notice d'utilisation contient des consignes importantes sur la manière de travailler en toute sécurité, réglementairement et économiquement avec l'accessoire, et sur la façon d'éviter les dangers, économiser les coûts de réparation, réduire les périodes d'arrêt et augmenter la fiabilité et la durée de vie de l'accessoire.

Outre les dispositions de sécurité figurant dans cette notice d'utilisation, vous devez absolument observer les prescriptions concernant l'utilisation de l'accessoire en vigueur dans votre pays.

Conservez la notice d'utilisation dans une pochette en plastique à l'abri de la poussière et de l'humidité près de l'accessoire. Chaque opérateur doit l'avoir lue avant le début des travaux et doit la respecter minutieusement.

Outre les consignes de sécurité reprises dans la présente notice d'utilisation et les prescriptions particulières en vigueur dans votre pays, respectez également les règles techniques générales concernant l'utilisation des accessoires similaires.

Nous déclinons toute responsabilité pour les accidents et dommages dus au non-respect de ce mode d'emploi et des consignes de sécurité.

2. Volume de livraison

- 1 paire de lunettes de protection
- 1 protection auditive
- Traduction des instructions d'origine

3. Utilisation conforme

L'accessoire doit être utilisé selon les dispositions correspondantes. Chaque utilisation allant au-delà de cette affectation est considérée comme non conforme. Pour les dommages en résultant ou les blessures de tout genre, le producteur décline toute responsabilité et l'opérateur/l'exploitant est responsable.

Une utilisation conforme consiste à respecter les consignes de sécurité, ainsi que les instructions de montage et les consignes d'utilisation du mode d'emploi.

En outre, les prescriptions de prévention des accidents doivent être respectées de la manière la plus scrupuleuse possible. Toutes les autres règles de médecine du travail et de sécurité doivent être respectées.

Toute modification de l'accessoire annule toute garantie du fabricant pour les dommages en résultant.

Remarque : conformément aux dispositions, cet accessoire n'a pas été conçu pour une utilisation commerciale, artisanale ou industrielle. Nous déclinons toute responsabilité si l'accessoire est utilisé dans des exploitations commerciales, artisanales ou industrielles, ou dans le cadre d'activités comparables.

Lunettes de protection

Ces lunettes de protection servent à protéger les yeux.

Ce produit est conforme à la norme EN 166, classe de protection F et à la classe optique 1. Les verres sont de type transparent. La classe de protection F signifie que le produit offre une haute résistance aux impacts de particules à basse énergie et haute vitesse (45 m/s).

Si les oculaires et corps de support ne présentent pas les mêmes abréviations S, F, B et A, la plage d'utilisation plus faible doit être associée à l'ensemble de l'équipement de protection des yeux. Chez les personnes extrêmement sensibles, le contact cutané de certains matériaux peut provoquer des réactions allergiques dans certaines circonstances. Aucune pièce de rechange, ni aucun accessoire n'est disponible pour ces lunettes de protection. Si les lunettes de protection sont endommagées, elles ne doivent plus être utilisées. Si les lunettes de protection sont portées par-dessus une paire de lunettes correctrices, des actions mécaniques (par exemple, des chocs) risquent d'être transmis et donc de représenter un danger. Si une protection mécanique est nécessaire du fait de températures extrêmes, l'équipement de protection des yeux doit présenter le marquage supplémentaire T (par exemple, FT, BT, AT). Sinon, l'équipement de protection des yeux ne peut être utilisé qu'à température ambiante en guise de protection contre les particules à vitesse élevée.

Protection auditive

La protection auditive sert à protéger contre le bruit et différentes sources sonores perturbatrices.

Vous pouvez régler la protection auditive sur les dimensions S, M et L.

4. Consignes de sécurité

Dans le présent manuel d'utilisation, nous avons repéré les points qui concernent votre sécurité par ce signe : .

 AVERTISSEMENT ! Lire tous les avertissements de sécurité et toutes les instructions.

Conserver à l'avenir toutes les consignes de sécurité et instructions.

Lunettes de protection

- a) **Les lunettes de protection et les matériaux d'emballage ne sont pas des jouets.** Tenez-les éloignés des enfants et des animaux.
- b) **Ne pas laisser le matériau d'emballage traîner.** Il risquerait de devenir un jouet dangereux pour les enfants.
- c) **Protégez les lunettes contre les températures extrêmes, les rayons directs du soleil, les fortes secousses, une humidité élevée, l'eau, les gaz, vapeurs et solvants combustibles.**
- d) **Manipulez les lunettes de protection avec précaution.** Des chocs, impacts ou la chute même d'une faible hauteur risquent de les abîmer.
- e) **Notez que les lunettes de protection percutées par des particules à haute vitesse peuvent (lorsque portées par dessus des verres correcteurs), communiquer des impacts et constituer ainsi un danger pour celui qui les porte.**
- f) **Veuillez noter que certains matériaux peuvent au contact avec la peau, déclencher des réactions allergiques chez les personnes sensibles.**

Protection auditive

Pour garantir une protection et un confort de port maximaux, il est impérativement nécessaire de respecter les informations et consignes de sécurité suivantes :

- a) Veuillez respecter toutes les instructions et remarques relatives au montage, au réglage et à la maintenance de la protection auditive.
- b) La protection auditive protège sur les lieux où il faut s'attendre à une gêne en raison du bruit.
- c) La protection auditive doit être portée sans interruption dans les zones bruyantes.
- d) La protection auditive peut s'user à l'usage ; il faudra donc vérifier régulièrement, après l'utilisation, si elle présente des fissures ou des défauts d'étanchéité.

 AVERTISSEMENT ! Le non-respect des consignes de sécurité indiquées relatives aux coquilles antibruit peut sérieusement compromettre l'effet protecteur.

- e) Pour nettoyer et désinfecter la protection auditive, n'utiliser ni produits chimiques ni substances susceptibles d'être nocives pour l'utilisateur.
- f) Ce produit risque d'être abîmé par certaines substances chimiques. Il est conseillé de se procurer des informations supplémentaires auprès du fabricant.

- g) Les coquilles antibruit et en particulier les coussinets d'étanchéité peuvent s'user à l'usage, et doivent de ce fait être contrôlés fréquemment pour voir s'ils présentent par ex. des fissures et des défauts d'étanchéité.
- h) Si les coussinets d'étanchéité sont enveloppés de «housses hygiéniques», cela peut compromettre la performance acoustique des coquilles antibruit.

Risques résiduels

Même si toutes les précautions qui s'imposent sont prises, il est impossible d'exclure certains risques résiduels manifestes. Ceux-ci peuvent être minimisés en respectant les instructions fournies aux sections « Consignes de sécurité » et « Utilisation conforme », ainsi que dans la notice d'utilisation dans son ensemble.

5. Caractéristiques techniques

Lunettes de protection

Type..... RYF001
Norme..... EN166:2001
Classe de protection F (impact basse énergie à 45 m/s)
Classe optique..... 1 (utilisation continue sans effet filtrant)
Type de verre..... Transparent

Matériaux :

Verre des lunettes Polycarbonate
Monture Nylon

Identification du fabricant..... ROYAL
Verre des lunettes ROYAL 1 F CE
Monture ROYAL 166 F CE

Protection auditive

Type..... RYE001
Norme..... EN352-1:2020
Poids..... env. 150 g

Matériaux :

Étrier de maintien de la protection auditive..... POM
Capsule pour les coussinets d'étanchéité..... PVC
Coussinets d'étanchéité ABS

Valeurs d'atténuation de la protection auditive

Fréquence (Hz)	63	125	250	500
Moyenne Mf (dB)	13,6	8,3	12,1	17,8
Écart-type Sf (dB)	5,5	3,8	5	4,7
Protection présumée APV (dB)	8,1	4,5	7,1	13,1

Fréquence (Hz)	1000	2000	4000	8000
Moyenne Mf (dB)	25,1	29,1	32,2	31,5
Écart-type Sf (dB)	3,5	5,2	5,5	6,7
Protection présumée APV (dB)	21,6	24,0	26,6	24,8

	H (dB)*	M (dB)*	L (dB)*	SNR (dB)*
Exigences minimales	12	11	9	
Valeur	24,2	16,6	9,9	19,3
Valeur moyenne	28,3	20	13,5	22,6
Écart standard	4	3,4	3,6	3,4

* Valeur H/H Value (High Level, niveau élevé), Valeur M/M Value (Medium Level, niveau moyen), valeur L/L Value (Low Level, niveau bas), valeur SNR/SNR Value (Single Number Rating)

6. Déballage

- Ouvrez l'emballage et sortez-en délicatement l'accessoire.
- Retirez le matériel d'emballage tout comme les sécurités d'emballage et de transport (s'il y en a).
- Vérifiez si la livraison est bien complète.
- Vérifiez que l'accessoire n'a pas été endommagé lors du transport.

⚠ ATTENTION

L'appareil et les matériaux d'emballage ne sont pas des jouets ! Les enfants ne doivent en aucun cas jouer avec les sacs en plastique, films d'emballage et pièces de petite taille ! Il existe un risque d'ingestion et d'asphyxie !

7. Réglage et utilisation

Lunettes de protection

⚠ AVERTISSEMENT ! Vérifiez et nettoyez les lunettes de protection avant l'utilisation. Les verres rayés ou endommagés gênent la vue et n'offrent plus qu'un effet protecteur bien moindre. Les lunettes de protection dont les verres sont rayés ou endommagés doivent être immédiatement remplacés.

- Ajustez les branches extensibles des lunettes de protection à la taille de votre tête.
- Veillez à une assise sûre et agréable.
- Lors du port des lunettes de protection, veillez à ce qu'elles soient agréablement en assise.

Protection auditive

- Réglez la protection auditive sur la plus grande taille de tête : tirez vers le bas les coquilles de protection auditive retenues aux extrémités de l'étrier.
- Écartez un peu les coquilles de la protection auditive au moment de l'enfiler.
- Conférez une assise optimale et confortable à la protection auditive : poussez vers le haut ou le bas les coquilles de protection auditive retenues aux extrémités de l'étrier. Ce faisant, les coquilles de protection auditive doivent recouvrir entièrement le pourtour des oreilles.

8. Nettoyage et stockage

Lunettes de protection

- Pour nettoyer les lunettes de protection, utilisez une lingette nettoyante humide, molle et propre. N'utilisez jamais d'essence, de solvant ou de nettoyeur qui agressent le plastique.
- Ne désinfectez les lunettes de protection qu'avec des produits qui ne contiennent ni solvants ni produits chimiques agressifs.
- N'exercez pas une trop forte pression sur les surfaces car des traces de rayures risquent d'apparaître.
- Rangez et transportez les lunettes de protection dans un endroit propre, sec et à l'abri des rayons ultraviolets, comme par exemple un étui à lunettes adapté (non fourni).

Protection auditive

- Avant chaque utilisation, vérifiez si les composants sont endommagés et présentent des signes d'usure.
- Utilisez un chiffon humide pour nettoyer la protection auditive. N'utilisez jamais d'essence, de solvant ou de nettoyeur qui agressent le plastique.
- Ne désinfectez la protection auditive qu'avec des produits qui ne contiennent pas de solvants ou de produits chimiques agressifs.
- Stockez la protection auditive dans un endroit propre et sec, à l'abri du rayonnement ultraviolet.
- Si les coussinets d'étanchéité ne peuvent plus être nettoyés ou s'ils sont endommagés, il faut les éliminer et les remplacer par des neufs.
 - Détachez les anciens coussinets d'étanchéité des coquilles et remplacez-les par des neufs (voir fig. 1).
 - Numéro de commande: 391 0108 025



fig. 1

Informations concernant le service après-vente

Il faut tenir compte du fait que pour ce produit les pièces suivantes sont soumises à une usure liée à l'utilisation et sont donc des consommables non couverts par la garantie.

Pièces d'usure*: coussinets d'étanchéité

* Ne font pas partie de l'ensemble de livraison!

9. Mise au rebut et recyclage

L'accessoire est livré sous emballage afin d'être protégé des dommages liés au transport. Cet emballage est une matière première et peut donc être réutilisé ultérieurement ou être réintroduit dans le circuit des matières premières.

L'accessoire est fabriqué en différents matériaux, par exemple, métal et matières plastiques. Éliminez les composants défectueux dans les systèmes d'élimination des déchets spéciaux. Renseignez-vous dans un commerce spécialisé ou auprès de l'administration de votre commune !



L'emballage se compose exclusivement de matières recyclables qui peuvent être mises au rebut dans les déchetteries locales.

Pour connaître les possibilités d'élimination de l'accessoire usé, adressez-vous aux autorités communales ou municipales.

10. Certificat de garantie

Chère Cliente, Cher Client,

Nos produits sont soumis à un contrôle de qualité très strict. Si cet appareil devait toutefois ne pas fonctionner impeccablement, nous en serions désolés. Dans un tel cas, nous vous prions de bien vouloir prendre contact avec notre service après-vente à l'adresse indiquée sur le bulletin de garantie ou vous adresser au marché de la construction le plus proche. Pour faire valoir une demande de garantie, ce qui suit est valable :

1. Les conditions de garantie règlent les prestations de garantie supplémentaires. Vos droits de garantie légaux ne sont en rien altérés par la garantie présente. Notre prestation de garantie est gratuite.
2. La prestation de garantie s'applique exclusivement aux défauts occasionnés par des vices de fabrication ou de matériau et est limitée à l'élimination de ces défauts ou encore au remplacement de l'appareil. Veillez au fait que nos appareils, conformément à leur affectation, n'ont pas été construits pour être utilisés dans un environnement professionnel, industriel ou artisanal. Un contrat de garantie ne peut avoir lieu dès lors que l'appareil est utilisé à des activités dans des entreprises professionnelles, artisanales ou industrielles ou toute autre activité du même genre. Sont également exclus de notre garantie : les prestations de substitution de dommages dus aux transports, les dommages occasionnés par le non-respect des instructions de montage ou en raison d'une installation non conforme, du non-respect du mode d'emploi (comme par exemple le raccordement à une mauvaise tension réseau ou à un mauvais type de courant), les applications abusives ou non conformes (comme par exemple une surcharge de l'appareil ou encore l'emploi d'accessoires non homologués), le non-respect des prescriptions de maintenance et de sécurité, l'infiltration de corps étrangers dans l'appareil (comme par exemple du sable, des pierres ou de la poussière), l'emploi de la force ou l'influence extérieure (comme par exemple les dommages dus à une chute), ainsi que l'usure normale conforme à l'utilisation. Ceci est particulièrement valable pour les accumulateurs pour lesquels nous offrons toutefois une période de garantie de 12 mois.

Le droit à la garantie disparaît dès lors que des interventions ont lieu sur l'appareil.

3. Le délai de garantie s'élève à 3 ans et commence à la date de l'achat de l'appareil. Les demandes de garanties doivent être présentées avant écoulement du délai de garantie, dans les deux semaines suivant le moment auquel le défaut a été reconnu. Toute reconnaissance de demande de garantie après écoulement du délai de garantie est exclue. La réparation ou l'échange de l'appareil n'entraîne nullement une prolongation de la durée de garantie. Elle ne fait pas non plus commencer un nouveau délai de garantie, en raison de cette prestation, pour l'appareil ou pour toute autre pièce de rechange intégrée. Ceci est également valable lorsqu'un service après-vente sur place a été consulté.
4. Pour faire valoir votre droit à la garantie, contactez le service après-vente à l'adresse indiquée ci-dessous. Si vous formulez votre réclamation pendant la période de validité de la garantie, nous vous ferons parvenir un bon de retour qui vous permettra de nous retourner sans frais l'appareil défectueux. Décrivez la raison de la réclamation le plus précisément possible. Si le défaut de l'appareil est compris dans notre prestation de garantie, nous vous retournerons sans délai un appareil réparé ou encore un nouveau.

Hotline du service (FR):

00800 4003 4003
(0,00 €/Min.)

Service-hotline (BE):

00800 4003 4003
(0,00 €/Min.)

Email du service (FR):

service.FR@schepach.com

E-mailadres (BE):

service.BE@schepach.com

Adresse du service (FR):

Schepach France Strassburg
2, Impasse Jean Millot
FR - 6700 Strasbourg

Serviceadres (BE):

EURO Elektrowerkzeug- und Maschinen Service
Bürgerbuschweg 20
DE - 51381 Leverkusen



À l'adresse www.lidl-service.com, vous pouvez télécharger ce manuel et bien d'autres, les vidéos de produit et les logiciels d'installation.

Le QR-Code vous permet d'accéder directement à la page de service Lidl (www.lidl-service.com) et d'ouvrir votre notice d'utilisation à l'aide du numéro d'article (IAN) 374122_2104.

1.	Inleiding	18
2.	Inhoud van de levering	18
3.	Reglementair gebruik	18
4.	Veiligheidsaanwijzingen	18
5.	Technische gegevens	19
6.	Uitpakken	20
7.	Instelling en gebruik	20
8.	Reiniging en opslag	20
9.	Afvalverwijdering en recyclage	20
10.	Garantiebewijs	21
11.	Conformiteitsverklaring	51

1. Inleiding

FABRIKANT:

Jinhua Royal Technology Co., Ltd.

NO 500 Caihong Road, Wucheng District,
Jinhua City, Zhejiang Province,
China

INVOERING:

scheppach

Fabrikation von Holzbearbeitungsmaschinen GmbH
Günzburger Straße 69
D-89335 Ichenhausen

GEACHTE KLANT,

Wij wensen u veel plezier en succes bij het gebruik van de accessoires.

ADVIES:

De fabrikant van de accessoire is volgens de van kracht zijnde wet inzake productaansprakelijkheid niet aansprakelijk voor schade die aan deze accessoires of door deze accessoires ontstaan bij:

- Onjuist gebruik
- Niet-naleving van de gebruiksinstructies
- Reparaties door derden, niet-erkende getrainde werklui
- Ongepast gebruik

Aanbevelingen:

Lees de volledige handleiding voor de montage en besturing van het accessoire.

De gebruikshandleiding is bedoeld om het gemakkelijker te maken, de accessoires te leren kennen en de beoogde toepassingsmogelijkheden te benutten.

De gebruikshandleiding bevat belangrijke aanwijzingen, hoe u met de accessoires veilig, vakkundig en economisch werkt en hoe u gevaren vermijdt, reparatiekosten uitspaart, uitvaltijden vermindert en de betrouwbaarheid en levensduur van de accessoires verhoogt.

Aanvullend op de veiligheidsbepalingen van deze gebruikshandleiding moet u absoluut de voor het gebruik van de accessoires geldende voorschriften van uw land in acht nemen.

Bewaar de gebruikshandleiding bij de accessoires in een plastic hoes, beschermd tegen vuil en vocht. De gebruikshandleiding moet door elke bediener van de machine voor aanvang van de werkzaamheden worden gelezen en zorgvuldig worden nageleefd.

Naast de in deze gebruikshandleiding opgenomen veiligheidsvoorschriften en de bijzondere voorschriften van uw land moet u de algemeen erkende technische voorschriften in acht nemen voor het gebruik van accessoires van hetzelfde type.

Wij zijn niet aansprakelijk voor ongevallen of schade die te wijten zijn aan niet-naleving van deze handleiding en van de veiligheidsinstructies.

2. Inhoud van de levering

- 1 veiligheidsbril
- 1 gehoorbescherming
- Vertaling van de originele handleiding

3. Reglementair gebruik

De accessoires mogen uitsluitend voor het beoogde doel worden gebruikt. Elk verdergaand gebruik is niet reglementair. Voor daaruit voortvloeiende schade of letsels, van welke aard dan ook, is de gebruiker/bediener aansprakelijk en niet de fabrikant.

Het naleven van de veiligheidsinstructies, van de montage-instructies en de aanwijzingen aangaande de werking, vermeld in deze gebruiksaanwijzing, maakt eveneens deel uit van het reglementaire gebruik.

Bovendien moeten de geldende voorschriften inzake ongevalpreventie strikt worden opgevolgd.

Andere algemene regels op het gebied van arbeidsgeneeskunde en veiligheid moeten in acht genomen worden.

De fabrikant is niet aansprakelijk voor wijzigingen die aan de accessoires worden aangebracht en de hieruit voortvloeiende schade.

Let erop dat deze accessoires volgens het beoogd gebruik niet voor bedrijfsmatige, ambachtelijke of industriële toepassingen zijn ontworpen. Wij aanvaarden geen aansprakelijkheid wanneer de accessoires in bedrijfsmatige, ambachtelijke of industriële ondernemingen of bij soortgelijke werkzaamheden worden ingezet.

Veiligheidsbril

De veiligheidsbril dient ter bescherming van de ogen.

Het product voldoet aan EN 166, beschermingsklasse F en optische klasse 1.

Glastype helder. Beschermingsklasse F houdt in dat het product bescherming biedt tegen aanraking met deeltjes met een lage energie en een hoge snelheid van 45 m/s.

Hebben de kijkglazen en draagelementen niet dezelfde afkorting S, F, B en A moet het volledige oogbeschermingsapparaat aan een lager toepassingsgebied worden toegewezen. Bij extreem gevoelige personen kan bij huidcontact met bepaalde grondstoffen onder omstandigheden allergische reacties oproepen. Voor deze veiligheidsbril zijn geen reserveonderdelen of accessoires verkrijgbaar. Bij beschadiging van de veiligheidsbril mag deze niet meer worden gebruikt. Als de veiligheidsbril over een correctiebril wordt gedragen, kunnen mechanische invloeden (bijv. stoten) worden overgebracht en daarmee een gevaar vormen. Als mechanische bescherming bij extreme temperaturen noodzakelijk is, moet het oogbeschermingsapparaat de extra aanduiding T hebben (bijv. FT, BT, AT). Anders mag het oogbeschermingsapparaat uitsluitend bij kamertemperatuur ter bescherming tegen deeltjes met hoge snelheid worden gebruikt.

Gehoorbescherming

De gehoorbescherming is bedoeld voor bescherming tegen lawaai en storende geluiden.

De gehoorbescherming kan worden ingesteld in de maten S, M en L.

4. Veiligheidsaanwijzingen

In deze gebruikshandleiding hebben wij punten die uw veiligheid betreffen van dit teken voorzien: ⚠.

⚠ WAARSCHUWING! Lees alle veiligheidsvoorschriften en instructies.

Bewaar alle veiligheidsinstructies en aanwijzingen voor toekomstig gebruik.

Veiligheidsbril

- a) **De veiligheidsbril en het verpakkingsmateriaal zijn geen speelgoed.** Houd ze uit de buurt van kinderen.
- b) **Laat het verpakkingsmateriaal niet achteloos liggen.** Dit kan voor kinderen gevaarlijk speelgoed worden.
- c) **Bescherm de veiligheidsbril tegen extreme temperaturen, direct zonlicht, zware schokken, een hoge vochtigheidsgraad, vocht, brandbare gassen, dampen en oplosmiddelen.**
- d) **Ga voorzichtig om met de veiligheidsbril.** Door stoten, schokken of vallen vanaf geringe hoogte kan hij al beschadigd raken.
- e) **Houd er rekening mee dat er bij direct contact tussen de veiligheidsbril en deeltjes met een hoge snelheid overdracht kan plaatsvinden van de krachten op een eventueel onder de veiligheidsbril gedragen correctiebril, en dat er zodoende gevaar kan ontstaan voor de drager.**
- f) **Sommige van de gebruikte materialen kunnen bij personen met een daarvoor gevoelige huid allergische reacties teweegbrengen.**

Gehoorbescherming

Om een optimale beveiliging en maximaal comfort te garanderen is het van cruciaal belang om de volgende informatie en veiligheidsinstructies in acht te nemen:

- a) Volg alle instructies en aanwijzingen voor montage, instelling en onderhoud van de gehoorbescherming op.
- b) Gebruik de gehoorbescherming op plaatsen waar mogelijk geluidsoverlast kan optreden.
- c) De gehoorbescherming dient bij geluidsoverlast zonder onderbreking te worden gedragen.
- d) De kussens van de gehoorbescherming kunnen slijten en moeten daarom na gebruik worden gecontroleerd op scheuren of losse delen.

⚠ WAARSCHUWING! Bij het niet opvolgen van de beschreven veiligheidsvoorschriften voor de gehoorbescherming kan de beschermende werking ernstig nadelig worden beïnvloed.

- e) Gebruik voor het reinigen en desinfecteren van de gehoorbescherming geen chemicaliën of substanties die schadelijk zijn voor de gebruiker.
- f) Dit product kan worden aangetast door bepaalde chemische substanties. Raadpleeg voor verdere informatie de fabrikant.
- g) Gehoorkappen en dan met name de afdichtingskussens kunnen door het gebruik slijten en moeten daarom regelmatig worden gecontroleerd op tekenen van bijv. scheuren en niet-dichte plekken.
- h) Als er "hygiënische hoesjes" over de afdichtingskussens worden gedaan, kunnen de akoestische prestaties van de oorkappen afnemen.

Restrisico's

Ondanks alle getroffen voorzieningen kunnen verborgen restrisico's bestaan. Deze kunnen worden geminimaliseerd als de „veiligheidsvoorschriften” en het „reglementair gebruik” alsook de gebruikshandleiding in acht worden genomen.

5. Technische gegevens

Veiligheidsbril

Type..... RYF001
 Norm..... EN166:2001
 Beschermingsklasse..... F (stoten met lage energie van 45 m/s)
 Optische klasse 1 (continu gebruik zonder filtering)
 Glasyt helder

Materiaal:

Brillenglas polycarbonat
 Montuur nylon

Identificatie fabrikant..... ROYAL

Brillenglas ROYAL 1 F CE

Montuur ROYAL 166 F CE

Gehoorbescherming

Type..... RYE001
 Norm..... EN352-1:2020
 Gewicht..... ca. 150 g

Materiaal:

Hoofdbeugel van de gehoorbescherming POM

Gehoorkap voor afdichtingskussens..... PVC

Afdichtingskussens ABS

Dempingswaarden van de gehoorbescherming

Frequentie (Hz)	63	125	250	500
Gemiddelde waarde Mf (dB)	13,6	8,3	12,1	17,8
Standaard-afwijking Sf (dB)	5,5	3,8	5	4,7
Veronderstelde bescherming (dB)	8,1	4,5	7,1	13,1

Frequentie (Hz)	1000	2000	4000	8000
Gemiddelde waarde Mf (dB)	25,1	29,1	32,2	31,5
Standaard-afwijking Sf (dB)	3,5	5,2	5,5	6,7
Veronderstelde bescherming (dB)	21,6	24,0	26,6	24,8

	H (dB)*	M (dB)*	L (dB)*	SNR (dB)*
Minimumvereiste	12	11	9	

Waarde	24,2	16,6	9,9	19,3
Gemiddelde waarde	28,3	20	13,5	22,6
Standaardafwijking	4	3,4	3,6	3,4

* H-waarde/H Value (High Level), M-waarde/M Value (Medium Level), L-waarde/L Value (Low Level), SNR-waarde/SNR Value (Single Number Rating)

6. Uitpakken

- Open de verpakking en haal de accessoires er voorzichtig uit.
- Verwijder het verpakkingsmateriaal evenals de verpakkingen transportbeveiligingen (indien voorhanden).
- Controleer of de inhoud van de levering volledig is.
- Controleer de accessoires op transportschade.

⚠ LET OP

Het apparaat en de verpakkingsmaterialen zijn geen kinderspeelgoed! Kinderen mogen niet met kunststof zakken, folies en kleine onderdelen spelen! Er bestaat gevaar voor inslikken en verstikkingsgevaar!

7. Instelling en gebruik

Veiligheidsbril

⚠ WAARSCHUWING! Controleer en reinig de veiligheidsbril voor elk gebruik. Bekraste of beschadigde glazen hebben een negatief effect op het zicht en bieden slechts een sterk verminderde beschermende werking. Een veiligheidsbril met bekraste of beschadigde glazen dient terstond te worden vervangen.

- Pas de uittrekbare beugel van de veiligheidsbril aan de grootte van uw hoofd aan.
- Zorg ervoor dat de bril aangenaam en stevig zit.
- Zorg ervoor dat de bril bij het dragen comfortabel zit.

Gehoorscherming

- Schuif de oorkappen aan de uiteinden van de beugel omhoog of omlaag om de gehoorscherming aan de grootte van het hoofd aan te passen.
- Trek de oorkappen bij het opzetten licht van elkaar.
- Schuif de oorkappen aan de uiteinden van de beugel omhoog of omlaag voor een optimale bescherming en comfortabel gebruik. De oorkappen moeten daarbij de oren geheel omsluiten.

8. Reiniging en opslag

Veiligheidsbril

- Gebruik een vochtig, zacht, schoon brillenpoetsdoekje om de veiligheidsbril schoon te maken. Gebruik nooit benzine, oplosmiddelen of schoonmaakmiddelen die kunststof aantasten.
- Desinfecteer de veiligheidsbril alleen met middelen die geen oplosmiddel of scherpe chemicaliën bevatten.

- Oefen niet te veel druk uit op de oppervlakken, om krassen te voorkomen.
- Berg de veiligheidsbril na gebruik op in een schone, droge en tegen UV-straling beschermende omgeving, bijv. een bril-etui (niet meegeleverd).

Gehoorscherming

- Controleer vóór elk gebruik de onderdelen op schade en slijtage.
- Gebruik een vochtige doek om de gehoorscherming te reinigen. Gebruik nooit benzine, oplosmiddelen of schoonmaakmiddelen die kunststof aantasten.
- Desinfecteer de gehoorscherming alleen met middelen die geen oplosmiddel of scherpe chemicaliën bevatten.
- Berg de gehoorscherming op een schone, droge plek buiten het bereik van UV-stralen op.
- Vervang de afdichtingskussens door nieuwe als ze niet meer gereinigd kunnen worden of beschadigd zijn, en voer de oude af.
 - Verwijder de afdichtingskussens van de oorkappen en vervang ze door nieuwe (zie afb. 1).
 - Bestelnummer: 391 0108 025



afb. 1

Service-informatie

U moet er rekening mee houden dat bij dit product de volgende delen onderhevig zijn aan een slijtage door gebruik of een natuurlijke slijtage, resp. dat de volgende delen nodig zijn als verbruiksmaterialen.

Slijtstukken*: afdichtingskussens

* niet verplicht bij de leveringsomvang begrepen!

9. Afvalverwijdering en recycling

De accessoires bevinden zich in een verpakking om transportschade te vermijden. Deze verpakking is een grondstof en bijgevolg herbruikbaar of kan in de grondstofkringloop teruggebracht worden.

De accessoires bestaan uit verschillende soorten materiaal, zoals metaal en kunststoffen. Ontdoe u van defecte onderdelen op de inzamelplaats waar u gevaarlijke afvalstoffen mag afgeven. Informeer u in uw specialzaak of bij uw gemeentebestuur!



De verpakking bestaat uit milieuvriendelijke materialen die u via de plaatselijke recyclingdiensten kunt afvoeren.

Informatie over het afvoeren van versleten accessoires kunt u opvragen bij uw gemeente.

10. Garantiebewijs

Geachte klant,

onze producten zijn aan een strenge kwaliteitscontrole onderhevig. Mocht dit apparaat echter ooit niet naar behoren functioneren, spijt het ons ten zeerste en vragen u zich tot onze servicedienst onder het adres vermeld op dit garantiebewijs te wenden. Wij staan ook graag telefonisch tot uw dienst via het hieronder vermelde servicetelefoonnummer. Voor vorderingen in verband met garantie geldt het volgende:

- Deze garantievoorwaarden regelen bijkomende garantieprestaties. Uw wettelijke garantieclaims blijven onaangetast door deze garantie. Onze garantieprestatie is voor uw gratis.
- De garantieprestatie heeft uitsluitend betrekking op gebreken die te wijten zijn aan materiaal- of fabricagefouten en is beperkt tot het verhelpen van deze gebreken of het vervangen van het apparaat. Wij wijzen erop dat onze apparaten overeenkomstig hun bestemming niet geconstrueerd zijn voor commercieel, ambachtelijk of industrieel gebruik. Een garantieovereenkomst komt daarom niet tot stand als het apparaat in ambachtelijke of industriële bedrijven alsmede bij gelijk te stellen activiteiten wordt gebruikt. Uitgesloten van onze garantie zijn verder schadeloosstellingen voor transportschade, schade door nietnaleving van de montage-instructies of op grond van ondeskundige installatie, niet-naleving van de handleiding (zoals door b.v. aansluiting op een verkeerde netspanning of stroomsoort), oneigenlijke of onoordeelkundige toepassingen (zoals b.v. overbelasting van het apparaat of gebruik van niet toegestane inzetgereedschappen of toebehoren), niet-naleving van de onderhouds- en veiligheidsbepalingen, binnendringen van vreemde voorwerpen in het apparaat (zoals b.v. zand, stenen of stof), gebruikmaking van geweld of invloeden van buitenaf (zoals b.v. schade door neervallen) alsmede door normale slijtage die zich bij het doelmatig gebruik van het apparaat voordoet.

Er kan geen aanspraak op garantie worden gemaakt als op het apparaat reeds ingrepen werden uitgevoerd.

- De garantieperiode bedraagt 3 jaar en gaat in op de datum van aankoop van het apparaat. Garantieclaims dienen voor het verloop van de garantieperiode binnen de twee weken na het vaststellen van het defect geldend te worden gemaakt. Het geldend maken van garantieclaims na verloop van de garantieperiode is uitgesloten. De herstelling of vervanging van het apparaat leidt noch tot een verlenging van de garantieperiode noch wordt door deze prestatie een nieuwe garantieperiode voor het apparaat of voor eventueel ingebouwde wisselstukken op gang gebracht. Dit geldt ook bij het ter plaatse uitvoeren van een serviceactiviteit.
- Om een garantieclaim geldend te maken neem contact op met het hieronder vermelde serviceadres. Als de klacht binnen de garantieperiode valt, ontvangt u van ons een retourbon waarmee u uw defecte apparaat gratis naar ons kunt retourneren. Wij verzoeken u de reden van de klacht zo nauwkeurig mogelijk te beschrijven. Valt het defect van het apparaat binnen onze garantieprestatie bezorgen wij u per omgaande een hersteld of nieuw apparaat terug.

Uiteraard staan wij ook tot u dienst om mits betaling van de kosten defecten van het apparaat te verhelpen die buiten de garantieomvang vallen. Te dien einde stuurt u het apparaat aan ons serviceadres op.

Service-hotline / Hotline du service (NL/BE):

00800 4003 4003

(0,00 €/Min.)

E-mailadres / Email du service (NL):

service.NL@scheppach.com

E-mailadres / Email du service (BE):

service.BE@scheppach.com

Serviceadres / Adresse du service (NL/BE):

EURO Elektrowerkzeug- und Maschinen Service

Bürgerbuschweg 20

DE - 51381 Leverkusen



Op www.lidl-service.com kunt u deze en talloze andere handleidingen, productvideo's en installatiesoftware downloaden.

Met de QR-code komt u direct op de Lidl-Service-pagina (www.lidl-service.com) en kunt u met het invoeren van het artikelnummer (IAN) 374122_2104 uw gebruikshandleiding openen.

1. Úvod	23
2. Rozsah dodávky.....	23
3. Použití podle účelu určení.....	23
4. Bezpečnostní pokyny.....	23
5. Technická data	24
6. Rozbalení.....	25
7. Nastavení a použití.....	25
8. Čištění a skladování.....	25
9. Likvidace a recyklace.....	25
10. Záruční list	26
11. Prohlášení o shodě.....	51

1. Úvod

VÝROBCE:

Jinhua Royal Technology Co., Ltd.

NO 500 Caihong Road, Wucheng District,
Jinhua City, Zhejiang Province,
Čína

DOVOZCE:

scheppach

Fabrikation von Holzbearbeitungsmaschinen GmbH
Günzburger Straße 69
D-89335 Ichenhausen

VÁŽENÝ ZÁKAZNÍKU,

Přejeme vám mnoho radosti a úspěchů při používání příslušenství.

UPOZORNĚNÍ:

Výrobce příslušenství neručí podle platného zákona o odpovědnosti za vady výrobku za škody, které na příslušenství nebo jeho prostřednictvím vzniknou v případě:

- Neodborném zacházení
- Nedodržování návodu k obsluze
- Opravách třetí osobou, neautorizovanými odborníky
- Používání v rozporu s určením.

Doporučujeme vám:

Před montáží a uvedením do provozu si přečtěte celý text návodu k obsluze.

Tento návod k obsluze vám má usnadnit seznámení se s příslušenstvím a jeho používání v souladu s určením.

Návod k obsluze obsahuje důležité pokyny, jak s příslušenstvím pracovat bezpečně, odborně a ekonomicky, abyste se vyhnuli rizikům, ušetřili náklady za opravy, omezili dobu nečinnosti a zvýšili spolehlivost a životnost příslušenství.

Kromě bezpečnostních ustanovení tohoto návodu k obsluze musíte bezpodmínečně dodržovat předpisy své země, které platí pro používání příslušenství.

Uchovávejte návod k obsluze u příslušenství v plastovém obalu, který jej bude chránit před znečištěním a vlhkostí. Před započetím práce si jej musí každý pracovník obsluhy přečíst a pečlivě jej dodržovat.

Kromě bezpečnostních pokynů, které jsou obsaženy v tomto návodu k obsluze a zvláštních předpisů vaší země, je při používání konstrukčně stejného příslušenství zapotřebí dodržovat všeobecně uznávaná technická pravidla.

Nepřebíráme žádné ručení za škody a úrazy vzniklé v důsledku nedodržování tohoto návodu k obsluze a bezpečnostních pokynů.

2. Rozsah dodávky

- 1 ochranné brýle
- 1 chránič sluchu
- Překlad originálního návodu k provozu

3. Použití podle účelu určení

Příslušenství se smí používat pouze v souladu s určením. Každé další použití, které přesahuje toto určení, není použití k určenému účelu. Za poškození, z toho vyplývající, nebo zranění jakéhokoliv druhu ručí uživatel/obsluha a ne výrobce.

Součástí použití podle účelu určení je také dbát bezpečnostních pokynů, tak jako návodu k montáži a provozních pokynů v návodu k použití.

Kromě toho musí být co nejpřísněji dodržovány platné předpisy k předcházení úrazům.

Dále je třeba dodržovat ostatní všeobecná pravidla v pracovních a bezpečnostně technických oblastech. Změny příslušenství zcela vylučují ručení výrobce za škody, které takto vzniknou.

Respektujte prosím, že naše příslušenství není podle použití v souladu s určením zkonstruováno pro komerční, řemeslné a průmyslové použití. Nepřebíráme zodpovědnost v případě, když se příslušenství použije v komerčních, řemeslných nebo průmyslových provozech a při srovnatelných činnostech.

Ochranné brýle

Ochranné brýle slouží jako ochrana očí.

Výrobek odpovídá normě EN 166, třídě ochrany F a optické třídě 1.

Typ zorníku je čirý. Třída ochrany F znamená, že výrobek poskytuje vysokou pevnost proti nárazům částic s nízkou energií a vysokou rychlostí 45 m/s.

Nemají-li ochranné štíty a nosné těleso stejné zkratky S, F, B a A, je třeba celému zařízení na ochranu zraku přiřadit nižší oblast použití. U velmi citlivých jedinců může dojít za určitých okolností při dotyku určitých materiálů s pokožkou k alergické reakci. Pro tyto ochranné brýle nejsou k dostání náhradní díly ani příslušenství. V případě poškození ochranných brýlí se již nesmí dále používat. Pokud se ochranné brýle používají přes dioptrické brýle, mohou se na ně přenášet mechanické účinky (např. otřesy) a představovat tak ohrožení. Je-li zapotřebí mechanická ochrana při extrémních teplotách, musí zařízení na ochranu zraku nést doplňkové označení T (např. FT, BT, AT). Jinak se zařízení na ochranu zraku smí používat pouze při pokojové teplotě pro ochranu proti částicím o vysoké rychlosti.

Chránič sluchu

Chránič sluchu se používá k ochraně před hlukem a rušivými zvuky.

Ochranu sluchu lze nastavit na velikosti S, M a L.

4. Bezpečnostní pokyny

Místa, která se týkají bezpečnosti, jsme v tomto návodu k obsluze označili touto značkou: ⚠.

⚠ VÝSTRAHA! Přečtěte si veškerá bezpečnostní upozornění a pokyny.

Veškerá bezpečnostní upozornění a pokyny uschovejte pro budoucí použití.

Ochranné brýle

- Ochranné brýle a obalový materiál nejsou hračka.** Uchovávejte je mimo dosah dětí a domácích zvířat.
- Obalový materiál nenechte ležet bez dohledu.** Mohl by se pro děti stát nebezpečnou hračkou.
- Ochranné brýle chraňte před extrémními teplotami, přímým slunečním světlem, silnými otřesy, vysokou vlhkostí, mokrem, hořlavými plyny, výpary a rozpouštědly.**
- S ochrannými brýlemi manipulujte opatrně.** Údery, nárazy nebo pádem z již malé výšky se mohou poškodit.
- Upozorňujeme, že ochranné brýle mohou při přímém kontaktu s částicemi o vysoké rychlosti (pokud se nosí na korekčních brýlích) přenášet údery, a tím představovat nebezpečí pro nositele.**
- Dbejte na to, že některé materiály mohou u citlivých osob vyvolat při kontaktu s kůží alergické reakce.**

Chránič sluchu

Aby byla zajištěna co nejvyšší úroveň ochrany a pohodlí při nošení, je bezpodmínečně nutné dodržovat následující informace a bezpečnostní pokyny:

- Dodržujte všechny instrukce a pokyny k montáži, nastavení a údržbě chrániče sluchu.
- Chránič sluchu chrání v oblastech, kde je očekáván negativní dopad hluku.
- Chránič sluchu je nutné nosit v hlučných oblastech nepřerušovaně.
- Chránič sluchu se může v důsledku používání opotřebovat, a proto je nutné ho po použití zkontrolovat, zda neobsahuje trhliny nebo netěsnosti.

⚠ VÝSTRAHA! V případě nedodržení uvedených bezpečnostních pokynů pro mušlové chrániče sluchu může být vážně ohrožen ochranný účinek.

- K čištění a dezinfekci chrániče sluchu nepoužívejte chemikálie ani látky, které jsou pro uživatele škodlivé.
- Tento výrobek se může působením určitých chemických látek poškodit. Další údaje je třeba si vyžádat od výrobce.
- Mušlové chrániče sluchu a zejména těsnicí polštáře se mohou použitím opotřebovat, a proto by se měly často kontrolovat, zda nevykazují například známky trhlin a netěsností.
- Obal těsnicích polštářů s „hygienickým potahem“ může ovlivnit akustický výkon mušlového chrániče sluchu.

Zbytková rizika

Navzdory všem přijatým preventivním opatřením mohou vzniknout zbytková rizika, která nejsou zjevná. Lze je minimalizovat, pokud budete společně dodržovat „bezpečnostní pokyny“, „použití podle účelu určení“ a kompletní návod k obsluze.

5. Technická data

Ochranné brýle

Typ..... RYF001
Norma EN166:2001
Třída ochrany F (náraz s nízkou energií o rychlosti 45 m/s)
Optická třída 1 (nepřetržité použití bez účinku filtru)
Typ zorníku..... čistý

Materiály:

Sklo brýlí..... polykarbonát
Obruba..... nylon

Identifikace výrobce..... ROYAL
Sklo brýlí..... ROYAL 1 F CE
Obruba..... ROYAL 166 F CE

Chránič sluchu

Typ..... RYE001
Norma EN352-1:2020
Hmotnost..... cca 150 g

Materiály:

Úchyt ochrany sluchu..... POM
Kapsle pro těsnicí polštář..... PVC
Těsnicí polštář..... ABS

Hodnoty útlumu chrániče sluchu

Frekvence (Hz)	63	125	250	500
Průměrná hodnota Mf (dB)	13,6	8,3	12,1	17,8
Standardní odchylka Sf (dB)	5,5	3,8	5	4,7
Přijatá ochrana APV (dB)	8,1	4,5	7,1	13,1

Frekvence (Hz)	1000	2000	4000	8000
Průměrná hodnota Mf (dB)	25,1	29,1	32,2	31,5
Standardní odchylka Sf (dB)	3,5	5,2	5,5	6,7
Přijatá ochrana APV (dB)	21,6	24,0	26,6	24,8

	H (dB)*	M (dB)*	L (dB)*	SNR (dB)*
Minimální požadavek	12	11	9	
Hodnota	24,2	16,6	9,9	19,3
Střední hodnota	28,3	20	13,5	22,6

Standardní odchylna	4	3,4	3,6	3,4
---------------------	---	-----	-----	-----

* Hodnota H / H Value (High Level), hodnota M / M Value (Medium Level), hodnota L / L Value (Low Level), hodnota SNR / SNR Value (Single Number Rating)

6. Rozbalení

- Otevřete balení a příslušenství opatrně vyjměte.
- Odstraňte materiál obalu a obalové a přepravní pojistky (pokud je jimi výrobek opatřen).
- Zkontrolujte, zda je obsah dodávky úplný.
- Zkontrolujte, zda se příslušenství při přepravě nepoškodilo.

⚠ POZOR

Přístroj a obalové materiály nejsou hračka! Dětem nepatří do rukou plastické sáčky, fólie ani drobné součástky! Hrozí nebezpečí jejich spolknutí a udušení!

7. Nastavení a použití

Ochranné brýle

⚠ VÝSTRAHA! Ochranné brýle před použitím zkontrolujte a vyčistěte. Poškrábané nebo poškozené zorníky ovlivňují viditelnost a poskytují už jen silně omezený ochranný účinek. Ochranné brýle s poškrábanými nebo poškozenými zorníky je nutné ihned vyměnit.

- Výsuvné stranice ochranných brýlí nastavte na odpovídající velikost hlavy.
- Dbejte na bezpečné a příjemné usazení.
- Při nošení ochranných brýlí dbejte na to, aby příjemně seděly.

Chránič sluchu

- Chránič sluchu nastavte na největší velikost hlavy tak, že mušle chrániče posunete na koncích oblouku směrem dolů.
- Při nasazování odtáhněte mušle chrániče sluchu mírně od sebe.
- Optimálního a pohodlného usazení chrániče sluchu docílíte tak, že mušle chrániče posunete na koncích oblouku směrem nahoru nebo dolů. Mušle chrániče sluchu při tom musí už dokonale obklopit.

8. Čištění a skladování

Ochranné brýle

- K čištění ochranných brýlí použijte vlhký, měkký a čistý hadřík na čištění brýlí. Nikdy nepoužívejte benzin, rozpouštědla nebo čisticí prostředky, které narušují umělou hmotu.
- Ochranné brýle dezinfikujte pouze pomocí prostředků, které neobsahují rozpouštědla ani ostré chemikálie.
- Na povrchy nevyvíjejte příliš silný tlak, to může vést k poškrábání.
- Ochranné brýle po použití skladujte a přepravujte v čistém, suchém a před UV zářením chráněném prostředí, např. ve vhodném pouzdru na brýle (není součástí dodávky).

Chránič sluchu

- Před každým použitím zkontrolujte součásti z hlediska poškození a známek opotřebení.
- K čištění chrániče sluchu používejte navlhčený hadřík. Nikdy nepoužívejte benzin, rozpouštědla nebo čisticí prostředky, které narušují umělou hmotu.
- Chránič sluchu dezinfikujte pouze pomocí prostředků, které neobsahují rozpouštědla ani ostré chemikálie.
- Chránič sluchu skladujte v čistém a suchém prostředí chráněném před UV zářením.
- Nelze-li těsnicí polštář již vyčistit nebo jsou-li poškozené, měly by se zlikvidovat a nahradit novými.
 - Staré těsnicí polštáře odstraňte za mušlí a nahraďte je novými (viz obr. 1).
 - Objednací číslo: 391 0108 025



obr. 1

Servisní informace

Je třeba dbát na to, že u tohoto přístroje podléhají následující díly opotřebení přiměřenému použití nebo přirozenému opotřebení, resp. jsou potřebné jako spotřební materiál.

Rychle opotřebitelné díly*: těsnicí polštář

* není nutně obsaženo v rozsahu dodávky!

9. Likvidace a recyklace

Příslušenství je v obalu, aby se zabránilo přepravním škodám. Toto balení je surovina a tím znovu použitelné nebo může být dáno zpět do cirkulace surovin.

Příslušenství se skládá z různých materiálů, jako např. kov a plasty. Defektní součástky odevzdejte k likvidaci zvláštních odpadů. Zeptejte se v odborné prodejně nebo na místním zastupitelství!



Obal se skládá z ekologicky vhodných materiálů, které můžete zlikvidovat v místních recyklačních střediscích.

O možnostech likvidace vysloužilého příslušenství vám podá informace správa vaší obce nebo vašeho města.

10. Záruční list

Vážena zakaznice, váženy zakazniku,

naše výrobky podléhají přísné kontrole kvality. Pokud i přesto tento přístroj bezvadně nefunguje, velice toho litujeme a prosíme Vás, abyste se obrátili na náš zákaznický servis, jehož adresa je uvedena na tomto záručním listu. Rádi Vám budeme k dispozici také telefonicky na níže uvedeném servisním čísle. Pro uplatňování nároků na záruku platí následující:

- Tyto záruční podmínky upravují dodatečný záruční servis. Vašich zákonných nároků na záruku se tato záruka netýká. Náš záruční servis je pro Vás bezplatný.
- Záruční servis se vztahuje výhradně na nedostatky, které lze odvodit z vad materiálu nebo výrobních vad a je také omezen pouze na odstranění těchto nedostatků, resp. výměnu přístroje. Dbejte prosím na to, že naše přístroje nebyly podle svého účelu určeny konstruovány pro živnostenské, řemeslnické nebo průmyslové použití. Záruční smlouva tak není realizována, pokud byl přístroj používán v živnostenských, řemeslných nebo průmyslových podnicích a při srovnatelných činnostech. Z naší záruky je dále vyloučeno poskytnutí náhrady za dopravní škody, škody způsobené nedodržováním montážního návodu nebo z důvodů neodborné instalace, nedodržování návodu k použití (jako např. připojení na chybné síťové napětí nebo druh proudu), nedovoleného nebo neodborného používání (jako např. přetížení přístroje nebo použití neschválených vložných nástrojů nebo příslušenství), nedodržování pokynů pro údržbu a bezpečnostních pokynů, vniknutí cizích těles do přístroje (jako např. písek, kameny nebo prach), použití násilí nebo poškození v důsledku cizích vlivů (jako např. škody způsobené pádem), jakož také běžného opotřebení způsobeného používáním.

Nárok na záruku zaniká, pokud bylo do přístroje již zasahováno

- Záruční doba činí 3 roky a začíná datem koupě přístroje. Nároky na záruku před vypršením záruční doby je třeba uplatňovat během dvou týdnů od zjištění defektu. Uplatňování nároků na záruku po vypršení záruční doby je vyloučeno. Oprava nebo výměna přístroje nevede k prodloužení záruční doby, ani k zahájení nové záruční doby za provedený výkon pro přístroj nebo pro případné zamontované náhradní díly. Toto platí také v případě servisu v místě Vašeho bydliště.
- Pro uplatnění nároku ze záruky se prosím obraťte na adresu servisu uvedenou dole. Pokud se reklamáce uplatňuje v záruční době, dáme Vám k dispozici formulář pro vrácení, pomocí kterého nám můžete vadný přístroj zdarma zaslat zpět. Popište nám prosím pokud možno přesně důvod reklamáce. Je-li defekt přístroje v našem záručním servisu obsažen, obdržíte obratem opravený nebo nový přístroj.

Samozřejmě rádi za úhradu nákladů odstraníme defekty na přístrojích, které nespádají nebo již nespádají do rozsahu záruky. K tomu nám přístroj prosím zašlete na naši servisní adresu.

Servisní horká linka (CZ):

00800 4003 4003
(0,00 €/Min.)

Adresa elektronické pošty (CZ):

service.CZ@schepach.com

Adresa servisního střediska (CZ):

GARLAND distributor s.r.o.
Hradecká 1136
CZ - 50601 Jicín



Na stránkách www.lidl-service.com si můžete stáhnout tyto a mnoho dalších manuálů, produktových videí a instalačních softwarů.

Pomocí kódu QR můžete přímo na stránce servisních služeb Lidl (www.lidl-service.com) otevřít svůj návod k obsluze zadáním čísla výrobku (IAN) 374122_2104.

1.	Wprowadzenie	28
2.	Zakres dostawy	28
3.	Użytkowanie zgodne z przeznaczeniem	28
4.	Instrukcje bezpieczeństwa	28
5.	Dane techniczne	29
6.	Rozpakowanie	30
7.	Ustawianie i użytkowanie	30
8.	Czyszczenie i przechowywanie	30
9.	Utylizacja i recykling	31
10.	Gwarancja	32
11.	Deklaracja zgodności	51

1. Wprowadzenie

PRODUCENT:

Jinhua Royal Technology Co., Ltd.

NO 500 Caihong Road, Wucheng District,
Jinhua City, Zhejiang Province,
Chiny

DYSTRYBUTOR:

scheppach

Fabrikation von Holzbearbeitungsmaschinen GmbH
Günzburger Straße 69
D-89335 Ichenhausen

SZANOWNY KLIENCIE,

Życzymy dużo satysfakcji i powodzenia podczas korzystania z osprzętu.

WSKAZÓWKA:

Zgodnie z obowiązującą ustawą o odpowiedzialności cywilnej za produkt, producent nie odpowiada za szkody powstałe przy tym osprzęcie lub przez ten osprzęt w przypadku:

- nieprawidłowej obsługi,
- nieprzestrzegania instrukcji obsługi
- napraw przeprowadzanych przez osoby trzecie, nieautoryzowanych fachowców
- użytkowania niezgodnego z przeznaczeniem

Rekomendujemy państwu:

Przed montażem i pierwszym uruchomieniem przeczytajcie państwo cały tekst instrukcji obsługi.

Niniejsza instrukcja obsługi ma na celu ułatwienie poznania osprzętu i możliwości jego wykorzystania zgodnego z przeznaczeniem.

Instrukcja obsługi zawiera ważne wskazówki dotyczące bezpiecznej, fachowej i ekonomicznej pracy z niniejszym osprzętem oraz sposobu unikania zagrożeń, oszczędności kosztów napraw, redukcji czasów przestoju i zwiększenia niezawodności i trwałości osprzętu.

Dodatkowo oprócz zasad bezpieczeństwa zawartych w niniejszej instrukcji obsługi należy przestrzegać przepisów danego kraju obowiązujących dla eksploatacji osprzętu.

Instrukcję obsługi przechowywać przy osprzęcie, w torebce plastikowej chroniącej przed zanieczyszczeniem i wilgocią. Każda osoba obsługująca musi przeczytać ją przed przystąpieniem do pracy i dokładnie jej przestrzegać.

Oprócz wskazówek bezpieczeństwa zawartych w niniejszej instrukcji obsługi i specjalnych przepisów danego kraju należy przestrzegać ogólnie uznanych zasad technicznych dotyczących eksploatacji osprzętu o tej samej budowie.

Nie ponosimy odpowiedzialności za wypadki lub szkody powstałe wskutek nieprzestrzegania niniejszej instrukcji oraz wskazówek bezpieczeństwa.

2. Zakres dostawy

- 1 okulary ochronne
- 1 ochronniki słuchu
- Tłumaczenie oryginalnej instrukcji obsługi

3. Użytkowanie zgodne z przeznaczeniem

Osprzęt wolno użytkować wyłącznie zgodnie z jego przeznaczeniem. Każde użycie, odbiegające od opisanego w niniejszej instrukcji jest niezgodne z przeznaczeniem urządzenia. Za powstałe w wyniku niewłaściwego użytkowania szkody lub zranienia odpowiedzialność ponosi użytkownik/ właściciel, a nie producent.

Na właściwe zastosowanie składa się także przestrzeganie zasad bezpieczeństwa, a także instrukcji.

Ponadto należy przestrzegać obowiązujących przepisów z zakresu zapobiegania nieszczęśliwym wypadkom.

Dodatkowo należy przestrzegać pozostałych ogólnych zasad z zakresu medycyny pracy i bezpieczeństwa technicznego.

Samowolne modyfikacje osprzętu wykluczają odpowiedzialność producenta za spowodowane tym szkody.

Należy pamiętać, że zgodnie z przeznaczeniem osprzęt nie został skonstruowany do użytku komercyjnego, rzemieślniczego lub przemysłowego. Nie ponosimy odpowiedzialności w przypadku, gdy osprzęt jest stosowany w zakładach komercyjnych, rzemieślniczych i przemysłowych oraz do podobnych działalności.

Okulary ochronne

Okulary ochronne służą do ochrony oczu.

Produkt spełnia wymagania normy EN 166, klasy ochrony F i klasy optycznej 1.

Typ szybki jest przezroczysty. Stopień ochrony F oznacza, że produkt zapewnia wysoką odporność na uderzenia cząstek o małej energii i dużej prędkości, wynoszącej 45 m/s.

Jeżeli szybki i ramka nie posiadają tego samego oznaczenia S, F, B i A, całe okulary ochronne należy przyporządkować do bardziej ograniczonego obszaru zastosowania. U osób bardzo wrażliwych mogą ewentualnie wystąpić reakcje alergiczne na skutek kontaktu skóry z określonymi materiałami. Dla tych okularów ochronnych nie są dostępne części zamienne ani akcesoria. W przypadku uszkodzenia okularów ochronnych nie wolno ich używać. Jeżeli okulary ochronne są nałożone na okulary korekcyjne, mogą występować czynniki mechaniczne (np. uderzenia), które powodują zagrożenie. Jeżeli ochrona mechaniczna jest wymagana w ekstremalnych temperaturach, okulary ochronne muszą mieć oznaczenie dodatkowe T (np. FT, BT, AT). W przeciwnym razie okulary ochronne mogą być użytkowane tylko w temperaturze otoczenia do ochrony przed uderzeniami cząstek o dużej prędkości.

Ochronniki słuchu

Ochronniki słuchu służą do ochrony przed hałasem i przeszkadzającymi dźwiękami.

Nauszniki ochronne można dopasować do rozmiarów S, M i L.

4. Instrukcje bezpieczeństwa

Miejsca w niniejszej instrukcji obsługi, które dotyczą bezpieczeństwa użytkownika, zostały oznaczone następującym znakiem: **⚠**.

⚠ OSTRZEŻENIE! Przeczytaj wszystkie wskazówki bezpieczeństwa oraz instrukcje.

Wszystkie wskazówki bezpieczeństwa oraz instrukcje należy zachować do późniejszego wykorzystania.

Okulary ochronne

- a) **Okulary i materiały opakowaniowe nie są zabawkami.** Przechowywać z dala od dzieci i zwierząt domowych.
- b) **Nie pozostawiać opakowania w dowolnym miejscu.** Może ono stać się niebezpieczną zabawką dla dzieci.
- c) **Chronić okulary przed ekstremalnymi temperaturami, bezpośrednim światłem słonecznym, silnymi wstrząsami, wysoką wilgotnością, wilgocią, łatwopalnymi gazami, oparami i rozpuszczalnikami.**
- d) **Podczas korzystania z okularów należy zachować ostrożność.** Mogą zostać uszkodzone przez obicia, uderzenia lub upadek z niewielkiej wysokości.
- e) **Należy pamiętać, że w bezpośrednim kontakcie z cząstkami stałymi o wysokiej prędkości (noszonymi na okulary korekcyjne) okulary mogą przenosić uderzenia, stwarzając zagrożenie dla użytkownika.**
- f) **Należy pamiętać, że niektóre materiały mogą powodować w kontakcie ze skórą reakcje alergiczne u osób uczulonych.**

Ochronniki słuchu

W celu zapewnienia najwyższego możliwego poziomu ochrony i komfortu użytkownika należy bezwzględnie przestrzegać poniższych informacji i wskazówek bezpieczeństwa:

- a) Podczas montażu, regulacji i konserwacji ochronników słuchu należy postępować zgodnie z wszystkimi instrukcjami i wskazówkami.
- b) Ochronniki słuchu chronią w miejscach, w których spodziewane jest narażenie na hałas.
- c) W hałaśliwym otoczeniu ochronniki słuchu należy nosić bez przerwy.
- d) Podczas użytkowania ochronniki słuchu mogą się zużywać i dlatego po użyciu muszą być regularnie sprawdzane pod kątem pęknięć lub nieszczelności.

⚠ OSTRZEŻENIE! Nieprzestrzeganie zaleceń dotyczących bezpieczeństwa ochronników słuchu może poważnie osłabić efekt ochronny.

- e) Do czyszczenia i dezynfekcji ochronników słuchu nie wolno używać chemikaliów, ani substancji szkodliwych dla użytkownika.
- f) Produkt ten może ucierpieć wskutek narażenia na działanie niektórych substancji chemicznych. Dalsze informacje należy uzyskać od producenta.
- g) Czasze ochronników słuchu, a zwłaszcza poduszki uszczelniające mogą się zużywać podczas użytkowania i dlatego powinny być często sprawdzane np. pod kątem pęknięć i nieszczelności.
- h) Pokrycie poduszek uszczelniających „nakładkami higienicznymi” może pogorszyć właściwości akustyczne czasz ochronników słuchu.

Ryzyka szczątkowe

Pomimo wszystkich podjętych środków ostrożności, mogą występować niewidoczne ryzyka szczątkowe. Można je zminimalizować, przestrzegając informacji zawartych w rozdziałach „Instrukcje bezpieczeństwa” i „Użytkowanie zgodne z przeznaczeniem” oraz w całej instrukcji obsługi.

5. Dane techniczne

Okulary ochronne

Typ..... RYF001
Norma EN166:2001
Klasa ochrony..... F (uderzenie o małą energię 45 m/s)
Klasa optyczna 1 (ciągłe użytkowanie bez efektu filtra)
Typ szybki przezroczysta

Materiały:

Szko okularowe..... poliwęglan
Ramka nylon

Identyfikacja producenta..... ROYAL
Szko okularowe..... ROYAL 1 F CE
Ramka ROYAL 166 F CE

Ochronniki słuchu

Typ..... RYE001
Norma EN352-1:2020
Ciężar ok. 150 g

Materiały:

Klips mocujący nauszniaków ochronnych POM
Kapsułka do poduszki uszczelniającej PVC
Poduszka uszczelniająca ABS

Wartości tłumienia ochronników słuchu

Częstotliwość (Hz)	63	125	250	500
Wartość średnia Mf (dB)	13,6	8,3	12,1	17,8
Odchylenie standardowe Sf (dB)	5,5	3,8	5	4,7
Zakładana ochrona APV (dB)	8,1	4,5	7,1	13,1

Częstotliwość (Hz)	1000	2000	4000	8000
Wartość średnia Mf (dB)	25,1	29,1	32,2	31,5
Odchylenie standardowe Sf (dB)	3,5	5,2	5,5	6,7
Zakładana ochrona APV (dB)	21,6	24,0	26,6	24,8

	H (dB)*	M (dB)*	L (dB)*	SNR (dB)*
Wymóg minimalny	12	11	9	
Wartość	24,2	16,6	9,9	19,3
Wartość średnia	28,3	20	13,5	22,6
Odczylenie standardowe	4	3,4	3,6	3,4

* Wartość H / H value (high level), wartość M / M value (medium level), wartość L / L value (low level), wartość SNR / SNR level (Single Number Rating)

6. Rozpakowanie

- Otworzyć opakowanie i wyjąć ostrożnie osprzęt.
- Usunąć materiał opakowaniowy oraz zabezpieczenia opakowania/transportowe (jeśli występują).
- Sprawdzić, czy zakres dostawy jest kompletny.
- Sprawdzić osprzęt pod kątem uszkodzeń transportowych.

⚠ UWAGA

Urządzenie i materiały opakowaniowe nie mogą służyć jako zabawka dla dzieci! Nie pozwalać dzieciom na zabawę plastikowymi torebkami, foliami lub małymi częściami! Istnieje niebezpieczeństwo połamania i uduszenia!

7. Ustawianie i użytkowanie

Okulary ochronne

⚠ OSTRZEŻENIE! Przed użyciem należy sprawdzić i wyczyścić okulary. Zarysowane lub uszkodzone szybki ograniczają widoczność i zapewniają jedynie znacznie mniejszy efekt ochronny. Okulary ochronne z zarysowanymi lub uszkodzonymi szybkami należy natychmiast wymienić.

- Wyregulować wysuwane zauszniki okularów ochronnych odpowiednio do rozmiaru głowy.
- Zadbaj o bezpieczne i wygodne dopasowanie okularów.
- Nosząc okulary ochronne, zadbaj o to, by były one wygodne w noszeniu.

Ochronniki słuchu

- Dostosuj ochronniki słuchu do największego rozmiaru głowy, przesuwając czasze ochronników słuchu w dół na końcach pałąka.
- Podczas zakładania ochronników słuchu na uszy lekko rozsuń czasze od siebie.
- Dopasuj optymalne i wygodne ułożenie ochronników słuchu, przesuwając czasze ochronników słuchu na końcach pałąka w górę lub w dół. Czasze ochronników słuchu muszą przy tym całkowicie zakrywać uszy.

8. Czyszczenie i przechowywanie

Okulary ochronne

- Do czyszczenia okularów należy używać wilgotnej, miękkiej i czystej ściereczki. Nigdy nie używać benzyny, rozpuszczalników ani środków czyszczących, niszczących tworzywo sztuczne.
- Okulary ochronne należy dezynfekować wyłącznie przy użyciu produktów niezawierających rozpuszczalników ani agresywnych chemikaliów.
- Nie wywierać zbyt dużego nacisku na powierzchnie, może to prowadzić do zarysowań.
- Po użyciu okulary należy przechowywać i transportować w czystym i suchym miejscu, chronionym przed promieniowaniem UV, np. w odpowiednim etui na okulary (nie wchodzi w skład zestawu).

Ochronniki słuchu

- Przed każdym użyciem należy sprawdzić elementy pod kątem uszkodzeń i śladów zużycia.
- Do czyszczenia ochronników słuchu należy używać wilgotnej szmatki. Nigdy nie używać benzyny, rozpuszczalników ani środków czyszczących, niszczących tworzywo sztuczne.
- Ochronniki słuchu należy dezynfekować wyłącznie przy użyciu produktów niezawierających rozpuszczalników ani agresywnych chemikaliów.
- Ochronę słuchu należy przechowywać w czystym, suchym otoczeniu, chronionym przed promieniowaniem UV.
- Jeśli poduszki uszczelniających nie można już wyczyścić lub są one uszkodzone, należy je zutylizować i wymienić na nowe.
 - Zdjąć stare poduszki uszczelniające z czasz i zastąpić je nowymi (patrz rys. 1).
 - Numer zamówienia: 391 0108 025



rys. 1

Informacje serwisowe

Należy wziąć pod uwagę, że następujące części tego produktu podlegają normalnemu podczas eksploatacji lub naturalnemu zużyciu bądź że następujące części konieczne są jako materiały eksploatacyjne.

Części zużywające się*: poduszki uszczelniające

* nie zawsze wchodzi w zakres dostawy!

9. Utylizacja i recykling

Osprzęt znajduje się w opakowaniu chroniącym przed uszkodzeniami transportowymi. Opakowanie to jest surowcem, który można użytkować ponownie lub można przeznaczyć do powtórnego przerobu.

Osprzęt jest wykonany z różnych materiałów, np. metalu i tworzyw sztucznych. Uszkodzone części dostarczyć do punktu utylizacji. Proszę poprosić o informację w sklepie specjalistycznym bądź w placówce samorządu lokalnego.



Opakowanie składa się z materiałów nieszkodliwych dla środowiska, które można usuwać w miejscowych firmach recyklingowych.

Informacji o możliwościach utylizacji osprzętu można zasięgnąć w urzędzie miasta lub gminy.

10. Gwarancja

Droży Klienci,

Wszystkie nasze produkty przechodzą przez rygorystyczną kontrolę jakości, aby zapewnić, że dotrą do Państwa w idealnym stanie. W mało prawdopodobnej sytuacji wystąpienia usterki w Państwa urządzeniu, proszę skontaktować się z naszym działem serwisu pod adresem podanym w niniejszej karcie gwarancyjnej. Oczywiście, jeśli wolelibyście Państwo do nas zadzwonić, jesteśmy również gotowi zaoferować pomoc pod numerem telefonu serwisu wydrukowanym poniżej. Proszę zwrócić uwagę na następujące warunki gwarancyjne, jakich należy przestrzegać w celu zgłaszania roszczeń gwarancyjnych:

- Te warunki gwarancji dotyczą dodatkowych uprawnień gwarancyjnych i w żadnym stopniu nie ograniczają Państwa praw ustawowych. Niniejsza gwarancja jest oferowana bezpłatnie.
- Nasza gwarancja obejmuje jedynie problemy wynikające z wad materiałowych lub wad wykonania i ogranicza się do usunięcia tych wad lub wymiany urządzenia. Proszę zwrócić uwagę, że nasze urządzenia nie są przeznaczone do użytkowania w zastosowaniach komercyjnych, handlowych lub przemysłowych. W związku z powyższym, gwarancja traci ważność, jeśli urządzenie zostanie wykorzystane w zastosowaniach komercyjnych, handlowych lub przemysłowych lub w innych równoważnych zastosowaniach. Gwarancja nie obejmuje również następujących kwestii: odszkodowanie za uszkodzenia w transporcie, uszkodzenia spowodowane nieprzestrzeganiem instrukcji instalacji/montażu lub uszkodzenia spowodowane niefachową instalacją, nieprzestrzeganiem instrukcji obsługi (np. podłączenie do błędnego napięcia lub natężenia sieciowego), błędnym lub nieodpowiednim użytkowaniem (np. przeciążenie urządzenia lub użycie niezatwierdzonych narzędzi lub akcesoriów), nieprzestrzeganiem przepisów konserwacji lub bezpieczeństwa, przedostaniem się ciał obcych do urządzenia (np. piasek, kamienie lub pył), rezultaty użycia siły lub zewnętrznych czynników (np. uszkodzenie spowodowane upuszczeniem urządzenia) i normalne zużycie wynikające z poprawnego użytkowania urządzenia.

Każda próba ingerencji w urządzenie lub jego modyfikacji skutkuje unieważnieniem gwarancji.

- Gwarancja obowiązuje przez 3 lata od dnia zakupu urządzenia. Roszczenia gwarancyjne należy składać przed upływem okresu gwarancji w okresie dwóch tygodni od zauważenia wady. Roszczenia gwarancyjne składane po upływie okresu gwarancji nie będą przyjmowane. Wraz z wymianą urządzenia lub jego części składowych rozpoczyna się ponownie okres gwarancyjny zgodnie z art. 581§1 Kodeksu Cywilnego. Dotyczy to również korzystania z serwisu na miejscu.
- W celu zgłoszenia roszczenia gwarancyjnego należy skorzystać z podanego poniżej adresu serwisu. Jeżeli reklamacja zostanie złożona w okresie objętym gwarancją, udostępniemy Państwu formularz zwrotu, który umożliwi bezpłatne odesłanie uszkodzonego urządzenia. Bardzo pomoże nam jak najbardziej szczegółowe opisanie przez Państwa charakteru problemu. Jeśli wada jest objęta gwarancją, urządzenie zostanie albo niezwłocznie naprawione i przekazane Państwu albo prześlemy Państwu nowe urządzenie.

Oczywiście z przyjemnością oferujemy także usługę odpłatnej naprawy wad, które nie są objęte zakresem niniejszej gwarancji, a także usługi pogwarancyjnej naprawy urządzeń. Aby skorzystać z takich usług, proszę przelać urządzenie na adres naszego serwisu.

Infolinia serwisu (PL):

00800 4003 4003
(0,00 €/Min.)

Adres e-mail (PL):

service.PL@scheppach.com

Adres serwisu (PL):

Arconet Sp. Z o.o
ul.Grobelnego 4
PL - 05-300 Minsk Mazowiecki



Na stronie www.lidl-service.com można pobrać ten oraz wiele innych podręczników, filmów produktowych oraz programów instalacyjnych.

Za pomocą kodu QR przechodzi się bezpośrednio do strony serwisu Lidl (www.lidl-service.com), a po wpisaniu numeru artykułu (IAN) 374122_2104 można pobrać instrukcję obsługi.

1.	Úvod	34
2.	Rozsah dodávky.....	34
3.	Použitie v súlade s určením.....	34
4.	Bezpečnostné upozornenia.....	34
5.	Technické údaje	35
6.	Vybalenie.....	36
7.	Nastavenie a používanie	36
8.	Čistenie a skladovanie.....	36
9.	Likvidácia a opätovné zhodnotenie.....	36
10.	Záručný list	37
11.	Vyhlásenie o zhode	51

1. Úvod

VÝROBCA:

Jinhua Royal Technology Co., Ltd.

NO 500 Caihong Road, Wucheng District,
Jinhua City, Zhejiang Province,
Čína

DOVOZCA:

Scheppach

Fabrikation von Holzbearbeitungsmaschinen GmbH
Günzburger Straße 69
D-89335 Ichenhausen

VÁŽENÝ ZÁKAZNÍK,

Želáme Vám veľa zábavy a úspechov pri používaní príslušenstva.

UPOZORNENIE:

Výrobca príslušenstva neručí podľa platného zákona o ručení za výrobok za škody, ktoré vzniknú na príslušenstve alebo budú spôsobené príslušenstvom pri:

- neodbornej manipulácii,
- Nedodržavanie návodu na obsluhu
- Opravy tretími stranami, nie autorizovanými odborníkmi
- použití v rozpore s určením

Dodržiavajte:

Pred montážou a uvedením do prevádzky si prečítajte celý text návodu na obsluhu.

Návod na obsluhu vám má uľahčiť, aby ste sa oboznámili s príslušenstvom a používali ho v súlade s jeho určenými možnosťami použitia.

Návod na obsluhu obsahuje dôležité pokyny, ako s príslušenstvom bezpečne, odborne a hospodárne pracovať a ako zabráňte nebezpečenstvám, ušetríte náklady na opravy, znížite časy prestojov a zvýšite spoľahlivosť a životnosť príslušenstva. Okrem bezpečnostných ustanovení tohto návodu na obsluhu musíte bezpodmienečne dodržiavať predpisy svojej krajiny platné pre používanie príslušenstva.

Návod na obsluhu uschovajte pri príslušenstve v plastovom obale, aby bol chránený pred špinou a vlhkosťou. Všetci obsluhujúci pracovníci si ho musia pred začiatkom práce prečítať a starostlivo ho dodržiavať.

Okrem bezpečnostných upozornení obsiahnutých v tomto návode na obsluhu a osobitných predpisov vašej krajiny treba rešpektovať všeobecne uznávané technické pravidlá pre používanie konštrukčne rovnakého príslušenstva.

Nepreberáme zodpovednosť za žiadne nehody ani škody, ku ktorým dôjde v dôsledku nedodržania tohto návodu a bezpečnostných upozornení.

2. Rozsah dodávky

- 1 Ochranné okuliare
- 1 Ochrana sluchu
- Preklad originálneho návodu na obsluhu

3. Použitie v súlade s určením

Príslušenstvo sa smie používať iba v súlade so svojím určením. Každé iné použitie presahujúce určenie je považované za používanie v rozpore s určením. Za škody z neho vzniknuté alebo poranenia akéhokoľvek druhu ručí používateľ/obsluha a nie výrobca.

Súčasťou používania v súlade s určením je aj dodržiavanie bezpečnostných upozornení, ako aj návodu na montáž a prevádzkových pokynov v návode na obsluhu.

Okrem toho sa musia čo najdôkladnejšie dodržiavať predpisy na zabránenie úrazom.

Musia sa dodržiavať aj iné všeobecné pracovno-lekárske a bezpečnostno-technické pravidlá.

Pri škodách vzniknutých v dôsledku zmien sa vylučuje záruka výrobcu.

Dbajte, prosím, na to, že toto príslušenstvo nebolo v súlade s určením skonštruované na komerčné, remeselné ani priemyselné použitie. Ak sa príslušenstvo používa v komerčných, remeselných alebo priemyselných podnikoch, ako aj na podobné činnosti, nepreberáme žiadnu záruku.

Ochranné okuliare

Ochranné okuliare slúžia ako ochrana zraku.

Výrobok odpovedá norme EN 166, triede ochrany F a optickej triede 1.

Typ ochranného skla do okuliarov je číry. Trieda ochrany F znamená, že výrobok ponúka vysokú odolnosť proti nárazom častíc s nízkou energiou a vysokou rýchlosťou 45 m/s.

Ak priesory a držiaky nemajú rovnakú skratku S, F, B a A, tak celému chrániču očí sa musí priradiť nižší rozsah použitia. Za určitých okolností sa u extrémne citlivých osôb môžu pri kontakte istých materiálov s pokožkou vyskytnúť alergické reakcie. Pre tieto ochranné okuliare nie sú k dispozícii žiadne náhradné diely alebo príslušenstvo. V prípade poškodenia ochranných okuliarov sa už nesmú viac používať. Ak sa na korekčných okuliaroch nosia ochranné okuliare, môžu sa prenášať mechanické vplyvy (napr. nárazy) a to môže predstavovať ohrozenie. Ak je pri extrémnych teplotách potrebná mechanická ochrana, chránič očí musí niesť prídavné označenie T (napr. FT, BT, AT). V opačnom prípade sa smie chránič očí používať iba pri izbovej teplote na ochranu proti čistočkám letiacim vysokou rýchlosťou.

Ochrana sluchu

Ochrana sluchu slúži na ochranu pred hlukom a rušivým zvukom. Ochrana sluchu sa dá nastaviť na veľkosti S, M a L.

4. Bezpečnostné upozornenia

V tomto návode na obsluhu sme miesta, ktoré sa týkajú vašej bezpečnosti, opatрили touto značkou: m.

⚠ VÝSTRAHA! Prečítajte si všetky bezpečnostné upozornenia a pokyny.

Všetky bezpečnostné upozornenia a pokyny uschovajte pre prípad neskoršieho použitia.

Ochranné okuliare

- Ochranné okuliare a baliaci materiál nie sú hračky.** Zabráňte prístupu detí a domácich zvierat.
- Nenechávajte baliaci materiál bez dozoru.** Ten by sa mohol stať pre deti nebezpečnou hračkou.
- Chráňte ochranné okuliare pred extrémnymi teplotami, priamym slnečným žiarením, silnými otrasmami, vysokou vlhkosťou, horľavými plynmi, parami a rozpúšťadlami.**
- S ochrannými okuliarmi zaobchádzajte opatrne.** Môžu sa poškodiť nárazmi, údermi alebo pádmi z nízkej výšky.
- Dbajte na to, aby ochranné okuliare pri priamom kontakte s vysokorýchlostnými časticami (keď sa nosia na dioptrických okuliaroch) môžu prenášať nárazy a tým predstavovať nebezpečenstvo pre nositeľa.**
- Dbajte na to, že niektoré materiály môžu u citlivých osôb vyvolať pri kontakte s pokožkou alergické reakcie.**

Ochrana sluchu

Na zaručenie vysokej ochrany a pohodlia pri nosení je bezpodmienečne potrebné dodržiavať nasledujúce informácie a bezpečnostné upozornenia:

- Dodržiavajte všetky pokyny a upozornenia týkajúce sa montáže, nastavenia a údržby ochrany sluchu.
- Ochrana sluchu chráni v oblastiach, kde sa očakáva rušenie v dôsledku hluku.
- Ochrana sluchu sa v hlučných oblastiach musí nosiť bez prerušenia.
- Ochrana sluchu sa môže opotrebovať používaním a musí sa preto pravidelne po použití skontrolovať ohľadom trhlin a netesnosti.

⚠ VÝSTRAHA! Nedodržanie bezpečnostných upozornení pre chrániče sluchu môže vážne narušiť ochranný účinok.

- Na čistenie a dezinfekciu ochrany sluchu nepoužívajte žiadne chemikálie alebo substancie, ktoré sú škodlivé pre používateľa.
- Tento produkt môže byť ohrozený niektorými chemickými substanciami. Ďalšie údaje by ste mali žiadať od výrobcu.
- Chrániče sluchu a obzvlášť tesniace vankúšiky sa môžu pri používaní opotrebovať, a preto by sa mali často kontrolovať napr. ohľadom prasklín a netesnosti.
- Zakrytie tesniaceho vankúšika „hygienickými poťahmi“ môže zhoršiť akustickú výkonnosť chráničov sluchu.

Zvyškové riziká

Napriek všetkým prijatým opatreniam môžu pretrvávajúť zvyškové riziká, ktoré nie sú očividné. Dajú sa minimalizovať, ak sa spolu dodržiavajú „bezpečnostné upozornenia“ a „použitie v súlade s určením“, ako aj návod na obsluhu.

5. Technické údaje

Ochranné okuliare

Typ..... RYF001
 Norma EN166:2001
 Trieda ochrany..... F (náraz s nízkou energiou 45 m/s)
 Optická trieda 1 (nepretržité používanie bez účinku filtra) typ ochranného skla..... Číry

Materiály:

Okuliarové sklo..... Polykarbonát
 Rám Nylon

Identifikácia výrobcu..... ROYAL
 Okuliarové sklo..... ROYAL 1 F CE
 Rám ROYAL 166 F CE

Ochrana sluchu

Typ..... RYE001
 Norma EN352-1:2020
 Hmotnosťcca 150 g

Materiály:

Strmeň držiaka ochrany sluchu POM
 Mušle pre tesniace vankúšiky PVC
 Tesniace vankúšiky ABS

Hodnoty tlmenia ochrany sluchu

Frekvencia (Hz)	63	125	250	500
Stredná hodnota Mf (dB)	13,6	8,3	12,1	17,8
Štandardná odchýlka Sf (dB)	5,5	3,8	5	4,7
Predpokladaná ochrana APV (dB)	8,1	4,5	7,1	13,1

Frekvencia (Hz)	1000	2000	4000	8000
Stredná hodnota Mf (dB)	25,1	29,1	32,2	31,5
Štandardná odchýlka Sf (dB)	3,5	5,2	5,5	6,7
Predpokladaná ochrana APV (dB)	21,6	24,0	26,6	24,8

	H (dB)*	M (dB)*	L (dB)*	SNR (dB)*
Minimálna požiadavka	12	11	9	
Hodnota	24,2	16,6	9,9	19,3
Stredná hodnota	28,3	20	13,5	22,6

Štandardná odchýlka	4	3,4	3,6	3,4
---------------------	---	-----	-----	-----

* H-hodnota/H Value (High Level), M-hodnota/M Value (Medium Level), L-hodnota/L Value (Low Level), SNR-hodnota/SNR Value (Single Number Rating)

6. Vybalenie

- Otvorte balenie a opatrne vyberte príslušenstvo.
- Odstráňte baliaci materiál, ako aj obalové a prepravné poistky (ak sú použité).
- Skontrolujte, či je rozsah dodávky kompletný.
- Skontrolujte príslušenstvo ohľadom poškodení spôsobených prepravou.

⚠ POZOR

Prístroj a obalové materiály nie sú hračkami pre deti! Deti sa nesmú hrať s plastovými vreckami, fóliami a malými dielmi! Existuje nebezpečenstvo prehltnutia a zadusenia!

7. Nastavenie a používanie

Ochranné okuliare

⚠ VÝSTRAHA! Skontrolujte a vyčistite ochranné okuliare pred používaním. Poškriabané a poškodené ochranné sklá do okuliarov ohrozujú zrak a poskytujú už len veľmi malý ochranný účinok. Ochranné okuliare s poškriabanými alebo poškodenými ochrannými sklami sa musia okamžite vymeniť.

- Nastavte vysúvateľný strmeň ochranných okuliarov na príslušnú veľkosť Vašej hlavy.
- Zaisťte bezpečné a pohodlné nosenie.
- Pri nosení ochranných okuliarov dbajte na to, aby pohodlne sedeli.

Ochrana sluchu

- Nastavte ochranu sluchu na najväčšiu veľkosť hlavy, pričom posuniete konce strmeňa na chráničoch sluchu smerom dole.
- Pri nasadzovaní chráničov sluchu ich jemne odtiahnite.
- Prispôbte optimálne a pohodlné nosenie chráničov sluchu, pričom budete posúvať chrániče sluchu na koncoch strmeňa smerom nahor alebo nadol. Chrániče sluchu musia pritom uši úplne zakrývať.

8. Čistenie a skladovanie

Ochranné okuliare

- Na čistenie ochranných okuliarov použite vlhkú, mäkkú a čistú čistiacu handričku na okuliare. Nikdy nepoužívajte benzín, rozpúšťadlo alebo čističe, ktoré pôsobia na plasty.
- Dezinfikujte ochranné okuliare len tými prostriedkami, ktoré neobsahujú žiadne rozpúšťadlá alebo silné chemikálie.
- Na povrchy nevyvíjajte príliš silný tlak, môže viesť ku škrabancom.

- Uložte ochranné okuliare po použití do čistého, suchého prostredia chráneného pred UV-žiarením, ako napr. vo vhodnom puzdre na okuliare (nie je v rozsahu dodávky).

Ochrana sluchu

- Pred každým použitím skontrolujte komponenty ohľadom poškodení a známkop opotrebovania.
- Na čistenie ochrany sluchu používajte vlhkú handričku. Nikdy nepoužívajte benzín, rozpúšťadlo alebo čističe, ktoré pôsobia na plasty.
- Dezinfikujte ochranu sluchu len tými prostriedkami, ktoré neobsahujú žiadne rozpúšťadlá alebo silné chemikálie.
- Uložte ochranu sluchu po použití do čistého, suchého prostredia chráneného pred UV-žiarením.
- Ak nie je viac možné vyčistiť tesniace vankúšiky alebo sú poškodené, mali by sa zlikvidovať a vymeniť za nové.
 - Odstráňte staré tesniace vankúšiky zo slúchadiel a vymeňte tieto za nové (pozri obr. 1).
 - Objednávacie číslo: 391 0108 025



Obr. 1

Servisné informácie

Je potrebné dbať na to, že pri tomto produkte podliehajú nasledujúce diely použitiu primeranému alebo prirodzenému opotrebovaniu, resp. nasledujúce diely sú potrebné ako spotrebné materiály.

Diely podliehajúce opotrebovaniu*: Tesniace vankúšiky

* nie je nutne obsiahnuté v rozsahu dodávky!

9. Likvidácia a opätovné zhodnotenie

Príslušenstvo sa nachádza v obale, aby sa zabránilo prípadným škodám pri preprave. Tento obal je surovina a je teda opätovne použiteľný alebo možno vykonať jeho recykláciu.

Príslušenstvo pozostáva z rôznych materiálov, ako napr. z kovu a plastov. Poškodené konštrukčné diely odovzdajte na likvidáciu nebezpečného odpadu. Informácie si zistíte v špecializovanom obchode alebo od správy obce!



Obal je z ekologického materiálu, ktorý môžete zlikvidovať v miestnych recyklačných centrách.

O možnostiach likvidácie opotrebovaného príslušenstva sa informujte na vašej samospráve alebo štátnej správe.

10. Záručný list

Vážená zákazníčka, vážený zákazník,

naše výrobky podliehajú prísnej kontrole kvality. V prípade, že nebude prístroj napriek tomu bezchybne fungovať, je nám to veľmi ľúto a prosíme Vás, aby ste sa obrátili na našu servisnú službu na adrese uvedenej na tomto záručnom liste. Radi Vám budeme k dispozícii taktiež telefonicky na uvedenom servisnom telefónnom čísle. Pri uplatňovaní nárokov na záručné plnenie platia nasledujúce podmienky:

- Tieto záručné podmienky upravujú dodatočné záručné plnenie. Vaše zákonné nároky na záruku nie sú touto zárukou dotknuté. Naše záručné plnenie je pre Vás zadarmo.
- Záručné plnenie sa vzťahuje výlučne len na nedostatky, ktoré sú spôsobené chybami materiálu alebo výrobnými chybami, a je obmedzené na odstránenie týchto nedostatkov resp. výmenu prístroja. Prosím, dbajte na to, že naše prístroje neboli svojím určením konštruované na profesionálne, remeselnícke ani priemyselné použitie. Táto záručná zmluva sa preto neuzatvára, ak sa prístroj bude používať v profesionálnych, remeselníckych alebo priemyselných prevádzkach ako aj na činnosti rovnocenné s takýmto použitím. Z našej záruky sú okrem toho vylúčené náhradné plnenie za škody pri transporte, škody spôsobené nedodržaním návodu na montáž alebo na základe neodbornej inštalácie, nedodržaním návodu na použitie (ako napr. pripojením na nesprávne sieťové napätie alebo druh prúdu), zneužívaním alebo nesprávnym používaním (ako napr. preťaženie prístroja alebo použitie neprípustných pracovných nástrojov alebo príslušenstva), nedodržaním pokynov pre údržbu a bezpečnostných pokynov, vniknutím cudzích telies do prístroja (ako napr. piesok, kamene alebo prach), použitím násilia alebo cudzieho pôsobenia (napr. škody spôsobené pádom), a taktiež je vylúčené bežné opotrebenie primerané použitiu.

Nárok na záruku zaniká, ak už boli na prístroji svojvoľne uskutočnené zásahy.

- Doba záruky je 3 roky a začína sa dátumom nákupu prístroja. Nároky na záruku sa musia uplatniť pred koncom uplynutia záručnej doby do dvoch týždňov od zistenia nedostatku. Uplatnenie nárokov na záruku po uplynutí záručnej doby je vylúčené. Oprava alebo výmena prístroja nevedie k predĺženiu záručnej doby ani nedochádza na základe tohto plnenia ku vzniku novej záručnej doby pre prístroj ani pre akékoľvek inštalované náhradné diely. To platí taktiež pri nasadení miestneho servisu.
- Pre uplatnenie Vášho nároku na záruku sa, prosím, obráťte na nižšie uvedenú adresu servisu. Pokiaľ reklamácia prebieha počas záručnej doby, dáme Vám k dispozícii formulár o vrátení tovaru, s ktorým nám môže svoj chybný prístroj bezplatne poslať späť. Prosím, popíšte nám čo najpresnejšie dôvod reklamácie. Ak spadá defekt prístroja pod naše záručné plnenie, dostanete obratom naspäť opravený alebo nový prístroj.

Samozrejme Vám radi opravíme závady na prístroji na vaše náklady, ak tieto závady nespádajú alebo už nespádajú do rozsahu záruky. Prosím, pošlite nám v takom prípade prístroj na našu servisnú adresu.

Priama linka servisu (SK):

00800 4003 4003

(0,00 €/Min.)

E-mailová adresa (SK):

service.SK@scheppach.com

Adresa servisu (SK):

GARLAND distributor, s.r.o.

Hradecká 1136

CZ - 50601 Jicín



Na stránke www.lidl-service.com si môžete stiahnuť tieto a veľa ďalších príručiek, videí o výrobkoch a inštalračné softvéry.

Pomocou kódu QR môžete priamo otvoriť stránku služieb spoločnosti Lidl (www.lidl-service.com) a otvoriť si návod na obsluhu zadáním čísla výrobku (IAN) 374122_2104.

1.	Introducción.....	39
2.	Volumen de suministro.....	39
3.	Uso previsto.....	39
4.	Instrucciones de seguridad.....	40
5.	Características técnicas.....	40
6.	Desembalaje.....	41
7.	Ajuste y utilización.....	41
8.	Limpieza y almacenamiento.....	41
9.	Eliminación y reciclaje.....	42
10.	Certificado de garantía.....	43
11.	Declaración de conformidad.....	51

1. Introducción

FABRICANTE:

Jinhua Royal Technology Co., Ltd.

NO 500 Caihong Road, Wucheng District,
Jinhua City, Zhejiang Province,
China

IMPORTADOR:

scheppach

Fabrikation von Holzbearbeitungsmaschinen GmbH
Günzburger Straße 69
D-89335 Ichenhausen

ESTIMADO CLIENTE,

Le deseamos mucho éxito y que disfrute al utilizar el accesorio.

NOTA:

El fabricante del accesorio, de acuerdo con la legislación alemana de responsabilidad sobre productos, no se hace responsable de los daños originados en el accesorio o causados por éste en los siguientes casos:

- Manejo inadecuado
- Incumplimiento de las instrucciones de uso
- Reparaciones por terceros, trabajadores no capacitados
- Uso indebido.

Observe lo siguiente:

Lea el texto completo del manual de instrucciones antes del montaje y puesta en funcionamiento del dispositivo.

Este manual de instrucciones tiene por objeto facilitarle el conocimiento y la utilización del accesorio para el uso previsto.

El manual de instrucciones incluye importantes indicaciones sobre cómo debe trabajar con el accesorio de forma segura, competente y rentable, y cómo puede evitar peligros, ahorrar costes por reparaciones, reducir los tiempos de inactividad y aumentar la fiabilidad y la vida útil del accesorio.

Además de las normas de seguridad incluidas en este manual de instrucciones, deberá observar estrictamente las prescripciones vigentes en su país para el uso del accesorio.

Conserve el manual de instrucciones en una funda de plástico, protegido del polvo y la humedad, en el propio accesorio. Este deberá ser leído y observado estrictamente por cada persona empleada antes de comenzar a trabajar por primera vez.

Además de las indicaciones de seguridad incluidas en el presente manual de instrucciones y las prescripciones especiales vigentes en su país, deberán observarse las normas técnicas generalmente reconocidas para el uso de accesorios de estructura similar.

Declinamos cualquier responsabilidad de posibles accidentes o daños que puedan producirse por no obedecer las presentes instrucciones y advertencias de seguridad.

2. Volumen de suministro

- 1 unidad de gafas de protección
- 1 unidad de protecciones auditivas
- Traducción del manual de instrucciones original

3. Uso previsto

El accesorio únicamente debe utilizarse para su uso previsto. Cualquier otro uso no será adecuado. En caso de uso inadecuado, el fabricante no se hace responsable de daños o lesiones de cualquier tipo; el responsable es el usuario u operario de la máquina.

Otra de las condiciones para un uso adecuado es la observancia de las instrucciones de seguridad, así como de las instrucciones de montaje y de servicio contenidas en el manual de instrucciones.

Además, es imprescindible respetar en todo momento las prescripciones vigentes en materia de prevención de accidentes.

Es preciso observar también cualquier otro reglamento general en el ámbito de la medicina laboral y técnicas de seguridad.

Si el usuario hiciera modificaciones en el accesorio, el fabricante no se responsabilizará de ningún daño que ello pueda causar.

Recuerde que nuestro accesorio no está diseñado para usos comerciales, artesanales ni industriales. No concedemos ningún tipo de garantía si se utiliza el accesorio en empresas comerciales, artesanales o industriales, ni en actividades de características similares.

Gafas de protección

Las gafas de protección están previstas para la protección ocular. El producto se corresponde con la norma EN 166, la clase de protección F y la clase óptica 1.

El tipo de cristal es transparente. La clase de protección F significa que el producto ofrece una gran resistencia contra los impactos de partículas a baja energía y alta velocidad de 45 m/s.

Si las lentes y las piezas de desgaste no tienen las mismas abreviaturas S, F, B y A, se debe asignar al dispositivo de protección ocular completo el rango de uso más bajo. En personas extremadamente sensibles, en determinadas circunstancias el contacto de la piel con ciertos materiales puede provocar reacciones alérgicas. No hay piezas de repuesto ni accesorios disponibles para estas gafas de protección. Si las gafas de protección están dañadas, ya no se podrán utilizar. Si las gafas de protección se utilizan sobre unas gafas correctoras, se pueden transmitir efectos mecánicos (por ejemplo, impactos) y, por lo tanto, representan un peligro. Si se requiere protección mecánica a temperaturas extremas, el dispositivo de protección ocular deberá tener la identificación adicional T (por ejemplo, FT, BT, AT). De lo contrario, el dispositivo de protección ocular solo se podrá utilizar a temperatura ambiente para proteger contra partículas de alta velocidad.

Protecciones auditivas

Las protecciones auditivas están previstas para proteger los oídos del ruido y de los sonidos molestos.

Las protecciones auditivas se pueden adaptar a las tallas S, M y L.

4. Instrucciones de seguridad

En este manual de instrucciones hemos marcado con el siguiente signo aquellos puntos que afectan a su seguridad: ⚠.

⚠ ¡ADVERTENCIA! Lea todas las indicaciones de seguridad y las instrucciones.

Conserve todas las indicaciones de seguridad y las instrucciones para el futuro.

Gafas de protección

- Las gafas de protección y los materiales de embalaje no son un juguete.** Manténgalos fuera del alcance de niños y mascotas.
- No deje el material de embalaje sin supervisión,** ya que podría suponer un peligro para los niños.
- Proteja las gafas de protección frente a temperaturas extremas, a la radiación solar directa, a las sacudidas fuertes, a la humedad elevada, a los líquidos, a los gases inflamables, a los vapores y a los disolventes.**
- Maneje las gafas de protección con cuidado,** ya que podrían dañarse a causa de impactos, golpes o caídas incluso desde una altura reducida.
- Tenga en cuenta que, si las gafas de protección entran en contacto directo con partículas a alta velocidad (si se utilizan sobre gafas graduadas), pueden transmitir el impacto y poner en peligro al usuario.**
- Tenga en cuenta que algunos materiales pueden provocar reacciones alérgicas por contacto a las personas sensibles a dichas sustancias.**

Protecciones auditivas

Para garantizar la máxima seguridad y comodidad de uso, es imprescindible observar la siguiente información e indicaciones de seguridad:

- Siga todas las instrucciones e indicaciones para el montaje, ajuste y mantenimiento de las protecciones auditivas.
- Las protecciones auditivas protegen en las áreas donde cabe esperar los efectos perjudiciales provocados por el ruido.
- Las protecciones auditivas deben utilizarse ininterrumpidamente en las zonas expuestas a ruidos.
- Las protecciones auditivas pueden desgastarse por el uso, por lo que deben inspeccionarse regularmente después de su uso para descartar fisuras o fallos en la atenuación del ruido.

⚠ ¡ADVERTENCIA! El incumplimiento de las indicaciones de seguridad especificadas para las protecciones auditivas puede afectar gravemente a su capacidad de protección.

- Para la limpieza y desinfección de las protecciones auditivas, no debe utilizarse ningún producto químico o sustancia que pueda ser perjudicial para el usuario.
- El uso de determinadas sustancias químicas puede dañar el producto. Para obtener más información, consulte al fabricante.

- Las orejeras y, en particular, las almohadillas para los oídos pueden desgastarse con el uso, por lo que deben inspeccionarse frecuentemente para descartar signos de fisuras y fallos en la atenuación del ruido.
- Si se envuelven las almohadillas para los oídos con "recubrimientos higiénicos", es posible que el rendimiento de la atenuación acústica de las orejeras se vea perjudicado.

Riesgos residuales

A pesar de todas las precauciones adoptadas, pueden derivarse riesgos residuales no patentados.

Estos pueden reducirse al mínimo respetando íntegramente las "Instrucciones de seguridad" y el "Uso previsto", así como las indicaciones incluidas en el manual de instrucciones.

5. Características técnicas

Gafas de protección

Tipo RYF001
Norma EN166:2001
Clase de protección F (impactos a baja energía de 45 m/s)
Clase óptica 1 (uso continuo sin efecto filtrante)
Tipo de cristales transparentes

Materiales:

Cristales de las gafas policarbonato
Montura nylon

Identificación del fabricante ROYAL
Cristales de las gafas ROYAL 1 F CE
Montura ROYAL 166 F CE

Protecciones auditivas

Tipo RYE001
Norma EN352-1:2020
Peso aprox. 150 g

Materiales:

Estríbo de las protecciones auditivas POM
Cápsula para almohadillas de sellado PVC
Almohadillas de sellado ABS

Valores de atenuación de las protecciones auditivas

Frecuencia (Hz)	63	125	250	500
Valor medio (dB)	13,6	8,3	12,1	17,8
Desviación típica Sf (dB)	5,5	3,8	5	4,7
Protección asumida APV (dB)	8,1	4,5	7,1	13,1

Frecuencia (Hz)	1000	2000	4000	8000
Valor medio (dB)	25,1	29,1	32,2	31,5
Desviación típica Sf (dB)	3,5	5,2	5,5	6,7
Protección asumida APV (dB)	21,6	24,0	26,6	24,8

	H (dB)*	M (dB)*	L (dB)*	SNR (dB)*
Requerimiento mínimo	12	11	9	
Valor	24,2	16,6	9,9	19,3
Valor promedio	28,3	20	13,5	22,6
Desviación estándar	4	3,4	3,6	3,4

* Valor H/H Value (High Level), valor M/M Value (Medium Level), valor L/L Value (Low Value), valor SNR/SNR Value (Single Number Rating)

6. Desembalaje

- Abra el embalaje y extraiga el accesorio cuidadosamente.
- Retire el material de embalaje y los seguros de embalaje y transporte (si los hubiera).
- Compruebe la integridad del volumen de suministro.
- Verifique que el accesorio no haya sufrido daños durante el transporte.

⚠ ATENCIÓN

¡El aparato y los materiales de embalaje no son aptos como juguetes para niños! ¡Ningún niño debe poder jugar con las bolsas de plástico, láminas y pequeñas piezas! ¡Existe peligro de atragantamiento y de asfixia!

7. Ajuste y utilización

Gafas de protección

⚠ ¡ADVERTENCIA! Inspeccione y limpie las gafas de protección antes de usarlas. Los cristales con daños o arañazos obstaculizan la visión y ofrecen una protección considerablemente menor. Deben sustituirse inmediatamente las gafas de protección que cuenten con arañazos o daños en los cristales.

- Ajuste las patillas extraíbles de las gafas de protección al tamaño de su cabeza.
- Asegúrese de ajustarlas en una posición segura y cómoda.
- Al utilizar las gafas de protección, asegúrese de que se asienten de forma cómoda.

Protecciones auditivas

- Ajuste las protecciones auditivas al tamaño máximo; para ello, desplace las orejeras hacia abajo en los extremos de la diadema.
- Para colocarse las orejeras, sepárelas ligeramente.
- Ajuste las protecciones auditivas de manera que se adapten de forma óptima y cómoda a su anatomía; para ello, desplace las orejeras hacia arriba o hacia abajo en los extremos de la diadema. Las orejeras deben cubrir completamente las orejas.

8. Limpieza y almacenamiento

Gafas de protección

- Para la limpieza, utilice un paño de limpieza para gafas humedecido, suave y limpio. No utilice nunca bencina, disolventes ni productos de limpieza que puedan dañar el plástico.
- Desinfecte las gafas de protección exclusivamente con productos que no contengan disolventes ni productos químicos agresivos.
- No ejerza una presión excesiva sobre las superficies, ya que podría provocar arañazos.
- Después de su uso, transporte y guarde las gafas de protección en un entorno limpio, seco y protegido contra la radiación UV, como en un estuche adecuado (no se incluye en el volumen de suministro).

Protecciones auditivas

- Antes de cada uso, revise si los componentes presentan daños o signos de desgaste.
- Utilice un paño húmedo para la limpieza de las protecciones auditivas. No utilice nunca bencina, disolventes ni productos de limpieza que puedan dañar el plástico.
- Desinfecte las protecciones auditivas exclusivamente con productos que no contengan disolventes ni productos químicos agresivos.
- Guarde las protecciones auditivas en un entorno limpio, seco y protegido de la radiación UV.
- Si no pueden seguir limpiándose las almohadillas para los oídos o si están dañadas, deben desecharse y sustituirse por otras nuevas.
 - Retire las almohadillas usadas de las orejeras y sustitúyalas por otras nuevas (consulte la fig. 1).
 - Número de pedido: 391 0108 025



fig. 1

Información de servicio

Es preciso tener en cuenta que las siguientes piezas de este producto se someten a desgaste natural o provocado por el uso o que se necesitan las siguientes piezas como materiales de consumo.

Piezas de desgaste*: almohadillas para los oídos

* ¡no tiene por qué estar incluido en el volumen de entrega!

9. Eliminación y reciclaje

El accesorio se encuentra en un embalaje para evitar daños de transporte. Este embalaje es materia prima y, por eso, se puede volver a utilizar o llevar a un punto de reciclaje.

El accesorio está formado por diferentes materiales como, por ejemplo, metal y plásticos. Depositar las piezas defectuosas en un contenedor destinado a residuos industriales. Informarse en el organismo responsable al respecto en su municipio o en establecimientos especializados.



El embalaje se compone de materiales reciclables que puede desechar en los puntos locales de recogida selectiva.

En su ayuntamiento o administración municipal podrá obtener información sobre las distintas opciones de eliminación de un accesorio fuera de uso.

10. Certificado de garantía

Estimado cliente,

Nuestros productos están sometidos a un estricto control de calidad. No obstante, lamentaríamos que este aparato dejara de funcionar correctamente, en tal caso, le rogamos que se dirija a nuestro servicio de atención al cliente en la dirección indicada en la parte inferior de la presente tarjeta de garantía. Con mucho gusto le atenderemos también telefónicamente en el número de servicio indicado a continuación. Para hacer válido el derecho de garantía, proceda de la siguiente forma:

- Estas condiciones de garantía regulan prestaciones de la garantía adicionales. Sus derechos legales a prestación de garantía no se ven afectados por la presente garantía. Nuestra prestación de garantía es gratuita para usted. La prestación de garantía se extiende exclusivamente a defectos ocasionados por fallos de material o de producción y está limitada a la reparación de los mismos o al cambio del aparato. Tenga en consideración que nuestro aparato no está indicado para un uso comercial, en taller o industrial. Por lo tanto, no procederá un contrato de garantía cuando se utilice el aparato en zonas industriales, comerciales o talleres, así como actividades similares. De nuestra garantía se excluye cualquier otro tipo de prestación adicional por daños ocasionados por el transporte, daños ocasionados por la no observancia de las instrucciones de montaje o por una instalación no profesional, no observancia de las instrucciones de uso (como, p. ej., conexión a una tensión de red o corriente no indicada), aplicaciones impropias o indebidas (como, p. ej., sobrecarga del aparato o uso de herramientas o accesorios no homologados), no observancia de las disposiciones de mantenimiento y seguridad, introducción de cuerpos extraños en el aparato (como, p. ej., arena, piedras o polvo), uso violento o influencias externa (como, p. ej., daños por caídas), así como por el desgaste habitual por el uso.

El derecho a garantía pierde su validez cuando ya se hayan realizado intervenciones en el aparato.

- El periodo de garantía es de 3 años y comienza en la fecha de la compra del aparato. El derecho de garantía debe hacerse válido, antes de finalizado el plazo de garantía, dentro de un periodo de dos semanas una vez detectado el defecto. El derecho de garantía vence una vez transcurrido el plazo de garantía. La reparación o cambio del aparato no conllevará ni una prolongación del plazo de garantía ni un nuevo plazo de garantía ni para el aparato ni para las piezas de repuesto montadas. Esto también se aplica en el caso de un servicio in situ.
- Para reclamar sus derechos de garantía, póngase en contacto con la dirección de servicio que aparece a continuación. Si la reclamación se encuentra dentro del período de garantía, pondremos a su disposición un impreso de devolución con el que podrá devolvernos su aparato defectuoso sin cargo alguno. Describa con la mayor precisión posible el motivo de la reclamación. Si nuestra prestación de garantía incluye el defecto aparecido en el aparato, recibirá de inmediato un aparato reparado o nuevo de vuelta.

Naturalmente, también solucionaremos los defectos del aparato que no se encuentren comprendidos o ya no se encuentren comprendidos en la garantía, en este caso contra reembolso de los costes. Para ello, envíe el aparato a nuestra dirección de servicio técnico.

Cliente Servicio (ES):

00800 4003 4003

(0,00 EUR/Min.)

Correo electrónico de servicio (ES):

service.ES@schepach.com

Dirección del servicio (ES):

ISTEGA S.L.

Ctra. De Cambre al Temple, 106 - A Barcala

ES - 15660 Cambre (A Coruna)



En www.lidl-service.com puede descargar estos y muchos otros manuales, videotutoriales de productos y software de instalación.

El código QR le direcciona directamente a la página de servicio de Lidl (www.lidl-service.com) y puede abrir el manual de instrucciones introduciendo el número de artículo (IAN) 374122_2104.

1.	Indledning.....	45
2.	Leveringsomfang	45
3.	Tilsligtet brug	45
4.	Sikkerhedsforskrifter	45
5.	Tekniske data.....	46
6.	Udpakning.....	47
7.	Indstilling og brug	47
8.	Rengøring og opbevaring	47
9.	Bortskaffelse og genbrug.....	47
10.	Garantibevis.....	48
11.	Overensstemmelseserklæring.....	51

1. Indledning

PRODUCENT:

Jinhua Royal Technology Co., Ltd.

NO 500 Caihong Road, Wucheng District,
Jinhua City, Zhejiang Province,
Kina

IMPORTØR:

Scheppach

Fabrikation von Holzbearbeitungsmaschinen GmbH
Günzburger Straße 69
D-89335 Ichenhausen

KÆRE KUNDE

Vi ønsker dig rigtig god fornøjelse og held og lykke med brug af tilbehøret.

BEMÆRK:

Iht. gældende lov om produktansvar hæfter producenten af tilbehøret ikke for skader, der opstår på eller i forbindelse med tilbehøret i forbindelse med:

- forkert behandling
- Tilsidesættelse af brugsanvisningen,
- reparationer gennemført af tredjemand og/eller af ikke autoriserede fagfolk
- ikke-tilsigtet brug

Vær opmærksom på følgende:

Læs hele brugsanvisningens tekst igennem før montering og ibrugtagning.

Formålet med denne brugsanvisning er at gøre det lettere for dig at lære tilbehøret at kende og benytte det som tilsigtet.

Brugsanvisningen indeholder vigtige oplysninger om, hvordan man bruger tilbehøret sikkert, professionelt og økonomisk, og hvordan man undgår farer, sparer reparationsomkostninger, reducerer driftsstop og øger tilbehørets driftssikkerhed og levetid. Udover sikkerhedsbestemmelserne i denne brugsanvisning skal de forskrifter vedr. brug af tilbehøret, der måtte gælde i det enkelte land (brugslandet), overholdes til punkt og prikke.

Opbevar brugsanvisningen i nærheden af tilbehøret, beskyttet i en plastikpose mod snavs og fugt. Den skal læses og overholdes nøje af alle betjeningspersoner, før arbejdet startes.

Ud over sikkerhedsanvisningerne i denne brugsanvisning og de særlige forskrifter, der gælder i brugslandet, skal de almindeligt anerkendte, tekniske regler, der gælder i forbindelse med brug af lignende tilbehør, overholdes.

Vi fraskriver os ethvert ansvar for uheld eller skader, der måtte opstå som følge af manglende overholdelse af denne vejledning og sikkerhedsinstrukserne.

2. Leveringsomfang

- 1 beskyttelsesbriller
- 1 høreværn
- Oversættelse af den originale brugsanvisning

3. Tilsigtet brug

Tilbehøret må kun bruges som tilsigtet. Enhver anden form for brug falder uden for den korrekte anvendelse. Brugeren, ikke producenten, bærer ansvaret for materielle skader eller personskader af enhver art, der måtte opstå som følge heraf.

Tilsigtet anvendelse omfatter også overholdelse af sikkerhedsanvisningerne og monteringsvejledningen samt driftsanvisningerne i betjeningsvejledningen.

Derudover skal de gældende uheldsforebyggende forskrifter overholdes meget nøje.

Andre, generelle regler inden for arbejdsmedicinske og sikkerhedstekniske områder skal overholdes.

Hvis der foretages ændringer på tilbehøret, bortfalder producentens ansvar for deraf følgende skader.

Vær opmærksom på, at dette tilbehør ikke er konstrueret til erhvervs-, håndværks- eller industriel brug. Vi fraskriver os ansvaret, hvis tilbehøret bruges i erhvervs-, håndværks- eller industrivirksomheder samt til lignende arbejde.

Beskyttelsesbriller

Beskyttelsesbrillerne fungerer som øjenværn.

Produktet overholder EN 166, beskyttelsesklasse F og den optiske klasse 1.

Synsskivetyper er klar. Beskyttelsesklassen F betyder, at produktet er særdeles robust mod stød fra partikler med lav energi og høj hastighed på 45 m/s.

Har synsskiver og bæreelementer ikke de samme forkortelser S, F, B og A, hører hele øjenbeskyttelsesudstyret til det lavere anvendelsesområde. Hos meget følsomme personer kan hudkontakt med bestemte materialer evt. føre til allergiske reaktioner. Til disse beskyttelsesbriller kan der ikke fås reservedele eller tilbehør. Beskyttelsesbrillerne må ikke bruges, hvis de er beskadiget. Bruges beskyttelsesbrillerne uden på korrektionsbriller, kan mekaniske påvirkninger (f.eks. stød) overføres, hvilket er forbundet med fare. Kræves mekanisk beskyttelse i forbindelse med ekstreme temperaturer, skal øjenbeskyttelsesudstyret være udstyret med den yderligere markering T (f.eks. FT, BT, AT). Ellers må øjenbeskyttelsesudstyret kun bruges ved stuetemperatur for at beskytte mod partikler under stor hastighed.

Høreværn

Høreværnet bruges til at beskytte mod støj og irriterende lyde.

Høreværnet kan indstilles i størrelserne S, M og L.

4. Sikkerhedsforskrifter

I denne brugsanvisning er de steder, der omhandler din sikkerhed, forsynet med dette symbol: .

 ADVARSEL! Læs alle sikkerhedsforskrifter og instruktioner.

Opbevar alle sikkerhedsforskrifter og anvisninger til fremtidig brug.

Beskyttelsesbriller

- Beskyttelsesbrillerne og emballeringsmateriale er ikke legetøj.** Hold det væk fra børn og kæledyr.
- Lad ikke emballeringsmaterialet ligge et vilkårligt sted.** Dette kan evt. være farligt legetøj for børn.
- Beskyt beskyttelsesbrillerne mod ekstreme temperaturer, direkte solstråler, kraftige vibrationer, høj fugtighed, væde, brændbare gasser, dampe og opløsningsmidler.**
- Håndter beskyttelsesbrillerne forsigtigt.** De kan blive beskadiget som følge af stød, slag eller fald fra lille højde.
- Vær opmærksom på, at beskyttelsesbrillerne (hvis de bruges uden på korrektionsbriller) kan overføre slag og derved være farlige for brugeren, hvis de kommer i direkte kontakt med højhastighedspartikler.**
- Vær opmærksom på, at nogle materialer kan fremkalde allergiske reaktioner, hvis de kommer i kontakt med huden på følsomme personer.**

Høreværn

For at sikre en så høj beskyttelse og bærekomfort som mulig skal man ubetinget sørge for at overholde efterfølgende informationer og sikkerhedsanvisninger:

- Overhold alle anvisninger og henvisninger mht. montering, indstilling og vedligeholdelse af høreværnet.
- Høreværnet beskytter i områder, hvor det kan forventes, at støj virker begrænsende.
- Høreværnet skal bruges uden afbrydelse i områder, hvor der opstår støj.
- Høreværnet kan blive slidt med tiden som følge af brug og skal derfor regelmæssigt kontrolleres for revner eller utætheder efter brug.

⚠ ADVARSEL! Overholdes de angivne sikkerhedsanvisninger for høreværn ikke, kan beskyttelseseffekten forringes betydeligt.

- Høreværnet må hverken rengøres eller desinficeres med kemikalier eller substanser, der kan skade brugeren.
- Dette produkt kan blive beskadiget af bestemte kemiske substanser. Yderligere oplysninger fås ved henvendelse til producenten.
- Høreværn og især tætningspuderne kan blive slidt med tiden og bør derfor hyppigt undersøges for tegn på f.eks. revner og utætheder.
- Indpakningen af tætningspuderne med "Hygiejneovertræk" kan forringe høreværnets akustiske ydelse.

Restrisici

Der kan være ikke åbenbare tilbageværende risici, selv om alle foranstaltninger er truffet. Disse kan reduceres, hvis "Sikkerhedsanvisningerne" og "Tilsigtet brug" samt brugsanvisningen overholdes.

5. Tekniske data

Beskyttelsesbriller

Type..... RYF001
Standard EN166:2001
Beskyttelsesklasse F (stød med lav energi på 45 m/s)
Optisk klasse 1 (kontinuerlig brug uden filtereffekt)
synsskivetype Klar

Materialer:

Brilleglas Polycarbonat
Ramme Nylon

Producent identifikation ROYAL
Brilleglas ROYAL 1 F CE
Ramme ROYAL 166 F CE

Høreværn

Type..... RYE001
Standard EN352-1:2020
Vægt..... ca. 150 g

Materialer:

Holdebøjle på høreværn POM
Kapsel til tætningspuder PVC
Tætningspuder ABS

Dæmpningsværdier for høreværn

Frekvens (Hz)	63	125	250	500
Middelværdi Mf (dB)	13,6	8,3	12,1	17,8
Standard afvigelse Sf (dB)	5,5	3,8	5	4,7
Antaget beskyttelse APV (dB)	8,1	4,5	7,1	13,1

Frekvens (Hz)	1000	2000	4000	8000
Middelværdi Mf (dB)	25,1	29,1	32,2	31,5
Standard afvigelse Sf (dB)	3,5	5,2	5,5	6,7
Antaget beskyttelse APV (dB)	21,6	24,0	26,6	24,8

	H (dB)*	M (dB)*	L (dB)*	SNR (dB)*
Mindstekrav	12	11	9	
Værdi	24,2	16,6	9,9	19,3
Middel-værdi	28,3	20	13,5	22,6
Standard-afvigelse	4	3,4	3,6	3,4

* H-værdi/H Value (High Level), M-værdi/M Value (Medium Level), L-værdi/L Value (Low Level), SNR-værdi/SNR Value (Single Number Rating)

6. Udpakning

- Åbn emballagen, og tag forsigtigt tilbehøret ud.
- Fjern emballagematerialet samt emballage- og transportringer (hvis sådanne findes).
- Kontrollér, om leveringsomfanget er fuldstændigt.
- Kontrollér tilbehøret for transportskader.

⚠ PAS PÅ

Apparatet og emballeringsmaterialet er ikke legetøj! Børn må ikke lege med plastposer, folie og smådele! Fare for slugning og kvælning!

7. Indstilling og brug

Beskyttelsesbriller

⚠ ADVARSEL! Kontrollér og rengør beskyttelsesbrillerne før brug. Ridsede eller beskadigede synsskiver forringer synet og sikrer kun en meget reduceret beskyttelseeffekt. Beskyttelsesbriller med ridsede eller beskadigede synsskiver skal erstattes med det samme.

- Indstil de udtrækkelige bøjler på beskyttelsesbrillerne, så de passer til dit hoved.
- Sørg for, at det hele sidder sikkert og behageligt.
- Kontrollér, at beskyttelsesbrillerne sidder rigtigt og behageligt.

Høreværn

- Indstil høreværnet på den største hovedstørrelse ved at skubbe høreværnet nedad på bøjleens ender.
- Træk høreværnet en smule fra hinanden, når det sættes på.
- Tilpas høreværnet, så det sidder optimalt og behageligt, ved at skubbe høreværnet opad eller nedad på bøjleens ender. Høreværnet skal omslutte begge ører helt.

8. Rengøring og opbevaring

Beskyttelsesbriller

- Beskyttelsesbrillerne rengøres med en fugtig, blød og ren brilleklud. Brug aldrig benzin, opløsningsmidler eller rengøringsmidler, der angriber kunststof.

- Desinficér kun beskyttelsesbrillerne med midler, der ikke indeholder opløsningsmidler eller skrappe kemikalier.
- Udsæt ikke overfladerne for alt for meget tryk, da dette kan føre til ridser.
- Opbevar beskyttelsesbrillerne efter brug i rene og tørre omgivelser, der er beskyttet mod ultraviolette stråler som f.eks. i et passende brilleetui (følger ikke med leveringen).

Høreværn

- Undersøg altid komponenterne for beskadigelser og slid, før de tages i brug.
- Rengør høreværnet med en fugtig klud. Brug aldrig benzin, opløsningsmidler eller rengøringsmidler, der angriber kunststof.
- Desinficér kun høreværnet med midler, der ikke indeholder opløsningsmidler eller skrappe kemikalier.
- Opbevar høreværnet i rene og tørre omgivelser, der er beskyttet mod ultraviolette stråler.
- Når tætningspuderne ikke kan rengøres mere, eller er beskadiget, bør de bortskaffes og erstattes af nye.
 - Fjern de gamle tætningspuder fra kapslerne og erstat dem med nye (se fig. 1).
 - Bestillingsnummer: 391 0108 025



Fig. 1

Serviceinformationer

Vær opmærksom på, at følgende dele på dette produkt slides som følge af brug eller naturligt slid, og at der er brug for følgende dele som forbrugsmaterialer.

Sliddele*: Tætningspuder

* følger ikke nødvendigvis med leverancen!

9. Bortskaffelse og genbrug

Tilbehøret er emballeret for at forhindre transportskader. Denne emballage er råmateriale og kan dermed genanvendes eller kan returneres til råmateriale-kredsløbet.

Tilbehøret er lavet af forskellige materialer som f.eks. metal og plast. Defekte komponenter skal bortskaffes som specialaffald. Spørg i specialbutikken eller i hos kommunen!



Emballagen består af miljøvenlige materialer, der kan bortskaffes på lokale genbrugsstationer.

Information om muligheder for bortskaffelse af brugt tilbehør fås ved henvendelse til kommunen.

10. Garantibevis

Kære kunde,

Alle vores produkter gennemgår strenge kvalitetskontrol for at sikre, at de når dig i perfekt stand. I det usandsynlige tilfælde, at enheden udvikler en fejl, bedes du kontakte vores serviceafdeling på den adresse, der vises på dette garantibevis. Selvfølgelig, hvis du foretrækker at ringe til os så er vi også glade for at tilbyde vores bistand under servicenummer trykt nedenfor. Bemærk følgende betingelser, som garantikrav kan gøres:

- Disse garanti vilkår omfatte yderligere garanti rettigheder og påvirker ikke dine lovbestemte rettigheder for garanti. Vi vil ikke debitere dig for denne garanti.
- Vores garanti dækker kun problemer forårsaget af materiale- eller produktionsfejl, og det er begrænset til afhjælpning af disse mangler eller udskiftning af enheden. Bemærk, at vores enheder ikke er designet til brug i kommercielle, handel eller industrielle applikationer. Derfor er garantien ugyldig, hvis udstyret bruges i kommerciel, handel eller industrielle applikationer eller for andre tilsvarende aktiviteter. Følgende er også udelukket fra vores garanti: kompensation for transportskader, skader forårsaget af manglende overholdelse af installations- / monteringsvejledning eller skader forårsaget af uprofessionel installation, manglende overholdelse brugsanvisningen (f.eks tilslutning til den forkerte netspænding eller strøm type), misbrug eller uhensigtsmæssig brug (såsom overbelastning af apparatet eller brug af ikke-godkendte værktøj eller tilbehør), manglende overholdelse af vedligeholdelses- og sikkerhedsforskrifter, indtrængen af fremmedlegemer i apparatet (f.eks sand, sten eller støv) , virkninger af vold eller ydre påvirkninger (f.eks skader forårsaget af enheden bliver droppet) og normal slitage som følge af korrekt funktion af apparatet.

Garantien erklæres ugyldig, hvis der gøres forsøg på at manipulere med enheden.

- Garantien er gyldig i en periode på 3 år fra købsdatoen af enheden. Garantikrav skal indsendes inden udløbet af perioden garanti senest to uger efter defekten blive bemærket. Ingen garantikrav vil blive accepteret efter udløbet af garantiperioden. Den oprindelige garantiperiode fortsat anvendelse til enheden, selvom reparationer udføres eller dele udskiftes. I sådanne tilfælde, det udførte arbejde eller dele monteret vil ikke resultere i en forlængelse af garantiperioden, og ingen ny garanti bliver aktiv for det udførte eller dele monteret arbejde. Dette gælder også, når der anvendes en tjeneste på stedet.
- For at du kan gøre dit garantikrav gældende, bedes du kontakte nedenstående serviceadresse. Hvis reklamationen ligger inden for garantiperioden, vil vi fremsende dig en returmærkat, med hvilken du gratis kan returnere dit defekte apparat til os. Det ville hjælpe os, hvis du kunne beskrive karakteren af problemet så detaljeret som muligt. Hvis fejlen er dækket af vores garanti så din enhed vil enten blive repareret med det samme og returneret til dig, eller vi vil sende dig en ny enhed.

Selvfølgelig er vi også glade tilbyde en afgiftsudløsende reparationservice for eventuelle mangler, der ikke er omfattet af anvendelsesområdet for denne garanti eller til enheder, som ikke længere er dækket. At drage fordel af denne service, skal du sende enheden til vores service-adresse.

Tjeneste-Hotline (DK):

00800 4003 4003
(0,00 €/Min.)

Tjeneste-mail (DK):

service.DK@schepach.com

Tjeneste Adresse (DK):

Sotek
Charlottevej 30 E
DK - 4270 Hong



På www.lidl-service.com kan du downloade disse og mange flere manualer, produktvideoer og installationssoftware.

Med QR-koden kan du få direkte adgang til Lidl-service-siden (www.lidl-service.com) og åbne din betjeningsvejledning ved at indtaste artikelnummeret (IAN) 374122_2104.

CE-Konformitätserklärung
 Originalkonformitätserklärung
CE Declaration of Conformity
 Translation of the original CE declaration of conformity
Déclaration de conformité CE
 Traduction de la déclaration de conformité CE originale



Hersteller - manufacturer: Jinhua Royal Technology Co., Ltd. NO, 500 Caihong Road, Wucheng District Jinhua City, Zhejiang Province, China	Einführer - importer: SCHEPPACH FABRIKATION VON HOLZBEARBEITUNGSMASCHINEN GMBH Günzburger Str. 69 D-89335 Ichenhausen
--	--

DE	erklärt folgende Konformität gemäß EU-Richtlinie und Normen für den Artikel	PL	deklaruje, że produkt jest zgodny z następującymi dyrektywami UE i normami
GB	hereby declares the following conformity under the EU Directive and standards for the following article	LT	pareiškia, taip atitiktis pagal ES direktyvos ir standartai šį straipsnį
FR	déclare la conformité suivante selon la directive UE et les normes pour l'article	HU	az EU-irányelv és a vonatkozó szabványok szerinti következő megfeleloségi nyilatkozatot teszi a termékre
IT	dichiara la seguente conformità secondo le direttive e le normative UE per l'articolo	SI	izjavlja slededco skladnost z EU-direktivo in normami za artikel
ES	declara la conformidad siguiente según la directiva la UE y las normas para el artículo	CZ	prohlašuje následující shodu podle smernice EU a norem pro výrobek
PT	declara o seguinte conformidade com a Directiva da UE e as normas para o seguinte artigo	SK	prehlasuje nasledujúcu zhodu podľa smernice EU a noriem pre výrobok
DK	erklærer hermed, at følgende produkt er i overensstemmelse med nedenstående EUdirektiver og standarder	HR	ovime izjavljuje da postoji sukladnost prema EU-smjernica i normama za sljedece artikle
NL	verklaart hierbij dat het volgende artikel voldoet aan de daarop betrekking hebbende EG-richtlijnen en normen	RS	potvrđuje sledeću usklađenost prema smernicama EZ i normama za artikal
FI	vakuuttaa täten, että seuraava tuote täyttää ala esitettyt EU-direktiivit ja standardit	RO	declară următoarea conformitate corespunzător directivelor și normelor UE pentru articolul
SE	försäkras härmed följande överensstämmelse enligt EU-direktiv och standarder för följande artikeln	BG	декларира съответното съответствие съгласно Дирек-тива на ЕС и норми за артикул

Art.-Bezeichnung / Article name:	GEHÖRSCHUTZ, EAR MUFFS , PROTECTION AUDITIVE
Typenbezeichnung / type designation:	RYE001
IAN:	374122_2104
Herstellungsdatum / Date of manufacture:	01/2021
Verfallsdatum / Date of expiry:	01/2026

X	(EU) 2016/425	Modul B, Baumusterprüfbescheinigung / type examination	Modul C2, Überwachung / surveillance
	Notified Body:	ALIENOR CERTIFICATION ZA du Sanital - 21 Rue Albert Einstein; 86100 - Châtellerault - France	ALIENOR CERTIFICATION ZA du Sanital - 21 Rue Albert Einstein; 86100 - Châtellerault - France
	Notified Body No.:	2754	2754
	Certificate No.:	2754/4271/159/03/21/0033	
X	2001/95/EG		

Standard references:
EN 352-1:2020;

Die alleinige Verantwortung für die Ausstellung dieser Konformitätserklärung trägt der Hersteller.
 This declaration of conformity is issued under the sole responsibility of the manufacturer.
 Le fabricant assume seul la responsabilité d'établir la présente déclaration de conformité.

Zhejiang, den 29.06.2021

Tang Daozhong
 Unterschrift / Tang Daozhong / Technical Director

First CE: 2021
Subject to change without notice

Documents registrar: Sophia Gong
 NO, 500 Caihong Road, Wucheng District,
 Jinhua City, Zhejiang Province, China

CE-Konformitätserklärung
 Originalkonformitätserklärung
CE Declaration of Conformity
 Translation of the original CE declaration of conformity
Déclaration de conformité CE
 Traduction de la déclaration de conformité CE originale



Hersteller - manufacturer:

Jinhua Royal Technology Co., Ltd.
 NO, 500 Caihong Road, Wucheng District
 Jinhua City, Zhejiang Province,
 China

Einführer - importer:

**SCHEPPACH FABRIKATION VON
 HOLZBEARBEITUNGSMASCHINEN GMBH**
 Günzburger Str. 69
 D-89335 Ichenhausen

DE	erklärt folgende Konformität gemäß EU-Richtlinie und Normen für den Artikel	PL	deklaruje, ze produkt jest zgodny z następującymi dyrektywami UE i normami
GB	hereby declares the following conformity under the EU Directive and standards for the following article	LT	pareiškia, taip atitiktis pagal ES direktyvos ir standartai ši straipsnį
FR	déclare la conformité suivante selon la directive UE et les normes pour l'article	HU	az EU-irányelv és a vonatkozó szabványok szerinti következo megfeleloségi nyilatkozatot teszi a termékre
IT	dichiara la seguente conformità secondo le direttive e le normative UE per l'articolo	SI	izjavlja sledeco skladnost z EU-direktivo in normami za artikel
ES	declara la conformidad siguiente según la directiva la UE y las normas para el artículo	CZ	prohlašuje následující shodu podle smernice EU a norem pro výrobek
PT	declara o seguinte conformidade com a Directiva da UE e as normas para o seguinte artigo	SK	prehlasuje nasledujúcu zhodu podľa smernice EU a noriem pre výrobok
DK	erklærer hermed, at følgende produkt er i overensstemmelse med nedenstående EUDirektiver og standarder	HR	ovime izjavljuje da postoji sukladnost prema EU-smjernica i normama za sljedece artikle
NL	verklaart hierbij dat het volgende artikel voldoet aan de daarop betrekking hebbende EG-richtlijnen en normen	RS	potvrđuje sledeću usklađenost prema smernicama EZ i normama za artikal
FI	vakuuttaa täten, että seuraava tuote täyttää ala esitettyt EU-direktiivit ja standardit	RO	declară următoarea conformitate corespunzător directivelor și normelor UE pentru articolul
SE	försäkrar härmed följande överensstämmelse enligt EU-direktiv och standarder för följande artikeln	BG	декларира съответното съответствие съгласно Дирек-тива на ЕС и норми за артикул

Art.-Bezeichnung / Article name:

SCHUTZBRILLE, SAFETY GOOGLES , LUNETTES DE PROTECTION

Typenbezeichnung / Type designation:

RYF001

IAN:

374122_2104

Herstellungsdatum / Date of manufacture:

01/2021

Verfallsdatum / Date of expiry:

01/2026

X	(EU) 2016/425
	Notified Body: AENOR INTERNATIONAL, S.A. Génova, 6. 28004 Madrid. España
	Notified Body No.: 0099
	Certificate No.: A18/000378
X	2001/95/EG

Standard references:

EN 166:2001;

Die alleinige Verantwortung für die Ausstellung dieser Konformitätserklärung trägt der Hersteller.

This declaration of conformity is issued under the sole responsibility of the manufacturer.

Le fabricant assume seul la responsabilité d'établir la présente déclaration de conformité.

Zhejiang, den 29.06.2021



Tang Daozhang

Unterschrift / Tang Daozhang / Technical Director

First CE: 2021

Subject to change without notice

Documents registrar: Sophia Gong
 NO, 500 Caihong Road, Wucheng District,
 Jinhua City, Zhejiang Province, China

 <p>RYF001</p>	<p>Herstellungsdatum / Date of manufacture: 01 / 2021</p> <p>Verfallsdatum / Date of expiry: 01 / 2026</p>	<p>Hersteller - manufacturer: Jinhua Royal Technology Co., Ltd. NO 500 Caihong Road, Wucheng District, Jinhua City, Zhejiang Province, China</p> <p>Einführer - importer: SCHEPPACH, FABRIKATION VON HOLZBEARBEITUNGSMASCHINEN GMBH Günzburger Str. 69, D-89335 Ichenhausen</p>
 <p>RYE001</p>	<p>Herstellungsdatum / Date of manufacture: 01 / 2021</p> <p>Verfallsdatum / Date of expiry: 01 / 2026</p> <p>Standard: EN 352-1:2020</p> <p>SNR: 19,3 dB</p> <p>Größe/Size: Small/Medium/Large</p>	



SCHEPPACH FABRIKATION VON HOLZBEARBEITUNGSMASCHINEN GMBH
Günzburger Str. 69
D-89335 Ichenhausen



Last Information Update · Stand der Informationen · Version des informations · Stand van de informatie · Stav informací · Stan informacj · Stav informácií · Estado de las informaciones · Tilstand af information
Update: 06 / 2021 · Ident.-No.: 374122_2104_7909601701 / 7909601702