

Art.Nr.
3907301924
AusgabeNr.
3907301850
Rev.Nr.
01/07/2015

REDSTONE 



EPM1000

DE	Spannbock Originalbetriebsanleitung	6-9
GB	Multi purpose working station Translation of Original Operating Manual	10-12
FR	Etau Multifonctions sur pied Traduction de la notice originale	13-16

A

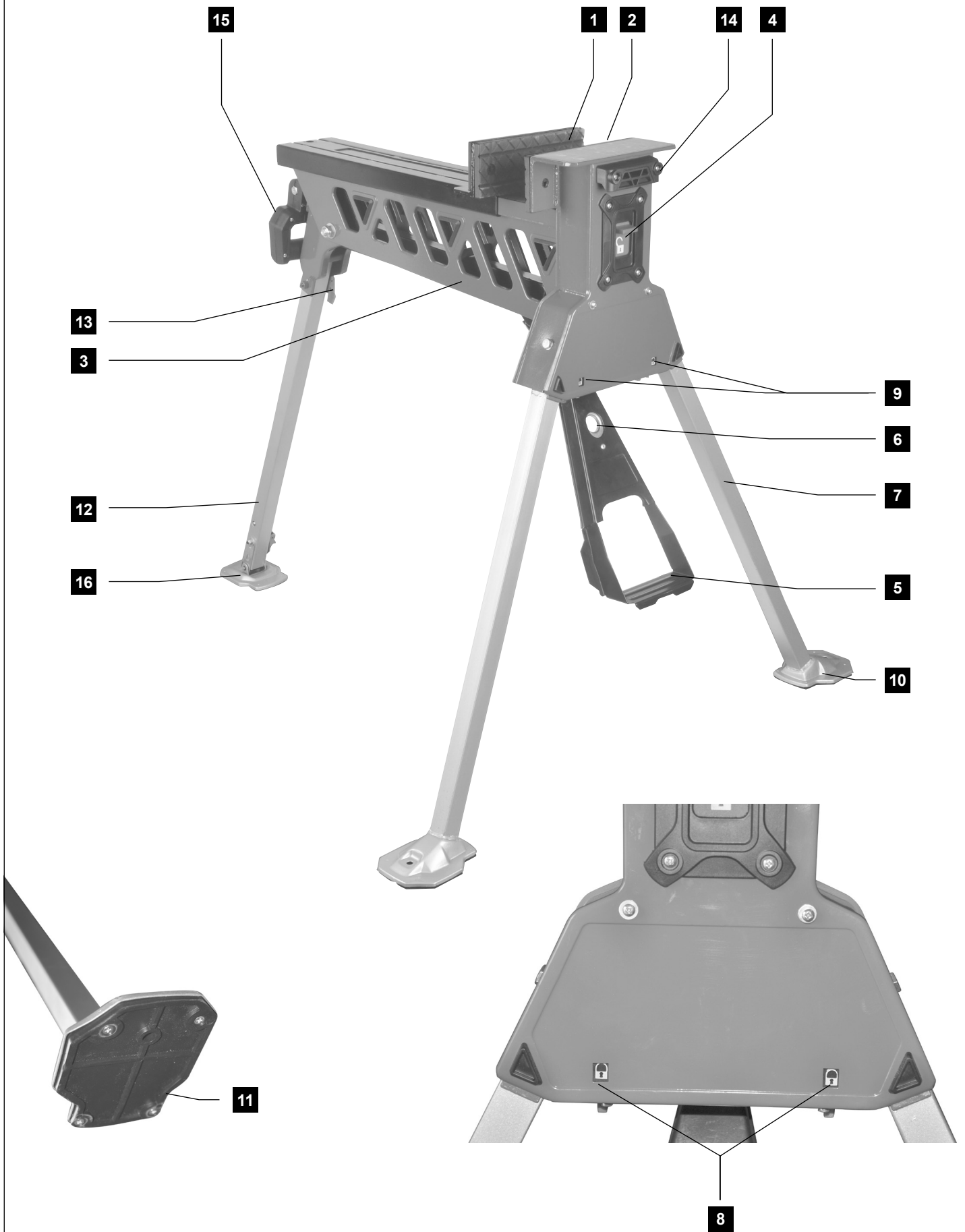

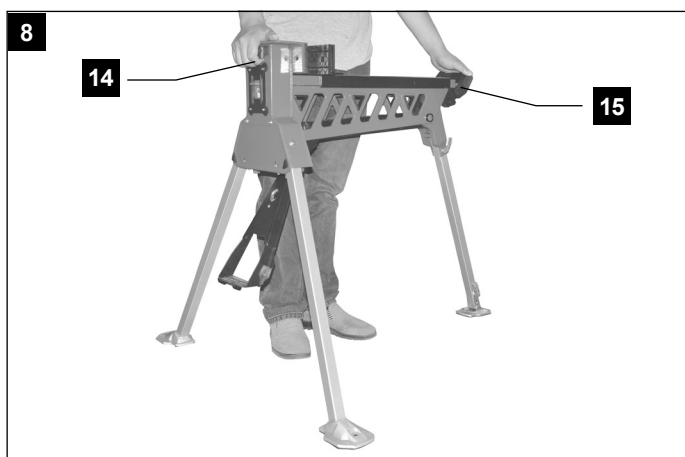
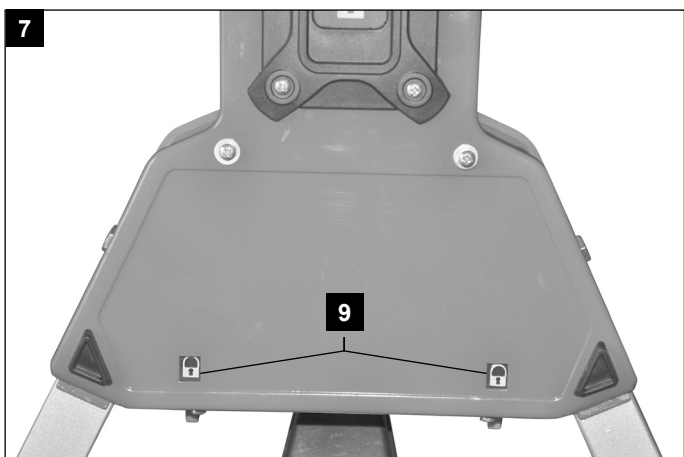
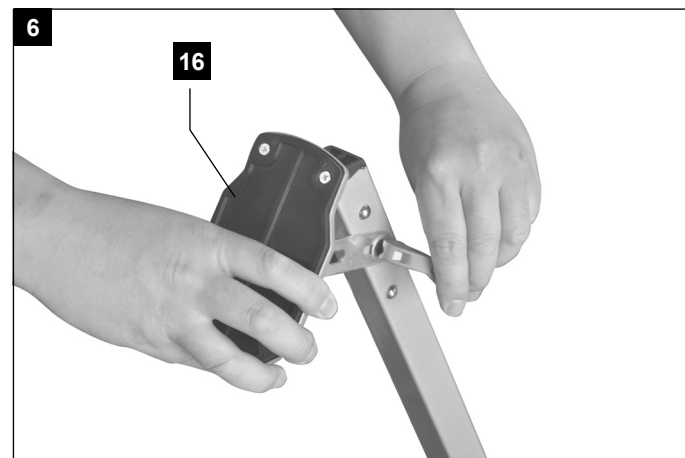
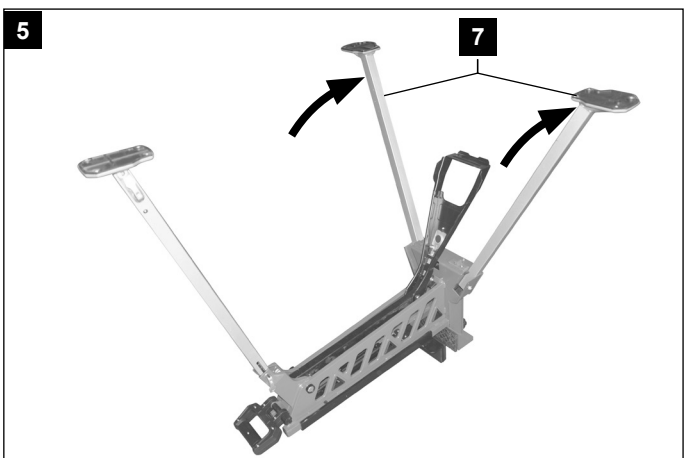
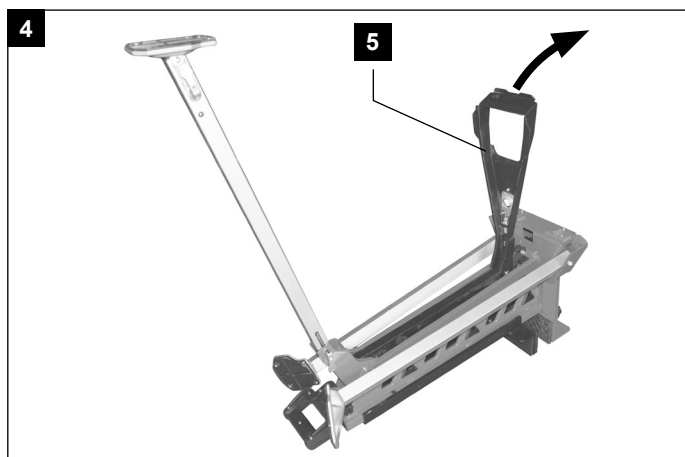
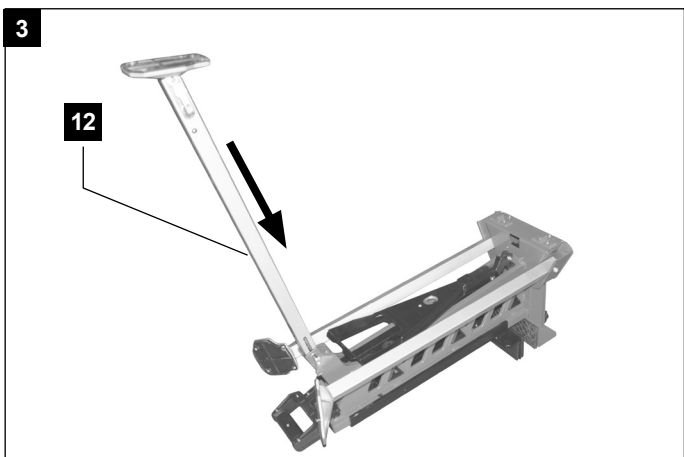
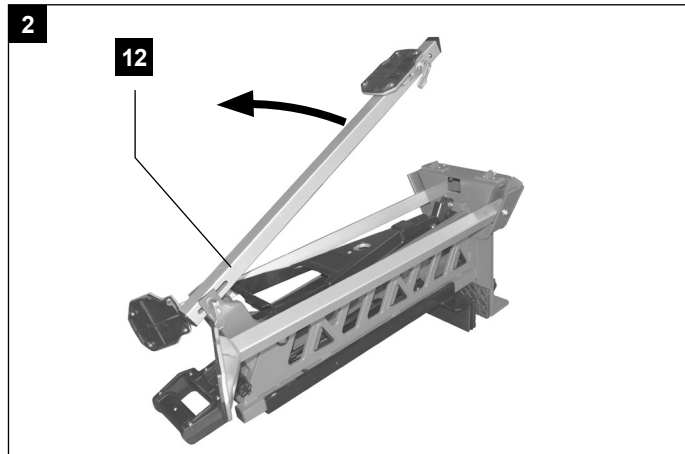
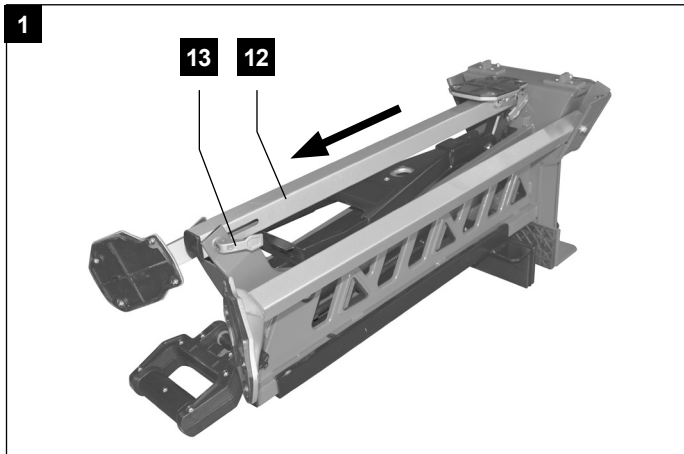

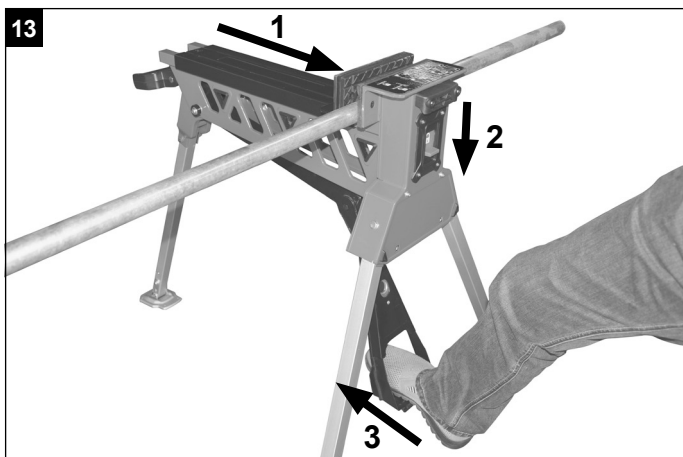
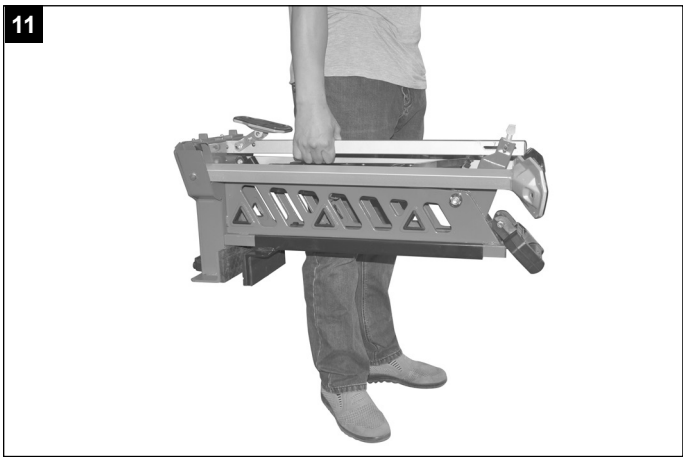
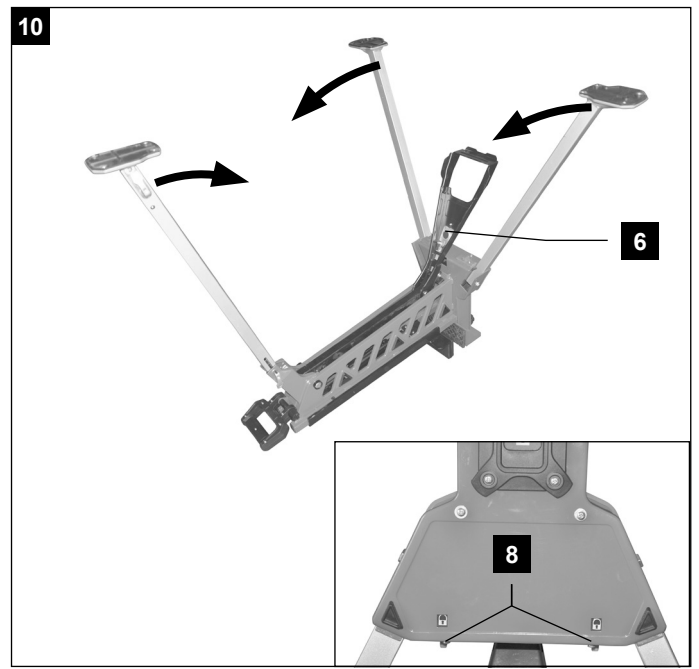
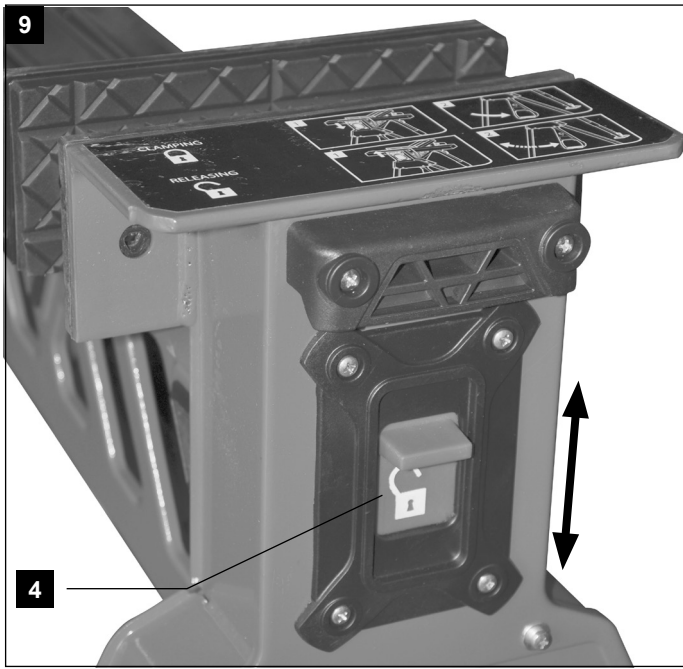

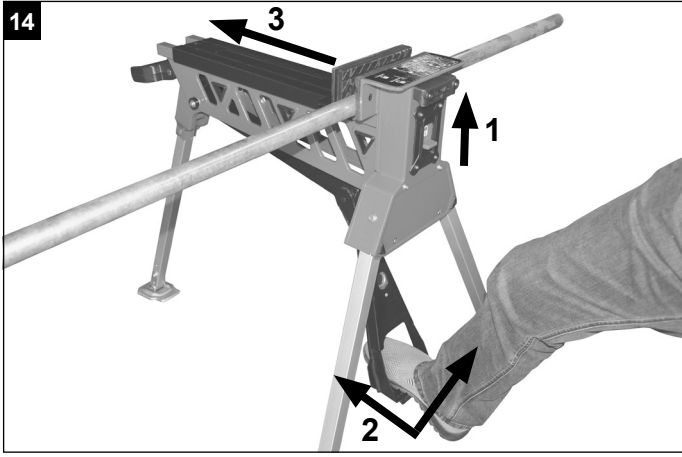

Erklärung der Symbole auf dem Gerät

	<p>(DE) (AT) (CH)</p>	<p>Warnung! Bei Nichteinhaltung Lebensgefahr, Verletzungsgefahr oder Beschädigung des Werkzeugs möglich!</p>
	<p>(DE) (AT) (CH)</p>	<p>Vor Inbetriebnahme Bedienungsanleitung und Sicherheitshinweise lesen und beachten!</p>
	<p>(DE) (AT) (CH)</p>	<p>Dieses Produkt nicht als Trittleiter oder Plattform benutzen</p>

Einleitung

HERSTELLER:

REDSTONE

BP 36666, 59712 LILLE Cedex 9
France

VEREHRTER KUNDE,

wir wünschen Ihnen viel Freude und Erfolg beim Arbeiten mit Ihrem neuen Gerät.

HINWEIS:

Der Hersteller dieses Gerätes haftet nach dem geltenden Produkthaftungsgesetz nicht für Schäden, die an diesem Gerät oder durch dieses Gerät entstehen bei:

- unsachgemäßer Behandlung,
- Nichtbeachtung der Bedienungsanweisung,
- Reparaturen durch Dritte, nicht autorisierte Fachkräfte,
- Einbau und Austausch von nicht originalen Ersatzteilen,
- nicht bestimmungsgemäßer Verwendung,

Beachten Sie:

Lesen Sie vor der Montage und vor Inbetriebnahme den gesamten Text der Bedienungsanleitung durch. Diese Bedienungsanleitung soll es Ihnen erleichtern, Ihr Gerät kennenzulernen und dessen bestimmungsgemäßen Einsatzmöglichkeiten zu nutzen.

Die Bedienungsanleitung enthält wichtige Hinweise, wie Sie mit dem Gerät sicher, fachgerecht und wirtschaftlich arbeiten, und wie Sie Gefahren vermeiden, Reparaturkosten sparen, Ausfallzeiten verringern und die Zuverlässigkeit und Lebensdauer des Gerätes erhöhen. Zusätzlich zu den Sicherheitsbestimmungen dieser Bedienungsanleitung müssen Sie unbedingt die für den Betrieb des Gerätes geltenden Vorschriften Ihres Landes beachten.

Bewahren Sie die Bedienungsanleitung, in einer Plastikhülle geschützt vor Schmutz und Feuchtigkeit, bei dem Gerätes auf. Sie muss von jeder Bedienungsperson vor Aufnahme der Arbeit gelesen und sorgfältig beachtet werden. An dem Gerätes dürfen nur Personen arbeiten, die im Gebrauch des Gerätes unterwiesen und über die damit verbundenen Gefahren unterrichtet sind. Das geforderte Mindestalter ist einzuhalten. Neben den in dieser Bedienungsanleitung enthaltenen Sicherheitshinweisen und den besonderen Vorschriften Ihres Landes sind die für den Betrieb von Holzbearbeitungsmaschinen allgemein anerkannten technischen Regeln zu beachten.

Entpacken

- Öffnen Sie die Verpackung und nehmen Sie das Gerät vorsichtig heraus.
- Entfernen Sie das Verpackungsmaterial sowie Verpackungs- und Transportsicherungen (falls vorhanden).
- Überprüfen Sie, ob der Lieferumfang vollständig ist.
- Kontrollieren Sie das Gerät und die Zubehörteile auf Transportschäden.
- Bewahren Sie die Verpackung nach Möglichkeit bis zum Ablauf der Garantiezeit auf.

ACHTUNG

Gerät und Verpackungsmaterialien sind kein Kinderspielzeug! Kinder dürfen nicht mit Kunststoffbeuteln, Folien und Kleinteilen spielen! Es besteht Verschluckungs- und Erstickengefahr!

Beschreibung der Teile (Abb. A)

1. Bewegliche Klemmbacke
2. Feststehende Klemmbacke
3. Gerätebasis
4. Schalter Sperren/Entsperren
5. Fußpedal
6. Fußpedalsperre
7. Vordere Standbeine
8. Sperre für vordere Standbeine
9. Anzeige Sperre vordere Standbeine
10. Vordere Standbeinfüße
11. Rutschfeste Gummi Auflage
12. Hinteres Standbein
13. Sperre hinteres Standbein
14. Vorderer Tragegriff
15. Hinterer Tragegriff
16. Hinterer Stabilisierungsfuß

Gerätespezifische Sicherheitshinweise



Bitte lesen Sie alle Sicherheitshinweise aufmerksam durch! Diese Anleitungen erleichtern Ihnen die Handhabung des Geräts, vermeiden Missverständnisse und schützen Sie vor möglichen Schäden oder Verletzungen.

1. Halten Sie Ihren Arbeitsbereich sauber und gut beleuchtet.
2. Halten Sie Kinder und Zuschauer fern. Erlauben Sie keinen Personen, die nicht mitarbeiten, sich unmittelbar im Arbeitsbereich aufzuhalten.
3. Achten Sie darauf, dass alle beweglichen Teile freigängig sind.
4. Tragen Sie entsprechende Arbeitskleidung. Tragen Sie keine lose Kleidung, die sich in beweglichen Teilen verfangen kann.
5. Benutzen Sie persönliche Schutzausrüstung wie Schutzbrille, Gehörschutz und Schutzhandschuhe. Arbeiten Sie in einer staubigen Umgebung nur mit Atemschutz.
6. Vergewissern Sie sich, dass alle Befestigungsschrauben und Knöpfe fest angezogen sind und dass die Beine vor der Inbetriebnahme des Gerätes eingerastet und gesichert sind.
7. Vergewissern Sie sich, dass das Gerät stabil auf festem, ebenem Boden steht.
8. Achten Sie auf das Gleichgewicht. Werden große Werkstücke von einem Ende abgetrennt, so ist der verbleibende Teil möglicherweise schwer genug, um die das Gerät umzukippen. Achten Sie stets darauf, dass das Werkstück gut abgesichert ist.

9. Stellen Sie sich nicht auf das Gerät.
10. Benutzen Sie das Gerät nur für ihren Bestimmungszweck. Alle Nutzungen, die nicht in dieser Bedienungsanleitung aufgeführt sind, werden als unsachgemäße Benutzung betrachtet. Der Hersteller übernimmt keine Haftung für Schäden oder Verletzungen aufgrund unsachgemäßer Benutzung.
11. Die Benutzung von Zubehörteilen, die nicht in dieser Bedienungsanleitung erwähnt werden, kann zu Verletzungen führen.

Montage

Montage

1. Stellen Sie das Gerät kopfüber auf den Boden, lösen Sie die Sperre für das hintere Standbein (13), und schieben Sie das hintere Standbein (12) aus seiner Ruhestellung. Klappen Sie das Standbein komplett um, und schieben Sie es nach oben, bis in die endgültige Sicherungsposition. Stellen Sie den Sperrhebel für das hintere Standbein fest. Siehe Abb. 1-3.
2. Klappen Sie das Fußpedal (5) um, bis es einrastet. Siehe Abb. 4.
3. Klappen Sie die vorderen Standbeine (7) nach vorn, bis sie einrasten. Siehe Abb. 5.
4. Falls notwendig, drehen Sie den hinteren Stabilisierungsfuß (16), bis er einrastet, und stellen Sie ihn mit dem Hebel fest. Siehe Abb. 6.
5. Stellen Sie das Gerät nun aufrecht. Achten Sie darauf, dass alle Standbeine festgestellt sind, und vergewissern Sie sich, dass die Anzeige für die Sperre (9) der vorderen Standbeine auf „verriegelt“ steht. Abb. 7.
6. Den hinteren Tragegriff (15) müssen Sie selbst montieren. Setzen Sie das Distanzstück in die Halterung ein, und ziehen Sie den Handgriff mit dem mitgelieferten Bolzen und dem Feststellknopf in der gewünschten Stellung an.
7. Das Gerät kann montiert einfach mit dem vorderen und hinteren Tragegriff (14 und 15) umgesetzt werden. Siehe Abb. 8.

Zusammenklappen

Gehen Sie in umgekehrter Reihenfolge vor:

1. Vergewissern Sie sich, dass der Schalter Sperren/Entsperren (4) auf „Entsperren“ steht. Siehe Abb. 9.
2. Drehen Sie das Gerät um. Lösen Sie die Sperre der vorderen Standbeine (8), und klappen Sie sie in Ruhestellung. Abb. 10.
3. Lösen Sie das Fußpedal, indem Sie seine Feststellung (6) lösen. Klappen Sie das Fußpedal in Ruhestellung. Siehe Abb. 10.
4. Lösen Sie die Sperre des hinteren Stabilisierungsfußes, und klappen Sie ihn um, bis er einrastet. Lösen Sie die Sperre des hinteren Standbeins, und klappen Sie es in Ruhestellung. Stellen Sie den Hebel zum Feststellen des hinteren Standbeins wieder fest. Abb. 10.
5. Sie können den hinteren Tragegriff zum Tragen des Gerätes benutzen, wenn die Spannbank zusammengeklappt und aufrecht ist. Siehe Abb. 11 und 12.

Betrieb

Klemmen anziehen

1. Legen Sie das Werkstück an der vorderen feststehenden Klemmbacke (2) an. Schieben Sie die bewegliche Klemmbacke (1) gegen das Werkstück. Die bewegliche Klemmbacke kann entweder mit der Hand oder mit dem Fußpedal verschoben werden.
2. Schieben Sie den Schalter Sperren/Entsperren zum Feststellen nach unten. Treten Sie das Fußpedal, um das Werkstück festzuklemmen. Siehe Abb. 13.

 **WARNHINWEIS:** Der maximal zulässige Druck auf das Fußpedal beträgt 100 kg. Stehen und springen Sie nicht auf dem Gerät, damit können Sie sich verletzen und das Gerät beschädigen.

Klemmen lösen

1. Schieben Sie den Schalter Sperren/Entsperren nach oben.
2. Treten Sie das Fußpedal, bis es einrastet und die Klemmbacke sich löst.
3. Schieben Sie die bewegliche Klemmbacke jetzt nach hinten. Siehe Abb. 14.

Hinweis: Sie müssen in etwa den gleichen Druck auf das Fußpedal ausüben wie zum Festklemmen des Werkstücks.

 **WARNHINWEIS:** Achten Sie darauf, dass das Werkstück abgestützt ist, damit es nicht herunterfällt, wenn Sie die Klemmbacke lösen.

Nur an einer Seite mit den Klemmbacken festklemmen

Große oder schwierige Werkstücke brauchen bei Bedarf nur an einer Seite mit den Klemmbacken festgeklemmt werden. In diesem Fall unnötigen Druck beim Klemmen vermeiden. Siehe Abb. 15.

Vierkantrohr klemmen

Klemmen Sie Vierkantrohr oder ähnliche Materialien entweder auf der diagonalen oder flachen Seite mithilfe der Aussparungen in den Auflagen der Klemmbacken.

Eckige Werkstücke hochkant klemmen

Gelegentlich müssen Vierkant-Rohre oder andere eckige Werkstücke hochkant in der Mitte der Klemmbacken geklemmt werden. Benutzen Sie die Aussparungen in den Auflagen der Klemmbacken zur Ausrichtung des Werkstücks. Eine solche Aussparung nimmt Werkstücke mit bis zu 40 mm Breite auf, um sie hochkant festzuklemmen. Siehe Abb. 16.

Große Werkstücke klemmen (größer als 450 mm)

Zum Klemmen größerer Werkstücke kann die bewegliche Klemmbacke zur Vergrößerung des Klemmbereichs auf bis zu 956 mm umgedreht werden.



1. Schieben Sie die bewegliche Klemmbacke aus der Schiene.
2. Drehen Sie die bewegliche Klemmbacke um 180°, und setzen Sie sie wieder ein. Siehe Abb. 17.

 **WARNHINWEIS:** Beim Klemmen von Werkstücken bis zum maximalen Klemmbereich müssen Sie darauf achten, dass das Werkstück auf der beweglichen Klemmbacke aufliegt und parallel dazu bleibt.

Technische Daten

Klemmbereich	0-450 mm / 0-950 mm (2 Bereiche)
Maximaler Klemmdruck	10000 N
Traglast	150 kg
Klemmmethode	Fußpedal
Klemmenweg (je Pedalhub)	24 mm
Gewicht	ca. 19 kg
Stellfläche (stehend)	1070 x 980 x 895 mm
Stellfläche (gefaltet)	815 x 302 x 345 mm

Explanation of the symbols on the equipment

	<p>(GB)</p>	<p>Warning! Danger to life, risk of injury or damage to the tool are possible by ignoring!.</p>
	<p>(GB)</p>	<p>Caution - Read the operating instructions to reduce the risk of inquiry</p>
	<p>(GB)</p>	<p>Do not use this product as a step or platform</p>

Introduction

MANUFACTURER:

REDSTONE

BP 36666, 59712 LILLE Cedex 9
France

DEAR CUSTOMER,

We hope your new tool brings you much enjoyment and success.

NOTE:

According to the applicable product liability laws, the manufacturer of the device does not assume liability for damages to the product or damages caused by the product that occurs due to:

- Improper handling,
- Non-compliance of the operating instructions,
- Repairs by third parties, not by authorized service technicians,
- Installation and replacement of non-original spare parts,
- Application other than specified,

WE RECOMMEND:

Read through the complete text in the operating instructions before installing and commissioning the device. The operating instructions are intended to help the user to become familiar with the machine and take advantage of its application possibilities in accordance with the recommendations. The operating instructions contain important information on how to operate the machine safely, professionally and economically, how to avoid danger, costly repairs, reduce downtimes and how to increase reliability and service life of the machine.

In addition to the safety regulations in the operating instructions, you have to meet the applicable regulations that apply for the operation of the machine in your country. Keep the operating instructions package with the machine at all times and store it in a plastic cover to protect it from dirt and moisture. Read the instruction manual each time before operating the machine and carefully follow its information. The machine can only be operated by persons who were instructed concerning the operation of the machine and who are informed about the associated dangers. The minimum age requirement must be complied with. In addition to the safety requirements in these operating instructions and your country's applicable regulations, you should observe the generally recognized technical rules concerning the operation of woodworking machines.

Unpacking

- Open the packaging and remove the device carefully.
- Remove the packaging material as well as the packaging and transport bracing (if available).
- Check that the delivery is complete.
- Check the device and accessory parts for transport damage.
- If possible, store the packaging until the warranty period has expired.

ATTENTION

The device and packaging materials are not toys! Children must not be allowed to play with plastic bags, film and small parts! There is a risk of swallowing and suffocation!

Description (Fig. A)

1. Moving jaw
2. Fixed jaw
3. Main body
4. Lock/unlock switch
5. Foot pedal
6. Foot pedal lock
7. Front legs
8. Front leg locks
9. Front leg lock indicators
10. Front foot
11. Rubber anti-slip pad
12. Rear leg
13. Rear leg lock lever
14. Front carry handle
15. Rear carry handle
16. Rear stability foot

Machine-Specific safety Warnings



Please read the safety instructions! These instructions will make it easier for you to handle the device and help prevent misunderstanding and possible damage or injury.

1. Keep your work area tidy and well lit.
2. Keep children and spectators away. Do not allow people not involved to remain inside the work area.
3. Make sure that all moveable parts can move freely.
4. Wear appropriate work clothes. Do not wear loose clothing that can become entangled in moveable parts.
5. Use personal protective equipment such as protective goggles, hearing protection and protective gloves. Always use breathing protection when working in a dusty environment.
6. Make sure that all fastening screws and buttons are screwed tight and that the legs are clicked into place and secured before starting the device.
7. Make sure that the device is stable on a firm, even floor.
8. Ensure its balance. If large workpieces are cut from one end, the remaining piece may be heavy enough to topple the device. Always make sure that the workpiece is secured.
9. Do not stand on the device.
10. Only use the device for its intended purpose. Any use not listed in these operating instructions is deemed improper use. The manufacturer does not assume liability for damage or injuries caused by

improper use.

11. Use of accessories not mentioned in these operating instructions can lead to injuries.

Installation

Installation

1. Place the device on the floor upside down, loosen the rear leg lock (13) and push the rear leg (12) out of its resting position. Fold the leg completely and push it upwards into its end lock position. Secure the rear leg locking lever. See Fig. 1-3.
2. Fold the foot pedal (5) until it clicks into place. See Fig. 4.
3. Fold the front legs (7) forwards until they click into place. See Fig. 5.
4. If necessary, turn the rear stabilising foot (18) until it clicks into place and secure it with the lever. See Fig. 6.
5. Now position the device upright. Make sure that all legs are secured and that the indication for the front leg locks (9) is in the position "locked". (Fig.7)
6. You must mount the carrying handle (17) yourself. Insert the distance piece in the holders and tighten the handle with the bolt provided and the locking button in the desired position.
7. After installation, the device can be repositioned easily using the carrying handle and the front and back (16 and 17). See Fig. 8.

Folding up

Proceed in reverse order:

1. Make sure that the Lock/Unlock switch (4) is in the "Unlock" position. See Fig. 9.
2. Turn the device around. Loosen the front leg locks (8) and fold them into their resting position. Fig.10
3. Loosen the foot pedal by loosening its lock (6). Fold the foot pedal into its resting position. See Fig. 10.
4. Loosen the rear stabilising foot lock and fold it until it clicks into place. Loosen the rear leg lock and fold it into its resting position. Secure the lever that locks the rear leg again. Fig.10
5. You can use the carrying handle at the back to carry the device when the poppet is folded up and upright. See Fig. 11 and 12.

Operation

Clamping

1. Place the workpiece against the front fixed jaw (2). Slide the moving jaw (2) up against the workpiece. The moving jaw can either be moved by hand or by using the foot pedal.
2. Slide down the lock / unlock switch to engage the lock. Press down on the foot pedal to clamp the workpiece. See fig 13.

 **WARNING: Maximum allowable force on the foot pedal is 100Kg. Do not stand or jump on the product, as you can cause injury or damage to the product.**

Releasing

1. Slide up the lock / unlock switch to release the lock.
2. Press down on the foot pedal until it "clicks" to release the clamp.
3. Slide the moving jaw away from the workpiece. See fig 14.

You will need to exert a similar pressure on the

foot pedal as was used to initially clamp the workpiece.

 **WARNING: Ensure the workpiece is supported to avoid it falling when the jaw is released.**

Clamping on one side of the jaw

On occasion large or awkward workpieces can only be clamped on one side of the jaws. If this is the case then avoid excessive use of clamping force. See fig 15.

Clamping square tube

Clamping square tubing or similar material either on the diagonal or flat side using the grooves in the jaw pads for alignment.

Clamping square pieces vertically

On occasion tubing or other square workpieces need to be clamped vertically on the centre of the jaws. Use the grooves on the jaw pad to align the workpiece. A hole accommodates workpieces up to 40mm width to be clamped vertically. See fig 16.

Clamping large objects (clamping range >450mm)

To clamp larger workpieces the moving jaw can be reversed to increase the clamping range, up to 956mm.







1. Remove the moving jaw by sliding it from the tracks.
2. Rotate the moving jaw 180° and re-assemble. See fig 17.

 **WARNING: Whenever clamping workpieces up to the maximum clamping range ensure the work piece rests down on the moving jaw and remains parallel to it.**

Technical Details

Clamping range	0-450 mm / 0-950 mm (2 Bereiche)
Maximum clamping force	10000 N
Maximum load	150 kg
Clamping method	Pedal
Clamp travel (per stroke)	24 mm
Weight	ca. 19 kg
Footprint (standing)	1070 x 980 x 895 mm
Footprint (folded)	815 x 302 x 345 mm

Légende des symboles figurant sur l'appareil

		Attention! Danger de mort et risque de blessures et d'endommagement de la machine en cas de non respect des instructions.
		AVERTISSEMENT - pour réduire le risque de blessure, lisez le mode d'emploi!
		N'utilisez pas ce produit comme un escabeau ou une plateforme.

Introduction

FABRICANT :

REDSTONE

BP 36666, 59712 LILLE Cedex 9
France

CHER CLIENT,

Nous espérons que votre nouvelle machine vous apportera de la satisfaction et de bons résultats.

REMARQUE:

Selon la loi en vigueur sur la responsabilité du fait des produits, le fabricant n'est pas tenu pour responsable de tous les dommages subis par cet appareil et pour tous les dommages résultant de son utilisation, dans les cas suivants :

- Mauvaise manipulation,
- Non-respect des instructions d'utilisation,
- Travaux de réparation effectués par des tiers, par des spécialistes non agréés,
- Remplacement et montage de pièces de rechange qui ne sont pas d'origine.
- Utilisation non conforme,

NOUS VOUS RECOMMANDONS:

De lire intégralement le manuel d'utilisation, avant d'effectuer le montage et la mise en service.

Le présent manuel d'utilisation vous facilitera la prise en main et la connaissance de la machine, tout en vous permettant d'en utiliser pleinement le potentiel dans le cadre d'une utilisation conforme. Les instructions importantes qu'il contient vous apprendront comment travailler avec la machine de manière sûre, rationnelle et économique ; comment éviter les dangers, réduire les coûts de réparation et réduire les périodes d'indisponibilité ; comment enfin augmenter la fiabilité et la durée de vie de la machine. En plus des consignes de sécurité contenues dans ce manuel d'utilisation, vous devez respecter scrupuleusement les réglementations et les lois applicables lors de l'utilisation de la machine dans votre pays.

Conservez le manuel d'utilisation dans une pochette plastique pour le protéger de la saleté et de l'humidité, auprès de la machine. Avant de commencer à travailler avec la machine, chaque utilisateur doit lire le manuel d'utilisation puis le suivre attentivement. Seules les personnes formées à l'utilisation de la machine et conscientes des risques associés sont autorisées à travailler avec la machine. L'âge minimum requis doit être respecté.

Déballage

- Ouvrez l'emballage et sortez-en délicatement l'appareil.
- Retirez les matériaux d'emballage, ainsi que les protections mises en place pour le transport (s'il y a lieu).
- Vérifiez que la fourniture est complète.
- Vérifiez que l'appareil et les accessoires n'ont pas été endommagés lors du transport.
- Conservez si possible l'emballage jusqu'à la fin de la période de garantie.

ATTENTION

L'appareil et les matériaux d'emballage ne sont pas des jouets ! Les enfants ne doivent en aucun cas jouer avec les sacs en plastique, films d'emballage et pièces de petite taille ! Il existe un risque d'ingestion et d'asphyxie !

Description (Fig. A)

1. Mâchoire de serrage
2. Mâchoire fixe
3. Corps principal
4. Manette de Verrouillage/Déverrouillage
5. Pédale à pied
6. Mécanisme de verrouillage de la pédale à pied
7. Patte avant
8. Mécanisme de verrouillage de la patte avant
9. Indicateur de mécanisme de verrouillage de la patte avant
10. Pied pour patte avant
11. Semelle en caoutchouc antidérapant
12. Patte arrière
13. Levier de verrouillage de la patte arrière
14. Poignée de transport avant
15. Poignée de transport arrière
16. Pied pour patte arrière

Consignes de Sécurité



Lisez les consignes de sécurité! Ces instructions vous aideront à manipuler correctement l'appareil et à prévenir confusions, dommages et blessures éventuels.

1. Maintenez votre aire de travail propre et bien éclairé.
2. Maintenez les enfants et spectateurs à distance. Ne permettez à aucune personne qui ne soit pas un de vos collaborateurs de se tenir à proximité de l'aire de travail.
3. Soyez attentifs à ce que toutes les pièces mobiles soient libres.
4. Portez des vêtements de travail adéquats. Ne portez pas de vêtement ample qui pourrait se coincer dans les pièces mobiles.
5. Utilisez un équipement de protection individuel comme des lunettes de protection, protections auditives et gants de protection. Travaillez dans un environnement de poussière uniquement avec un masque de protection.
6. Assurez-vous que les vis de fixation et les boutons soient bien serrés et que les pattes soient verrouillées et mises en sécurité avant la mise en service de l'appareil.
7. Assurez-vous que l'appareil soit stable et sur un sol droit.
8. Attention à l'équilibre. Si de grosses pièces sont séparées d'un morceau, la partie restante est probablement assez lourde pour que tout l'appareil

bascule. Soyez toujours attentif à ce que la pièce soit bien consolidée.

9. Ne vous appuyez pas sur l'appareil.
10. Utilisez l'appareil uniquement pour le but pour lequel il est conçu. Toutes les utilisations qui ne sont pas mentionnées dans ce mode d'emploi seront considérées comme inappropriées. Le fabricant ne prend aucune responsabilité en cas de dégât ou de blessure pour cause d'utilisation inappropriée.
11. L'utilisation d'accessoires qui ne sont pas mentionnés dans ce mode d'emploi peut provoquer des blessures.

Montage

Montage

1. Placez l'appareil à l'envers sur le sol, débloquez la patte arrière (13), et faites-la glisser hors de la position de repos (12). Rabattez complètement la patte, et faites-la glisser vers le haut jusqu'à la position de sécurité définitive. Fixez le levier pour la jambe arrière. Voir illustrations 1-3.
2. Rabattez la pédale (5), jusqu'à ce qu'elle fasse clic. Voir illustration 4.
3. Rabattez la patte antérieure vers l'avant (7), jusqu'à ce qu'elle fasse clic. Voir illustration 5.
4. Si nécessaire, tournez le pied stabilisateur arrière (18), jusqu'à ce qu'il fasse clic, et fixez-le avec le levier. Voir illustration 6.
5. Posez maintenant l'appareil sur les pieds. Faites attention à ce que les pattes soient fixées et assurez-vous que les indicateurs de verrouillage (9) de la patte avant montre „verrouillé“. Voir illustration 7.
6. Vous devez vous-même monter la poignée arrière (17). Placez la pièce d'écartement dans le support et tirez la poignée avec les boulons fournis et le bouton d'arrêt dans la position souhaitée.
7. Une fois monté, l'appareil peut être facilement déplacé avec la poignée avant ou arrière (16 et 17). Voir illustration 8.

Repliage

Procédez dans l'ordre inverse:

1. Assurez-vous que le commutateur Verrouiller/Déverrouiller (4) soit sur la position „Déverrouiller“. Voir illustration 9.
2. Placez l'appareil à l'envers. Débloquez la patte avant (8), et mettez-la en position de repos. Voir illustration 10.
3. Débloquez la pédale en débloquant la fixation (6). Mettez la pédale en position de repos. Voir illustration 10.
4. Déverrouillez le pied stabilisateur arrière, rabattez-le jusqu'à ce qu'il fasse clic. Débloquez la patte arrière et mettez-la en position de repos. Refixez le levier de la patte arrière. Voir illustration 10.
5. Vous pouvez maintenant utiliser la poignée arrière pour porter l'appareil, quand la table de soudage est repliée et en position debout. Voir illustrations 11 et 12.

Operation

Serrage

1. Placez la pièce à travailler contre la mâchoire avant fixe (2). Faites glisser la mâchoire de serrage (2) vers le haut contre la pièce à travailler. La mâchoire de serrage peut être déplacée à la main ou en utilisant la pédale à pied.
2. Glissez la manette de Verrouillage/Déverrouillage vers le bas pour enclencher le verrou. Appuyez sur la pédale à pied pour serrer la pièce. Voir Fig. 13.



AVERTISSEMENT: La force maximale admissible sur la pédale à pied est 100Kg. Ne pas monter ou sauter sur l'appareil, car vous pouvez causer des blessures ou endommager le produit.

Deserrage

1. Glissez la manette de Verrouillage/Déverrouillage vers le haut pour desserrer le verrou.
2. Appuyez sur la pédale à pied jusqu'à ce que la pince de serrage soit desserrée.
3. Faites glisser la mâchoire de serrage arrière. Voir fig. 14.

Vous aurez besoin d'exercer une pression sur la pédale à pied similaire à celle utilisée pour serrer la pièce.



AVERTISSEMENT: S'assurer que la pièce est bien stable pour éviter qu'elle ne tombe lorsque la mâchoire est desserrée.

Serrage d'un cote de la machoire

Les pièces grandes et irrégulières ne peuvent être fixées que sur un côté de la mâchoire. Si c'est le cas, évitez l'usage de force de serrage excessive. Voir Fig. 15.

Serrage tubes carres

Pour le serrage tubes carrés ou de matériaux similaires, utilisez les rainures du bloc de la mâchoire d'alignement sur le côté en diagonal ou à plat.

Serrage de pieces carrees a la verticale

Les tubes ou autres pièces carrées doivent être serrés à la verticale au milieu de la mâchoire. Utilisez les rainures du bloc de la mâchoire pour aligner la pièce. Un trou peut accueillir des pièces allant jusqu'à 60mm de largeur à serrer à la verticale. Voir Fig. 16.

Serrage de grands objets (largeur > 450mm)

Pour fixer des pièces de grande taille on peut inverser la mâchoire de serrage pour augmenter la largeur de serrage jusqu'à 956mm.

1. Retirez la mâchoire de serrage en le faisant glisser sur les rails.
2. Pivotez la mâchoire de serrage de 180 ° et réassemblez. Voir Fig. 17.



AVERTISSEMENT: Chaque fois que vous serrer des pièces jusqu'à la force de serrage maximale, veillez à ce que la pièce repose sur la mâchoire de serrage et reste parallèle à cette dernière.

Donnees Techniques

Largeur de serrage	0-450 mm / 0-950 mm
Force de serrage maximale	10000 N
Charge maximale	150 kg
Méthode de serrage	Pédale à pied
Course de serrage (par coup)	24 mm
Poids	ca. 19 kg
Dimensions (debout)	1070 x 980 x 895 mm
Dimensions (plié)	815 x 302 x 345 mm

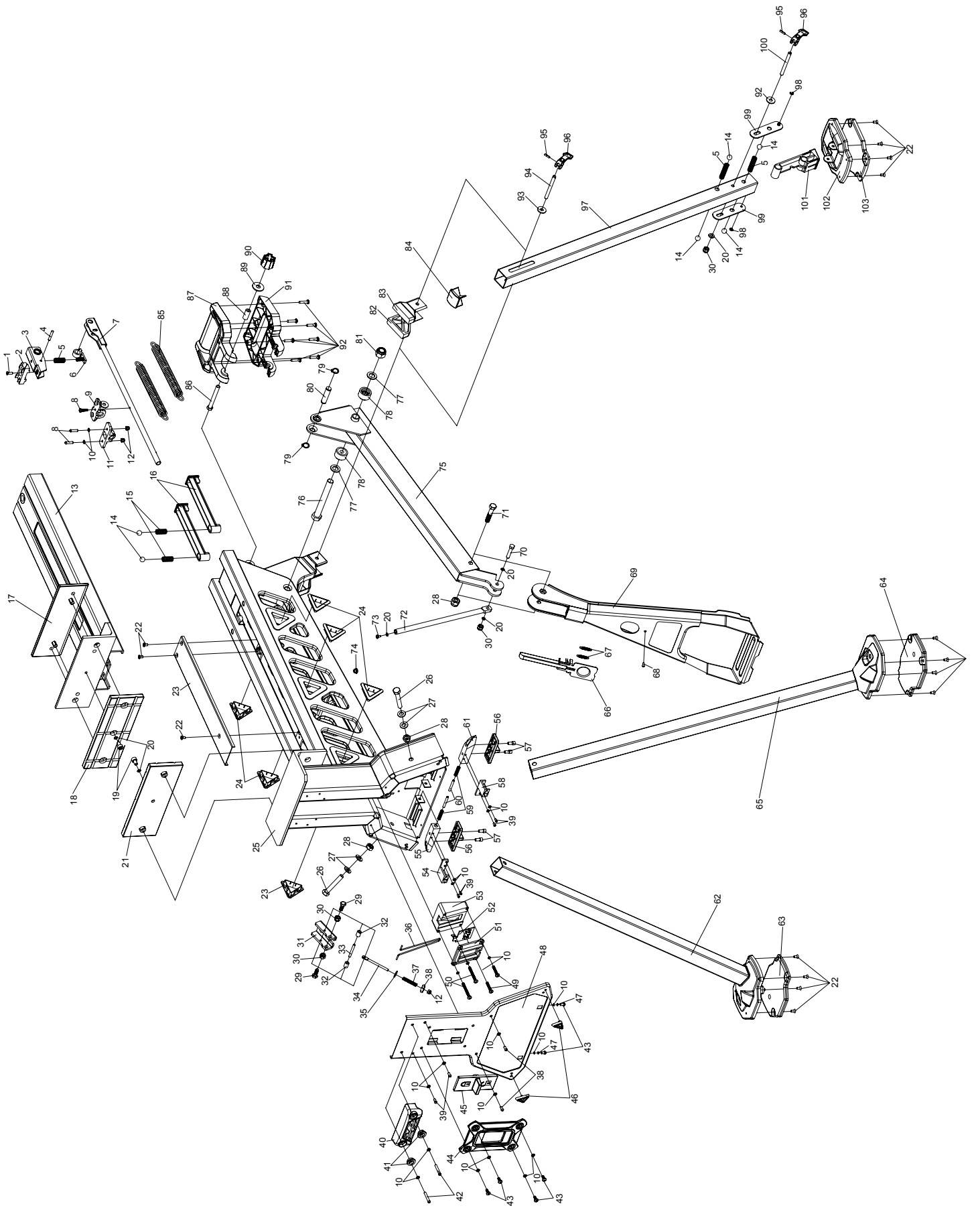

Garantie DE

Offensichtliche Mängel sind innerhalb von 8 Tagen nach Erhalt der Ware anzuzeigen, andernfalls verliert der Käufer sämtliche Ansprüche wegen solcher Mängel. Wir leisten Garantie für unsere Maschinen bei richtiger Behandlung auf die Dauer der gesetzlichen Gewährleistungsfrist ab Übergabe in der Weise, dass wir jedes Maschinenteil, dass innerhalb dieser Zeit nachweisbar in Folge Material- oder Fertigungsfehler unbrauchbar werden sollte, kostenlos ersetzen. Für

Teile, die wir nicht selbst herstellen, leisten wir nur insoweit Gewähr, als uns Gewährleistungsansprüche gegen die Vorlieferanten zustehen. Die Kosten für das Einsetzen der neuen Teile trägt der Käufer. Wandlungs- und Minderungsansprüche und sonstige Schadensersatzansprüche sind ausgeschlossen.

Warranty GB

Apparent defects must be notified within 8 days from the receipt of the goods. Otherwise, the buyer's rights of claim due to such defects are invalidated. We guarantee for our machines in case of proper treatment for the time of the statutory warranty period from delivery in such a way that we replace any machine part free of charge which provably becomes unusable due to faulty material or defects of fabrication within such period of time. With respect to parts not

manufactured by us we only warrant insofar as we are entitled to warranty claims against the upstream suppliers. The costs for the installation of the new parts shall be borne by the buyer. The cancellation of sale or the reduction of purchase price as well as any other claims for damages shall be excluded.

Garantie FR

Les défauts visibles doivent être signalés au plus tard 8 jours après la réception de la marchandise, sans quoi l'acheteur perd tout droit au dédommagement.

Nous garantissons nos machines, dans la mesure où elles sont utilisées de façon conforme, pendant la durée légale de garantie à compter de la réception, sachant que nous remplaçons gratuitement toute pièce de la machine devenue inutilisable du fait d'un défaut de matière ou

d'usinage durant cette période. Toutes les pièces que nous ne fabriquons pas nous-mêmes ne sont garanties que si nous avons la possibilité d'un recours en garantie auprès des fournisseurs respectifs. Les frais de main d'œuvre occasionnés par le remplacement des pièces sont à la charge de l'acquéreur. Tous droits à réhabilitation et toutes prétentions à une remise ainsi que tous autres droits à dommages et intérêts sont exclus

Garanzia IT

Vizi evidenti vanno segnalati entro 8 giorni dalla ricezione della merce, altrimenti decadono tutti i diritti dell'acquirente inerenti a vizi del genere. Appurato un impiego corretto da parte dell'acquirente, garantiamo per le nostre macchine per tutto il periodo legale di garanzia a decorrere dalla consegna in maniera tale che sostituiamo gratuitamente qualsiasi componente che entro tale periodo presenti dei vizi di materiale o di fabbricazione tali da renderlo inutilizzabile. Per

componenti non fabbricati da noi garantiamo solo nella misura nella quale noi stessi possiamo rivendicare diritti a garanzia nei confronti dei nostri fornitori. Le spese per il montaggio dei componenti nuovi sono a carico dell'acquirente. Sono escluse pretese di risoluzione per vizi, di riduzione o ulteriori pretese di risarcimento danni.

Garantie NL

Zichtbare gebreken moeten binnen de 8 dagen na ontvangst van de goederen worden gemeld, zo niet verliest de verkoper elke aanspraak op grond van deze gebreken. Onze machines worden geleverd met een garantie voor de duur van de wettelijke garantietermijn. Deze termijn gaat in vanaf het moment dat de koper de machine ontvangt. De garantie houdt in dat wij elk onderdeel van de machine dat binnen de garantietermijn aantoonbaar onbruikbaar wordt als gevolg van materiaal- of productiefouten, kosteloos vervangen. De garantie vervalt echter bij

verkeerd gebruik of verkeerde behandeling van de machine. Voor onderdelen die wij niet zelf produceren, geven wij enkel de garantie die wij zelf krijgen van de oorspronkelijke leverancier. De kosten voor de montage van nieuwe onderdelen vallen ten laste van de koper. Eisen tot het aanbrengen van veranderingen of het toestaan van een korting en overige schadeloosstellingsclaims zijn uitgesloten.

Garantía ES

Los defectos evidentes deberán ser notificados dentro de 8 días después de haber recibido la mercancía, de lo contrario el comprador pierde todos los derechos sobre tales defectos. Garantizamos nuestras máquinas en caso de manipulación correcta durante el plazo de garantía legal a partir de la entrega. Sustituiremos gratuitamente toda pieza de la máquina que dentro de este plazo se torne inútil a causa de fallas de material o de fabricación. Las piezas que no

son fabricadas por nosotros mismos serán garantizadas hasta el punto que nos corresponda garantía del suministrador anterior. Los costes por la colocación de piezas nuevas recaen sobre el comprador. Están excluidos derechos por modificaciones, aminoraciones y otros derechos de indemnización por daños y perjuicios.

Garantia PT

Para este aparelho concedemos garantia de 24 meses. A garantia cobre exclusivamente defeitos de material ou de fabricação. Peças avariadas são substituídas gratuitamente. cabe ao cliente efetuar a substituição. Assumimos a garantia unicamente de peças genuínas. Não há direito à garantia no caso de: peças de desgaste, danos de transporte, danos causados

pelo manejo indevido ou pela desatenção as instruções de serviço, falhas da instalação elétrica por inobservância das normas relativas á electricidade. Além disso, a garantia só poderá ser reinvidicada para aparelhos que não tenham sido consertados por terceiros. O cartão de garantia só vale em conexão com a fatura.

Garanti NO

Åpenbare mangler skal meldes innen 8 dager etter at varen er mottatt, ellers taper kunden samtlige krav pga slik mangel. Vi gir garanti for at våre maskiner ved riktig behandling under den rettslige garanti tidens varighet, fra overlevering, på den måten at vi erstatter kostnadsfritt hver maskindel, som innen denne tiden påviselig er ubrukkbar som følge av material- eller

produksjonsfeil. For deler som vi ikke produserer selv, yter vi garanti kun i den utstrekning som garantikrav mot underleverandør tilkommer oss. Kjøperen bærer kostnadene ved montering av nye deler. Endrings- og verditapskrav og øvrige skadeerstatningskrav er utelukkede.

Takuu FI

Ilmeisistä puutteista tulee ilmoittaa kahdeksan päivän kuluessa tavaran vastaanottamisesta. Muutoin ostaja ei voi vaatia korvausta ko. puutteista. Annamme takuun oikein käsitellyille koneillemme lakisääteiseksi takuujaksi tavaran luovutuksesta alkaen siten, että vaihdamme korvauksetta minkä tahansa koneenoson, joka osoittautuu tämän ajan kuluessa käyttökelvot-

tomaksi raaka-aine- tai valmistusvirheestä johtuen. Osille, joita emme valmista itse, annamme takuun vain mikäli osien toimittaja on antanut niistä takuun meille. Uusien osien asennuskustannukset maksaa ostaja. Purku- ja vähennysvaatimukset ja muut vahingonkorvausvaatimukset eivät tule kysymykseen.

Garanti SE

Med denna maskin följer en 24 månaders garanti. Garantin täcker endast material- och konstruktionsfel. Defekta delar ersätts utan omkostningar, men kunden står för installationen. Vår garanti täcker endast original-delar. Anspråk på garanti öreligger inte för: garantin täcker ej,

transportskador, skador orsakade av felaktig behandling och då skötsel föreskrifter inte beaktats. Vidare kan garantikrav endast ställas för maskiner som inte har reparerats av tredje part.

Záruka SK

Zrejme vady musia byť predstavené v priebehu 8 dni po obdržaní tovaru, ináč zákazník stratí všetky nároky týkajúce sa takejto vady. Ponúkame záruku na naše aparáty, ktoré sú správne používané počas zákonného termínu záruky tak, že bezplatne vymeníme každú časť aparátu, ktorá sa v priebehu tohto času môže stať dokázateľne nefunkčnou dôsledkom materiálnej či

výrobnej vady. Na časti ktoré sami nevyrobíme, poskytujeme záruku iba v rozsahu, v ktorom nám prísluší nárok na záručné plnenie k subdodávateľovi. Za trovy týkajúce sa inštalácie nových súčiastky je zodpovedný zákazník. Nárok na výmenu tovaru, na zľavu a iné nároky na nahradenie škody sú vylúčené.

Garancija SI

Očitne pomanjkljivosti je potrebno naznaniti 8 dni po prejemu blaga, v nasprotnem primeru izgubi kupec vse pravice do garancije zaradi takšnih pomanjkljivosti. Za naše naprave dajemo garancijo ob pravilni uporabi za čas zakonsko določenega roka garancije od predaje in sicer na takšen način, da vsak del naprave brezplačno nadomestimo, za katerega bi se v tem roku

izkazalo, da je zaradi slabega materiala ali slabe izdelave neuporaben. Za dele, ki jih sami ne izdelujemo, jamčimo samo toliko, kolikor zahteva garancija drugih podjetij. Stroški za vstavljanje novih delov nosi kupec. Zahteve za spreminjanje in zmanjšanje ter ostale zahteve za nadomestilo škode so izključene.

Szavatosság HU

A nyilvánvaló hibákat ki kell jelenteni számított 8 napon belül az áruk, különben a vevő elveszti minden igényt az ilyen hibák. Kínálunk garanciát a gépeinket a megfelelő kezelés időtartamának hallgatólagos garancia a szállítás időpontját oly módon, hogy cserélje ki minden egyes része ezen idő alatt észlelhető a sorban anyag-vagy gyártási legyen hiábavaló, ingyen. Az alkatrészeket, hogy

nem termel magunkat, hogy csak olyan garanciát, hiszen jogosultak jótállási igények beszállítókkal szemben. A költségek beillesztése az új részek a vevőnek. Átalakítása és csökkentése követelések és egyéb kártérítési igények ki vannak zárva.

Garancija HR

Vidljive štete se moraju prijaviti u roku od 8 dana od primitka robe. U suprotnom slučaju kupac gubi pravo na reklamaciju. Mi jamčimo za naše strojeve u slučaju ispravnog postupanja tijekom perioda zakonskog jamstva tako što zamijenjujemo besplatno bilo koji dio stroja koji dokazano postane neupotrebljiv uslijed neispravnog materijala ili grešaka u proizvodnji u tom vremenskom

periodu. Za dijelove koje mi nismo proizveli jamčimo samo ukoliko imamo pravo na reklamaciju prema dobavljačima. Troškove za ugradnju novih dijelova snosi kupac. Molbe za smanjenjem cijene kao i sve druge reklamacije zbog šteta su isključene.

Záruka CZ

Viditelné vady jsou poukazatelné během 8 dní od obdržení zboží, jinak ztrácí zákazník všechny nároky týkající se takovýchto vad. Poskytujeme záruku na naše stroje, s kterými je správně zacházeno, na dobu zákonně záruční lhůty začínající od doručení tak, že bezplatně vyměníme každou část stroje, která se během této doby může stát prokazatelně nepoužitelnou následkem

materiálové či výrobní vady. Na díly, které sami neopravujeme, poskytujeme záruku pouze v rozsahu, v němž nám přísluší nárok na záruční plnění vůči subdodavateli. Náklady na instalaci nového dílu nese zákazník. Nárok na výměnu zboží, na slevu a jiné nároky na odškodnění jsou vyloučeny.

Gwarancja PL

Wszelkie uszkodzenia muszą być zgłaszane w przeciagu 8 dni od daty otrzymania towaru, w przeciwnym wypadku, prawo do reklamacji wygasa. Gwarantujemy, że w czasie trwania gwarancji wymienimy wszelkie części maszyny, które okażą się niesprawne na skutek wad materiału z jakiego zostały wykonane lub błędów w produkcji bez dodatkowych opłat pod warunkiem, że maszyna

będzie obsługiwana zgodnie z zaleceniami. W odniesieniu do części nie produkowanych przez nas, gwarancja obowiązuje tylko w przypadku naszych dostawców. Koszty instalacji nowych części są ponoszone przez klienta. Odszkodowania wynikłe z uszkodzeń maszyny oraz redukcje ceny zakupu maszyny w ramach reklamacji nie będą rozpatrywane.

Garantie RO

Defecte evidente trebuie să fie raportate în termen de 8 zile de la primirea de bunuri, altfel cumpărătorul pierde toate cererile pentru astfel de defecte. Oferim o garanție de pe mașinile noastre cu un tratament adecvat pe durata unei garanții implicite de la data de livrare în așa fel încât vom înlocui fiecare parte în acel moment detectabil într-un rând în material sau manoperă ar fi inutil, gratuit. Pentru părțile care nu ne pro-

duc, vom face doar o astfel de garanție, așa cum avem dreptul la pretenții de garanție împotriva furnizorilor. Costurile pentru introducerea de piese noi la cumpărător. Conversie și reducerea creanțe și alte cererile de despăgubire sunt excluse.

Garantii EE

Ilmselgetest vigadest tuleb teatada 8 päeva jooksul pärast kauba kättesaamist, vastasel juhul kaotab ostja kõik õigused garantiile nimetatud vigade tõttu. Õige käsitsemise korral anname oma masinatele garantii seadusega ettenähtud ajaks alates kauba üleandmisest nii, et vahetame tasuta välja kõik masina osad, mis nimetatud aja jooksul peaks muutuma kasutuskõlbmatuks

materjali- või tootmisvea tõttu. Osade eest, mida me ise ei tooda, anname garantii vaid selles osas, mis tarnija on meile garanteerinud. Uute osade paigaldamise kulud kannab ostja. Muutmis- ja amortisatsiooninõuded ning muud kahjutasunõuded välistatakse.

Garantija LV

Acīmredzami defekti ir jāpaziņo 8 dienu laikā no preces saņemšanas. Pretējā gadījumā pircēja tiesības pieprasīt atbildību par šādiem defektiem ir spēkā neesošas. Mēs dodam garantiju savām iekārtām, ja pircējs pret tām atbilstoši izturas garantijas laikā. Mēs apņemas bez maksas piegādāt jebkuru rezerves daļu, kas iespējams kļuvusi nelietoājama bojātu materiālu vai ražošanas defektu dēļ šajā laika periodā. Attiecībā uz rezerves daļām, kuras nav mūsu ražotas, mēs garantējam

tikai gadījumā, ja mums ir garantija no saviem piegādātājiem. Jauno detaļu uzstādīšanas izmaksas ir jāuzņemas pircējam. Pirkuma atcelšana vai pirkuma cenas samazināšana, kā arī jebkuras citas prasības par bojājumu atbildzināšanu netiek izskatītas.

Garantija LT

Dėl akivaizdžiai matomų defektų turi būti informuota per 8 dienas nuo įrenginio gavimo momento. Kitu atveju pirkėjo teisė reikšti pretenziją dėl šių defektų yra negaliojanti. Savo įrenginiams mes garantuojame įstatymo nustatytą pilną aptarnavimą garantinio laikotarpio metu, jei yra laikomasi gamintojo-vartotojo susitarimo ir mes pažadame nemokamai pakeisti bet kurias mašinos dalis,

sugedusias dėl blogos medžiagos ar gamyklinio broko. Mes neatsakome už dalis, pagamintas ne mūsų ir jūsų gautas iš kito tiekėjo. Naujų dalių montavimo kaštai yra pirkėjo atsakomybė. Pirkimo nutraukimas ar pirkimo kainos sumažinimas, kaip ir bet kurios kitos pretenzijos dėl nuostolių nebus patenkinamos.

Abyrgð IS

Augljósar skemmdir verður að tilkynna innan 8 daga frá viðtöku vörunnar. Annars er réttur kaupanda um bætur vegna sílka skemmda ógildur. Við ábyrgjumst, í tilfelli rétttrar meðhöndlunar yfir lögbundið ábyrgðartímabil frá afhendingu, að við skiptum um hvern vélarhlut án kostnaðar sem ónothæfur er vegna gallaðs efnis eða skemmda í framleiðslu innan ákveðins tímabils. Af því er

tekur til hluti sem ekki eru framleiddir af okkur, ábyrgjumst við af því leiti aðeins að við eigum rétt á ábyrgðarkröfum gagnvart birgðasöllum. Kostnaður vegna uppsetningar á nýjum hlutum skal falla í skaut kaupanda. Ógilding sölu eða afsliáttur á kaupverði sem og aðrar kröfur vegna skemmda eru undanskildar.

Garanti TR

Apaçık kusurları malların alınmasından 8 gün içinde bildirilmesi gerekir, aksi takdirde alıcı bu kusurları için tüm talepler kaybeder. Biz ücretsiz, yarasız olmalıdır malzeme veya işçilik üst üste saptanabilir bu süre içinde her bir parça takmadan böyle bir şekilde teslim tarihinden itibaren zimmi garanti süresine uygun tedavi ile makinelerde bir garanti veriyoruz. Biz tedarikçiler karşı garanti

talepleri hakkı olarak kendimizi üretmek değil bu parça için, biz, sadece teminat olun. Alıcıya yeni parçaların yerleştirilmesi için maliyetleri. Dönüşüm ve azaltma iddiaları ve diğer tazminat talepleri dahil değildir.

гаранция BG

Очевидни недостатъци трябва да бъдат докладвани в рамките на 8 дни от получаването на стоки, в противен случай купувачът губи всякакви претенции за такива дефекти. Предлагаме гаранция на нашите машини с правилното лечение на срока на действие на косвена гаранция от датата на доставка по такъв начин, че ние замени всяка част в рамките на това време открива в един ред в материала или изработката трябва да бъде безполезно,

безплатно. За части, които ние не се произвеждат, ние правим само като гаранция, като имаме право на гаранционни искиве срещу доставчици. Разходите за вмякване на нови части на купувача. Преобразуване и намаляване вземания и други искивете за обезщетения, са изключени.

Гарантия RU

Об очевидных дефектах необходимо уведомить в течение 8 дней после получения товара. В ином случае все претензии покупателя по таким дефектам не принимаются. Мы предоставляем гарантию на наши машины при условии правильного обращения с ними. Гарантия действует с момента передачи машины в течение установленного законом гарантийного срока. В течение этого времени мы гарантируем бесплатную замену любой части машины, если они стали непригодны к использованию в результате доказуемых ошибок в применяемых

материалах или при изготовлении. На части машины, которые мы не изготавливаем сами, мы предоставляем гарантии в той мере, насколько нас касаются рекламационные претензии к изготовителям. Расходы по замене деталей несет покупатель. Претензии на расторжение договора купли-продажи, штрафы и прочие требования о возмещении ущерба исключаются.

Garantie BE-VLG

Zichtbare gebreken moeten binnen 8 dagen na ontvangst van de goederen worden gemeld, anders verliest de koper elk recht op aanspraak voor dergelijke gebreken. Bij een juiste behandeling van onze machines en gedurende de wettelijke garantietermijn vanaf de aflevering bieden wij garantie door elk machineonderdeel, dat tijdens deze periode door materiaal- of

productiefouten onbruikbaar zou worden, gratis te vervangen. Voor onderdelen die wij niet zelf produceren, bieden wij enkel garantie in de mate die de toeleveranciers ons bieden. De kosten voor de plaatsing van de nieuwe onderdelen draagt de koper. Aanspraken voor wijzigingen, waardevermindering en overige schadeloosstelling zijn uitgesloten.