

Art.Nr.

3901403958, 3901403959

AusgabeNr.

3901403850

Rev.Nr.

19/09/2019

**Toolson®**



**DKS1600**

<b>D</b>	<b>Dekupiersäge</b> Original-Betriebsanweisung	<b>5</b>
<b>GB</b>	<b>Scroll Saw</b> Translation from the original instruction manual	<b>16</b>
<b>FR</b>	<b>Scie a Découper</b> Traduction des instructions d'origine	<b>26</b>
<b>NL</b>	<b>Decoupeerzaag</b> Vertaling van de oorspronkelijke gebruiksaanwijzing	<b>37</b>
<b>ES</b>	<b>Sierra Eeléctrica de Marquetería</b> Traducción de las instrucciones originales de funcionamiento	<b>48</b>
<b>IT</b>	<b>Segatrice a svolgerre</b> Traduzione dalle istruzioni d'uso originali	<b>59</b>
<b>HU</b>	<b>Dekopírfűrész</b> Az eredeti használati útmutató fordítása	<b>70</b>
<b>SI</b>	<b>Dekupirna žaga</b> Prevod izvirnih navodil za uporabo	<b>80</b>
<b>CZ</b>	<b>Vyřezávací pila</b> Překlad originálního návodu k obsluze	<b>90</b>
<b>SK</b>	<b>Vyřezávací pila</b> Překlad originálu návodu na obsluhu	<b>100</b>
<b>BG</b>	<b>Резбарски лък</b> Превод на оригиналното ръководство	<b>110</b>

<b>SE</b>	<b>Dekopörsåg</b> Översättning från den ursprungliga bruksanvisningen	<b>121</b>
<b>NO</b>	<b>Dekupersag</b> Oversettelse fra den originale bruksanvisningen	<b>131</b>
<b>EE</b>	<b>Jõhvsaag</b> Originaalkäituskorralduse tõlge	<b>141</b>
<b>TR</b>	<b>Dekupaj testeresi</b> Orijinal işletim talimatının çevirisi	<b>151</b>
<b>DK</b>	<b>Dekupørsav</b> Oversættelse af original betjeningsvejledning	<b>161</b>
<b>FI</b>	<b>Kuviosaha</b> Käännös Original käyttöopas	<b>171</b>
<b>IS</b>	<b>Laufsög</b> Þýðing á Original Notkunarhandbók	<b>181</b>
<b>HR</b>	<b>Ubodna pila</b> Prijevod originalnog priručnika za uporabu	<b>191</b>
<b>RS</b>	<b>Testera za dekopiranje</b> Prevod originalnog uputstva za upotrebu	<b>201</b>
<b>BA</b>	<b>Testera za dekopiranje</b> Prevođenje Original uputstvo za upotrebu	<b>211</b>
<b>RU</b>	<b>Лобзиковый станок</b> Перевод оригинального руководства по эксплуатации	<b>221</b>

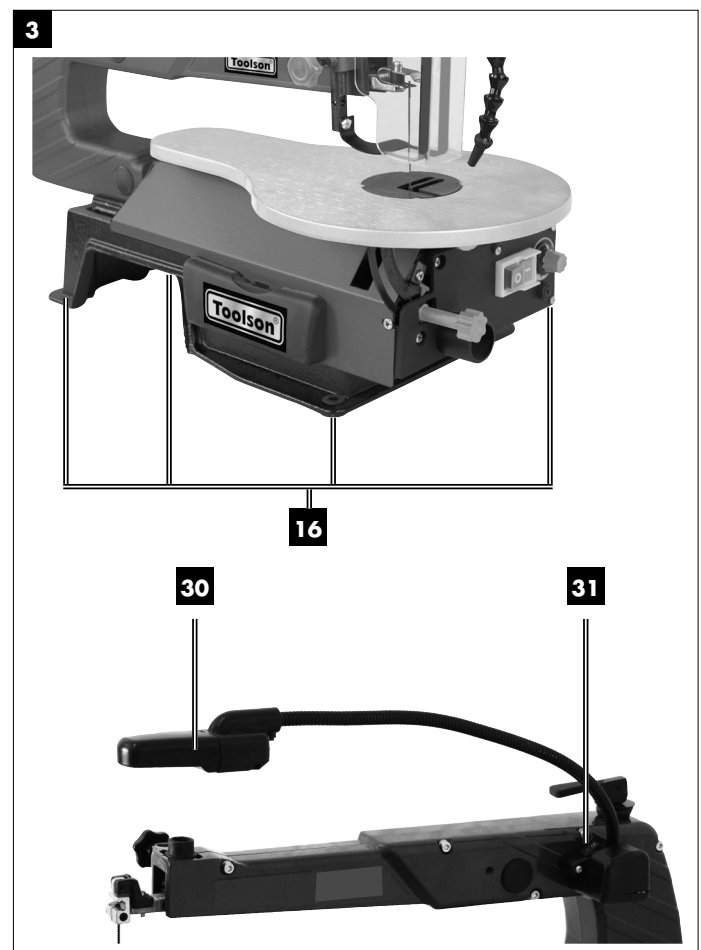
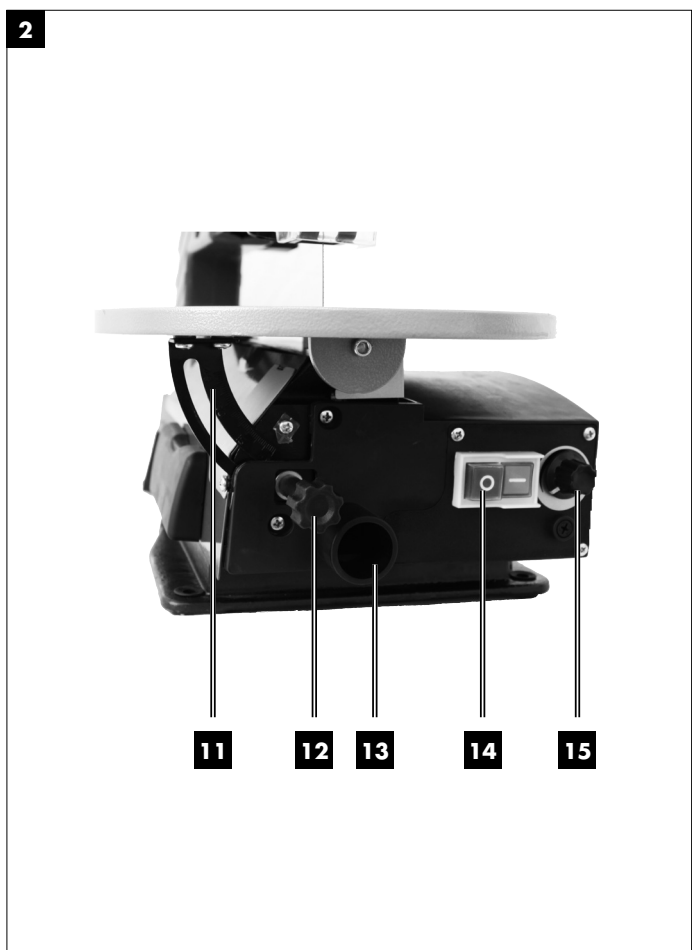
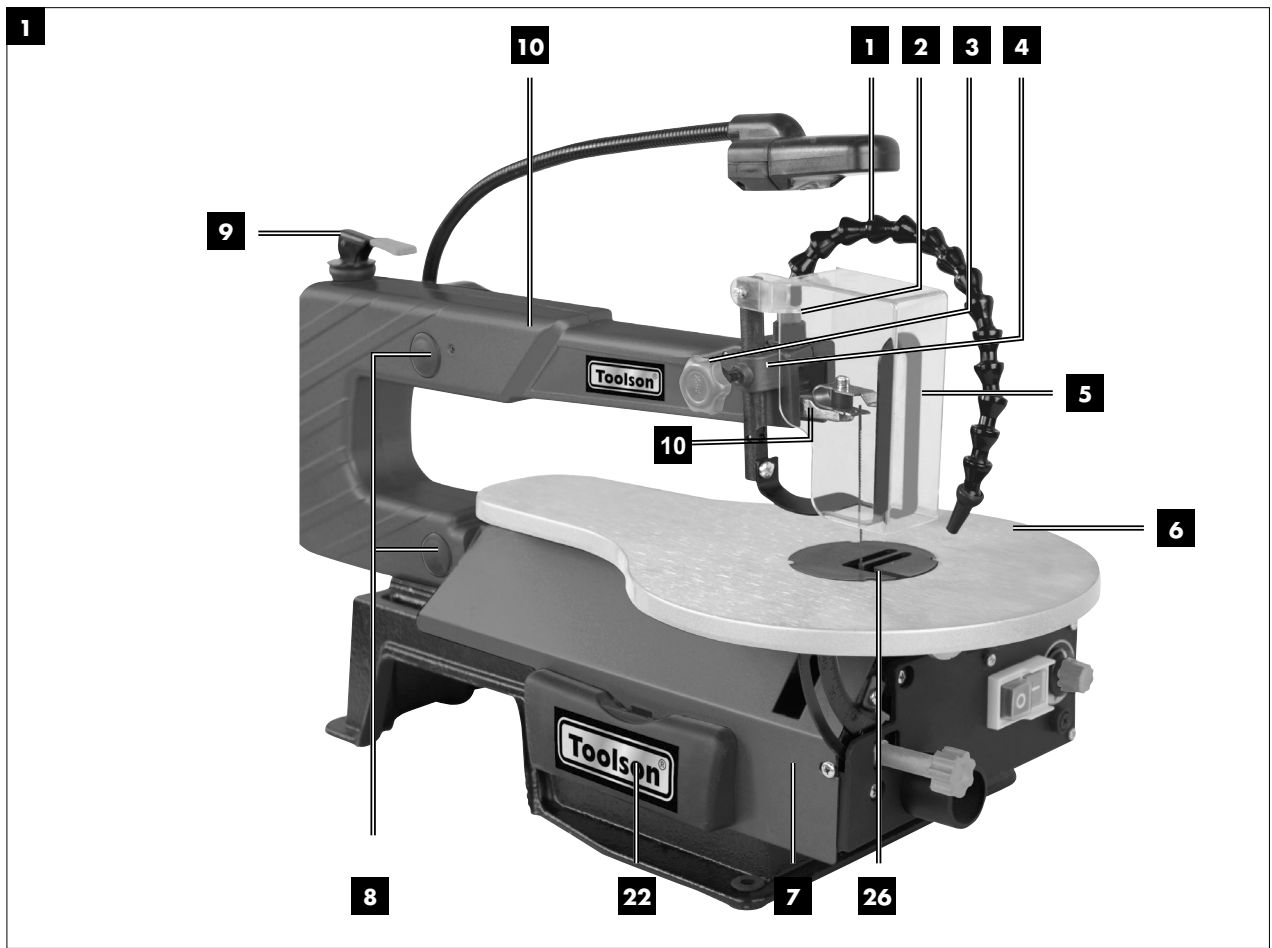

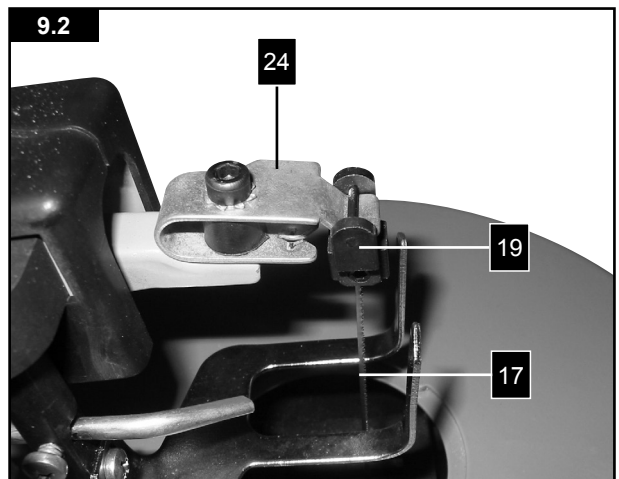
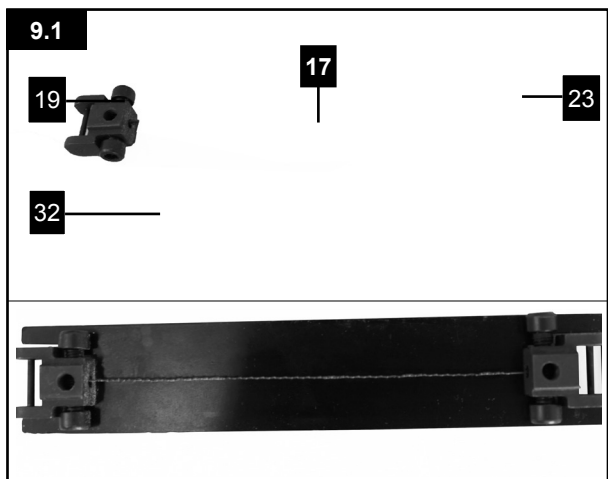
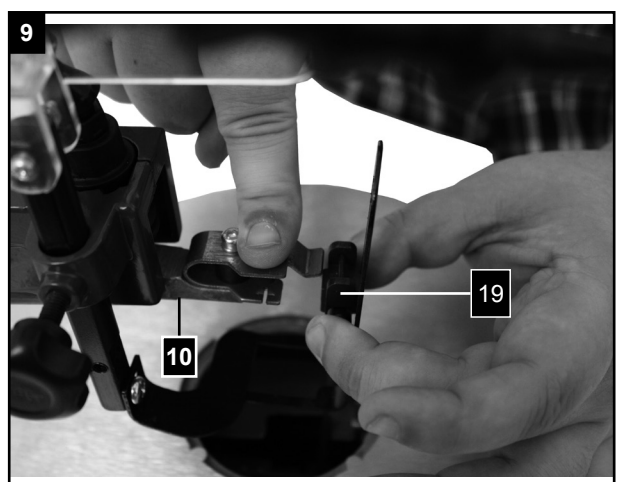
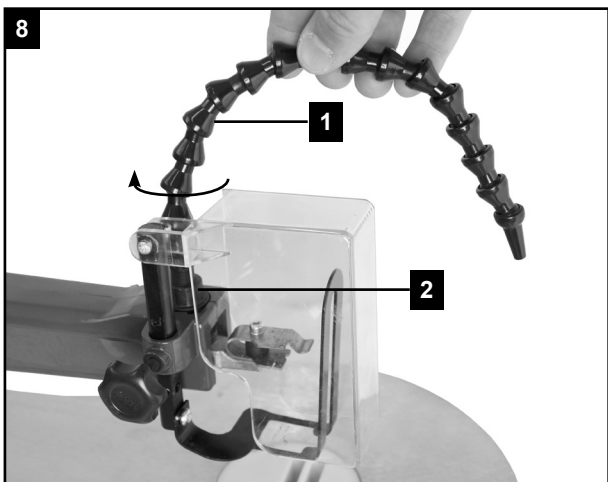
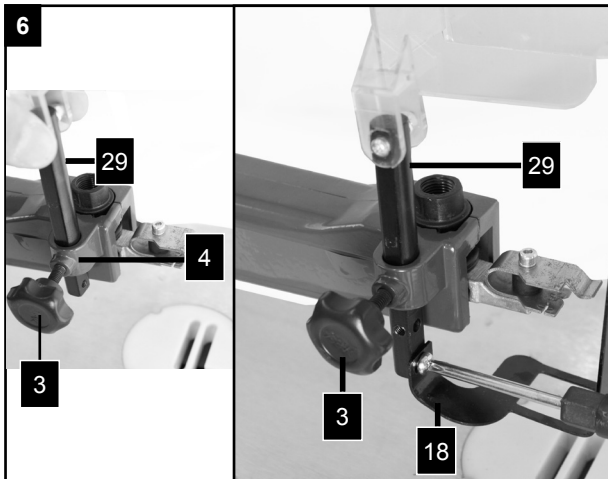
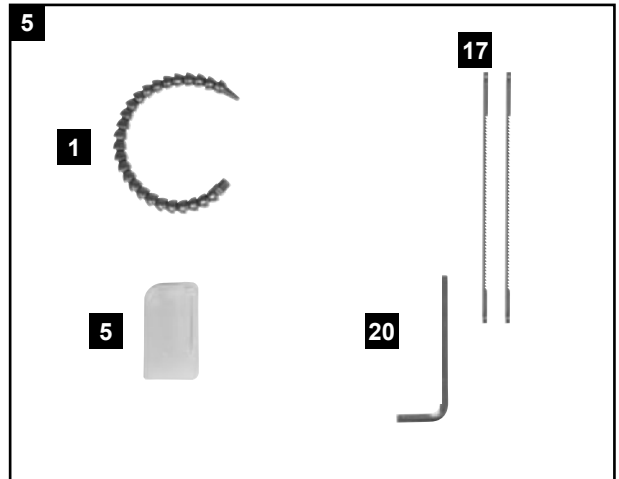
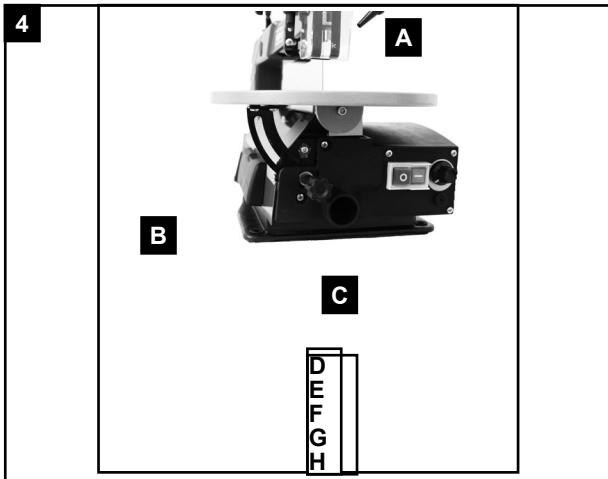

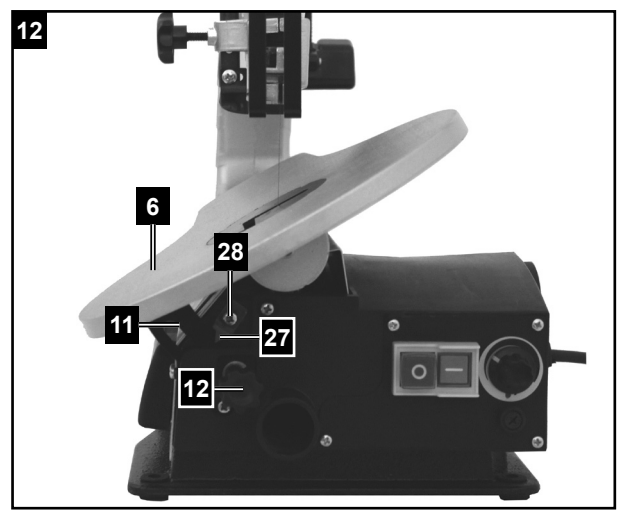
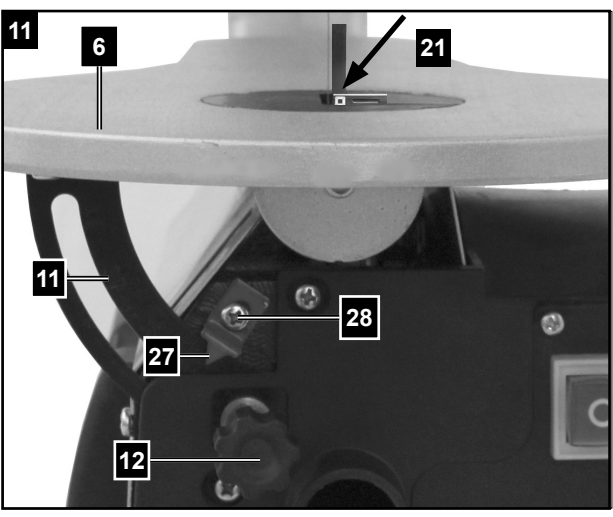
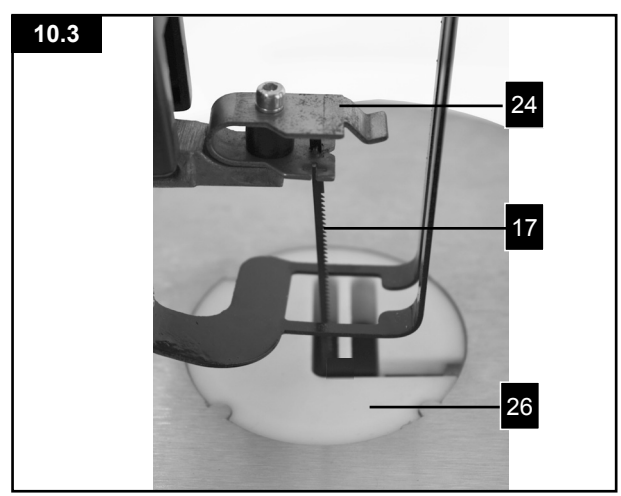
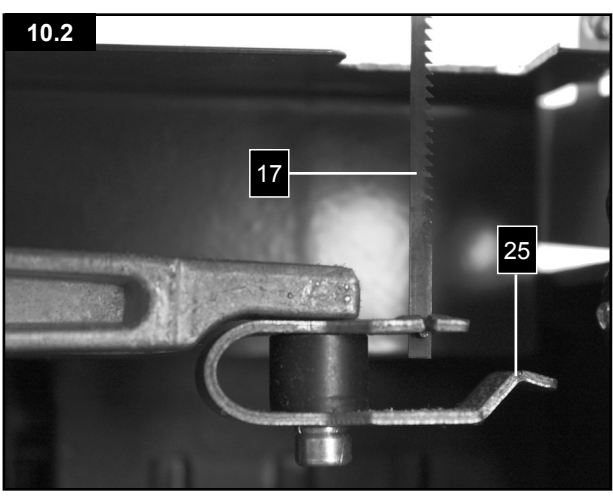
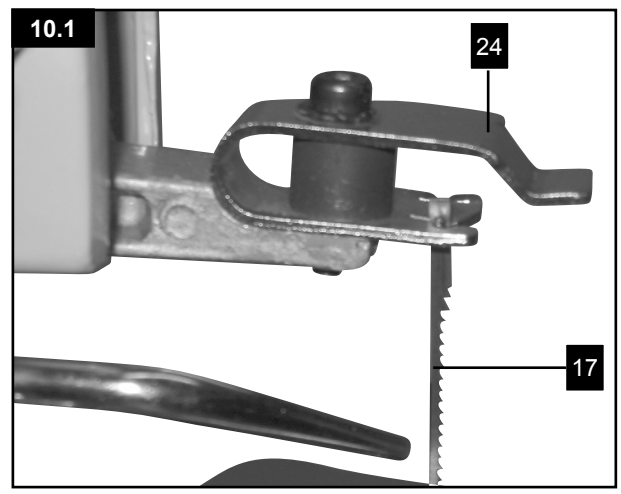
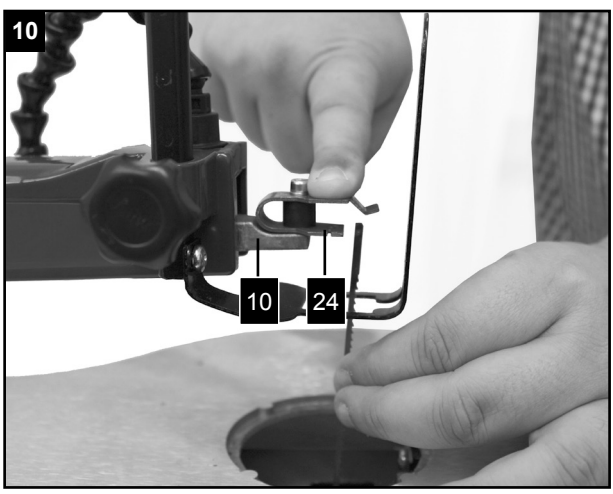
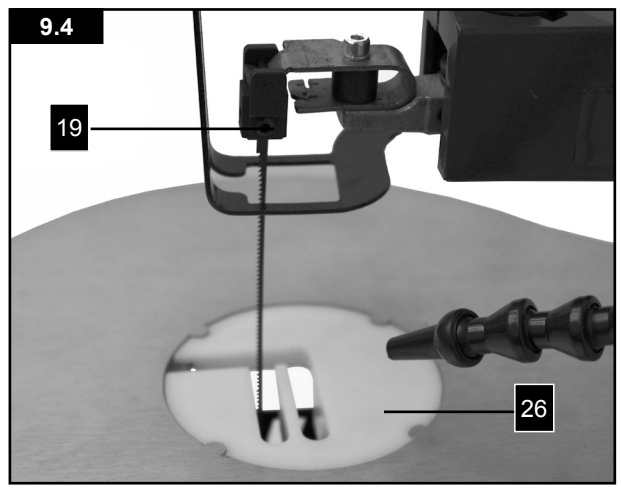
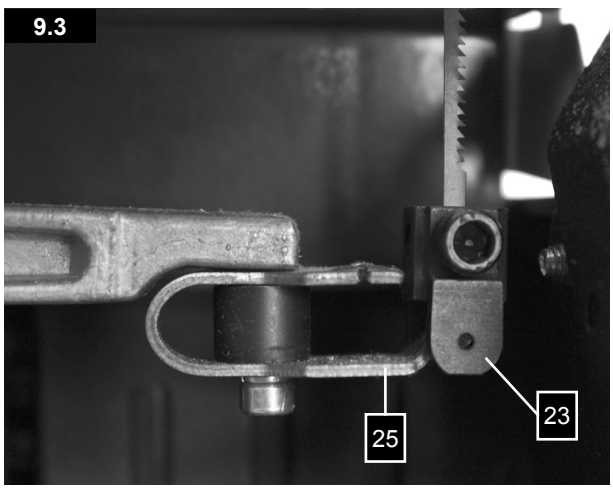



**Inhaltsverzeichnis:****Seite:**

1.	Einleitung.....	7
2.	Sicherheitshinweise .....	7
3.	Gerätebeschreibung .....	10
4.	Lieferumfang .....	10
5.	Bestimmungsgemäße Verwendung.....	10
6.	Technische Daten .....	11
7.	Vor Inbetriebnahme.....	11
8.	Bedienung .....	13
9.	Elektrischer Anschluss.....	13
10.	Reinigung, Wartung, Lagerung und Ersatzteilbestellung .....	14
11.	Entsorgung und Wiederverwertung.....	14
12.	Störungsabhilfe .....	15

## Erklärung der Symbole



Warnung! Zur Verringerung des Verletzungsrisikos Bedienungsanleitung lesen!

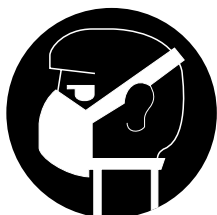

Tragen Sie eine Staubschutzmaske. Beim Bearbeiten von Holz und anderer Materialien kann gesundheitsschädlicher Staub entstehen. Asbesthaltiges Material darf nicht bearbeitet werden!



Tragen Sie eine Schutzbrille. Während der Arbeit entstehende Funken oder aus dem Gerät heraustretende Splitter, Späne und Stäube können Sichtverlust bewirken.



Tragen Sie einen Gehörschutz. Die Einwirkung von Lärm kann Hörverlust bewirken.



Achtung! Verletzungsgefahr! Nicht in das laufende Sägeblatt greifen!

## 1. Einleitung

### Hersteller:

scheppach Fabrikation von  
Holzbearbeitungsmaschinen GmbH  
Günzburger Straße 69  
D-89335 Ichenhausen

### Verehrter Kunde,

wir wünschen Ihnen viel Freude und Erfolg beim Arbeiten mit Ihrem neuen Gerät.

### Hinweis:

Der Hersteller dieses Gerätes haftet nach dem geltenden Produkthaftungsgesetz nicht für Schäden, die an diesem Gerät oder durch dieses Gerät entstehen bei: unsachgemäßer Behandlung,

- Nichtbeachtung der Bedienungsanweisung,
- Reparaturen durch Dritte, nicht autorisierte Fachkräfte,
- Einbau und Austausch von nicht originalen Ersatzteilen,
- nicht bestimmungsgemäßer Verwendung,
- Ausfällen der elektrischen Anlage bei Nichtbeachtung der elektrischen Vorschriften und VDE-Bestimmungen 0100, DIN 57113 / VDE0113.

### Beachten Sie:

Lesen Sie vor der Montage und vor Inbetriebnahme den gesamten Text der Bedienungsanleitung durch. Diese Bedienungsanleitung soll es Ihnen erleichtern, Ihr Elektrowerkzeug kennenzulernen und dessen bestimmungsgemäßen Einsatzmöglichkeiten zu nutzen.

Die Bedienungsanleitung enthält wichtige Hinweise, wie Sie mit dem Elektrowerkzeug sicher, fachgerecht und wirtschaftlich arbeiten, und wie Sie Gefahren vermeiden, Reparaturkosten sparen, Ausfallzeiten verringern und die Zuverlässigkeit und Lebensdauer des Elektrowerkzeugs erhöhen.

Zusätzlich zu den Sicherheitsbestimmungen dieser Bedienungsanleitung müssen Sie unbedingt die für den Betrieb des Elektrowerkzeugs geltenden Vorschriften Ihres Landes beachten.

Bewahren Sie die Bedienungsanleitung, in einer Plastikhülle geschützt vor Schmutz und Feuchtigkeit, bei dem Elektrowerkzeug auf. Sie muss von jeder Bedienungsperson vor Aufnahme der Arbeit gelesen und sorgfältig beachtet werden. An dem Elektrowerkzeug dürfen nur Personen arbeiten, die im Gebrauch des Elektrowerkzeugs unterwiesen und über die damit verbundenen Gefahren unterrichtet sind. Das geforderte Mindestalter ist einzuhalten.

Neben den in dieser Bedienungsanleitung enthaltenen Sicherheitshinweisen und den besonderen Vorschriften Ihres Landes sind die für den Betrieb von Holzbearbeitungsmaschinen allgemein anerkannten technischen Regeln zu beachten.

Wir übernehmen keine Haftung für Unfälle oder Schäden, die durch Nichtbeachten dieser Anleitung und den Sicherheitshinweisen entstehen.

## 2. Sicherheitshinweise

### Warnung

Lesen Sie alle Sicherheitshinweise und Anweisungen.

Versäumnisse bei der Einhaltung der Sicherheitshinweise und Anweisungen können elektrischen Schlag, Brand und/oder schwere Verletzungen zur Folge haben.

Bewahren Sie alle Sicherheitshinweise und Anweisungen für die Zukunft auf.

### 2.1 Allgemeine Sicherheitshinweise zu Elektrogeräten

Achtung! Beim Gebrauch von Elektrowerkzeugen sind zum Schutz gegen elektrischen Schlag, Verletzungs- und Brandgefahr folgende Sicherheitsmaßnahmen zu beachten. Lesen und beachten Sie diese Hinweise, bevor Sie das Gerät benutzen.

1. Halten Sie Ihren Arbeitsbereich in Ordnung
  - Unordnung im Arbeitsbereich ergibt Unfallgefahr.
2. Berücksichtigen Sie Umgebungseinflüsse
  - Setzen Sie Elektrowerkzeuge nicht dem Regen aus. Benutzen Sie Elektrowerkzeuge nicht in feuchter oder nasser Umgebung. Sorgen Sie für gute Beleuchtung. Benutzen Sie Elektrowerkzeuge nicht in der Nähe von brennbaren Flüssigkeiten oder Gasen.
3. Schützen Sie sich vor elektrischem Schlag
  - Vermeiden Sie Körperberührung mit geerdeten Teilen, zum Beispiel Rohren, Heizkörpern, Herden, Kühlschränken.
4. Halten Sie Kinder fern!
  - Lassen Sie andere Personen nicht das Werkzeug oder Kabel berühren, halten Sie sie von Ihrem Arbeitsbereich fern.
5. Bewahren Sie Ihre Werkzeuge sicher auf
  - Unbenutzte Werkzeuge müssen in einem trockenen, verschlossenen Raum und für Kinder nicht erreichbar aufbewahrt werden.
6. Überlasten Sie Ihre Werkzeuge nicht
  - Sie arbeiten besser und sicherer im angegebenen Leistungsbereich.
7. Benutzen Sie das richtige Werkzeug
  - Verwenden Sie keine zu schwachen Werkzeuge oder Vorsatzgeräte für schwere Arbeiten. Benutzen Sie Werkzeuge nicht für Zwecke und Arbeiten, für die sie nicht bestimmt sind; zum Beispiel benutzen Sie keine Handkreissäge, um Bäume zu fällen oder Äste zu schneiden.
8. Tragen Sie geeignete Arbeitskleidung
  - Tragen Sie keine weite Kleidung oder Schmuck. Sie können von beweglichen Teilen erfasst werden. Bei Arbeiten im Freien sind Gummihandschuhe und rutschfestes Schuhwerk empfehlenswert. Tragen Sie bei langen Haaren ein Haarnetz.
9. Benutzen Sie eine Schutzausrüstung
  - Tragen Sie eine Schutzbrille. Verwenden Sie eine Atemmaske bei stauberzeugenden Arbeiten.

10. Zweckentfremden Sie nicht das Kabel
  - Tragen Sie das Werkzeug nicht am Kabel, und benutzen Sie es nicht, um den Stecker aus der Steckdose zu ziehen. Schützen Sie das Kabel vor Hitze, Öl und scharfen Kanten.
11. Sichern Sie das Werkstück
  - Benutzen Sie Spannvorrichtungen oder einen Schraubstock, um das Werkstück festzuhalten. Es ist damit sicherer gehalten als mit Ihrer Hand und ermöglicht die Bedienung der Maschine mit beiden Händen.
12. Überdehnen Sie Ihren Standbereich nicht
  - Vermeiden Sie abnormale Körperhaltung. Sorgen Sie für sicheren Stand, und halten Sie jederzeit das Gleichgewicht.
13. Pflegen Sie Ihre Werkzeuge mit Sorgfalt
  - Halten Sie Ihre Werkzeuge scharf und sauber, um gut und sicher zu arbeiten. Befolgen Sie die Wartungsvorschriften und die Hinweise für Werkzeugwechsel. Kontrollieren Sie regelmäßig den Stecker und das Kabel, und lassen Sie diese bei Beschädigung von einem anerkannten Fachmann erneuern. Kontrollieren Sie Verlängerungskabel regelmäßig und ersetzen Sie beschädigte. Halten Sie Handgriffe trocken und frei von Öl und Fett.
14. Ziehen Sie den Netzstecker
  - Bei Nichtgebrauch, vor der Wartung und beim Werkzeugwechsel, wie zum Beispiel Sägeblatt, Bohrer und Maschinenwerkzeugen aller Art.
15. Lassen Sie keine Werkzeugschlüssel stecken
  - Überprüfen Sie vor dem Einschalten, dass die Schlüssel und Einstellwerkzeuge entfernt sind.
16. Vermeiden Sie unbeabsichtigten Anlauf
  - Tragen Sie keine an das Stromnetz angeschlossenen Werkzeuge mit dem Finger am Schalter. Vergewissern Sie sich, dass der Schalter beim Anschluss an das Stromnetz ausgeschaltet ist.
17. Verlängerungskabel im Freien
  - Verwenden Sie im Freien nur dafür zugelassene und entsprechend gekennzeichnete Verlängerungskabel.
18. Seien Sie stets aufmerksam
  - Beobachten Sie Ihre Arbeit. Gehen Sie vernünftig vor. Verwenden Sie das Werkzeug nicht, wenn Sie unkonzentriert sind.
19. Kontrollieren Sie Ihr Gerät auf Beschädigungen
  - Vor weiterem Gebrauch des Werkzeugs die Schutzeinrichtungen oder leicht beschädigte Teile sorgfältig auf ihre einwandfreie und bestimmungsgemäße Funktion überprüfen. Überprüfen Sie, ob die Funktion beweglicher Teile in Ordnung ist, ob sie nicht klemmen oder ob Teile beschädigt sind. Sämtliche Teile müssen richtig montiert sein um die Sicherheit des Gerätes zu gewährleisten.
  - Beschädigte Schutzvorrichtungen und Teile müssen sachgemäß durch eine Kundendienstwerkstatt repariert oder ausgewechselt werden, soweit nichts anderes in den Betriebsanleitungen angegeben ist.

Beschädigte Schalter müssen bei einer Kundendienstwerkstatt ersetzt werden. Benutzen Sie keine Werkzeuge, bei denen sich der Schalter nicht ein- und ausschalten lässt.

#### 20. Achtung!

- Zu Ihrer eigenen Sicherheit, benutzen Sie nur Zubehör und Zusatzgeräte, die in der Bedienungsanleitung angegeben oder vom Werkzeug-Hersteller empfohlen oder angegeben werden. Der Gebrauch anderer als der in der Bedienungsanleitung oder im Katalog empfohlenen Einsatzwerkzeuge oder Zubehöre kann eine persönliche Verletzungsgefahr für Sie bedeuten.

#### 21. Reparaturen nur vom Elektrofachmann

- Dieses Elektrowerkzeug entspricht den einschlägigen Sicherheitsbestimmungen. Reparaturen dürfen nur von einer Elektrofachkraft ausgeführt werden, andernfalls können Unfälle für den Betreiber entstehen.

#### 22. Schließen Sie die Staubabsaug-Einrichtung an

- Wenn Vorrichtungen zum Anschluss von Staubabsaug-Einrichtungen vorhanden sind, überzeugen Sie sich, dass diese angeschlossen und benutzt werden.

#### **Spezielle Sicherheitshinweise**

- In einem Notfall die Maschine direkt ausschalten und den Netzstecker ziehen.
- Beachten Sie alle diese Hinweise, vor und während Sie mit der Säge arbeiten.
- Verwenden Sie die Säge nicht zum Brennholzsägen.
- Unterlassen Sie das Quersägen von Rundhölzern ohne geeignete Haltevorrichtung.
- Die Maschine ist mit einem Sicherheitsschalter gegen Wiedereinschalten nach Spannungsabfall ausgerüstet.
- Ist ein Verlängerungskabel erforderlich, so vergewissern Sie sich, dass dessen Querschnitt für die Stromaufnahme der Säge ausreichend ist. Mindestquerschnitt 1 mm<sup>2</sup>.
- Kabeltrommel nur im abgerollten Zustand verwenden.
- An der Maschine tätige Personen dürfen nicht abgelenkt werden.
- Die Sägeblätter dürfen in keinem Fall nach dem Ausschalten des Antriebs durch seitliches Gegendrücken gebremst werden.
- Bauen Sie nur gut geschärfte, rißfreie und nicht verformte Sägeblätter ein.
- Fehlerhafte Sägeblätter müssen sofort ausgetauscht werden.
- Benützen Sie keine Sägeblätter, die den in dieser Gebrauchsanweisung angegebenen Kenndaten nicht entsprechen.
- Es ist sicherzustellen, dass alle Einrichtungen, die das Sägeblatt verdecken, einwandfrei arbeiten.
- Sicherheitseinrichtungen an der Maschine dürfen nicht demontiert oder unbrauchbar gemacht werden.

- Beschädigte oder fehlerhafte Schutzeinrichtungen sind unverzüglich auszutauschen.
- Schneiden Sie keine Werkstücke, die zu klein sind, um sie sicher in der Hand zu halten.
- Die Maschine nicht soweit belasten, dass sie zum Stillstand kommt.
- Drücken Sie das Werkstück immer fest gegen die Arbeitsplatte.
- Entfernen Sie nie lose Splitter, Späne oder eingeklemmte Holzteile bei laufendem Sägeblatt.
- Zum Beheben von Störungen am blockierten Einsatzwerkzeug die Maschine ausschalten. -Netzstecker ziehen- Entfernen Sie die Blockade. „Achtung! Verletzungsgefahr Sägeblatt! Tragen Sie Schutzhandschuhe! Führen Sie einen Probelauf ohne Werkstück durch. Achten Sie darauf, dass keine ungewöhnlichen Geräusche oder Schwingungen auftreten. Ist dies der Fall, schalten Sie das Gerät aus und wenden sich an den Hersteller.
- Umrüstungen, sowie Einstell-, Meß- und Reinigungsarbeiten nur bei abgeschaltetem Motor durchführen. - Netzstecker ziehen -
- Überprüfen Sie vor dem Einschalten, dass die Schlüssel und Einstellwerkzeuge entfernt sind.
- Beim Verlassen des Arbeitsplatzes den Motor ausschalten und Netzstecker ziehen.
- Elektroinstallationen, Reparaturen und Wartungsarbeiten dürfen nur von Fachleuten ausgeführt werden.
- Sämtliche Schutz- und Sicherheitseinrichtungen müssen nach abgeschlossener Reparatur oder Wartung sofort wieder montiert werden.
- Die Sicherheits-, Arbeits-, und Warnhinweise des Herstellers, sowie die in den Technischen Daten angegebenen Abmessungen, müssen eingehalten werden.
- Die einschlägigen Unfallverhütungsvorschriften und die sonstigen, allgemein anerkannten sicherheitstechnischen Regeln müssen beachtet werden.
- Merkhefte der Berufsgenossenschaft beachten (VBG 7j).
- Die Säge ist nur zur Aufstellung in Innenräumen gedacht.
- Werkstücke, die kleiner als der Sägeblattschutz sind, können zu Verletzungen an Händen und Fingern führen. Geeignete Hilfsmittel verwenden!
- Vermeiden Sie verkrampfte Handpositionen beim Führen des Werkstücks und Positionen, in denen ein Ausrutschen die Hand direkt ins Sägeblatt führen würde.
- Legen Sie das Sägeblatt immer so ein, dass die Zähne nach unten zum Sägetisch hinweisen.
- Stellen Sie immer die korrekte Blattspannung ein, um ein Reißen der Sägeblätter zu vermeiden.
- Gehen Sie besonders vorsichtig beim Schneiden von Material mit unregelmäßigen Schnittprofilen vor.

- Lassen Sie besondere Vorsicht walten beim Schneiden von runden Körpern, wie Stangen oder Rohren. Diese können vor dem Sägeblatt abrollen und zum Verhaken der Zähne führen. Stützen Sie derartige Werkstücke mit einem Keil ab.
- Beim Zurückziehen des Werkstücks können sich Zähne in der Schnittfuge verhaken, besonders wenn die Sägespäne die Fuge blockieren. In diesem Fall sollten Sie die Säge abstellen, den Netzstecker ziehen, mit einem Keil die Schnittfuge öffnen und das Werkstück abziehen.
- Verlassen Sie den Arbeitsplatz niemals, ohne die Säge vorher abzustellen. Warten Sie, bis die Säge zum Stillstand gekommen ist.
- Setzen, kleben oder bauen Sie keine Teile am Arbeitstisch zusammen, während die Säge läuft.
- Säge erst nach Freimachen des Arbeitstisches von Materialresten und Werkzeugen einschalten. Lassen Sie nur das zu bearbeitende Werkstück und etwaige Arbeitshilfen (Keile) auf dem Werkstisch.
- Tragen Sie immer eine Schutzbrille.
- Halten Sie die Finger in einem sicheren Abstand vom Sägeblatt.
- Führen Sie das Werkstück sicher und fest und lassen Sie es zu keinem Zeitpunkt locker.
- Verlassen Sie den Arbeitsplatz niemals, ohne vorher die Säge abzustellen.
- Lassen Sie sich von Ihrer Vertrautheit mit der Säge nicht zu Unachtsamkeit verleiten. Durch Unachtsamkeit kann es bereits innerhalb von Sekundenbruchteilen zu schweren Verletzungen kommen.

#### **Sicheres Arbeiten**

- Verwenden Sie beim Transportieren des Elektrowerkzeuges nur die Transportvorrichtungen (Abb.1 Pos.10).
- Verwenden Sie niemals die Schutzvorrichtungen für Handhabung oder Transport.
- Achten Sie darauf, dass während des Transportes der untere Teil des Sägeblattes abgedeckt ist, beispielsweise durch die Schutzvorrichtung.
- Arbeitsstellung stets seitlich vom Sägeblatt.

Bewahren Sie die Sicherheitshinweise gut auf.

Warnung! Dieses Elektrowerkzeug erzeugt während des Betriebs ein elektromagnetisches Feld. Dieses Feld kann unter bestimmten Umständen aktive oder passive medizinische Implantate beeinträchtigen. Um die Gefahr von ernsthaften oder tödlichen Verletzungen zu verringern, empfehlen wir Personen mit medizinischen Implantaten ihren Arzt und den Hersteller vom medizinischen Implantat zu konsultieren, bevor das Elektrowerkzeug bedient wird.

### 3. Gerätebeschreibung (Abb. 1-12)

1. Abblasvorrichtung
2. Halterung
3. Rändelschraube
4. Halter
5. Sägeblattschutz
6. Sägetisch
7. Abdeckung links
8. Lagerstellen
9. Spannhebel
10. Ausleger
11. Gradskala
12. Feststellhebel
13. Staubabsauganschluss
14. Ein/Ausschalter
15. Hubzahlregler
16. Montagepunkte
17. Sägeblatt
18. Niederhalter
19. Oberer Adapter
20. Inbusschlüssel 3 mm
21. Winkel (Kein Lieferumfang)
22. Aufbewahrungsbox für Sägeblätter
23. Unterer Adapter
24. Sägeblatthalter oben
25. Sägeblatthalterung unten
26. Tischeinlage
27. Zeiger
28. Schraube
29. Halter
30. Arbeitslampe
31. Ein/Ausschalter Arbeitslampe
32. Einstell-Lehre für Sägeblätter ohne Stift

### 4. Lieferumfang

- Öffnen Sie die Verpackung und nehmen Sie das Gerät vorsichtig aus der Verpackung.
- Entfernen Sie das Verpackungsmaterial sowie Verpackungs- und Transportsicherungen (falls vorhanden).
- Überprüfen Sie, ob der Lieferumfang vollständig ist.
- Kontrollieren Sie das Gerät und die Zubehörteile auf Transportschäden.
- Bewahren Sie die Verpackung nach Möglichkeit bis zum Ablauf der Garantiezeit auf.

#### ACHTUNG

Gerät und Verpackungsmaterial sind kein Kinderspielzeug! Kinder dürfen nicht mit Kunststoffbeuteln, Folien und Kleinteilen spielen! Es besteht Verschluckungs- und Erstickungsgefahr!

- Dekupiersäge
- Sägeblattschutz
- Abblasvorrichtung
- Ersatzsägeblatt (2x) (für Holz und Kunststoffe)
- Inbusschlüssel 3 mm
- Originalbetriebsanleitung

### 5. Bestimmungsgemäße Verwendung

Die Dekupiersäge dient zum Schneiden von kantigen Hölzern oder anderen Werkstoffen wie z.B. Plexiglas, GFK, Schaumstoff, Gummi, Leder und Kork. Verwenden Sie die Säge nicht zum Schneiden von Rundmaterial. Rundmaterial kann leicht verkanten. Verletzungsgefahr! Teile können herausgeschleudert werden!

Das Gerät darf nur nach seiner Bestimmung verwendet werden. Jede weitere darüber hinausgehende Verwendung ist nicht bestimmungsgemäß. Für daraus hervorgerufene Schäden oder Verletzungen aller Art haftet der Benutzer/Bediener und nicht der Hersteller.

Bitte beachten Sie, dass unsere Geräte bestimmungsgemäß nicht für den gewerblichen, handwerklichen oder industriellen Einsatz konstruiert wurden. Wir übernehmen keine Gewährleistung, wenn das Gerät in Gewerbe-, Handwerks- oder Industriebetrieben sowie bei gleichzusetzenden Tätigkeiten eingesetzt wird.

Es dürfen nur für die Maschine geeignete Sägeblätter verwendet werden.

- Bestandteil der bestimmungsgemäßen Verwendung ist auch die Beachtung der Sicherheitshinweise, sowie die Montageanleitung und Betriebsanleitung in der Bedienungsanleitung.
- Personen, die die Maschine bedienen und warten, müssen mit dieser vertraut und über mögliche Gefahren unterrichtet sein.
- Darüber hinaus sind die geltenden Unfallverhütungsvorschriften genauestens einzuhalten.
- Sonstige allgemeine Regeln in arbeitsmedizinischen und sicherheitstechnischen Bereichen sind zu beachten.
- Veränderungen an der Maschine schließen eine Haftung des Herstellers und daraus entstehende Schäden gänzlich aus.

#### Restrisiken!

Auch wenn Sie dieses Elektrowerkzeug vorschriftsmäßig bedienen, bleiben immer Restrisiken bestehen. Folgende Gefahren können im Zusammenhang mit der Bauweise und Ausführung dieses Elektrowerkzeuges auftreten:

- Lungenschäden, falls keine geeignete Staubschutzmaske getragen wird.
- Gehörschäden, falls kein geeigneter Gehörschutz getragen wird.
- Unfallgefahr durch Handkontakt in nicht abgedecktem Schneidbereich des Werkzeuges.
- Verletzungsgefahr beim Werkzeugwechsel (Schnittgefahr).
- Quetschen der Finger.
- Gefährdung durch Rückschlag.
- Kippen des Werkstückes aufgrund einer unzureichenden Werkstückauflagefläche.

- Berühren des Schneidwerkzeuges.
- Herausschleudern von Astteilen und Werkstückteilen.

## 6. Technische Daten

<b>Netzspannung:</b>	220-240 V~ /50 Hz
<b>Leistungsaufnahme:</b>	80 Watt (S1) 120 Watt (S6 30%)
<b>Hubzahl:</b>	500-1700 min <sup>-1</sup>
<b>Schutzart:</b>	IP 20
<b>Hubbewegung:</b>	12 mm
<b>Standfläche:</b>	630 x 295 mm
<b>Tisch schwenkbar:</b>	0° bis 45°
<b>Tischgröße:</b>	415 x 255 mm
<b>Sägeblattlänge ca.:</b>	134 mm
<b>Ausladung:</b>	406 mm
<b>Schnitthöhe max. bei 90°:</b>	50 mm
<b>Schnitthöhe max. bei 45°:</b>	22 mm
<b>min. Maß Werkstück BxH:</b>	100 x 22 mm
<b>max. Maß Werkstück BxH:</b>	400 x 50 mm
<b>Gewicht:</b>	12,7 kg

### Betriebsart S6 30%:

Durchlaufbetrieb mit Aussetzbelastung (Spieldauer 10 min). Um den Motor nicht unzulässig zu erwärmen darf der Motor 30% der Spieldauer mit der angegebenen Nennleistung betrieben werden und muss anschließend 70% der Spieldauer ohne Last weiterlaufen.

### Geräuschemissionswerte

Geräusch

Die Geräuschwerte wurden entsprechend EN 61029 ermittelt.

### Tragen Sie einen Gehörschutz.

Die Einwirkung von Lärm kann Hörverlust bewirken.

Schalldruckpegel $L_{pA}$ :	66,9 dB(A)
Unsicherheit $K_{pA}$ :	3 dB(A)
Schalleistungspegel $L_{WA}$ :	79,9 dB(A)
Unsicherheit $K_{WA}$ :	3 dB(A)

Die angegebenen Werte sind Emissionswerte und müssen damit nicht zugleich auch sichere Arbeitsplatzwerte darstellen. Obwohl es eine Korrelation zwischen Emissions- und Immissionspegeln gibt, kann daraus nicht zuverlässig abgeleitet werden, ob zusätzliche Vorsichtsmaßnahmen notwendig sind oder nicht. Faktoren, welche den derzeitigen am Arbeitsplatz vorhandenen Immissionspegel beeinflussen können, beinhalten die Dauer der Einwirkungen, die Eigenart des Arbeitsraumes, andere Geräuschquellen usw., z.B. die Anzahl der Maschinen und von anderen benachbarten Vorgängen.

Die zuverlässigen Arbeitsplatzwerte können ebenso von Land zu Land variieren. Diese Information soll jedoch den Anwender befähigen, eine bessere Abschätzung von Gefährdung und Risiko vorzunehmen.

### Beschränken Sie die Geräuscentwicklung und Vibration auf ein Minimum!

- Verwenden Sie nur einwandfreie Geräte.
- Warten und reinigen Sie das Gerät regelmäßig.
- Passen Sie Ihre Arbeitsweise dem Gerät an.
- Überlasten Sie das Gerät nicht.
- Lassen Sie das Gerät gegebenenfalls überprüfen.
- Schalten Sie das Gerät aus, wenn es nicht benutzt wird.

## 7. Vor Inbetriebnahme

Achtung!

Ziehen Sie immer den Netzstecker, bevor Sie Einstellungen am Gerät vornehmen.

### 7.1 Allgemein

- Vor Inbetriebnahme müssen alle Abdeckungen und Sicherheitsvorrichtungen ordnungsgemäß montiert sein.
- Das Sägeblatt muss frei laufen können.
- Bei bereits bearbeitetem Holz auf Fremdkörper wie z.B. Nägel oder Schrauben usw. achten.
- Bevor Sie den Ein-/Ausrichter betätigen, vergewissern Sie sich, ob das Sägeblatt richtig montiert ist und bewegliche Teile leichtgängig sind.
- Überzeugen Sie sich vor dem Anschließen der Maschine, dass die Daten auf dem Typenschild mit den Netzdaten übereinstimmen.
- Schließen Sie die Maschine nur an eine ordnungsgemäß installierte Schutzkontakt- Steckdose an, die mit mindestens 10A abgesichert ist.

### 7.2 Montieren der Dekupiersäge auf einer Werkbank (Abb. 3,4)

Das Gerät darf nur von einem sachkundigen Fachmann montiert werden!

Zur Montage benötigen Sie (nicht im Lieferumfang enthalten):

- Sechskantschraube M6 (4x)
- Sechskantmutter M6 (8x)
- Unterlegscheibe Ø 7mm (4x)
- Flachdichtung Ø 7mm (4x)
- Gummiunterlage: 410x255x13mm

Die Länge der zu verwendeten Schrauben variiert je nach Dicke der Tischplatte.

- Montieren Sie die Dekupiersäge auf einem massiven Werkstück aus Holz. Dadurch kann eine starke Geräuscentwicklung durch Vibrationen vermieden werden.
- Markieren Sie die Bohrlöcher. Verwenden Sie dazu die Dekupiersäge als Schablone.
- Bohren Sie 4 Löcher Ø 8mm in den Werkstück und die Gummiunterlage.
- Verschrauben Sie die Dekupiersäge mit dem Werkstück durch die Montagepunkte (Abb. 3 Pos. 16) in folgender Reihenfolge (Abb. 4):

- A) Dekupiersäge
- B) Gummiunterlage
- C) Werktsch
- D) Flachdichtung
- E) Unterlegscheibe
- F) Sechskantmutter
- G) Sechskantmutter
- H) Sechskantschraube

Ziehen Sie zuerst die Sechskantmutter (F) fest an und sichern Sie diese anschließend durch eine zweite Sechskantmutter (G).

### 7.3 Montage

Achtung! Vor allen Wartungs- und Umrüstungsarbeiten an der Dekupiersäge ist der Netzstecker zu ziehen.

#### 7.3.1 Montage des Sägeblattschutzes und der Späneabblas-Vorrichtung (Abb. 6/7/8)

- Achtung: Vor der Montage des Niederhalters (18) muss das werkseitig vormontierte Sägeblatt (17), wie unter Artikel 7.3.2 beschrieben, demontiert werden.
- Fixieren Sie den Halter (29) mit der Rändelschraube (3) an der Maschine. Montieren Sie den Niederhalter (18) wie in der Abbildung gezeigt an den Halter (29).
- Sichern Sie den Sägeblattschutz (5) mit der Schraube und Mutter.
- Montieren Sie die Abblasvorrichtung (1) wie in Abbildung 8 dargestellt.

#### 7.3.2 Sägeblatt wechseln (Abb. 1/9/10)

##### Warnung

Um Verletzungen durch ein versehentliches Starten zu vermeiden:

Vor dem Entfernen oder Auswechseln des Sägeblattes immer den Schalter auf die Position "0" stellen und den Netzstecker aus der Steckdose ziehen.

#### Entnahme des Sägeblattes ohne Stifte (optional) (Fig. 1+9.1+9.2+9.3+9.4)

Für flache Sägeblätter verwenden Sie die Adapter (19/23)

Der Abstand ergibt sich in der Einstell-Lehre (32)

Das Sägeblatt wird mit den Inbusschrauben befestigt.

- Zur Entnahme des Sägeblattes (17) nehmen Sie die Tischeinlage (26) nach oben ab.
- Lösen Sie zuerst die Spannung, indem Sie den Spannhebel (9) nach oben klappen und gegebenenfalls durch Drehen gegen den Uhrzeigersinn die Spannung weiter reduzieren.
- Ausleger (10) leicht nach unten drücken.
- Entfernen Sie das Sägeblatt, indem Sie es nach vorne aus den Halterungen und durch die Zugriffsbohrung im Tisch ziehen.

#### Einsetzen des Sägeblattes ohne Stifte (optional) (Fig. 1+9.1+9.2+9.3+9.4)

Die Zähne des Sägeblattes müssen immer nach unten zeigen.

- Führen Sie das Sägeblatt mit den beiden Adaptern in die untere Halterung, das andere Ende in die obere Halterung.
- Drücken Sie den oberen Arm der Säge etwas nach unten (Fig.9).
- Spannen Sie das Sägeblatt (17) mit dem Spannhebel (9) indem Sie diesen wieder herunterdrücken. Überprüfen Sie die Spannung des Sägeblattes (17). Sollte die Spannung zu gering sein, können Sie durch Drehen im Uhrzeigersinn diese erhöhen. Entspannen Sie dabei vorher wieder den Spannhebel (9).
- Setzen Sie die Tischeinlage (26) wieder ein.

#### Entnahme des Sägeblattes mit Stiften (Fig. 1+10+10.1+10.2+10.3)

- Zur Entnahme des Sägeblattes (17) nehmen Sie die Tischeinlage (26) nach oben ab.
- Lösen Sie zuerst die Spannung, indem Sie den Spannhebel (9) nach oben klappen und gegebenenfalls durch Drehen gegen den Uhrzeigersinn die Spannung weiter reduzieren.
- Drücken Sie den Ausleger (10) leicht nach unten (siehe Bild 9).
- Sägeblatt aus der oberen und unteren Sägeblatt-halterung (24/25) ziehen.

#### Einsetzen des Sägeblattes mit Stiften (Fig. 1+10+10.1+10.2+10.3)

Die Zähne des Sägeblattes müssen immer nach unten zeigen.

- Führen Sie ein Ende des Sägeblattes (17) durch die Bohrung im Tisch und führen Sie die Stifte des Sägeblattes (17) in die entsprechenden Aussparungen der oberen und unteren Sägeblatt-halterung (24/25).
- Setzen Sie das Sägeblatt (17) zuerst in der unteren Sägeblatt-halterung (25) ein.
- Drücken Sie den Ausleger (10) leicht nach unten.
- Überprüfen Sie die Position der Sägeblattstifte in den Sägeblatt-halterungen (24/25).
- Spannen Sie das Sägeblatt (17) mit dem Spannhebel (9) indem Sie diesen wieder herunterdrücken. Überprüfen Sie die Spannung des Sägeblattes (17). Sollte die Spannung zu gering sein, können Sie diese durch Drehen im Uhrzeigersinn erhöhen. Entspannen Sie dabei vorher wieder den Spannhebel (9).
- Setzen Sie die Tischeinlage (26) wieder ein.

#### 7.3.3 Feineinstellung der Winkelskala

Achtung: Überprüfen Sie die Einstellung der Winkelskala bevor Sie mit dem Gerät arbeiten. Stellen Sie den Säge Tisch mit Hilfe eines 90° Winkels (21) (Kein Lieferumfang) den Sie am Säge Tisch und am Sägeblatt anlegen ein (Abb.11). Lösen Sie die Schraube (28) und drehen den Zeiger (27) auf die 90° Markierung.



Für Präzise Arbeiten führen Sie eine Sägeprobe durch:

Testen Sie den eingestellten Winkel indem Sie einen Probeschnitt durchführen und die eingestellte Gradzahl am Werkstück mit einem Winkelmesser überprüfen. Gegebenenfalls justieren Sie den Zeiger (27) nach.

## 8. Bedienung

### 8.1 Anmerkung:

- Die Säge schneidet Holz nicht selbsttätig. Der Benutzer ermöglicht das Schneiden durch Führung des Holzes in das bewegte Sägeblatt.
- Die Zähne schneiden das Holz nur beim Abwärts-hub.
- Das Holz muss langsam in das Sägeblatt geführt werden, da die Zähne des Sägeblattes sehr klein sind.
- Jede Person, die mit der Säge umgehen will, benötigt eine gewisse Lernzeit. Während dieser Zeit werden sicher einige Blätter brechen.
- Beim Schneiden von dickeren Hölzern ist besonders zu beachten, dass das Sägeblatt nicht gebogen oder verdreht wird.
- Durch eine vorsichtige Arbeitsweise wird die Lebensdauer des Sägeblatts erhöht.

### 8.2 Ein- Ausschalter (Abb. 2/Pos. 14)

- Zum Einschalten ist die "I" Taste zu drücken.
- Zum Ausschalten muss die "0" Taste gedrückt werden.

Achtung: Die Maschine ist mit einem Sicherheits-schalter gegen Wiedereinschalten nach Spannungs-abfall ausgerüstet.

Ist die Dekupiersäge eingeschaltet und die Strom-zufuhr im Netz wird unterbrochen, bleibt die Deku-piersäge ausgeschaltet, auch wenn die Stromzufuhr wiederhergestellt ist. Zum Einschalten betätigen Sie erneut den Schalter „I“.

### 8.3 Betrieb Arbeitslampe

- Schalten Sie die Maschine ein, wie unter 8.2 be-schrieben
- Die Arbeitslampe (30) lässt sich nun mit dem Schalter (31) ein- und ausschalten.

### 8.4 Hubzahlregler (Abb.2/Pos.15)

Mit dem Hubzahlregler (15) können Sie die Hubzahl entsprechend des zu schneidenden Materials ein-stellen. Für weiches Material empfehlen wir hohe Drehzahlen, für hartes Material niedrige Drehzahlen. Drehen Sie den Hubzahlregler (15) nach rechts, er-höhen Sie die Drehzahl.

### 8.5 Durchführung von Innenschnitten

Ein Merkmal dieser Dekupiersäge ist die Möglichkeit zur Durchführung von Innenschnitten in einer Plat-te, ohne dass die Außenseite oder der Umfang der Platte beschädigt wird. Zur Durchführung von Innen-schnitten in einer Platte:

- Das Sägeblatt, wie im Abschnitt 7.3.2 beschrieben, entfernen.
- Ein Loch in die betreffende Platte bohren.
- Die Platte mit dem Loch über das Zugangsloch auf dem Säge-tisch legen.
- Das Sägeblatt durch das Loch in der Platte instal-lieren und die Blattspannung einstellen.
- Nach Beendigung der Innenschnitte das Sägeblatt von den Blatthaltern entfernen (wie im Abschnitt 7.3.2 beschrieben) und die Platte vom Tisch neh-men.

### 8.6 Durchführen von Gehrungsschnitten

Zur Durchführung von Gehrungsschnitten passen Sie den Abstand des Sägeblattschutzes zum Arbeits-tisch entsprechend an. Schwenken Sie den Tisch in-dem Sie den Feststellhebel (12) lösen und den Säge-tisch in die gewünschte Lage kippen (Abb.12). Ziehen Sie den Feststellhebel an.

### Achtung!

Seien Sie beim Durchführen von Gehrungsschnitten besonders vorsichtig. Durch die Neigung des Säge-tisches wird ein Abrutschen begünstigt. Verletzungs-gefahr!

## 9. Elektrischer Anschluss

Der installierte Elektromotor ist betriebsfertig ange-schlossen. Der Anschluss entspricht den einschlägi-gen VDE- und DIN-Bestimmungen.

Der kundenseitige Netzanschluss sowie die verwen-dete Verlängerungsleitung müssen diesen Vorschrif-ten entsprechen.

### Schadhafte Elektro-Anschlussleitung

An elektrischen Anschlussleitungen entstehen oft Isolationsschäden.

Ursachen hierfür können sein:

- Druckstellen, wenn Anschlussleitungen durch Fenster oder Türspalten geführt werden.
- Knickstellen durch unsachgemäße Befestigung oder Führung der Anschlussleitung.
- Schnittstellen durch Überfahren der Anschlusslei-tung.
- Isolationsschäden durch Herausreißen aus der Wandsteckdose.
- Risse durch Alterung der Isolation.
- Solch schadhafte Elektro-Anschlussleitungen dür-fen nicht verwendet werden und sind aufgrund der Isolationsschäden lebensgefährlich

Elektrische Anschlussleitungen regelmäßig auf Schäden überprüfen. Achten Sie darauf, dass beim Überprüfen die Anschlussleitung nicht am Stromnetz hängt.

Elektrische Anschlussleitungen müssen den ein-schlägigen VDE- und DIN-Bestimmungen entspre-chen.

Verwenden Sie nur Anschlussleitungen mit Kenn-zeichnung H 05 VV-F.

Ein Aufdruck der Typenbezeichnung auf dem An-schlusskabel ist Vorschrift.

### Wechselstrommotor

- Die Netzspannung muss 220-240 V~ betragen
- Verlängerungsleitungen bis 25 m Länge müssen einen Querschnitt von 1,5 Quadratmillimeter aufweisen.

Anschlüsse und Reparaturen der elektrischen Ausrüstung dürfen nur von einer Elektrofachkraft durchgeführt werden.

Bei Rückfragen bitte folgende Daten angeben:

- Stromart des Motors
- Daten des Maschinen-Typenschildes
- Daten des Motor-Typschildes

## 10. Reinigung, Wartung, Lagerung und Ersatzteilbestellung

### Achtung!

Ziehen Sie vor allen Reinigungsarbeiten den Netzstecker.

### 10.1 Reinigung

- Halten Sie Schutzvorrichtungen, Luftschlitze und Motorengehäuse so staub- und schmutzfrei wie möglich.
- Wir empfehlen, dass Sie das Gerät direkt nach jeder Benutzung reinigen.
- Reiben Sie das Gerät mit einem sauberen Tuch ab oder blasen Sie es mit Druckluft bei niedrigem Druck aus.
- Reinigen Sie das Gerät regelmäßig mit einem feuchten Tuch und etwas Schmierseife. Verwenden Sie keine Reinigungs- oder Lösungsmittel; diese könnten die Kunststoffteile des Gerätes angreifen.
- Achten Sie darauf, dass kein Wasser in das Geräteinnere gelangen kann.

### 10.2 Wartung

Im Geräteinneren befinden sich keine weiteren zu wartenden Teile.

#### 10.2.1 Lager (Abb. 1/Pos. 8)

Schmieren Sie die Lagerstellen (8) der Umlenkrollen periodisch mit einem hochwertigen Maschinenfett, spätestens jedoch nach etwa 25-30 Betriebsstunden.

#### 10.2.2 Kohlebürsten

Bei übermäßiger Funkenbildung lassen Sie die Kohlebürsten durch eine Elektrofachkraft überprüfen. Achtung! Die Kohlebürsten dürfen nur von einer Elektrofachkraft ausgewechselt werden.

### 10.3 Lagerung

Lagern Sie das Gerät und dessen Zubehör an einem dunklen, trockenen und frostfreiem sowie für Kinder unzugänglichem Ort. Die optimale Lagertemperatur liegt zwischen 5 und 30 °C. Bewahren Sie das Elektrowerkzeug in der Originalverpackung auf.

### 10.4 Ersatzteilbestellung:

Bei der Ersatzteilbestellung müssen folgende Angaben gemacht werden;

- Typ des Gerätes
- Artikelnummer des Gerätes

### Service-Informationen

Es ist zu beachten, dass bei diesem Produkt folgende Teile einem gebrauchsgemäßen oder natürlichen Verschleiß unterliegen bzw. folgende Teile als Verbrauchsmaterialien benötigt werden.

Verschleißteile\*: Kohlebürsten, Sägeblatt, Tischeinlagen; Keilriemen

\* nicht zwingend im Lieferumfang enthalten!

## 11. Entsorgung und Wiederverwertung

Das Gerät befindet sich in einer Verpackung um Transportschäden zu verhindern. Diese Verpackung ist Rohstoff und ist somit wieder verwendbar oder kann dem Rohstoffkreislauf zurückgeführt werden. Das Gerät und dessen Zubehör bestehen aus verschiedenen Materialien, wie z.B. Metall und Kunststoffe. Führen Sie defekte Bauteile der Sondermüllentsorgung zu. Fragen Sie im Fachgeschäft oder in der Gemeindeverwaltung nach!

### Altgeräte dürfen nicht in den Hausmüll!



Dieses Symbol weist darauf hin, dass dieses Produkt gemäß Richtlinie über Elektro- und Elektronik-Altgeräte (2012/19/EU) und nationalen Gesetzen nicht über den Hausmüll entsorgt werden darf. Dieses Produkt muss bei einer dafür vorgesehenen Sammelstelle abgegeben werden. Dies kann z. B. durch Rückgabe beim Kauf eines ähnlichen Produkts oder durch Abgabe bei einer autorisierten Sammelstelle für die Wiederaufbereitung von Elektro- und Elektronik-Altgeräten geschehen. Der unsachgemäße Umgang mit Altgeräten kann aufgrund potentiell gefährlicher Stoffe, die häufig in Elektro- und Elektronik-Altgeräten enthalten sind, negative Auswirkungen auf die Umwelt und die menschliche Gesundheit haben. Durch die sachgemäße Entsorgung dieses Produkts tragen Sie außerdem zu einer effektiven Nutzung natürlicher Ressourcen bei. Informationen zu Sammelstellen für Altgeräte erhalten Sie bei Ihrer Stadtverwaltung, dem öffentlich-rechtlichen Entsorgungsträger, einer autorisierten Stelle für die Entsorgung von Elektro- und Elektronik-Altgeräten oder Ihrer Müllabfuhr.

## 12. Störungsabhilfe

Störung	Mögliche Ursache	Abhilfe
1. Sägeblatt löst sich nach Abschalten des Motors	Befestigungsmutter zu leicht angezogen	Befestigungsmutter Rechtsgewinde anziehen
2. Motor läuft nicht an	a) Ausfall Netzsicherung	a) Netzsicherung prüfen
	b) Verlängerungsleitung defekt	b) Verlängerungsleitung austauschen
	c) Anschlüsse an Motor oder Schalter nicht in Ordnung	c) Von Elektrofachkraft prüfen lassen
	d) Motor oder Schalter defekt	d) Von Elektrofachkraft prüfen lassen

**Table of contents:**

**Page:**

1.	Introduction .....	18
2.	Safety information .....	18
3.	Layout.....	20
4.	Supplied package.....	21
5.	Proper use.....	21
6.	Technical data .....	21
7.	Before starting the machine.....	22
8.	Operation .....	23
9.	Electrical connection.....	24
10.	Cleaning, maintenance, storage and ordering of spare parts .....	24
11.	Disposal and recycling .....	25
12.	Troubleshooting.....	25

## Explanation of the symbols



“CAUTION - Read the operating instructions to reduce the risk of injury”



Wear a breathing mask.  
Dust which is injurious to health can be generated when working on wood and other materials. Never use the tool to work on any materials containing asbestos!



Wear safety goggles.  
Sparks generated during work or splinters, chips and dust emitted by the equipment can cause loss of sight.



Wear ear-muffs.  
The impact of noise can cause damage to hearing.



Important. Risk of injury.  
Never reach into the running saw blade.

## 1. Introduction

### Manufacturer:

scheppach Fabrikation von  
Holzbearbeitungsmaschinen GmbH  
Günzburger Straße 69  
D-89335 Ichenhausen

### Dear Customer,

We hope your new tool brings you much enjoyment and success.

### Note:

According to the applicable product liability laws, the manufacturer of the device does not assume liability for damages to the product or damages caused by the product that occurs due to:

- Improper handling,
- Non-compliance of the operating instructions,
- Repairs by third parties, not by authorized service technicians,
- Installation and replacement of non-original spare parts,
- Application other than specified,
- A breakdown of the electrical system that occurs due to the non-compliance of the electric regulations and VDE regulations 0100, DIN 57113 / VDE0113.

### We recommend:

Read through the complete text in the operating instructions before installing and commissioning the device. The operating instructions are intended to help the user to become familiar with the machine and take advantage of its application possibilities in accordance with the recommendations. The operating instructions contain important information on how to operate the machine safely, professionally and economically, how to avoid danger, costly repairs, reduce downtimes and how to increase reliability and service life of the machine.

In addition to the safety regulations in the operating instructions, you have to meet the applicable regulations that apply for the operation of the machine in your country. Keep the operating instructions package with the machine at all times and store it in a plastic cover to protect it from dirt and moisture. Read the instruction manual each time before operating the machine and carefully follow its information. The machine can only be operated by persons who were instructed concerning the operation of the machine and who are informed about the associated dangers. The minimum age requirement must be complied with. In addition to the safety requirements in these operating instructions and your country's applicable regulations, you should observe the generally recognized technical rules concerning the operation of woodworking machines.

We accept no liability for damage or accidents which arise due to non-observance of these instructions and the safety information.

## 2. Safety information

### Caution

Read all the safety information and instructions.

Any errors made in following the safety information and instructions may result in an electric shock, fire and/or serious injury.

Keep all safety information and instructions in a safe place for future use.

### 2.1 General safety information on electric power tools

Important. The following safety precautions must be taken when using electric power tools in order to protect the user from electric shocks and the risk of injury and fire. Read and follow these instructions before using the equipment.

- 1 Keep your work area tidy
  - Untidy work areas can result in accidents.
- 2 Check the ambient conditions
  - Do not expose electric tools to rain. Never use electric power tools in damp or wet locations. Provide good lighting. Do not use electric power tools near flammable liquids or gases.
- 3 Protect yourself against electric shocks
  - Avoid bodily contact with earthed parts, e.g. pipes, radiators, cookers and refrigerators.
- 4 Keep children away
  - Do not allow other persons to touch the tool or cable, keep them away from your work area.
- 5 Keep your electric power tools in a safe place
  - Unused tools must be stored in a dry, locked room out of children's reach.
- 6 Do not overload your tools
  - They will work better and more safely within their specified capacity range.
- 7 Use the right tools
  - Do not use tools or attachments which are too weak for heavy duty work. Never use tools on jobs for which they are not intended; for example, do not use a hand-held circular saw to fell trees or lop off branches.
- 8 Wear suitable work clothes
  - Never wear loose fittings clothes or jewelry. They may get caught in moving parts. Rubber gloves and non-slip shoes are recommended when working outdoors. Wear a hair net if you have long hair.
- 9 Use personal safety equipment.
  - Wear safety goggles. Use a dust mask when working on dusty jobs.
- 10 Do not use the cable for purposes other than that for which it is designed.
  - Do not carry the equipment by the cable and do not use the cable to pull the plug out of the socket. Protect the cable from heat, oil and sharp edges.
- 11 Secure the workpiece
  - Use clamps or a vise to secure the workpiece. This is safer than using your hand and also enables you to operate the machine with both hands.

- 12 Do not overstretch
- Avoid abnormal working postures. Make sure you stand squarely and keep your balance at all times.
- 13 Take care of your tools
- Keep your tools sharp and clean in order to work well and safely. Follow the maintenance information and the instructions for changing tools. Check the power plug and cable on a regular basis and have them replaced by an authorized specialist if they are damaged. Check the extension cable regularly and replace it if damaged. Keep handles dry and free from oil and grease.
- 14 Pull out the power plug
- When tools are not in use, before starting any maintenance work or when changing attachments such as saw blades, drill bits and all kinds of mounted tools.
- 15 Always remove keys and wrenches after use
- Always check that keys, wrenches and other adjusting tools have been removed before you switch on the equipment.
- 16 Avoid unintentional starting
- Never carry a tool with your finger on the switch button while the tool is connected to the power supply. Make sure that the switch is turned off when connecting the tool to the power supply.
- 17 When using an extension cable outdoors
- Check that it is approved for outdoor duty and is marked accordingly.
- 18 Be alert at all times
- Watch what you are doing. Use common sense when working. Never use the tool when you are distracted.
- 19 Check your tool for damage
- Before using the tool again, check the safety devices or any slightly damaged parts to ensure that they are in good working order. Check that the moving parts are working correctly, that they do not jam, and that no parts are damaged. Make sure that all parts are fitted correctly to ensure that the equipment remains safe to use. Unless otherwise stated in the operating instructions, damaged guards and parts have to be repaired or replaced by a customer service workshop. Damaged switches have to be replaced by a customer service workshop. Never use an electric power tool with a switch that cannot be turned on and off.
- 20 Important.
- For your own safety you must only use the accessories and additional units listed in the operating instructions or recommended or specified by the manufacturer. The use of mounted tools or accessories other than those recommended in the operating instructions or catalog may place your personal safety at risk.

- 21 Repairs may only be carried out by a qualified electrician
- This electric power tool complies with the pertinent safety information. Repair work must only be carried out by a trained electrician, otherwise the equipment may cause accidents.
- 22 Connect up the dust extraction system
- If there are provisions for connecting up a dust extraction system, make sure that such a system is fitted and in use.

#### **Additional safety instructions**

- Switch the machine off immediately and pull the power plug in an emergency.
- Follow all these safety instructions before and while working with the saw.
- Do not use this saw to cut fire wood.
- Do not use this saw to cross-cut roundwood without a suitable holding device.
- The machine is equipped with a safety switch to prevent it from being switched on again accidentally after a power failure.
- If you need to use an extension cable, make sure its conductor cross-section is big enough for the saw's power consumption. Minimum cross-section 1 mm<sup>2</sup>.
- If you use a cable reel, the complete cable must be pulled off the reel.
- Persons working on the machine should not be distracted.
- After you have switched off the motor, never slow down the saw blade by applying pressure to its side.
- Only fit blades which are well sharpened and have no cracks or deformations.
- Faulty saw blades must be replaced immediately.
- Never use saw blades which do not comply with the data specified in this manual.
- It is imperative to make sure that all devices which cover the saw blade are in good working order.
- Never dismantle the machine's safety devices or render them inoperative.
- Damaged or faulty safety devices have to be replaced immediately. Never cut workpieces which are too small to hold securely in your hand.
- Never load the machine so much that it cuts out.
- Always press the workpiece firmly against the saw table.
- Never remove loose splinters, chips or jammed pieces of wood when the saw blade is running.
- Switch the machine off to rectify faults at the blocked plug-in tool. - Pull the power plug- Remove the blockage. Important! Risk of injury from saw blade! Wear gloves. Carry out a trial run without a workpiece. Ensure that no unusual noise or vibration occurs. Should this be the case, switch the unit off and contact the manufacturer.
- Carry out retooling work, adjustments, measurements and cleaning jobs only when the motor is switched off. - Pull the power plug. -

- Before switching on, make sure that all keys and wrenches have been removed from the tool.
- Switch off the motor and pull the power plug before you leave the workplace.
- Electrical installation work, repairs and maintenance may only be carried out by persons who have been specially trained.
- Refit all guards and safety devices immediately after you have completed any repairs or maintenance work.
- Be sure to observe the safety information and operating and maintenance instructions issued by the manufacturer, as well as the dimensions listed in the Technical Data.
- It is imperative to observe the accident prevention regulations in force in your area as well as all other generally recognized rules of safety.
- Note the information published by your professional associations (VBG 7j).
- The saw is intended to be used indoors only.
- Workpieces that are smaller than the saw blade guard can cause injuries to the hands or fingers. Use suitable aids!
- Avoid cramped hand positions when guiding in the workpiece and avoid positions in which slipping could lead to your hand making direct contact with the saw blade.
- Always fit the saw blade with the teeth facing in the direction of the sawing table.
- Always set the correct blade tension to prevent the saw blades from jerking.
- Be especially careful when cutting material with irregular cut profiles.
- Exercise particular caution when cutting round objects such as rods and pipes. These can roll down into the saw blade and cause the teeth to catch. Use a wedge to brace such workpieces.
- The teeth can become caught in the kerf when the workpiece is pulled back, especially if sawings have filled in (blocked) the kerf. In this case, you should switch the saw off, pull the power plug, clear the kerf with a wedge, and remove the workpiece.
- Never leave the work area without having already switched the saw off. Wait until the saw stops moving completely.
- Do not position, join, or construct any parts on the work table while the saw is running.
- Only switch the saw on after you have removed any remaining material and tools from the work table. Leave only the workpiece to be machined and any aids (e.g. wedges) on the work table.
- Always wear safety goggles!
- Keep your fingers at a safe distance from the saw blade.
- Carefully guide the workpiece and keep it steady at all times.
- Never leave the work area without having already switched the saw off.
- Do not let your familiarity with the saw allow you to be careless. Carelessness can lead to severe injuries within a fraction of a second.

### Safe work

- When transporting the electric tool, only use the transport devices (Abb.1 Pos.10).
- Never use the protective devices for handling or transport.
- Make sure that the lower part of the saw blade is covered during transport, e.g. by the protective device.
- Working position is always laterally of the saw blade.

Do not lose this safety information.

**Warning!** This electric tool generates an electromagnetic field during operation. This field can impair active or passive medical implants under certain conditions. In order to prevent the risk of serious or deadly injuries, we recommend that persons with medical implants consult with their physician and the manufacturer of the medical implant prior to operating the electric tool.

### 3. Layout (Figs. 1-12)

1	Blow-off device
2	Mounting
3	Knurled screw
4	Holder
5	Saw blade guard
6	Saw table
7	Cover, left
8	Bearings
9	Tightening lever
10	Arm
11	Graduated scale
12	Locking lever
13	Extractor connection
14	ON/OFF switch
15	Speed regulator
16	Assembly points
17	Sawblade
18	Retaining device
19	Upper adapter
20	Allen key, 3 mm
21	Angle (Not supplied)
22	Storage box for saw blades
23	Lower adapter
24	Saw blade holder, top
25	Saw blade holder, bottom
26	Table insert
27	Pointer
28	Screw
29	Bracket
30	Work lamp
31	ON / OFF switch work lamp
32	Setting gauge for saw blades without pin



## 4. Supplied package

- Open the packaging and take out the equipment with care.
- Remove the packaging material and any packaging and/or transportation braces (if available).
- Check to see if all items are supplied.
- Inspect the equipment and accessories for transport damage.
- If possible, please keep the packaging until the end of the guarantee period.

### Important

The equipment and packaging material are not toys. Do not let children play with plastic bags, foils or small parts. There is a danger of swallowing or suffocating!

- Fretsaw
- Saw blade guard
- Blow-off device
- Spare saw blade (2x) (for wood and plastics)
- Allen key, 3 mm
- Original operating instructions

## 5. Proper use

The fretsaw was designed to cut square-edged timber or other workpieces such as Plexiglas, glass fiber reinforced plastic, foam, rubber, leather, and cork. Do not use this saw to cut round materials. Round materials can easily become jammed. Risk of injury! Parts can be catapulted!

The equipment may only be used for the tasks it is designed to handle. Any other use is deemed to be a case of misuse. The user/operator and not the manufacturer will be liable for any damage or injuries of any kind caused as a result of this.

Please note that our equipment has not been designed for use in commercial, trade or industrial applications. Our warranty will be voided if the equipment is used in commercial, trade or industrial businesses or for equivalent purposes.

- The equipment is to be operated only with suitable saw blades. It is prohibited to use any type of cutting-off wheel.
- To use the equipment properly you must also observe the safety information, the assembly instructions and the operating instructions to be found in this manual.
- All persons who use and service the equipment have to be acquainted with these operating instructions and must be informed about the equipment's potential hazards.
- It is also imperative to observe the accident prevention regulations in force in your area.
- The same applies for the general rules of health and safety at work.

- The manufacturer will not be liable for any changes made to the equipment nor for any damage resulting from such changes.

### Residual risks

Even if you use this electric power tool in accordance to instructions, certain residual risks cannot be eliminated. The following hazards may arise in connection with the equipment's construction and layout:

- Lung damage if no suitable protective dust mask is applied
- Damage to hearing if no suitable ear protection is applied
- Contact with the blade in the uncovered cutting zone
- Injuries (cuts) when changing the blade
- Crushed fingers
- Kickback
- Tilting of the workpiece due to inadequate support
- Touching the blade
- Catapulting of pieces of timber and workpieces

## 6. Technical data

<b>Mains voltage:</b>	220-240 V~/50 Hz
<b>Power input:</b>	80 Watt (S1) 120 Watt (S6 30%)
<b>Stroke rate:</b>	500-1700 min <sup>-1</sup>
<b>Protection type:</b>	IP 20
<b>Stroke:</b>	12 mm
<b>Base area:</b>	630 x 295 mm
<b>Tilting range of table:</b>	0° - 45°
<b>Table size:</b>	415 x 255 mm
<b>Length of saw blade approx.:</b>	134 mm
<b>Reach:</b>	406 mm
<b>Max. cutting height at 90°:</b>	50 mm
<b>Max. cutting height at 45°:</b>	22 mm
<b>minimum size work piece wxh:</b>	100 x 22 mm
<b>maximum size work piece wxh:</b>	400 x 50 mm
<b>Weight:</b>	12,7 kg

### Operating mode S6 30%:

Continuous operation with idling (cycle time 10 minutes). To ensure that the motor does not become excessively hot, it may only be operated for 30% of the cycle at the specified rating and must then be allowed to idle for 70% of the cycle.

### Noise emission values

Sound

Sound values were measured in accordance with EN 61029.

### Wear ear-muffs.

The impact of noise can cause damage to hearing.

Sound pressure level $L_{pA}$ :	66,9 dB(A)
Uncertainty $K_{pA}$ :	3 dB(A)
Sound power level $L_{WA}$ :	79,9 dB(A)
Uncertainty $K_{WA}$ :	3 dB(A)

The quoted values are emission values and not necessarily reliable workplace values. Although there is a correlation between emission and immission levels it is impossible to draw any certain conclusions as to the need for additional precautions. Factors with a potential influence on the actual immission level at the workplace include the duration of impact, the type of room, and other sources of noise etc., e.g. the number of machines and other neighboring operations. Reliable workplace values may also vary from country to country. With this information the user should at least be able to make a better assessment of the dangers and risks involved.

Reduce noise generation and vibration to a minimum!

- Use only equipment that is in perfect condition.
- Maintain and clean the equipment regularly.
- Adopt your way of working to the equipment.
- Do not overload the equipment.
- Have the equipment checked if necessary.
- Switch off the equipment when not in use.

## 7. Before starting the machine

### Important:

Always pull out the power plug before making adjustments to the equipment.

### 7.1 General information

- All covers and safety devices have to be properly fitted before the equipment is switched on.
- It must be possible for the blade to run freely.
- When working with wood that has been processed before, watch out for foreign bodies such as nails or screws, etc.
- Before you actuate the On/Off switch, make sure that the saw blade is correctly fitted and that the equipment's moving parts run smoothly.
- Check that the voltage on the rating plate is the same as your supply voltage before you connect the equipment to the power supply.
- Only ever connect the equipment to a properly installed shock-proof socket which is protected by a 10A fuse as a minimum.

### 7.2 Installing the fretsaw on a workbench (Fig. 3, 4)

The unit may only be installed by a professional.

Required for installing (not provided):

- M6 hex screw (4x)
- M6 hex nut (8x)
- Washer, Ø 7 mm (4x)
- Flat gasket, Ø 7 mm (4x)
- Rubber base: 410 x 255 x 13 mm

The length of the screws to be used varies, depending on the thickness of the table top.

- Install the fretsaw on a work table made from solid wood. This will avoid excessive noise caused by vibrations.
- Mark the drill holes. Use the fretsaw as a template for this purpose.
- Drill 4 holes with a diameter of 9 mm into the work table and the rubber base.
- Screw the fretsaw to the table using the mounting points (Fig. 3 Item 16) and in the following sequence (Fig. 4):
  - A) Fretsaw
  - B) Rubber base
  - C) Work table
  - D) Flat gasket
  - E) Washer
  - F) Hex nut
  - G) Hex nut
  - H) Hex screw
- Tighten the hex nut (F) and secure it with a second hex nut (G).

### 7.3 Assembly

Important! Always pull out the power plug before carrying out any maintenance or conversion work on the fretsaw.

#### 7.3.1 Mounting the saw blade guard and the saw-dust blower facility (Fig. 6/7/8)

- Attention: Prior to the installation of the retaining device (18), the pre-assembled saw blade (17) must be dismantled as described in article 7.3.2.
- Secure the retaining device (29) to the machine by using the knurled screw (3). Attach the retaining device (18) to the bracket (29), as shown in the figure.
- Secure the saw blade guard (5) with the nut and bolt.
- Mount the blow-off device (1) as shown in Figure 8.

#### 7.3.2 Changing the saw blade (Fig. 1/9/10)

Important

To avoid injuries attributed to inadvertent startup: Always move the switch to the "0" position and pull the power plug out of the socket outlet before removing or changing the saw blade.

#### Removing the saw blade without pins (optional) (Fig. 1+9+9.1+9.2+9.3+9.4)

Use the adapter (19/23) with flat saw-blades.

The distance results by the setting gauge (32).

The saw-blade is fixed with Allen screws.

- To remove the saw blade (17), lift the table insert (26) upwards.
- First release the tension by lifting the clamping lever (9) upwards. If required, further reduce the tension by turning it anti-clockwise.
- Slightly push down the outrigger (10).
- Then remove the sawblade by pulling it forward out of the supports and through the access perforation in the table.

### Inserting the saw blade without pins (optional) (Fig. 1+9+9.1+9.2+9.3+9.4)

The teeth of the saw blade must always point downwards.

- Put the saw-blade with the two adapters (19/23) into the lower support, the other end into the upper support.
- Slightly push down the outrigger (10).
- Tighten the saw blade (17) with the clamping lever (9) by pressing it down again. Check the tension of the saw blade (17). If the tension is insufficient, it can be increased by turning the lever clockwise. First release the clamping lever (9).
- Put the table insert (26) back.

### Removing the saw blade with pins (Fig. 1+10+10.1+10.2+10.3)

- To remove the saw blade (17), lift the table insert (26) upwards.
- First release the tension by lifting the clamping lever (9) upwards. If required, further reduce the tension by turning it anti-clockwise.
- Slightly push down the outrigger (10) (see Fig. 9).
- Pull the saw blade from the upper and lower saw blade mounting (24/25)

### Inserting the saw blade with pins (Fig. 1+10+10.1+10.2+10.3)

The teeth of the saw blade must always point downwards.

- Push one end of the saw blade (17) through the hole in the table, and guide the pins of the saw blade (17) into the corresponding slots in the upper and lower saw blade mounting (24/25).
- First insert the saw blade (17), in the lower blade holder (25).
- Slightly push down the outrigger (10).
- Check the position of the saw blade pins in the saw blade mountings (24/25).
- Tighten the saw blade (17) with the clamping lever (9) by pressing it down again. Check the tension of the saw blade (17). If the tension is insufficient, it can be increased by turning the lever clockwise. First release the clamping lever (9).
- Put the table insert (26) back.

#### 7.3.3 Calibrating the angle scale

Important: Check the adjustment of the angular scale before you start working with the unit. The angle scale is already properly set when delivered. Align the saw table using a 90° stop angle (21) (Not supplied) on the table and at the saw blade (Fig. 11). Slacken the screw (28) and turn the pointer (27) to the 90° mark.

Carry out a test run for precise machining: Test the angle set by making a sample cut and checking the respective number of degrees on the workpiece using an angle gage. Readjust the pointer (27) if necessary.

## 8. Operation

### 8.1 Note:

- The saw does not cut wood automatically. Rather, the operator must push and guide the wood toward the moving saw blade.
- The teeth only cut the wood on the downstroke.
- The wood must be slowly pushed and guided toward the saw blade, since the teeth of the blade are very small.
- Those who want to use the saw must go through the process of learning how to do so. During this time, a few blades will invariably break.
- When cutting thicker wood, special attention must be paid not to bend or twist the saw blade.
- Handling the saw blade properly increases its service life.

### 8.2 ON/OFF switch (Fig. 2/Item 14)

- Press the "I" button to switch on.
- Press the "O" button to switch off.

Important: The machine is equipped with a safety switch to prevent it from being switched on again accidentally after a power failure.

If the mains power supply is interrupted when the fret-saw is switched on, the saw will switch off and remain in this state, even after the power is restored. Press the "I" switch again to switch the saw back on.

### 8.3 Operating working lamp

- Turn off the machine as described under 8.2
- Now the work lamp (30) can turn ON or OFF by using the switch (31).

### 8.4 Speed regulator (Fig. 2/Item 15)

The speed regulator (15) allows you to set the blade speed appropriate to the material to be cut. We recommend high speeds for soft material and low speeds for hard material. Turning the speed regulator (15) to the right increases rotational speed.

### 8.5 Inside cutting

One of the features of this fretsaw is that it can make cuts inside a panel without damaging the outside or edges.

To cut inside a panel:

- Remove the saw blade as described in section 7.3.2.
- Drill a hole in the panel in question.
- Lay the panel with the hole over the access hole in the saw table.
- Insert the saw blade through the hole in the panel and set the blade tension.
- When you have finished cutting, remove the saw blade from the blade holders (as described in section 7.3.2) and lift the panel off the table.

### 8.6 Miter cutting

To carry out miter cuts adjust the distance of the blade guard for worktable accordingly. Swivel the saw table by loosening the locking lever (12) and tilting the table to the desired position (Fig. 12). Tighten the locking lever.

#### Important.

Be especially careful when making miter cuts. The angle of the saw table makes it easier for the workpiece to slip. Risk of injury.

## 9. Electrical connection

The electrical motor installed is connected and ready for operation. The connection complies with the applicable VDE and DIN provisions.

The customer's mains connection as well as the extension cable used must also comply with these regulations.

Damaged electrical connection cable

The insulation on electrical connection cables is often damaged.

This may have the following causes:

- Passage points, where connection cables are passed through windows or doors.
- Kinks where the connection cable has been improperly fastened or routed.
- Places where the connection cables have been cut due to being driven over.
- Insulation damage due to being ripped out of the wall outlet.
- Cracks due to the insulation ageing.

Such damaged electrical connection cables must not be used and are life-threatening due to the insulation damage.

Check the electrical connection cables for damage regularly. Make sure that the connection cable does not hang on the power network during the inspection. Electrical connection cables must comply with the applicable VDE and DIN provisions. Only use connection cables with the marking H 05 VV-F.

The printing of the type designation on the connection cable is mandatory.

#### AC motor

- The mains voltage must be 220-240 V~
- Extension cables up to 25 m long must have a cross-section of 1.5 mm<sup>2</sup>.

Connections and repairs of electrical equipment may only be carried out by an electrician. Please provide the following information in the event of any enquiries:

- Type of current for the motor
- Machine data - type plate
- Machine data - type plate

## 10. Cleaning, maintenance, storage and ordering of spare parts

#### Important.

Always pull out the power plug before starting any cleaning work.

#### 10.1 Cleaning

- Keep all safety devices, air vents and the motor housing free of dirt and dust as far as possible.
- We recommend that you clean the equipment immediately after you use it.
- Wipe the equipment with a clean cloth or blow it down with compressed air at low pressure.

- Clean the equipment regularly with a damp cloth and some soft soap. Do not use cleaning agents or solvents; these may be aggressive to the plastic parts in the equipment. Ensure that no water can get into the interior of the equipment.

#### 10.2 Servicing

There are no parts inside the equipment which require additional maintenance.

##### 10.2.1 Bearing(s) (Fig. 1/Item 8)

Periodically lubricate the bearings (8) of the guide rollers with high-grade machine grease, at the latest however after 25 to 30 hours of operation.

##### 10.2.2 Carbon brushes

In case of excessive sparking, have the carbon brushes checked only by a qualified electrician. Important: The carbon brushes should not be replaced by anyone but a qualified electrician.

#### 10.3 Storage

Store the equipment and accessories out of children's reach in a dark and dry place at above freezing temperature. The ideal storage temperature is between 5 and 30 °C. Store the electric tool in its original packaging.

#### 10.4 Ordering replacement parts

The following information must be provided on all orders for spare parts:

- Model/type of the equipment
- Article number of the equipment

#### Service information

Please note that the following parts of this product are subject to normal or natural wear and that the following parts are therefore also required for use as consumables.

Wear parts\*: Carbon brush, saw blade, table liners, V-belts

\* Not necessarily included in the scope of delivery!

## 11. Disposal and recycling

The equipment is supplied in packaging to prevent it from being damaged in transit. The raw materials in this packaging can be reused or recycled. The equipment and its accessories are made of various types of material, such as metal and plastic. Defective components must be disposed of as special waste. Ask your dealer or your local council.

### Old devices must not be disposed of with household waste!



This symbol indicates that this product must not be disposed of together with domestic waste in compliance with the Directive (2012/19/EU) pertaining to waste electrical and electronic equipment (WEEE). This product must be disposed of at a designated collection point. This can occur, for example, by handing it in at an authorised collecting point for the recycling of waste electrical and electronic equipment. Improper handling of waste equipment may have negative consequences for the environment and human health due to potentially hazardous substances that are often contained in electrical and electronic equipment. By properly disposing of this product, you are also contributing to the effective use of natural resources. You can obtain information on collection points for waste equipment from your municipal administration, public waste disposal authority, an authorised body for the disposal of waste electrical and electronic equipment or your waste disposal company.

## 12. Troubleshooting

Problem	Possible Cause	Help
Saw blade gets loose after turning off the motor	Fastening nut tightened insufficiently	Tighten fastening nut, M20 left-handed thread
Motor does not start	<ul style="list-style-type: none"> <li>a) Failure mains fuse</li> <li>b) Extension cable defect</li> <li>c) Connections on the motor or switch defect</li> <li>d) Motor or switch defect</li> </ul>	<ul style="list-style-type: none"> <li>a) Check the mains fuse.</li> <li>b) Change extension cable</li> <li>c) Have it checked by an electrician</li> <li>d) Have it checked by an electrician</li> </ul>

**Table des matières:****Page:**

1.	Introduction .....	28
2.	Consignes de sécurité .....	28
3.	Description de l'appareil.....	31
4.	Limite de fourniture .....	31
5.	Utilisation conforme à l'affectation .....	31
6.	Caractéristiques techniques .....	32
7.	Avant la mise en service .....	32
8.	Commande.....	34
9.	Raccordement électrique.....	34
10.	Nettoyage, maintenance, stockage et commande de pièces de rechange .....	35
11.	Mise au rebut et recyclage .....	35
12.	Aide au dépannage .....	36

## Explication des symboles



Avertissement - Lisez ce mode d'emploi pour diminuer le risque de blessures!



Portez un masque anti-poussière. Lors de travaux sur du bois et autres matériaux, de la poussière nuisible à la santé peut être dégagée. Ne travaillez pas sur du matériau contenant de l'amiante!



Portez des lunettes de protection. Les étincelles générées pendant travail ou les éclats, copeaux et la poussière sortant de l'appareil peuvent entraîner une perte de la vue.



Portez une protection de l'ouïe.  
L'exposition au bruit peut entraîner une perte de l'ouïe.



Attention! Risque de blessure !  
Ne mettez pas vos doigts dans la lame en rotation !

## 1. Introduction

### Fabricant :

scheppach Fabrikation von  
Holzbearbeitungsmaschinen GmbH  
Günzburger Straße 69  
D-89335 Ichenhausen

### Cher client,

Nous espérons que votre nouvelle machine vous apportera de la satisfaction et de bons résultats.

### Remarque:

Selon la loi en vigueur sur la responsabilité du fait des produits, le fabricant n'est pas tenu pour responsable de tous les dommages subis par cet appareil et pour tous les dommages résultant de son utilisation, dans les cas suivants :

- Mauvaise manipulation,
- Non-respect des instructions d'utilisation,
- Travaux de réparation effectués par des tiers, par des spécialistes non agréés,
- Remplacement et montage de pièces de rechange qui ne sont pas d'origine.
- Utilisation non conforme,
- Lors d'une défaillance du système électrique en cas de non-respect des réglementations électriques et des normes VDE 0100, DIN 57113 / VDE0113.

### Nous vous recommandons:

De lire intégralement le manuel d'utilisation, avant d'effectuer le montage et la mise en service.

Le présent manuel d'utilisation vous facilitera la prise en main et la connaissance de la machine, tout en vous permettant d'en utiliser pleinement le potentiel dans le cadre d'une utilisation conforme. Les instructions importantes qu'il contient vous apprendront comment travailler avec la machine de manière sûre, rationnelle et économique ; comment éviter les dangers, réduire les coûts de réparation et réduire les périodes d'indisponibilité ; comment enfin augmenter la fiabilité et la durée de vie de la machine. En plus des consignes de sécurité contenues dans ce manuel d'utilisation, vous devez respecter scrupuleusement les réglementations et les lois applicables lors de l'utilisation de la machine dans votre pays.

Conservez le manuel d'utilisation dans une pochette plastique pour le protéger de la saleté et de l'humidité, auprès de la machine. Avant de commencer à travailler avec la machine, chaque utilisateur doit lire le manuel d'utilisation puis le suivre attentivement. Seules les personnes formées à l'utilisation de la machine et conscientes des risques associés sont autorisées à travailler avec la machine. L'âge minimum requis doit être respecté.

Nous déclinons toute responsabilité pour les accidents et dommages dus au non-respect de ce mode d'emploi et des consignes de sécurité.

## 2. Consignes de sécurité

### Avertissement

Veillez lire toutes les consignes de sécurité et instructions.

Tout non-respect des consignes de sécurité et instructions peut provoquer une décharge électrique, un incendie et/ou des blessures graves.

Conservez toutes les consignes de sécurité et toutes les instructions pour l'avenir.

### 2.1 Consignes de sécurité d'ordre général relatives aux appareils électriques

Avertissement! Lors de l'usage d'outils électriques, il faut respecter les mesures de sécurité suivantes à des fins de protection contre les électrocutions, les blessures et les incendies. Lisez et suivez ces indications avant d'utiliser l'appareil.

- 1 Gardez votre poste de travail en bon ordre
  - Le désordre dans le poste de travail entraîne un risque d'accident.
- 2 Prenez compte des influences de l'environnement
  - N'exposez pas vos outils électriques à la pluie. N'utilisez pas les outils électriques dans un environnement humide ou mouillé. Veillez à un bon éclairage. N'utilisez pas les outils électriques à proximité de liquides ou gaz combustibles.
- 3 Protégez-vous contre les électrocutions
  - Évitez tout contact avec les pièces mises à la terre, par exemple les tuyaux, radiateurs, cuisinières, réfrigérateurs.
- 4 Tenez les enfants à l'écart !
  - Ne laissez pas d'autres personnes toucher l'outil ou le câble, éloignez-les de votre poste de travail.
- 5 Conserver vos outils dans un endroit sûr
  - Les outils non utilisés doivent être conservés dans un endroit fermé sec et hors d'accès pour les enfants.
- 6 Ne surchargez pas vos outils
  - Vous travaillerez mieux et plus sûrement en respectant la plage de performance indiquée.
- 7 Utilisez l'outil correct
  - N'utilisez aucun outil, adaptable ou non, trop faible pour des travaux difficiles. N'utilisez pas d'outils à des fins pour lesquelles ils ne sont pas destinés ; N'utilisez par exemple aucune scie circulaire à main pour abattre des arbres ou pour couper des branches.
- 8 Portez une tenue de travail appropriée
  - Ne portez aucun vêtement ou bijou lâche. Vous pouvez être attrapé(e) par des pièces mobiles. Lors de travaux en plein air, il est recommandé de porter des gants en caoutchouc et des chaussures antidérapantes. Portez un filet à cheveux pour les cheveux longs.
- 9 Utilisez un équipement de protection
  - Portez des lunettes de protection. Utilisez un masque de respiration pour les travaux générateurs de poussière.



- 10 N'utilisez pas le câble de façon inappropriée
  - Ne portez pas l'outil par le câble, ne l'utilisez pas pour tirer la fiche de la prise. Protégez le câble de la chaleur, contre tout contact avec de l'huile et des arêtes acérées.
- 11 Bloquez la pièce usinée
  - Utilisez des dispositifs de serrage ou un étai pour tenir la pièce à usiner. Elle sera maintenue plus sûrement avec ces instruments qu'avec votre main et cela vous permettra de commander la machine des deux mains.
- 12 Ne prenez pas de positions anormales
  - Évitez une tenue anormale du corps. Veillez à vous tenir de façon sûre et gardez à tout moment l'équilibre.
- 13 Entretenez vos outils avec soin
  - Tenez vos outils bien acérés et propres pour travailler correctement et en toute sécurité. Respectez les consignes de maintenance et les indications pour des changements d'outil. Contrôlez régulièrement le connecteur et le câble et faites-les remplacer, en cas d'endommagement, par un spécialiste reconnu. Contrôlez régulièrement les rallonges et remplacez-les si elles sont abîmées. Gardez les poignées sèches et exemptes d'huile et de graisse.
- 14 Tirez la fiche de contact
  - Lorsque vous n'utilisez pas l'outil, avant les travaux de maintenance et lors d'un changement de pièce, comme par exemple la lame de scie, foret et outils de machine de tous genres.
- 15 Ne laissez aucune clé d'outil enfichée
  - Contrôlez avant la mise en circuit que les clés et les outils de réglage sont bien retirés.
- 16 Évitez la mise en marche involontaire
  - Ne portez aucun outil branché au réseau électrique en tenant le doigt sur le commutateur. Assurez-vous que l'interrupteur est éteint s'il est relié au réseau électrique.
- 17 Rallonge en plein air
  - Utilisez en plein air seulement des rallonges admises pour cela et dûment caractérisées.
- 18 Soyez toujours attentif
  - Observez votre travail. Procédez raisonnablement. N'utilisez pas l'outil si vous n'êtes pas bien concentré ou lorsque vous êtes fatigué.
- 19 Contrôlez si votre appareil n'est pas endommagé
  - Contrôlez soigneusement le bon fonctionnement conforme à l'affectation des dispositifs de protection ou des pièces légèrement abîmées avant de continuer à utiliser l'outil. Contrôlez si la fonction des pièces mobiles est correcte, si elles ne sont pas grippées ou si certaines pièces sont abîmées. Toutes les pièces doivent être correctement montées pour garantir la sécurité de l'appareil. Les dispositifs de protection et les pièces abîmées doivent absolument être réparés dans les règles de l'art par un atelier de service après vente ou être échangés si rien d'autre n'est indiqué dans le mode d'emploi. Les commutateurs abîmés doivent être remplacés dans un atelier

de service après vente. N'utilisez aucun outil dont l'interrupteur ne peut pas être mis en ou hors circuit.

- 20 Attention!
  - Pour votre propre sécurité, utilisez uniquement des accessoires et appareils auxiliaires indiqués dans le mode d'emploi ou recommandés ou indiqués par le producteur de l'outil. L'usage de tout autre outil ou accessoire que ceux recommandés dans le mode d'emploi ou dans le catalogue peut signifier pour vous un risque de blessure corporelle.
- 21 Réparations uniquement par un(e) spécialiste en électricité
  - Cet outil électrique correspond aux règlements de sécurité correspondants. Les réparations doivent uniquement être effectuées par un(e) électricien(ne) qualifié(e), si tel n'est pas le cas, cela peut entraîner des accidents pour l'utilisateur.
- 22 Branchez le dispositif d'aspiration de la poussière
  - Si des pièces de raccordement de dispositifs d'aspiration de la poussière sont disponibles, vérifiez que celles-ci sont bien branchées et utilisées.

#### Consignes de sécurité spéciales

- En cas d'urgence, mettez immédiatement la machine hors circuit et débranchez la prise de courant.
- Respectez toutes ces consignes avant et pendant que vous travaillez avec la scie.
- N'utilisez pas la scie pour scier du bois à brûler.
- Ne sciez pas transversalement le bois rond sans dispositif de fixation approprié.
- La machine est équipée d'un interrupteur de sécurité contre une remise en marche après une chute de tension.
- Si un câble de rallonge est nécessaire, assurez-vous que sa section transversale suffise au courant absorbé de la scie. Section transversale minimale 1mm<sup>2</sup>.
- N'utilisez le tambour de câble qu'en état déroulé.
- Il ne faut pas détourner l'attention des personnes travaillant avec la machine.
- Les lames de scie ne doivent en aucun cas être freinées après la mise hors circuit de l'entraînement en effectuant une pression contre elles.
- Ne montez que des lames de scie affûtées, sans fissures et n'étant pas déformées.
- Les lames de scie défectueuses doivent être remplacées sans délai.
- N'utilisez pas de lames de scie ne correspondant pas aux caractéristiques indiquées dans ce mode d'emploi.
- Il faut s'assurer que tous les dispositifs qui recouvrent la lame de scie fonctionnent parfaitement.
- Les dispositifs de sécurité de la machine ne doivent pas être démontés, ni rendus inutilisables.
- Les dispositifs de protection endommagés ou défectueux doivent être échangés sans délai.

- Ne coupez pas de pièces trop petites pour pouvoir être tenues à la main en toute sécurité.
- Ne pas surcharger la machine jusqu'à ce qu'elle se bloque.
- Appuyez toujours la pièce à usiner fermement contre la table de travail.
- Ne retirez jamais les éclats, copeaux ou pièces de bois lorsque la lame de scie est encore en fonctionnement.
- Pour remédier aux incidents lorsque l'outil est bloqué, mettez la machine hors circuit. - Débranchez la prise du secteur - retirez ce qui bloque. « Attention ! Risque de blessure par la lame de scie !! Portez des gants de protection ! Effectuez un essai à vide, sans pièce à usiner. Veillez à ce qu'aucun bruit ni aucune vibration inhabituelle n'apparaisse. Mettez l'appareil hors circuit et contactez le fabricant si tel est le cas.
- Effectuez les changements d'équipement, tout comme les travaux de réglage, de mesure et de nettoyage uniquement lorsque le moteur est hors circuit. – Débranchez la prise du secteur -
- Contrôlez avant la mise en circuit que les clés et les outils de réglage sont bien retirés.
- Lorsque vous sortez du poste de travail, mettez le moteur hors circuit et débranchez la prise secteur.
- Les installations électriques, réparations et/ou travaux de maintenance doivent exclusivement être effectués par des spécialistes.
- Tous les dispositifs de protection et de sécurité doivent être immédiatement remontés une fois la réparation ou la maintenance terminée.
- Il faut respecter les consignes de sécurité, de travail et de maintenance indiquées par le fabricant, ainsi que les dimensions indiquées dans les caractéristiques techniques.
- Les conseils de prévention des accidents pertinents et autres règles techniques de sécurité généralement reconnues doivent être respectées.
- La scie est uniquement prévue pour être utilisée à l'intérieur.
- Les pièces à usiner qui sont plus petites que le capot de protection de la lame de scie peuvent entraîner des blessures aux mains et aux doigts.
- Évitez les positions crispées des mains lorsque vous guidez la pièce à usiner et évitez les positions dans lesquelles la main pourrait glisser directement vers la lame de scie.
- Positionnez la lame de scie, dents orientées vers le bas, c'est-à-dire vers la table de la machine.
- Réglez toujours la bonne tension de la lame afin d'éviter que les lames de scie ne se fendent. Soyez particulièrement prudent(e) lorsque vous coupez un matériau dont l'épaisseur est variable.
- Agissez avec grande prudence lorsque vous coupez des objets ronds comme des tiges ou des tubes. Ceux-ci peuvent tourner devant la lame de scie et s'accrocher aux dents de la lame. Maintenez ce genre de pièces à usiner avec une cale.

- Lorsque vous retirez la pièce en cours d'usinage vers vous, les dents peuvent se bloquer dans le trait de coupe, surtout lorsque de la scie remplit le trait de coupe. Dans ce cas, mettez la scie hors circuit, débranchez la prise du courant, ouvrez le trait de coupe avec un coin et extrayez la pièce à usiner.
- Ne quittez jamais le poste de travail sans avoir mis auparavant la scie hors circuit. Attendez jusqu'à ce que la scie s'arrête de fonctionner.
- Ne posez pas, ne collez pas et n'assemblez aucune pièce sur la table de la machine pendant que la scie est en marche.
- Mettez la scie en marche uniquement après avoir libéré la table de tous les restes de matériaux et de tous les outils. Conservez uniquement la pièce à usiner et les dispositifs nécessaires pendant le travail (coins) sur l'établi.
- Portez toujours des lunettes de protection.
- Maintenez toujours les doigts à bonne distance de la lame de scie.
- Guidez fermement la pièce à usiner et ne la relâchez jamais.
- Ne quittez jamais le poste de travail sans avoir mis auparavant la scie hors circuit.
- Ne relâchez pas votre attention après vous être familiarisé(e) avec la manipulation de la scie. L'inattention peut provoquer des blessures graves en l'espace d'une fraction de seconde.

#### **Travail en toute sécurité**

- Lors du transport de l'outil électrique, utiliser uniquement les dispositifs de transport (Abb.1 Pos.10).
- N'utiliser jamais les dispositifs de protection pour la manipulation ou le transport.
- Pendant le transport, veiller à ce que la partie inférieure de la lame de scie soit recouverte, par exemple, par le dispositif de protection.
- Position de travail est toujours latéralement à la lame de scie.

#### **Conservez bien ces consignes de sécurité.**

**Avertissement!** Pendant son fonctionnement, cet outil électrique génère un champ électromagnétique. Ce champ peut dans certaines circonstances nuire aux implants médicaux actifs ou passifs. Pour réduire les risques de blessures graves voire mortelles, nous recommandons aux personnes porteuses d'implants médicaux de consulter leur médecin, ainsi que le fabricant de leur implant avant d'utiliser l'outil électrique.

### 3. Description de l'appareil (fig. 1-12)

- 1 Soufflette
- 2 Support
- 3 Vis moletée
- 4 Support
- 5 Capot de protection de lame de scie
- 6 Table
- 7 Carter gauche
- 8 Axe du palier
- 9 Levier de tensionnement
- 10 Bras
- 11 Graduation ( angle)
- 12 Levier de blocage
- 13 Raccordement d'aspiration de poussière
- 14 Interrupteur Marche/Arrêt
- 15 Régulateur du nombre de battements
- 16 Points de fixation
- 17 Lames de scie
- 18 Pied de biche
- 19 Adaptateur supérieur
- 20 Clé à six pans creux 3 mm
- 21 Equerre (Non fournie)
- 22 Boîtier de rangement pour lames de scie
- 23 Inférieur adaptateur
- 24 Support de lame de scie supérieur
- 25 Support de lame de scie inférieur
- 26 Lumière de table
- 27 Pointeur
- 28 Vis
- 29 Support
- 30 Lampe de travail
- 31 Interrupteur Marche/Arrêt de la lampe
- 32 Jauge d'ajustage pour lames de scie sans gouilles

### 4. Limite de fourniture

- Ouvrez l'emballage et prenez l'appareil en le sortant avec précaution de l'emballage.
- Retirez le matériel d'emballage tout comme les sécurités d'emballage et de transport (s'il y en a).
- Vérifiez si la livraison est bien complète.
- Contrôlez si l'appareil et ses accessoires ne sont pas endommagés par le transport.
- Conservez l'emballage autant que possible jusqu'à la fin de la période de garantie.

#### Attention

L'appareil et le matériel d'emballage ne sont pas des jouets ! Il est interdit de laisser des enfants jouer avec des sacs et des films en plastique et avec des pièces de petite taille. Ils risquent de les avaler et de s'étouffer !

- Scie à chantourner
- Capot de protection de lame de scie
- Soufflette
- Lame de scie de rechange (2x) (pour bois et plastique)
- Clé allen de 3 mm
- Mode d'emploi d'origine

### 5. Utilisation conforme à l'affectation

La scie à chantourner sert à découper du bois en plaques et d'autres matériaux comme par exemple du plexiglas, du plastique chargé de fibres de verre, de la mousse, du caoutchouc, du cuir et du liège. N'utilisez pas la scie pour scier des matériaux ronds. Les matériaux ronds peuvent facilement se bloquer dans la lame. Risque de blessure ! Les pièces peuvent être éjectées pendant la coupe!

L'appareil doit uniquement être utilisé conformément à son affectation ! Chaque utilisation allant au-delà de cette affectation est considérée comme non conforme.

Pour les dommages en résultant ou les blessures de tout genre, le fabricant décline toute responsabilité et l'opérateur est seul responsable.

Veillez au fait que nos appareils, conformément au règlement, n'ont pas été conçus pour être utilisés dans un environnement professionnel, industriel ou artisanal. Nous déclinons toute responsabilité si l'appareil venait à être utilisé professionnellement, artisanalement ou par des sociétés industrielles, tout comme pour toute activité équivalente.

- Seules les lames de scie adéquates pour la machine doivent être utilisées.
- Le respect des consignes de sécurité, du mode d'emploi et des instructions d'utilisation contenues dans le mode d'emploi sont également des éléments correspondant à une utilisation conforme de la machine.
- Les personnes utilisant la machine et en effectuant la maintenance doivent la connaître et avoir été instruites au sujet des différents risques encourus.
- En outre, il faut strictement respecter la réglementation régissant la prévention des accidents.
- Toutes les autres règles de prévention préconisées par la médecine du travail et les règles de sécurité en matière de technique s'appliquent..
- Toute modification de la machine annule la responsabilité du fabricant ,y compris concernant les dommages collatéraux.

#### Risques résiduels !

Même en utilisant cet appareil électrique conformément aux prescriptions, il reste toujours des risques résiduels. Les dangers suivants subsistent lors de l'utilisation de cette machine électrique :

- Lésions des poumons si aucun masque anti-poussière adéquat n'est porté.
- Déficience auditive si aucun casque antibruit approprié n'est porté.
- Risque d'accident lorsque la main entre dans la zone de coupe de l'outil et que celle-ci n'est pas recouverte.
- Risque de blessure pendant le remplacement de l'outil (risque de coupure).
- Pincement des doigts.
- Risques liés au recul des pièces usinées

- Basculement de la pièce à usiner par manque d'appui par rapport à la taille de la pièce
- Contact avec l'outil de coupe.
- Projection des nœuds du bois et des chutes de coupe.

## 6. Caractéristiques techniques

Tension réseau:	220-240 V~/50 Hz
Puissance absorbée :	80 Watt (S1) 120 Watt (S6 30%)
Oscillations:	500-1700 min <sup>-1</sup>
Classe de protection :	IP 20
Levée :	12 mm
Encombrement :	630 x 295 mm
Table orientable :	0° - 45°
Taille de la table :	415 x 255 mm
Longueur de la lame de scie env.:	134 mm
Profondeur de coupe maxi :	406 mm
Hauteur de coupe maxi. à 90° :	50 mm
Hauteur de coupe maxi. à 45° :	22 mm
Dimensions mini de la pièce à scier Lxh:	100 x 22 mm
Dimensions maxi de la pièce à scier Lxh:	400 x 50 mm
Poids :	12,7 kg

### Mode d'exploitation S6 30% :

Marche continue avec service discontinu (temps de marche 10 min). Afin de ne pas faire chauffer le moteur de façon inadmissible, il faut le faire fonctionner pendant 30% du temps de marche à la puissance nominale et ensuite 70% du temps de marche sans charge.

### Valeurs d'émission de bruit

Bruit

Le bruit ont été déterminés conformément à la norme EN 61029.

### Portez une protection auditive.

L'exposition au bruit peut entraîner une perte d'audition.

Niveau de pression acoustique $L_{pA}$	66,9 dB(A)
Imprécision $K_{pA}$	3 dB(A)
Niveau de puissance acoustique $L_{WA}$	79,9 dB(A)
Niveau de puissance acoustique $L_{WA}$	3 dB(A)

Les valeurs indiquées sont des valeurs d'émission et ne doivent donc pas représenter simultanément aussi des valeurs de poste de travail sûres. Bien qu'il y ait une corrélation entre le niveau d'émission et celui d'immission, on ne peut en déduire avec certitude si des mesures de précaution supplémentaires sont nécessaires ou non.

Les facteurs pouvant influencer le niveau d'immission présent sur le moment au poste de travail comprennent la durée des effets, la sorte de salle de travail, les autres sources de bruit, etc. par ex. Le nombre de machines et d'autres processus voisins. Les valeurs de poste de travail fiables peuvent aussi varier d'un pays à l'autre. Cette information est cependant destinée à rendre les personnes utilisant l'outil capables de mieux estimer les risques et dangers.

Limitez le niveau sonore et les vibrations à un minimum!

- Utilisez exclusivement des appareils en excellent état.
- Entretenez et nettoyez l'appareil régulièrement.
- Adaptez votre façon de travailler à l'appareil.
- Ne surchargez pas l'appareil.
- Faites contrôler l'appareil le cas échéant.
- Mettez l'appareil hors circuit lorsque vous ne l'utilisez pas.

## 7. Avant la mise en service

### Attention!

Enlevez systématiquement la prise de courant du secteur avant de régler l'appareil.

### 7.1 Généralités

- Avant la mise en service, les capots et dispositifs de sécurité doivent être montés dans les règles de l'art.
- La lame de scie doit pouvoir osciller sans obstacle.
- En présence de bois de récupération, veillez aux corps étrangers qui y seraient inclus, comme par ex. les clous ou vis, etc.
- Avant d'actionner l'interrupteur Marche/Arrêt, assurez-vous que la lame de scie est correctement montée et que les pièces mobiles fonctionnent librement.
- Assurez-vous avant de connecter la machine que les données se trouvant sur la plaque signalétique correspondent bien aux données du réseau.
- Connectez la machine uniquement à une prise de courant protégée conforme aux spécifications, protégée d'un fusible d'au minimum 10A.

### 7.2 Montage de la scie à chantourner sur un établi (fig. 3,4)

L'appareil doit uniquement être assemblé par un spécialiste averti !

Pour le montage, vous avez besoin de (non compris dans la livraison) :

- Vis à tête hexagonale M6 (4x)
- Écrous hexagonaux M6 (8x)
- Rondelles Ø 7 mm (4x)
- Joints plats Ø 7 mm (4x)
- Plaque en caoutchouc : 410x255x13mm

La longueur des vis devant être employées varie en fonction de l'épaisseur du plateau.

- Montez la scie à chantourner sur un établi en bois massif, cela permet d'amortir le bruit engendré par les vibrations.
- Marquez les trous à pratiquer. Utilisez la scie à chantourner comme gabarit.
- Percez 4 trous de Ø 9 mm dans l'établi et la plaque de caoutchouc.
- Fixez la scie à chantourner à l'établi en opérant comme indiqué aux fig. 3 et 4 et en procédant comme suit :

- A) scie à chantourner
  - B) plaque en caoutchouc
  - C) établi
  - D) joint plat
  - E) rondelle
  - F) écrou hexagonal
  - G) écrou hexagonal
  - H) vis à tête hexagonale
- Serrez d'abord solidement l'écrou hexagonal (F) et assurez ensuite celui-ci avec un deuxième contre-écrou hexagonal. (G).

### 7.3 Montage

Attention! Débranchez la fiche du secteur avant tout travail de maintenance, de changement d'équipement et de montage de la scie à chantourner.

#### 7.3.1 Montage du capot de protection de la lame de scie et du dispositif d'aspiration des sciures (fig. 6/7/8)

- Attention: Avant la mise en place du pied-de-biche (18) il est nécessaire de retirer la lame de scie mise en place de série (17), comme décrit au point 7.3.2.
- Assemblez le pied de biche (18) comme montré sur la photo au support (29) qui doit être fixé préalablement à la machine à l'aide la vis moletée (3).
- Vissez le protecteur de lame (5) à l'aide de la vis et de l'écrou.
- Montez le dispositif de soufflage (1) comme représenté en figure 8.

#### 7.3.2 Remplacement de la lame de scie (fig. 1/9/10) Avertissement

Afin d'éviter toute blessure liée à un démarrage effectué par inadvertance :

Commutez toujours l'interrupteur en position « zéro » et retirez la fiche de la prise de courant, avant d'enlever ou de remplacer la lame de scie.

#### Pour enlever la lame sans ergots (en option) (Fig. 1+9+9.1+9.2+9.3+9.4)

- Utilisez l'adaptateur avec les lames de scies plates (19/23). La distance donne lieu à la jauge de réglage (32).
- Pour enlever la lame sans ergots (17), retirez la lumière de table (26) en l'extrayant vers le haut.
- Détendez la lame en relevant le levier de tensionnement (9) et si nécessaire réduisez la tension en tournant le levier dans le sens contraire des aiguilles d'une montre.
- Abaissez légèrement le bras (10) vers le bas.

- Alors enlevez la lame de scie en la retirant des supports et à travers la perforation d'accès dans la table.

#### Pour remettre la lame sans ergots (Facultatif) (Fig. 1+9+9.1+9.2+9.3+9.4)

Pour remettre la lame sans ergots en place, les dents de la lame doivent toujours être dirigées vers le bas

- Placez la lame de scie avec les deux adaptateurs (19/23) dans le support inférieur, l'autre bout en el support supérieur.
- Abaissez légèrement le bras (10) vers le bas.
- Vérifiez la tension de la lame (17), si elle n'est pas suffisante, vous pouvez augmenter la tension en tournant le levier dans le sens des aiguilles d'une montre après avoir relevé le levier de tensionnement (9).
- Remettez la lumière de table (26) en place.

#### Pour enlever la lame avec ergots.

##### (Fig. 1+10+10.1+10.2+10.3)

- Pour enlever la lame à ergots (17), retirez la lumière de table (26) en l'extrayant vers le haut.
- Détendez la lame en relevant le levier de tensionnement (9) et si nécessaire réduisez la tension en tournant le levier dans le sens contraire des aiguilles d'une montre.
- Abaissez légèrement le bras (10) vers le bas (voir Fig.9).
- Extrayez la lame des supports de lame supérieur et inférieur (24/25).

#### Pour remettre la lame avec ergots (Fig. 1+10+10.1+10.2+10.3)

Pour remettre la lame à ergots en place, les dents de la lame doivent toujours être dirigées vers le bas.

- Introduisez l'extrémité de la lame (17) au travers de l'orifice de la table et placez les ergots de la lame (17) dans les évidements inférieur et supérieur des supports de lame (24/25).
- Insérer la lame de scie (17), d'une part dans le porte-lame inférieur (25) de un.
- Abaissez légèrement le bras (10) vers le bas.
- Vérifiez que la lame est bien positionnée dans les supports (24/25).
- Tendez la lame (17) en abaissant le levier de tensionnement (9). Vérifiez la tension de la lame (17), si elle n'est pas suffisante, vous pouvez augmenter la tension en tournant le levier dans le sens des aiguilles d'une montre après avoir relevé le levier de tensionnement (9).
- Remettez la lumière de table (26) en place.

#### 7.3.3 Réglage de précision de la graduation angulaire

Attention: Vérifiez le réglage de la graduation du rapporteur d'angle avant d'utiliser la machine. Au moment de la livraison, la graduation est déjà correctement ajustée.

Réglez la table à l'aide d'une équerre à 90° (21) (Non fournie) en plaçant cette dernière sur la table et contre la lame de scie (fig. 11).

Desserrez la vis (28) et tournez le pointeur (27) vers la graduation à 90°.

Pour pouvoir travailler avec précision, il est nécessaire de réaliser un essai : Testez l'angle réglé en effectuant une coupe d'essai, puis contrôlez la valeur réglée sur la pièce à usiner en utilisant un rapporteur. Le cas échéant, réajustez le pointeur (27).

## 8. Commande

### 8.1 Remarque :

- La scie ne coupe pas le bois automatiquement. L'utilisateur doit guider le morceau de bois contre la lame de scie en mouvement.
- Les dents coupent le bois uniquement pendant le mouvement descendant.
- Il faut pousser le bois lentement en direction de la lame de scie étant donné que les dents de la lame de scie sont très petites.
- Toute personne désirant utiliser la scie a besoin d'un certain temps d'apprentissage. Pendant cette période, quelques lames de scie vont certainement se briser.
- Lorsque l'on coupe des morceaux de bois épais, il faut faire particulièrement attention à ne pas plier ni déformer la lame de scie.
- En travaillant précautionneusement, on augmente la durée de vie de la lame de scie.

### 8.2 Interrupteur Marche/Arrêt (fig.2/pos.14)

- Pour la mise en service, appuyez sur le bouton « I ».
- Pour la mise hors circuit, il faut appuyer sur le bouton « 0 ».

Attention: La machine est équipée d'un interrupteur de sécurité contre une remise en marche après une chute de tension.

Lorsque la scie à chantourner est en circuit et que l'alimentation en courant est interrompue, la scie à chantourner reste hors circuit après rétablissement de l'alimentation en courant. Pour la remettre en fonction, actionnez à nouveau l'interrupteur « I ».

### 8.3 Mise en marche de l'éclairage

- Mettez la machine en marche comme décrit au point 8.2
- L'éclairage (30) peut être mis en et hors circuit avec l'interrupteur (31).

### 8.4 Variateur du nombre de battements (fig.2/ pos.15)

Le variateur de vitesse (15), permet de régler le nombre d'oscillations en fonction du matériau à découper. Nous recommandons une vitesse élevée pour les matériaux souples et une vitesse lente pour les matériaux durs. Tourner le variateur courses (15) vers la droite augmente la vitesse.

## 8.5 Réalisation de coupes intérieures

Une caractéristique de cette scie à chantourner est qu'elle permet de réaliser des coupes intérieures dans une plaque sans devoir endommager la face extérieure ni la circonférence de cette plaque. Pour réaliser des coupes intérieures dans une plaque :

- Retirez la lame de scie comme indiqué au chapitre 7.3.2.
- Percez un trou dans la plaque concernée.
- Placez la plaque en positionnant le trou au-dessus de l'orifice de passage de lame dans la table.
- Installez la lame de scie au travers de la plaque en passant par l'orifice et réglez la tension de la lame.
- Après avoir terminé les coupes intérieures, retirez la lame de scie de son support (comme décrit au chapitre 7.3.2) et retirez la plaque de la table.

## 8.6 Réalisation de coupes de biais

Pour effectuer des coupes de biais, réglez la hauteur du protecteur de lame en conséquence par rapport à la table de la machine. Basculez la table en desserrant le levier de blocage (12) et en basculant la table à la position désirée (fig. 12). Resserrer le levier de blocage.

### Attention!

Agissez très précautionneusement lorsque vous réalisez des coupes de biais. Étant donné que la table est inclinée, le risque de glisser est important. Risque de blessure !

## 9. Raccordement électrique

Le moteur électrique installé est prêt à fonctionner une fois raccordé. Le raccordement correspond aux dispositions de la VDE et DIN en vigueur.

Le branchement au secteur effectué par le client ainsi que la rallonge électrique utilisée doivent correspondre à ces prescriptions.

### Câble de raccordement électrique défectueux

Des détériorations de l'isolation sont souvent présentes dans les câbles de raccordement électrique.

### Les causes peuvent en être :

- Des points de pression, si les câbles de raccordement sont passés par les fenêtres ou les portes entrebaillées.
- Des pliures dues à une fixation ou à un cheminement incorrects.
- Des ruptures si l'on a roulé sur le câble.
- Des détériorations de l'isolation dues à un arrachement hors de la prise murale.
- Des fissures dues au vieillissement de l'isolation.
- Des lignes de raccordement électriques endommagées de la sorte ne doivent pas être utilisées et, en raison de leur isolation défectueuse, sont mortellement dangereuses.

Vérifier régulièrement que les câbles de raccordement électriques ne sont pas endommagés.

Lors du contrôle, veillez à ce que le câble de raccordement ne soit pas connecté au réseau.

Les câbles de raccordement électriques doivent correspondre aux prescriptions VDE et DIN en vigueur. N'utilisez que des câbles de raccordement dotés du marquage H 05 VV-F, 3 x 1.0 mm<sup>2</sup>.

L'indication du type sur le câble de raccordement est obligatoire.

#### Moteur à courant alternatif

- La tension du réseau doit être de 220-240 V~.
- Les rallonges d'une longueur maxi. de 25 m doivent avoir des conducteurs d'une section de 1,5 mm<sup>2</sup>.

Les raccordements et réparations de l'équipement électrique doivent être réalisés par un électricien.

Pour toute question, veuillez indiquer les données suivantes:

- Type de courant du moteur
- Données figurant sur la plaque signalétique de la machine
- Données figurant sur la plaque signalétique du moteur

## 10. Nettoyage, maintenance, stockage et commande de pièces de rechange

### Attention!

Retirez la fiche de la prise de courant avant tous travaux de nettoyage.

#### 10.1 Nettoyage

- Maintenez les dispositifs de protection, les ailettes de refroidissement et le carter du moteur aussi propres et sans poussière que possible.
- Nous recommandons de nettoyer l'appareil immédiatement après chaque utilisation.
- Frottez l'appareil avec un chiffon propre ou soufflez dessus avec de l'air comprimé à basse pression.
- Nettoyez l'appareil régulièrement à l'aide d'un chiffon humide et un peu de savon noir. N'utilisez aucun produit de nettoyage ni détergent ; ils pourraient endommager les pièces en matières plastiques de l'appareil. Veillez à ce que de l'eau ne pénètre pas à l'intérieur de l'appareil.

#### 10.2 Maintenance

Aucune pièce à l'intérieur de l'appareil n'a besoin de maintenance.

##### 10.2.1 Paliers (fig. 1/pos. 8)

Lubrifiez les paliers des poulies de renvoi (8) périodiquement avec une graisse pour machines de bonne qualité, et au plus tard après environ 25 à 30 heures de service.

##### 10.2.2 Charbons du moteur

Si les charbons font trop d'étincelles, faites-les contrôler par un électricien. Attention! Seul un spécialiste électricien est autorisé à remplacer les charbons.

#### 10.3 Stockage

Entreposez l'appareil et ses accessoires dans un endroit sombre, au sec et à l'abri du gel qui doit être inaccessible aux enfants. La température de stockage optimale est comprise entre +5 et +30 °C. Conservez l'outil électrique dans l'emballage d'origine.

#### 10.4 Commande de pièces de rechange:

Lors de la commande des pièces de rechange, il faut indiquer ce qui suit ;

- Type de l'appareil
- Numéro d'article de l'appareil

#### Informations concernant le service après-vente

Il faut tenir compte du fait que pour ce produit les pièces suivantes sont soumises à une usure liée à l'utilisation et sont donc des consommables non couverts par la garantie.

Pièces d'usure\*: Brosse en carbone, lame de scie, garnitures de table, courroies trapézoïdale

\*Ne font pas partie de l'ensemble de livraison !

## 11. Mise au rebut et recyclage

L'appareil se trouve dans un emballage permettant d'éviter les dommages dus au transport. Cet emballage est une matière première et peut donc être réutilisé ultérieurement ou être réintroduit dans le circuit des matières premières. L'appareil et ses accessoires sont en matériaux divers, comme par ex. des métaux et matières plastiques. Éliminez les composants défectueux dans les systèmes d'élimination des déchets spéciaux. Renseignez-vous dans un commerce spécialisé ou auprès de l'administration de votre commune !

### Ne jetez pas les appareils usagés avec les déchets ménagers!



Ce symbole indique que conformément à la directive relative aux déchets d'équipements électriques et électroniques (2012/19/UE) et aux lois nationales, ce produit ne doit pas être jeté avec les déchets ménagers. Ce produit doit être remis à un centre de collecte prévu à cet effet. Le produit peut par exemple être retourné lors de l'achat d'un produit similaire ou être remis à un centre de collecte agréé pour le recyclage d'appareils électriques et électroniques usagés. En raison des substances potentiellement dangereuses souvent contenues dans les appareils électriques et électroniques usagés, la manipulation non conforme des appareils usagés peut avoir un impact négatif sur l'environnement et la santé humaine. Une élimination conforme de ce produit contribue en outre à une utilisation efficace des ressources naturelles. Pour plus d'informations sur les centres de collecte des appareils usagés, veuillez contacter votre municipalité, le service communal d'élimination des déchets, un organisme agréé pour l'élimination des déchets d'équipements électriques et électroniques ou le service d'enlèvement des déchets.

## 12. Aide au dépannage

Panne	Cause possible	Remède
1. La lame de scie se détache après l'arrêt du moteur	Vis de serrage insuffisamment serrée	Resserrez la vis , pas à droite
2. Le moteur ne démarre pas	a) Fusible du réseau défectueux	a) Vérifiez le fusible
	b) Rallonge électrique défectueuse	b) Remplacez la rallonge électrique
	c) Raccordements au moteur ou à l'interrupteur défectueux	c) Faites vérifier par un électricien
	d) Interrupteur ou moteur défectueux	d) Faites vérifier par un électricien



**Inhoudsopgave:****Pagina:**

1.	Inleiding .....	39
2.	Veiligheidsinstructies .....	39
3.	Beschrijving van het toestel .....	42
4.	Omvang van de levering .....	42
5.	Doelmatig gebruik .....	42
6.	Technische gegevens .....	43
7.	Vóór inbedrijfstelling .....	43
8.	Bediening .....	45
9.	Elektrische aansluiting .....	45
10.	Reiniging, onderhoud, opbergen en bestellen van wisselstukken .....	46
11.	Verwijdering en recyclage .....	46
12.	Verhelpen van storingen .....	47

## Verklaring van de symbolen op het toestel



Waarschuwing – Handleiding lezen om het letselrisico te verminderen”



Draag een stofmasker. Bij het bewerken van hout en andere materialen kan stof ontstaan dat schadelijk is voor de gezondheid. Asbesthoudend materiaal mag niet worden bewerkt!



Draag een veiligheidsbril. Vonken die tijdens het werk ontstaan of splinters, spanen en stof die uit het toestel ontsnappen kunnen leiden tot zichtverlies.



Draag een gehoorbeschermer. Lawaai kan aanleiding geven tot gehoorverlies.



Let op! Lichamelijk gevaar! Niet in het draaiende zaagblad grijpen!

## 1. Inleiding

### Fabrikant:

scheppach Fabrikation von  
Holzbearbeitungsmaschinen GmbH  
Günzburger Straße 69  
D-89335 Ichenhausen

### Geachte klant,

Wij wensen u veel plezier en succes bij het werken met uw nieuwe apparaat.

### Advies:

Volgens de van toepassing zijnde wet voor productaansprakelijkheid is de producent van dit apparaat niet aansprakelijk voor schade die ontstaat door of door middel van dit apparaat in geval van:

- Onjuist gebruik,
- Niet-naleving van de gebruiksinstructies,
- Reparaties door derden, niet-erkende getrainde werklui,
- Installatie en vervanging van niet-originele reserveonderdelen,
- Ongepast gebruik,
- falen van het elektronisch systeem ten gevolge van niet-naleving van de elektrische specificaties en de VDE 0100, DIN 57113 / VDE 0113 voorschriften.

### Aanbevelingen:

Lees de volledige handleiding voor de montage en besturing van het apparaat. Deze handleiding is bedoeld om het gebruik van het apparaat gemakkelijker te maken voor u en om vertrouwd te geraken met het gebruik van het apparaat.

De handleiding bevat belangrijke nota's over hoe veilig, goed en economisch gebruik te maken van uw apparaat, en over hoe u gevaar kan vermijden, reparatiekosten kann besparen, downtime kan verminderen en de betrouwbaarheid en levensduur van uw apparaat kan vergroten. Bovenop de veiligheidsvoorschriften in deze handleiding, moet u ook voldoen aan de geldende voorschriften van uw land in verband met het gebruik van het apparaat. Plaats de gebruiksaanwijzing in een doorzichtig plastic map om deze te beschermen tegen vuil en vocht, en bewaar ze in de nabijheid van het apparaat. De instructies moeten gelezen en nauw gevolgd worden door iedereen vooraleer het apparaat te gebruiken. Enkel getrainde personen die op de hoogte gebracht zijn van de mogelijke

gevaren en risico's mogen het apparaat gebruiken. De vereiste minimumleeftijd moet worden voldaan. Als aanvulling op de veiligheidsvoorschriften in deze handleiding en de speciale voorschriften van uw land, moeten ook de algemeen erkende technische regels voor het gebruik van houtverwerkende apparaten in acht genomen worden.

Wij kunnen niet aansprakelijk worden gesteld voor ongevallen of schade, veroorzaakt door niet-naleving van deze handleiding en de veiligheidsvoorschriften.

## 2. Veiligheidsinstructies

### Waarschuwing

Lees alle veiligheidsinstructies en aanwijzingen. Nalatigheden bij de inachtneming van de veiligheidsinstructies en aanwijzingen kunnen elektrische schok, brand en/of zware letsels tot gevolg hebben. Bewaar alle veiligheidsinstructies en aanwijzingen voor de toekomst.

### 2.1 Algemene veiligheidsinstructies voor elektrisch materieel

Let op! Bij gebruik van elektrische gereedschappen dienen de volgende veiligheidsvoorschriften te worden opgevolgd ter bescherming tegen elektrische schok, lichamelijk gevaar en brandrisico. Lees deze voorschriften en leef ze na alvorens het toestel te gebruiken.

- 1 Hou uw werkgebied netjes
  - Wanorde in het werkgebied veroorzaakt ongevallenrisico.
- 2 Hou rekening met de omgevingsinvloeden
  - Stel elektrische gereedschappen niet bloot aan de regen. Gebruik elektrisch materieel niet in vochtige of natte omgeving. Zorg voor een goede verlichting. Gebruik elektrisch materieel niet in de buurt van brandbare vloeistoffen of gasen.
- 3 Bescherm u tegen elektrische schok
  - Vermijd lichamelijk contact met gearde onderdelen, b.v. buizen, radiatoren, fornuizen, koelkasten.
- 4 Hou kinderen weg!
  - Laat geen andere personen het gereedschap of de kabel raken, hou ze weg van uw werkplaats.
- 5 Bewaar uw gereedschap veilig
  - Niet gebruikt gereedschap moet in een droge gesloten ruimte en buiten bereik van kinderen worden bewaard.
- 6 Overbelast uw gereedschap niet
  - U werkt beter en veiliger in het opgegeven vermogensgebied.
- 7 Gebruik het juiste gereedschap
  - Gebruik geen te zwakke gereedschappen of voorzetstukken voor zwaar werk. Gebruik gereedschappen niet voor doeleinden en werkzaamheden waarvoor ze niet bedoeld zijn; gebruik b.v. geen handcirkelzaag om bomen te vellen of takken te kappen.
- 8 Draag gepaste werkkledij
  - Draag geen wijde kleding of sieraden. Ze kunnen door bewegende delen worden gegrepen. Bij het werken in open lucht draagt u best rubberhandschoenen en slipvast schoeisel. Draag bij lang haar een haarbescherming.
- 9 Gebruik beschermingsmiddelen
  - Draag een veiligheidsbril. Gebruik een stofmasker bij stofverwekkende werkzaamheden.

- 10 Onttrek de kabel niet aan zijn eigenlijke bestemming
  - Draag het gereedschap niet aan de kabel en gebruik de kabel niet om de stekker uit het stopcontact te trekken. Bescherm de kabel tegen hitte, olie en scherpe kanten.
- 11 Beveilig het werkstuk
  - Gebruik spaninrichtingen of een bankschroef om het werkstuk vast te houden. Het wordt zo doende veiliger vastgehouden dan met uw hand en maakt het mogelijk de machine met de beide handen te bedienen.
- 12 Rek u niet uit boven uw standbereik
  - Vermijd elke abnormale lichaamshouding. Zorg voor een veilige stand en bewaar steeds uw evenwicht.
- 13 Onderhoud uw gereedschappen zorgvuldig
  - Hou uw gereedschappen scherp en schoon om beter en veiliger te werken. Neem de onderhoudsvoorschriften en de instructies voor het verwisselen van gereedschappen in acht. Controleer regelmatig de stekker en de kabel en laat deze bij beschadiging door een erkende vakman vervangen. Controleer de verlengkabel regelmatig en vervang beschadigde kabels. Hou handgrepen droog en vrij van olie en vet.
- 14 Verwijder de netstekker uit het stopcontact
  - Bij niet-gebruik, vóór onderhoudswerkzaamheden en vóór het verwisselen van gereedschap zoals b.v. zaagblad, boor en alle soorten van machinegereedschappen.
- 15 Laat geen gereedschapssleutels steken
  - Controleer of de sleutels en afstelgereedschappen verwijderd zijn alvorens de machine aan te zetten.
- 16 Vermijd onbedoelde aanloop
  - Draag geen op het stroomnet aangesloten gereedschappen met de vinger op de schakelaar. Vergewis u er zich van dat de schakelaar bij het aansluiten op het stroomnet uitgeschakeld is.
- 17 Verlengkabel in open lucht
  - Gebruik in open lucht enkel verlengkabels die daarvoor zijn goedgekeurd en overeenkomstig gekenmerkt.
- 18 Wees steeds oplettend
  - Hou uw werk in het oog. Ga verstandig te werk. Gebruik het gereedschap niet als u er niet met uw aandacht bij bent.
- 19 Controleer uw zaag op beschadigingen
  - Voordat u de zaag verder gebruikt dient u de veiligheidsinrichtingen of licht beschadigde onderdelen zorgvuldig op hun perfecte en reglementaire werkwijze te controleren. Controleer of de bewegelijke onderdelen naar behoren functioneren en niet klem zitten alsook of onderdelen beschadigd zijn. Alle onderdelen moeten naar behoren gemonteerd zijn om de veiligheid van het toestel te verzekeren. Beschadigde veiligheidsinrichtingen en onderdelen dienen deskundig door een erkende vakwerkplaats te worden hersteld of vervangen tenzij in de handleidingen

anders vermeld. Beschadigde schakelaars dienen door een klantendienst-werkplaats te worden vervangen. Gebruik geen gereedschappen waarvan de schakelaar niet kan worden in- of uitgeschakeld.

#### 20 Let op!

- Voor uw eigen veiligheid gebruik enkel accessoires en bijkomende toestellen die vermeld staan in de handleiding of door de fabrikant van het gereedschap worden aanbevolen of opgegeven. Het gebruik van andere inzetgereedschappen of accessoires dan vermeld in de handleiding of in de catalogus kan voor u lichamelijk gevaar betekenen.

#### 21 Herstellingen alleen door een elektrovakman

- Dit elektrisch gereedschap beantwoordt aan de desbetreffende veiligheidsbepalingen. Herstellingen mogen enkel door een elektrovakman worden verricht, anders kunnen zich ongelukken voor de gebruiker voordoen.

#### 22 Sluit de stofzuiginrichting aan

- Indien aansluitingen voor het afzuigen van stof en verzamelinrichtingen aanwezig zijn overtuig u er zich van dat deze aangesloten zijn en gebruikt worden.

### Bijzondere veiligheidsvoorschriften

- In geval van nood de machine onmiddellijk uitschakelen en de netstekker uit het stopcontact verwijderen.
- Neem al deze voorschriften in acht voordat en terwijl u met de zaag werkt.
- Gebruik de zaag niet om brandhout te zagen.
- Het is niet toegestaan zonder gepaste bevestigingsinrichting rond hout dwars te zagen.
- De machine is voorzien van een veiligheidsschakelaar tegen herinschakelen na spanningsafval.
- Als u een verlengkabel nodig heeft dient u er zich van te vergewissen dat zijn doorsnede voldoende is voor het opgenomen vermogen van de zaag. Minimumdoorsnede 1 mm<sup>2</sup>.
- Kabeltrommel enkel in afgewonden toestand gebruiken.
- Aan de machine werkende personen mogen niet afgeleid worden.
- Na het uitschakelen van de motor mogen de zaagbladen in geen geval worden afgeremd door er zijdelings tegen te drukken.
- Installeer slechts goed scherpgeslepen, niet vervormde, barstvrije zaagbladen.
- Beschadigde zaagbladen dienen onmiddellijk te worden vervangen.
- Gebruik geen zaagbladen die niet overeenkomen met de karakteristieke gegevens vermeld in deze gebruiksaanwijzing.
- Zorg ervoor dat alle het zaagblad bedekkende inrichtingen naar behoren werken.
- Veiligheidsinrichtingen aan de machine mogen niet worden gedemonteerd of onbruikbaar gemaakt.
- Beschadigde of defecte veiligheidsinrichtingen dienen onmiddellijk te worden vervangen.

- Zaag geen werkstukken die te klein zijn om ze veilig met de hand te kunnen vasthouden.
- De machine niet belasten zodat ze tot stilstand komt.
- Druk het werkstuk altijd hard tegen de werkplaat.
- Verwijder nooit losse splinters, zaagsel of vastgekleemde stukken hout terwijl het zaagblad draait.
- Schakel de machine uit om storingen aan het geblokkeerde inzetgereedschap te verhelpen. Verwijder de netstekker uit het stopcontact. Verhelp de blokkering. LET OP! Lichamelijk gevaar zaagblad! Draag veiligheidshandschoenen! Laat de zaag proefdraaien, zonder werkstuk. Let er op dat zich geen ongewone geluiden of trillingen voordoen. Als dit het geval is dient u het toestel uit te schakelen en zich tot de fabrikant te wenden.
- Vóór montage-, instel- meet- en schoonmaakwerkzaamheden telkens zeker de motor uitschakelen.
  - Netstekker uit het stopcontact verwijderen -
- Controleer of de sleutels en afstelgereedschappen verwijderd zijn alvorens de zaag aan te zetten.
- Bij het verlaten van de werkplaats de motor uitschakelen en de netstekker uit het stopcontact trekken.
- Elektrische installaties, herstellingen en onderhoudswerkzaamheden mogen slechts door deskundige worden uitgevoerd.
- Alle bescherm- en veiligheidsinrichtingen moeten aan het einde van een herstelling of onderhoud onmiddellijk worden hermonteerd.
- De veiligheids-, werk- en onderhoudsvoorschriften van de fabrikant alsook de afmetingen vermeld onder "Technische gegevens" dienen in acht te worden genomen.
- De desbetreffende voorschriften ter voorkoming van ongevallen en de andere algemeen erkende veiligheidsregelen moeten worden nageleefd.
- Voorlichtingsbladen van de vereniging ter voorkoming van arbeidsongevallen in acht nemen (VBG 7)).
- De zaag is enkel bedoeld om in binnenruimten te worden opgesteld.
- Werkstukken die kleiner zijn dan de zaagbladafdekking kunnen verwondingen aan handen en vingers veroorzaken. Gepaste hulpmiddelen gebruiken!
- Vermijd verkrampde handposities bij het leiden van het werkstuk alsook posities waarbij u bij het wegglijden met de hand rechtstreeks in het zaagblad zou terechtkomen.
- Installeer het zaagblad steeds met de tanden omhoog naar de zaagtafel wijzend.
- Stel altijd de juiste bladspanning in om het breken van de zaagbladen te voorkomen.
- Ga bijzonder voorzichtig te werk als u materiaal met onregelmatige snijprofielen zaagt.
- Ga uiterst voorzichtig te werk bij het snijden van ronde voorwerpen zoals stangen of buizen. Die kunnen voor het zaagblad afrollen en het vasthouden van de tanden veroorzaken. Ondersteun dergelijke werkstukken d.m.v. een wig.

- Bij het terugtrekken van het werkstuk kunnen de tanden zich in de zaagsnede vasthaken, vooral als de zaagspanen de snede blokkeren. In dit geval moet u de zaag afzetten, de netstekker uit het stopcontact verwijderen, de zaagsnede met een wig openen en het werkstuk wegtrekken.
- Verlaat de werkplaats nooit zonder voordien de zaag af te zetten. Wacht tot de zaag tot stilstand is gekomen.
- Assembleer, kleef of monteer geen onderdelen op de werktafel terwijl de zaag draait.
- Zaag pas aanzetten als de werktafel vrijgemaakt is van materiaalresten en gereedschap. Laat enkel het te bewerken werkstuk en eventuele werkhulpstukken (wiggen) op de werktafel liggen.
- Draag altijd een veiligheidsbril.
- Hou de vingers op een veilige afstand van het zaagblad.
- Leid het werkstuk veilig en vast en laat het op geen enkel los.
- Verlaat de werkplaats nooit zonder voordien de zaag af te zetten.
- Laat u door uw vertrouwde met de zaag niet leiden tot onoplettendheid. Onoplettendheid kan reeds binnen een fractie van een seconde zware verwondingen tot gevolg hebben.

#### **Veilig werken**

- Gebruik voor het transport van de machine alleen de transportvoorzieningen.
- Gebruik nooit de veiligheidsvoorzieningen om het apparaat te hanteren of te transporteren.
- Zorg ervoor dat tijdens het transport het onderste deel van het zaagblad afgeschermd is, bijvoorbeeld door de veiligheidsvoorzieningen.
- De werkpositie bevindt zich altijd aan de zijkant van het zaagblad

#### **Bewaar de veiligheidsvoorschriften goed.**

Waarschuwing! Dit elektrisch apparaat genereert een elektromagnetisch veld als het is ingeschakeld. Dit veld kan onder bepaalde omstandigheden interfereren met actieve of passieve medische implantaten. Om het risico op ernstig of dodelijk letsel te beperken, raden we personen met medische implantaten aan om hun arts en de fabrikant van het medische implantaat te raadplegen voordat de machine wordt gebruikt.

### 3. Beschrijving van het toestel (fig. 1-12)

- 1 Afblasinrichting
- 2 Houder
- 3 Kartelschroef
- 4 Houder
- 5 Zaagbladafdekking
- 6 Zaagtafel
- 7 Afdekking links
- 8 Lagerplaatsen
- 9 Spanhendel
- 10 Draagarm
- 11 Graadschaal
- 12 Vastzethendel
- 13 Stofafzuigaansluiting
- 14 AAN/UIT-schakelaar
- 15 Regelaar aantal slagen
- 16 Montagepunten
- 17 zaagblad
- 18 Neerhouder
- 19 Upper klemschroef voor blade
- 20 Inbusleutel 3 mm
- 21 Hoek (niet meegeleverd)
- 22 Opbergbox voor zaagbladen
- 23 Lagere adapter
- 24 Zaagbladhouder boven
- 25 Zaagbladhouder beneden
- 26 Tafelinzetstuk
- 27 Wijzer
- 28 Schroef
- 29 Houder
- 30 Werklamp
- 31 Aan / uit schakelaar Werklamp
- 32 Instelling graadmeter voor zaagbladen zonder pin

### 4. Omvang van de levering

- Open de verpakking en neem het toestel voorzichtig uit de verpakking.
- Verwijder het verpakkingsmateriaal alsmede verpakkings- /transportbeveiligingen (indien aanwezig).
- Controleer of de leveringsomvang compleet is.
- Controleer het toestel en de accessoires op transportschade.
- Bewaar de verpakking indien mogelijk tot het verloop van de garantieperiode

Let op

Het toestel en het verpakkingsmateriaal zijn geen speelgoed voor kinderen! Kinderen mogen niet met plastic zakken, folies en kleine stukken spelen! Er bestaat inslik- en verstikkingsgevaar!

- Decoupeerzaag
- Zaagbladafdekking
- Afblasinrichting
- Reservezaagblad (2x) (voor hout en plastic))
- Inbusleutel 3 mm
- Originele handleiding

### 5. Doelmatig gebruik

De decoupeerzaag dient voor het snijden van kant hout of ander materialen zoals b.v. plexiglas, met glasvezel versterkte kunststof, schuimstof, rubber, leer en kurk. Gebruik de zaag niet om rond materiaal te snijden. Rond materiaal kan gemakkelijk kantelen. Lichamelijk gevaar! Stukken kunnen wegspringen!

Het toestel mag slechts voor werkzaamheden worden gebruikt waarvoor het bedoeld is. Elk verder gaand gebruik is niet doelmatig. Voor daaruit voortvloeiende schade of letsel van welke aard dan ook is de gebruiker/bediener, niet de fabrikant, aansprakelijk.

Wij wijzen erop dat onze toestellen overeenkomstig hun bestemming niet ontworpen zijn voor commercieel, ambachtelijk of industrieel gebruik. Wij zijn niet aansprakelijk indien het apparaat in ambachtelijke of industriële bedrijven alsmede bij gelijk te stellen activiteiten wordt gebruikt.

Alleen de voor de machine gepaste zaagbladen mogen worden gebruikt. Het gebruik van snijschijven van welke soort dan ook is verboden.

- Het naleven van de veiligheidsvoorschriften alsook van de montage- en bedrijfsvoorschriften van deze gebruiksaanwijzing hoort eveneens tot het doelmatig gebruik.
- Personen, die de machine bedienen en onderhouden, moeten met haar vertrouwd en op de hoogte zijn van mogelijke gevaren.
- Bovendien moeten de geldende voorschriften ter voorkoming van ongevallen strikt worden opgevolgd.
- Andere algemene regels qua arbeidsgeneeskunde en veiligheid dienen in acht te worden genomen.
- Veranderingen aan de machine sluiten een aansprakelijkheid van de fabrikant en daaruit voortvloeiende schade helemaal uit.

#### Restrisico's!

Er blijven altijd restrisico's bestaan ook al wordt dit elektrisch gereedschap naar behoren bediend. Volgende gevaren kunnen zich voordoen in verband met de bouwwijze en uitvoering van dit elektrisch gereedschap:

- Longletsels indien geen gepast stofmasker wordt gedragen.
- Gehoorschade indien geen gepaste gehoorbeschermmer wordt gedragen.
- Gevaar voor ongelukken door handcontact in het niet afgedekte snijbereik van het gereedschap.
- Lichamelijk gevaar bij het verwisselen van gereedschap (gevaar voor snijwonden).
- Kneuzing van de vingers.
- Gevaar door terugstoot.
- Kantelen van het werkstuk als gevolg van een onvoldoend groot oppervlak waar het werkstuk op rust.
- Raken van het snijgereedschap.

- Wegspringen van delen van takken en werkstukken.

## 6. Technische gegevens

Netspanning:	220-240 V~/50 Hz
Opgenomen vermogen:	80 Watt (S1) 120 Watt (S6 30%)
Strokes:	500-1700 min <sup>-1</sup>
Bescherming type:	IP 20
Slagbeweging:	12 mm
Standvlak:	630 x 295 mm
Tafel zwenkbaar:	0° - 45°
Tafelafmetingen:	415 x 255 mm
Zaagbladlengte ca.:	134 mm
Vlucht:	406 mm
Snijhoogte max. bij 90°:	50 mm
Snijhoogte max. bij 45°:	22 mm
minimale maat werkstuk BxH:	100 x 22 mm
maximale maat werkstuk BxH:	400 x 50 mm
Wicht:	12,7 kg

Bedrijfsmodus S6 30%:

Ononderbroken bedrijf met intermitterende belasting (cyclusduur 10 min). Om te voorkomen dat de motor ontoelaatbaar warm wordt mag de motor 30% van de cyclusduur met het opgegeven nominale vermogen draaien en moet daarna 70% van de cyclusduur zonder belasting verderdraaien.

### Geluidsemisiewaarden

Geluid

De geluids- en vibratiewaarden zijn bepaald volgens EN 61029.

### Draag een gehoorbeschermer.

Lawaai kan aanleiding geven tot gehoorverlies.

Geluidsdruk niveau $L_{pA}$ :	66,9 dB(A)
Onzekerheid $K_{pA}$ :	3 dB(A)
Geluidsvermogen $L_{WA}$ :	79,9 dB(A)
Onzekerheid $K_{WA}$ :	3 dB(A)

De waarden vermeld in de tabel zijn emissiewaarden en komen niet meteen noodzakelijk overeen met de geluidswaarden gemeten op de werkvloer. Hoewel er een correlatie bestaat tussen emissie- en immissiepeilen kan er niet zeker uit worden opgemaakt of al dan niet bijkomende voorzorgsmaatregelen vereist zijn. Factoren die het momenteel op de werkvloer voorhanden zijnde immissiepeil kunnen beïnvloeden zijn o.a. de duur van de geluidsinwerking, de karakteristieke gesteldheid van de werkruimte, andere geluidsbronnen etc. b.v. het aantal machines en andere in de buurt aan de gang zijnde processen.

De betrouwbare werkplaatswaarden kunnen evenwel van land tot land variëren. Deze informatie zal echter de gebruiker in staat stellen, gevaar en risico beter te kunnen beoordelen.

Beperk de geluidsontwikkeling en vibratie tot een minimum!

- Gebruik enkel intacte toestellen.
- Onderhoud en reinig het toestel regelmatig.
- Pas uw manier van werken aan het toestel aan.
- Overbelast het toestel niet.
- Laat het toestel indien nodig nazien.
- Schakel het toestel uit als het niet wordt gebruikt.

## 7. Vóór inbedrijfstelling

### Let op!

Verwijder altijd de netstekker uit het stopcontact voordat u het toestel anders afstelt.

### 7.1 Algemeen

- Vóór inbedrijfstelling moeten alle afdekkingen en veiligheidsinrichtingen naar behoren zijn gemonteerd.
- Het zaagblad moet vrij kunnen draaien.
- Bij reeds bewerkt hout op vreemde voorwerpen letten zoals b.v. nagels of schroeven etc.
- Voordat u de aan-/uitschakelaar indrukt dient u zich ervan te vergewissen dat het zaagblad correct is gemonteerd en beweeglijke onderdelen gemakkelijk bewegen.
- Controleer of de gegevens vermeld op het kenplaatje overeenkomen met de gegevens van het stroomnet alvorens de machine aan te sluiten.
- Sluit de machine enkel aan op een naar behoren geïnstalleerd veiligheidsstopcontact dat beveiligd is door een zekering van minstens 10A.

### 7.2 Monteer de decoupeerzaag op een

werkbank (fig. 3, 4)

Het toestel mag alleen door een deskundige vakman worden gemonteerd!

Voor de montage hebt u nodig (niet bij de levering begrepen):

- Zeskantschroef M6 (4x)
- Zeskantmoer M6 (8x)
- Sluitring Ø 7mm (4x)
- Platte dichting Ø 7mm (4x)
- Rubberonderlaag: 410x255x13mm

De lengte van de te gebruiken schroeven verschilt volgens de dikte van de tafelplaat.

- Monteer de decoupeerzaag op een massieve werktafel van hout. Daardoor kan een flinke geluidsontwikkeling door trillingen worden voorkomen.
- Markeer de boorgaten. Gebruik daarvoor de decoupeerzaag als sjabloon.
- Boor de 4 gaten Ø 8mm in de werktafel en de rubberonderlaag.

- Schroef de decoupeerzaag op de werktafel door de montagepunten (fig. 3/12, pos. 16) in volgende volgorde (fig. 4) vast:
  - A) Decoupeerzaag
  - B) Rubberonderlaag
  - C) Werktafel
  - D) Platte dichting
  - E) Sluitring
  - F) Zeskantmoer
  - G) Zeskantmoer
  - H) Zeskantschroef
- Haal eerst de zeskantmoer (F) goed aan en borg die daarna m.b.v. een tweede zeskantmoer (G).

### 7.3 Montage

LET OP! Trek vóór alle onderhouds- en montagewerkzaamheden op de decoupeerzaag telkens de netstekker uit het stopcontact.

#### 7.3.1 Montage van de zaagbladafdekking en de spaanafblaasinrichting (fig. 6/7/8)

- Let op: Voorafgaand aan de installatie van de persvoet (18) heeft de fabriek voormonteerde zaagblad (17), zoals beschreven in artikel 7.3.2, worden ontmanteld.
- Zet de hold-down (29) met de kartelschroef (3) op de machine. Installeer de drukker (18) zoals afgebeeld aan de houder (29).
- Bevestig de zaagblad beschermkap (5) met de bout en moer.
- Breng de afblaasinrichting (1) aan zoals voorgesteld in fig. 8.

#### 7.3.2 Zaagblad vervangen (fig. 1/9/10)

##### Waarschuwing

Om letsels als gevolg van het onbedoeld starten van de zaag te voorkomen: brengt u de schakelaar altijd naar de positie "0" en verwijdert u de netstekker uit het stopcontact voordat u het zaagblad verwijdert of vervangt.

#### Het zaagblad weghalen zonder pinnen (optioneel) (Fig. 1+9+9.1+9.2+9.3+9.4)

- Gebruik de adapter (19/23) met platte zaagbladen. De afstand komt door de instelmeter (32) voor. De zaagblad is met Allen-schroeven bevestigd.
- Ontkoppel het zaagblad (17) door het tussenstuk van de tafel (26) naar boven weg te halen, schroef dan de spanschroef los.
- Verwijder eerst de spanning, door de spanhendel (9) naar boven te klappen en eventueel door tegen de wijzers van de klok in te draaien de spanning verder te verlagen.
- Druk de bovenarm (10) licht naar beneden.
- Verwijder vervolgens het zaagblad door het naar voren te trekken uit de steunen en door de toegangspere in de tafel.

#### Het zaagblad monteren zonder pinnen (optioneel) (Fig. 1 + 9 + 9,1 + 9,2 + 9,3 + 9,4)

De tanden van het zaagblad moeten altijd naar onderen gericht zijn.

- Zet de zaagblad met de twee adapters (19/23) in de onderste steun, de andere kant in de bovenste steun.
- Duw de stootkrager lichtjes naar beneden (10)
- Span het blad (17) met de spanhendel (9) door deze weer naar beneden te drukken. Controleer de spanning van het blad (17). Indien de spanning te laag is, kan deze worden verhoogd door met de wijzers van de klok mee te draaien. Ontspan hierbij eerst weer de spanhendel (9).
- Plaats de tafelinleg (26) weer.

#### Het zaagblad verwijderen met pinnen (Fig 1+10+10.1+10.2+10.3)

- Neem de tafelinleg (26) weg om het zaagblad (17) er uit te kunnen nemen.
- Draai eerst de spanning door aan de spanhendel (9) naar boven en te verminderen, in voorkomend geval, door naar links te draaien, de spanning verder.
- Druk op de arm (10) iets naar beneden (zie foto 10).
- Trek het zaagblad van de bovenste en onderste zaagblad houder (24/25).

#### Het zaagblad monteren met pinnen (Fig. 1+10+10.1+10.2+10.3)

De tanden van het zaagblad moeten altijd naar onderen gericht zijn.

- Haal een eind van het zaagblad (17) door de sleuf in de tafel en steek de zaagbladpinnen (17) in de keep. Herhaal deze handeling aan de bovenarmsteun (24/25).
- Plaats het zaagblad (17), eerst in de onderste meashouder (25).
- Druk op de arm (10) iets naar beneden.
- Controleer de positie van het zaagblad in de zaagblad houders pinnen (24/25).
- Span het blad (17) met de spanhendel (9) door deze weer naar beneden te drukken. Controleer de spanning van het blad (17). Indien de spanning te laag is, kan deze worden verhoogd door met de wijzers van de klok mee te draaien. Ontspan hierbij eerst weer de spanhendel (9).
- Plaats de tafelinleg (26) weer.

#### 7.3.3 Nauwkeurige afstelling van de hoekschaal

Let op: Controleer de afstelling van de hoekige schaal voordat u begint te werken met het apparaat. Stel de zaagtafel met behulp van een hoek van 90 ° (21) (niet bij de levering begrepen) u de zaagtafel te creëren en het zaagblad op een (fig.11). Draai de schroef (28) los en draai de wijzer (27) naar de 90° markering. Om precies te werken is het proefzagen aan te raden: test de ingestelde hoek door een proefsnede uit te voeren en het ingestelde graadgetal met een hoekmeter te controleren. Indien nodig, de wijzer (27) najusteren.



## 8. Bediening

### 8.1 Opmerking:

- De zaag snijdt hout niet automatisch. De gebruiker maakt het snijden mogelijk door het hout het bewogen zaagblad in te leiden.
- De tanden snijden het hout enkel tijdens de neergaande slag.
- U dient het hout traag het zaagblad in te leiden omdat de tanden van het zaagblad heel klein zijn.
- Elke persoon die met de zaag wil omgaan heeft een bepaalde leertijd nodig. Tijdens die tijd zullen zeker enkele bladen breken.
- Bij het snijden van dikker hout dient men er vooral op te letten dat het zaagblad niet wordt kromgebogen of verdraaid.
- De levensduur van het zaagblad wordt verhoogd door voorzichtig te werk te gaan.

### 8.2 AAN /UIT-schakelaar (fig. 2, pos. 14)

- Om de zaag aan te zetten drukt u de knop "I" in.
  - Voor het afzetten dient u de knop "0" in te drukken.
- Let op: De machine is voorzien van een veiligheidsschakelaar tegen herinschakelen na spanningsafval. Is de decoupeerzaag ingeschakeld en gebeurt dan een stroomonderbreking in het net, blijft de decoupeerzaag uitgeschakeld ook al is de stroomtoevoer opnieuw tot stand gebracht. Om de zaag aan te zetten drukt u opnieuw de schakelaar "I" in.

### 8.3 Operationele werklamp

- Schakel de machine zoals beschreven onder 8.2
- Het werk lamp (30) kan nu met de schakelaar (31) aan en uit.

### 8.4 Regelaar aantal slagen (fig.2/pos.15)

Met de regelaar aantal slagen (15) kunt u het aantal slagen overeenkomstig het te snijden materiaal instellen. Voor zacht materiaal zijn hoge toerentallen aan te bevelen, voor hard materiaal lage toerentallen. Draait u de regelaar aantal slagen (15) naar rechts, verhoogt het toerental.

### 8.5 Uitvoeren van binnensneden

Een kenmerk van deze decoupeerzaag is de mogelijkheid binnensneden in een plaat uit te voeren zonder dat de buitenkant of de omvang van de plaat wordt beschadigd.

Om binnensneden in een plaat uit te voeren gaat u als volgt te werk:

- Het zaagblad verwijderen zoals beschreven in hoofdstuk 7.3.2.
- Een gat in de desbetreffende plaat boren.
- De plaat met het gat over het toegangsgat op de zaagtafel leggen.
- Het zaagblad door het gat in de plaat installeren en de bladspanning instellen.
- Aan het einde van de binnensneden het zaagblad verwijderen van de bladhouders (zoals beschreven in hoofdstuk 7.3.2) en de plaat van de tafel weg nemen.

### 8.6 Uitvoeren van versteksmeden

Voor het uitvoeren van versteksmeden om de afstand van de beschermkap aan te passen voor de werktafel.

Zwenk de tafel door de vastzethendel (12) los te zetten en de zaagtafel naar de gewenste positie te kantelen (fig. 12). Haal de vastzethendel terug aan.

#### Let op!

Wees bijzonder voorzichtig bij het uitvoeren van versteksmeden. Door de schuine stand van de zaagtafel is het wegglijden begunstigd. Lichamelijk gevaar!

## 9. Elektrische aansluiting

De geïnstalleerde elektromotor is bedrijfsklaar aangesloten. De aansluiting voldoet aan de relevante VDE- en DIN-voorschriften.

De netaansluiting van de klant en het gebruikte verlengsnoer moeten eveneens aan deze voorschriften voldoen.

### Defecte elektrische aansluitkabel

Bij elektrische aansluitkabels treedt vaak schade aan de isolatie op.

Mogelijke oorzaken zijn:

- Versleten plekken, als aansluitkabels door ventroef deuropeningen worden geleid.
- Knikken door een onvakkundige bevestiging of geleiding van de aansluitkabel.
- Snijplekken omdat over de aansluitkabel is gereden.
- Beschadigde isolatie omdat de stekker uit het stopcontact is getrokken.
- Scheuren door veroudering van de isolatie.

Dergelijke defecte elektrische aansluitkabels mogen niet worden gebruikt en zijn levensgevaarlijk als de isolatie is beschadigd.

Controleer de elektrische aansluitkabels regelmatig op schade. Let erop dat bij het controleren de aansluitkabel niet op het elektriciteitsnet is aangesloten. Elektrische aansluitkabels moeten aan de relevante VDE- en DIN-voorschriften voldoen. Gebruik uitsluitend aansluitkabels met de aanduiding H05VV-F. Op de aansluitkabel moet de type-aanduiding vermeld staan.

#### Wisselstroommotor

- De netspanning moet 220-240 VAC zijn
- Verlengsnoeren moeten tot een lengte van 25 m een doorsnede hebben van 1,5 vierkante millimeter.

Aansluitingen en reparaties van de elektrische uitrusting mogen uitsluitend door een elektromonteur worden uitgevoerd.

Vermeld in geval van vragen de volgende gegevens:

- Stroomtype van de motor
- Gegevens van het typeplaatje van de machine
- Gegevens van het typeplaatje van de motor

## 10. Reiniging, onderhoud, opbergen en bestellen van wisselstukken

### Let op!

Trek vóór alle schoonmaakwerkzaamheden de netstekker uit het stopcontact.

### 10.1 Reiniging

- Hou de veiligheidsinrichtingen, de ventilatiespleten en het motorhuis zo veel mogelijk vrij van stof en vuil.
- Het is aan te bevelen het toestel onmiddellijk na elk gebruik schoon te maken.
- Wrijf het toestel met een schone doek af of blaas het met perslucht bij lage druk schoon.
- Maak het toestel regelmatig met een vochtige doek en wat zachte zeep schoon. Gebruik geen reinigings- of oplosmiddelen; die zouden de kunststofdelen van het toestel kunnen aantasten. Zorg ervoor dat geen water binnen in het toestel terecht kan komen.

### 10.2 Wartung

Binnen in het toestel zijn er geen andere te onderhouden onderdelen.

#### 10.2.1 Lagers (fig. 1, pos. 8)

Smeer de lagerplaatsen (8) van de keerrollen periodiek door met een hoogwaardig machinevet, ten laatste echter na ca. 25 tot 30 bedrijfsuren.

#### 10.2.2 Koolborstels

Bij bovenmatige vonkvorming laat u de koolborstels door een erkende elektricien nazien. LET OP! De koolborstels mogen enkel door een erkende elektricien worden vervangen.

### 10.3 Opbergen

Bewaar het toestel en de accessoires op een donkere, droge en vorstvrije plaats die voor kinderen ontoegankelijk is. De optimale opbergtemperatuur ligt tussen 5° C en 30° C. Bewaar het elektrische gereedschap in de originele verpakking.

### 10.4 Bestellen van wisselstukken:

Gelieve bij het bestellen van wisselstukken de volgende gegevens te vermelden;

- Type van het toestel
- Artikelnummer van het toestel

### Service-informatie

U moet er rekening mee houden dat bij dit product de volgende delen onderhevig zijn aan een slijtage door gebruik of een natuurlijke slijtage, resp. dat de volgende delen nodig zijn als verbruiksmaterialen.

Slijtstukken\*: Koolborstels, Zaagblad, Tafelinzetstuk, V-snaar

\* niet verplicht bij de leveringsomvang begrepen!

## 11. Verwijdering en recycling

Het toestel bevindt zich in een verpakking om transportschade te voorkomen. Deze verpakking is een grondstof en bijgevolg herbruikbaar of kan in de grondstofkringloop teruggebracht worden. Het toestel en zijn accessoires bestaan uit diverse materialen, zoals b.v. metaal en kunststof. Ontdoe u van defecte onderdelen op de inzamelplaats waar u gevaarlijke afvalstoffen mag afgeven. Informeer u in uw speciaalzaak of bij uw gemeentebestuur!

### Oude apparatuur mag niet bij het huisafval worden gegooid!



Dit symbool geeft aan dat dit product conform de richtlijn inzake verbruikte elektrische en elektronische apparatuur (2012/19/EU) en nationale wettelijke bepalingen niet bij het huishoudelijk vuil mag worden gegooid. Dit product moet bij een hiervoor bestemde verzamelpunt worden afgegeven. Dit kan bijv. door teruggave bij de aanschaf van een soortgelijk product of door inlevering bij een erkend inzamelpunt voor het recyclen van verbruikte elektrische en elektronische apparatuur. Het onjuist afvoeren van oude apparatuur kan door mogelijke gevaarlijke stoffen, die veelal in verbruikte elektrische en elektronische apparatuur zijn verwerkt, negatieve effecten op het milieu en de gezondheid van de mens hebben. Door een juiste afvoer van dit product levert u bovendien een bijdrage aan een effectief gebruik van natuurlijke resources. Informatie inzake inzamelpunten voor verbruikte apparatuur kunt u opvragen bij de gemeente, de publieke afvalverwerker, een erkend afvalverwerkingsstation voor het afvoeren van verbruikte elektrische en elektronische apparatuur of uw afvalverwerkingsstation.

## 12. Verhelpen van storingen

Fout	Mogelijke oorzaak	Verhelpen
1. Blade lost na het uitschakelen van de motor	Aangescherpte bevestigingsmoer gemakkelijk	Draai moer rechtse draad
2. Motor start niet	a) Mislukking netzekering	a) Controleer netzekering
	b) Verlengkabel defect	b) Vervang verlengsnoer
	c) Leidingen naar de motor of schakel uit orde	c) Hebben een monteur controle elektricien
	d) Motor of schakelaar defect	d) Hebben een monteur controle elektricien

**Índice de contenidos:****Página:**

1.	Introducción.....	50
2.	Instrucciones de seguridad.....	50
3.	Descripción del aparato.....	53
4.	Volumen de entrega.....	53
5.	Uso adecuado.....	53
6.	Características técnicas.....	54
7.	Antes de la puesta en marcha.....	54
8.	Manejo.....	56
9.	Conexión eléctrica.....	57
10.	Limpieza, mantenimiento, almacenamiento y pedido de piezas de repuesto.....	57
11.	Eliminación y reciclaje.....	58
12.	Subsanación de averías.....	58

## Explicación de los símbolos



AVISO! leer el manual de instrucciones para reducir cualquier riesgo de sufrir lesiones!



Es preciso ponerse una mascarilla de protección. Puede generarse polvo dañino para la salud cuando se realicen trabajos en madera o en otros materiales. ¡Está prohibido trabajar con material que contenga asbesto!



Llevar puestas gafas de protección. Durante el trabajo, la expulsión de chispas, astillas, virutas y polvo por el aparato pueden provocar pérdida de vista.



Usar protección para los oídos. La exposición al ruido puede ser perjudicial para el oído.



¡Atención! ¡Peligro de sufrir daños! No entrar en contacto con la hoja de la sierra en funcionamiento!

## 1. Introducción

### Fabricante:

scheppach Fabrikation von  
Holzbearbeitungsmaschinen GmbH  
Günzburger Straße 69  
D-89335 Ichenhausen

### Estimado cliente,

Le deseamos éxito y disfrute al trabajar con su nuevo aparato.

### Nota:

De acuerdo con la ley de responsabilidad del product aplicable, el fabricante de este dispositivo no es responsable de los daños que puedan surgir por o en relación con este dispositivo en caso de:

- Manejo inadecuado,
- Incumplimiento de las instrucciones de uso,
- Reparaciones por terceros, trabajadores no capacitados,
- Instalación y sustitución de piezas de repuesto que no sean originales,
- Uso indebido,
- Fallos del sistema eléctrico debido a la falta de conformidad con las especificaciones eléctricas y las regulaciones VDE 0100, DIN 57113 / VDE 0113

### Recomendaciones:

Lea el texto completo del manual de instrucciones antes del montaje y puesta en funcionamiento del dispositivo. Estas instrucciones de uso están pensadas para que le resulte más fácil familiarizarse con el dispositivo y utilizar sus posibilidades de uso.

Las instrucciones de uso contienen notas importantes sobre cómo trabajar de manera segura, adecuada y económica con su máquina y cómo evitar peligros, ahorrar en costes de reparaciones, reducir el tiempo de inactividad y aumentar la fiabilidad y vida útil de la máquina. Además de las normas de seguridad contenidas en este escrito usted debe, en todo caso, cumplir con la normativa aplicable de su país con respecto al manejo de esta máquina.

Ponga las instrucciones de uso en una funda de plastic transparente para protegerlas de la suciedad y la humedad y guárdelas cerca de la máquina. Cada operario debe leer y observar las instrucciones antes de empezar el trabajo. Solo las personas que han recibido formación sobre el uso de la máquina y se les ha informado sobre los peligros y riesgos relacionados con ella pueden usarla. Debe cumplirse la edad mínima requerida.

Además de las normas de seguridad contenidas en el presente manual de instrucciones y las normativas especiales de su país, deben observarse las normas técnicas generalmente reconocidas para el funcionamiento de máquinas de trabajo con madera.

Declinamos cualquier responsabilidad de posibles accidentes o daños que puedan producirse por no obedecer las presentes instrucciones y advertencias de seguridad.

## 2. Instrucciones de seguridad

### Aviso!

Leer todas las instrucciones de seguridad e indicaciones.

El incumplimiento de dichas instrucciones e indicaciones puede provocar descargas, incendios y/o daños graves.

Guardar todas las instrucciones de seguridad e indicaciones para posibles consultas posteriores.

### 2.1 Instrucciones generales de seguridad sobre aparatos eléctricos

¡Atención! A la hora de trabajar con herramientas eléctricas se han de tener en cuenta las siguientes medidas de seguridad para evitar descargas eléctricas o cualquier riesgo de accidente o incendio. Leer y observar estas instrucciones antes de utilizar el aparato.

- 1 Mantener ordenada la zona de trabajo
  - El desorden en la zona de trabajo podría provocar accidentes.
- 2 Tener en cuenta las condiciones ambientales en las que se trabaja
  - No exponer herramientas eléctricas a la lluvia. No utilizar herramientas eléctricas en un ambiente húmedo o mojado. Procurar que la zona de trabajo esté bien iluminada. No utilizar herramientas eléctricas cerca de líquidos o gases inflamables.
- 3 Es preciso protegerse contra descargas eléctricas
  - Evitar el contacto corporal con cualquier tipo de piezas con toma de tierra como, por ejemplo, tuberías, calefactores, cocinas eléctricas o frigoríficos.
- 4 Mantener el aparato fuera del alcance de los niños!
  - No permita que otras personas toquen la herramienta o el cable, manténgalas apartadas de su zona de trabajo.
- 5 Guardar la herramienta en un lugar seguro
  - Guardar las herramientas que no se utilicen en lugar cerrado y seco y fuera del alcance de los niños.
- 6 No sobrecargar la herramienta
  - Se trabajará de forma mejor y más segura con la potencia indicada.
- 7 Utilizar la herramienta adecuada
  - No utilizar herramientas o aparatos que no puedan resistir trabajos pesados. No usar herramientas para fines o trabajos para los que no sean adecuadas; por ejemplo, no utilizar ningún tipo de sierra circular de mano para talar árboles o para cortar ramas.
- 8 Ponerse ropa de trabajo adecuada
  - No llevar ropa holgada ni joyas durante el trabajo. Éstas podrían engancharse en las piezas móviles de la herramienta. Cuando se trabaja al aire libre, es recomendable llevar guantes de goma y zapatos de suela antideslizante.

- Llevar una redecilla para el cabello si se tiene el pelo largo.
- 9 Utilizar equipo de protección
    - Llevar puestas gafas de protección. Utilizar una mascarilla si se realizan trabajos en los que se produzca mucho polvo.
  - 10 No utilizar el cable de forma inapropiada
    - No sostener la herramienta por el cable, y no utilizarlo para desenchufar. Es preciso proteger el cable del calor, del aceite y de cantos vivos.
  - 11 Es preciso asegurar la pieza que se desee trabajar
    - Utilizar dispositivos de sujeción o un tornillo de banco para sujetar la pieza. De este modo, estará más segura y podrá manejar la máquina con ambas manos.
  - 12 No extender excesivamente su radio de acción corporal
    - Evitar trabajar en una posición corporal inadecuada. Adoptar una posición segura y mantener en todo momento el equilibrio.
  - 13 Es preciso llevar a cabo un mantenimiento cuidadoso de la herramienta
    - Conservar la herramienta limpia y afilada para realizar un buen trabajo de forma segura. Respetar las disposiciones de mantenimiento y las instrucciones en cuanto al cambio de herramienta. Controlar regularmente el enchufe y el cable y dejar que un especialista reconocido los sustituya en caso de que estos hayan sufrido algún daño. Controlar las alargaderas regularmente y sustituir aquellas que estén dañadas. Mantener las empuñaduras secas, sin aceite y grasa.
  - 14 Retirar el enchufe de la toma de corriente
    - Siempre que no se utilice la máquina, antes de cualquier mantenimiento y mientras se cambian piezas en la máquina como, por ejemplo, hojas de sierra, taladros y todo otro tipo de herramientas.
  - 15 No dejar ninguna llave puesta
    - Comprobar que llaves y herramientas de ajuste hayan sido extraídas antes de enchufar la máquina.
  - 16 Es preciso evitar una puesta en marcha de la máquina no intencionada
    - No transportar ninguna herramienta dejando el dedo en el interruptor si está conectada a la red eléctrica. Asegurarse de que el interruptor esté desconectado antes de enchufar la máquina a la red eléctrica.
  - 17 Alargaderas para el aire libre
    - Si trabaja al aire libre, utilizar sólo alargaderas homologadas a tal efecto y correspondientemente etiquetadas.
  - 18 Estar constantemente atento
    - Observar atentamente su trabajo. Actuar de forma razonable. No utilizar la herramienta cuando no esté concentrado.

- 19 Comprobar si el aparato ha sufrido daños
  - Comprobar cuidadosamente que los dispositivos de protección o partes ligeramente dañadas funcionen de forma adecuada y según las normas antes de seguir utilizando el aparato. Comprobar si las piezas móviles funcionan correctamente, sin atascarse o si hay piezas dañadas. Todas las piezas deberán montarse correctamente para garantizar la seguridad del aparato. Las piezas o dispositivos de protección dañados se deben reparar o sustituir en un taller de asistencia técnica al cliente, a menos que en el manual de instrucciones se indique lo contrario.
  - Los interruptores averiados deben sustituirse en un taller de asistencia técnica al cliente. No utilizar ninguna herramienta cuando no funcione el interruptor de conexión/desconexión.
- 20 ¡Atención!
  - Por su propia seguridad, utilizar sólo los accesorios o piezas de recambio que se indican en el manual de instrucciones o las recomendadas indicadas por el fabricante de la herramienta. El uso de otros accesorios o piezas de recambio no recomendadas en el manual de instrucciones o en el catálogo puede provocar riesgo de daños personales.
- 21 Las reparaciones deben correr a cargo de un electricista especializado
  - Esta herramienta eléctrica cumple las normas de seguridad en vigor. Las reparaciones sólo debe llevarlas a cabo un electricista profesional. En caso contrario, el usuario podría sufrir accidentes.
- 22 Conectar el dispositivo de aspiración de polvo
  - Si la máquina dispone de dispositivos de aspiración, asegurarse de que estos estén conectados así como de que se utilicen.

#### **Instrucciones especiales de seguridad**

- En caso de emergencia, desconectar directamente la máquina y retirar el enchufe.
- Familiarícese con todas las instrucciones, antes de empezar a trabajar con la sierra y respételas en todo momento.
- No utilizar la sierra para serrar madera para quemar.
- No realizar cortes transversales con la sierra en maderas redondas sin el dispositivo de sujeción adecuado.
- La máquina está equipada con un interruptor de seguridad que impide una nueva puesta en marcha inesperada después de un corte de corriente.
- Si se precisa una alargadera, asegurarse de que la sección de la misma sea suficiente para el consumo de corriente de la sierra. Sección mínima: 1 mm<sup>2</sup>.
- Utilizar el tambor de arrollamiento de cable sólo estando el cable completamente desenrollado.
- No distraer a las personas que estén trabajando con la máquina.

- Después de desconectar el accionamiento, no se deben frenar en ningún caso las hojas de la sierra ejerciendo contrapresión en los lados de la misma.
- Realizar el montaje de las hojas de sierra sólo si están bien afiladas y no presentan fisuras ni deformaciones.
- Sustituir inmediatamente las hojas de sierra defectuosas.
- No utilizar nunca hojas de sierra que no tengan las mismas características que las descritas en el manual de instrucciones.
- Es preciso asegurarse de que todos los dispositivos que cubren la hoja de la sierra funcionen perfectamente.
- Los dispositivos de seguridad de la máquina no se deben desmontar o inutilizar.
- Sustituir inmediatamente los dispositivos de seguridad dañados o defectuosos.
- No cortar ninguna pieza que sea tan pequeña que no se pueda sujetar de forma segura con la mano.
- No forzar la máquina hasta el punto de que se detenga.
- Mantener la pieza siempre presionada contra la mesa de trabajo.
- No retirar nunca astillas sueltas, virutas o trozos de madera enganchados en la hoja de la sierra estando la misma en funcionamiento.
- Desconectar la máquina para subsanar averías en la herramienta intercambiable bloqueada. -Desenchufar el aparato. Eliminar el bloqueo. ¡Atención! ¡Peligro de sufrir lesiones por la hoja de la sierra! ¡Llevar guantes de protección! Probar primero el aparato sin pieza. Asegurarse de que no se producen ruidos o vibraciones inusuales. En ese caso, desconectar el aparato y ponerse en contacto con el fabricante.
- Realizar reajustes, así como trabajos de ajuste, medición o limpieza sólo si el motor está desconectado. Retirar el enchufe.
- Comprobar que llaves y herramientas de ajuste hayan sido extraídas antes de enchufar la máquina.
- Desconectar el motor y quitar el enchufe de la red cuando se abandone el lugar de trabajo.
- Las instalaciones eléctricas, las reparaciones y los trabajos de mantenimiento sólo deben llevarlos a cabo especialistas.
- Una vez finalizada la reparación o el mantenimiento, se deberán volver a montar inmediatamente todos los dispositivos de seguridad y de protección.
- Observar en todo momento las instrucciones de seguridad, de trabajo y de mantenimiento, así como las dimensiones especificadas en las características técnicas.
- Respetar también las prescripciones pertinentes en materia de protección contra accidentes y los demás reglamentos en materia de seguridad.
- Respetar el cuaderno de instrucciones de la mutua de prevención accidentes laborales (VBG 7j).
- La sierra se ha concebido para montarse sólo en espacios interiores.

- Las piezas más pequeñas que la protección para la hoja de la sierra pueden causar heridas en las manos y en los dedos. ¡Emplee medios auxiliares adecuados!
- Evitar tensar la mano al guiar la pieza y posiciones en las que, si se resbala la mano, podría entrar directamente en contacto con la hoja de la sierra.
- Ajustar la hoja de la sierra siempre de manera que los dientes miren hacia abajo, hacia la mesa para sierra.
- Ajustar siempre la correcta tensión de la hoja para evitar que puedan agrietarse las hojas de la sierra.
- Proceder con especial cuidado al cortar material con perfiles de corte irregulares.
- Prestar especial atención al cortar cuerpos redondos como barras o tubos. Estos pueden rodar delante de la hoja de sierra y hacer que se enganchen los dientes. Fije piezas de este tipo con una cuña.
- Al retirar la pieza es posible que se queden enganchados dientes en la ranura de corte, especialmente cuando las virutas de la sierra bloqueen la ranura. En este caso, apagar la sierra, desenchufar el cable, abrir la ranura de corte con una cuña y extraer la pieza.
- No abandonar nunca el lugar de trabajo sin apagar antes la sierra. Esperar hasta que la herramienta se detenga.
- No ensamblar, adherir o montar ninguna pieza en la mesa de trabajo mientras esté en marcha la sierra.
- Conectar la sierra sólo después de haber despejado la mesa de trabajo de restos de material y herramientas. Dejar solo sobre la mesa la pieza a trabajar y algún medio auxiliar de trabajo (cuñas).
- Llevar gafas de protección.
- Mantener los dedos a una distancia segura de la hoja de la sierra.
- Sostener la pieza de forma segura y firme, y no la suelte en ningún momento.
- No abandonar nunca el lugar de trabajo sin apagar antes la sierra.
- No dejar que el estar familiarizado con el uso de la sierra haga que deje de prestarle la atención que requiere. La falta de atención durante el trabajo puede causar heridas graves en pocos segundos.

#### **Trabajo seguro**

- Utilice para el transporte de la herramienta eléctrica solo los dispositivos de transporte (fig. 1, pos. 10).
- No utilice nunca los dispositivos de seguridad para el servicio o el transporte.
- Preste atención a que durante el transporte se encuentre cubierta la parte inferior de la hoja de sierra, por ejemplo mediante un dispositivo de protección.
- La posición de trabajo debe ser en todo momento lateralmente a la hoja de sierra.

#### **Guardar las instrucciones de seguridad en lugar seguro.**



¡Advertencia! Esta herramienta eléctrica produce un campo electromagnético mientras funciona. Este campo puede perjudicar bajo circunstancias concretas implantes médicos activos o pasivos. Con el fin de reducir el peligro de lesiones graves o mortales, recomendamos a las personas con implantes médicos que consulten tanto a su médico como al fabricante del implante médico antes de manejar la herramienta eléctrica.

### 3. Descripción del aparato (fig. 1-12)

- 1 Dispositivo de purga
- 2 Sujeción
- 3 Tornillo moleteado
- 4 Soporte
- 5 Protección para la hoja de la sierra
- 6 Mesa para sierra
- 7 Cubierta izquierda
- 8 Rodamientos
- 9 Palanca de sujeción
- 10 Brazo de extensión
- 11 Escala graduada
- 12 Palanca de fijación
- 13 Conexión de aspiración de polvo
- 14 Interruptor ON/OFF
- 15 Regulador del número de carreras
- 16 Puntos de montaje
- 17 Hojas de la sierra
- 18 Sujetador
- 19 Adaptador superior
- 20 Llave Allen 3 mm
- 21 Ángulo (no viene incluido en el volumen de suministro)
- 22 Caja para guardar las hojas de sierra
- 23 Adaptador inferior
- 24 Soporte para la hoja de la sierra superior
- 25 Soporte para la hoja de la sierra inferior
- 26 Revestimiento de mesa
- 27 Indicador
- 28 Tornillo
- 29 Soporte
- 30 Lámpara de trabajo
- 31 Conector/desconector de la lámpara de trabajo
- 32 Calibre de ajuste para hojas de sierra sin pasador

### 4. Volumen de entrega

- Abrir el embalaje y extraer cuidadosamente el aparato.
- Retirar el material de embalaje, así como las fijaciones del embalaje y para el transporte (si existen).
- Comprobar que el volumen de entrega esté completo.
- Comprobar que el aparato y los accesorios no presenten daños ocasionados durante el transporte.
- Si es posible, almacenar el embalaje hasta que transcurra el periodo de garantía.

### ATENCIÓN

¡El aparato y el material de embalaje no son un juguete! ¡No permitir que los niños jueguen con bolsas de plástico, láminas y piezas pequeñas! ¡Riesgo de ingestión y asfixia!

- Sierra de marquetería
- Protección para la hoja de la sierra
- Dispositivo de purga
- Hoja de repuesto (2x) (para madera y plásticos)
- Llave Allen 3 mm
- Manual de instrucciones original

### 5. Uso adecuado

La sierra de calar sirve para cortar maderas canteadas u otros materiales como, p. ej., plexiglás, material reforzado con fibra de vidrio, material esponjado, caucho, cuero y corcho. No utilizar la sierra para cortar material redondo. Escuadrar ligeramente el material redondo. ¡Peligro de sufrir daños! ¡Pueden salir piezas despedidas!

Este aparato sólo debe emplearse en aquellos casos para los que se ha destinado. Cualquier otro uso no será adecuado. En caso de uso inadecuado, el fabricante no se hace responsable de daños o lesiones de cualquier tipo; el responsable es el usuario u operario de la máquina.

Es preciso tener en consideración que nuestro aparato no está indicado para un uso comercial, industrial o en taller. No asumiremos ningún tipo de garantía cuando se utilice el aparato en zonas industriales, comerciales o talleres, así como actividades similares.

Sólo está permitido utilizar hojas de sierra adecuadas para este tipo de máquina. Se prohíbe el uso de cualquier tipo de muela de tronzar.

- Otra de las condiciones para un uso adecuado es la observancia de las instrucciones de seguridad, así como de las instrucciones de montaje y de servicio contenidas en el manual de instrucciones.
- Las personas encargadas de operar y mantener la máquina deben estar familiarizadas con la misma y haber recibido información sobre todos los posibles peligros.
- Además, es imprescindible respetar en todo momento las prescripciones vigentes en materia de prevención de accidentes.
- Es preciso observar también cualquier otro reglamento general en el ámbito de la medicina laboral y técnicas de seguridad.
- El fabricante no se hace responsable de los cambios que el operario haya realizado en la máquina ni de los daños que se puedan derivar por este motivo.

### ¡Riesgos residuales!

Incluso si esta herramienta se utiliza adecuadamente, siempre existen riesgos residuales. En función de la estructura y del diseño de esta herramienta eléctrica pueden producirse los siguientes riesgos:

- Lesiones pulmonares en caso de que no se utilice una mascarilla de protección antipolvo.
- Lesiones auditivas en caso de que no se utilice una protección para los oídos adecuada.
- Riesgo de sufrir accidentes al entrar en contacto la mano con el área de corte desprotegida de la herramienta.
- Riesgo de sufrir accidentes al cambiar la herramienta (peligro de corte).
- Aplastamiento de los dedos.
- Riesgo de sufrir heridas por contragolpes.
- Vuelco de la herramienta por no disponer de suficiente superficie de apoyo.
- Entrar en contacto con la herramienta de corte.
- Proyección de astillas o partes de piezas.

## 6. Características técnicas

Tensión de red:	220-240 V~/50 Hz
Consumo de energía:	80 Watt (S1) 120 Watt (S6 30%)
Número de carreras:	500-1700 min <sup>-1</sup>
Tipo de protección:	IP 20
Movimiento de carrera:	12 mm
Espacio ocupado:	630 x 295 mm
Mesa orientable:	0° - 45°
Tamaño de mesa:	415 x 255 mm
Longitud de hoja de sierra:	134 mm
Saliente:	406 mm
Altura de corte máx. a 90°:	50 mm
Altura de corte máx. a 45°:	22 mm
medidamín. de la pieza de trabajo, ancho x alto:	100 x 22 mm
medidamáx. de la pieza de trabajo, ancho x alto:	400 x 50 mm
Peso:	12,7 kg

### Modo operativo S6 30%:

Funcionamiento en servicio permanente con carga intermitente (ciclo de trabajo 10 min). Para no calentar el motor de modo no permitido, este puede funcionar durante el 30 % del ciclo de trabajo con la potencia nominal indicada y seguidamente debe continuar funcionando el 70% restante del ciclo de trabajo sin carga.

### Nivel de emisión de ruidos

Ruido

Los valores con respecto al ruido y la vibración se determinaron conforme a la norma EN 61029.

### Usar protección para los oídos.

La exposición al ruido puede ser perjudicial para el oído.

Nivel de presión acústica L <sub>PA</sub> :	66,9 dB(A)
Imprecisión K <sub>PA</sub> :	3 dB(A)
Nivel de potencia acústica L <sub>WA</sub> :	79,9 dB(A)
Imprecisión K <sub>WA</sub> :	3 dB(A)

Los valores descritos son valores de emisión y no tienen por qué ser representativos para cada lugar de trabajo.

Aunque existe una correlación entre los niveles de emisión y los niveles de inmisión, no se puede deducir de ello de forma fiable si es preciso o no tomar precauciones adicionales. Los factores que pueden influir en el nivel de inmisión actual existente en un lugar de trabajo son: la duración de las operaciones, las características particulares del recinto de trabajo, otras fuentes de ruidos etc., por ejemplo, el número de máquinas y otros procesos derivados. Los valores en cada lugar de trabajo pueden variar de país a país. Esta información está destinada a ayudar al usuario a realizar una mejor estimación de los posibles riesgos y amenazas.

Reducir la emisión de ruido y las vibraciones al mínimo!

- Emplear sólo aparatos en perfecto estado.
- Realizar el mantenimiento del aparato y limpiarlo con regularidad.
- Adaptar el modo de trabajo al aparato.
- No sobrecargar el aparato.
- En caso necesario hacer que se compruebe el aparato.
- Apagar el aparato cuando no se esté utilizando.

## 7. Antes de la puesta en marcha

¡Atención!

Desenchufar el aparato antes de realizar ajustes.

### 7.1 Generalidades

- Antes de la puesta en marcha, instalar debidamente todas las cubiertas y dispositivos de seguridad.
- La hoja de la sierra debe poder moverse sin problemas.
- En caso de madera ya trabajada, es preciso asegurarse de que la misma no presente cuerpos extraños como, por ejemplo, clavos o tornillos.
- Antes de presionar el interruptor ON/OFF, cerciorarse de que la hoja de la sierra esté bien montada y de que las piezas móviles se muevan con suavidad.
- Antes de conectar la máquina, asegurarse de que los datos de la placa de identificación coincidan con los datos de la red eléctrica.

- Conectar la máquina solo en una caja de enchufe con puesta a tierra instalada de forma reglamentaria protegida por un fusible de al menos 10A.

## 7.2 Montar la sierra de marquetería sobre un banco de trabajo (fig. 3,4)

¡El aparato sólo debe ser montado por un técnico especializado!

Para el montaje se necesitan (no incluidos en el volumen de entrega):

- Tornillo hexagonal M6 (4x)
- Tuerca hexagonal M6 (8x)
- Arandela Ø 7mm (4x)
- Junta plana Ø 7mm (4x)
- Base de goma: 410x255x13mm

La longitud de los tornillos utilizados varía en función del espesor del tablero de la mesa.

- Montar la sierra de marquetería sobre una mesa de trabajo maciza de madera. Ello permite evitar una fuerte generación de ruidos debido a vibraciones.
- Marcar los agujeros. Utilizar para ello la sierra de marquetería como plantilla.
- Perforar 4 agujeros de Ø 8mm en la mesa de trabajo y la base de goma.
- Atornillar la sierra de marquetería con la mesa de trabajo a través de los puntos de montaje (fig. 3 pos. 16) por el orden siguiente (fig. 4):

A) Sierra de marquetería

B) Base de goma

C) Mesa de trabajo

D) Junta plana

E) Arandela

F) Tuerca hexagonal

G) Tuerca hexagonal

H) Tornillo hexagonal

- Apretar primero la tuerca hexagonal (F) y asegurarla a continuación mediante una segunda tuerca hexagonal (G).

## 7.3 Montaje

¡Atención! Desenchufar la máquina antes de proceder a la realización de cualquier tarea de mantenimiento y reequipamiento en la sierra de marquetería.

### 7.3.1 Montaje de la protección para la hoja de la sierra y del dispositivo de expulsión de virutas (fig. 6/7/8)

- Atención: Antes del montaje del sujetador (18) debe desmontarse la hoja de sierra premontada de fábrica (17), tal y como se describe en el artículo 7.3.2.
- Fije el sujetador (29) con el tornillo moleteado (3) en la máquina. Monte el sujetador (18) en el soporte (29), tal y como se muestra en la figura.
- Asegure la protección de la hoja de sierra (5) con el tornillo y la tuerca.
- Montar el dispositivo de purga (1) como se describe en la figura 8.

### 7.3.2 Cambiar la hoja de la sierra (fig. 1/9/10)

#### Advertencia

Para evitar heridas si se arranca la sierra de forma no intencionada:

Antes de retirar o cambiar la hoja de la sierra ponga siempre el interruptor en la posición "0" y desenchufe el cable.

#### Retirada de la hoja de sierra sin pasadores (opcional) (Fig. 1 + 9 + 9.1 + 9.2 + 9.3 + 9.4)

Para hojas de sierra planas se utilizan los adaptadores (19/23)

La separación está en el calibre de ajuste (32). La hoja de sierra está asegurada con tornillos Allen.

- Para la retirada de la hoja de sierra (17), retire la inserción de la mesa (26) tirando hacia arriba.
- Afloje primero la sujeción, abatiendo la palanca de sujeción (9) hacia arriba y reduciendo la presión, en caso necesario, mediante giro contra el sentido de las agujas del reloj.
- Presione el brazo de extensión (10) ligeramente hacia abajo.
- A continuación, retire la hoja de sierra tirando hacia adelante de los soportes ya través de la perforación de acceso en la mesa.

#### Colocación de la hoja de sierra sin pasadores (opcional) (Fig. 1+9+9.1+9.2+9.3+9.4)

Los dientes de la hoja de sierra deben apuntar siempre hacia abajo.

- Fije la hoja de sierra (17) primero en el soporte inferior de la hoja de sierra (25). Para fijar la hoja de sierra (17), apriete con fuerza el tornillo de fijación inferior de la hoja de sierra (23) con la llave Allen (20).
- Empuje el brazo de extensión (10) ligeramente hacia abajo y fije el extremo inferior de la hoja de sierra (17) en el soporte superior de la hoja de sierra (24) (véase la figura 9).
- Fije la hoja de sierra (17) con el tornillo de fijación superior de la hoja de sierra (19) (véase la figura 10).
- Tense la hoja de sierra (17) con la palanca de sujeción (9), apretando esta última de nuevo hacia abajo. Compruebe la tensión de la hoja de sierra (17). Si la tensión fuera demasiado escasa, tiene la posibilidad de aumentarla, girando en el mismo sentido de las agujas del reloj. Para ello, destense previamente de nuevo la palanca de sujeción (9).
- Coloque de nuevo la inserción de la mesa (26).

#### Retirada de la hoja de sierra con pasadores (Fig. 1+10+10.1+10.2+10.3)

- Para la retirada de la hoja de sierra (17), retire la inserción de la mesa (26) tirando hacia arriba.
- Afloje primero la sujeción, abatiendo la palanca de sujeción (9) hacia arriba y reduciendo la presión, en caso necesario, mediante giro contra el sentido de las agujas del reloj.

- Presione el brazo de extensión (10) ligeramente hacia abajo (véase la figura 9).
- Retire la hoja de sierra de los soportes superior e inferior (24/25).

### Colocación de la hoja de sierra con pasadores (Fig. 1+10.1+10.2+10.3)

Los dientes de la hoja de sierra deben apuntar siempre hacia abajo.

- Guíe un extremo de la hoja de sierra (17) a través del orificio de la mesa e introduzca los pasadores de la hoja de sierra (17) en las entalladuras correspondientes de los soportes superior e inferior de la hoja de sierra (24/25).
- Coloque la hoja de sierra (17) primero en el soporte inferior de la hoja de sierra (25).
- Presione el brazo de extensión (10) ligeramente hacia abajo.
- Compruebe la posición de los pasadores en los soportes de la hoja de sierra (24/25).
- Tense la hoja de sierra (17) con la palanca de sujeción (9), apretando esta última de nuevo hacia abajo. Compruebe la tensión de la hoja de sierra (17). Si la tensión fuera demasiado escasa, tiene la posibilidad de aumentarla, girando en el mismo sentido de las agujas del reloj. Para ello, destense previamente de nuevo la palanca de sujeción (9).
- Coloque de nuevo la inserción de la mesa (26).

### 7.3.3 Ajuste de precisión de la escala angular

Atención: La escala angular ya se suministra ajustada correctamente. Ajustar la mesa para sierra con ayuda de un ángulo de 90° (21) (No se entrega) que se coloca junto a la mesa para sierra y la hoja de sierra (fig. 11). Soltar el tornillo (28) y girar el indicador (27) a la marca de 90°.

Realizar antes un corte de prueba para trabajar de forma precisa:

Probar el ángulo ajustado realizando un corte de prueba y comprobar el número de grados ajustado en la pieza con una cuchilla angular. En caso necesario, reajustar el indicador (27).

## 8. Manejo

### 8.1 Observación:

- La sierra no corta madera de forma automática. El usuario posibilita el corte desplazando la madera por la hoja de sierra en movimiento.
- Los dientes cortan la madera sólo en carrera descendente.
- La madera debe desplazarse lentamente hacia la hoja de sierra, ya que los dientes de la hoja de sierra son muy pequeños.
- Toda aquella persona que desee manejar la sierra tendrá que aprender antes a utilizarla. Mientras se aprende seguro que se partirán algunas hojas.
- Al cortar maderas de mayor grosor es preciso asegurarse de que no se doble o gire la hoja de la sierra.

- Si se trabaja con cuidado aumentará la vida útil de la hoja de la sierra.

### 8.2 Interruptor ON/OFF (fig. 2/pos. 14)

- Para conectarla es preciso pulsar el botón "1".
- Para desconectarla se debe pulsar la tecla "0".

Atención: La máquina está equipada con un interruptor de seguridad que impide una nueva puesta en marcha inesperada después de un corte de corriente.

Si está conectada la sierra de marquetería y se interrumpe el suministro eléctrico en la red, la sierra permanece desconectada incluso aunque se reestablezca el suministro eléctrico. Para conectarla volver a pulsar el interruptor "1".

### 8.3 Funcionamiento de la lámpara de trabajo

- Conecte la máquina, tal y como se describe en 8.2.
- La lámpara de trabajo (30) se conecta y desconecta ahora con el interruptor (31).

### 8.4 Regulador del número de carreras (fig.2/ pos.15)

Con este regulador (15) puede ajustarse el número de carreras conforme al material a cortar.

En el caso de material blando recomendamos elevados números de revoluciones, para material duro bajas revoluciones. Girar el regulador del número de carreras (15) a la derecha, aumentar el número de revoluciones.

### 8.5 Realización de cortes interiores

Una característica de esta sierra de marquetería es la posibilidad de realizar desde dentro cortes en un tablero sin que se dañe la parte exterior o el contorno del tablero. Para efectuar cortes interiores en un tablero:

- Retirar la hoja de la sierra tal y como se describe en el apartado 7.3.2.
- Practicar un agujero en la placa correspondiente.
- Colocar el tablero con el agujero sobre el orificio de acceso en la mesa para sierra.
- Instalar la hoja de sierra a través del agujero en el tablero y ajuste la tensión de la hoja.
- Tras finalizar los cortes interiores, retirar la hoja de la sierra de los soportes (tal y como se describe en el apartado 7.3.2) y quitar el tablero de la mesa.

### 8.6 Realizar cortes de ingletes

Para la realización de cortes a inglete, adapte de forma correspondiente la distancia de la protección de la hoja de sierra a la mesa de trabajo. Girar la mesa soltando la palanca de fijación (12) e inclinar la mesa para sierra a la posición deseada (fig. 12). Apretar la palanca de fijación.

#### ¡Atención!

Llevar especial cuidado a la hora de realizar cortes de ingletes. Al inclinar la mesa para sierra se puede resbalar. ¡Peligro de sufrir daños!

## 9. Conexión eléctrica

El electromotor instalado está conectado para utilizarse. La conexión cumple las pertinentes disposiciones VDE y DIN.

La conexión a la red por parte del cliente, así como el cable alargador utilizado deben cumplir estas normas.

### Línea de conexión eléctrica defectuosa

En las líneas de conexión eléctrica surgen a menudo daños de aislamiento.

Las causas para ello pueden ser:

- Zonas aprisionadas al conducir las líneas de conexión a través de ventanas o puertas entreabiertas.
- Doblecetes ocasionados por la fijación o el guiado in - correctos de la línea de conexión.
- Zonas de corte al sobrepasar la línea de conexión.
- Daños de aislamiento por tirar de la línea de conexión del enchufe de la pared.
- Grietas causadas por el envejecimiento del aislamiento.

Tales líneas de conexión eléctrica defectuosas no deben utilizarse, pues suponen un riesgo para la vida debido a los daños de aislamiento.

Supervisar con regularidad las líneas de conexión eléctrica en busca de posibles daños. Durante la comprobación, preste atención a que la línea de conexión no cuelgue de la red eléctrica.

Las líneas de conexión eléctrica deben cumplir las pertinentes disposiciones VDE y DIN. Utilice solo líneas de conexión eléctrica con certificación H 05 VV-F.

La impresión de la denominación del tipo en el cable de conexión es obligatoria.

### Motor de corriente alterna

- La tensión de la red debe ser de 220-240 V~.
- Los cables alargadores de hasta 25 m de longitud deben poseer una sección de 1,5 milímetros cuadrados.

Las conexiones y reparaciones del equipamiento eléctrico debe realizarlas solo un experto electricista. En caso de posibles dudas, indique los siguientes datos:

- Tipo de corriente del motor
- Datos de la placa de características de la máquina
- Datos de la placa de características del motor

## 10. Limpieza, mantenimiento, almacenamiento y pedido de piezas de repuesto

¡Atención!

Desenchufar el aparato siempre antes de realizar cualquier trabajo de limpieza.

### 10.1 Limpieza

- Evitar al máximo posible que la suciedad y el polvo se acumulen en los dispositivos de seguridad, las rendijas de ventilación y la carcasa del motor.

- Se recomienda limpiar el aparato tras cada uso.
- Frotar el aparato con un paño limpio o limpiarlo con aire comprimido manteniendo la presión baja.
- Limpiar el aparato de forma periódica con un paño húmedo y un poco de jabón blando. No utilizar productos de limpieza o disolventes; ya que podrían deteriorar las piezas de plástico del aparato. Es preciso evitar que entre agua en el interior del aparato.

### 10.2 Mantenimiento

No es preciso realizar el mantenimiento de otras piezas en el interior del aparato.

#### 10.2.1 Rodamientos (fig. 1/pos. 8)

Lubricar los rodamientos de las poleas (8) de inversión de forma periódica con una grasa de alta calidad para máquinas, aunque como muy tarde a las 25-30 horas de servicio.

#### 10.2.2 Escobillas de carbón

En caso de formación excesiva de chispas, ponerse en contacto con un electricista especializado para que compruebe las escobillas de carbón. ¡Atención! Las escobillas de carbón sólo deberán ser cambiadas por un electricista especializado.

### 10.3 Almacenamiento

Guardar el aparato y sus accesorios en un lugar oscuro, seco, protegido de las heladas e inaccesible para los niños. La temperatura de almacenamiento óptima se encuentra entre los 5 y 30 °C. Guardar la herramienta eléctrica en su embalaje original.

### 10.4 Pedido de piezas de recambio:

A la hora de pasar pedido de piezas de repuesto, es preciso indicar los siguientes datos;

- Tipo de aparato
- Número de artículo de la herramienta

### Información de servicio

Es preciso tener en cuenta, que las siguientes piezas de este producto se someten a desgaste natural o provocado por el uso o que se necesitan las siguientes piezas como materiales de consumo.

Piezas de desgaste\*: Cepillo de carbón, hoja de sierra, forros de mesa, correas trapezoidales

\*¡no tiene por qué estar incluido en el volumen de entrega!

## 11. Eliminación y reciclaje

El aparato está protegido por un embalaje para evitar daños producidos por el transporte. Este embalaje es materia prima y, por eso, se puede volver a utilizar o llevar a un punto de reciclaje. El aparato y sus accesorios están compuestos de diversos materiales, como, p. ej., metal y plástico. Depositar las piezas defectuosas en un contenedor destinado a residuos industriales. Informarse en el organismo responsable al respecto en su municipio o en establecimientos especializados.

### ¡No arroje los aparatos usados a la basura doméstica!



Este símbolo indica que el producto, según la directiva sobre residuos de aparatos eléctricos y electrónicos (2012/19/UE) y las leyes nacionales, no puede eliminarse junto con la basura doméstica. En su lugar, este producto deberá ser conducido a un punto de recogida adecuado. Esto puede efectuarse devolviendo el aparato al comprar uno nuevo de características similares o entregándolo en un punto de recogida autorizado para el reciclaje de residuos de aparatos eléctricos y electrónicos.

La manipulación inadecuada de residuos de aparatos eléctricos y electrónicos puede tener efectos negativos en el medio ambiente y en la salud humana, debido a las sustancias potencialmente peligrosas que estos frecuentemente contienen. Al eliminar correctamente este producto, Ud. contribuye además a un aprovechamiento eficaz de los recursos naturales. Para más información acerca de los puntos de recogida de residuos de aparatos usados, póngase en contacto con su ayuntamiento, el organismo público de recogida de residuos, cualquier centro autorizado para la eliminación de residuos de aparatos eléctricos y electrónicos o la oficina del servicio de recogida de basuras.

## 12. Subsanación de averías

Avería	Posible motivo	Solución
1. La hoja de sierra se suelta tras la desconexión del motor	La tuerca de fijación se encuentra demasiado floja	Apretar girando hacia la derecha la tuerca de fijación
2. El motor no arranca	a) Fallo del fusible de red	a) Comprobar el fusible de red
	b) El cable prolongador está defectuoso	b) Sustituir el cable prolongador
	c) Las conexiones al motor o el interruptor no están en orden	c) Encargar a un experto electricista que lo verifique
	d) Motor o interruptor defectuosos	d) Encargar a un experto electricista que lo verifique

**Indice:****Pagina:**

1.	Introduzione .....	61
2.	Avvertenze di sicurezza .....	61
3.	Descrizione dell'apparecchio .....	63
4.	Elementi forniti .....	64
5.	Utilizzo proprio .....	64
6.	Caratteristiche tecniche .....	65
7.	Prima della messa in esercizio .....	65
8.	Uso .....	67
9.	Ciamento elettrico .....	67
10.	Pulizia, manutenzione, conservazione dei pezzi di ricambio e ordinazione.....	68
11.	Smaltimento e riciclaggio .....	68
12.	Risoluzione dei guasti .....	69

## Spiegazione dei simboli



**AVVERTIMENTO!** Per ridurre il rischio di lesioni, leggete le istruzioni per l'uso!



Mettete una maschera antipolvere. Facendo lavori su legno o altri materiali si può creare della polvere nociva alla salute. Non lavorate materiale contenente amianto!

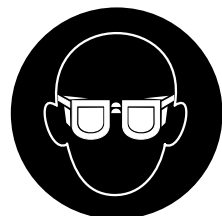

Indossate occhiali protettivi. Scintille che si sviluppano durante il lavoro o schegge, trucioli e polveri che escono dall'apparecchio possono causare la perdita della vista.



Indossate cuffie antirumore. L'effetto del rumore può causare la perdita dell'udito.



Attenzione! Pericolo di lesioni! Non mettete le mani sulla lama in movimento!



## 1. Introduzione

### Fabbricante:

scheppach Fabrikation von  
Holzbearbeitungsmaschinen GmbH  
Günzburger Straße 69  
D-89335 Ichenhausen

### Egregio cliente,

Le auguriamo un piacevole utilizzo del Suo nuovo apparecchio.

### Avvertenza:

Ai sensi della legge sulla responsabilità dei prodotti attualmente in vigore, il fabbricante non è responsabile per eventuali danni che si dovessero verificare a questa apparecchiatura o a causa di questa in caso di:

- utilizzo improprio,
- inosservanza delle istruzioni per l'uso,
- riparazioni effettuate da specialisti terzi non autorizzati,
- installazione e sostituzione di ricambi non originali,
- utilizzo non conforme,
- avaria dell'impianto elettrico in caso di inosservanza delle disposizioni in materia elettrica e delle norme VDE 0100, DIN 57113 / VDE0113.

### Da osservare:

Prima del montaggio e della messa in funzione, leggere tutto il testo delle istruzioni per l'uso.

Le presenti istruzioni per l'uso le consentono di conoscere l'utensile elettrico e di sfruttare le sue possibilità d'impiego conformi.

Le istruzioni per l'uso contengono avvertenze importanti su come utilizzare l'utensile elettrico in modo sicuro, corretto ed economico e su come evitare i pericoli, risparmiare sui costi di riparazione, ridurre i tempi di inattività ed aumentare l'affidabilità e la durata dell'utensile elettrico.

Oltre alle disposizioni di sicurezza contenute nelle qui presenti istruzioni per l'uso, è necessario altresì osservare le norme in vigore nel proprio Paese per l'utilizzo dell'utensile elettrico.

Conservare le istruzioni per l'uso vicino all'utensile elettrico, protette da sporcizia e umidità in una copertina di plastica. Esse devono essere attentamente lette e scrupolosamente osservate da tutti gli operatori prima di iniziare il lavoro.

Sull'utensile elettrico possono lavorare soltanto persone che sono state istruite sul suo uso e sui pericoli ad esso collegati. L'età minima richiesta per gli operatori deve essere assolutamente rispettata.

Oltre agli avvisi di sicurezza contenuti nelle presenti istruzioni per l'uso e alle disposizioni speciali in vigore nel proprio Paese, devono essere rispettate le regole tecniche generalmente riconosciute per l'esercizio di macchine di lavorazione del legno.

Non ci assumiamo alcuna responsabilità in caso di incidenti o danni dovuti al mancato rispetto delle presenti istruzioni e delle avvertenze di sicurezza.

## 2. Avvertenze di sicurezza

### Avvertimento

Leggete tutte le avvertenze di sicurezza e le istruzioni.

Dimenticanze nel rispetto delle avvertenze di sicurezza e delle istruzioni possono causare scosse elettriche, incendi e/o gravi lesioni.

Conservate tutte le avvertenze e le istruzioni per eventuali necessità future.

### 2.1 Avvertenze generali di sicurezza per le apparecchiature elettriche

Attenzione! Nell'usare gli elettroutensili si devono osservare le seguenti misure di sicurezza per proteggersi da scosse elettriche e dal pericolo di lesioni e di ustioni. Leggete ed osservate queste avvertenze prima di usare l'apparecchio.

- 1 Tenete in ordine la vostra zona di lavoro
  - Il disordine nella zona di lavoro può essere la causa di infortuni.
- 2 Tenete conto degli influssi ambientali
  - Non esponete gli elettroutensili alla pioggia. Non usate gli elettroutensili in ambiente umido o bagnato. Accertatevi che ci sia una buona illuminazione. Non usate gli elettroutensili nelle vicinanze di liquidi o gas infiammabili.
- 3 Proteggetevi dalle scosse elettriche
  - Evitate di toccare con parti del corpo elementi collegati a massa, per esempio tubi, caloriferi, fornelli o frigoriferi.
- 4 Tenete lontani i bambini!
  - Impedite ad altre persone di toccare l'utensile o il cavo, tenetele lontane dalla vostra zona di lavoro.
- 5 Tenete gli utensili in luogo sicuro
  - Gli utensili che non vengono utilizzati devono essere tenuti in un ambiente asciutto e chiuso, al di fuori della portata dei bambini.
- 6 Non sottoponete gli utensili a sovraccarico
  - Si lavora in modo migliore e più sicuro nel range di prestazioni indicato.
- 7 Usate l'utensile appropriato!
  - Non usate utensili o adattatori insufficienti per lavori pesanti. Non utilizzate gli utensili per scopi e lavori ai quali non sono destinati; per es. non utilizzate seghe circolari manuali per abbattere alberi o tagliare rami.
- 8 Portate indumenti di lavoro adatti
  - Non portate indumenti ampi o gioielli, perché potrebbero impigliarsi nelle parti mobili. Eseguendo lavori all'aperto si consiglia di portare guanti di gomma e scarpe che non scivolano. Se avete i capelli lunghi, raccoglieteli in una retina.
- 9 Usate dispositivi di protezione
  - Indossate occhiali protettivi. Usate una maschera protettiva in caso di lavori con produzione di polvere.

- 10 Non usate il cavo per scopi diversi da quelli a cui è destinato
  - Non usate il cavo per trasportare l'utensile e non utilizzatelo per staccare la spina dalla presa di corrente. Tenete il cavo a riparo da calore, olio e spigoli vivi.
- 11 Fissate bene il pezzo da lavorare
  - Usate dispositivi di serraggio o una morsa a vite per tenere fermo il pezzo da lavorare. In questa maniera è tenuto in modo più sicuro che con la mano e vi permette di usare la macchina con tutte e due le mani.
- 12 Accertatevi di essere sempre bene in equilibrio
  - Evitate posizioni insolite. Cercate una posizione sicura e tenetevi sempre in equilibrio.
- 13 Tenete gli utensili con cura
  - Tenete gli utensili affilati e puliti per lavorare bene ed in modo sicuro. Osservate le norme di manutenzione e le avvertenze per il cambio dell'utensile. Controllate regolarmente la spina ed il cavo e fateli sostituire da un tecnico autorizzato se sono danneggiati. Controllate regolarmente il cavo di prolunga e sostituitelo se è danneggiato. Tenete le impugnature asciutte e libere da olio e grasso.
- 14 Staccate la spina dalla presa
  - Se non usate l'apparecchio, prima della manutenzione e se volete sostituire un utensile, come per esempio la lama della sega, la punta del trapano e utensili di ogni tipo.
- 15 Non lasciate inserire le chiavi per gli utensili
  - Prima di accendere l'apparecchio controllate che le chiavi e gli utensili di regolazione siano stati tolti.
- 16 Evitate che l'apparecchio venga avviato inavvertitamente
  - Se l'apparecchio è collegato alla rete elettrica non trasportatelo con il dito sull'interruttore. Accertatevi che l'interruttore sia disinserito quando l'apparecchio viene collegato alla rete elettrica.
- 17 Cavo di prolunga all'aperto
  - Usate all'aperto solo cavi di prolunga omologati per questo e contrassegnati in modo corrispondente.
- 18 Siate sempre attenti
  - Osservate il vostro lavoro. Lavorate in modo ragionato. Non usate l'utensile se non siete concentrati.
- 19 Verificate che l'utensile non presenti danni
  - Prima di continuare a usare l'utensile verificate con cura che i dispositivi di sicurezza oppure le parti leggermente danneggiate funzionino perfettamente per gli scopi specifici. Verificate che il funzionamento delle parti mobili sia in ordine, che non siano bloccate o danneggiate. Tutte le parti devono essere montate in modo corretto per garantire la sicurezza dell'apparecchio. I dispositivi di protezione e le parti danneggiate devono essere riparati a regola d'arte o sostituiti da un'officina del servizio assistenza clienti, a meno che non sia indicato altrimenti nelle istruzioni per l'uso.

Gli interruttori danneggiati devono essere sostituiti da un'officina del servizio assistenza clienti. Non usate gli utensili se non è possibile accenderli e spegnerli tramite l'interruttore.

#### 20 Attenzione!

- Per la vostra sicurezza usate solo accessori ed apparecchi complementari riportati nelle istruzioni per l'uso oppure consigliati o indicati dal produttore dell'utensile. L'uso di utensili o di accessori diversi da quelli consigliati nelle istruzioni per l'uso o nel catalogo può comportare il rischio di lesioni alla vostra persona.

#### 21 Riparazioni solo da parte di un elettricista

- Questo elettroscopio risponde alle relative norme di sicurezza. Le riparazioni devono venire eseguite solo da un elettricista, altrimenti ne possono derivare infortuni per l'utilizzatore.

#### 22 Collegate il dispositivo per l'aspirazione della polvere

- Se sono presenti dispositivi di attacco per l'aspirazione della polvere e per la sua raccolta, assicuratevi che questi vengano collegati ed usati.

### Avvertenze speciali di sicurezza

- In caso di emergenza disinserite direttamente la macchina e staccate la spina dalla presa di corrente.
- Osservate tutte le seguenti avvertenze, prima e durante l'utilizzo della sega.
- Non usate l'apparecchio per segare legna da ardere.
- Non segate trasversalmente pezzi di legno di forma cilindrica senza un adeguato dispositivo di fissaggio.
- L'apparecchio è dotato di un interruttore di sicurezza contro la riaccensione dopo una caduta di tensione.
- Se è necessario un cavo di prolunga, accertatevi che la sua sezione sia sufficiente per la corrente assorbita dalla sega. Sezione minima 1 mm<sup>2</sup>.
- Utilizzate la bobina per cavi solo se è srotolata.
- Le persone che lavorano con l'apparecchio non devono venire distratte.
- Dopo il disinserimento del motore, le lame non devono assolutamente essere frenate mediante pressione laterale.
- Montate solo lame affilate, senza incrinature e non deformate.
- Sostituite subito le lame danneggiate.
- Non usate lame che non corrispondano ai dati caratteristici indicati in queste istruzioni per l'uso.
- È necessario accertare che tutti i dispositivi che coprono la lama funzionino perfettamente.
- I dispositivi di sicurezza dell'apparecchio non devono essere smontati o resi inutilizzabili.
- I dispositivi di protezione danneggiati o difettosi devono essere sostituiti immediatamente.
- Non tagliate pezzi che siano troppo piccoli per poter essere tenuti in mano con sicurezza.
- Non sottoponete la macchina ad una sollecitazione tale da farla arrestare.

- Premete il pezzo da lavorare sempre saldamente contro il piano di lavoro.
- Non togliete mai trucioli staccati, schegge o pezzi di legno incastrati quando la lama è in movimento.
- Per eliminare anomalie all'elettrotensile bloccato, disinserite la macchina. -Staccate la spina dalla presa di corrente- Togliete il blocco. Attenzione! Pericolo di lesioni a causa della lama! Indossate i guanti protettivi! Eseguite una prova di funzionamento senza il pezzo da lavorare. Fate attenzione che non si verifichino rumori o vibrazioni insoliti. Altrimenti disinserite l'apparecchio e rivolgetevi al produttore.
- Eseguite le operazioni di allestimento, regolazione, misura e pulizia solo quando il motore è disinserito. - Staccate la spina dalla presa di corrente -
- Prima dell'accensione, controllate che le chiavi e gli utensili di regolazione siano stati tolti.
- Quando lasciate il posto di lavoro, disinserite il motore e staccate la spina dalla presa di corrente.
- Le installazioni elettriche, i lavori di manutenzione e le riparazioni devono essere eseguiti solo da personale specializzato autorizzato.
- Tutti i dispositivi di protezione e di sicurezza devono essere subito rimontati dopo i lavori di riparazione o manutenzione.
- Si devono rispettare sia le avvertenze di sicurezza, lavoro e manutenzione del produttore, sia le dimensioni indicate nelle caratteristiche tecniche.
- Si devono rispettare le relative norme infortunistiche come anche le altre regole di sicurezza tecnica generalmente riconosciute.
- Osservate gli opuscoli di istruzioni dell'associazione di categoria (VBG 7j).
- La sega è concepita solo per l'installazione in ambienti interni.
- Pezzi da lavorare più piccoli del coprilama possono causare lesioni a mani e dita. Utilizzate mezzi ausiliari adatti!
- Mentre guidate il pezzo da lavorare, evitate posizioni contratte della mano e posizioni che porterebbero la mano, se scivola, direttamente sulla lama.
- Inserite sempre la lama in modo che i denti siano rivolti in basso verso il piano di lavoro.
- Regolate sempre la corretta tensione della lama per evitare la sua rottura.
- Procedete con estrema prudenza quando tagliate materiale con profili di taglio irregolari.
- Prestate estrema attenzione quando tagliate oggetti cilindrici, come aste o tubi, che possono rotolare via dalla lama e far incastrare i denti. Bloccate con un cuneo i pezzi da lavorare di questo tipo.
- Tirando indietro il pezzo da lavorare, i denti si possono incastrare nel taglio, in particolar modo quando i trucioli bloccano la fessura. In tal caso dovete spegnere la sega, staccare la presa dalla spina della corrente, aprire la fessura di taglio con un cuneo e togliere il pezzo da lavorare.
- Non allontanatevi dalla zona di lavoro senza avere prima spento la sega. Aspettate che la sega si fermi.

- Non appoggiate, incollate o montate alcun pezzo sul tavolo da lavoro mentre la sega è in movimento.
- Accendete la sega solo dopo aver liberato il tavolo da lavoro da residui di materiale e utensili. Sul tavolo da lavoro lasciate solo il pezzo da lavorare ed eventuali ausili per il lavoro (cunei).
- Indossate sempre occhiali protettivi.
- Tenete le dita a una distanza di sicurezza dalla lama.
- Guidate l'utensile in modo stabile e sicuro e non mollatelo in nessun momento.
- Non allontanatevi mai dalla zona di lavoro senza avere prima spento la sega.
- Evitate che la vostra distrazione con la sega vi induca a essere disattenti. La disattenzione può causare gravi lesioni, già solo in frazioni di secondo.

#### Lavoro sicuro

- Durante il trasporto dell'elettrotensile, utilizzare solo i dispositivi di trasporto (fig.1 pos.10).
- Non utilizzare mai i dispositivi di protezione per manipolazione o trasporto.
- Accertarsi che durante il trasporto il pezzo inferiore della lama sia coperto, ad esempio con un dispositivo di protezione.
- Posizione di lavoro sempre a lato della lama.

#### Conservate le avvertenze di sicurezza in luogo sicuro.

Avviso! Questo elettrotensile genera un campo magnetico durante l'esercizio. Tale campo può danneggiare impianti medici attivi o passivi in particolari condizioni. Per ridurre il rischio di lesioni serie o mortali, si raccomanda alle persone con impianti medici di consultare il proprio medico e il produttore dell'impianto medico prima di utilizzare l'elettrotensile.

### 3. Descrizione dell'apparecchio (Fig. 1-12)

- 1 Dispositivo di soffiaggio
- 2 Sostegno
- 3 Vite zigrinata
- 4 Supporto
- 5 Coprilama
- 6 Piano di lavoro
- 7 Copertura a sinistra
- 8 Punti di appoggio
- 9 Leva di serraggio
- 10 Braccio
- 11 Scala graduata
- 12 Leva di fissaggio
- 13 Attacco di aspirazione della polvere
- 14 Interruttore ON/OFF
- 15 Regolatore del numero di corse
- 16 Punti di montaggio
- 17 Lama
- 18 Pressore

- 19 Adattatore superiore
- 20 Brugola 3 mm
- 21 Angolare (non compreso nella fornitura)
- 22 Scatola di conservazione delle lame
- 23 Adattatore inferiore
- 24 Supporto della lama in alto
- 25 Supporto della lama in basso
- 26 Insert
- 27 Indicatore
- 28 Vite
- 29 Supporto
- 30 Lampada da lavoro
- 31 Interruttore di accensione/spengimento lampada da lavoro
- 32 Misuratore di misura per le lame senza pin

#### 4. Elementi forniti

- Aprite l'imballaggio e togliete con cautela l'apparecchio dalla confezione.
- Togliete il materiale d'imballaggio e anche i fermi di trasporto / imballaggio (se presenti).
- Controllate che siano presenti tutti gli elementi forniti.
- Verificate che l'apparecchio e gli accessori non presentino danni dovuti al trasporto.
- Se possibile, conservate l'imballaggio fino alla scadenza della garanzia.

#### Attenzione

l'apparecchio e il materiale d'imballaggio non sono giocattoli! I bambini non devono giocare con sacchetti di plastica, film e piccoli pezzi! Sussiste pericolo di ingerimento e soffocamento!

- Sega da traforo
- Coprilama
- Dispositivo di soffiaggio
- Lama di ricambio (2x) (per legno e materie plastiche)
- Brugola 3 mm
- Istruzioni per l'uso originali

#### 5. Utilizzo proprio

La sega da traforo serve per il taglio di legna angolare o altri materiali come ad es. Plexiglas, vetroresina, gommapiuma, gomma, pelle e sughero. Non usate l'apparecchio per tagliare materiali cilindrici. I materiali cilindrici possono scivolare facilmente. Pericolo di lesioni! Le parti possono venire scagliate all'intorno!

L'apparecchio deve essere usato solamente per lo scopo a cui è destinato. Ogni altro tipo di uso che esuli da quello previsto non è conforme. L'utilizzatore/l'operatore, e non il costruttore, è responsabile dei danni e delle lesioni di ogni tipo che ne risultino.

Tenete presente che i nostri apparecchi non sono stati costruiti per l'impiego professionale, artigianale o industriale. Non riconosciamo alcuna garanzia se l'apparecchio viene usato in imprese commerciali, artigianali o industriali, o in attività equivalenti.

- Devono venire usate soltanto lame adatte per l'elettrotensile. È vietato l'utilizzo di dischi di ogni tipo.
- Anche il rispetto delle avvertenze di sicurezza nonché delle istruzioni di montaggio e delle avvertenze per l'uso contenute nelle istruzioni per l'uso rientra nell'uso corretto.
- Le persone che usano l'apparecchio e che si occupano della manutenzione devono conoscere l'apparecchio e gli eventuali pericoli.
- Inoltre si devono rispettare scrupolosamente le norme antinfortunistiche vigenti.
- Devono essere altresì rispettate ulteriori regole generali di medicina del lavoro e di sicurezza.
- Le modifiche all'apparecchio escludono completamente ogni responsabilità del costruttore e ogni danno che ne derivi.

#### Rischi residui!

Anche se questo elettrotensile viene utilizzato secondo le norme, continuano a sussistere rischi residui. In relazione alla struttura e al funzionamento di questo elettrotensile potrebbero presentarsi i seguenti pericoli:

- Danni all'apparato respiratorio nel caso in cui non venga indossata una maschera antipolvere adeguata.
- Danni all'udito nel caso in cui non vengano indossate cuffie antirumore adeguate.
- Pericolo di infortuni se le mani vengono a contatto della zona di taglio dell'utensile non coperta.
- Pericolo di lesioni durante il cambio di utensile (rischio di ferite da taglio).
- Schiacciamento delle dita.
- Pericolo a causa di contraccolpo.
- Ribaltamento del pezzo da lavorare a causa di una superficie d'appoggio insufficiente.
- Contatto con l'utensile da taglio.
- Frammenti di rami e di pezzi da lavorare scagliati all'ingiro.

## 6. Caratteristiche tecniche

Tensione di rete:	220-240 V~/50 Hz
Potenza assorbita:	80 Watt (S1) 120 Watt (S6 30%)
Numero di corse:	500-1700 min <sup>-1</sup>
Tipo di protezione:	IP 20
Corsa:	12 mm
Superficie di appoggio:	630 x 295 mm
Tavolo da lavoro orientabile:	0° - 45°
Dimensioni del tavolo:	415 x 255 mm
Lunghezza lama:	134 mm
Profondità:	406 mm
Altezza max. taglio a 90°:	50 mm
Altezza max. taglio a 45°:	22 mm
dimensioni min. pezzo LxH:	100 x 22 mm
dimensioni max. pezzo LxH:	400 x 50 mm
Peso:	12,7 kg

### Durata di inserimento Modalità operativa S6 30%:

Funzionamento continuato con sollecitazione intermittente (durata di ciclo 10 min).

Per non surriscaldare il motore eccessivamente esso può essere fatto funzionare con la potenza nominale indicata per il 30% della durata del ciclo e poi deve continuare a funzionare senza carico per il 70% della durata del ciclo.

### Valori di emissione dei rumori

Rumore

I valori del rumore e delle vibrazioni sono stati rilevati secondo la norma EN 61029.

### Indossate cuffie antirumore.

L'effetto del rumore può causare la perdita dell'udito.

Livello di pressione acustica L <sub>PA</sub> :	66,9 dB(A)
Incertezza K <sub>PA</sub> :	3 dB(A)
Livello di potenza acustica L <sub>WA</sub> :	79,9 dB(A)
Incertezza K <sub>WA</sub> :	3 dB(A)

I valori indicati sono valori d'emissione e non rappresentano allo stesso tempo dei valori di sicurezza sul posto di lavoro. Nonostante esista una correlazione tra livelli di emissione e di immissione, non se ne può dedurre con certezza se siano necessarie ulteriori precauzioni. Tra i fattori che possono influenzare il livello di immissioni presente sul posto di lavoro ci sono la durata dell'esposizione, il tipo di ambiente di lavoro, altre fonti di rumori, ecc., per es. il numero degli apparecchi e delle lavorazioni vicine. I valori di sicurezza del posto di lavoro possono inoltre variare da paese a paese. Questa informazione ha tuttavia lo scopo di consentire all'utilizzatore di valutare meglio i pericoli e i rischi.

Limitate al minimo lo sviluppo di rumore e le vibrazioni!

- Utilizzate soltanto apparecchi in perfetto stato.
- Eseguite regolarmente la manutenzione e la pulizia dell'apparecchio.
- Adattate il vostro modo di lavorare all'apparecchio.
- Non sovraccaricate l'apparecchio.
- Fate eventualmente controllare l'apparecchio.
- Spegnete l'apparecchio se non lo utilizzate.

## 7. Prima della messa in esercizio

Attenzione!

Staccate sempre la spina di alimentazione prima di ogni regolazione dell'apparecchio.

### 7.1 Generalità

- Prima della messa in esercizio devono essere regolarmente montati tutti i dispositivi di sicurezza e le coperture.
- La lama della sega deve potersi muovere liberamente.
- In caso di legno già lavorato, controllate che non presenti corpi estranei come per es. chiodi o viti, ecc.
- Prima di azionare l'interruttore di ON/OFF accertatevi che la lama sia montata correttamente e che le parti mobili possano muoversi liberamente.
- Prima di inserire la spina nella presa di corrente assicuratevi che i dati sulla targhetta di identificazione corrispondano a quelli di rete.
- Collegate l'apparecchio solo con una presa con messa a terra installata conformemente alle norme e che abbia una protezione di almeno 10 A.

### 7.2 Montaggio della sega da traforo su un banco di lavoro (Fig. 3,4)

L'apparecchio deve essere montato solo da uno specialista!

Per il montaggio sono necessari (non compresi tra gli elementi forniti):

- Vite a testa esagonale M6 (4x)
- Dado a testa esagonale M6 (8x)
- Rosetta Ø 7mm (4x)
- Guarnizione piatta Ø 7mm (4x)
- Spessore in gomma: 410x255x13mm

La lunghezza delle viti utilizzate varia a seconda dello spessore del piano di lavoro.

- Montate la sega da traforo su un massiccio tavolo da lavoro in legno. In questo modo si può evitare un forte sviluppo di rumore a causa delle vibrazioni.
- Segnate la posizione dei fori. Utilizzate quindi la sega da traforo come sagoma.
- Eseguite 4 fori Ø 8mm nel tavolo da lavoro e nello spessore di gomma.
- Avvitare la sega da traforo al tavolo da lavoro attraverso i punti per il fissaggio (Fig. 3 Pos. 16) nell'ordine seguente (Fig. 4):

A) Sega da traforo

B) Spessore di gomma

- C) Tavolo da lavoro
- D) Guarnizione piatta
- E) Rosetta
- F) Dado a testa esagonale
- G) Dado a testa esagonale
- H) Vite a testa esagonale

- Prima avvitate saldamente il dado a testa esagonale (F) e poi assicuratelo tramite un secondo dado a testa esagonale (G).

### 7.3 Montaggio

Attenzione! Staccate sempre la spina dalla presa di corrente prima di eseguire qualsiasi operazione di manutenzione o di allestimento della sega da traforo.

#### 7.3.1 Montaggio del coprilama e del dispositivo di aspirazione trucioli (Fig. 6/7/8)

- Attenzione: Prima del montaggio del pressore (18), occorre smontare la lama della sega (17) premondata lato officina, come descritto al punto 7.3.2.
- Fissare il pressore (29) con la vite a testa zigrinata (3) sulla macchina. Montare il pressore (18) sul supporto (29) come mostrato in figura.
- Fissare il sistema di protezione della lama della sega (5) con la vite e il dado.
- Montate il dispositivo di soffiaggio (1) come mostrato nella Fig. 8.

#### 7.3.2 Sostituzione della lama (Fig. 1/9/10)

Avvertimento

Per evitare lesioni a causa di un'accensione inavvertita: prima di togliere o cambiare la lama, portate sempre l'interruttore sulla posizione "0" e staccate la spina dalla presa di corrente.

#### Rimozione della lama di sega (opzionale) (Fig. 1+9+9.1+9.2+9.3+9.4)

Usare l'adattatore (19/23) con lame a segmenti piatti. La distanza viene determinata dal manometro (32). La lama per sega è fissata con viti Allen.

- Estraiete la lama di sega (17) facendo scivolare l'intarsio del tavolo (26) verso l'alto, in seguito.
- Allentare la tensione, tirando la leva di serraggio (9) verso l'alto e, se necessario, ruotando anche in senso antiorario.
- Abbassate leggermente il braccio superiore (10).
- Quindi rimuovere la lama di taglio tirandola in avanti dai supporti e attraverso la perforazione di accesso nella tabella.

#### Inserire la lama di sega (opzionale) (Fig. 1+9+9.1+9.2+9.3+9.4)

- I denti della lama della segatrice devono essere sempre rivolti verso il basso.
- Mettere la lama con i due adattatori (19/23) nel supporto inferiore, l'altra estremità nel supporto superiore.
- Spingere leggermente verso il basso il supporto (10).

- Serrare la lama (17) con la leva di serraggio (9) premendola di nuovo verso il basso. Controllare la tensione della lama (17). Nel caso in cui la tensione sia troppo bassa, è possibile aumentarne il valore ruotando in senso orario. Dapprima è necessario allentare la leva di serraggio (9).
- Applicare nuovamente l'inserto tavolo (26).

#### Rimozione della lama di sega con perni (Fig. 1+10+10.1+10.2+10.3)

- Estraiete la lama di sega (17) facendo scivolare l'intarsio del tavolo (26) verso l'alto, in seguito
- Allentare la tensione, tirando la leva di serraggio (9) verso l'alto e, se necessario, ruotando anche in senso antiorario.
- Premere un po' verso il basso il braccio superiore della segatrice (10) (vedi figura 9).
- Estrarre la lama della sega dal relativo sistema di supporto superiore e inferiore (24/25).

#### Montaggio della lama disega (Fig. 1+10+10.1+10.2+10.3)

I denti della lama della segatrice devono essere sempre rivolti verso il basso.

- Fare passare un'estremità della lama della sega (17) attraverso il foro sul banco e portare i perni della lama della sega (17) nei rispettivi vani del sistema di supporto superiore e inferiore della lama della sega (24/25).
- Per prima cosa inserire la lama della sega (17) nel sistema di supporto inferiore della lama stessa (25).
- Premere un po' verso il basso il braccio superiore della segatrice (10).
- Verificare la posizione dei perni della lama della sega nei relativi supporti (24/25).
- Serrare la lama (17) con la leva di serraggio (9) premendola di nuovo verso il basso. Controllare la tensione della lama (17). Nel caso in cui la tensione sia troppo bassa, è possibile aumentarne il valore ruotando in senso orario. Dapprima è necessario allentare la leva di serraggio (9).
- Applicare nuovamente l'inserto tavolo (26).

#### 7.3.3 Regolazione di precisione della scala per l'inclinazione

Attenzione: alla consegna la scala per l'inclinazione è già impostata correttamente. Regolate il piano di lavoro con l'aiuto di una squadra da 90° (21) (Non in dotazione) che posizionate sul piano di lavoro e sulla lama (Fig. 11). Allentate la vite (28) e ruotate l'indicatore (27) sulla marcatura di 90°.

Per lavori precisi eseguite una lavorazione di prova: Verificate l'angolo regolato eseguendo un taglio di prova e controllando i gradi regolate sul pezzo da lavorare con un goniometro. Eventualmente correggete l'indicatore (27).

## 8. Uso

### 8.1 Nota:

- La sega non taglia automaticamente il legno. L'utilizzatore esegue il taglio guidando il legno verso la lama in movimento.
- I denti tagliano il legno solo durante la corsa verso il basso.
- Il legno deve essere guidato lentamente verso la lama poiché i denti di quest'ultima sono molto piccoli.
- Ogni persona che vuole utilizzare la sega ha bisogno di un certo tempo di apprendimento, durante il quale si romperanno sicuramente alcune lame.
- Nel tagliare pezzi di legno di un certo spessore è necessario fare particolare attenzione che la lama non venga piegata o storta.
- Un modo di lavorare attento consente di prolungare la durata della lama.

### 8.2 Interruttore ON (Fig. 2/Pos. 14)

- Per accendere dovete premere il pulsante "I".
- Per spegnere dovete premere il pulsante "0".

Attenzione: l'apparecchio è dotato di un interruttore di sicurezza contro la riaccensione dopo una caduta di tensione.

Se la sega da traforo è accesa e si ha una caduta di corrente in rete, essa resta spenta anche quando viene ripristinata l'alimentazione di corrente. Per accenderla azionate nuovamente l'interruttore "I".

### 8.3 Funzionamento lampada da lavoro

- Accendere la macchina come descritto al punto 8.2
- La lampada di lavoro (30) può a questo punto essere accesa e spenta con l'interruttore (31).

### 8.4 Regolatore del numero di corse (Fig.2/Pos.15)

Con il regolatore del numero di corse (15) potete impostare il numero di corse a seconda del materiale da tagliare. Per materiale morbido consigliamo un numero di giri elevato, per materiale duro un numero di giri basso. Ruotando verso destra il regolatore del numero di corse (15) aumentate il numero di giri.

### 8.5 Esecuzione di tagli interni

Una caratteristica di questa sega da traforo è la possibilità di eseguire tagli interni in una tavola, senza che il lato esterno o il suo bordo vengano danneggiati. Per eseguire tagli interni in una tavola:

- Togliete la lama, come descritto nel paragrafo 7.3.2.
- Eseguite un foro nella rispettiva tavola.
- Posizionate la tavola con il foro sul foro di accesso del piano di lavoro.
- Montate la lama attraverso il foro nella tavola e regolate la tensione della lama.
- Dopo aver effettuato i tagli interni, togliete la lama dai rispettivi supporti (come descritto nel paragrafo 7.3.2) e prendete la tavola dal piano.

### 8.6 Esecuzione di tagli obliqui

Per eseguire tagli di cornici, regolare la distanza del sistema di protezione della lama della sega in relazione al banco di lavoro. Orientate il piano allentando la leva di fissaggio (12) e inclinatelo nella posizione desiderata (Fig. 12). Serrate la leva di fissaggio.

Attenzione!

Siate particolarmente attenti quando eseguite tagli obliqui. L'inclinazione della lama favorisce lo scivolamento. Pericolo di lesioni!

## 9. Ciamento elettrico

Il motore elettrico installato è collegato e pronto per l'esercizio. L'allacciamento è conforme alle disposizioni VDE e DIN pertinenti.

L'allacciamento alla rete del cliente e il cavo di prolunga utilizzato devono essere conformi a tali norme.

Cavo di alimentazione elettrica difettoso

Sui cavi di alimentazione elettrica si verificano spesso danni all'isolamento.

Le cause possono essere le seguenti:

- Schiacciature, laddove i cavi di alimentazione vengono fatti passare attraverso finestre o interstizi di porte.
- Piegature a causa del fissaggio o della conduzione dei cavi stessi eseguiti in modo non appropriato.
- Tagli causati dal transito sui cavi di alimentazione.
- Danni all'isolamento causati dalle operazioni di distacco dalla presa a parete.
- Cricche a causa dell'invecchiamento dell'isolamento.

Tali cavi di alimentazione elettrica difettosi non possono essere utilizzati e rappresentano un pericolo mortale a causa dei danni all'isolamento.

Controllare regolarmente che i cavi di alimentazione elettrica non siano danneggiati. Assicurarsi che, durante tale controllo, il cavo di alimentazione non sia collegato alla rete elettrica.

I cavi di alimentazione elettrica devono essere conformi alle disposizioni VDE e DIN pertinenti. Utilizzare soltanto i cavi di alimentazione con la dicitura H 05 VV-F.

La stampa della denominazione del modello sul cavo di alimentazione è obbligatoria.

### Motore a corrente alternata

- La tensione di alimentazione deve essere di 220-240 V~.
- I cavi di prolunga fino a 25 m di lunghezza devono avere una sezione di 1,5 millimetri quadrati.

Gli allacciamenti e le riparazioni all'impianto elettrico possono essere eseguiti soltanto da un elettricista qualificato. In caso di domande indicare i seguenti dati:

- Tipo di corrente del motore
- Dati dell'etichetta identificativa della macchina
- Dati dell'etichetta identificativa del motore

## 10. Pulizia, manutenzione, conservazione dei pezzi di ricambio e ordinazione

### Attenzione!

Prima di qualsiasi lavoro di pulizia staccate la spina dalla presa di corrente.

### 10.1 Pulizia

- Tenete il più possibile i dispositivi di protezione, le fessure di aerazione e la carcassa del motore liberi da polvere e sporco.
- Consigliamo di pulire l'apparecchio subito dopo averlo usato.
- Passate un panno pulito sull'apparecchio o pulitelo con un getto di aria compressa a bassa pressione.
- Pulite l'apparecchio regolarmente con un panno umido e un po' di sapone. Non usate detergenti o solventi, perché questi ultimi potrebbero danneggiare le parti in plastica dell'apparecchio. Fate attenzione che non possa penetrare dell'acqua all'interno dell'apparecchio.

### 10.2 Manutenzione

All'interno dell'apparecchio non si trovano altre parti che richiedano manutenzione.

#### 10.2.1 Cuscinetti (Fig. 1/Pos. 8)

Lubrificate periodicamente i punti dei cuscinetti (8) dei rulli di rinvio con un grasso di qualità per macchine, al più tardi dopo circa 25-30 ore di esercizio.

#### 10.2.2 Spazzole al carbone

In caso di uno sviluppo eccessivo di scintille fate sostituire le spazzole al carbone da un elettricista. Attenzione! Le spazzole al carbone devono essere sostituite solo da un elettricista.

### 10.3 Conservazione

Conservate l'apparecchio e i suoi accessori in un luogo buio, asciutto, al riparo dal gelo e non accessibile ai bambini. La temperatura ottimale per la conservazione è compresa tra i 5 e i 30 °C. Conservate l'elettrodomestico nell'imballaggio originale.

### 10.4 Ordinazione dei pezzi di ricambio:

In caso di ordinazione dei pezzi di ricambio è necessario indicare quanto segue;

- Tipo di apparecchio
- Numero di articolo dell'apparecchio

### Informazioni sul Servizio Assistenza

Si deve tenere presente che le seguenti parti di questo prodotto sono soggette a un'usura naturale o dovuta all'uso ovvero che le seguenti parti sono necessarie come materiali di consumo.

Parti soggette ad usura \*: Pennello a carbone, lama per sega, rivestimenti per tavolo, cintura di ventilatore  
\* non necessariamente compreso tra gli elementi forniti!

## 11. Smaltimento e riciclaggio

L'apparecchio si trova in un imballaggio per evitare i danni dovuti al trasporto. Questo imballaggio rappresenta una materia prima e può perciò essere utilizzato di nuovo o riciclato. L'apparecchio e i suoi accessori sono fatti di materiali diversi, per es. metallo e plastica. Consegnate i pezzi difettosi allo smaltimento di rifiuti speciali. Per informazioni rivolgetevi a un negozio specializzato o all'amministrazione comunale!

### Non smaltire i dispositivi usati insieme ai rifiuti domestici!



Questo simbolo indica che il prodotto non deve essere smaltito con i rifiuti domestici come da direttiva per gli strumenti elettrici ed elettronici usati (2012/19/UE) e in base alle leggi nazionali. Questo prodotto deve essere consegnato presso un apposito centro di raccolta. Questo può essere eseguito ad es. restituendo il prodotto vecchio all'atto dell'acquisto di un prodotto simile o consegnandolo presso un centro di raccolta autorizzato al riciclaggio di strumenti elettrici ed elettronici usati. La gestione impropria di dispositivi usati può ripercuotersi negativamente sull'ambiente e sulla salute umana, a causa di sostanze potenzialmente pericolose spesso contenute negli strumenti elettrici ed elettronici. Uno smaltimento corretto del prodotto contribuisce inoltre a sfruttare in modo efficiente le risorse. Le informazioni sui centri di raccolta per dispositivi usati sono reperibili presso la propria amministrazione comunale, l'azienda municipalizzata per la nettezza urbana, un centro autorizzato allo smaltimento di strumenti elettrici ed elettronici usati o presso il servizio di nettezza urbana.



## 12. Risoluzione dei guasti

<b>Guasto</b>	<b>Possibile causa</b>	<b>Rimedio</b>
1. La lama della sega viene rilasciata dopo la disattivazione del motore	Dado di fissaggio stretto troppo poco	Stringere il dado di fissaggio con filettatura destrorsa
2. Il motore non si avvia	a) Guasto fusibile di rete	a) Controllare il fusibile di rete
	b) Cavo di prolunga difettoso	b) Sostituire il cavo di prolunga
	c) Collegamenti al motore o interruttore non correttamente funzionanti	c) Fare eseguire un controllo da parte di un elettricista
	d) Motore o interruttore difettosi	d) Fare eseguire un controllo da parte di un elettricista

**Tartalomjegyzék:****Oldal:**

1.	Bevezetés.....	72
2.	Biztonsági utasítások.....	72
3.	A készülék leírása.....	74
4.	A szállítás terjedelme.....	75
5.	Rendeltetésszerűi használat.....	75
6.	Technikai adatok.....	75
7.	Beüzemeltetés előtt.....	76
8.	Kezelés.....	77
9.	Elektromos csatlakoztatás.....	78
10.	Tisztítás, karbantartás, tárolás és pótalkatrészmegrendelés.....	78
11.	Megsemmisítés és újrahasznosítás.....	79
12.	Hibaelhárítás.....	79

## A készüléken található szimbólumok magyarázata



**FIGYELMEZTETÉS!** Sérülés veszélyének a lecsökkentéséhez olvassa el a használati utasítást!



Viseljen egy porvédőálarcot. Fa és más anyagok megdolgozásánál az egészségre káros por keletkezhet. Azbeszt tartalmú anyagokat nem szabad megmunkálni!



Hordjon egy védőszemüveget. Munka közben keletkező szikrák vagy a készülékből kipattanó szillánk, forgács vagy a keletkező por vakulást okozhat.



Hordjon egy zajcsökkentő fülvédőt. A zaj behatása hallásvesztéshez vezethet.



**Figyelem! Sérülés veszélye! Ne nyúljon a futó fűrészlapba!**

## 1. Bevezetés

### Gyártó:

scheppach Fabrikation von  
Holzbearbeitungsmaschinen GmbH  
Günzburger Straße 69  
D-89335 Ichenhausen

### Tisztelt vásárló!

Sok örömet és sikert kívánunk Önnek, amikor az új készülékét használja.

### Kedves Vásárló!

A hatályban lévő termékfelelősségi törvény értelmében a berendezés gyártója nem vonható felelősségre a berendezésen vagy vele kapcsolatban keletkező károkért a következő esetekben:

- szakszerűtlen kezelés,
- a használati utasítások be nem tartása,
- harmadik személy által végzett, szakképzetlen javítások,
- nem eredeti alkatrészek beszerelése és cseréje,
- szakszerűtlen használat,
- az elektromos rendszer kiesése az elektromos előírások, illetve a VDE 0100, DIN 57113 / VDE 0113 szabályozások be nem tartása miatt.

### Javaslatok:

Mielőtt a berendezést összeszerelné, és üzembe helyezné olvassa el a használati útmutató teljes szövegét.

Az üzemelési utasítások célja a készülékkel való ismerkedésének megkönnyítése és a használati lehetőségeinek megismertetése.

Az üzemelési utasítások fontos megjegyzéseket tartalmaz a készülék biztonságos, szakszerű és gazdaságos használatával kapcsolatban, a veszélyek elkerülésére, a javítási költségek megspórolására, a kiesési idő csökkentésére, és a készülék megbízhatóságának és élettartamának növelésére.

A használati útmutatóba foglalt biztonsági utasításokon kívül mindenképpen be kell tartani a nemzeti érvényben lévő szabályozásokat a készülék üzemelésével kapcsolatban.

Az üzemelési utasításokat helyezze egy tiszta, műanyag mappába, hogy megóvja a szennyeződéstől és a nedvességtől, és tárolja a készülék közelében. A munka elkezdése előtt minden gépkezelőnek el kell olvasnia az utasításokat és gondosan be kell tartania őket. Csak olyan személyek használhatják a készüléket, akiket kiképeztek a gép használatáról, és a lehetséges veszélyekről, illetve kockázatokról. Be kell tartani az előírt minimális kort.

A jelen üzemelési utasításokba foglalt biztonsági előírások és a helyi országos különleges előírások kiegészítéseként be kell tartani az általánosan elismert műszaki előírásokat a fafeldolgozó szerszámgépek üzemelésékor.

Az útmutató, valamint a biztonsági előírások figyelmen kívül hagyásából származó balesetekért és károkért nem vállalunk felelősséget.

## 2. Biztonsági utasítások

### Figyelmeztetés

Olvasson minden biztonsági utalást és utasítást el. A biztonsági utalások és utasítások betartásán belüli mulasztások következménye áramcsapás, tűz és/vagy nehéz sérülések lehetnek. Őrizzze meg a biztonsági utalásokat és utasításokat a jövőre nézve.

### 2.1 Általános biztonsági utasítások az elektromos készülékekhez

Figyelem! Elektromos szerszámok használatánál, áram ütés, sérülések és tűzveszély elleni védelem szempontjából, figyelembe kell venni a következő biztonsági intézkedéseket. Olvassa és vegye figyelembe ezeket az utasításokat, mielőtt használná a készüléket.

- 1 Tartsa a munkakörét rendben
  - Rendetlenség a munkakörön belül balesetet idéz elő.
- 2 Vegye a környezeti befolyásokat figyelembe
  - Ne tegye ki az elektromos szerszámokat esőnek. Ne használjon elektromos szerszámokat nedves vagy vizes környezetben. Gondoskodjon jó megvilágításról. Ne használjon elektromos szerszámokat gyúlékony folyadékok vagy gázok közelében.
- 3 Óvja magát az áramütéstől
  - Kerülje el a földelt részekkel, mint például csövekkel, fűtőtestekkel, tűzhelyekkel, hűtőszekrényekkel való testi érintkezést.
- 4 Tartsa a gyerekeket távol!
  - Ne engedje meg más személynek, hogy megérintse a szerszámot vagy a kábelt, tartsa őket a munkakörétől távol!
- 5 Tárolja biztonságosan a szerszámot
  - Nem használt szerszámokat egy száraz, lezárt teremben és a gyerekek számára hozzáférhetetlenül kell tárolni.
- 6 Ne terhelje túl a szerszámait
  - Jobban és biztonságosabban dolgozik a megadott teljesítményi körben.
- 7 Használja a kellő szerszámot
  - Ne használjon túl gyenge szerszámokat vagy kiegészítő egységeket nehéz munkákra. Ne használja a szerszámokat olyan célokra és munkákra, melyekre ezek nincsenek előrelátva; mint például ne használjon kézi körfűrészeket fák kivágására vagy ágak levágására.
- 8 Viseljen megfelelő munkaruhát
  - Ne viseljen bő ruhát vagy ékszert. Ezeket elkapathatják a mozgó részek. A szabadban történő munkálatoknál gumikesztyű és tapadós lábbeli ajánlatos. Hosszú hajnál viseljen hajhálót.
- 9 Használjon egy védőfelszerelést
  - Hordjon egy védőszemüveget. Porképző munkálatoknál használjon porvédőmaszkot.

- 10 Ne használja fel olyan célokra a kábelt, amelyekre ez nincs előlátva
  - Ne hordja a szerszámot a kábelnél fogva, és ne használja fel a csatlakozó dugó kihúzására a fal dugaszoló aljzatból. Óvja a kábelt hőségtől, olajtól és éles szélektől.
- 11 Biztosítsa a munkadarabot
  - Használjon szorítókészülékeket vagy satut a munkadarab megfogására. Ezáltal ez biztosabban van rögzítve mint kézzel és lehetővé teszi a gép mindkét kézzeli kezelését.
- 12 Ne terjessze túl ki az állóhelyét
  - Kerülje el az abnormális testtartást. Gondoskodjon biztos állásról, és tartsa mindenkor az egyensúlyt.
- 13 Ápolja gondosan a szerszámaid
  - Tartsa a szerszámaid élesen és tisztán, hogy jól és biztosan tudjon dolgozni. Kövesse a karbantartási előírásokat és az utasításokat a szerszámcsereére. Ellenőrizze le rendszeresen a csatlakozási vezetékét és a kábeljét, és sérülés esetén cseréltesse ki ezt egy elismert szakember által. Ellenőrizze le rendszeresen a hosszabbító kábelt és sérülés esetén cserélje ki. Tartsa a fogantyúkat szárazon valamint olaj és zsír mentesen.
- 14 Húzza ki a hálózati csatlakozót
  - A szerszám nem használatánál, karbantartás előtt és szerszámcsereénél, mint például fűrészlap, fúró és mindenfajta gépszerszámoknál.
- 15 Ne hagyjon benne semmilyen szerszámkulcsot
  - Bekapcsolás előtt ellenőrizze le, hogy a kulcsok és a beállító szerszámok el vannak távolítva.
- 16 Kerülje el az akaratlan indulást
  - Ne hordjon semmilyen hálózatba bedugott szerszámot ujjal a kapcsolón. Bizonyosodjon meg róla, hogy a kapcsoló a hálózatba való bedugásakor ki van kapcsolva.
- 17 Hosszabbító kábel a szabadban
  - A szabadban csakis arra engedélyezett és megfelelően megjelölt hosszabbítókábel használjon.
- 18 Legyen mindig figyelmes
  - Figyeljen a munkájára. Járjon okosan el. Ne használja a szerszámot, ha dekoncentrált.
- 19 Ellenőrizze a készülékét sérülésekre
  - A szerszám további használata előtt a biztonsági berendezéseket vagy enyhén sérült részeket meg kell gondosan vizsgálni azok hibátlan és meghatározásuknak megfelelő működésükre. Vizsgálja meg, hogy a mozgó részek működése rendben van, és hogy nem szorulnak vagy nincsenek károsulva részeik. Ahhoz, hogy a készülék biztonsága biztosítva legyen minden résznek helyesen fel kell szerelve lennie. Amennyiben a használati utasításban nincs más megadva, a károsult biztonsági berendezéseket és részeket szakszerűen egy elismert szakmúhely által kell megjavíttatni vagy kicseréltetni. A károsult kapcsolókat egy vevőszolgálati műhely által muszáj kicseréltetni. Ne használjon olyan elektromos szerszámokat ahol a kapcsolót nem lehet be- és kikapcsolni.

## 20 Figyelem!

- Saját biztonságáért, csak a használati utasításban megadott vagy a szerszám előállítójától ajánlott vagy megadott kellékeket és pótkészülékeket használjon. A használati utasításban vagy a katalógusban ajánlott bevetési szerszámoktól vagy kellékektől eltérőek használata egy személysérülési veszélyt jelenthet az Ön számára.
- 21 Javítások csak egy villamossági szakember által
    - Ez az elektromos szerszám megfelel a rá vonatkozó biztonsági határozatoknak. Javításokat csak egy villamossági szakember végezheti el, különben balesetek érhetik a használót.
  - 22 Kapcsolja rá a poreszívó berendezést
    - Ha van rajta csatlakozás a poreszívóberendezésekhez, akkor bizonyosodjon meg arról, hogy ezek rá vannak kapcsolva és üzemeltetve is vannak.

## Speciális biztonsági utasítások

- Vész helyzetben direkt kikapcsolni a gépet és kihúzni a hálózati csatlakozót.
- Vegye figyelembe mind ezeket az utasításokat mielőtt és mialatt a fűrészsel dolgozik.
- Ne használja fel a fűrész tűzelo fa fűrészelésére.
- Megfelelő tartóberendezés nélkül ne fűrészeljen rönköket keresztbe.
- A gép, feszültségesés utáni újraindulás ellen, egy biztonsági kapcsolóval van felszerelve.
- Ha hosszabbító kábelre lenne szüksége, akkor győződjön meg arról, hogy annak az átmérője a fűrész áramfelvételének elegendő. Legkisebb átmérő 1 mm<sup>2</sup>.
- Kábeldobot csak letekert állapotban használjon.
- A gépen dolgozó személyek figyelmét nem szabad elterelni.
- A fűrészlapokat semmi esetre sem szabad a meghajtás kikapcsolása után, oldali ellennyomás által lefékezni.
- Csak jól élesített, repedésmentes és nem deformált fűrészlapokat szerelni be.
- Hibás fűrészlapokat azonnal ki kell cserélni.
- Ne használjon ebben a használati utasításban megadott jellemző adatoknak nem megfelelő fűrészlapokat.
- Biztosítani kell, hogy minden olyan berendezés, amely a fűrészlapot burkolja kifogástalanul dolgozzon.
- A gépen levő biztonsági berendezéseket nem szabad leszerelni vagy hasznavehetetlenné tenni.
- Megrongálódott vagy hibás védőberendezéseket azonnal ki kell cserélni.
- Ne vágjon olyan munkadarabokat, amelyek túl kicsik ahhoz, hogy biztosan tudja őket kézzel tartani.
- Ne terhelje meg annyira a gépet, hogy leálljon.
- A munkadarabot mindig feszesen a munkalap ellen nyomni.
- A laza töredékeket, forgácsot vagy a beszorult fűrészlaprészeket sohasem szabad a forgó fűrészlapnál eltávolítani.

- A blokkolt betétszerszámokon levő zavarok elhárításához kikapcsolni a gépet. - Kihúzni a hálózati csatlakozót – eltávolítani a blokkolást. Figyelem! Sérülés veszélye fűrészlap! Hordjon védőkesztyűket!  
Végezzen el egy próbamenetet munkadarab nélkül. Ügyeljen arra, hogy ne lépjenek fel szokatlan zajok vagy rezgések. Ha ez lenne az eset, akkor kapcsolja ki a készüléket és forduljon a gyártóhoz.
- Az átszereléseket vagy beállításokat, méréseket és tisztítási munkálatokat csak kikapcsolt motornál elvégezni. - Kihúzni a hálózati csatlakozót -
- Bekapcsolás előtt ellenőrizze le, hogy a kulcsok és a beállító szerszámok el vannak-e távolítva.
- A munkahely elhagyásakor kapcsolja ki a motort és húzza ki a hálózati csatlakozót.
- Villamos szereléseket, javításokat és karbantartási munkákat csak szakembereknek szabad elvégezniük.
- A lezárt javítás és karbantartási munka után azonnal újra fel kell szerelni minden védő és biztonsági berendezést.
- Be kell tartani a gyártó biztonsági-, munkaés karbantartási utasításait, valamint a technikai adatokban megadott méreteket.
- Figyelembe kell venni a megfelelő balesetvédelmi előírásokat és az egyéb, általánosan elismert technikai biztonsági szabályokat.
- A szakmai egyesület jegyzőfüzeteit figyelembe venni (VBG 7j).
- A fűrész csak benti termekben történő felállításra lett szánva.
- A fűrészlapvédőtől kisebb munkadarabok sérülésekhez vezethetnek a kezekre és az ujjakra. Megfelelő segédeszközöket használni!
- Kerülje el a munkadarab vezetésénél a görcsös kézpozíciókat és azokat a pozíciókat, amelyeknél a kéz kicsuszása direkt a fűrészlapba vezetne.
- Tegye a fűrészlapot mindig úgy be, hogy a fogak lefelé a fűrészasztal felé mutassanak.
- Mindig beállítani a helyes lapfeszességet, azért hogy elkerülje a fűrészlapok szakadását.
- Legyen különösen óvatos a rendszertelen vágásprofilú anyagok vágásánál.
- Legyen különösen óvatos kerek testek, mint rudak és csövek vágásánál. Ezek legurulhatnak a fűrészlap előtt és a fogak beakadásához vezethetnek. Ilyen munkadarabokat egy ékkel alátámasztani.
- A munkadarab visszahúzásánál beakadhatnak a fogak a vágás eresztésébe, főleg ha forgács blokkolja az eresztést. Ebben az esetben állítsa le a fűrész, húzza ki a hálózati csatlakozót, egy ékkel kinyitni a vágás eresztést és lehúzni a munkadarabot.
- Ne hagyja el sohasem a munkahelyet, anélkül hogy előtte leállította volna a fűrész. Várja meg amíg a fűrész teljesen nyugalmi helyzetbe nem került.
- Ne tegyen, ragasszon vagy szereljen össze részeket a munkaasztalon amíg a fűrész fut.

- A fűrész csak azután bekapcsolni, miután megszabadította a munkaasztalt az anyagmaradékoktól és szerszámoktól. A munkaasztalon csak a megmunkálendő munkadarabot és az esetleges munkasegítőket (ékeket) hagyni.
- Hordjon mindig egy védőszemüveget.
- Tartsa az ujjait biztonságos távolságban a fűrészlaptól.
- Vezesse a munkadarabot biztosan és feszesen és ne engedje sohasem lazára.
- Ne hagyja el sohasem a munkahelyet, anélkül hogy előtte leállította volna a fűrész.
- Ne hagyja magát a fűrészsel való jártassága által figyelmetlenségre elcsábítani. Figyelmetlenség által már a másodpercek töredékei alatt nehéz sérülések keletkezhetnek.

### **Biztonságos munkavégzés**

- Az elektromos szerszám szállításakor csak a szállítóberendezéseket használja (1. ábra, 10. poz.).
- Soha se használja a védőberendezéseket megfogáshoz vagy szállításhoz.
- Ügyeljen arra, hogy a fűrészlap az alsó rész szállítása során legyen letakarva, például a védőberendezéssel.
- A munkavégzés helye mindig a fűrészlaptól oldalt van.

**Őrizze jól meg ezeket a biztonsági utasításokat.**

Figyelmeztetés! Ez az elektromos kéziszerszám működés közben elektromágneses mezőt képez. Ez a mező bizonyos körülmények között befolyásolhatja az aktív és passzív orvosi implantátumok működését. A súlyos és halálos sérülések veszélyének csökkentése érdekében javasoljuk, hogy az orvosi implantátumokkal élő személyek az elektromos kéziszerszám kezelése előtt kérjék ki orvosuk és az implantátum gyártójának véleményét.

### **3. A készülék leírása (ábrák 1-től – 12-ig)**

- 1 Leengedőberendezés
- 2 Tartó
- 3 Recézett fejű csavar
- 4 Tartó
- 5 Fűrészlapvédő
- 6 Fűrészasztal
- 7 Burkolat baloldalt
- 8 Tároló helyek
- 9 Feszítőkar
- 10 Kinyulókar
- 11 Fokskála
- 12 Rögzítőkar
- 13 Porelszívócsatlakozás
- 14 Be/Kikapcsoló
- 15 Löketszámszabályozó
- 16 Szerelési pontok
- 17 fűrészlap

- 18 Leszorító
- 19 Felső adapter
- 20 Inbuszkulcs 3 mm
- 21 Kilincs (nem része a szállítmánynak)
- 22 Tárolóbox a fűrészlapoknak
- 23 Alsó adaptert
- 24 Fűrészlaptartó felül
- 25 Fűrészlaptartó alul
- 26 Asztalbetét
- 27 Mutató
- 28 Csavar
- 29 Tartó
- 30 Munkalámpa
- 31 A munkalámpa be-/kikapcsolója
- 32 A fűrészlánc csapszeg nélküli beállítása

#### 4. A szállítás terjedelme

- Nyissa ki a csomagolást és vegye ki óvatosan a készüléket a csomagolásból.
- Távolítsa el a csomagolási anyagot valamint a csomagolási- / és szállítási biztosítókat (ha léteznek).
- Ellenőrizze le, hogy teljes a szállítás terjedelme.
- Ellenőrizze le a készüléket és a tartozékrészeket szállítási károka.
- Ha lehetséges, akkor őrizze meg a csomagolást a garanciaidő lejáratának a végéig.

#### FIGYELEM

A készülék és a csomagolási anyag nem gyerekjáték! Nem szabad a gyerekeknek a műanyagtasakkal, foliákkal és aprórészekkel játszaniuk! Fennáll a lenyelés és a megfulladás veszélye!

- Kivágó fűrész
- Fűrészlapvédő
- Lefúvóberendezés
- Pótfűrészlap (2x) (fához és műanyagokhoz)
- Inbuszkulcs 3 mm
- Eredeti használati utasítás

#### 5. Rendeltetésszerű használat

A dekopír fűrész szögletes fadarabok vagy más anyagok, pl. plexiüveg, GFK, habosított anyag, gumi, bőr és parafa vágására szolgál. Ne használja fel a fűrész kerekanyagok vágására. A kerekanyag könnyen beakadhat. Sérülés veszélye! Részek ki lehetnek hajtva!

A készüléket csak rendeltetése szerint szabad használni. Ezt túlhaladó bármilyen használat, nem számít rendeltetésszerűnek. Ebből adódó bármilyen kárért vagy bármilyen fajta sérülésért a használó ill. a kezelő felelős és nem a gyártó.

Kérjük vegye figyelembe, hogy a készülékeink rendeltetésük szerint nem az ipari, kézműipari vagy gyári használatra lettek konstruálva. Nem vállalunk szavatosságot, ha a készülék ipari, kézműipari vagy gyári üzemek területén valamint egyenértékű tevékenységek területén van használva.

Csak a gépnek megfelelő fűrészlapokat szabad használni. Tilos bármilyen fajta szétválasztó tárcsának a használata.

- A rendeltetésszerű használat része a biztonsági utasítások figyelembe vétele is, valamint az összeszerelési és a használati utasításban levő üzemeltetési utasítások.
- A gépet kezelő és karbantartó személyeknek ezekben jártasoknak és a lehetséges veszélyekkel kapcsolatban kioktatottaknak kell lenniük.
- Ezen kívül legpontosabban be kell tartani az érvényes balesetvédelmi előírásokat.
- Figyelembe kell venni a munkaegészségügyi és a biztonságtechnikai téren fennálló balesetvédelmi szabályokat.
- A gépen történő változtatások, teljesen kizárják a gyártó szavatolását és az ebből adódó károk megtérítését.

#### Fennmaradt rizikók!

Akkor is ha előírás szerint kezeli az elektromos szerzőt, mégis maradnak fennmaradó rizikók. Ennek az elektromos szerzőnek az építésmódjával és kivitelzésével kapcsolatban a következő veszélyek léphetnek fel:

- Tüdőkárok, ha nem visel megfelelő porvédőmaszkot..
- Halláskárosodás, ha nem visel megfelelő zajcsökkentő fülvédőt.
- Baleset veszélye a fedetlen vágókörben, a szerző kézzel való megérintése által.
- A szerzőcserenél, sérülés veszélye (vágási veszély).
- Az ujjak zúzódása.
- Veszélyeztetés a visszacsapódás által.
- A megfelelő felfekvő felület hiánya által a munkadarab megbillenése.
- A vágószerző megérintése által.
- Az ágrészek és munkadarabrészek elhajítása.

#### 6. Technikai adatok

<b>Hálózati feszültség:</b>	220-240 V~/50 Hz
<b>Teljesítményfelvétel:</b>	80 Watt (S1) 120 Watt (S6 30%)
<b>Löketszám:</b>	500-1700 min <sup>-1</sup>
<b>Védelmi rendszer:</b>	IP 20
<b>Löketszám:</b>	12 mm
<b>Állófelület:</b>	630 x 295 mm
<b>Asztal dönthető:</b>	0° - 45°
<b>Asztalnagyság:</b>	415 x 255 mm
<b>Fűrészlaphossz ca.:</b>	134 mm
<b>Kinyúló rész:</b>	406 mm
<b>Vágási magasság max. 90°-nál:</b>	50 mm
<b>Vágási magasság max. 45°-nál:</b>	22 mm
<b>munkadarab min. mérete Sz x Ma:</b>	100 x 22 mm
<b>munkadarab max. mérete Sz x Ma:</b>	400 x 50 mm
<b>Tömeg:</b>	12,7 kg

### Üzem mód S6 30%:

Folyamatos üzem megszakításos megterheléssel (játéktartam 10 perc). Annak érdekében, hogy az engedélyezetten felül ne melegedjen fel a motor a játéktartam 30%-át a megadott névleges teljesítménnyel szabad üzemeltetni és utána a játéktartam 70%-át megterhelés nélkül kell tovább futtatni.

### Zaj kibocsátási értékek

Zaj

A zaj értékek az EN 61029 szerint lettek mérve.

### Hordjon egy zajcsökkentő fülvédőt.

A zaj behatása hallásvesztéshez vezethet.

Hangnyomásmérték $L_{pA}$ :	66,9 dB(A)
Bizonytalanság $K_{pA}$ :	3 dB(A)
Hangtelyesítménymérték $L_{WA}$ :	79,9 dB(A)
Bizonytalanság $K_{WA}$ :	3 dB(A)

A megadott értékek, emissziós értékek, és ezért nem muszáj egyben biztos munkahelyi értékeket is jeleníteniük. Habár az emissziós- és imisszió szint között egy korreláció áll fenn, mégsem lehet ebből biztonsággal levezetni, hogy kiegészítő óvintézkedésekre szükség van-e vagy nem. A tényezők, amelyek a munkahelyen jelenleg uralkodó imissziószintet befolyásolhatják, a behatás időtartamát, a munkaterem sajátosságát, más zajforrásokat stb., mint például a gépek számát és más szomszédos lefolyásokat tartalmazzák. Ugyanúgy variálhatnak országról országra a megbízható munkahelyi értékek. De ez az információ a használatkor a veszélyeztetés és a rizikó jobb felbecsülését kell hogy lehetővé tegye.

### Csökkentse le egy minimumra a zaj kibocsátást és a vibrálást!

- Csak kifogástalan készülékeket használni.
- A készüléket rendszeresen karbantartani és megtisztítani.
- Illessze a munkamódját a készülékhez.
- Ne terhelje túl a készüléket.
- Hagyja adott esetben leellenőrizni a készüléket.
- Kapcsolja ki a készüléket, ha nem használja.

## 7. Beüzemeltetés előtt

Figyelem!

Húzza mindig ki a hálózati csatlakozót, mielőtt beállításokat végezne el a készüléken.

### 7.1 Általános

- A beüzemeltetés előtt minden burkolatnak és biztonsági berendezésnek szabályszerűen fell kell szerelve lennie.
- A fűrészlapnak szabadon kell tudni futnia.
- Ügyeljen a már megmunkált fán az idegen alkatrészekre, mint például szögekre vagy csavarokra stb.
- Mielőtt üzemeltetné a be-/kikapcsolót, bizonyosodjon meg arról, hogy a fűrészlap helyesen fel van szerelve és a mozgatható részek könnyű járhatóak.

- Győződjön meg a gép rákapcsolása előtt arról, hogy a típus táblán megadott adatok megegyeznek a hálózati adatokkal.
- A gépet csak egy előírásosan beépített földelt-konnektorra rácsatlakoztatni, amely legalább 10A-al le van biztosítva.

### 7.2 A kivágó fűrész felszerelése egy munkapadra (ábrák 3, 4)

A készüléket csak egy szakértő szakembernek szabad felszerelnie!

A felszereléshez szükség van (nincs a szállítás terjedelmében):

- Hatszögletes csavar M6 (4x)
- Hatlapú anya M6 (8x)
- Alátétkorong Ø 7mm (4x)
- Lapostömítés Ø 7mm (4x)
- Gumialátét: 410x255x13mm

A használandó csavaroknak a hossza variál az asztallemmez vastagsága szerint.

- Szerelje fel a kivágó fűrész egy fából levő masszív munkaasztalra. Ezáltal el lehet kerülni a vibrálások általi túl erős zajkifejlést.
- Jegyezze meg a fűrészlyukakat. Használja ehhez a kivágó fűrész sablonként.
- Fúrjon 4 Ø 8mm-es lyukat a munkaasztalba és a gumialátétbe.
- Csavarozza össze a következő sorrendben (ábra. 4) a kivágó fűrész az összeszerelési pontokon (ábra. 3, poz. 16) keresztül a munkaasztallal:

- A) Kivágó fűrész
- B) Gumialátét
- C) Munkaasztal
- D) Lapostömítés
- E) Alátétkorong
- F) Hatlapú anya
- G) Hatlapú anya
- H) Hatszögletes csavar

Húzza először a hatlapú anyát (F) feszesre és biztosítsa azt azután egy második hatlapú anyával (G).

### 7.3 Összeszerelés

Figyelem! A kivágó fűrészben történő minden karbantartási és átszerelési munka előtt kihúzni a hálózati csatlakozót.

#### 7.3.1 A fűrészlapvédő és a forgácslefúvóberendezés felszerelése (ábrák 6/7/8)

- Figyelem! A leszorító (18) felszerelése előtt a gyárban előre felszerelt fűrészlapot (17) a 7.3.2 részben leírtak szerint le kell szerelni.
- Rögzítse a leszorítót (29) a recézett csavarral (3) a gépen. A leszorítót (18) a tartónál (29) látható ábra alapján szerelje fel.
- Rögzítse a fűrészlapvédőt (5) a csavarral és az anyával.
- Szerelje fel a 8-as ábrán mutatottak szerint a lefúvóberendezést (1).



### 7.3.2 A fűrészlap kicserélése (ábrák 1/9/10)

#### Figyelmeztetés

Azért hogy elkerülje a véletleni indítás általi sérüléseket: A fűrészlap eltávolítása vagy kicserélése előtt mindig a „0” pozícióba tenni a kapcsolót és kihúzni a hálózati csatlakozót a dugaszoló aljzatból.

#### A fűrészlap eltávolítása csapok nélkül (opcionális) (ábrák. 1+9+9.1+9.2+9.3+9.4)

Használja az adaptert (19/23) lapos fűrészlapokkal. A távolság a beállító szerszámmal (32) történik. A fűrészlapot Allen csavarokkal rögzítik.

- A fűrészlap (17) eltávolításához az asztalbetétet (26) felfelé vegye ki.
- Ezután lazítsa meg a szorítót úgy, hogy a feszítőkart (9) felfelé billenti, majd adott esetben forgassa el az óra járásával ellentétes irányba forgatva csökkentse tovább a feszítést.
- A kart (10) kissé nyomja lefelé.
- Ezután távolítsa el a fűrészlárcsát úgy, hogy a tartóból előrefelé és a táblázatban lévő perforáción keresztül húzza.

#### Helyezze be fűrészlapot a csapok nélkül (opcionális) (ábrák. 1+9+9.1+9.2+9.3+9.4)

A fűrészlap fogainak mindeig lefelé kell mutatniuk.

- Helyezze a fűrészlapot a két adapterrel (19/23) az alsó tartóba, a másik végét a felső tartóba.
- Kissé nyomja le a támasztót (10).
- Rögzítse a fűrészlapot (17) a feszítőkarral (9) úgy, hogy azt ismét lefelé nyomja. Ellenőrizze a fűrészlap feszességét (17). Ha a feszesség nem elegendő, akkor az óra járásával egyező irányba forgatva növelheti azt. Ehhez előbb lazítsa ki újra a feszítőkart (9).
- Helyezze vissza az asztalbetétet (26).

#### A fűrészlap eltávolítása csapokkal (ábrák. 1+10+10.1+10.2+10.3)

- A fűrészlap (17) eltávolításához az asztalbetétet (26) felfelé vegye ki.
- Ezután lazítsa meg a szorítót úgy, hogy a feszítőkart (9) felfelé billenti, majd adott esetben forgassa el az óra járásával ellentétes irányba forgatva csökkentse tovább a feszítést.
- A kart (10) kissé nyomja lefelé (lásd: 9. ábra).
- A fűrészlapot húzza ki a felső és alsó fűrészlaptartóból (24/25).

#### A fűrészlap behelyezése csapokkal (ábrák. 1+10+10.1+10.2+10.3)

A fűrészlap fogainak mindeig lefelé kell mutatniuk.

- A fűrészlap (17) egyik végét vezesse be az asztalon lévő furatba, majd a fűrészlap (17) csapjait dugja be a felső és alsó fűrészlaptartó (24/25) megfelelő nyílásaiba.
- Helyezze be a fűrészlapot (17) először az alsó fűrészlaptartóba (25).
- A kart (10) kissé nyomja lefelé.
- Ellenőrizze a fűrészlap helyzetét a fűrészlaptartókban (24/25).

- Rögzítse a fűrészlapot (17) a feszítőkarral (9) úgy, hogy azt ismét lefelé nyomja. Ellenőrizze a fűrészlap feszességét (17). Ha a feszesség nem elegendő, akkor az óra járásával egyező irányba forgatva növelheti azt. Ehhez előbb lazítsa ki újra a feszítőkart (9).
- Helyezze vissza az asztalbetétet (26).

### 7.3.3 A szögskála finom beállítása

Figyelem: Vizsgálata beállításával szög skála a munka megkezdése előtt. A fűrészasztalt a fűrészasztalra és a fűrészlapra fektetett 90°-ú szög (21) segítségével beállítani (11- es ábra) (nincs a szállítás terjedelmében). Eressze meg a csavart (28) és fordítsa a mutatót (27) a 90° jelzésre.

Egy precíz munkához egy fűrészpróbát elvégezni:

Egy próbavágás elvégzése által letesztelni a beállított szöget és leellenőrizni a munkadarabon egy szögmérővel a beállított fokszámot. Adott esetben utánjusz-tírozni a mutatót (27).

## 8. Kezelés

### 8.1 Megjegyzés:

- A fűrész nem vágja önállóan a fát. A fának a mozgó fűrészlapba való bevezetése által teszi a kezelő lehetővé a vágást.
- A fogak csak a lefeléi löketnél vágják a fát.
- A fát lassan kell a fűrészlapba bevezetni, mivel a fűrészlap fogai nagyon kicsik.
- Minden személynek, aki kezelni akarja a fűrész, egy bizonyos tanulási időre van szüksége. Ez az idő alatt biztosan eltörik egy pár fűrészlap.
- Vastagabb fák vágásánál különösen figyelembe kell venni, hogy ne görbüljön vagy csavarodjon el a fűrészlap.
- Egy óvatos munkamód által növekszik a fűrészlap élettartama.

### 8.2 Be-/ kikapcsoló (2-es ábra/ poz. 14)

- Bekapcsoláshoz az „I” tasztert kell megnyomni.
- Kikapcsoláshoz a „0” tasztert kell megnyomni.

Figyelem: A gép, feszültségesés utáni újraindulás ellen, egy biztonsági kapcsolóval van felszerelve.

Ha be van kapcsolva a kivágó fűrész és a hálózatban megszakad az áramellátás, akkor a kivágó fűrész kikapcsolva marad, akkor is ha vissza lett állítva az áramellátás. A bekapcsoláshoz üzemeltese ismét az „I” kapcsolót.

### 8.3 Munkalámpa működése

- Kapcsolja be a gépet a 8.2 pontban leírtak szerint
- A munkalámpát (30) ekkor a (31) kapcsolóval lehet be- és kikapcsolni.

### 8.4 Löketszámszabályozó (2-es ábra/ poz.15)

A löketszámszabályozóval (15) lehet a löketszámot a vágandó anyagnak megfelelően beállítani. Puha anyaghoz magas fordulatszámot ajánlunk, kemény anyaghoz alacsonyabb fordulatszámot.

Ha a löketszámszabályozót (15) jobbra csavarja, akkor növeli a fordulatszámot.

### 8.5 Belső vágások véghezvitele

Ennek a kivágó fűrésznek az egyik ismertető jele a lehetőség, egy lemezben egy belső vágásnak a véghezvitele, anélkül hogy megsértené a lemez külső oldalát vagy kerületét. Egy lemezben történő belső vágások véghezviteléhez:

- A 7.3.2 fejezetben leírtak szerint eltávolítani a fűrészlapot;
- Egy lyukat fúrni a megfelelő lemezbe.
- A lemezt a lyukkal a fűrészasztalon levő hozzáférhető lyuk fölé fektetni.
- A fűrészlapot a lemezben levő lyukon keresztül instalálni és beállítani a lapfeszességet.
- A belső vágások befejezése után eltávolítani a fűrészlapot a lemeztartókról (a 7.3.2-es fejezetben leírtak szerint) és levenni a lemezt az asztalról.

### 8.6 Sarkaló vágásoknak a véghezvitele

Gérvágás végrehajtásához állítsa be a fűrészlapvédő távolságát a munkaasztalnak megfelelően. Fordítsa el az asztalt, azáltal hogy megereszti a rögzítőkart (12) és a fűrészasztalt a kívánt helyzetbe dönti (12-as ábra.) Húzza meg a rögzítő kart.

#### Figyelem!

Legyen a sarkaló vágások véghezvitelénél különösen óvatos. A fűrészasztal döntése által kedvezményesebb a lecsúszás. Sérülés veszélye!

## 9. Elektromos csatlakoztatás

A telepített elektromos motor üzemkészen csatlakozik. A csatlakozás megfelel a vonatkozó VDE és DIN rendelkezéseknek.

A vásárló által használt hálózati csatlakozó, valamint az általa használt hosszabbító vezeték is feleljen meg ezeknek az előírásoknak.

#### Sérült elektromos csatlakozóvezetékek

Az elektromos csatlakozóvezetékek szigetelése gyakran megsérül.

Ennek oka lehet:

- Nyomási helyek, ha a csatlakozóvezeték ablak- vagy ajtóréseken keresztül vezet.
- Törési helyek a csatlakozóvezetékek szakszerűtlen rögzítése vagy vezetése miatt.
- Vágási helyek a csatlakozóvezetékén való áthajtás miatt.
- Szigetelés sérülése a fali csatlakozóaljzatból való kiszakítás miatt.
- Repedések a szigetelés öregedése miatt.
- Ne használjon ilyen sérült elektromos csatlakozóvezetékeket, mivel használatuk a szigetelés sérülése miatt életveszélyes.

Rendszeresen ellenőrizze, hogy nem sérültek-e az elektromos csatlakozóvezetékek. Ügyeljen arra, hogy ellenőrzéskor a vezeték ne csatlakozzon a hálózatra.

Az elektromos csatlakozóvezetékek feleljenek meg a vonatkozó VDE és DIN rendelkezéseknek. Csak H05VV-F jelölésű csatlakozóvezetékeket használjon.

A csatlakozóvezeték típusának megnevezését a vezetéken fel kell tüntetni.

#### Váltóáramú motor

- A hálózati feszültség 220-240 V~ legyen
- A 25 méternél rövidebb hosszabbító vezetékek keresztmetszete 1,5 négyzetmilliméter legyen.

Az elektromos berendezések csatlakoztatását és javítását csak villamossági szakember végezheti.

Kérdései esetén az alábbi adatokat kell megadni:

- Motor áramtípusa
- Gép típuscímkejének adatai
- Motor típuscímkejének adatai

## 10. Tisztítás, karbantartás, tárolás és pótalkatrészmegrendelés

#### Figyelem!

Tisztítási munkák előtt húzza ki a hálózati csatlakozót.

#### 10.1 Tisztítás

- Tartsa a védőberendezéseket, szellőztető réseket és a gépházat annyira por- és piszokmentesen, amennyire csak lehet.
- Ajánljuk, hogy minden használat után azonnal kitisztítsa a készüléket.
- Dörzsölje le a készüléket egy tiszta posztóval vagy pedig fújja ki alacsony nyomás alatt sűrített levegővel.
- A készüléket rendszeresen egy nedves posztóval és egy kevés kenőszappannal megtisztítani. Ne használjon tisztító vagy oldó szereket; ezek megtámadhatják a készülék műanyagrészeit. Ügyeljen arra, hogy ne kerüljön víz a készülék belsejébe.

#### 10.2 Karbantartás

A készülék belsejében nem található további karbantartandó rész.

##### 10.2.1 Csapágy (1-es ábra/ poz. 8)

A terelőgörgők (8) csapágy helyét periodikusan egy kiváló minőségű gépszirral bekenni, de legkésőbb körülbelül 25-30 üzemóra után.

##### 10.2.2 Szénkefék

Túláságos szikraképződés esetén, ellenőriztesse le a szénkeféket egy villamossági szakember által. Figyelem! A szénkeféket csak egy villamossági szakembernek szabad kicserélnie.

#### 10.3 Tárolás

A készüléket és a készülék tartozékait egy sötét, száraz és fagymentes valamint gyerekek számára nem hozzáférhető helyen tárolni. Az optimális tárolási hőmérséklet 5 és 30 °C között van. Az elektromos szerzőt az eredeti csomagolásban megőrizni.

#### 10.4 A pótalkatrész megrendelése:

Pótalkatrész megrendésénél a következő adatokat kell megadni;

- A készülék típusát
- A készülék cikk-számát

#### Szervíz-információk

Figyelembe kell venni, hogy ennél a terméknél a következő részek már használat szerinti vagy természetes kopásnak vannak alávetve ill. a következő részekre van mint fogyóeszközökre szükség.

Gyorsan kopó részek\*: Szénkefe, fűrészlap, asztalbetét, ékszíj

\* nincs okvetlenül a szállítás terjedelmében!

### 11. Megsemmisítés és újrahasznosítás

A szállítási károk megakadályozásához a készülék egy csomagolásban található. Ez a csomagolás nyersanyag és ezáltal ismét felhasználható vagy pedig visszavezethető a nyersanyag körforgáshoz. A készülék és annak a tartozékai különböző anyagokból állnak, mint például fémből és műanyagokból. Vigye a károsult alkatrészeket a különhulladék megsemmisítési helyhez. Érdeklődjön utána a szaküzletben vagy a községi közigazgatásnál!

#### Ne dobja a használt berendezéseket a háztartási hulladékba!



Ez a szimbólum arra hívja fel a figyelmet, hogy a terméket az elektromos és elektronikus berendezések hulladékairól szóló irányelv (2012/19/EU) és a nemzeti törvények értelmében nem szabad a háztartási hulladékba dobni. Ezt a terméket egy erre alkalmas gyűjtőhelyen kell leadni. Ez történhet például egy hasonló termék vásárlásakor történő visszaadással vagy az elektromos és elektronikus berendezések hulladékait újrahasznosító hivatalos gyűjtőhelyen történő leadással. A használt berendezések szakszerűtlen kezelése a használt elektromos és elektronikai berendezésekben gyakran megtalálható potenciálisan veszélyes anyagok miatt negatív hatással lehet a környezetre és az emberek egészségére. Ezen termék szakszerű ártalmatlanításával ráadásul a természeti erőforrások hatékony használatához is hozzájárul. A használt berendezések gyűjtőhelyeivel kapcsolatban a városvezetésnél, a helyi közterület-fenntartónál, az elektromos és elektronikus berendezések hivatalos gyűjtőhelyén vagy a hulladékszállító vállalatnál érdeklődhet.

### 12. Hibaelhárítás

Üzemzavar	Lehetséges ok	Elhárítás
1. A fűrészlap a motor kikapcsolása után kilazul	A rögzítőanyát kissé húzza meg	Húzza meg a jobbmenetes rögzítőanyát
2. Motor nem indul be	a) Hálózati biztosíték meghibásodása	a) Ellenőrizze a hálózati biztosítékot
	b) Hibás a hosszabbítóvezeték	b) Cserélje ki a hosszabbítóvezetékét
	c) A motornál lévő csatlakozók vagy a kapcsoló nincs rendben	c) Ellenőriztesse villanszerelővel
	d) A motor vagy a kapcsoló hibás	d) Ellenőriztesse villanszerelővel

**Kazalo:****Stran:**

1.	Uvod .....	82
2.	Varnostni napotki .....	82
3.	Opis naprave .....	84
4.	Obseg dostave .....	84
5.	Namenska uporaba .....	85
6.	Tehnični podatki .....	85
7.	Pred zagonom .....	86
8.	Upravljanje .....	87
9.	Električni priključek .....	88
10.	Čiščenje, vzdrževanje, skladiščenje in naročanje nadomestnih delov .....	88
11.	Odstranjevanje in predelava .....	89
12.	Pomoč pri motnjah .....	89

## Razlaga simbolov



“OPOZORILO - Za zmanjšanje tveganja poškodb preberite navodila za uporabo stroja”



Nosite masko za zaščito pred prahom. Pri delu z lesom in drugimi materiali lahko nastane zdravju škodljiv prah. Materiala, ki vsebuje azbest, ni dovoljeno obdelovati!



Nosite zaščitna očala. Med delom nastajajo iskre ali drobci, trske in prah, ki jih izvrže iz naprave, ki lahko povzročijo izgubo vida.



Nosite zaščito za sluh. Zaradi vpliva hrupa lahko oglušite.



Pozor! Nevarnost telesnih poškodb! Ne posegajte v delujoč žagin list!

## 1. Uvod

### Proizvajalec:

scheppach Fabrikation von  
Holzbearbeitungsmaschinen GmbH  
Günzburger Straße 69  
D-89335 Ichenhausen

### Spoštovani kupec,

želimo vam veliko veselja in uspeha pri delu z vašo novo napravo.

### Napotek:

Proizvajalec te naprave skladno z veljavnim zakonom o odgovornosti za izdelke ne jamči za poškodbe na tej napravi ali poškodbe s to napravo, do katerih pride pri: nepravilnem ravnanju,

- neupoštevanju navodil za uporabo,
- popravilih, ki jih izvedejo tretji, nepooblaščen strokovnjaki,
- vgraditvi neoriginalnih nadomestnih delov in zamenjava z njimi,
- uporaba, ki ni v skladu z namenom uporabe,
- izpadu električne naprave pri neupoštevanju električnih predpisov in določil VDE 0100, DIN 57113 / VDE0113.

### Upoštevajte naslednje:

Pred montažo in zagonom preberite celotno besedilo navodil za uporabo.

Ta navodila za uporabo vam olajšajo spoznati električno orodje in izkoristiti njegove možnosti uporabe, ki so v skladu z določili.

Navodila za uporabo vsebujejo pomembne napotke o varnem, strokovnem in ekonomičnem delu z električnim orodjem, o izogibanju nevarnostim, prihranku stroškov za popravila, zmanjšanju časov izpada in povečanju zanesljivosti ter življenjske dobe električnega orodja.

Poleg varnostnih določil v teh navodilih za uporabo morate nujno upoštevati predpise svoje države, ki veljajo za uporabo električnega orodja.

Navodila za uporabo shranite poleg električnega orodja, ovita v plastični ovitek, tako da bodo zaščiteni pred umazanijo in vlago. Pred sprejemom dela mora vsaka upravljalna oseba prebrati in skrbno upoštevati omenjena navodila. Na električnem orodju lahko delajo samo osebe, ki so poučene o uporabi orodja in o nevarnostih, ki so povezane s tem. Upoštevajte zahtevano najnižjo starost.

Poleg varnostnih napotkov iz teh navodil in posebnih predpisov vaše države morate pri uporabi strojev za obdelavo lesa upoštevati tudi splošno veljavna tehnična pravila.

Ne prevzemamo nikakršne odgovornosti za nezgode in poškodbe, nastale zaradi neupoštevanja teh navodil in varnostnih napotkov.

## 2. Varnostni napotki

### Opozorilo

Preberite vse varnostne napotke in navodila.

Zaradi neupoštevanja varnostnih napotkov in navodil lahko pride do električnega udara, požara in/ali hudih telesnih poškodb.

Hranite vse varnostne napotke in navodila za prihodnjo rabo.

### 2.1 Splošni varnostni napotki o električnih napravah

Pozor! Za zaščito pred električnim udarom, poškodbami in nevarnostjo požara morate pri uporabi električnega orodja upoštevati naslednje varnostne ukrepe. Preberite in upoštevajte te napotke, preden začnete uporabljati napravo.

- 1 Delovni prostor vzdržujte v urejenem stanju
  - Nered na delovnem prostoru povzroči nevarnost za nesreče.
- 2 Upoštevajte vplive okolice
  - Električnih orodij ne izpostavljajte dežju. Električnih orodij ne uporabljajte na vlažnem ali mokrem. Poskrbite za dobro osvetlitev. Električnega orodja ne uporabljajte v bližini vnetljivih tekočin ali plinov.
- 3 Zavarujte se pred električnim udarom
  - Izogibajte se stiku telesa z ozemljenimi deli, na primer cevmi, grelnimi telesi, pečmi, hladilniki.
- 4 Otrokom ne pustite blizu!
  - Drugim osebam ne pustite, da bi se dotikale orodja ali kabla, ne pustite jim blizu svojemu delovnemu območju.
- 5 Orodja varno shranite
  - Orodja, ki jih ne uporabljate, morate shraniti na suhem in zaprtem mestu zunaj dosega otrok.
- 6 Ne preobremenjujte orodij
  - V navedenem območju moči lahko delate bolje in varneje.
- 7 Uporabite primerno orodje
  - Pri težkih delih ne uporabljajte prešibkih orodij ali strojev z nizko zmogljivostjo. Orodje ne uporabljajte za namene in dela, za katera niso namenjena; na primer ne uporabljajte ročne krožne žage za podiranje dreves ali žaganje vej.
- 8 Nosite primerna delovna oblačila
  - Ne nosite širokih oblačil ali nakita. Lahko jih zagrabijo premikajoči se deli. Pri delih na prostem je priporočeno nositi gumijaste rokavice in nedrseča obuvala. Če imate dolge lase, nosite mrežico za lase.
- 9 Uporabljajte zaščitno opremo
  - Nosite zaščitna očala. Pri delih, kjer se praši, uporabljajte dihalno masko.
- 10 Ne uporabljajte kabla nenamensko
  - Orodja ne prenašajte tako, da držite za kabel in kabla ne uporabljajte za to, da bi izvlekli vtič iz vtičnice. Kabel zavarujte pred vročino, oljem in ostrimi robovi.

- 11 Zavarujte obdelovanec
- Za fiksiranje obdelovanca uporabite vpenjalne priprave ali primež. Te ga fiksirajo varneje, kot če ga držite z roko in omogočajo, da stroj upravljate z obema rokama.
- 12 Ne nagibajte se preveč iz ven pokončne drže
- Izogibajte se neobičajnim telesnim držam. Pazite, da stojite varno in da vedno ohranjate ravnotežje.
- 13 Svoja orodja negujte s skrbnostjo
- Orodja morajo biti ostra in čista, da lahko delate dobro in varno. Upoštevajte napotke za vzdrževanje in za menjavo orodja. Redno preverjajte vtič in kabel in ga ob poškodovanosti predajte strokovnjaku, da ga zamenja. Kabelski podaljšek redno preverjajte in ga zamenjajte, če je poškodovan. Ročaji morajo biti suhi, na njih pa ne sme biti olja in masti.
- 14 Izvlecite omrežni vtič
- Ob neuporabi, pred vzdrževanjem in pri menjavi orodja, npr. žaginega lista, svedra in strojnega orodja vseh vrst.
- 15 Na orodju ne pozabite ključev
- Pred vklopom preverite, ali ste odstranili ključe in nastavljalna orodja.
- 16 Preprečite nenamerni zagon
- Orodja, ki je priključeno na električno omrežje, ne prenašajte tako, da bi prst držali na stikalu. Pred priključitvijo na električno omrežje se prepričajte, da je stikalo izklopljeno.
- 17 Kabelski podaljšek na prostem
- Na prostem uporabljajte samo dovoljene in ustrezno označene kabelske podaljške.
- 18 Vedno bodite pozorni
- Opazujte svoje delo. Postopajte razumno. Orodja ne uporabljajte, če niste zbrani.
- 19 Preverite, ali so je vaša naprava poškodovana
- Pred nadaljnjo uporabo orodja morate pregledati zaščitne priprave ali rahlo poškodovane dele, če brezhibno in ustrezno delujejo. Prepričajte se, da premični deli brezhibno delujejo, se ne zatikajo in niso poškodovani. Vsi deli morajo biti pravilno nameščeni, da je zagotovljeno brezhibno delovanje naprave.
  - Poškodovane zaščitne priprave in dele mora strokovno popraviti ali zamenjati servisna delavnica, če v navodilih za uporabo ni navedeno drugače. Poškodovana stikala mora zamenjati servisna delavnica. Ne uporabljajte orodij, pri katerih ni mogoče vklopiti in izklopiti stikala.
- 20 Pozor!
- Zaradi lastne varnosti uporabljajte samo pribor in dodatne naprave, ki so navedene v navodilih za uporabo ali jih priporoča ali navaja proizvajalec. Uporaba vložnih orodij ali priborov, ki niso priporočeni v navodilih za uporabo ali v katalogu, lahko predstavlja osebno nevarnost poškodbe za vas.

- 21 Popravila le s strani strokovnjaka za elektriko
- To električno orodje ustreza zadevnim varnostnim določilom. Popravila lahko izvaja samo strokovnjak za elektriko, sicer lahko nastane nevarnost za upravljavca.
- 22 Priključite napravo za odsesavanje prahu
- Če obstajajo priprave za priključitev odsesavanja prahu, se prepričajte, da so priključene in pravilno uporabljene.

### Posebni varnostni napotki

- V nujnem primeru morate neposredno izklopiti stroj in izvleči njegov električni vtič.
- Upoštevajte vsa navodila pred in med delom z žago.
- Žage ne uporabljajte za žaganje drv.
- Hlodovine ne žagajte prečno brez primerne priprave za pritrditev.
- Stroj je opremljen z varnostnim stikalom proti ponovnemu vklopu po izpadu napetosti.
- Če je potreben kabelski podaljšek, se prepričajte, da je njegov presek zadosten za porabo toka žage. Najmanjši presek mora biti 1 mm<sup>2</sup>.
- Kabelski boben uporabljajte samo, ko je odvit.
- Oseb, ki delajo na stroju, ni dovoljeno motiti.
- Žaginih listov po izklopu pogona nikoli ne poskušajte upočasniti s pritiskanjem na stran.
- Vgrajujte samo dobro naostrene žagine liste brez razpok in deformacij.
- Poškodovane žagine liste je treba nemudoma zamenjati.
- Ne uporabljajte žaginih listov, ki ne ustrezajo karakteristikam v teh navodilih za uporabo.
- Prepričajte se, da vse naprave, ki prekrivajo žagin list, brezhibno delujejo.
- Varnostne priprave na stroju ne smejo biti odstranjene in neuporabne.
- Poškodovane ali pomanjkljive zaščitne naprave morate takoj zamenjati.
- Ne žagajte obdelovancev, ki so premajhni, da bi jih lahko varno držali v roki.
- Stroja ne obremenjujte do te mere, da bi se zausstavil.
- Obdelovanec vedno trdno pritiskajte ob delovno ploščo.
- Drobcev, ostružkov ali zataknjenih delčkov lesa ne odstranjujte, medtem ko žagin list deluje.
- Ko odpravljate motnje na blokiranem vstavitvenem orodju, izklopite stroj. -Izvlecite omrežni vtič- Odstranite blokado. „Pozor! Nevarnost poškodbe zaradi žaginega lista! Nosite zaščitne rokavice! Izvedite poskusen rez brez obdelovanca. Pazite, da ne prihaja do nenavadnih zvokov ali tresljajev. Če pride do tega, izklopite napravo in se obrnite na proizvajalca.
- Predelave ter nastavljanje, meritve in čiščenje opravljajte le, ko je motor izklopljen. -Izvlecite omrežni vtič -
- Pred vklopom preverite, če ste odstranili ključe in nastavljalna orodja.

- Ko zapustite delovno mesto, izklopite motor in izvlecite omrežni vtič.
- Električne inštalacije, popravila in vzdrževalna dela smejo opravljati samo strokovnjaki.
- Vse zaščitne in varnostne priprave je treba po zaključenih popravilih in vzdrževalnih delih takoj ponovno namestiti.
- Upoštevati morate proizvajalčeve napotke glede varnosti, dela in vzdrževanja ter dimenzije, navedene v tehničnih podatkih.
- Upoštevajte zadevne predpise za preprečevanje nezgod in ostala splošno priznana varnostno tehnična pravila.
- Upoštevajte delovna navodila poklicnega združenja (VBG 7j).
- Žaga je namenjena le za postavitve v notranjih prostorih.
- Obdelovanci, ki so manjši od zaščite žaginega lista, lahko povzročijo poškodbe dlani in prstov. Uporabljajte primerne pripomočke!
- Izogibajte se pokrčenim položajem dlani pri vodenju obdelovanca in položajem, pri katerih bi ob zdrsu roka zašla neposredno v žagin list.
- Žagin list vstavite vedno tako, da zobci kažejo navzdol proti mizi žage.
- Vedno nastavite pravilno napetost lista, da ne pride do trganja žaginih listov.
- Zlasti bodite pozorni pri žaganju materiala z nepravilnim profilom reza.
- Posebej pozorni bodite pri rezanju okroglih predmetov, kot so drogovci ali cevi. Le-ti se lahko odkotalijo od žaginega lista in povzročijo zatikanje zobcev žage. Take obdelovance podprite z zagozdo.
- Pri vlečenju obdelovanca nazaj se lahko zobci žage zataknejo v režo, posebej če ostružki blokirajo režo. V takem primeru izklopite žago, izvlecite omrežni vtič, z zagozdo odprite režo in odmaknite obdelovanec.
- Nikoli ne zapustite delovnega mesta, ne da bi prej izklopili žago. Počakajte, da se žaga ustavi.
- Ne sestavljajte, lepite ali gradite delov na delovni mizi, medtem ko žaga deluje.
- Žago vklopite šele, ko je delovna miza očiščena ostankov materiala in orodja. Na delovni mizi naj ostane le obdelovanec in nekaj pripomočkov za delo (zagozd).
- Vedno nosite zaščitna očala.
- Prste imejte na varni razdalji od žaginega lista.
- Obdelovanec vodite varno in trdno in ga ne popustite v nobenem trenutku.
- Nikoli ne zapustite delovnega mesta, ne da bi prej izklopili žago.
- Ne dovolite, da bi vas poznavanje dela z žago vodilo v nepozornost. Nepozornost lahko že v delčku sekunde privede do hudih poškodb.

#### Varno delo

- Pri transportu električnega orodja uporabljajte samo transportne priprave (slika.1 pol.10).
- Za uporabo ali transport nikoli ne uporabljajte zaščitnih priprav.

- Pazite, da je med transportom spodnji del žaginega lista pokrit, na primer z zaščitno pripravo.
- Delovni položaj je zmeraj stransko od žaginega lista.

Varnostne napotke skrbno shranite.

Opozorilo! To električno orodje med delovanjem ustvarja elektromagnetno polje. To polje lahko v določenih okoliščinah vpliva na aktivne ali pasivne medicinske vsadke. Zaradi zmanjšanja nevarnosti resnih ali smrtnih poškodb, osebam z medicinskimi vsadki priporočamo, da se pred uporabo električnega orodja posvetujejo s svojim zdravnikom ali proizvajalcem medicinskega vsadka.

### 3. Opis naprave (sl. 1-12)

- 1 Priprava za izpihovanje
- 2 Držalo
- 3 Narebričeni vijak
- 4 Držalo
- 5 Zaščita žaginega lista
- 6 Miza žage
- 7 Pokrov levo
- 8 Ležajna mesta
- 9 Vpenjalni vzvod
- 10 Nosilec
- 11 Merilna skala
- 12 Ročica za fiksiranje
- 13 Priključek za odsesavanje prahu
- 14 Stikalo za vklop/izklop
- 15 Regulator števila gibov
- 16 Montažne točke
- 17 Žagin list
- 18 Vpenjalno držalo
- 19 Zgornji adapter
- 20 Imbus ključ 3 mm
- 21 Kotnik (ni v obsegu dostave)
- 22 Škatla za shranjevanje za žagin list
- 23 Spodnji adapter
- 24 Držalo žaginega lista zgoraj
- 25 Držalo žaginega lista spodaj
- 26 Mizni vstavek
- 27 Kazalec
- 28 Vijak
- 29 Držalo
- 30 Delovna luč
- 31 Stikalo za vklop/izklop delovne luči
- 32 Merilo za nastavitev žaginih listov brez zatiča

### 4. Obseg dostave

- Odprite embalažo in iz nje previdno vzemite napravo.
- Odstranite ovojnino ter ovojna in transportna varovala (če obstajajo).
- Preverite, ali je obseg dobave celovit.
- Preverite, če so se naprava in deli pribora poškodovali med transportom.



- Po možnosti embalažo shranite do preteka garancijskega časa.

### Pozor

Naprava in embalažni material nista otroški igrači! Otroci se ne smejo igrati s plastičnimi vrečkami, folijami in majhnimi deli! Obstaja nevarnost, da jih pogoltnejo in se z njimi zadušijo!

- Dekupirna žaga
- Zaščita žaginega lista
- Priprava za izpihovanje
- Nadomestni žagin list (2x) (les in umetne snovi)
- Imbus ključ 3 mm
- Prevod originalnih navodil za uporabo

## 5. Namenska uporaba

Dekupirna žaga je namenjena za rezanje oglatega lesa in drugih materialov kot npr. pleksi-steklo, GFK, pena, guma, usnje in pluta. Žage ne uporabljajte za žaganje okroglega materiala. Okrogel material se zlahka zatakne. Nevarnost telesnih poškodb! Žaga lahko izvrže dele!

Napravo je dovoljeno uporabljati samo v skladu z njenim predvidenim namenom. Vsaka druga uporaba, ki presega to, ni v skladu z namenom. Za škodo ali telesne poškodbe vseh vrst, ki izhajajo iz tega, je odgovoren uporabnik/upravljaavec in ne proizvajalec.

Prosimo, upoštevajte, da naše naprave namensko niso konstruirane za gospodarsko, obrtno ali industrijsko uporabo. Ne prevzemamo nobene odgovornosti, če napravo uporabljate v gospodarskih, obrtnih ali industrijskih obratih ter enakih dejavnostih.

Uporabljati je dovoljeno samo za stroj primerne žagine liste.

- Obvezno upoštevajte varnostne napotke in navodila za montažo ter navodila za uporabo v priročniku za uporabo, saj lahko le tako omogočite ustrezno uporabo.
- Osebe, ki napravo upravljajo in vzdržujejo, morajo biti seznanjeni z vsebino teh navodil in morebitnimi nevarnostmi.
- Poleg tega se je treba dosledno držati veljavnih ukrepov za preprečevanje nesreč.
- Upoštevati je treba tudi druga splošna navodila s področja delovne medicine in varstva pri delu.
- Spremembe na stroju v celoti izključujejo garancijo proizvajalca za poškodbe, do katerih pride kot posledica.

### Preostala tveganja!

Tudi če to električno orodje uporabljate v skladu s predpisi, vedno obstajajo preostala tveganja. V povezavi z zgradbo in izvedbo tega električnega orodja lahko pride do naslednjih nevarnosti:

- Poškodbe pljuč, če ne nosite primerne maske za zaščito pred prahom.

- Poškodbe sluha, če ne nosite primerne zaščite sluha.
- Nevarnost nesreč zaradi stika roke z nepokritim območjem rezanja orodja.
- Nevarnost telesnih poškodb pri menjavi orodja (nevarnost ureza).
- Zmečkanine prstov.
- Nevarnost zaradi povratnega udarca.
- Prevrnitev obdelovanca zaradi nezadostne naležne površine obdelovanca.
- Dotik rezalnega orodja.
- Izmet delov vej in delov obdelovanca.

## 6. Tehnični podatki

<b>Omrežna napetost:</b>	220–240 V~ 50 Hz
<b>Poraba moči:</b>	80 vatov (S1) 120 vatov (S6 30%)
<b>Število gibov:</b>	500-1700 min-1
<b>Stopnja zaščite:</b>	IP 20
<b>Premik hoda:</b>	12 mm
<b>Namestitvena površina:</b>	630 x 295 mm
<b>Premična miza:</b>	0° do 45°
<b>Velikost mize:</b>	415 x 255 mm
<b>Dolžina žaginega lista približno:</b>	134 mm
<b>Razkladanje:</b>	406 mm
<b>Najv. višina reza pri 90°:</b>	50 mm
<b>Najv. višina reza pri 45°:</b>	22 mm
<b>Najm. dimenzije obdelovanca Š x V:</b>	100 x 22 mm
<b>Največ. dimenzije obdelovanca Š x V:</b>	400 x 50 mm
<b>Teža:</b>	12,7 kg

### Način delovanja S6 30%:

Neprekinjeno delovanje s prekinjevano obremenitvijo (trajanje: 10 min). Če ne želite motorja na nedopusten način segreti, sme 30% trajanja delovanja motorja potekati z navedeno nazivno zmogljivostjo, nato pa mora biti 70% trajanja izvedenih brez obremenitve.

### Vrednosti emisij hrupa

Hrup

Vrednosti hrupa so bile ugotovljene v skladu z EN 61029.

### Nosite zaščito za sluh.

Zaradi vpliva hrupa lahko oglušite.

Raven zvočnega tlaka $L_{pA}$ :	66,9 dB(A)
Nezanesljivost $K_{pA}$ :	3 dB(A)
Nivo moči zvoka $L_{WA}$ :	79,9 dB(A)
Negotovost $K_{WA}$ :	3 dB(A)

Podane vrednosti so vrednosti izpustov in s tem ne predstavljajo nujno varnih vrednosti na delovnem mestu.

Čeprav obstaja korelacija med nivoji emisij in imisij, iz tega ni mogoče zanesljivo ugotoviti, če so potrebni dodatni previdnostni ukrepi ali ne. Faktorji, ki lahko vplivajo na nivo imisij na delovnem mestu, vključujejo trajanje vplivov, posebnost delovnega prostora, druge vire hrupa itd., npr. število strojev in sosednjih delovnih potekov. Zanesljive delovne vrednosti se lahko prav tako spreminjajo od države do države. Vendar lahko ta informacija uporabniku omogoči, da bolje preceni ogroženost in tveganje.

Nastajanje hrupa in vibracij omejite na minimum!

- Uporabljajte samo brezhibne naprave.
- Redno vzdržujte in čistite napravo.
- Svoj način dela prilagodite napravi.
- Ne preobremenite naprave.
- Po potrebi predajte napravo v pregled.
- Izklopite napravo, ko je ne uporabljate.

## 7. Pred zagonom

### Pozor!

Pred nastavljanjem naprave vedno izvlecite omrežni vtič.

### 7.1 Splošno

- Pred zagonom je treba ustrezno namestiti pokrove in varnostne naprave.
- Žagin list se mora prosto premikati.
- Pri že obdelanem lesu pazite na tujke, kot so npr. žebliji ali vijaki itd.
- Preden vklopite stikalo za vklop/izklop, se prepričajte, da je žagin list pravilno montiran in da se gibljivi deli prosto premikajo.
- Pred priključitvijo stroja se prepričajte, da se podatki na tipski ploščici ujemajo s podatki o električnem omrežju.
- Stroj priključite samo na ustrezno nameščeno vtičnico z zaščitnim kontaktom, ki je zavarovana vsaj s 10-ampersko varovalko.

### 7.2 Montaža dekupirne žage na delovni pult (slika 3, 4)

Napravo lahko montira le strokovnjak!

Za montažo potrebujete (ni v obsegu dostave):

- Šesterorobi vijak M6 (4 x)
- Šesteroroba matica M6 (8 x)
- Podložka Ø 7mm (4 x)
- Plosko tesnilo Ø 7mm (4 x)
- Gumijasta podlaga: 410X255x13 mm

Dolžina vijakov, ki jih uporabite se spreminja glede na debelino mizne plošče.

- Montirajte dekupirno žago na masivno leseno delovno mizo. Tako lahko preprečite močnejši hrup zaradi vibracij.
- Označite izvrtine. V ta namen uporabite dekupirno žago kot šablono.

- V delovno mizo in gumijasto podlago izvrtajte 4 luknje Ø 8mm.
- Dekupirno žago privijte na delovno mizo skozi montažne točke (slika 3, pol. 16) v naslednjem vrstnem redu (slika 4):

- A) dekupirna žaga
- B) gumijasta podlaga
- C) delovna miza
- D) plosko tesnilo
- E) podložka
- F) šesteroroba matica
- G) šesteroroba matica
- H) šesterorobi vijak

Najprej zategnite šesterorobo matico (F) in jo nato zavarujte z drugo šesterorobo matico (G).

### 7.3 Montaža

Pozor! Pred vsemi vzdrževalnimi deli in menjavo opreme morate izklopiti dekupirno žago in izvleči električni vtič.

#### 7.3.1 Montaža zaščite žaginega lista in priprave za odpihovanje ostružkov (slike 6/7/8)

- Pozor: Pred montažo vpenjalnega držala (18) morate odstraniti tovarniško nameščen žagin list (17), kot je opisano pod artiklom 7.3.2.
- Držalo (29) fiksirate z narebričenim vijakom (3) na stroj. Montirajte vpenjalno držalo (18), kot je prikazano na sliki na držalo (29).
- Zavarujte zaščito žaginega lista (5) z vijakom in matico.
- Montirajte pripravo za izpihovanje (1), kot je prikazano na sliki 8.

#### 7.3.2 Zamenjava žaginega lista (slike 1/9/10)

### Opozorilo

Za preprečevanje poškodb zaradi nehotenega zagona:

Preden odstranite ali zamenjate žagin list, stikalo vedno nastavite na »0« in izvlecite omrežni vtič iz vtičnice.

### Odstranjevanje žaginega lista brez zatičev (opcija) (fig. 1+9.1+9.2+9.3+9.4)

Za ploske žagine liste uporabite adapter (19/23)

Odmik najdete na nastavitveni šablono (32)

Žagin list se pritrdi z imbus vijaki.

- Za odstranjevanje žaginega lista (17) odstranite mizni vstavek (26) v smeri navzgor.
- Najprej popustite napetost, tako da vpenjalni vzvod (9) sklopite navzgor in po potrebi dodatno popustite napetost z obračanjem proti smeri urnega kazalca.
- Nosilec (10) potisnite rahlo navzdol.
- Odstranite žagin list, tako da ga spredaj povlečete iz držal in skozi dostopno odprtino v mizi.

### Vstavljanje žaginega lista brez zatičev (opcija) (fig. 1+9.1+9.2+9.3+9.4)

Zobci žaginega lista morajo biti obrnjeni navzdol.

- Vstavite žagin list z obema adapterjema v spodnje držalo, drug del v zgornje držalo.
- Potisnite zgornjo roko žage nekoliko navzdol (fig. 9).
- Žagin list (17) napnite z vpenjalnim vzvodom (9) tako da le-tega ponovno potisnite navzdol. Preverite napetost žaginega lista (17). Če je napetost premajhna, jo lahko z vrtenjem v smeri urnega kazalca povečate. Pred tem spet popustite vpenjalni vzvod (9).
- Ponovno vstavite mizni vstavek (26).

### Odstranjevanje žaginega lista z zatiči (fig. 1+10+10.1+10.2+10.3)

- Za odstranjevanje žaginega lista (17) odstranite mizni vstavek (26) v smeri navzgor.
- Najprej popustite napetost, tako da vpenjalni vzvod (9) sklopite navzgor in po potrebi dodatno popustite napetost z obračanjem proti smeri urnega kazalca.
- Nosilec (10) potisnite rahlo navzdol (glejte sliko 9)
- Žagin list povlecite iz zgornjega in spodnjega vpenjala žaginega lista (24/25).

### Vstavljanje žaginega lista z zatiči (fig. 1+10+10.1+10.2+10.3)

Zobci žaginega lista morajo biti obrnjeni navzdol.

- Vstavite en konec žaginega lista (17) skozi izvrtino v mizi in vstavite zatiče žaginega lista (17) v ustrezne odprtine v zgornjem in spodnjem vpenjalu žaginega lista (24/25).
- Žagin list (17) vstavite najprej v spodnje vpenjalo žaginega lista spodaj (25).
- Nosilec (10) potisnite rahlo navzdol.
- Preverite položaj zatičev žaginega lista v vpenjalih žaginega lista (24/25).
- Žagin list (17) napnite z vpenjalnim vzvodom (9) tako da le-tega ponovno potisnite navzdol. Preverite napetost žaginega lista (17). Če je napetost premajhna, jo lahko z vrtenjem v smeri urnega kazalca povečate. Pred tem spet popustite vpenjalni vzvod (9).
- Ponovno vstavite mizni vstavek (26).

#### 7.3.3 Fina nastavitve lestvice kota

Pozor: Preden začnete znova delati z napravo, preverite nastavitve lestvice kota. Nastavite mizo žage s pomočjo 90° kotnika (21) (ni v obsegu dostave) ki ga prislonite ob mizo žage in na žagin list (slika 11). Odvijte vijak (28) in obrnite kazalec (27) na oznako 90°. Za natančna dela izvedite test žaganja:

Testirajte nastavljeni kot tako, da izvedete poskusni rez in preverite število stopinj na obdelovancu s kotnim merilnikom. Po potrebi dodatno nastavite kazalec (27).

## 8. Upravljanje

### 8.1 Opomba:

- Žage ne lesa ne reže samodejno. Uporabnik omogoča rezanje z vodenjem lesa v premikajoči se žagin list.
- Zobci žage režejo les le pri gibanju navzdol.
- Les je treba voditi v žagin list počasi, ker so zobci žaginega lista zelo majhni.
- Vsaka oseba, ki želi delati z žago, potrebuje nekaj časa, da se priuči. Med tem časom se bo nekaj žaginih listov zagotovo polomilo.
- Pri rezanju debelejšega lesa še posebej upoštevajte, da se žagin list ne upogiba in zavrti.
- S previdnim načinom dela se podaljša življenjska doba žaginega lista.

### 8.2 Stikalo za vklop/izklop (slika 2/pol. 14)

- Za vklop pritisnite »I«.
- Za izklop morate pritisniti tipko »0«.

Pozor: Stroj je opremljen z varnostnim stikalom proti ponovnemu vklopu po izpadu napetosti.

Če je dekupirna žaga vklopljena in dovod električnega toka v omrežju se prekine, ostane dekupirna žaga izklopljena, tudi če je dovod električnega toka ponovno vzpostavljen. Za vklop ponovno pritisnite tipko »I«.

### 8.3 Uporaba delovne luči

- Stroj vklopite, kot je opisano v točki 8.2
- Zdaj lahko delovno luč (30) s stikalom (31) vklopite in izklopite.

### 8.4 Regulator števila gibov (slika 2/pol. 15)

Z regulatorjem števila gibov (15) lahko število gibov nastavite tako, da ustreza materialu, ki ga boste rezali. Pri mehkem materialu priporočamo višja števila vrtljajev, pri trdem pa nižja. Če regulator števila gibov (15) vrtite v desno, povišate število vrtljajev.

### 8.5 Izvajanje notranjih rezov

Značilnost te dekupirne žage je, da lahko izvajate notranje reze v plošči, brez da bi poškodovali zunanjo stran ali obod plošče. Za izvajanje notranjih rezov v plošči:

- Odstranite žagin list, kot je opisano v razdelku 7.3.2.
- Izvrtajte luknjo v zadevno ploščo.
- Ploščo z luknjo položite čez dostopno odprtino na mizo žage.
- Žagin list vstavite skozi izvrtino v plošči in nastavite napetost lista.
- Po zaključku notranjih rezov žagin list odstranite z držal žaginega lista (kot je opisano v razdelku 7.3.2) in ploščo odstranite z mize.

### 8.6 Izvajanje poševnih rezov

Za izvajanje poševnih rezov ustrezno prilagodite razmik zaščite žaginega lista do delovne mize. Obrnite mizo tako, da ročico za fiksiranje (12) sprostite in mizo žage zvrnite v zeleni položaj (slika 12). Ponovno pritegnite ročico za fiksiranje.

### Pozor!

Pri izvajanju poševnih rezov bodite zelo previdni. Zaradi nagiba mize žage je zdrs bolj verjeten. Nevarnost telesnih poškodb!

## 9. Električni priključek

Nameščeni elektromotor je priključen, tako da je pripravljen za uporabo. Priključek ustreza zadevnim standardom VDE in DIN.

Omrežni priključek in uporabljen podaljšek na strani kupca morata ustrezati predpisom.

Poškodovan električni priključni vodnik

Na električnih priključnih vodih pogosto nastanejo poškodbe izolacije.

Vzroki za to so lahko:

- Otiščanci, če priključne vode speljete skozi okna ali reže vrat.
- Pregibi zaradi nepravilne pritrditve ali vodenja priključnih vodov.
- Rezi zaradi vožnje preko priključnih vodov.
- Poškodbe izolacije zaradi iztrganja iz stenske vtičnice.
- Pretrgana mesta zaradi staranja izolacije.
- Takih poškodovanih električnih priključnih vodov ne smete uporabljati, ker so zaradi poškodb izolacije smrtno nevarni.

Redno preverjajte, če so električni priključni vodi poškodovani. Pri tem pazite, da priključni vod pri preverjanju ne bo visel na električnem omrežju.

Električni priključni vodi morajo ustrezati zadevnim določilom VDE in DIN.

Uporabljajte samo priključne vode z oznako H 05 VV-F.

Po predpisih mora biti oznaka tipa priključnega voda natisnjena na njem.

### Motor na izmenični tok

- Omrežna napetost mora biti 220–240 V.
- Podaljški do 25 m morajo imeti prečni prerez 1,5 kvadratnega milimetra.

Priključevanje in popravila električne opreme lahko izvajajo samo strokovnjaki za elektriko.

V primeru povpraševanja morate navesti spodnje podatke:

- Vrsta toka, ki napaja motor
- Podatki tipske ploščice stroja
- Podatki tipske ploščice motorja

## 10. Čiščenje, vzdrževanje, skladiščenje in naročanje nadomestnih delov

### Pozor!

Pred vsemi čiščenji izvlecite omrežni vtič.

### 10.1 Čiščenje

- Na zaščitnih pripravah, prezračevalnih režah in ohišju motorja mora biti čim manj prahu in umazanije.
- Priporočamo, da napravo očistite neposredno po vsaki uporabi.
- Zdrgnite napravo s čisto krpo ali jo izpihajte s stisnjenim zrakom pod nizkim tlakom.
- Napravo redno čistite z vlažno krpo in malo maza-vega mila. Ne uporabljajte čistil ali topil, ker lahko poškodujejo plastične dele naprave.
- Pazite, da v notranjost naprave ne vdre voda.

### 10.2 Vzdrževanje

V notranjosti naprave ni nobenih drugih delov, ki bi potrebovali vzdrževanje.

#### 10.2.1 Ležaj (slika 1/pol. 8)

Ležajna mesta (8) obračalnih valjev občasno namažite s kakovostno mastjo za stroje, vsekakor najkasneje po 25–30 obratovnih urah.

#### 10.2.2 Oglene ščetke

Če nastaja preveč isker, naj električar preveri oglene ščetke. Pozor! Oglene ščetke lahko zamenja samo električar.

### 10.3 Skladiščenje

Napravo in njen pribor skladiščite v temnem, suhem prostoru, ki je zaščiten pred zmrzaljo in izven dosega otrok. Optimalna temperatura skladiščenja je med 5 in 30 °C. Električno orodje shranite v originalni embalaži.

### 10.4 Naročanje nadomestnih delov:

Pri naročanju nadomestnih delov morate navesti naslednje podatke;

- Tip naprave
- Številka izdelka naprave

### Servisne informacije

Upoštevajte, da so nekateri deli tega izdelka izpostavljeni naravnim obrabi zaradi uporabe oz. da so nekateri deli potrošni material.

Obrabni deli\*: Karbonska krtača, žagin list, mize, klinasti jermeni

\* ni nujno, da je v obsegu dobave!

## 11. Odstranjevanje in predelava

Naprava je zaradi preprečitve poškodb pri transportu v embalaži. Ta embalaža je iz surovine in je zato ponovno uporabna ali jo lahko vrnete v surovinski cikel. Naprava in njen pribor so iz različnih materialov, kot npr. iz kovine in umetnih snovi. Okvarjene sestavne dele zavržite med posebne odpadke. Povprašajte v specializirani trgovini ali v občinski upravi!

### Odpadne opreme ne odvrzite med gospodinske odpadke!



Ta simbol označuje, da je tega izdelek v skladu z Direktivo o odpadni električni in elektronski opremi (2012/19/EU) in v skladu z nacionalno zakonodajo ni dovoljeno odvreči med gospodinske odpadke. Ta izdelek je treba dostaviti na ustrezno zbirno mesto. Lahko ga, na primer, vrnete ob nakupu podobnega izdelka ali pa ga dostavite v zbirni center, ki je pristojen za reciklažo odpadne električne in elektronske opreme. Nepravilno roko vanje z odpadno opremo lahko zaradi potencialno nevarnih snovi, ki so pogosto prisotne v odpadni električni in elektronski opremi, negativno vpliva na okolje in zdravje ljudi.

Če ta izdelek pravilno zavržete, prispevate tudi k učinkoviti rabi naravnih virov. Informacije o zbirnih mestih odpadne opreme dobite pri mestni upravi, lokalnem organu, ki je pristojen za ravnanje z odpadki, pri pooblaščenem zbirnem centru za odstranjevanje odpadne električne in elektronske opreme ali pri svojem komunalnem podjetju.

## 12. Pomoč pri motnjah

Motnja	Mogoč vzrok	Ukrep
1. Žagin list se po izklopu motorja sprosti	Pritrdilna matica ni dovolj zategnjena	Pritegnite pritrdilno matico z desnim navojem
2. Motor se ne zažene	a) Izpad omrežne varovalke	a) Preverite omrežno varovalko
	b) Kabelski podaljšek je okvarjen	b) Zamenjajte kabelski podaljšek
	c) Priključki na motorju ali stikalu niso v redu	c) Mora pregledati strokovnjak za elektriko
	d) Okvarjen motor ali stikalo	d) Mora pregledati strokovnjak za elektriko

**Obsah:****Strana:**

1.	Úvod .....	92
2.	Bezpečnostní pokyny .....	92
3.	Popis přístroje .....	94
4.	Rozsah dodávky.....	94
5.	Použití podle účelu určení.....	95
6.	Technická data .....	95
7.	Před uvedením do provozu .....	96
8.	Obsluha .....	97
9.	Elektrická přípojka.....	98
10.	Čištění, údržba, uložení a objednání náhradních dílů .....	98
11.	Likvidace a recyklace.....	98
12.	Odstraňování závad .....	99

## Vysvětlení symbolů na přístroji



VAROVÁNÍ - Ke snížení rizika zranění si přečíst návod k obsluze



Noste ochrannou masku proti prachu.  
Při zpracování dřeva a jiných materiálů může vznikat zdraví škodlivý prach. Materiál obsahující azbest nesmí být opracováván!



Noste ochranné brýle.  
Jiskry vznikající při práci nebo odštěpky dřeva, třísky a prachy vystupující z přístroje mohou způsobit ztrátu viditelnosti.



Noste ochranu sluchu.  
Působení hluku může způsobit ztrátu sluchu.



Pozor! Nebezpečí zranění! Nesahat na běžící pilový kotouč!

## 1. Úvod

### Výrobce:

scheppach Fabrikation von  
Holzbearbeitungsmaschinen GmbH  
Günzburger Straße 69  
D-89335 Ichenhausen

### Vážený zákazníku,

přejeme Vám hodně radosti a úspěchů při práci s Vaším novým přístrojem.

### Poznámka:

V souladu s platnými zákony, které se týkají odpovědnosti za výrobek, výrobce zařízení nepřebírá odpovědnost za poškození výrobku nebo za škody způsobené výrobkem, ke kterým z následujících důvodů:

- Nesprávná manipulace.
- Nedodržení pokynů pro obsluhu.
- Opravy prováděné třetí stranou, opravy neprováděné v autorizovaném servisu.
- Montáž neoriginálních dílů nebo použití neoriginálních dílů při výměně.
- Jiné než specifikované použití.
- Porucha elektrického systému, která byla způsobena nedodržením elektrických předpisů a předpisů VDE 0100, DIN 57113, VDE0113.

### Doporučujeme:

Před montáží a obsluhou tohoto zařízení si přečtěte kompletní text v návodu k obsluze. Pokyny pro obsluhu jsou určeny k tomu, aby se uživatel seznámil s tímto zařízením a aby při jeho použití využil všech jeho možností v souladu s uvedenými doporučeními. Tento návod k obsluze obsahuje důležité informace o tom, jak provádět bezpečnou, profesionální a hospodárnou obsluhu stroje, jak se zabránit rizikům, jak ušetřit náklady na opravy, jak zkrátit doby prostojů a jak zvýšit spolehlivost a prodloužit provozní životnost stroje. Mimo bezpečnostních předpisů uvedených v návodu k obsluze musíte dodržovat také platné předpisy, které se týkají provozu stroje ve vaší zemi.

Uchovávejte návod k obsluze stále v blízkosti stroje a uložte jej do plastového obalu, aby byl chráněn před nečistotami a vlhkostí. Přečtěte si návod k obsluze před každým použitím stroje a pečlivě dodržujte v něm uvedené informace. Stroj mohou obsluhovat pouze osoby, které byly řádně proškoleny v jeho obsluze a které byly řádně informovány o rizicích spojených s jeho obsluhou. Při obsluze stroje musí být splněn stanovený minimální věk.

Nepřebíráme žádnou záruku za nehody nebo škody způsobené nedodržením tohoto návodu a bezpečnostních pokynů.

Nepřebíráme žádnou záruku za nehody nebo škody způsobené nedodržením tohoto návodu a bezpečnostních pokynů.

## 2. Bezpečnostní pokyny

### Varování

Přečtěte si všechny bezpečnostní pokyny a instrukce.

Zanedbání při dodržování bezpečnostních pokynů a instrukcí mohou mít za následek úder elektrickým proudem, požár a/nebo těžká zranění.

Všechny bezpečnostní pokyny a instrukce si uložte pro budoucí použití.

### 2.1 Všeobecné bezpečnostní pokyny k elektrickým přístrojům

Pozor! Při použití elektrických přístrojů je třeba na ochranu proti úderu elektrickým proudem, nebezpečí úrazu a požáru dbát následujících bezpečnostních opatření. Přečtěte si a dbejte těchto pokynů, ještě než začnete přístroj používat.

- 1 Udržujte pracoviště v pořádku
  - Nepořádek na pracovišti představuje nebezpečí úrazu.
- 2 Zohledněte vlivy prostředí
  - Nevystavujte elektrické nářadí dešti. Nepoužívejte elektrické nářadí ve vlhkém nebo mokřem prostředí. Postarejte se o dobré osvětlení. Nepoužívejte elektrické nářadí v blízkosti hořlavých kapalin nebo plynů.
- 3 Chraňte se před úderem elektrickým proudem
  - Vyhýbejte se tělesnému kontaktu s uzemněnými částmi např. rourami, topnými tělesy, sporáky, ledničkami.
- 4 Nepouštějte do blízkosti dětí!
  - Nenechte jiné osoby dotýkat se nářadí nebo kabelu, nepouštějte je na své pracoviště.
- 5 Nářadí uschovávejte bezpečně
  - Nepoužívané nářadí musí být uloženo na suchém, uzamčeném místě a mimo dosah dětí.
- 6 Nářadí nepřetěžujte
  - Lépe a bezpečněji se pracuje v uvedeném rozsahu výkonu.
- 7 Používejte správné nářadí
  - Používejte správné nářadí Na těžké práce nepoužívejte moc slabé nářadí nebo přídatné nářadí. Nepoužívejte nářadí k účelům a na práce, na které není určeno; například nepoužívejte ruční kotoučovou pilu na kácení stromů nebo ořezávání větví.
- 8 Noste vhodné pracovní oblečení
  - Nenechte široké oblečení nebo šperky. Mohly by být zachyceny pohyblivými částmi. Při práci ve volném prostoru jsou vhodné gumové rukavice a pevná neklouzavá obuv. V případě dlouhých vlasů noste vlasovou síťku.
- 9 Používejte osobní ochranné vybavení.
  - Noste ochranné brýle. Při prašných pracích používejte ochrannou dýchací masku.
- 10 Nepoužívejte kabel na účely, pro které není určen
  - Nenechte nářadí za kabel a nepoužívejte ho na vytážení zástrčky ze zásuvky. Chraňte kabel před horkem, olejem a ostrými hranami.



- 11 Obrobek zajistěte
- Na držení obrobku používejte upínací zařízení nebo svěrák. Je tak držen bezpečněji než Vaší rukou a kromě toho máte obě ruce volné na ovládání stroje.
- 12 Abnormálně neprodlužujte Vaše stanoviště
- Vyhybte se abnormálnímu držení těla. Zajistěte vždy bezpečný postoj a udržujte v každém okamžiku rovnováhu.
- 13 Nářadí pečlivě ošetřujte
- Udržujte nářadí stále čisté a ostré, abyste mohli dobře a bezpečně pracovat. Dodržujte předpisy pro údržbu a pokyny k výměně nářadí. Pravidelně kontrolujte zástrčku a kabel a v případě poškození je nechte obnovit autorizovaným odborníkem. Pravidelně kontrolujte prodlužovací kabely a poškozené nahraďte. Udržujte rukojeti suché a prosté oleje a tuku.
- 14 Vytáhněte síťovou zástrčku
- Při nepoužívání přístroje, před údržbou a při výměně nástrojů jako např. při výměně pilového kotouče, vrtáku a strojních nástrojů všeho druhu.
- 15 Nenechte zastrčené žádné klíče pro nářadí
- Před zapnutím překontrolujte, jestli jsou klíče a nastavovací nástroje odstraněny.
- 16 Vyhybte se nechtěnému náběhu
- Nenoste nářadí připojené na síť s prstem na vypínači. Při připojování na síť se přesvědčte, že je vypínač vypnut.
- 17 Prodlužovací kabel ve volném prostoru
- Ve volném prostoru používejte pouze pro to schválené a příslušně označené prodlužovací kabely.
- 18 Buďte stále pozorní
- Pozorujte svoji práci! Pracujte rozumně. Nepoužívejte nářadí, když jste nekoncentrovaní.
- 19 Zkontrolujte Váš přístroj, zda není poškozen
- Před dalším použitím nářadí musí být pečlivě překontrolována bezvadná a řádná funkce ochranných zařízení nebo lehce poškozených částí. Překontrolujte, zda je v pořádku bezvadná funkce pohyblivých částí, jestli neuvázly nebo jestli nejsou části poškozeny. Všechny části musí být správně namontovány, aby byla zajištěna bezpečnost přístroje. Poškozená bezpečnostní zařízení a díly musí být řádně opraveny nebo vyměněny v dílně zákaznického servisu, pokud není v návodu k použití uvedeno jinak. Poškozené vypínače musí být nahrazeny v dílně zákaznického servisu. Nepoužívejte přístroje, u kterých nelze za- a vypnout vypínač.
- 20 Pozor!
- Z důvodů vlastní bezpečnosti používejte pouze příslušenství nebo přídatné přístroje, které jsou uvedeny v návodu k obsluze nebo byly výrobcem doporučeny nebo uvedeny. Používání jiných přídatných přístrojů nebo příslušenství, které nejsou doporučeny v návodu k obsluze nebo katalogu, může pro Vás osobně znamenat nebezpečí zranění.

- 21 Opravy pouze odborným elektrikářem
- Toto elektrické nářadí odpovídá příslušným bezpečnostním ustanovením. Opravy smí provádět pouze odborný elektrikář, v jiném případě nelze vyloučit úrazy provozovatele.
- 22 Připojte zařízení na odsávání prachu
- Pokud jsou k dispozici zařízení na připojení zařízení na odsávání prachu, přesvědčte se, zda jsou tato připojena a používána.

### Speciální bezpečnostní pokyny

- V nouzovém případě stroj ihned vypnout a vytáhnout síťovou zástrčku.
- Před a během práce s pilou dodržujte všechny tyto pokyny.
- Nepoužívejte pilu k řezání palivového dříví.
- Neprovádějte příčné řezy kulatiny bez vhodného upínacího zařízení.
- Stroj je vybaven bezpečnostním spínačem proti opětovnému spuštění po poklesu napětí.
- Jestliže je potřeba prodlužovací kabel, přesvědčte se, jestli jeho průřez dostahuje pro příkon proudu pily. Minimální průřez 1 mm<sup>2</sup>.
- Kabelový buben používat pouze v odvinutém stavu.
- Osoby pracující se strojem nesmí být rozptylovány.
- Pilové listy nesmí být v žádném případě po vypnutí pohonu zabrzdovány postranním protitlakem.
- Používejte pouze ostré a nezdeformované pilové listy bez trhlin.
- Vadné pilové listy musí být ihned vyměněny.
- Nepoužívejte pilové listy, které neodpovídají parametrům uvedeným v tomto návodu k použití.
- Je třeba zajistit, aby všechna zařízení zakrývající pilový list bezvadně pracovala.
- Bezpečnostní zařízení na stroji nesmí být demontována nebo vyřazena z provozu.
- Poškozená nebo vadná ochranná zařízení musí být neprodleně vyměněna.
- Neřežte obrobky, které jsou moc malé na to, abyste je mohli bezpečně držet v ruce.
- Stroj nepřetěžovat tak, až se zastaví.
- Tlačte obrobek vždy pevně proti pracovní desce.
- Nikdy neodstraňujte volné odštěpky dřeva, třísky nebo uváznuté kusy dřeva při běžícím pilovém listu.
- K opravení poruch na zablokovaném přídatném nástroji vypnout stroj. - Vytáhnout síťovou zástrčku – odstraňte blokování. Pozor: Nebezpečí zranění pilovým listem! Noste ochranné rukavice! Proveďte zkušební chod bez obrobku. Dbejte na to, aby se nevyskytovali neobvyklé zvuky nebo vibrace. Pokud tomu tak je, přístroj vypněte a obraťte se na výrobce.
- Úpravy, jako též nastavovací, měřicí a čisticí práce provádět pouze při vypnutém motoru. - Vytáhnout síťovou zástrčku -
- Před zapnutím překontrolujte, jestli jsou klíče a nastavovací nástroje odstraněny.
- Při opuštění pracoviště vypnout motor a vytáhnout síťovou zástrčku.
- Elektroinstalace, opravy a údržbu smí provádět pouze odborníci.

- Veškerá ochranná a bezpečnostní zařízení musí být po ukončené opravě nebo údržbě ihned znovu namontována.
- Musí být dodržovány bezpečnostní, pracovní a údržbářské pokyny výrobce a také rozměry uvedené v Technických datech.
- Je třeba dbát příslušných bezpečnostních předpisů a jiných, všeobecně platných bezpečnostně technických pravidel.
- Dbát brožurek s informacemi oborových profesních organizací (VBG 7j).
- Pila je určena pouze k instalaci ve vnitřních prostorech.
- Obrobky, které jsou menší než ochrana pilového listu, mohou vést ke zraněním na ruku a prstech. Používat vhodné pomůcky!
- Při vedení obrobku se vyvarujte křečovitého postavení rukou a poloh, při kterých by mohlo sklouznout vést ruku přímo k pilovému listu.
- Pilový list vložte vždy tak, aby jeho zuby ukazovaly směrem dolů ke stolu pily.
- Vždy nastavte správné napětí pilového listu, aby se zabránilo tvorbě trhlin v pilových listech.
- Obzvláště opatrně postupujte při řezání materiálů s nepravidelnými tvary řezu.
- Obzvláštní pozornost věnujte práci při řezání kulatých těles, jako jsou tyče nebo trubky. Tyto mohou před pilovým listem odskočit a vést k zaklesnutí zubů. Takovéto obrobky podepřete klínem.
- Při vytahování obrobku se mohou zuby ve spáře zaklesnout, obzvláště tehdy, když je spára blokována pilinami. V tomto případě je třeba pilu vypnout, vytáhnout síťovou zástrčku, pomocí klínu spáru roztáhnout a obrobek vytáhnout.
- Nikdy neopouštějte pracoviště bez toho, aniž byste pilu vypnuli. Počkejte, až se pila úplně zastaví.
- Neukládejte, neslepujte a nesestavujte na pracovním stole žádné díly, pokud pila běží.
- Pilu zapnout teprve po uvolnění pracovního stolu od zbytků materiálu a od nářadí. Na pracovním stole nechte pouze opracovávaný obrobek a eventuelní pracovní pomůcky (klíny).
- Noste vždy ochranné brýle.
- Udržujte prsty v bezpečné vzdálenosti od pilového listu.
- Veďte obrobek bezpečně a pevně a nikdy ho nepouštějte.
- Nikdy neopouštějte pracoviště bez toho, aniž byste pilu vypnuli.
- I v případě, že pilu už znáte, se nenechte svést k nepozornosti. Nepozorností může již během zlomku vteřiny dojít k těžkým zraněním.

#### Bezpečná práce

- Při dopravě elektrického nástroje používejte pouze dopravní prostředky (obr. 1, pol. 10).
- Pro manipulaci nebo dopravu nikdy nepoužívejte ochranné prostředky.
- Dávejte pozor na to, aby byla během dopravy je spodní část pilového listu zakryta, například ochranným prostředkem.

- Pracovní poloha vždy vedle pilového listu.

#### Bezpečnostní pokyny si dobře uložte.

Upozornění! Tento elektrický nástroj vytváří během provozu elektromagnetické pole. Toto pole může za určitých podmínek ovlivňovat aktivní nebo pasivní zdravotní implantáty. Pro snížení rizika vážných nebo smrtelných úrazů doporučujeme osobám se zdravotními implantáty, aby se před obsluhou tohoto elektrického nástroje obrátily na svého lékaře nebo na výrobce zdravotního implantátu.

### 3. Popis přístroje (obr. 1-12)

- 1 Zařízení na odfukování pilin
- 2 Držák
- 3 Rýhovaný šroub
- 4 Držák
- 5 Ochrana pilového listu
- 6 Stůl pily
- 7 Kryt vlevo
- 8 Ložiska
- 9 Upínací páka
- 10 Rameno
- 11 Stupnice
- 12 Aretační páčka
- 13 Přípojka odsávání prachu
- 14 Za-/vypínač
- 15 Regulace zdvihů
- 16 Montážní body
- 17 Pilový list
- 18 Přidržovač
- 19 Horní adaptér
- 20 Imbusový klíč 3 mm
- 21 Úhelník (není součástí dodávky)
- 22 Úložný box pro pilové listy
- 23 Nižší adaptér
- 24 Držák pilového listu nahoře
- 25 Držák pilového listu dole
- 26 Vložka stolu
- 27 Ukazatel
- 28 Šroub
- 29 Držák
- 30 Pracovní svítlna
- 31 Vypínač pracovní svítlny
- 32 Nastavte měrku pilových kotoučů bez čepu

### 4. Rozsah dodávky

- Otevřete balení a přístroj opatrně vyjměte z balení.
- Odstraňte obalový materiál a ochrany balení / dopravní pojistky (jsou-li k dispozici).
- Překontrolujte, zda je rozsah dodávky úplný.
- Zkontrolujte přístroj a příslušenství, zda nebyly při přepravě poškozeny.
- Balení si pokud možno uložte až do uplynutí záruční doby.

## Pozor

Přístroj a obalový materiál nejsou dětská hračka! Děti si nesmějí hrát s plastovými sáčky, fóliemi a malými díly! Hrozí nebezpečí spolknutí a udušení!

- Vyřezávací pila
- Ochrana pilového listu
- Zařízení na odfukování pilin
- Náhradní pilový list (2x) (pro dřevo a plasty)
- Imbusový klíč 3 mm
- Originální návod k obsluze

## 5. Použití podle účelu určení

Vyřezávací lupinková pila slouží k řezání hranatých dřevěných obrobků nebo jiných materiálů, např. plexisklo, GFK, pěnový materiál, pryž, kůže a korek. Nepoužívejte pilu k řezání kulatých obrobků. Kulaté obrobky se mohou lehce vzpříčit. Nebezpečí zranění! Díly mohou být vymršťeny!

Přístroj smí být používán pouze podle svého účelu určení. Každé další, toto překračující použití, neodpovídá použití podle účelu určení. Za z toho vyplývající škody nebo zranění všeho druhu ručí uživatel/obsluhující osoba a ne výrobce.

Dbejte prosím na to, že naše přístroje nebyly podle svého účelu určení konstruovány pro živnostenské, řemeslnické nebo průmyslové použití. Nepřebíráme žádné ručení, pokud je přístroj používán v živnostenských, řemeslných nebo průmyslových podnicích a při srovnatelných činnostech.

Používat se smí pouze pro stroj vhodné pilové listy. Použití dělicích kotoučů všech druhů je zakázáno.

- Součástí použití podle účelu určení je také dbát bezpečnostních pokynů, tak jako návodu k montáži a provozních pokynů v návodu k obsluze.
- Osoby, které stroj obsluhují a udržují, musí být s tímto seznámeny a být poučeny o možných nebezpečích.
- Kromě toho musí být co nejpřísněji dodržovány platné předpisy k předcházení úrazům.
- Dále je třeba dodržovat ostatní všeobecná pravidla v pracovních a bezpečnostně technických oblastech.
- Změny na stroji zcela vylučují ručení výrobce a z toho vzniklé škody.

### Zbývající rizika!

I přesto, že obsluhujete elektrický přístroj podle předpisů, existují vždy zbývající rizika. V souvislosti s konstrukcí a provedením elektrického přístroje se mohou vyskytnout následující nebezpečí:

- Poškození plic, pokud se nenosí žádná vhodná ochranná maska proti prachu.
- Poškození sluchu, pokud se nenosí žádná vhodná ochrana sluchu.

- Nebezpečí úrazu kontaktem ruky s nezakrytou oblastí řezání nástroje.
- Nebezpečí zranění při výměně nástroje (nebezpečí pořezání).
- Pohmoždění prstů.
- Ohrožení zpětným vrhem.
- Převrácení obrobku na základě nedostatečně opěrné plochy obrobku.
- Dotknutí se řezného nástroje.
- Vylétnutí částí větví a částí obrobků.

## 6. Technická data

<b>Síťové napětí:</b>	220-240 V~/50 Hz
<b>Příkon:</b>	80 Watt (S1) 120 Watt (S6 30%)
<b>Počet zdvihů:</b>	500-1700 min <sup>-1</sup>
<b>Druh ochrany:</b>	IP 20
<b>Zdvihový pohyb:</b>	12 mm
<b>Podstavná plocha:</b>	630 x 295 mm
<b>Stůl otočný:</b>	0°- 45°
<b>Velikost stolu:</b>	415 x 255 mm
<b>Délka pilového listu cca.:</b>	134 mm
<b>Vyložení:</b>	406 mm
<b>Výška řezání max. při 90°:</b>	50 mm
<b>Výška řezání max. při 45°:</b>	22 mm
<b>min. rozměr obrobku š x v:</b>	100 x 22 mm
<b>max. rozměr obrobku š x v:</b>	400 x 50 mm
<b>Hmotnost:</b>	12,7 kg

### Druh provozu S6 30%:

trvalý chod s přerušovaným zatížením (trvání cyklu 10 min). Aby se motor nepřipustně nezahřál, smí být motor 30 % trvání cyklu provozován s uvedeným jmenovitým výkonem a poté musí 70 % trvání cyklu běžet dál bez zátěže.

### Hodnoty emise hluku

Hluk

Hluk změřeny podle normy EN 61029.

### Noste ochranu sluchu.

Působení hluku může způsobit ztrátu sluchu.

Hladina akustického tlaku $L_{pA}$ :	66,9 dB(A)
Nejistota $K_{pA}$ :	3 dB(A)
Hladina akustického výkonu $L_{WA}$ :	79,9 dB(A)
Nejistota $K_{WA}$ :	3 dB(A)

Udané hodnoty jsou emisní hodnoty a nemusí tím současně představovat také bezpečné hodnoty na pracovišti.

Přestože existuje korelace mezi emisními a imisními hladinami, nelze z toho spolehlivě odvodit, zda jsou nutná dodatečná preventivní bezpečnostní opatření, nebo ne. Faktory, které mohou ovlivnit současnou, na pracovišti existující imisní hladinu, obsahují délku působení, zvláštnosti pracovní místnosti, jiné zdroje hluku atd., např. počet strojů a jiných sousedních procesů.

Bezpečné hodnoty pracoviště se mohou také odlišovat od jedné země k druhé. Tato informace má ale přesto uživateli pomoci, aby mohl lépe odhadnout nebezpečí a rizika.

Omezte tvorbu hluku a vibrace na minimum!

- Používejte pouze přístroje v bezvadném stavu.
- Pravidelně provádějte údržbu a čištění přístroje.
- Přizpůsobte Váš způsob práce přístroji.
- Nepřetěžujte přístroj.
- V případě potřeby nechte přístroj zkontrolovat.
- Přístroj vypněte, pokud ho nepoužíváte.

## 7. Před uvedením do provozu

### Pozor!

Než začnete na přístroji provádět nastavení, vždy vytáhněte síťovou zástrčku ze zásuvky.

### 7.1 Všeobecně

- Před uvedením do provozu musí být všechny kryty a bezpečnostní zařízení správně namontovány.
- Pilový list musí mít možnost volného chodu.
- U již opracovaného dřeva dbát na cizí tělesa jako např. hřebíky nebo šrouby atd.
- Před zapnutím za-/vypínače se ujistěte, zda je pilový list správně namontován a zkontrolujte volný chod pohyblivých částí.
- Před připojením stroje se ujistěte, zda údaje na typovém štítku souhlasí s údaji sítě.
- Přístroj připojte pouze na řádně instalovanou zásuvku s ochranným kolíkem, která je jištěna 10 A.

### 7.2 Montáž vyřezávací pily na pracovní stůl (obr. 3,4)

Přístroj smí být namontován pouze autorizovaným odborníkem!

K montáži potřebujete (není obsaženo v rozsahu dodávky):

- Šroub se šestihrannou hlavou M6 (4x)
- Šestihranná matice M6 (8x)
- Podložka Ø 7mm (4x)
- Ploché těsnění Ø 7mm (4x)
- Gumová podložka: 410x255x13mm

Délka použitých šroubů se mění podle tloušťky desky stolu.

- Namontujte vyřezávací pilu na masivní pracovní stůl ze dřeva. Tím se zabrání silné tvorbě hluku vibracemi.
- Označte otvory vrtání. Použijte k tomu vyřezávací pilu jako šablonu.
- Vyvrtejte 4 otvory Ø 8 mm do pracovního stolu a gumové podložky.

- Vyřezávací pilu sešroubujte s pracovním stolem prostřednictvím montážních bodů (obr. 3, pol. 16) v následujícím pořadí (obr. 4):

- vyřezávací pila
- gumová podložka
- pracovní stůl
- ploché těsnění
- podložka
- šestihranná matice
- šestihranná matice
- šroub se šestihrannou hlavou

Nejprve pevně utáhněte šestihrannou matici (F) a poté ji zajistěte druhou šestihrannou maticí (G).

### 7.3 Montáž

Pozor! Před všemi údržbovými a přestavbovými pracemi na vyřezávací pile vytáhnout síťovou zástrčku.

#### 7.3.1 Montáž ochrany pilového listu a zařízení na odfukování pilin (obr. 6/7/8)

- Pozor: Před montáží přídržovače (18) je nutné pilový list (17) namontovaný při výrobě demontovat podle popisu v kapitole 7.3.2.
- Upevněte přídržovač (29) rýhovaným šroubem (3) ke stroji. Namontujte přídržovač (18) k držáku (29) podle znázorněného obrázku.
- Kryt pilového listu (5) zajistěte šroubem a maticí.
- Zařízení na odfukování pilin (1) namontujte tak, jak je znázorněno na obrázku 8.

#### 7.3.2 Výměna pilového listu (obr. 1/9/10)

##### Varování

Aby se zabránilo zraněním vzniklým při náhodném zapnutí pily: Před odstraněním nebo výměnou pilového listu vždy posunout vypínač do polohy "0" a vytáhnout síťovou zástrčku ze zásuvky.

#### Vyjmutí pilového listu (optional) (obr. 1+9+9.1+9.2+9.3+9.4)

Použijte adaptér (19/23) s plochými pilovými listy. Vzdálenost je výsledkem nastavovacího obrysu (32). Pilový kotouč je upevněn pomocí šroubů s vnitřním šestihranem.

- Vyjměte pilový list (17) posuvem vložky stolu (26) směrem nahoru a potom vyšroubujte utahovací šroub
- Nejprve uvolněte upnutí tím, že zaklapnete napínací páku (9) nahoru a případně dál zmírníte upnutí otáčením proti směru chodu hodinových ručiček.
- Stlačte horní rameno mírně dolů (10).
- Potom vyjměte pilový kotouč vytažením dopředu z podpěry a přes perforaci přístupu v tabulce.

#### Vložení pilového listu (optional) (obr. 1+9+9.1+9.2+9.3+9.4)

Zuby kotouče pily musí neustále směřovat dolů.

- Vložte pilový kotouč se dvěma adaptéry (19/23) do dolní podpěry, druhý konec do horní podpěry.
- Mírně zatlačte výložník (10).

- Upněte kotouč (17) pomocí upínací páky, (9) tím, že ji opět zmáčknete dolů. Přezkoušejte upnutí kotouče (17). Pokud by bylo upnutí příliš malé, můžete jej zvýšit otáčením ve směru chodu hodinových ručiček. Předem při tom opět uvolněte upínací páku (9).
- Nasadte opět desku stolu (26).

### Vyjmutí pilového listu s kolíky (obr. 1+10+10.1+10.2+10.3)

- K vyjmutí kotouče pily (17) odeberte desku stolu (26) směrem nahoru.
- Nejprve uvolněte upnutí tím, že zaklapnete napínací páku (obr. 9) nahoru a případně dál zmírníte upnutí otáčením proti směru chodu hodinových ručiček.
- Vyjměte pilový list z horního a spodního držáku (24/25) mírným stlačením horního ramena pily směrem dolů (10) (viz obrázek 9).

### Vložení pilového listu s kolíky (obr. 1+10+10.1+10.2+10.3)

Zuby kotouče pily musí neustále směřovat dolů.

- Konec pilového listu (17) protáhněte otvorem ve stole a kolíky pilového listu (17) protáhněte odpovídajícími drážkami v horním a dolním držáku pilového listu (24/25).
- Pilový list (17) usadte nejdříve ve spodním držáku pilového listu (25).
- Zatlačte horní rameno pily (10) trochu dolů.
- Zkontrolujte polohu kolíků pilového listu v držácích (24/25).
- Upněte kotouč (17) pomocí upínací páky, (9) tím, že ji opět zmáčknete dolů. Přezkoušejte upnutí kotouče (17). Pokud by bylo upnutí příliš malé, můžete jej zvýšit otáčením ve směru chodu hodinových ručiček. Předem při tom opět uvolněte upínací páku (9).
- Nasadte opět desku stolu (26).

#### 7.3.3 Jemné nastavení úhlové stupnice

Upozornění: Zkontrolujte nastavení úhlového rozsahu, než začnete pracovat s přístrojem. Nastavte stůl pily pomocí 90° úhelníku (21) (není obsaženo v rozsahu dodávky), který přiložíte na stůl pily a pilový list (obr. 11). Uvolněte šroub (28) a otočte ukazatel (27) na značku 90°.

Pro precizní práce proveďte zkoušku řezání:

Vyzkoušejte nastavený úhel tak, že provedete zkušební řez a zkontrolujete nastavený úhel na obrobku pomocí úhlooměru. Popřípadě dodatečně nastavte ukazatel (27).

## 8. Obsluha

### 8.1 Poznámka:

- Pila neřeže dřevo samočinně. Uživatel umožňuje řezání vedením dřeva na pohybující se pilový list.
- Zuby řezou dřevo pouze při zdvihu směrem dolů.
- Dřevo musí být pomalu vedeno na pilový list, protože jsou zuby pilového listu velmi malé.

- Každá osoba, která chce pracovat s pilou, potřebuje určitou dobu na zaučení. Během této doby se určitě pár listů zlomí.
- Při řezání silnějšího dřeva je třeba obzvláště dbát na to, aby nebyl pilový list ohnut nebo pootočen.
- Opatrným způsobem práce se zvyšuje životnost pilového listu.

### 8.2 Za-/vypínač (obr. 2/pol. 14)

- Na zapnutí stlačit tlačítko "1".
  - Na vypnutí musí být stlačeno tlačítko "0".
- Pozor: Stroj je vybaven bezpečnostním spínačem proti opětovnému spuštění po poklesu napětí. Pokud je vyřezávací pila zapnuta a je přerušen přívod proudu v síti, zůstane vyřezávací pila vypnuta, i když je znovu obnoven přívod proudu. Na zapnutí aktivujte znovu vypínač „I“.

### 8.3 Provoz pracovní svítilny

- Zapněte stroj podle popisu v bodu 8.2.
- Pracovní svítilnu (30) lze nyní zapínat a vypínat vypínačem (31).

### 8.4 Regulace zdvihů (obr.2/pol.15)

Pomocí regulace zdvihů (15) můžete nastavit počet zdvihů příslušně podle druhu řezaného materiálu. Pro měkký materiál doporučujeme vysoký počet otáček, pro tvrdý materiál nízký počet otáček. Otočíte-li regulaci zdvihů (15) doprava, zvýšíte tím počet otáček.

### 8.5 Provádění vnitřních řezů

Znakem této vyřezávací pily je možnost provádění vnitřních řezů do desky bez toho, aby byla poškozena vnější strana nebo obvod desky.

Provádění vnitřních řezů do desky:

- Pilový list odstranit tak, jak je popsáno v odstavci 7.3.2.
- Do příslušné desky vyvrtat otvor.
- Desku s otvorem položit přes přístupový otvor stolu pily.
- Pilový list nainstalovat tímto otvorem v desce a nastavit upnutí listu.
- Po ukončení vnitřních řezů odstranit pilový list z držáku listu (jak je uvedeno v odstavci 7.3.2) a desku odebrat ze stolu.

### 8.6 Provádění pokosových řezů

K provádění pokosových řezů upravte vzdálenost krytu pilového listu k pracovnímu stolu odpovídajícím způsobem. Natočte stůl tak, že uvolníte aretační páčku (12) a nakloníte stůl pily do požadované polohy (obr. 12). Utáhněte aretační páčku.

### Pozor!

Při provádění pokosových řezů buďte velmi opatrní. Nakloněním stolu pily existuje větší pravděpodobnost sklouznutí. Nebezpečí zranění!

## 9. Elektrická přípojka

Instalovaný elektromotor je zabudován v provozuschopném stavu. Přípojka musí odpovídat příslušným předpisům VDE a DIN.

Těmto předpisům musí odpovídat síťová přípojka zákazníka i použité prodlužovací kabely.

Vadný elektrický přívodní kabel

U elektrických přívodních kabelů často dochází k poškození izolace.

Jeho příčinami mohou být:

- Poškození tlakem, je-li přívodní kabel veden oknem nebo štěrbinou ve dveřích.
- Prohnutí kvůli nevhodnému upevnění nebo vedení přívodního kabelu.
- Zlomení kvůli přejíždění přes přívodní kabel.
- Poškození izolace kvůli vytrhnutí z elektrické zásuvky ve stěně.
- Protržení v důsledku stárnutí izolace.
- Tyto vadné elektrické přívodní kabely nesmí být používány a kvůli poškození izolace jsou životu nebezpečné.

Pravidelně kontrolujte poškození elektrických přívodních kabelů. Dávejte pozor, aby nebyl přívodní kabel při kontrole připojen do elektrické sítě. Elektrické přívodní kabely musí odpovídat příslušným předpisům VDE a DIN. Používejte pouze přívodní kabely s označením H05VV-F, 3x1.0 mm<sup>2</sup>. Uvedení typového označení na přívodním kabelu je povinné.

### Motor na střídavý proud

- Napětí v síti musí činit 220-240 V~
- Prodlužovací kabely do délky 25 m mít průměr 1,5 milimetru čtverečního.

Připojení a opravy elektrického vybavení mohou provádět pouze odborní elektrikáři.

Při zpětných dotazech uvádějte prosím tyto údaje:

- Typ proudu napájecího motoru
- Údaje z typového štítku stroje
- Údaje z typového štítku motoru

## 10. Čištění, údržba, uložení a objednání náhradních dílů

### Pozor!

Před všemi čisticími pracemi vytáhněte síťovou zástrčku.

### 10.1 Čištění

- Udržujte bezpečnostní zařízení, větrací otvory a kryt motoru tak prosté prachu a nečistot, jak jen to je možné.
- Doporučujeme přímo po každém použití přístroj vyčistit.
- Otřete přístroj čistým hadrem nebo ho profoukněte stlačeným vzduchem při nízkém tlaku.

- Pravidelně přístroj čistěte vlhkým hadrem a trochou mazlavého mýdla. Nepoužívejte čisticí prostředky nebo rozpouštědla; tyto by mohly narušit plastové díly přístroje. Dbejte na to, aby se do přístroje nedostala voda.

### 10.2 Údržba

Uvnitř přístroje se nevyskytují žádné další díly vyžadující údržbu.

#### 10.2.1 Ložiska (obr. 1/pol. 8)

Mažte ložiska (8) vodících kladek pravidelně kvalitním strojním mazacím tukem, nejpozději však po cca 25-30 provozních hodinách.

#### 10.2.2 Uhlíkové kartáčky

Při nadměrné tvorbě jisker nechte uhlíkové kartáčky zkontrolovat odborným elektrikářem. Pozor! Uhlíkové kartáčky smějí být vyměněny pouze odborným elektrikářem.

### 10.3 Uložení

Skladujte přístroj a jeho příslušenství na tmavém, suchém a nezamrzajícím místě a mimo dosah dětí. Optimální teplota skladování leží mezi 5 a 30 °C. Uložte elektrický přístroj v originálním balení.

### 10.4 Objednání náhradních dílů:

Při objednávce náhradních dílů je třeba uvést následující údaje:

- Typ přístroje
- Číslo artiklu přístroje

### Servisní informace

Je třeba dbát na to, že u tohoto přístroje podléhají následující díly opotřebení přiměřenému použití nebo přirozenému opotřebení, resp. jsou potřebné jako spotřební materiál.

Rychle opotřebitelné díly\*: Uhlíků, pilový list, stolní podložky, opasky

\* není nutně obsaženo v rozsahu dodávky!

## 11. Likvidace a recyklace

Přístroj je uložen v balení, aby bylo zabráněno poškození při přepravě. Toto balení je surovina a tím znovu použitelné nebo může být dáno zpět do cirkulace surovin. Přístroj a jeho příslušenství jsou vyrobeny z rozdílných materiálů, jako např. kov a plasty. Defektní součástky odevzdejte k likvidaci zvláštních odpadů. Zeptejte se v odborné prodejně nebo na místním zastupitelství!

### Odpadní zařízení nesmějí být likvidována spolu s domácím odpadem!



Tento symbol upozorňuje, že tento výrobek nesmí být podle směrnice o odpadních elektrických a elektronických zařízeních (2012/19/EU) a vnitrostátních zákonů likvidován spolu s domácím odpadem. Tento výrobek musí být odevzdán ve sběrném středisku určeném k tomuto účelu. To lze provést například vrácením při nákupu podobného výrobku nebo odevzdáním v autorizovaném sběrném středisku pro recyklaci odpadních elektrických a elektronických zařízení. Nesprávné zacházení s odpadními zařízeními může mít vzhledem k potenciálně nebezpečným látkám, které jsou v odpadních elektrických a elektronických zařízeních často obsaženy, negativní dopad na životní prostředí a lidské zdraví. Správnou likvidací tohoto výrobku přispíváte také k efektivnímu využívání přírodních zdrojů. Informace o sběrných střediscích pro odpadní zařízení můžete získat u svého magistrátu, veřejnoprávní instituce pro nakládání s odpady, autorizovaného orgánu pro likvidaci odpadních elektrických a elektronických zařízení nebo služby svozu odpadu.

## 12. Odstraňování závad

Závada	Možná příčina	Odstranění
1. Pilový list se po vypnutí motoru uvolní	Upevňovací matice je nedotažená	Utáhněte upevňovací matici pravotočivým závitem
2. Motor se nespustí	a) Výpadek síťové pojistky	a) Zkontrolujte síťovou pojistku
	b) Prodlužovací vedení je vadné	b) Vyměnit prodlužovací vedení
	c) Přípojky k motoru nebo spínači nejsou v pořádku	c) Nechte zkontrolovat odborným elektrikářem
	d) Motor nebo spínač je vadný	d) Nechte zkontrolovat odborným elektrikářem

**Obsah:****Strana:**

1.	Úvod .....	102
2.	Bezpečnostné pokyny .....	102
3.	Popis prístroja .....	104
4.	Obsah dodávky .....	105
5.	Správne použitie .....	105
6.	Technické údaje .....	106
7.	Pred uvedením do prevádzky.....	106
8.	Obsluha .....	107
9.	Elektrická prípojka.....	108
10.	Čistenie, údržba, skladovanie a objednanie náhradných dielov.....	108
11.	Likvidácia a recyklácia .....	109
12.	Odstraňovanie porúch.....	109



## Vysvetlenie symbolov na prístroji



VÝSTRAHA - Aby ste znížili riziko poranenia, prečítajte si návod na obsluhu



Používajte ochrannú masku proti prachu. Pri práci s drevom a inými materiálmi môže vznikáť zdraviu škodlivý prach. Materiál obsahujúci azbest nesmie byť spracovávaný!



Noste ochranné okuliare. Iskry vznikajúce pri práci alebo úlomky, triesky a prach vystupujúci z prístroja by mohli viesť k trvalému poškodeniu zraku.



Používajte ochranu sluchu. Pôsobenie hluku môže spôsobiť poškodenie sluchu.



Pozor! Nebezpečenstvo poranenia! Nesiahajte do bežiaceho pílového kotúča!

## 1. Úvod

### Výrobca:

scheppach Fabrikation von  
Holzbearbeitungsmaschinen GmbH  
Günzburger Straße 69  
D-89335 Ichenhausen

### Vážený zákazník,

Želáme Vám veľa zábavy a úspechov pri práci s Vaším novým prístrojom.

### Poznámka,

V súlade s platnými zákonmi, ktoré sa týkajú zodpovednosti za výrobok, výrobca zariadenia nepreberá zodpovednosť za poškodenia výrobku alebo za škody spôsobené výrobkom, ku ktorým došlo z nasledujúcich dôvodov:

- nesprávnej manipulácie,
- nedodržania pokynov na obsluhu,
- opravy vykonanej treťou stranou, opravy nevykonanej v autorizovanom servise,
- montáže neoriginálnych dielcov alebo použitia neoriginálnych dielcov pri výmene,
- iného než špecifikované použitia,
- poruchy elektrického systému, ktorá bola spôsobená nedodržaním elektrických predpisov a predpisov VDE 0100, DIN 57113, VDE0113.

### Odporúčame:

Pred montážou a obsluhou tohto zariadenia si prečítajte kompletný text v návode na obsluhu. Pokyny na obsluhu sú určené na to, aby sa používateľ oboznámil s týmto zariadením a aby pri jeho použití využil všetky jeho možnosti v súlade s uvedenými odporúčaniami. Tento návod na obsluhu obsahuje dôležité informácie o tom, ako vykonávať bezpečnú, profesionálnu a hospodárnu obsluhu stroja, ako zabrániť rizikám, ako ušetriť náklady na opravy, ako skrátiť časy prestojov a ako zvýšiť spoľahlivosť a predĺžiť prevádzkovú životnosť stroja. Okrem bezpečnostných predpisov uvedených v návode na obsluhu musíte dodržiavať tiež platné predpisy, týkajúce sa prevádzky stroja vo vašej krajine.

Uchovávajte návod na obsluhu stále v blízkosti stroja a uložte ho do plastového obalu, aby bol chránený pred nečistotami a vlhkosťou. Prečítajte si návod na obsluhu pred každým použitím stroja a dôkladne dodržiavajte v ňom uvedené informácie. Stroj môžu obsluhovať iba osoby, ktoré boli riadne preškolené v jeho obsluhu a ktoré boli riadne informované o rizikách spojených s jeho obsluhou. Pri obsluhu stroja musí byť splnený stanovený minimálny vek.

Popri bezpečnostných pokynoch a upozorneniach obsiahnutých v tomto návode na obsluhu a zvláštnych predpisoch vašej krajiny je nutné dodržiavať všeobecne uznávané technické predpisy pre prevádzku.

Nepreberáme ručenie za žiadne nehody alebo škody, ktoré vznikli nedodržaním tohto návodu a bezpečnostných upozornení.

## 2. Bezpečnostné pokyny

### Výstraha

Prečítajte si všetky bezpečnostné predpisy a pokyny. Nedostatky pri dodržovaní bezpečnostných predpisov a pokynov môžu mať za následok úraz elektrickým prúdom, vznik požiaru a/alebo ťažké poranenia. Všetky bezpečnostné predpisy a pokyny si odložte pre budúce použitie.

### 2.1 Všeobecné bezpečnostné predpisy pre elektrické prístroje

Pozor! Pri použití elektrických prístrojov je potrebné kvôli ochrane pred elektrickým úrazom, nebezpečenstvom zranenia a nebezpečenstvom vzniku požiaru, dodržiavať nasledovné bezpečnostné opatrenia. Pred používaním tohto prístroja si prečítajte a dodržiavajte tieto pokyny.

- 1 Udržujte vaše pracovisko vždy v čistom stave
  - Neporiadok na pracovisku spôsobuje nebezpečenstvo úrazu.
- 2 Zohľadnite vplyvy okolitého prostredia
  - Nevystavujte elektrické prístroje dažďu. Nepoužívajte elektrické nástroje vo vlhkom alebo mokrom prostredí. Postarajte sa o dobré osvetlenie. Nepoužívajte elektrické prístroje v blízkosti horľavých tekutín alebo plynov.
- 3 Chráňte sa pred elektrickým úderom
  - Zabráňte telesnému dotyku s uzemnenými predmetmi, ako napríklad potrubnými rúrami, radiátormi, pecami, chladničkami.
- 4 Zabráňte prístupu deťom!
  - Nedovoľte iným osobám dotýkať sa prístroja alebo káblu počas práce, zabráňte im vstupu do vašej pracovnej oblasti.
- 5 Uschovajte Vaše nástroje na bezpečnom mieste
  - Nepoužívané nástroje musia byť uskladnené v suchej, uzatvorenej miestnosti a mimo dosahu detí.
- 6 Nepreťažujte Vaše nástroje
  - Práca je dôkladnejšia a bezpečnejšia v rozmedzí uvedeného výkonu prístroja.
- 7 Používajte správny nástroj
  - Nepoužívajte na ťažké práce nástroje alebo prídatné prípravky s príliš slabým výkonom. Nepoužívajte náradia na účely a práce, na ktoré neboli určené, napríklad v žiadnom prípade nepoužívajte ručnú kruhovú pílu na stínanie stromov alebo rezanie konárov.
- 8 Noste vhodný pracovný odev
  - Nenoste široký odev alebo šperky. Môžu byť totiž zachytené pohyblivými súčiastkami prístroja. Pri prácach vonku sa odporúčajú gumené rukavice a protišmyková pevná obuv. Ak máte dlhé vlasy, používajte sieťku na vlasy.
- 9 Používajte ochranné vybavenie
  - Noste ochranné okuliare. Pri prašných prácach používajte dýchaciu masku.

- 10 Nepoužívajte kábel na iné účely
- Nenoste prístroj zavesený za elektrický kábel a nepoužívajte ho, aby ste ním vytiahli zástrčku zo zásuvky. Chráňte elektrický kábel pred teplom, olejom a ostrými hranami.
- 11 Zaisťujte obrábaný materiál
- Používajte upínacie zariadenia alebo zverák na pevné uchytienie obrábaného materiálu. Obrobok je tak držaný oveľa bezpečnejšie ako vašou rukou a umožňuje sa tak obsluha prístroja obojoma rukami.
- 12 Dbajte na správny postoj pri práci
- Zabráňte abnormálnemu držaniu tela. Postarajte sa o bezpečný postoj pri práci a dbajte nestále na rovnováhu.
- 13 Dôkladne ošetrujte Vaše nástroje
- Udržujte Vaše nástroje vždy ostré a čisté, aby ste mohli pracovať dôkladne a bezpečne. Dodržiavajte predpisy pre údržbu a pokyny pre výmenu nástrojov. Pravidelne kontrolujte zástrčku a kábel, a pri eventuálnom poškodení ich nechajte vymeniť autorizovaným odborníkom. Pravidelne kontrolujte predlžovací kábel a nahraďte káble, ktoré sú poškodené. Udržujte rukoväť a držadlá suché a čisté od oleja a tukov.
- 14 Vytiahnite zástrčku zo siete
- Ak prístroj nepoužívate, pred údržbovými prácami a pred výmenou nástroja, ako napr. pílového kotúča, vrtáku a obrábacích nástrojov každého druhu.
- 15 Nezabudnite v prístroji zastrčené nástrojové kľúče
- Pred zapnutím vždy skontrolujte, že sa na prístroji nenachádzajú žiadne kľúče ani nastavovacie nástroje.
- 16 Zabráňte neúmyselnému rozbehnutiu prístroja
- Nikdy neprenášajte nástroje zapojené do elektrického prúdu s prstom na spínači. Presvedčite sa o tom, že je spínač pri pripojke na elektrickú sieť vypnutý.
- 17 Predlžovací kábel vo vonkajšom prostredí
- Pri práci vonku používajte len také predlžovacie káble, ktoré sú na také použitie určené a sú príslušne označené.
- 18 Buďte vždy pozorný
- Pozorujte vždy Vašu prácu. Postupujte vždy rozumne. Nepoužívajte prístroj vtedy, ak sa na prácu nemôžete koncentrovať.
- 19 Skontrolujte Váš prístroj, či nie je poškodený
- Pred ďalším používaním prístroja starostlivo skontrolujte, či sú ochranné zariadenia alebo ľahko poškodené súčiastky stále v náležitom funkčnom stave podľa predpisov. Skontrolujte, či je funkcia všetkých pohyblivých dielov prístroja v poriadku, t.j. či nedochádza k ich blokovaniu alebo nie sú poškodené. Všetky diely musia byť správne namontované, aby sa zabezpečila bezpečnosť prístroja. Poškodené ochranné zariadenia a súčiastky musia byť odborne opravené alebo vymenené v zákazníckom servise, pokiaľ nie je v návodoch na obsluhu uvedené inak.

Poškodené spínače musia byť nahradené v zákazníckom servise. V žiadnom prípade nepoužívajte prístroje, ak na nich nie je možné vypnúť a zapnúť ich vypínač.

#### 20 Pozor!

- Používajte kvôli Vašej vlastnej bezpečnosti vždy len príslušenstvo a prídavné zariadenia, ktoré sú uvedené v návode na obsluhu alebo sú odporúčané a uvádzané výrobcom prístroja. Použitie obrábacích nástrojov alebo príslušenstva, ktoré nie sú uvedené v návode na obsluhu alebo v katalógu, môže pre vás osobne znamenať vznik eventuálneho nebezpečenstva zranenia

#### 21 Opravy iba odborným elektrikárom

- Tento elektrický prístroj je v súlade s príslušnými bezpečnostnými smernicami. Opravy smie vykonávať len odborný elektrikár, v opačnom prípade môže dôjsť k úrazu obsluhujúcej osoby.

#### 22 Zapojte zariadenie na odsávanie prachu

- Keď sa na prístroji nachádzajú prípravky na zapojenie zariadení na odsávanie prachu, presvedčite sa o tom, že je možné tieto zariadenia pripojiť a používať ich.

### Špeciálne bezpečnostné predpisy

- V prípade núdze ihneď vypnúť zariadenie a vytiahnuť elektrický kábel zo zásuvky.
- Prosím dodržiavajte a dbajte na tieto pokyny, pred a počas práce s touto pílou.
- Nepoužívajte túto pílu na rezanie palivového dreva.
- Upustite od priečného rezania guľatiny, ak nemáte príslušný prípravok na držanie.
- Tento stroj je vybavený bezpečnostným vypínačom na zabránenie opätovného zapnutia po poklese napätia.
- V prípade, že je potrebné použitie predlžovacieho kábla, je nutné presvedčiť sa o tom, že je jeho vodičový prierez dostatočne veľký pre odber prúdu píly. Minimálny prierez je 1 mm<sup>2</sup>.
- Káblový bubon sa smie používať len v plne rozvinutom stave.
- Osoby pracujúce na stroji nesmú byť vyrušované.
- Pílové listy nesmú byť po vypnutí pohonu v žiadnom prípade brzdené bočným pritláčaním.
- Upínajte len ostré a nezdeformované pílové listy bez trhlín.
- Chybné pílové listy musia byť ihneď vymenené.
- Nepoužívajte také pílové listy, ktoré nezodpovedajú príslušným technickým údajom uvedeným v tomto návode na obsluhu.
- Musí sa zabezpečiť, aby správne pracovali všetky zariadenia, ktoré zakrývajú pílový list.
- Bezpečnostné zariadenia na stroji nesmú byť demontované alebo vyradené z prevádzky.
- Poškodené alebo defektné ochranné zariadenia sa musia ihneď vymeniť.
- Nerežte také obrobky, ktoré sú príliš malé na to, aby sa dali pri rezaní bezpečne držať rukou.
- Stroj nezaťažovať tak, aby sa preťažením zastavil.

- Zatiačte obrobok pri rezaní vždy pevne na pracovnú dosku.
- Nikdy neodstraňujte uvoľnené triesky, hoblíny alebo zaseknuté časti dreva pri bežiacom pílovom liste.
- Pri odstraňovaní porúch v prípade zablokovaného obrábacieho nástroja je potrebné vypnúť stroj. - Vytiahnite kábel zo siete - Odstráňte blokovanie. Pozor! Nebezpečenstvo poranenia na pílovom liste! Používajte ochranné rukavice! Vykonaajte skúšobný chod bez obrobku. Dbajte na to, aby sa nevyskytovali žiadne neobvyklé zvuky alebo vibrácie. Ak sa vyskytnú, vypnite prístroj a obráťte sa na výrobcu.
- Prestavenie zariadenia, ako aj jeho nastavovanie, meranie a čistenie, vykonávajúte pri vypnutom motore. - Vytiahnuť kábel zo siete -
- Pred zapnutím vždy skontrolujte, že sa na prístroji nenachádzajú žiadne kľúče a nastavovacie nástroje.
- Pri opustení pracoviska vypnúť motor a vytiahnuť kábel zo siete.
- Elektrická inštalácia, opravy a údržby smú byť vykonávané len odborníkmi.
- Všetky ochranné a bezpečnostné zariadenia sa musia po ukončenej oprave alebo údržbe ihneď správne namontovať.
- Musia sa dodržiavať bezpečnostné, pracovné a údržbové predpisy výrobcu, ako aj rozmery uvedené v technických dátach.
- Musia sa pritom dodržiavať príslušné bezpečnostné predpisy proti úrazom a ostatné, všeobecne uznávané bezpečnostne technické pravidlá.
- Dodržiavajte príslušné predpisy profesnej odborevej organizácie (VBG 7j).
- Píla je vhodná len na použitie vo vnútorných priestoroch.
- Obrábané predmety, ktoré sú menšie ako ochrana pílového listu, môžu viesť k poraneniu na rukách a prstoch. Použite vhodný pomocný prostriedok!
- Pri vedení obrábaného predmetu sa vyhýbajte kľúčovitým polohám rúk a pozíciám, pri ktorých môže skĺznutie viesť ruku priamo k pílovému listu.
- Vkladajte pílový list vždy tak, aby jeho zuby smerovali dolu k pílovému stolu.
- Nastavte vždy správne pnutie pílového listu, aby sa predišlo pretrhnutiu pílových listov.
- Postupujte obzvlášť pozorne pri rezaní materiálov s nepravidelným tvarom rezu.
- Pri rezaní okrúhlych telies, ako sú tyče alebo rúry, postupujte čo najpozornejšie. Tieto môžu pred pílovým listom odskočiť a viesť k zaseknutiu zubov. Podoprite takéto obrábané predmety klinom.
- Pri vyťahovaní obrábaného predmetu sa môžu zuby v reznej škáre zaseknúť - obzvlášť vtedy, ak škáru blokujú piliny. V tomto prípade musíte pílu odstaviť, vytiahnite elektrický kábel zo zásuvky, pomocou klinu reznú škáru otvorte a obrábaný predmet vytiahnite.
- Vždy, keď chcete opustiť pracovné miesto, pílu najskôr vypnite. Počkajte, kým sa píla úplne nezastaví.

- Neukladajte, nelepte ani neskladajte na pracovnom stole žiadne časti, pokiaľ je píla v činnosti.
- Pílu môžete zapnúť až po uvoľnení pracovného stolu od zvyškov materiálu a od náradia. Na pracovnom stole nechajte len obrábaný predmet a prípadné pracovné pomôcky (klin).
- Noste vždy ochranné okuliare.
- Vaše prsty majte vždy v bezpečnej vzdialenosti od pílového listu.
- Obrábaný predmet vedzte vždy bezpečne a pevne a nenechávajte ho ani na chvíľu povolený.
- Neopúšťajte pracovné miesto bez toho, aby ste pílu najprv odstavili.
- Aj v prípade, že už pílu dôverne poznáte, nenechajte sa zvädzať k nepozornosti. Práve kvôli nepozornosti môže v priebehu zlomkov sekundy dôjsť k ťažkému poraneniu.

### Bezpečná práca

- Pri preprave elektrického prístroja používajte iba prepravné zariadenia (Obr. 1 pol. 10).
- Na manipuláciu ani prepravu nikdy nepoužívajte ochranné zariadenia.
- Dávajte pozor na to, aby ste počas prepravy prikryli spodný diel pílového kotúča, napríklad ochranným zariadením.
- Pracovná poloha vždy zo strany od pílového kotúča.

### Starostlivo uschovajte tieto bezpečnostné pokyny.

Varovanie! Tento elektrický prístroj vytvára počas prevádzky elektromagnetické pole. Toto pole môže za určitých okolností ovplyvniť aktívne alebo pasívne implantáty. Na zníženie nebezpečenstva závažných alebo smrteľných poranení odporúčame osobám s implantátmi prekonzultovať situáciu so svojim lekárom a výrobcom implantátu ešte predtým, ako začnú obsluhovať elektrický prístroj.

## 3. Popis prístroja (obr. 1-12)

- 1 Vyfukovacie zariadenie
- 2 Držiak
- 3 Vrúbkovaná skrutka
- 4 Držiak
- 5 Ochrana pílového listu
- 6 Pílový stôl
- 7 Ľavý kryt
- 8 Ložiskové body
- 9 Napínacia páka
- 10 Konzola
- 11 Stupnica
- 12 Aretačná páka
- 13 Prípojka pre odsávanie prachu
- 14 Vypínač zap/vyp
- 15 Regulátor zdvihovej frekvencie
- 16 Montážne body

- 17 Pílový list
- 18 Pridržiavač
- 19 Horný adaptér
- 20 Imbusový kľúč 3 mm
- 21 Uholník (nie je v rozsahu dodávky)
- 22 Ukladací box pre pílové listy
- 23 Nižšie adaptér
- 24 Držiak pílového listu hore
- 25 Držiak pílového listu dole
- 26 Stolná vložka
- 27 Ukazovateľ
- 28 Skrutka
- 29 Držiak
- 30 Pracovné svetlo
- 31 Zapínač/vypínač pracovného svetla
- 32 Nastavenie rozchodu pílových kotúčov bez kolíkov

#### 4. Obsah dodávky

- Otvorte balenie a opatrne vyberte prístroj von z balenia.
- Odstráňte obalový materiál ako aj obalové/transportné poistky (pokiaľ sú obsiahnuté).
- Skontrolujte, či obsah dodávky kompletný.
- Skontrolujte, či nedošlo k poškodeniu prístroja a príslušenstva transportom.
- Pokiaľ možno, uschovajte si obal až do konca záručnej doby.

#### Pozor

Prístroj a obalový materiál nie sú hračky! Deti sa nesmú hrať s plastovými vreckami, fóliami ani malými dielmi! Hrozí nebezpečenstvo prehltnutia a udusení!

- Lupienková píla
- Ochrana pílového listu
- Vyfukovacie zariadenie
- Náhradný pílový list (2x) (na drevo a umelé hmoty)
- Imbusový kľúč 3 mm
- Originálny návod na obsluhu

#### 5. Správne použitie

Dekupirovací píla slúži na rezanie hranatých drev a iných materiálov, ako napr. plexisklo, sklolaminát, pena, guma, koža a korok. Nepoužívajte túto pílu na rezanie guľatiny. Guľatina sa môže ľahko zaseknúť. Nebezpečenstvo poranenia! Diely môžu byť odmrštené!

Prístroj smie byť použitý len na ten účel, na ktorý bol určený. Akékoľvek iné odlišné použitie sa považuje za nespĺňajúce účel použitia. Za škody alebo zranenia akéhokoľvek druhu spôsobené nesprávnym používaním ručí používateľ / obsluhujúca osoba, nie však výrobca.

Prosím berte ohľad na skutočnosť, že naše prístroje neboli svojim určením konštruované na profesionálne, remeselnícke ani priemyselné použitie.

Nepreberáme žiadne záručné ručenie, ak sa prístroj bude používať v profesionálnych, remeselníckych alebo priemyselných prevádzkach ako aj na činnosti rovnocenné s takýmto použitím.

Smú sa používať len pílové listy vhodné pre toto zariadenie. Používanie rozbrusovacích kotúčov akéhokoľvek druhu je zakázané.

- Súčasťou správneho účelového použitia prístroja je taktiež dodržiavanie bezpečnostných predpisov, ako aj návodu na montáž a pokynov k prevádzke nachádzajúcich sa v návode na obsluhu.
- Osoby, ktoré obsluhujú stroj a vykonávajú jeho údržbu, musia byť s ním oboznámené a informované o možných nebezpečenstvách.
- Okrem toho sa musia prísne dodržiavať platné bezpečnostné predpisy proti úrazom.
- Treba dodržiavať aj ostatné všeobecné predpisy z oblasti pracovnej medicíny a bezpečnostnej techniky.
- Zmeny vykonané na stroji celkom anulujú ručenie výrobcu a ručenie za škody takto spôsobené.

#### Zvyškové riziká!

Aj napriek tomu, že budete elektrický prístroj obsluhovať podľa predpisov, budú existovať zvyškové riziká. V súvislosti s konštrukciou a vyhotovením elektrického prístroja môže dôjsť k výskytu týchto nebezpečenstiev:

- Poškodenie pľúc, pokiaľ sa nenesí žiadna vhodná ochranná maska proti prachu.
- Poškodenie sluchu, pokiaľ sa nenesí žiadna vhodná ochrana sluchu.
- Nebezpečenstvo úrazu z dôvodu kontaktu ruky s nezakrytou reznou oblasťou nástroja.
- Nebezpečenstvo zranenia pri výmene nástroja (nebezpečenstvo porezania).
- Pomliaždenie prstov.
- Ohrozenie spätným úderom.
- Vyklopenie obrobku kvôli nedostatočnej dotykovej ploche obrobku na podklade.
- Dotyk s rezným nástrojom.
- Spätný úder častí konárov a častí obrobkov.

## 6. Technické údaje

<b>Sieťové napätie:</b>	220-240 V~/50 Hz
<b>Príkon:</b>	80 Watt (S1) 120 Watt (S6 30%)
<b>Počet zdvihov:</b>	500-1700 min <sup>-1</sup>
<b>Druh ochrany:</b>	IP 20
<b>Pohyb zdvíhu:</b>	12 mm
<b>Podstavná plocha:</b>	630 x 295 mm
<b>Stôl otočný:</b>	0° - 45°
<b>Veľkosť stola:</b>	415 x 255 mm
<b>Dĺžka pílového listu cca.:</b>	134 mm
<b>Vyloženie:</b>	406 mm
<b>Výška rezu max. pri 90°:</b>	50 mm
<b>Výška rezu max. pri 45°:</b>	22 mm
<b>min. rozmer obrobku š x v:</b>	100 x 22 mm
<b>max. rozmer obrobku š x v:</b>	400 x 50 mm
<b>Hmotnosť:</b>	12,7 kg

### Pracovný režim S6 30 %:

Priebežná prevádzka s prerušovaným zaťažením (pracovný cyklus 10 min). Aby sa motor neprehrieval nad prípustnú hodnotu, smie byť motor počas 30 % pracovného cyklu prevádzkovaný na uvedený nominálny výkon a musí následne bežať počas 70 % pracovného cyklu bez zaťaženia.

### Hodnoty emisie hluku

Hluk

Hodnoty hluku boli merané podľa EN 61029.

### Používajte ochranu sluchu.

Pôsobenie hluku môže spôsobiť poškodenie sluchu.

Hladina akustického tlaku $L_{pA}$ :	66,9 dB(A)
Faktor neistoty $K_{pA}$ :	3 dB(A)
Hladina akustického výkonu $L_{WA}$ :	79,9 dB(A)
Faktor neistoty $K_{WA}$ :	3 dB(A)

Uvedené hodnoty sú namerané emisné hodnoty a nemusia tak zároveň predstavovať taktiež bezpečné hodnoty na pracovisku. Napriek tomu, že existuje korelácia medzi emisnými a imisnými hladinami, nemôže sa z toho spoľahlivo odvodiť to, či sú alebo nie sú potrebné dodatočné bezpečnostné opatrenia. Faktory, ktoré môžu ovplyvňovať momentálnu imisnú hladinu nachádzajúcu sa na pracovisku, sú medzi inými doba trvania vplyvov, druh pracovnej miestnosti, iné zdroje hlukov atď., napr. počet strojov a iných sprí-  
buznených procesov.

Spoľahlivé hodnoty na pracovisku sa môžu taktiež navzájom odlišovať v jednotlivých krajinách.

Táto informácia však nemá používateľa oprávniť k tomu, aby neuskutočnil lepšie zhodnotenie ohrozenia a rizika.

Obmedzte tvorbu hluku a vibráciu na minimum!

- Používajte len prístroje v bezchybnom stave.
- Pravidelne vykonávajte údržbu a čistenie prístroja.
- Prispôbte spôsob práce prístroju.
- Prístroj nepreťažujte.
- V prípade potreby nechajte prístroj skontrolovať.
- Prístroj vypnite, pokiaľ ho nepoužívate.

## 7. Pred uvedením do prevádzky

### Pozor!

Vytiahnite vždy elektrický kábel zo siete predtým, než budete vykonávať nastavenie na prístroji.

### 7.1 Všeobecne

- Pred uvedením do prevádzky sa musia všetky kryty a bezpečnostné prípravky správne namontovať.
- Pílový list musí môcť voľne bežať.
- Pri dreve, ktoré už bolo opracované, je potrebné dbať na cudzie telesá ako napr. klince alebo skrutky atď.
- Pred tým, než stlačíte vypínač zap/vyp, presvedčte sa o tom, že je pílový list správne namontovaný a je zaručená ľahkosť chodu pohyblivých častí.
- Presvedčte sa pred zapojením stroja do siete o tom, či údaje na typovom štítku prístroja súhlasia s údajmi prítomnej elektrickej siete.
- Pripojte stroj iba na správne inštalovanú zásuvku s ochrannými kontaktmi, ktorá je zabezpečená istením minimálne 10 A.

### 7.2 Montovanie vyrezávacej píly na pracovný stôl (obr. 3, 4)

Prístroj môže montovať len skúsený odborník!

Na montáž potrebujete (nie je v objeme dodávky):

- šesťhranná skrutka M6 (4x)
- šesťhranná matica M6 (8x)
- podložka Ø 7mm (4x)
- ploché tesnenie Ø 7mm (4x)
- gumená podložka: 410x255x13mm

Dĺžka použitých skrutiek sa líši podľa hrúbky dosky stola.

- Namontujte vyrezávaciu pílu na masívny pracovný stôl z dreva. Takto je možné zabrániť silnej tvorbe hluku kvôli vibráciám.
- Označte diery na vŕtanie. Použite na to vyrezávaciu pílu ako šablónu.
- Vyvŕtajte 4 diery Ø 8mm do pracovného stola a gumenej podložky.
- Zoskrutkujte vyrezávaciu pílu s pracovným stolom cez montážne body (obr. 3, pol. 16) v tomto poradí (obr. 4):

- A) Vyrezávací píla
- B) Gumená podložka
- C) Pracovný stôl

- D) Ploché tesnenie
- E) Podložka
- F) Šesťhranná matica
- G) Šesťhranná matica
- H) Šesťhranná skrutka

Najskôr pevne utiahnite šesťhrannú maticu (F) a zabezpečte ju potom druhou šesťhrannou maticou (G).

### 7.3 Montáž

Pozor! Pred všetkými údržbovými a prestavbovými prácami na vyrezávacej píle sa musí vytiahnuť elektrický kábel zo siete.

#### 7.3.1 Montáž ochrany pílového listu a vyfukovacieho zariadenia pre triesky (obr. 6/7/8)

- Pozor: Pred montážou pridržiavača (18) sa musí z výroby predmontovaný pílový kotúč (17), ako je popísané v odseku 7.3.2.
- Pridržiavač (29) upevnite na stroj skrutkou s ryhovanou hlavou (3). Pridržiavač (18) namontujte na držiak (29), ako je zobrazené na obrázku.
- Zaisťte ochranu pílového kotúča (5) skrutkou a maticou.
- Vyfukovacie zariadenie (1) namontujte tak, ako je to znázornené na obrázku 8.

#### 7.3.2 Výmena 2 pílového listu (obr. 1/9/10)

##### Výstraha

Aby sa predišlo poraneniam, ktoré môžu vzniknúť pri neželanom spustení píly: Pred odobratím alebo výmenou pílových listov vždy nastavte vypínač do polohy „0“ a vytiahnite elektrický kábel zo zásuvky.

#### Vybratie pílového listu (optional) (Obr. 1 + 9 + 9,1 + 9,2 + 9,3 + 9,4)

Použite adaptér (19/23) s plochými pílovými listami. Vzdialenosť je výsledkom nastavovacieho obrysu (32).

Pílový kotúč je upevnený pomocou imbusových skrutiek.

- Vyberte pílový list (17) posuvom vložky stola (26) smerom hore a potom vyskrutkujte uťahovaciu skrutku.
- Uvoľnite najprv napätie, pričom napínaciu páku (9) zdvihnete nahor a v danom prípade prostredníctvom otočenia proti smeru hodinových ručičiek napätie ďalej znížite
- Stlačte horné rameno mierne dole (10).
- Potom vytiahnite pílový kotúč tak, že ho vytiahnete smerom dopredu z nosičov a cez perforáciu prístupu v stôl.

#### Vloženie pílového listu (optional) (Obr. 1 + 9 + 9,1 + 9,2 + 9,3 + 9,4)

Zuby pílového listu musia vždy smerovať nadol.

- Pílový kotúč položte dvomi adaptérm (19/23) do spodnej podpory, druhý koniec do hornej podpory.
- Ľahko zatlačte nadstavec (10).

- Napnite list (17) s napínacou pákou (9), pričom ho znovu zatlačíte nadol. Preskúšajte napnutie listu (17). Ak by napnutie bolo príliš nízke, môžete ho prostredníctvom otočenia v smere hodinových ručičiek zvýšiť. Najprv ale znovu uvoľnite napínaciu páku (9).
- Vložku stola znovu založte (26).

#### Vybratie pílového listu s kolíkmi (Obr. 1+10+10.1+10.2+10.3)

- Pre odobratie pílového listu (17) odoberte vložku stola (26) nahor.
- Uvoľnite najprv napätie, pričom napínaciu páku (9) zdvihnete nahor a v danom prípade prostredníctvom otočenia proti smeru hodinových ručičiek napätie ďalej znížite.
- Vyberte pílový list z horného a spodného držiaka (24/25)miernym stlačením horného ramena píly smerom dole (10) (viď obrázok 9).

#### Vloženie pílového listu s kolíkmi (Obr. 1+10+10.1+10.2+10.3)

Zuby pílového listu musia vždy smerovať nadol.

- Pretiahnite koniec pílového listu (17) otvorom v stole píly a zasunúť kolíky pílového listu (17) do zárezu. Zopakujte tento postup aj pri hornom držiaku pílového listu. (24/25)
- Pílový kotúč (17) najskôr osadíte do dolného držiaka pílového kotúča (25).
- Stlačte horné rameno mierne dole (10).
- Skontrolujte polohu kolíkov pílového kotúča v držiakoch pílového kotúča (24/25).
- Napnite list (17) s napínacou pákou (9), pričom ho znovu zatlačíte nadol. Preskúšajte napnutie listu (17). Ak by napnutie bolo príliš nízke, môžete ho prostredníctvom otočenia v smere hodinových ručičiek zvýšiť. Najprv ale znovu uvoľnite napínaciu páku (9).
- Vložku stola znovu založte (26).

#### 7.3.3 Jemné nastavenie uhlovej stupnice

Pozor: Kontrola nastavenia uhla stupnica pred začatím práce. Nastavte pílový stôl pomocou 90° (21) (nie je v objeme dodávky) uholníka, ktorý priložíte na pílový stôl a na pílový list (obr. 11). Uvoľnite skrutku (28) a otočte ukazovateľ (27) na 90° označenie.

Pri precíznych prácach uskutočnite skúšku pílenia: Otestujte nastavený uhol tak, že vykonáte skúšobný rez a skontrolujete nastavený uhol na obrobku pomocou uhlomeru. Prípadne dodatočne nastavte ukazovateľ (27).

## 8. Obsluha

### 8.1 Poznámka:

- Píla nereže drevo samočinne. Užívateľ umožní rezanie vedením dreva k pohybujúcemu sa pílovému listu.
- Zuby režu drevo iba pri pohybe nadol.
- Drevo sa na pílový list musí viesť pomaly, pretože zuby pílového listu sú malé.

- Každá osoba, ktorá chce s pílou pracovať, potrebuje istý čas na zaučenie. Počas tejto doby sa určite pár listov zlomí.
- Pri rezaní hrubšieho dreva dbajte obzvlášť na to, aby sa pílový list neohol a nepretočil.
- Opatrným spôsobom práce sa predĺži životnosť pílového listu.

### 8.2 Vypínač zap/vyp (obr. 2/pol. 14)

- Prístroj sa zapína stlačením tlačidla „I“.
- Prístroj sa vypína stlačením tlačidla „O“.

Pozor: Tento stroj je vybavený bezpečnostným vypínačom na zabránenie opätovného zapnutia po poklese napätia.

Ak je vyrezávacia píla zapnutá a preruší sa prívod elektrického prúdu zo siete, ostane píla vypnutá, aj keď sa znovu obnoví prívod prúdu. Zapnite prístroj opätovným stlačením tlačidla „I“.

### 8.3 Prevádzka pracovného svetla

- Stroj zapnite, ako je popísané v odseku 8.2
- Pracovné svetlo (30) sa teraz dá zapnúť a vypnúť spínačom (31).

### 8.4 Regulátor zdvihovej frekvencie (obr.2/pol.15)

Pomocou regulátora zdvihovej frekvencie (15) môžete nastaviť zodpovedajúci počet zdvihov v závislosti na druhu rezaného materiálu.

Pre mäkký materiál odporúčame vysoké otáčky, pre tvrdý materiál nízke otáčky. Otočením regulátora zdvihovej frekvencie (15) doprava sa otáčky zvýšia.

### 8.5 Vykonávanie vnútorných rezov

Jedným z charakteristických znakov tejto vyrezávacej píly je možnosť vykonávať vnútorné rezy na doske bez toho, aby sa vonkajšia strana alebo obvod tejto dosky poškodil.

K uskutočneniu vnútorných rezov na doske:

- Odstráňte pílový list tak, ako je opísané v časti 7.3.2.
- Do príslušnej dosky navrtajte diery.
- Túto dosku s dierou osadte cez prístupový otvor pílového stola.
- Pílový list nainštalujte cez túto diery v doske a nastavte napätie pílového listu.
- Po ukončení vnútorného rezu pílový list odstráňte z upínadla (ako je uvedené v časti 7.3.2) a zoberte dosku zo stola.

### 8.6 Vykonávanie šikmých rezov

Na úkosové rezy zodpovedajúco prispôbte vzdialenosť ochrany pílového kotúča od pracovného stola. Stôl sa otáča tak, že sa najskôr uvoľní aretačná páka (12) a potom sa nakloní pílový stôl do požadovanej polohy (obr. 12). Potom je potrebné dotiahnuť aretačnú páku.

#### Pozor!

Pri vykonávaní šikmých rezov buďte obzvlášť opatrní. Kvôli nakloneniu pílového stola je väčšia pravdepodobnosť skĺznutia. Nebezpečenstvo poranenia!

## 9. Elektrická prípojka

Nainštalovaný elektromotor je pripojený a pripravený na prevádzku. Pripojenie zodpovedá príslušným ustanoveniam VDE a DIN.

Sieťová prípojka na strane zákazníka, ako aj predĺžovacie vedenie musia zodpovedať týmto predpisom.

Poškodené elektrické prípojné vedenie

Na elektrických prípojných vedeniach často vznikajú škody na izolácii.

Príčinami môžu byť:

- Stlačené miesta, keď sa prípojné vedenia vedú cez okno alebo medzeru medzi dverami.
- Zalomené miesta v dôsledku neodborného upevnenia alebo vedenia prípojného vedenia.
- Rozrezané miesta vzniknuté pri prejazde cez prípojné vedenie.
- Škody na izolácii pri vytrhnutí zo zásuvky v stene.
- Trhliny pri zostarnutí izolácie.
- Takéto poškodené elektrické prípojné vedenia sa nesmú používať a z dôvodu poškodenia izolácie sú živo - tunebezpečné.

Elektrické prípojné vedenia pravidelne kontrolujte ohľadne poškodení.

Dávajte pozor na to, aby pri kon - trole prípojného vedenia nebolo toto pripojené k elektrickej sieti. Elektrické prípojné vedenia musia zodpovedať príslušným ustanoveniam VDE a DIN. Používajte iba prípojné vedenia s označením H05VV-F. Vytlačenie označenia typu na prípojnom kábli je predpis.

Motor na striedavý prúd

- Sieťové napätie musí predstavovať 220-240 V~.
- Predĺžovacie vedenia do dĺžky 25 m musia vykazovať priemer 1,5 mm<sup>2</sup>.

Prípojky a opravy elektrickej výbavy smie vykonávať iba vyučený elektrikár.

V prípade otázok uveďte, prosím, nasledujúce údaje:

- druh prúdu motora,
- údaje z typového štítku stroja,
- údaje o motore z typového štítku.

## 10. Čistenie, údržba, skladovanie a objednanie náhradných dielov

#### Pozor!

Pred všetkými údržbovými a čistiacimi prácami vyťahnite kábel zo siete.

### 10.1 Čistenie

- Udržujte ochranné zariadenia, vzduchové otvory a kryt motora vždy v čistom stave bez prachu a nečistôt.
- Odporúčame, aby ste prístroj čistili priamo po každom použití.
- Utrite prístroj čistou utierkou alebo ho vyčistite vyfúkaním stlačeným vzduchom pri nastavení na nízky tlak.



- Čistíte prístroj pravidelne pomocou vlhkej utierky a malého množstva tekutého mydla. Nepoužívajte žiadne agresívne čistiace prostriedky ani riedidlá; tieto prostriedky by mohli napadnúť umelohmotné diely prístroja. Dbajte na to, aby sa do vnútra prístroja nedostala voda

## 10.2 Údržba

Vo vnútri prístroja sa nenachádzajú žiadne ďalšie diely vyžadujúce údržbu.

### 10.2.1 Ložisko (obr. 1/pol. 8)

Mastíte ložiskové body valčekov (8) pravidelne s vysokokvalitným strojným tukom, najneskôr však po 25-30 prevádzkových hodinách.

### 10.2.2 Uhlíkové kefky

Pri nadmernej tvorbe iskier nechajte uhlíkové kefky na prístroji skontrolovať odborným elektrikárom. Pozor! Uhlíkové kefky smú byť vymieňané len odborným elektrikárom.

## 10.3 Skladovanie

Skladujte prístroj a jeho príslušenstvo na tmavom, suchom a nezamrzajúcom mieste mimo dosahu detí.

Optimálna teplota pre skladovanie je medzi 5 až 30 °C. Skladujte tento elektrický prístroj v originálnom balení.

## 10.4 Objednávanie náhradných dielov:

Pri objednávaní náhradných dielov sa musia uviesť nasledovné údaje;

- Typ prístroja
- Výrobné číslo prístroja

## Servisné informácie

Je potrebné dbať na to, že v prípade tohto výrobku podliehajú nasledujúce diely bežnému pracovnému alebo prirodzenému opotrebeniu, resp. sú nasledujúce diely považované za spotrebný materiál.

Diely podliehajúce opotrebeniu\*: Uhlíkov, pílový list, stolný podložky, opasky

\* nie je bezpodmienečne obsiahnuté v objeme dodávky!

## 11. Likvidácia a recyklácia

Prístroj sa nachádza v obale za účelom zabránenia poškodeniu pri transporte. Tento obal je vyrobený zo suroviny a tým pádom je ho možné znovu použiť alebo sa môže dať do zberu na recykláciu surovín. Prístroj a jeho príslušenstvo sa skladajú z rôznych materiálov, ako sú napr. kovy a plasty. Poškodené súčiastky odovzdajte na vhodnú likvidáciu špeciálneho odpadu. Informujte sa v odbornej predajni alebo na miestnych úradoch!

### Staré zariadenia nevyhadzujte do domového odpadu!



Tento symbol upozorňuje na to, že tento výrobok sa musí zlikvidovať podľa smernice o odpade z elektrických a elektronických zariadení (2012/19/EÚ) a nesmie sa zlikvidovať s domovým odpadom. Tento výrobok sa musí odovzdať na to určenému zbernému stredisku. K tomu môže dôjsť napríklad vrátením pri nákupe podobného výrobku alebo odovzdaním autorizovanému zbernému stredisku na recykláciu odpadu z elektrických a elektronických zariadení. Neodborné zaobchádzanie so starými zariadeniami môže mať v dôsledku potenciálne nebezpečných látok, ktoré obsahuje odpad z elektrických a elektronických zariadení, negatívny vplyv na životné prostredie a zdravie osôb. Odbornou likvidáciou tohto výrobku navyše prispievate k efektívnemu využívaniu prírodných zdrojov. Informácie o zberných strediskách pre staré zariadenia získate od vašej miestnej správy, verejnoprávnej inštitúcie zaoberajúcej sa likvidáciou odpadu, autorizovaného úradu pre likvidáciu odpadu z elektrických a elektronických zariadení alebo od vášho odvozu odpadkov.

## 12. Odstraňovanie porúch

Porucha	Možná príčina	Náprava
1. Pílový kotúč sa uvoľní po vypnutí motora	Upevňovacia matica je príliš slabo utiahnutá	Utiahnite upevňovaciu maticu s pravotočivým závitom
2. Motor sa nerozbieha	a) Výpadok sieťovej poistky	a) Skontrolujte sieťovú poistku
	b) Chybné predlžovacie vedenie	b) Vymeňte predlžovacie vedenie
	c) Prípojky na motore alebo na spínači nie sú v poriadku	c) Nechajte skontrolovať odborným elektrikárom
	d) Chybný motor alebo spínač	d) Nechajte skontrolovať odborným elektrikárom

**Съдържание:****Страница:**

1.	Въведение .....	111
2.	Указания за безопасност .....	111
3.	Описание на уреда .....	114
4.	Обем на доставка .....	114
5.	Употреба по предназначение .....	114
6.	Технически данни.....	115
7.	Преди пускане в експлоатация .....	116
8.	Обслужване .....	117
9.	Електрическо свързване.....	118
10.	Почистване, поддръжка, складиране и поръчка на резервни части .....	118
11.	Екологосъобразно отстраняване и повторно използване.....	119
12.	Отстраняване на неизправности .....	119

## Обяснение на символите



**ПРЕДУПРЕЖДЕНИЕ!** С цел намаляване на риска от наранявания прочетете упътването за употреба!



Носете противопрахова маска. При обработването на дърво и други материали може да се появи вреден за здравето прах. Съдържащ азбест материал не трябва да се обработва!



Носете предпазни очила. Възникващи по времето на работата искри или излизачи от уреда трески, стърготини или прах могат да причинят загуба на видимост.



Носете защита за слуха. Въздействието на шума може да причини загуба на слуха.



**Внимание!** Опасност от нараняване! Не посягайте към работещия трион!

## 1. Въведение

### Производител:

scheppach  
 Fabrikation von Holzbearbeitungsmaschinen GmbH  
 Günzburger Straße 69  
 D-89335 Ichenhausen, Германия

### Уважаеми клиенти,

Желаем Ви много приятни моменти и успехи при работата с Вашия нов уред.

### Указание:

Съгласно действащия закон за продуктова отговорност, производителят на този уред не носи отговорност за щети, възникнали по или поради този уред, при:

- неправилно боравене,
- неспазване на ръководството за обслужване,
- ремонти от неупълномощени специалисти, явяващи се трети лица,
- враждане и подмяна на не оригинални резервни части,
- употреба не по предназначение,
- отказ на електрическата инсталация при неспазване на предписанията за работа с електричество и разпоредбите на VDE 0100, DIN 57113 / VDE0113.

### Обърнете внимание:

Преди монтажа и пускането в експлоатация прочетете целия текст на ръководството за обслужване.

Целта на това ръководство за обслужване е да Ви улесни при запознаването с Вашия електрически инструмент и използването на неговите възможности за употреба съгласно предписанията.

Ръководството за обслужване съдържа важни указания относно безопасната, правилната и икономичната работа с електрическия инструмент, избягването на опасности, спестяването на разходи за ремонт, намаляването на времената на престой и увеличаването на надеждността и живота на електрическия инструмент.

В допълнение към указанията за безопасност в това ръководство за обслужване, задължително трябва да спазвате отнасящите се до експлоатацията на електрическия инструмент предписания във Вашата страна.

Съхранявайте ръководството за обслужване при електрическия инструмент, защитено от замърсяване и влага в пластмасова торбичка. То трябва да бъде прочетено и внимателно спазвано от всеки оператор преди започване на работа. С електрическия инструмент могат да работят само лица, които са инструктирани относно употребата на електрическия инструмент и са запознати със свързаните с това опасности. Изискваната минимална възраст трябва да се спазва.

Освен съдържащите се в това ръководство за обслужване указания за безопасност и специалните разпоредби във Вашата страна, при работата с дървообработващи машини трябва да се спазват и общопризнатите правила на техниката.

Не поемаме отговорност за злополуки или щети, възникнали поради неспазване на това ръководство или на указанията за безопасност.

## 2. Указания за безопасност

### Предупреждение

Прочетете всички указания за безопасност и инструкции.

Пропуските при спазването на указанията за безопасност и инструкциите могат да предизвикат токов удар, пожар и/или тежки наранявания.

Съхранявайте всички указания за безопасност и инструкции за в бъдеще.

### 2.1 Общи указания за безопасност за Електроуреди

Внимание! При употребата на електроинструменти е необходимо да се съблюдават следните мерки по техника на безопасност за защита срещу токов удар, опасност от нараняване и пожар. Прочетете и спазвайте тези указания, преди да използвате уреда.

- 1 Пазете Вашата работна зона чиста и добре осветена
  - Безпорядъкът в работната зона води до опасност от злополуки.
- 2 Вземете под внимание околните влияния
  - Не излагайте електроинструментите на дъжд. Не използвайте електроинструменти във влажна или мокра среда. Погрижете се за доброто осветление. Не използвайте електроинструменти в близост до запалими течности или газове.
- 3 Пазете се от токов удар
  - Избягвайте съприкосновение на тялото с заземени части, например тръби, отоплителни тела, печки, хладилници.
- 4 Дръжте децата далеч!
  - Не позволявайте на други лица да докосват инструмента или кабела, дръжте ги далеч от Вашата работна зона.
- 5 Съхранявайте на сигурно място Вашите инструменти
  - Неползвани инструменти трябва да се съхраняват в сухо, затворено помещение и да са недостъпни за деца.
- 6 Не претоварвайте Вашите инструменти
  - Вие работите по-добре и по-стабилно в посочения диапазон мощности.
- 7 Използвайте правилния инструмент
  - Не използвайте твърде слаби инструменти или допълнителни уреди за тежки работи. Не използвайте инструменти за цели и работи, за които не са предназначени; например

- не използвайте ръчна дискова резачка, за да сечете дърва или да режете клони.
- 8 Носете подходящо работно облекло
- Не носете широки дрехи или бижута. Можете да бъдете захванати от подвижни части. При работи на открито препоръчителни са гумени ръкавици и устойчиви на подхлъзване обувки. При дълги коси носете мрежичка за коса.
- 9 Използвайте защитна екипировка
- Носете предпазни очила. Използвайте противопрахова маска при работи, възпроизвеждащи прах.
- 10 Не използвайте кабела не по предназначение
- Не носете инструмента за кабела и не го използвайте, за да издърпате щепсела от контакта. Пазете кабела от горещина, масло и остри ръбове.
- 11 Обезопасете заготовката
- Използвайте затегателни приспособления или менгеме, за да притиснете здраво заготовката. По този начин това се счита за по-безопасно отколкото придържането с ръката Ви и улеснява обслужването на машината с двете ръце.
- 12 Не разширявайте зоната си на стоеж
- Избягвайте неестественото положение на тялото. Погрижете се за стабилния стоеж и пазете по всяко време равновесие.
- 13 Поддържайте грижливо инструментите си
- Пазете Вашите инструменти остри и чисти, за да работите добре и сигурно. Спазвайте предписанията за поддръжка и указанията за смяна на инструмента. Редовно проверявайте щепсела и кабела и го носете при повреда за подмяна от признат специалист. Редовно проверявайте удължителните кабели и подменяйте повредените. Пазете дръжките сухи и свободни от масло и грес.
- 14 Издърпвайте мрежовия щепсел
- При неизползване, преди поддръжка и при смяна на инструмента като например режеща лента, бургия и машинни инструменти от всякакъв вид.
- 15 Не поставяйте ключове за инструменти
- Преди включването проверете, дали ключовете и инструментите за настройка са отдалечени.
- 16 Избягвайте непреднамерено задвижване
- Не носете свързани за електрическата мрежа инструменти с пръст, поставен на превключвателя. Уверете се, че превключвателят е изключен при свързването в електрическата мрежа.
- 17 Удължителен кабел на открито
- На открито използвайте само разрешени за целта и съответно обозначени удължителни кабели.
- 18 Бъдете винаги внимателни
- Наблюдавайте работата си. Подхождайте разумно. Не използвайте инструмента, когато не сте концентрирани.

## 19 Проверявайте Вашия уред за повреди

- Преди по-нататъшното използване на инструмента грижливо проверете защитните приспособления или леко повредените части за тяхното безупречно и съобразно предназначението функциониране. Проверете, дали функционирането на подвижни части е в изправност, дали не се заклещват или дали отделни части не са повредени. Всички части следва да се монтират правилно, за да се гарантира безопасността на уреда. Повредени защитни приспособления или части е необходимо да се ремонтират или подменят компетентно от сервизна служба за извършване на клиентски услуги, доколкото нищо друго не е посочено в работните инструкции. Повредени превключватели следва да се подменят в сервиз за обслужване на клиенти. Не използвайте инструменти, при които превключвателят не се включва.

## 20 Внимание!

- За Вашата собствена безопасност използвайте само оборудване и допълнителни уреди, които са посочени в работната инструкция или са препоръчани или посочени от производителя на инструмента. Използването на други, различни от препоръчаните в работната инструкция или в каталога инструменти за употреба или комплектуващи части може да означава за Вас лична опасност от нараняване.

## 21 Ремонти само от електроспециалист

- Този електроинструмент отговаря на съответните разпоредби по техника на безопасност. Ремонти трябва да се извършват само от електроспециалист, в противен случай могат да възникнат злополуки за оператора.

## 22 Свържете устройството за всмукване на прах

- Когато са налични приспособления за свързването на прахосмукателни устройства, се убедете, че същите са свързани и се използват.

## Специални указания по техника на безопасност

- При спешен случай директно изключете машината и издърпайте мрежовия щепсел.
- Спазвайте всички тези указания преди и по време на работа с триона.
- Не използвайте триона за рязане на дърва за горене.
- Не спирайте напречното рязане на объл дървен материал без подходящо задържащо устройство.
- Машината е оборудвана с защитен превключвател срещу повторно включване след спадане на напрежението.

- Ако е необходим удължителен кабел, то се уверете, че неговото напречно сечение е достатъчно за потреблението на ток на триона. Минимален напречен разрез 1 мм<sup>2</sup>.
- Използвайте кабелни барабани само в развито положение.
- Работещи на машината лица не трябва да се разсейват.
- Режещите ленти в никакъв случай не трябва да се спират след изключването на задвижващия механизъм посредством странично насрещно натискане.
- Монтирайте само добре наострени, устойчиви на скъсване и недеформирани режещи ленти.
- Дефектни режещи ленти следва незабавно да се подменят.
- Не използвайте режещи ленти, които не отговарят на посочените в тази работна инструкция основни технически параметри.
- Необходимо е да се гарантира, че всички устройства, които покриват режещата лента, работят безупречно.
- Защитни устройства по машината не трябва да се демонтират или стават негодни.
- Повредени или дефектни защитни устройства следва да се подменят незабавно.
- Не режете заготовки, които са твърде малки, за да ги държите стабилно в ръка.
- Не натоварвайте машината, докато не спре.
- Винаги притискайте заготовката здраво срещу работната плоча.
- Никога не отстранявайте откъснати трески, стружки или заклещени части от дърво при работеща режеща лента.
- С цел отстраняването на смущения по блокирания инструмент за употреба изключвайте машината. –Издърпвайте мрежовия щепсел. Отстранете блокадата. „Внимание! Опасност от нараняване от режеща лента! Носете предпазни ръкавици! Извършете пробен ход без заготовка. Обърнете внимание на това да не настъпят никакви необичайни шумове или трептения. Ако това е случаят, изключете уреда и се обърнете към производителя.
- Преоборудвания, както и регулировъчни, измервателни и почистващи работи да се извършват само при спрян двигател. – Издърпвайте мрежовия щепсел –
- Преди включването проверете, дали ключовете и инструментите за настройка са отдалечени.
- При напускането на работното място изключете двигателя и издърпайте мрежовия щепсел.
- Електроинсталации, ремонти и поддръжни работи трябва да се извършват само от специалисти.
- Всички защитни и предпазни устройства след приключен ремонт или поддръжка следва незабавно да се монтират отново.

- Указанията по техника на безопасност, указанията за работа и поддръжка на производителя, както и посочените в техническите данни размери е необходимо да се спазват.
- Съответните разпоредби за предпазване от злополуки и другите, общопризнати правила по техника на безопасност трябва да се съблюдават.
- Съблюдавайте книжките с записки на професионалното сдружение (Предписания на професионалните сдружения (VBG) 7j).
- Трионът е предвиден само за монтаж във вътрешни помещения.
- Заготовки, които са по-малки от защитата на режещата лента, могат да доведат до наранявания на ръцете и пръстите. Използвайте подходящи помощни средства!
- Избягвайте свити позиции на ръцете при управляването на заготовката и позиции, при които едно подхлъзване би могло директно да отведе ръката в режещата лента.
- Винаги така поставяйте режещата лента, че зъбците да сочат надолу към масата на триона.
- Настройвайте винаги правилното напрежение на лентата, за да избегнете откъсване на режещите ленти.
- Пристъпвайте особено предпазливо при рязането на материал с неравномерни профили на рязане.
- Проявявайте особена предпазливост при рязането на кръгли тела като прътове или тръби. Те могат да се размотаят пред режещата лента и да доведат до закачането на зъбците. Подпирайте такъв вид заготовки с клин.
- При издърпването на заготовката зъбците могат да се закачат във фугата на рязане, особено когато стружките от рязането блокират фугата. В този случай би трябвало да изключите триона, да издърпате мрежовия щепсел, да отворите с клин фугата на рязане и да издърпате заготовката.
- Никога не напускате работното място, без преди това да сте изключили триона. Изчакайте, докато трионът спре.
- Не монтирайте, не залепяйте или не сглобявайте части на работната маса, докато трионът работи.
- Включвайте триона едва след разчистването на работната маса от остатъци от материал и инструменти. Оставете само заготовката, която следва да се обработи и евентуални помощни средства за работа (клинове) върху работната маса.
- Винаги носете предпазни очила.
- Дръжте пръстите на безопасно разстояние от режещата лента.
- Управлявайте заготовката стабилно и здраво и в нито един момент не я оставяйте разхлабена.
- Никога не напускате работното място, без преди това да сте изключили триона.

- Не се изкушавайте поради доверчивост от Ваша страна да проявите непредпазливост при работа с триона. Посредством непредпазливост може да се стигне в рамките на няколко частици от секундата до тежки наранявания.

### Безопасна работа

- При транспортиране на електрическия инструмент използвайте само приспособленията за транспортиране (фиг. 1 поз. 10).
- Никога не използвайте предпазните устройства за вдигане или транспортиране.
- Внимавайте за това, по време на транспортирането долната част на режещия диск да е покрита, напр. чрез предпазно приспособление.
- Работното положение трябва винаги да е встрани от режещия лист.

### Пазете добре указанията за безопасност.

Предупреждение! По време на експлоатация този електрически инструмент създава електромагнитно поле. При определени условия това поле може да наруши функционирането на активни или пасивни медицински импланти. За да се намали опасността от сериозни или смъртоносни наранявания, препоръчваме на лица с медицински импланти да се консултират със своя лекар и с производителя на медицинския имплант, преди електрическият инструмент да бъде използван.

## 3. Описание на уреда (изобр. 1-12)

- 1 Устройство за продухване
- 2 Затягащо устройство
- 3 Винт с назъбена глава
- 4 Държач
- 5 Защита за режеща лента
- 6 Маса на триона
- 7 Покритие вляво
- 8 Лагерни опори
- 9 Затягащ лост
- 10 Конзола
- 11 Градусна скала
- 12 Фиксиращ лост
- 13 Прахозасмукващ извод
- 14 Превключвател за вкл/изключване
- 15 Регулатор за честотата на ходовете
- 16 Точки на монтаж
- 17 Режеща лента
- 18 Притискач
- 19 Горен адаптер
- 20 Ключ с вътрешен шестостен 3 mm
- 21 Ъгъл (извън обема на доставката)
- 22 Кутия за съхранение за режещи ленти
- 23 Спуснете адаптера
- 24 Държач на режеща лента горе
- 25 Държач на режеща лента долу
- 26 Подложка за маса
- 27 Показател
- 28 Винт

- 29 Държач
- 30 Работна лампа
- 31 Превключвател за включване/изключване на работната лампа
- 32 Настройте габарита на режещите ножове без щифт

## 4. Обем на доставка

- Отворете опаковката и извадете внимателно уреда от опаковката.
- Отстранете опаковъчния материал, както и опаковъчните и транспортни предпазващи елементи (в случай, че е налице).
- Проверете, дали обемът на доставка е пълен.
- Проверете уреда и комплектуващите части за щети вследствие на транспортирането.
- Пазете опаковката по възможност до изтичането на гаранционния срок.

### ВНИМАНИЕ

Уредът и опаковъчният материал не са детска играчка! Децата не трябва да играят с пластмасови торбички, фолия и малки части! Съществува опасност от поглъщане и задушаване!

- Контурен трион
- Защита за режеща лента
- Устройство за продухване
- Резервна режеща лента (2x) (за дърво и пластмаса)
- Ключ с вътрешен шестостен 3 mm
- Оригинална работна инструкция

## 5. Употреба по предназначение

Резбарският трион служи за рязане на ъгловата дървесина или други материал, като напр. плексиглас, стъклопласт, пенопласт, гума, кожа и корк. Не използвайте триона за рязането на кръгъл материал. Облият материал може лесно да се изкриви и изметне. Опасност от нараняване! Части могат да изхвъркнат навън!

Уредът трябва да се използва само по неговото предназначение. Всяка друга употреба, различна от тази, не е според предназначението. За възникващи от това щети или наранявания от всякакъв вид отговаря потребителят/обслужващото лице, а не производителят.

Моля, имайте предвид, че нашите уреди според предназначението си не са конструирани за промишлена, занаятчийска или индустриална употреба. Ние не поемаме никаква гаранция, ако уредът се използва в промишлени, занаятчийски или индустриални предприятия, както и при подобни на тях дейности.

Трябва да се използват само подходящи за машината режещи ленти.

- Съставна част от употребата по предназначение е също така съблюдаването на указанията по техника на безопасност, както и на упътването за монтаж и на указанията за експлоатация в работната инструкция.
- Лица, които обслужват и поддържат машината, трябва да са запознати с нея и да са осведомени за възможните опасности.
- Освен това най-точно е необходимо да се спазват валидните инструкции за безопасност.
- Други общи предписания в сферата на трудовата медицина и техника на безопасността следва да се съблюдают.
- Промени по машината напълно изключват отговорност на производителя и произтичащи от това щети.

#### Остатъчни рискове!

Дори когато използвате този електроинструмент съобразно предписанията, винаги остават остатъчни рискове. Следните рискове могат да настъпят във връзка с конструкцията и изпълнението на този електроинструмент:

- Увреждания на белите дробове в случай, че не се носи подходяща противопрахова маска.
- Щети за слуха в случай, че не се носи подходяща защита за слуха.
- Опасност от злополука поради контакт с ръцете в непокритата област на рязане на инструмента.
- Опасност от нараняване при смяна на инструментите (Опасност от порязване).
- Притискане на пръстите.
- Опасност от обратен удар.
- Падане на обработваемия детайл поради недостатъчна опорна повърхност.
- Докосване на режещия инструмент.
- Отхвъркване на части от клони и части от готовки.

## 6. Технически данни

Напрежение на мрежата:	220-240 V~/50 Hz
Консумирана мощност:	80 Watt (S1) 120 Watt (S6 30%)
Честота на ходовете:	500-1700 min <sup>-1</sup>
Вид защита:	IP 20
Повдигане:	12 mm
РОпорна повърхнина:	630 x 295 mm
Маса въртяща:	0°- 45°
Големина на масата:	415 x 255 mm
Дължина на режещата лента:	134 mm
Обхват:	406 mm
Височина на рязане макс. при 90°:	50 mm
Височина на рязане макс. при 45°:	22 mm
мин. размер детайл ШxВ:	100 x 22 mm
макс. размер детайл ШxВ:	400 x 50 mm
Тегло:	12,7 kg

#### Режим на работа S6 30%:

Непрекъснат режим с натоварване при повторно-кратковременен режим (продължителност на цикъла 10 мин). За да не се нагрее недопустимо двигателят, то същият трябва да се задвижи с 30 % от продължителността на цикъла с посочената номинална мощност и след това трябва да продължи да работи с 70 % от продължителността на цикъла без товар.

#### Стойности на емисия на шум

##### Шум

Стойностите на шум и вибрация са определени съгласно EN 61029.

#### Носете защита за слуха.

Въздействието на шума може да причини загуба на слуха.

Ниво на звуково налягане L <sub>pA</sub> :	66,9 dB(A)
Несигурност K <sub>pA</sub> :	3 dB(A)
Ниво на звукова мощност L <sub>WA</sub> :	79,9 dB(A)
Несигурност K <sub>WA</sub> :	3 dB(A)

Посочените стойности са стойности на емисия и с това не трябва същевременно да представляват и безопасни стойности на работното място. Въпреки, че има корелация между нивата на емисия и имисия, от това не може да се установи със сигурност, дали са необходими допълнителни предпазни мерки или не. Факторите, които могат да повлияят на настоящото налично на работното място ниво на имисия, съдържат продължителността на въздействията, особеностите на работното помещение, други източници на шум и т.н., напр. броя на машините и други съседни



процеси. Надеждните стойности на работното място могат също така да варират в различните страни. Тази информация трябва обаче да даде възможност на потребителя, да направи по-добра преценка на опасностите и риска.

Ограничете образуването на шум и вибрация до минимум!

- Използвайте само безупречно функциониращи уреди.
- Редовно поддържайте и почиствайте уреда.
- Нагодете начина си на работа спрямо уреда.
- Не претоварвайте уреда.
- При нужда проверявайте уреда.
- Изключвайте уреда, когато не се използва.

## 7. Преди пускане в експлоатация

### Внимание!

Винаги издърпвайте мрежовия щепсел, преди да предприемете настройки по уреда.

### 7.1 Общо

- Преди пускане в експлоатация всички капаци и защитни приспособления трябва да бъдат правилно монтирани.
- Режещата лента трябва да може да се движи свободно.
- При вече обработвано дърво внимавайте за чужди тела, като напр. гвоздеи или болтове и др.
- Преди да задействате превключвателя за включване/изключване, се уверете, че режещата лента е правилно монтирана и че подвижните части имат лесен ход.
- Преди включване на машината се уверете, че данните върху фабричната табелка съвпадат с мрежовите данни.
- Свързвайте машината само за инсталиран съобразно изискванията защитен контакт, който е обезопасен с минимум 10A.

### 7.2 Монтиране на триона върху работна маса (изобр. 3,4)

Уредът може да се монтира само от компетентен специалист!

За монтажа се нуждаете от (не се съдържат в обема на доставка):

- Болт със шестоъгълна глава М6 (4x)
- Шестоъгълна гайка М6 (8x)
- Подложна шайба Ø 7mm (4x)
- Плоско уплътнение Ø 7mm (4x)
- Гумена подложка: 410x255x13mm

Дължината на използваните винтове варира според дебелината на плочата на масата.

- Монтирайте контурния трион върху масивна работна маса от дърво. По този начин може да се избегне силното образуване на шум посредством вибрации.

- Маркирайте свредловъчните отвори. Използвайте за целта контурния трион като шаблон.
- Пробийте 4 дупки Ø 8mm в работната маса и гумената подложка.
- Скрепете контурния трион с работната маса през точките за монтаж (изобр. 3 поз. 16) в следната последователност (изобр. 4):

- A) Контурен трион
- B) Гумена подложка
- C) Работна маса
- D) Плоско уплътнение
- E) Подложна шайба
- F) Шестоъгълна гайка
- G) Шестоъгълна гайка
- H) Болт със шестоъгълна глава

Затегнете най-напред шестоъгълната гайка (F) и я обезопасете след това посредством втора шестоъгълна гайка (G).

### 7.3 Монтаж

Внимание! Преди всички работи, свързани с поддръжката и преоборудването по контурния трион трябва да се издърпва мрежовият щепсел.

#### 7.3.1 Монтаж на защитата на режещата лента и на устройството за продухване на стърготините (изобр. 6/7/8)

- Внимание: Преди монтажа на притискача (18) фабрично монтираният режещ лист (17) трябва да бъде демонтиран, както е описано в раздел 7.3.2.
- Фиксирайте притискача (29) с винта с накатка (3) към машината. Монтирайте притискача (18) към държача (29), както е показано на изображението.
- Осигурете предпазителя на режещия лист (5) с винта и гайката.
- Монтирайте устройството за продухване (1), както е представено на изображение 8.

#### 7.3.2 Смяна на режещата лента (изобр. 1/9/10)

##### Предупреждение

За да избегнете наранявания посредством стартиране по невнимание: Преди отстраняването или смяната на режещата лента винаги поставяйте превключвателя на позиция "0" и издърпвайте мрежовия щепсел от контакта.

##### Сваляне на режещия лист без щифтове (опция) (изобр. 1+9+9.1+9.2+9.3+9.4)

Използвайте адаптера (19/23) с плоски режещи дискове. Разстоянието се получава от измервателния уред (32). Режещият диск е фиксиран с винтове с вътрешна резба.

- За сваляне на режещия лист (17) извадете нагоре вложката на плота (26).
- Първо освободете опъването, като завъртите затягащия лост (9) надолу и при нужда чрез въртене обратно на часовниковата стрелка на малете още повече опъването.

- Натиснете леко надолу рамото (10).
- След това извадете ножовката, като я издърпате напред от носа и през перфорацията за достъп в масата.

#### **Поставяне на режещия лист без щифтове (опция) (изобр. 1+9+9.1+9.2+9.3+9.4)**

Зъбите на режещия лист трябва винаги да сочат надолу.

- Поставете режещия диск с двата адаптора (19/23) в долната опора, а другия край в горната опора.
- Малко натискайте надолу изпъкналото (10).
- Опънете режещия лист (17) със затягащия лост (9), като отново го натиснете надолу. Проверете опъването на режещия лист (17). Ако опъването е прекалено малко, можете да го увеличите чрез въртене по часовниковата стрелка. За целта предварително отново отпуснете затягащия лост (9).
- Поставете отново вложката на плота (26).

#### **Сваляне на режещия лист с щифтове (изобр. 1+10+10.1+10.2+10.3)**

- За сваляне на режещия лист (17) извадете нагоре вложката на плота (26).
- Първо освободете опъването, като завъртите затягащия лост (9) надолу и при нужда чрез въртене обратно на часовниковата стрелка намалете още повече опъването.
- Натиснете леко надолу рамото (10) (вижте фиг. 9).
- Изтеглете режещия лист от горния и долния държач на режещия лист (24/25).

#### **Поставяне на режещия лист с щифтове (изобр. 1+10+10.1+10.2+10.3)**

Зъбите на режещия лист трябва винаги да сочат надолу.

- Прокарайте края на режещия лист (17) през отвора в плота и вкарайте щифтовете на режещия лист (17) в съответните жлебове на горния и долния държач за режещ лист (24/25).
- Първо поставете режещия лист (17) в долния държач за режещ лист (25).
- Натиснете леко надолу рамото (10).
- Проверете положението на щифтовете за режещ лист в държачите за режещ лист (24/25).
- Опънете режещия лист (17) със затягащия лост (9), като отново го натиснете надолу. Проверете опъването на режещия лист (17). Ако опъването е прекалено малко, можете да го увеличите чрез въртене по часовниковата стрелка. За целта предварително отново отпуснете затягащия лост (9).
- Поставете отново вложката на плота (26).

#### **7.3.3 Фина настройка на градусна скала**

Внимание: При състоянието на доставка градусната скала е вече правилно настроена. Настройте масата на триона с помощта на 90°-ъгъл (21) (не се съдържат в обема на доставка), който поставите на масата на триона и на режещата лента (изобр.11). Освободете болта (28) и завъртете стрелката-показател (27) на маркировката от 90°.

За прецизна работа направете проба на рязане с триона:

Тествайте настроените ъгли, като направите пробен разрез и проверете настроените брой степени/градуси на заготовката с ъгломер. При необходимост допълнително настройте стрелката-показател (27).

## **8. Обслужване**

### **8.1 Забележка:**

- Трионът не реже дървото самостоятелно. Ползвателят улеснява рязането чрез подаване на дървения материал към движещата се режеща лента.
- Зъбците режат дървото само при ход надолу.
- Дървото трябва да се подведе бавно към режещата лента, тъй като зъбците на режещата лента са твърде малки.
- Всяко лице, което иска да работи с триона, се нуждае от известно време, за да се научи. През това време вероятно ще се счупят няколко режещи ленти.
- При рязане на по-дебел дървен материал особено трябва да се има предвид, че режещата лента не бива да се огъва или завърта.
- Посредством внимателен начин на работа се увеличава продължителността на работа на режещата лента.

### **8.2 Превключвател за включване/изключване (изобр. 2/поз. 14)**

- За включване трябва да се натисне "I" бутона.
  - За изключване трябва да се натисне "0" бутона.
- Внимание: Машината е оборудвана със защитен превключвател срещу повторно включване след спад на напрежението.

Ако контурният трион е включен и се прекъсне токозахранването в мрежата, то контурният трион остава изключен, дори когато токозахранването отново се възпроизведе. За включването задействайте отново превключвателя „I“.

### **8.3 Работа с работната лампа**

- Включете машината, както е описано в 8.2
- Сега работната лампа (30) може да се включва и изключва с превключвателя (31).

#### 8.4 Регулатор за честотата на ходовете (изобр. 2/поз. 15)

С регулатора за честотата на ходовете (15) можете да настроите броя на ходовете в съответствие с материала, който трябва да режете. За мек материал Ви препоръчваме високи обороти, за твърд материал ниски обороти. Завъртете регулатора за честотата на ходовете (15) надясно, увеличете оборотите.

#### 8.5 Извършване на вътрешни отрези

Едно от качествата на този контурен трион е възможността за извършване на вътрешни отрези в плоча, без да се повреди външната страна или периферията на плочата. За извършването на вътрешни отрези в плоча:

- Отстранете режещата лента, както е описано в раздел 7.3.2.
- Пробийте дупка в съответната плоча.
- Поставете плочата с дупката над входната дупка върху масата на триона.
- Инсталирайте режещата лента през дупката и регулирайте затягането на режещата лента.
- След завършване на вътрешните отрези отстранете режещата лента от държачите на лентата (както е описано в раздел 7.3.2) и снемете плочата от масата.

#### 8.6 Извършване на наклонени срезове

За извършване на разрези с наклон нагласете разстоянието на предпазителя на режещия лист спрямо работния плот. Завъртете масата, като освободите фиксиращия лост (12) и наклоните масата на триона в желаното положение (изобр. 12). Затегнете фиксиращия лост.

#### Внимание!

Бъдете особено предпазливи при извършването на наклонени срезове. Посредством наклона на режещата лента се създава предпоставка за подхлъзване. Опасност от нараняване!

### 9. Електрическо свързване

Монтираният електродвигател е свързан в готовност за експлоатация. Свързването отговаря на приложимите разпоредби на VDE и DIN.

Мрежовото свързване от страна на клиента, както и използваният удължаващ кабел, трябва да отговарят на тези предписания.

Повреден свързващ електрически проводник

По свързващите електрически проводници често възникват повреди в изолацията.

Причини за това могат да бъдат:

- Точки на притискане, когато свързващите проводници са прокарани през процепи на прозорци или врати.
- Точки на прегъване поради неправилно закрепване или прокарване на свързващия проводник.

- Места на прерязване поради прегазване на свързващия проводник.
- Повреди в изолацията поради дърпане от стенния контакт.
- Пукнатини поради стареене на изолацията.
- Такива дефектни свързващи електрически проводници не бива да се използват и поради повредената изолация са опасни за живота.

Редовно проверявайте за повреди свързващите електрически проводници. Внимавайте за това, при проверката свързващият проводник да не е закачен към електрическата мрежа.

Свързващите електрически проводници трябва да отговарят на приложимите разпоредби на VDE и DIN. Използвайте само свързващи проводници с обозначение H 05 VV-F.

Отпечатване на типовото обозначение върху свързващия кабел е задължително предписание.

#### Двигател на променлив ток

- Мрежовото напрежение трябва да е 220-240 V~.
- Удължаващите проводници с дължина до 25 m трябва да са с напречно сечение от 1,5 квадратни милиметра.

Свързване и ремонти на електрическо оборудване трябва да се извършват само от електротехник.

При запитвания, моля посочвайте следните данни:

- Тип ток на двигателя
- Данни от типовата табелка на машината
- Данни от типовата табелка на двигателя

### 10. Почистване, поддръжка, складиране и поръчка на резервни части

#### Внимание!

Преди всички работи по почистването издърпвайте мрежовия щепсел.

#### 10.1 Почистване

- Поддържайте защитните приспособления, въздушните отвори и корпуса на двигателя колкото е възможно по-чисти и без прах.
- Препоръчваме да почиствате уреда директно след всяко използване.
- Изтъркайте уреда с чиста кърпа или го продухайте със съгъстен въздух при ниско налягане.
- Почиствайте уреда редовно с влажна кърпа и малко течен сапун. Не използвайте почистващи препарати или разтворители; те биха могли да причинят разяждане на пластмасовите части на уреда. Внимавайте за това, никаква вода да не проникне във вътрешността на уреда.

#### 10.2 Поддръжка

Във вътрешността на уреда не се намират други части, изискващи поддръжка.

### 10.2.1 Склад (изобр. 1/поз. 8)

Смазвайте лагерните (8) опори на направляващите ролки периодично с висококачествена машинна грес, но най-късно след около 25-30 работни часа.

### 10.2.2 Въгленови четки

При прекомерно образуване на искри носете въгленовите четки за проверка от електроспециалист. Внимание! Въгленовите четки трябва да се сменят само от електроспециалист.

### 10.3 Съхранение

Съхранявайте уреда и неговото оборудване на тъмно, сухо и мразоустойчиво, както и на недостъпно за деца място. Оптималната температура на съхранение е между 5 и 30 °C. Съхранявайте електроинструмента в оригиналната опаковка.

### 10.4 Поръчка на резервни части:

При поръчката на резервни части трябва да се посочат следните данни;

- Вид на уреда
- Артикулен номер на уреда

### Информация относно обслужването

Необходимо е да се вземе под внимание, че следните части при този продукт подлежат на естествено износване или такова вследствие на употребата им респ. следните части са необходими като консумативи.

Износващи се части\*: графитните четка, режещ диск, покривала за маса, т-колани

\* Не се включват задължително в доставения комплект!

## 11. Екологосъобразно отстраняване и повторно използване

Уредът се намира в опаковка, за да се предотвратят щети при транспортирането. Тази опаковка представлява суровина и затова може да се използва повторно или да се върне към цикъла за повторна преработка на суровините.

Уредът и неговите части са съставени от различни материали, като например метал и пластмаси. Изхвърлете дефектните монтажни части за екологосъобразно отстраняване на отровни отпадъци. Осведомете се в специализиран магазин или в общинската администрация!

**Не изхвърляйте старите уреди в битовите отпадъци!**



Този символ показва, че този продукт не трябва да се изхвърля с битовите отпадъци съгласно директивата относно отпадъците

от електрическото и електронното оборудване (2012/19/ЕС) и националните закони. Този продукт трябва да се предаде в предвиден за тази цел събирателен пункт. Това може например да се случи чрез връщане при закупуване на подобен продукт или чрез предаване в упълномощен събирателен пункт за рециклиране на отпадъците от електрическо и електронно оборудване. Неправилното боравене със стари уреди може да има отрицателно въздействие върху околната среда и човешкото здраве поради съдържащите се в отпадъците от електрическо и електронно оборудване опасни вещества. Чрез правилното изхвърляне на този продукт Вие допринасяте за ефективното използване на природните ресурси. Информация за събирателните пунктове за стари уреди можете да получите от Вашата градска администрация, общинските комунални фирми, оторизираните пунктове за събиране на отпадъци от електрическо и електронно оборудване или Вашия сметосъбирач.

## 12. Отстраняване на неизправности

Неизправност	Възможна причина	Отстраняване
1. Режещият лист се разхлабва след включване на двигателя	Прекалено леко затегнатата закрепваща гайка	Затегнете закрепващата гайка с дясна резба
2. Двигателят не се задвижва	a) Отказ на мрежов предпазител	a) Проверете мрежовия предпазител
	b) Дефектен удължаващ проводник	b) Подменете удължаващия проводник
	c) Връзките към двигателя или превключвателя не са наред	c) Възложете проверка от електротехник
	d) Дефектен двигател или превключвател	d) Възложете проверка от електротехник

<b>Innehållsförteckning:</b>	<b>Sida:</b>
1. Initiering.....	123
2. Säkerhetsanvisningar.....	123
3. Apparatbeskrivning .....	125
4. Leveransomfång.....	126
5. Avsedd användning.....	126
6. Tekniska specifikationer .....	126
7. Före drifttagning.....	127
8. Användning .....	128
9. Elanslutning.....	129
10. Rengöring, underhåll, förvaring och reservdelsbeställning .....	129
11. Avfallshantering och återanvändning.....	129
12. Felsökning .....	130

## Förklaring av symbolerna



Varning! Läs bruksanvisningen för att minska risken för skador!



Bär andningsmask. När du arbetar med trä och andra material kan hälsovådligt damm uppstå. Asbesthaltigt material får inte bearbetas!



Använd skyddsglasögon. Om gnistor uppstår under arbetet eller det yr flisor, spån och damm från maskinen, kan det orsaka synförlust.



Bär hörselskydd. Buller kan orsaka hörselskador.



Varning! Skaderisk! Grip inte tag i det löpande sågbladet!

## 1. Initiering

### Tillverkare:

scheppach Fabrikation von  
Holzbearbeitungsmaschinen GmbH  
Günzburger Straße 69  
D-89335 Ichenhausen

### Kära Kund,

Vi önskar dig mycket glädje och framgång i arbetet med din nya apparat.

### Obs:

Apparatens tillverkare är enligt gällande produktansvarslag inte ansvarig för skador orsakade av denna apparat eller som uppkommit genom dess användning:

- felaktig hantering,
- Underlåtelse att följa bruksanvisningen,
- Reparationer av andra, obehöriga fackmän,
- Montering och utbyte av reservdelar som inte är originaldelar, felaktig användning (för icke-avsett ändamål),
- Fel i elsystemet på grund av bristande efterlevnad av elektriska föreskrifter och VDE bestämmelserna 0100, DIN 57113/VDE0113.

### Vi rekommenderar att:

Du läser igenom hela bruksanvisningen innan montering och användning. denna bruksanvisning bör underlätta för dig, att lära känna din maskin och dess avsedda användningsområden. Bruksanvisningen innehåller viktig information om hur du arbetar säkert, korrekt och professionellt med maskinen och hur du undviker risker, sparar reparationskostnader, minskar stilleståndstider och förbättrar tillförlitligheten och livslängden för maskinen. Förutom säkerhetsbestämmelserna i denna bruksanvisning, måste du följa dina landsspecifika föreskrifter som gäller för användningen av maskinen.

Förvara bruksanvisningen vid maskinen i en plastficka skyddad från smuts och fukt. Den måste läsas av varje användare innan arbetet påbörjas och noggrant iaktas. På maskinen får endast de personer arbeta som utbildats i användningen av maskinen och informerats om dess sammanhängande risker. Den minsta åldersgränsen måste iaktas.

Jämte säkerhetsupplysningarna i denna bruksanvisning och ditt lands särskilda föreskrifter, ska man även beakta de allmänna erkända reglerna för träbearbetningsmaskiner.

Vi övertar inget ansvar för olyckor eller skador, som uppstår på grund av denna bruksanvisning och säkerhetsupplysningarna ignorerats.

## 2. Säkerhetsanvisningar

### Varning

Läs alla säkerhetsanvisningar och instruktioner.

Om du inte följer säkerhetsanvisningarna och instruktionerna kan det orsaka elstötar, bränder och/eller allvarliga personskador.

Spara alla säkerhetsanvisningar och instruktioner för framtida bruk.

### 2.1 Allmänna säkerhetsanvisningar för elektriska apparater

Obs! Vid användning av elverktyg måste följande säkerhetsanvisningar följas till skydd mot elchock och skade- och brandrisk. Läs alla dessa anvisningar innan du använder detta elverktyg och förvara säkerhetsanvisningarna på ett säkert ställe.

- 1 Håll ordning på arbetsplatsen
  - Oordning på arbetsplatsen kan leda till olyckor.
- 2 Ta hänsyn till omgivningens inflytande
  - Utsätt inte elverktyg för regn.
  - Använd inte elektriska verktyg i fuktiga eller våta miljöer.
  - Sörj för god belysning av arbetsytan.
  - Använd inte elektriska verktyg i miljöer där det föreligger brand eller explosionsrisk.
- 3 Skydda dig mot elchock
  - Undvik kroppskontakt med jordade delar (t ex rör, element, elektriska spisar, kylapparater).
- 4 Håll barn borta!
  - Låt inte andra personer vidröra verktyget eller kabeln, håll dem borta från din arbetsplats
- 5 Förvara elverktyget säkert när det inte används
  - Elverktyg som inte används bör förvaras på en torr, högt belägen eller låst plats som är oåtkomlig för barn
- 6 Överbelasta inte elverktyget
  - Verktyget fungerar bättre i det effektområde som angetts.
- 7 Använd rätt elverktyg
  - Använd inga elverktyg med svag effekt för tunga arbeten.
  - Använd verktyget inte för sådana ändamål för vilka det inte är avsett. Använd till exempel aldrig en cirkelsåg för att såga stockar och vedkubbar.
  - Använd inte elverktyget för att såga ved.
- 8 Bär lämplig klädsel
  - Bär ingen vid klädsel eller smycken, de kan fastna i rörliga delar.
  - När du arbetar utomhus, rekommenderas skor med halkskydd.
  - Använd hårnät, keps eller dyl. om du har långt hår.
- 9 Använd skyddsutrustning
  - Bär skyddsglasögon.
  - Använd andningsmask vid arbeten som alstrar damm.

- 10 Använd inte kabeln för ändamål som den inte är avsedd för.
  - Använd inte kabeln för att dra kontakten ur eluttaget. Håll sladden borta från värme, olja och vassa kanter.
- 11 Säkra arbetsstycket
  - Använd fastspänningsanordningar eller ett skruvstöd för att hålla fast arbetsstycket. Det hålls på så sätt säkrare än med handen och möjliggör operation av maskinen med båda händerna.
- 12 Undvik onormal kroppshållning
  - Stå stadigt och håll alltid jämvikten.
  - Undvik olämpliga handställningar, vid vilka en eller båda händerna kan halka och komma i kontakt med klingan.
- 13 Vårda dina verktyg noggrant
  - Håll skärverktygen skarpa och rena för att kunna arbeta bättre och säkrare.
  - Följ instruktionerna för smörjning och byte av verktyg.
  - Kontrollera regelbundet sladden till elverktyget och om den är skadad se till att få den utbytt av en behörig fackman.
  - Kontrollera förlängningssladdar med jämna mellanrum och byt ut dem om de är skadade.
  - Håll handtagen torra, rena och fria från olja och fett
- 14 Dra kontakten ur eluttaget
  - När elverktyget inte används, innan underhåll och vid byte av verktyg som t ex klinga, borrar, fräs.
- 15 Låt inga verktygs-skiftnycklar sitta kvar
  - Kontrollera innan du sätter på maskinen att nyckeln och justeringsverktyg har avlägsnats.
- 16 Undvik ofrivillig start
  - Se till att strömbrytaren är avstängd när du sätter i stickproppen i eluttaget.
- 17 Använd förlängningskablar för utomhusbruk
  - Vid användning utomhus får endast därtill godkända och märkta förlängningssladdar användas.
  - Använd kabeltrumman enbart i utrullat tillstånd.
- 18 Var alltid uppmärksam  
Håll koll på det du gör. Arbeta förståndigt. Använd aldrig elverktyget när du är trött eller koncentrerad.
- 19 Kontrollera att elverktyget inte eventuellt är skadat
  - Kontrollera noga innan ytterligare användning av elverktyget att skyddsanordningar eller lätt skadade delar fortfarande fungerar perfekt och enligt sina syften.
  - Kontrollera att rörliga delar fungerar perfekt och inte fastnar eller om delar är skadade. Alla delar måste vara korrekt installerade och uppfylla alla villkor för att säkerställa korrekt drift av elverktyget.
  - Skadade skyddsanordningar och delar måste repareras eller bytas ut enligt bestämmelserna av en professionell verkstad, om inte annat anges i bruksanvisningen.

- Trasiga brytare måste bytas ut hos en serviceverkstad.
- Använd inga defekta eller skadade anslutningskablar.
- Använd inga elverktyg på vilka ett reglage inte kan slås av och på.

#### 20 Obs!

- För din egen säkerhet, använd bara tillbehör och tillsatsheter som anges i bruksanvisningen eller som föreslås eller anges av verktygstillverkaren. Användning av främmande insättningsverktyg och andra tillbehör kan innebära risk för skada.

#### 21 Anlita elektroteknisk personal för reparationer på elverktyget

- Detta elverktyg uppfyller gällande säkerhetskrav. Reparationer kan utföras av en behörig elektriker, i fall originalreservdelar används, i annat fall finns det risk för personskador.

#### 22 Anslut dammsugaranordningen korrekt

- Om anslutningar för dammsugning och uppfångning finns, försäkra dig om att de är anslutna och används korrekt.
- Drift i slutna rum är endast tillåten med en passande ventilationsanläggning.

#### Särskilda säkerhetsanvisningar

- I nödfall stänger du direkt av maskinen och drar ut kontakten ur uttaget.
- Följ alla anvisningar före och under arbetet med sågen.
- Använd inte sågen för sågning av brännved.
- Såg inte stockar utan speciellt avsedd fasthållaranordning.
- Maskinen är utrustad med säkerhetsbrytare mot återinkoppling efter spänningsbortfall.
- Om förlängningssladd behövs, ska du se till att arean räcker för sågens strömförbrukning. Minsta area är 1 mm<sup>2</sup>.
- Använd kabeltrumma bara i utrullat tillstånd.
- De personer som arbetar med maskinen får inte distraheras.
- Sågbladen får inte i något fall bromsas med sidotryck sedan apparaten stängts av.
- Montera enbart vassa, sprickfria och icke-deformerade sågblad.
- Felaktiga sågblad måste bytas ut omedelbart.
- Använd bara sådana sågblad som har de egenskaper som anges i denna bruksanvisning.
- Kontrollera att alla anordningar som täcker sågbladet fungerar som de ska.
- Säkerhetsanordningarna på maskinen får inte monteras bort eller göras obrukbara.
- Skadade eller felaktiga säkerhetsanordningar måste bytas ut omedelbart.
- Såg eller kapa inte arbetsstycken som är för små för att hållas i handen på ett säkert sätt.
- Belasta inte maskinen så mycket att den stannar.
- Tryck arbetsstycket mot arbetsbordet så att det ligger stadigt.



- Ta inte bort flisor, spån eller träbitar som fastnat när sågbladet är igång.
- Stäng av maskinen innan du åtgärdar fel på blockerade verktyg. - Dra ut nätkontakten- ta bort blockeringen. „Observera! Risk för skador - sågbladet! Bär skyddshandskar! Kör en provkörning utan arbetsstycke. Se till att inga ovanliga ljud eller vibrationer förekommer. Om så är fallet, stänger du av maskinen och kontaktar tillverkaren.
- Kompletteringar liksom inställnings-, mät- och rengöringsarbeten får utföras endast med avstängd motor. - Dra ut nätkontakten -
- Kontrollera före inkoppling att nyckeln och inställningsverktyg är borttagna.
- När du lämnar arbetsplatsen, stänger du av motorn och drar ut nätkontakten.
- Elinstallationer, reparationer och underhåll får utföras endast av fackpersonal.
- Alla skydds- och säkerhetsanordningar måste omedelbart sättas tillbaka efter avslutat reparations- eller underhållsarbete.
- Tillverkarens säkerhets-, arbets- och underhållsanvisningar samt de mått som anges i den tekniska specifikationen måste följas.
- Gällande föreskrifter om förebyggande av olycksfall och andra allmänt erkända säkerhetstekniska regler måste följas.
- Följ yrkesorganisationens särskilda säkerhetshäfte (VBG 7y).
- Sågen är avsedd endast för uppställning inomhus.
- Arbetsstycken som är mindre än sågbladsskyddet, kan orsaka allvarliga skador på händer och fingrar. Använd lämpliga verktyg och hjälpmedel!
- Undvik trånga lägen för händerna när du använder verktyget och också sådana positioner där du riskerar att handen åker direkt in i sågbladet.
- Sätt i sågbladet så att tänderna pekar nedåt mot sågbordet.
- Ställ in rätt bladspänningen för att undvika sprickbildning i sågbladen.
- Var särskilt försiktig när du skär eller kapar material med oregelbundna skärprofiler.
- Var extra försiktig när du skär runda föremål som stänger eller rör. Sådana föremål kan rulla iväg från sågbladet och göra så att tänderna hakas fast. Stöd den typen av arbetsstycken med kil.
- Vid arbetsstycket dras tillbaka kan tänderna haka fast i sågspåret, särskilt om det finns sågspån som blockerar spåret. I ett sådant fall ska du stoppa sågen, dra ut nätkontakten, öppna sågspåret med kil och ta bort arbetsstycket.
- Lämnar inte arbetsplatsen utan att först stänga av sågen. Vänta tills sågen har stannat helt.
- Sätt inte ihop delar med lim eller på annat sätt på arbetsbordet medan sågen är igång.
- Starta sågen först när du rensat arbetsbordet från materialrester och tagit bort verktyg. På arbetsbordet får det finnas bara det arbetsstycke som ska bearbetas och eventuella hjälpmedel (kilar).
- Bär alltid skyddsglasögon.
- Håll fingrarna på ett säkert avstånd från sågbladet.

- För arbetsstycket på ett säkert och stadigt sätt, och låt det inte lossna.
- Lämnar inte arbetsplatsen utan att först stänga av sågen.
- Låt inte dina kunskaper om sågen leda till slarv. Slarv kan orsaka allvarliga skador på bara bråkdelar av sekunder.

#### Säkert arbete

- Använd enbart transportanordningarna när elverktyget ska transporteras (bild 1 pos 10).
- Använd inte skyddsanordningar för hantering eller transport.
- Se till att den nedre delen av sågbladet under transport är skyddad, exempelvis med skyddsanordningen.
- Arbetsställningen är alltid på sidan av sågbladet.

#### Förvara säkerhetsanvisningen på ett säkert sätt.

Varning! Detta el-verktyg skapar ett elektromagnetiskt fält under drift. Detta fält kan påverka aktiva eller passiva medicinska implantat under vissa omständigheter. För att förminska risken för allvarliga eller dödliga skador, rekommenderar vi att personer med medicinska implantat rådfrågar sina läkare och tillverkaren av det medicinska implantatet, innan de manövrerar el-verktyget.

### 3. Apparatbeskrivning (Bild 1-12)

- 1 Utblåsanordning
- 2 Fäste
- 3 Tumskruv
- 4 Hållare
- 5 Sågbladsskydd
- 6 Sågbord
- 7 Lucka vänster
- 8 Lager
- 9 Spännspak
- 10 Bom
- 11 Gradskala
- 12 Låsspak
- 13 Dammutslutningsanslutning
- 14 Brytare till/från
- 15 Varvtalsreglage
- 16 Fästpunkter
- 17 Sågblad
- 18 Nedhållare
- 19 Övre adapter
- 20 Insexnyckel 3 mm
- 21 Vinkel (ingår inte i leveransen)
- 22 Förvaringslåda för sågblad
- 23 Lägre adapter
- 24 Sågbladshållare upptill
- 25 Sågbladsfäste nedtill
- 26 Bordsinsats
- 27 Visare
- 28 Skruv

- 29 Hållare
- 30 Arbetslampa
- 31 Brytare till/från arbetslampa
- 32 Inställningsmätare för sågblad utan stift

#### 4. Leveransomfång

- Öppna förpackningen och tag försiktigt ut maskinen:
- Avlägsna förpackningsmaterialet samt förpacknings- och transportsäkringar (om de finns).
- Kontrollera att leveransen är komplett.
- Kontrollera att apparaten och tillbehören är oskadade.
- Bevara förpackningen om möjligt tills garantin gått ut.

#### Obs

Maskinen och förpackningsmaterialet är inga leksaker! Barn får inte leka med plastpåsar, folier och smådelar! Svälj- och kvävningrisk!

- Dekupörsåg
- Sågbladsskydd
- Utblåsanordning
- Ersättningssågblad (2) (för trä och plast)
- Insexnyckel 3 mm
- Bruksanvisning i original

#### 5. Avsedd användning

Dekupörsågen används för att skära och kapa kantat virke och annat material som plexiglas, glasfiber, skum, gummi, läder och kork. Använd inte sågen för sågning av runt material. Runt material kan lätt vicka. Risk för skador! Delar kan kastas ut!

Maskinen får endast användas för de ändamål den är avsedd för.

All ytterligare användning är inte ändamålsenlig. Användaren/operatören och inte tillverkaren är ansvarig för alla material- eller personskador som därigenom uppstår.

Var god notera att våra maskiner inte är avsedda för användning i kommersiellt, hantverks- eller industriellt bruk. Vi övertar inget ansvar om maskinen används för kommersiellt, hantverks- eller industriellt bruk liksom vid likvärdiga aktiviteter.

Endast sågblad som är lämpade för maskinen får användas.

- Till ändamålsenlig användning hör även iakttagande av säkerhetsanvisningarna samt monterings- och driftsanvisningen i bruksanvisningen.
- Personer som manövrerar och underhåller maskinen måste vara förtrodda med denna och informerade om tänkbara faror.
- Dessutom måste de gällande föreskrifterna för förebyggande av olycka följas.

- Övriga allmänna regler inom de arbetsmedicinska och säkerhetstekniska områdena ska beaktas.
- Förändringar av maskinen fritar tillverkaren från allt ansvar och därav resulterande skador..

#### Kvarstående risker!

Även om du använder detta elverktyg på rätt sätt, finns det alltid kvarstående risker. Följande risker kan uppstå på grund av elverktygets konstruktion och formgivning:

- Lungskador, om lämplig andningsmask inte används.
- Hörselskador, om inte lämpligt hörselskydd används.
- Olycksrisk vid handkontakt i oskyddade delar av verktygets arbetsområde.
- Risk för personskada vid byte av verktyg (skärrisk).
- Klämskador på fingrar.
- Risker på grund av bakåtkast.
- Arbetsstycket lutar på grund av att det är för stort för arbetsbordet.
- Beröring av skärverktyget.
- Grendelar och verktygsdelar kastas ut.

#### 6. Tekniska specifikationer

<b>Nätspänning:</b>	220-240 V~/50 Hz
<b>Effektförbrukning:</b>	80 Watt (S1) 120 Watt (S6 30%)
<b>Varvtal:</b>	500-1700 min <sup>-1</sup>
<b>Skyddsklass:</b>	IP 20
<b>Slagrörelse:</b>	12 mm
<b>Uppställningsyta:</b>	630 x 295 mm
<b>Svängbart bord:</b>	0°- 45°
<b>Bordsstorlek:</b>	415 x 255 mm
<b>Sågbladslängd cirka:</b>	134 mm
<b>Avstånd:</b>	406 mm
<b>Skärhöjd max vid 90°:</b>	50 mm
<b>Skärhöjd max vid 45°:</b>	22 mm
<b>min-mått arbetsstycke BxH:</b>	100 x 22 mm
<b>max-mått arbetsstycke BxH:</b>	400 x 50 mm
<b>Vikt:</b>	12,7 kg

#### Driftart S6 30 %:

Kontinuerlig drift med intermitterent belastning (drifttid 10 min) För att inte motorn ska upphettas för mycket får motorn köras 30 % av drifttiden med den angivna märkeffekten och måste sedan köras vidare utan last 70 % av drifttiden.

#### Bullervärden

Bullervärdena uppmätta enligt EN 61029.

#### Bär hörselskydd.

Bullerpåverkan kan orsaka hörselförlust

Ljudtrycksnivå $L_{pA}$ :	66,9 dB(A)
Osäkerhet $K_{pA}$ :	3 dB(A)
Ljudeffektsnivå $L_{WA}$ :	79,9 dB(A)
Osäkerhet $K_{WA}$ :	3 dB(A)

De angivna värdena är emissionsvärden och måste därmed inte tillika även representera säkra arbetsplatsvärden. Även om det finns korrelation mellan emissions- och immissionsnivåer kan man inte därur på ett tillförlitligt sätt härleda om ytterligare försiktighetsåtgärder är nödvändiga eller inte. Faktorer som kan påverka den aktuella immissionsnivån vid arbetsplatsen innefattar exponeringarnas varaktighet, arbetsområdets egenskaper, andra bullerkällor o.s.v., t.ex. antalet maskiner och andra angränsande aktiviteter. De tillåtna arbetsplatsvärdena kan även variera mellan olika länder. Denna information bör dock göra det möjligt för användaren att göra bättre uppskattningar av faror och risker.

### Begränsa buller och vibrationer till ett minimum!

- Använd enbart maskiner som inte är skadade.
- Underhåll och rengör maskinen regelbundet.
- Anpassa ditt sätt att arbeta till hur maskinen fungerar.
- Överbelasta inte maskinen.
- Låt undersöka maskinen om så behövs.
- Stäng av maskinen när den inte används.

## 7. Före drifttagning

### Observera!

Dra alltid ut nätstickkontakten, innan du ställer in maskinen.

### 7.1 Allmänt

- Innan maskinen tas i drift måste alla skydd och säkerhetsanordningar monteras enligt anvisningarna.
- Klingan måste kunna röra sig fritt.
- Var försiktig med t ex spik eller skruvar på trä som redan bearbetats.
- Försäkra dig om att klingan är korrekt monterad och rörliga delar lätt kan innan strömbrytaren slås till
- Övertyga dig om att uppgifterna på typskylten överensstämmer med nätverksuppgifterna innan du ansluter maskinen.
- Anslut enbart maskinen till ett ordentligt installerat skyddskontakt-eluttag som är säkrat med minst 10 A.

### 7.2 Montera<sup>1</sup> deкупörsågen på ett arbetsbord (bild 3,4)

Maskinen får monteras endast av utbildat fackfolk! Följande behövs för monteringen (ingår inte i leveransen):

- Sexkantsskruv M6 (4)
- Sexkantsmutter M6 (8)
- Bricka Ø 7mm (4)
- Planpackning Ø 7mm (4)
- Gummiunderlägg: 410x255x13 mm

Längden på de skruvar som ska användas varierar beroende på bordsskivans tjocklek.

- Montera deкупörsågen på ett massivt träbord. Det gör att man undviker att så mycket buller uppstår på grund av vibrationer.

- Markera borrhålen. Använd deкупörsågen som mall.
- Borra 4 hål med Ø 8mm i arbetsbord och gummiunderlägget.
- Skruva fast deкупörsågen på arbetsbordet genom fästpunkterna (bild 3, pos 16) i följande ordning (bild 4):

- A) Deкупörsåg
- B) Gummiunderlägg
- C) Arbetsbord
- D) Planpackning
- E) Bricka
- F) Sexkantsmutter
- G) Sexkantsmutter
- H) Sexkantsskruv

Skruva först fast den ena sexkantsmuttern (F) och säkra den med den andra sexkantsmuttern (G).

### 7.3 Montering

Observera! Dra ut kontakten före underhålls- och monteringsarbeten på deкупörsågen.

#### 7.3.1 Montera sågbladsskyddet och spånutsugningsanordningen (bild 6/7/8)

- Observera: Innan du monterar nedhållaren (18), ska du först ta bort det från fabrik förmonterade sågbladet (17). Hur det går till beskrivs i avsnitt 7.3.2.
- Fixera hållaren (29) på maskinen med den räfflade skruven (3). Montera nedhållaren (18) på hållaren (29) som bilden visar.
- Fixera sågbladsskyddet (5) med skruv och mutter.
- Montera utblåsanordningen (1) som bild 8 visar.

#### 7.3.2 Byta sågblad (bild 1/9/10)

### Varning

För att undvika skador orsakade av oavsiktlig start: Ställ omkopplaren i läge „0“ och dra ut kontakten ur uttaget innan du tar bort eller byter sågblad.

#### Borttagning av sågblad utan stift (tillval) (bild 1+9+9.1+9.2+9.3+9.4)

Använd adaptorn (19/23) med plana sågblad. Avståndet resulterar av inställningsmätaren (32). Sågbladet är fast med Allen skruvar.

- För att ta bort sågbladet (17), för du först bordsinsatsen (26) uppåt.
- Lossa spänningen genom att dra spännspaken (9) uppåt. Om så behövs vrid du den moturs för att ytterligare minska spänningen.
- Tryck bommen (10) lätt nedåt.
- Ta sedan bort sågbladet genom att dra det framåt ur stöden och genom åtkomstperforeringen i bordet.

#### Insättning av sågblad utan stift (tillval) (bild 1+9+9.1+9.2+9.3+9.4)

Tänderna på sågbladet måste alltid peka nedåt.

- Sätt sågbladet med de två adaptorna (19/23) i det undre stödet, den andra änden in i det övre stödet.

- Långt tryck ner stödbenet (10).
- Spänn sågbladet (17) med spännspaken (9) så att den återigen trycker nedåt. Kontrollera sågbladets (17) spänning. Om spänningen är för svag, kan du öka den genom att vrida medurs. Lätta först på spänningen hos spännspaken (9).
- Sätt tillbaka bordsinsatsen (26).

#### **Borttagning av sågblad med stift (bild 1+10+10.1+10.2+10.3)**

- För att ta bort sågbladet (17), för du först bordsinsatsen (26) uppåt.
- Lossa spänningen genom att dra spännspaken (9) uppåt. Om så behövs vrider du den moturs för att ytterligare minska spänningen.
- Tryck bommen (10) lätt nedåt (se bild 9).
- Dra ut sågbladet ut det övre och undre sågbladsfästet (24/25).

#### **Insättning av sågblad med stift (bild 1+10+10.1+10.2+10.3)**

Tänderna på sågbladet måste alltid peka nedåt.

- För änden på sågbladet (17) genom hålet i bordet och för in sågbladets stift (17) i motsvarande uttag i den övre och nedre sågbladsfästet (24/25).
- Sätt sedan in sågbladet (17) i det undre sågbladsfästet (25).
- Tryck bommen (10) lätt nedåt.
- Kontrollera sågbladsstiftens läge i sågbladsfästet (24/25).
- Spänn sågbladet (17) med spännspaken (9) så att den återigen trycker nedåt. Kontrollera sågbladets (17) spänning. Om spänningen är för svag, kan du öka den genom att vrida medurs. Lätta först på spänningen hos spännspaken (9).
- Sätt tillbaka bordsinsatsen (26).

#### **7.3.3 Finjustering av vinkelskalan**

Observera: Kontrollera inställningen av vinkelskalan innan du börjar arbeta med maskinen. Ställ in sågbordet med hjälp av en 90° vinkel (21) (ingår inte i leveransen) som placeras på sågbordet och vid sågbladet (bild 11). Lossa skruven (28) och vrid visaren (27) till markeringen för 90°.

För precisionsarbeten utför du först ett sågprov:

Testa den inställda vinkeln genom att utföra testkapning och med gradskiva kontrollera det inställda gradantalet på arbetsstycket. Om så behövs efterjusterar du visaren (27).

## **8. Användning**

### **8.1 Anmärkning:**

- Sågen kapar eller skär inte trä automatiskt. Användaren kapar eller skär trä genom att föra det mot det rörliga sågbladet.
- Tänderna kapar eller skär träet bara vid nedåtgående rörelse.
- Träet ska flyttas långsamt mot sågbladet eftersom tänderna på sågbladet är mycket små.

- Alla som ska arbeta med sågen, behöver viss inlärningstid. Under den tiden kommer en säkert en del blad att gå sönder.
- När du skär eller kapar tjockare trä, är det särskilt viktigt att sågbladet inte är böjt eller vridet.
- Genom att vara försiktig när sågbladet används, ökas dess livslängd.

### **8.2 Brytare till/från (bild 2/pos 14)**

- Tryck på knappen „I“ för att starta.
- Tryck på knappen „0“ för att stänga av.

Observera: Maskinen är utrustad med säkerhetsbrytare mot återinkoppling efter spänningsbortfall.

Om deкупörsågen är påslagen och strömförsörjningen avbryts, förblir deкупörsågen urkopplad även sedan strömförsörjningen återställts. För att starta trycker du igen på knappen“I“.

### **8.3 Drift arbetslampa**

- Starta maskinen på det sätt som beskrivs i 8.2
- Arbetslampa (30) sätts på och stängs av med omkopplaren (31).

### **8.4 Varvtalsreglage (bild 2/pos 15)**

Med varvtalsreglaget (15) reglerar du varvtalet så det passar det material som ska kapas eller skäras. För mjukt material rekommenderar vi höga hastigheter, för hårda material låga hastigheter. Vrid varvtalsreglaget (15) till höger för att öka hastigheten.

### **8.5 Utföra utskärningar**

En funktion hos deкупörsågen är möjligheten att göra utskärningar i en platta utan att utsidan eller kanten på plattan skadas. Gör så här för att utföra utskärningar i en platta:

- Ta bort sågbladfet på det sätt som beskrivs i avsnitt 7.3.2.
- Borra ett hål i plattan.
- Placera plattan med hålet över ingångshålet i sågbordet.
- Installera sågbladet genom hålet i plattan och justera bladspänningen.
- När utskärningen är klar, tar du bort sågbladet från bladhallaren (som beskrivs i avsnitt 7.3.2) och tar plattan från bordet.

### **8.6 Utföra geringssnitt**

När du vill utföra geringssnitt, ställer du in avståndet från sågbladsskyddet till arbetsbordet. Sväng bordet till låsspaken (12) lossar och sågbordet lutar i önskad vinkel (bild 12). Dra åt låsspaken.

#### **Observera!**

Var särskilt försiktig när du utför geringssnitt. Eftersom sågbordet lutar, finns risk att föremål glider ner. Risk för skador!

## 9. Elanslutning

Den installerade elektromotorn är redo för driftanslutning. Anslutningen motsvarar gällande VDE- och DIN-föreskrifter. Kundens elnätanslutning samt den förlängningskabel som används måste motsvara dessa föreskrifter.

### Defekt elanslutningskabel

På elektriska anslutningskablar uppstår ofta isole-ringsskador.

Orsaken kan vara:

- Tryckmärken, när ledningar dras genom fönster eller dörröppningar.
- Veck genom felaktig fästning eller dragning av anslutningskabeln.
- Snittskador om kabeln körts över.
- Isoleringsskador som uppstått då kabeln våldsamt dragits ur kontakten.
- Sprickor när isoleringen blir gammal.
- Sådana skadade elanslutningskablar får inte användas och är p.g.a. isoleringsskadorna livsfarliga. Kontrollera regelbundet att elanslutningskablarna inte är skadade. Tillsä tillse att kabeln vid kontroll inte är ansluten till elnätet.

Elanslutningskablar måste motsvara gällande VDE- och DIN- föreskrifter.

Använd enbart anslutningsledningarna märkta med H05VV-F.

Anslutningskablar måste vara typmärkta enligt föreskrifterna.

### Växelströmsmotor

- Nätspänningen måste vara 230 V.
- Förlängningskablar på upp till 25 m måste ha ett tvärsnitt på 1,5 kvadratmillimeter.

Anslutningar och reparationer av den elektriska utrustningen får endast utföras av elektroteknisk personal.

Vid frågor, ange följande uppgifter:

- Typ av ström på motorn
- Uppgifterna på maskinens typskylt
- Uppgifterna på motorns typskylt

## 10. Rengöring, underhåll, förvaring och reservdelsbeställning

### Observera!

Dra ut kontakten före alla rengöringsarbeten.

### 10.1 Rengöring

- Håll skyddsanordningar, luftspringor och motorhuv så damm- och smutsfria som möjligt.
- Gnid av maskinen med en ren duk eller blås av damm och smuts med tryckluft på lågt tryck.
- Vi rekommenderar att du rengör maskinen direkt efter varje användning.

- Rengör maskinen regelbundet med en fuktig trasa och lite såpa. Använd inga rengörings- eller lösningsmedel; dessa kan angripa maskinens plastdelar. Var noga med att inget vatten tränger in i maskinens inre.

### 10.2 Underhåll

Inuti enheten finns inga delar som behöver underhåll.

#### 10.2.1 Lager (bild 1/pos 8)

Smörj brytullarnas lager (8) med jämna mellanrum med maskinfett av hög kvalitet, senast efter cirka 25-30 drifttimmar.

#### 10.2.2 Kolborstar

Om gnistbildningen är alltför stark bör kolborstarna kontrolleras av elektroteknisk personal. Obs! Kolborstarna får bara bytas ut av elektroteknisk personal.

### 10.3 Förvaring

Förvara maskinen och dess tillbehör på en mörk, torr och frostfri plats som är otillgänglig för barn. Den optimala förvaringstemperaturen ligger mellan 5 och 30°C.

Förvara elektroverktyget i originalförpackningen.

### 10.4 Reservdelsbeställning:

Vid beställning av reservdelar ska följande information vara med:

- Maskintyp
- Maskinens artikelnummer

### Serviceinformation

Kom ihåg att följande delar i denna produkt är utsatta för ett bruksmässigt och naturligt slitage samt att följande delar krävs som förbrukningsmaterial.

Slitagedelar\*: kolborstarna, Sågblad, Bordsinlägg, fläkttremmens

\* ingår inte tvunget i leveransomfattningen!

## 11. Avfallshantering och återanvändning

Apparaten ligger i en förpackning för att förhindra transportskador. Denna förpackning är råmaterial och därmed återanvändbar eller kan lämnas in till återvinningen.

Apparaten och dess tillbehör består av olika material, som t.ex. metall och plast. Lämna in defekta komponenter till återvinningsstation för korrekt hantering av sopor. Fråga i fackhandeln eller hos kommunförvaltningen.

### Släng inte gamla apparater tillsammans med hushållsavfall!



Denna symbol anger att produkten inte får kastas tillsammans med hushållsavfall i enlighet med direktivet om avfall som utgörs av eller innehåller elektriska eller elektroniska produkter (2012/19/EU) och nationell lagstiftning. Produkten ska lämnas in på en för ändamålet avsedd uppsamlingsplats. Inlämning kan eventuellt göras på platsen för inköpet av produkten eller på en uppsamlingsplats för återvinning av elektriska och elektroniska produkter. Felaktig hantering av avfall kan på grund av de potentiellt farliga ämnen som ofta ingår i elektrisk och elektronisk utrustning ha en negativ inverkan på miljön och människors hälsa. Genom korrekt kassering av denna produkt kommer du att bidra till en effektiv användning av naturresurser. För information om kassering av uttjänt utrustning för återvinning, kontakta kommunen för att ta reda på var din närmsta återvinningscentral finns för deponering av elektrisk och elektronisk utrustning.

## 12. Felsökning

Disorder	Möjlig orsak	Åtgärd
1. Sågblad löses efter stopp av motorn	Lockade fästmutter för att enkelt	Dra åt fästmuttern högergånga
2. Motorn startar inte	a) Underlåtenhet nätsäkring	a) Kontrollera nätsäkring
	b) Förlängningskabel defekt	b) Byt ut förlängningskabel
	c) Förbindelser till motorn eller byta ur funktion	c) Kontrollerat av behörig elektriker
	d) Motor eller switch defekt	d) Kontrollerat av behörig elektriker

<b>Innholdsfortegnelse:</b>	<b>Side:</b>
1. Innvielse .....	133
2. Sikkerhetsinstruksjoner .....	133
3. Apparatbeskrivelse .....	135
4. Leveringsomfang .....	136
5. Forskriftsmessig bruk .....	136
6. Tekniske data .....	136
7. Før igangkjøring .....	137
8. Betjening .....	138
9. Elektrisk tilkobling .....	139
10. Rengjøring, vedlikehold, lagring og reservedelsbestilling .....	139
11. Kassering og gjenvinning .....	139
12. Feilsøking .....	140

## Forklaring av symbolene



Advarsel! For å redusere faren for skader, les bruksanvisningen!



Bruk støvvernemaske. Ved bearbeiding av tre og andre materialer, kan det oppstå helseskadelig støv. Materiale som inneholder asbest skal ikke bearbeides!

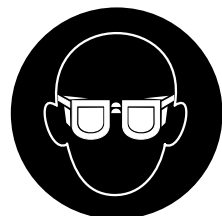

Bruk vernebriller. Gnister som oppstår under arbeidet eller splinter, spon og støv som kommer ut av apparatet, kan forårsake redusert sikt.



Bruk hørselsvern. Innvirkningen av støy kan føre til hørselstap.



Oppmerksomhet! Skader! Ikke grip inn i driften sagblad!



## 1. Innvielse

### Produsent:

scheppach Fabrikation von  
Holzbearbeitungsmaschinen GmbH  
Günzburger Straße 69  
D-89335 Ichenhausen

### Kjære kunde,

Vi ønsker deg mye glede og suksess i arbeidet med det nye apparatet.

### Merk:

I henhold til gjeldende produktansvarlover er produsenten av dette apparatet ikke ansvarlig for skader som oppstår på eller i tilknytning til dette apparatet i tilfelle:

- feilaktig håndtering,
- ikke-overholdelse av bruksinstruksjonene,
- reparasjoner av tredjeparts ikke-autoriserte fagarbeidere,
- installering og bytting av uoriginale reservedeler,
- feilaktig bruk, feil i elektrisk system grunnet
- ikke-overholdelse av elektriske spesifikasjoner og bestemmelsene VDE 0100, DIN 57113 / VDE 0113

### Anbefalinger :

Les alle bruksinstruksjonene før montering og bruk av apparatet.

Disse bruksinstruksjonene er tiltenkt å gjøre det enklere for deg å bli kjent med apparatet ditt og nyttiggjøre deg dets tiltenkte bruksmuligheter.

Bruksinstruksjonene inneholder viktige merknader om hvordan jobbe sikkert, korrekt og økonomisk med maskinen din, og hvordan unngå farer, spare reparasjonskostnader, redusere dødtid og øke maskinens pålitelighet og levetid.

I tillegg til sikkerhetsbestemmelsene heri må du også overholde gjeldende bestemmelser for ditt land i forhold til bruk av maskinen.

Putt bruksinstruksjonene i en klar plastlomme for å beskytte dem mot skitt og fuktighet, og lagre dem i nærheten av maskinen. Instruksjonene må leses og forstås av hver operatør før arbeide startes. Kun personer som har blitt opplært i bruk av maskinen og har blitt informert om de relaterte farene og risikoene har tillatelse til å bruke maskinen. Påkrevd minimumsalder må overholdes. I tillegg til sikkerhetsmerknadene i disse bruksinstruksjonene og spesialbestemmelsene for ditt land, må de generelt anerkjente tekniske reglene for bruk av maskiner for trearbeid overholdes.

Vi overtar intet ansvar for ulykker eller skader som oppstår grunnet ignorering av denne veiledningen og sikkerhetsanvisningene.

## 2. Sikkerhetsinstruksjoner

### ADVARSEL

Les alle sikkerhetsinstruksjoner og anvisninger. Unnlater man å overholde sikkerhetsinstruksjonene og anvisningene, kan følgene være elektrisk støt, brann og/eller alvorlige personskader.

Oppbevar alle sikkerhetsinstruksjoner og anvisninger for fremtiden.

### 2.1 Generelle sikkerhetsinstruksjoner for elektriske apparater

Forsiktig! Ved bruk av elektrisk verktøy skal det beskyttes mot elektrisk støt, personskader og brannfare ved å følge de følgende grunnleggende sikkerhetstiltak. Les alle instruksjoner før du bruker dette verktøyet, og oppretthold god sikkerhet.

- 1 Hold arbeidsområdet rent
  - En uryddig arbeidsplass kan føre til ulykker.
- 2 Vurder miljømessige påvirkninger
  - Utsett ikke elektroverktøy for regn.
  - Ikke bruk elektroverktøy på fuktige eller våte steder.
  - Sørg for god belysning på arbeidsområdet.
  - Ikke bruk elektroverktøy der det finnes brann- eller eksplosjonsfare.
- 3 Beskytt deg mot elektrisk støt
  - Unngå kroppskontakt med deler som er jordet (f.eks. Rør, radiatorer, komfyrer, kjøleskap).
- 4 Hold barn på trygg avstand!
  - Ikke la andre mennesker berøre verktøyet eller ledningen, holde dem borte fra arbeidsområdet ditt.
- 5 Oppbevar elektroverktøyet trygt
  - Ubrukt elektroverktøy skal oppbevares på et tørt, høyt beliggende eller låst sted, utenfor barns rekkevidde.
- 6 Ikke overbelaste elektroverktøyet
  - Gjør jobben bedre og sikrere innenfor angitt effektområde.
- 7 Bruk det rette elektroverktøyet
  - Ikke bruk effektsvakt elektroverktøy til tungt arbeid.
  - Ikke bruk elektroverktøyet til formål det ikke er beregnet for. Bruk for eksempel bruke ikke håndsirkelsag til skjæring av greiner eller tømmerstokker.
  - Ikke bruk elektroverktøyet til saging av ved.
- 8 Bruk egnede klær
  - Ikke bruk løstsittende klær, eller smykker som kan sette seg fast i bevegelige deler.
  - Sklisikkert fottøy anbefales ved arbeid utendørs.
  - Bruk hårnett hvis du har langt hår.
- 9 Bruk sikkerhetsutstyr
  - Bruk vernebriller.
  - Bruk en pustemaske for støvdannende arbeid.

- 10 Ikke bruk ledningen til annet enn det tiltenkte formål.
  - Ikke bruk ledningen til å trekke støpselet ut av stikkkontakten. Hold ledningen unna varme, olje og skarpe kanter.
- 11 Fest arbeidsstykket
  - Bruk klemmer eller skrustikke for å feste arbeidsstykket. Dette er sikrere enn å bruke hånden, og gjør at du kan bruke maskinen med begge hender.
- 12 Unngå uvanlig kroppsholdning
  - Sørg for å ha godt fotfeste og balanse til enhver tid.
  - Unngå ubekvemme håndstillinger hvor en eller begge hendene kan berøre bladet ved en plutselig glidning.
- 13 Vedlikeholde verktøyet nøye
  - Hold skjæreverktøy skarpe og rene, for bedre og sikrere arbeid.
  - Følg instruksjonene for smøring og skifting av verktøy.
  - Sjekk tilkoblingsledningene til elektriske apparater jevnlig, og la en godkjent fagmann skifte dem ut hvis de er skadet.
  - Kontroller skjøteledninger med jevne mellomrom, og skift dem hvis de er skadet.
  - Hold håndtakene tørre, rene og frie for olje og fett.
- 14 Trekk ut strømledningen fra stikkkontakten
  - Når du ikke bruker verktøyet, ved vedlikehold og når du bytter verktøy, som f.eks. blader, bor, freser.
- 15 La aldri verktøyet være tilkoblet
  - Før du slår på, skal du forsikre deg om at nøkler og innstillingsverktøy er fjernet.
- 16 Unngå utilsiktet start
  - Pass på at bryteren er slått av når du setter støpselet i stikkkontakten.
- 17 Bruk skjøteledninger for utendørs bruk
  - Kun godkjent for bruk utendørs og med uttrykkelig godkjent skjøteledning.
  - Bruk bare kabeltrommel helt rullet ut.
- 18 Vær alltid oppmerksom  
Vær forsiktig med hva du gjør. Bruk sunn fornuft når du arbeider. Ikke bruk maskinen hvis du er ukonsentrert.
- 19 Sjekk det elektriske verktøyet for eventuelle skader
  - Før videre bruk av elektroverktøyet, skal det kontrolleres at sikkerhetsinnretninger, eller lett ødelagte deler, fungerer riktig og som tiltenkt.
  - Kontroller at de bevegelige delene fungerer riktig, at de ikke er klemt fast, eller at deler er skadet. Alle deler må være riktig montert og oppfylle alle betingelser for å sikre riktig bruk av verktøyet.
  - Skadet sikkerhetsutstyr og deler må repareres som angitt, eller skiftes ut av et autorisert servicesenter, med mindre annet er angitt i bruksanvisningen.

- Skadede brytere må skiftes ut av et kundeserviceverksted.
- Ikke bruk defekte eller skadde tilkoblingsledninger.
- Ikke bruk elektroverktøyet når bryteren ikke kan slås av og på.

#### 20 Obs!

- For din egen sikkerhets skyld skal du bare benytte tilbehør og tilleggsutstyr som er ført opp i bruksanvisningen, eventuelt som anbefales eller oppgis av verktøyets produsent. Bruk av andre verktøy og annet tilbehør kan bety fare for personskade.

#### 21 Reparer elektroverktøyet hos en autorisert elektriker

- Dette verktøyet er i samsvar med gjeldende sikkerhetsbestemmelser. Reparasjoner skal kun utføres av autorisert elektriker, med bruk av originale reservedeler, da det ellers kan føre til skader på brukeren.

#### 22 Slå på støvfjerningsutstyret

- Hvis det finnes kobling for støvavsug og oppsamlingsenhet, må du kontrollere at disse er tilkoblet og brukes på riktig måte.

#### Spesielle sikkerhetsinstrukser

- Ved et nødtilfelle skal man umiddelbart slå av maskinen og trekke ut nettstøpslet.
- Følg alle disse instruksjonene, før og mens du arbeider med sagen.
- Du skal ikke benytte sagen til å kappe brennved.
- Unngå tverrsaging av rundtre uten egnet holdeinnretning.
- Maskinen er utstyrt med en sikkerhetsbryter mot gjeninnkobling etter spenningsutfall.
- Hvis det er nødvendig med en skjøteledning, må du forsikre deg om at den har et tverrsnitt som er tilstrekkelig for sagens strømpoptak. Minimumstverrsnitt 1 mm<sup>2</sup>.
- Bruk kun kabeltrommel i utrullet tilstand.
- Personer som arbeider med maskinen må ikke forstyrres.
- Sagbladene skal under ingen omstendighet bremses ved sideveis trykk etter utkobling av driften.
- Monter kun kvasse, sprekkfrie og udeformerte sagblader.
- Sagblad med feil må skiftes umiddelbart.
- Bruk ikke sagblader som ikke er i henhold til karakteristikken angitt i denne bruksanvisningen.
- Du må forsikre deg om at alle innretninger som dekker sagbladet, arbeider feilfritt.
- Sikkerhetsinnretninger på maskinen skal ikke demonteres eller settes ut av drift.
- Skadede eller defekte verneinnretninger skal skiftes umiddelbart.
- Skjær ikke noen arbeidsstykker som er for små til at man kan holde dem sikkert i hånden.
- Belast ikke maskinen så mye at den stanser.
- Trykk alltid fast arbeidsstykket mot arbeidsplaten.
- Fjern ikke løse splinter, spon eller innklemte tredeler når sagbladet er i gang.

- For å fjerne feil på blokkerte verktøy, skal maskinen slås av. -Trekk ut nettstøpslet- Fjern blokkeringen. „OBS! Fare for personskader på sagblad! Bruk vernehansker! Utfør en prøvekjøring uten arbeidsstykke. Pass på at det ikke opptrer noe uvanlig støy eller svingninger. Hvis det skjer, slå av apparatet og henvend deg til produsenten.
- Gjennomfør omrustning, og innstillings-, måle- og rengjøringsarbeider kun ved utkoblet motor. - Trekk ut nettstøpslet -
- Sjekk før tilkobling at nøkkelen og innstillingsverktøy er fjernet.
- Når man forlater arbeidsplassen skal man slå av motoren og trekke ut nettstøpslet.
- Elektroinstallasjoner, reparasjoner og vedlikeholdsarbeider skal kun gjennomføres av fagfolk.
- Samtlige verne- og sikkerhetsinnretninger må monteres igjen umiddelbart etter avsluttet reparasjon eller vedlikehold.
- Sikkerhets-, arbeids- og vedlikeholdsinstruksjonene til produsenten, i tillegg til dimensjonene angitt i de tekniske dataene, må overholdes.
- Gjeldende ulykkesforebyggende forskrifter og andre, generelt anerkjente sikkerhetstekniske regler må følges.
- Følg merknadsheftet fra bransjeorganisasjonen (VBG 7j).
- Sagen er kun ment for montering innendørs.
- Arbeidsstykker som er mindre enn sagbladbeskyttelsen, kan føre til skader på hender og fingre. Bruk egnede hjelpemidler!
- Unngå krampaktige håndposisjoner ved føring av arbeidsstykket, og posisjoner hvor hånden vil gå rett inn i sagbladet hvis den sklir.
- Sett alltid inn sagbladet slik at tennene peker nedover mot sagbordet.
- Still alltid inn korrekt bladstramming, slik at man unngår at sagbladet ryker.
- Gå fram svært forsiktig ved saging av materiale med uregelmessige snittprofiler.
- Utvis spesiell forsiktighet ved saging runde legermer som stenger eller rør. Disse kan rulle foran sagbladet og føre til fastheking av tennene. Støtt opp slike arbeidsstykker med en kile.
- Ved tilbaketrekking av arbeidsstykket kan tenner hake seg fast i snittfugen, spesielt når sagspon blokkerer fugen. I dette tilfelle skal du stoppe sagen, trekke ut nettstøpslet, åpne snittfugen med en kile og trekke av arbeidsstykket.
- Forlat aldri arbeidsplassen, uten at sagen på forhånd er slått av. Vent til sagen har stanset.
- Sett ikke sammen, lim eller monter noen deler på arbeidsbordet, mens sagen er i drift.
- Slå først på sagen etter at arbeidsbordet er rensert for materialrester og verktøy. La det kun være arbeidsstykket som skal bearbeides og eventuelle arbeidshjelpemidler (kiler) på arbeidsbordet.
- Bruk alltid vernebriller.
- Hold fingrene i sikker avstand fra sagbladet.
- Før arbeidsstykket sikkert og fast, og slipp det ikke på noe tidspunkt.

- Forlat aldri arbeidsplassen, uten å slå av sagen på forhånd.
- La ikke din fortrolighet med sagen føre til at du arbeider uaktsomt. Ved uaktsomhet kan det i løpet av brøkdeler av et sekund oppstå store personskader.

#### Arbeide trygt

- Bruk kun transportanordningene (Fig. 1 Pos. 10) ved transport av elektroverktøyet.
- Bruk aldri verneanordningene til håndtering eller transport.
- Pass på at nedre del av sagbladet er tildekket under transport, for eksempel med verneanordningen.
- Arbeidsstillingen er alltid til siden for sagbladet.

#### Ta godt vare på sikkerhetsinstruksjonene.

Advarsel! Dette elektroverktøyet skaper under driften et elektromagnetisk felt. Dette feltet kan ved bestemte omstendigheter påvirke aktive eller passive medisinske implantater. For å redusere faren for alvorlige eller dødelige personskader, anbefaler vi personer med medisinske implantater, å konsultere sin lege og produsenten av det medisinske implantatet, før elektroverktøyet betjenes.

### 3. Apparatbeskrivelse (Fig. 1-12)

- 1 Avblåsingsanordning
- 2 Holdeanordning
- 3 Rifleskrue
- 4 Holder
- 5 Sagbladbeskyttelse
- 6 Sagbord
- 7 Tildekning venstre
- 8 Lagerpunkter
- 9 Strammehendel
- 10 Utligger
- 11 Gradskala
- 12 Låsehendel
- 13 Støvavsugstilkobling
- 14 På/av-bryter
- 15 Turtallsregulator
- 16 Monteringspunkter
- 17 Sagblad
- 18 Nedholder
- 19 Øvre adapter
- 20 Unbrakonøkkel 3 mm
- 21 Vinkel (ikke med i levering)
- 22 Oppbevaringsboks for sagblad
- 23 Lavere adapter
- 24 Sagbladholder oppe
- 25 Sagbladholdeanordning nede
- 26 Bordinnlegg
- 27 Viser
- 28 Skrue
- 29 Holder
- 30 Arbeidslampe
- 31 På/av-bryter arbeidslampe
- 32 Innstillingsmåler for sagbladene uten pin

## 4. Leveringsomfang

- Åpne emballasjen og ta maskinen forsiktig ut.
- Fjern emballasjen samt emballasje- og transport-sikringer (hvis slike finnes).
- Kontroller at leveransen er komplett.
- Kontroller at maskinen og tilbehøret er uskadet.
- Ta om mulig vare på emballasjen til garantien går ut.

### Obs

Maskinen og emballasjematerialet er ikke leketøy! Barn får ikke leke med plastposer, folier og småde-ler! Svelgings- og kvelningsfare!

- Dekupersag
- Sagbladbeskyttelse
- Avblåsingsanordning
- Reservesagblad (2x) (for tre og plast)
- Unbrakonøkkel 3 mm
- Original bruksanvisning

## 5. Forskriftsmessig bruk

Dekupersagen brukes til skjæring av treplater eller andre materialer som f.eks. pleksiglass, GFK, skumplast, gummi, lær og kork. Bruk ikke sagen til kutting av runde materialer. Runde materialer kan lett kile seg fast. Fare for personskader! Deler kan bli kastet ut!

Maskinen skal kun anvendes til de formål den er beregnet til.

All annen bruk er ikke hensiktsmessig. Brukeren/operatøren og ikke produsenten er ansvarlig for alle material- eller personskader som oppstår derav.

Vær oppmerksom på at våre maskiner ikke er beregnet for å benyttes til kommersiell, håndverksmessig eller industriell bruk. Vi påtar oss intet ansvar om maskinen benyttes til kommersielt, håndverksmessig eller industrielt bruk eller likeverdige aktiviteter.

Kun sagblad som er egnet for maskinen kan anvendes.

- Til effektiv bruk hører også overholdelse av sikkerhetsanvisningene samt monterings- og driftsanvisningen i bruksanvisningen.
- Personer som manøvrerer og vedlikeholder maskinen må være fortrolige med denne og informert om mulige farer.
- Dessuten må de gjeldende forskriftene for forebygging av ulykke følges.
- Øvrige allmenne regler innen de arbeidsmedisinske og sikkerhetstekniske områdene skal overholdes.
- Foretas det endringer på maskinen, påtar ikke produsenten seg noe ansvar for skader som kan oppstå som følge av dette.

### Restfarer!

Også når dette elektroverktøyet håndteres forskriftsmessig, er det restfarer. Følgende farer kan opptre i sammenheng med konstruksjonen og utførelsen av dette elektroverktøyet:

- Skader på lungene, hvis man ikke bruker egnet støvbeskyttelsesmaske.
- Skader på hørselen, hvis man ikke bruker egnet hørselsvern.
- Fare for ulykker ved kontakt med hendene i ikke tildekket skjæreområde til verktøyet.
- Fare for personskader ved skifte av verktøy (fare for kuttskader).
- Klemskader på fingrene.
- Fare i forbindelse med tilbakeslag.
- Vipping av arbeidsstykket på grunn av ikke tilstrekkelig anleggsflate til arbeidsstykket.
- Berøring av kutteverktøyet.
- Utkasting av kviststykker og deler av arbeidsstykker.

## 6. Tekniske data

<b>Nettspenning:</b>	220-240 V~/50 Hz
<b>Effekttopptak:</b>	80 Watt (S1) 120 Watt (S6 30%)
<b>Antall slag:</b>	500-1700 min <sup>-1</sup>
<b>Beskyttelsesklasse:</b>	IP 20
<b>Slagbevegelse:</b>	12 mm
<b>Underlagsflate:</b>	630 x 295 mm
<b>Svingbart bord:</b>	0°- 45°
<b>Bordstørrelse:</b>	415 x 255 mm
<b>Sagbladlengde ca.:</b>	134 mm
<b>Framsprang:</b>	406 mm
<b>Snitthøyde maks. ved 90°:</b>	50 mm
<b>Snitthøyde maks. ved 45°:</b>	22 mm
<b>min. mål arbeidsstykke BxH:</b>	100 x 22 mm
<b>maks. mål arbeidsstykke BxH:</b>	400 x 50 mm
<b>Vekt:</b>	12,7 kg

### Driftsart S6 30 %:

Kontinuerlig drift med periodevis belastning (driftstid 10 min) For at ikke motoren skal opphetes for mye må motoren kjøres 30 % av driftstiden med den angitte merkeeffekten og må siden kjøres videre uten last 70 % av driftstiden.

### Støyverdien

Støyverdiene målt i henhold til EN 61029

### Bruk hørselvern.

Støypåvirkning kan forårsake hørselstap.

Lydtryknivå L <sub>pA</sub> :	66,9 dB(A)
Usikkerhet K <sub>pA</sub> :	3 dB(A)
Lydeffektnivå L <sub>WA</sub> :	79,9 dB(A)
Usikkerhet K <sub>WA</sub> :	3 dB(A)

De angitte verdiene er utslippsverdier og er dermed ikke samtidig også sikre arbeidsplassverdier. Selv om det foreligger en korrelasjon mellom emisjons- og immisjonsnivåer, kan man likevel ikke utlede pålitelig om det er påkrevd med ekstra forholdsregler eller ikke. Faktorer som kan påvirke det aktuelle immisjonsnivået på arbeidsplassen omfatter varigheten av påvirkningen, arbeidsrommet særpreg, andre støykilder, osv., f.eks. antallet maskiner og andre prosesser i nærheten. De tillatte arbeidsplassverdiene kan også variere fra land til land. Denne informasjonen skal imidlertid gjøre det mulig for operatøren å bedre vurdere faren og risikoen.

Begrens støyutviklingen og vibrasjoner til et minimum!

- Bruk kun feilfrie apparater.
- Vedlikehold og rengjør apparatet regelmessig.
- Tilpass arbeidsmåten til apparatet.
- Overbelast ikke apparatet.
- Sørg for at apparatet blir kontrollert om nødvendig.
- Slå av apparatet når det ikke er i bruk.

## 7. Før igangkjøring

### Obs!

Trekk alltid ut nettstøpslet før du foretar innstillinger på apparate

### 7.1 Generelt

- Innen maskinen settes i drift må alle vern og sikkerhetsanordninger monteres i henhold til anvisningene.
- Bladet må kunne bevege seg fritt.
- Vær forsiktig med f.eks. spiker eller skruer på tre som allerede er bearbeidet.
- Forsikre deg om at bladet er korrekt montert og bevegelige deler lett kan beveges før strømbryteren slås på
- Forsikre deg om at opplysningene på merkeskiltet stemmer med nettverksopplysningene før du kobler til maskinen.
- Koble kun maskinen til et riktig installert beskyttet el-uttak som er sikret med minst 10 A.

### 7.2 Monter dekopersagen på en arbeidsbenk (Fig. 3,4)

Apparatet skal kun monteres av en sakkyndig fagmann!

For montering trenger du (følger ikke med i leveransen):

- Sekskantskrue M6 (4x)
- Sekskantmutter M6 (8x)
- Underlagsskive Ø 7 mm (4x)
- Flatpakning Ø 7 mm (4x)
- Gummiunderlag: 410x255x13 mm

Lengden til skruene som brukes, avhenger av tykkelsen på bordplaten.

- Monter dekopersagen på et massivt arbeidsbord av tre. Dermed kan man unngå en kraftig støyutvikling på grunn av vibrasjon.

- Merk borehullene. Til dette bruker du dekopersagen som sjablong.
- Bor 4 hull Ø 8 mm i arbeidsbordet og gummiunderlaget.
- Skru dekopersagen på arbeidsbordet gjennom monteringspunktene (Fig. 3 Pos. 16) i følgende rekkefølge (Fig. 4)

- A) Dekopersag
- B) Gummiunderlag
- C) Arbeidsbord
- D) Flatpakning
- E) Underlagsskive
- F) Sekskantmutter
- G) Sekskantmutter
- H) Sekskantskrue

Trekk først til sekskantmutteren (F) og sikre denne deretter med en andre sekskantmutter (G).

### 7.3 Montering

OBS! Før alle vedlikeholds- og omrustingsarbeider på dekopersagen skal man trekke ut nettstøpslet.

#### 7.3.1 Montering av sagbladbeskyttelse og spnavblåsingsanordningen (Fig. 6/7/8)

- OBS: Før montering av nedholderen (18) må sagbladet (17) som er montert fra fabrikken, demonteres som beskrevet i artikkel 7.3.2.
- Fest holderen (29) med rifleskrue (3) på maskinen. Monter nedholderen (18) som vist i figuren på holderen (29).
- Sikre sagbladbeskyttelsen (5) med skrue og mutter.
- Monter avblåsingsanordningen (1) som vist i figur 8

#### 7.3.2 Skifte sagblad (Fig. 1/9/10)

Advarsel

Før å unngå personskader ved utilsiktet start:

Før man fjerner eller skifter sagbladet, må man alltid sette bryteren i posisjon „0“ og trekke nettstøpslet ut av stikkontakten.

#### Uttak av sagblader uten stifter (tillegg) (Fig. 1+9+9.1+9.2+9.3+9.4)

Bruk adapteren (19/23) med flade sagblad. Avstanden resulterer av innstillingsmåleren (32). Sagbladet er festet med Allen-skruer.

- For uttak av sagbladet (17) tar du av bordinnlegget (26) oppover.
- Løsne først strammingen ved å vippe strammehendelen (9) oppover, og reduser om nødvendig strammingen ytterligere ved å dreie mot urviseren.
- Trykk utliggeren (10) litt ned.
- Deretter fjernes sagbladet ved å trekke det fremover ut av støttene og gjennom tilgangsporeren i bordet.

#### Innsetting av sagbladet uten stifter (tillegg) (Fig. 1+9+9.1+9.2+9.3+9.4)

Tennene til sagbladet må alltid peke nedover.

- Sett sagbladet med de to adapterene (19/23) i den nedre støtten, den andre enden inn i den øvre støtten.

- Trykk litt på benstøtten (10).
- Stram sagbladet (17) med strammehendelen (9) ved å trykke denne ned igjen. Kontroller strammingen av sagbladet (17). Hvis strammingen er for lav, kan du øke den ved å vri med urviseren. Du slakker da først strammehendelen (9) igjen.
- Sett inn bordinnlegget (26) igjen.

#### Uttak av sagblader med stifter

##### (Fig. 1+10+10.1+10.2+10.3)

- For uttak av sagbladet (17) tar du av bordinnlegget (26) oppover.
- Løsne først strammingen ved å vippe strammehendelen (9) oppover, og reduser om nødvendig strammingen ytterligere ved å dreie mot urviseren.
- Trykk utliggeren (10) litt ned (se bilde 9).
- Trekk sagbladet ut av øvre og nedre sagbladholderanordning (24/25).

#### Innsetting av sagblader med stifter

##### (Fig. 1+10+10.1+10.2+10.3)

- Tennene til sagbladet må alltid peke nedover.
- Før en ende av sagbladet (17) gjennom boringen i bordet og før stiftene til sagbladet (17) inn i de aktuelle utsparingene til øvre og nedre sagbladholderanordning (24/25).
- Sett sagbladet (17) først inn i den nedre sagbladholderanordningen (25).
- Trykk utliggeren (10) litt ned.
- Kontroller posisjonen til sagbladstiften i sagbladholderanordningen (24/25).
- Stram sagbladet (17) med strammehendelen (9) ved å trykke denne ned igjen. Kontroller strammingen av sagbladet (17). Hvis strammingen er for lav, kan du øke den ved å vri med urviseren. Du slakker da først strammehendelen (9) igjen.
- Sett inn bordinnlegget (26) igjen.

#### 7.3.3 Fininnstilling av vinkelskalaen

OBS: Kontroller innstillingen av vinkelskalaen før du arbeider med apparatet. Still inn sagbordet ved hjelp av en 90° vinkel (21) (ikke med i leveringsomfanget) som legges an på sagbordet og på sagbladet (Fig. 11). Løsne skruen (28) og vri viseren (27) til 90°-markeringen.

For presise arbeider gjennomfører du en sagtest: Test den innstilte vinkelen ved å gjøre et testsnitt og kontroller det innstilte gradtallet på arbeidsstykket med en vinkelmåler. Om nødvendig etterjusterer du viseren (27).

## 8. Betjening

### 8.1 Anmerkning:

- Sagen skjærer ikke tre automatisk. Brukeren muliggjør kuttingen ved å føre trestykket inn i det bevegelige sagbladet.
- Tennene skjærer kun treet ved slaget nedover.
- Trestykket må føres langsomt inn i sagbladet, da tennene til sagbladet er svært små.

- Alle personer som håndterer sagen, trenger en viss opplæring. Under opplæringen kommer det helt sikkert til å ryke noen blader.
- Spesielt ved kutting av tykkere trestykker, må man passe på at sagbladet ikke bøyes eller vris.
- Ved å arbeide forsiktig, forlenges levetiden til sagbladet.

### 8.2 På/av-bryter (Fig. 2 / Pos. 14)

- For innkobling skal man trykke knappen „I“.
- For utkobling må man trykke knappen „O“.

OBS: Maskinen er utstyrt med en sikkerhetsbryter mot gjeninnkobling etter spenningsutfall.

Hvis dekupersagen er innkoblet og strømtilførselen i nettet blir brutt, forblir dekupersagen koblet ut, også når strømtilførselen gjenopprettes. For innkobling, betjen bryteren „I“ en gang til.

### 8.3 Drift arbeidslampe

- Slå på maskinen, som beskrevet under 8.2
- Arbeidslampen (30) kan nå slås på og av med bryteren (31).

### 8.4 Slagtalregulator (Fig. 2/Pos. 5)

Med slagtalregulatoren (15) kan du stille inn slagtalet avhengig av materialet som skal kuttes. For mykt materiale anbefaler vi høye turtall, for hardere materiale - lavere turtall. Vrir du slagtalregulatoren (15) mot høyre, øker du turtallet.

### 8.5 Gjennomføring av innvendige snitt

Et kjennetegn ved denne dekupersagen er muligheten til å gjennomføre innvendige snitt i en plate, uten at utsiden eller omkretsen til platen blir skadet. For gjennomføring av innvendige snitt i en plate:

- Fjern sagbladet, som beskrevet i avsnitt 7.3.2.
- Bor et hull i den aktuelle platen.
- Legg platen med hullet over tilgangshullet på sagbordet.
- Installer sagbladet gjennom hullet i platen og still inn bladstrammingen.
- Etter at det innvendige snittet er ferdig, fjernes sagbladet fra bladholderen (som beskrevet i avsnitt 7.3.2) og platen tas av bordet.

### 8.6 Gjennomføring av gjæringsnitt

For gjennomføring av gjæringsnitt tilpasser du avstanden til sagbladbeskyttelsen fra arbeidsbordet. Sving bordet ved å løsne festehendelen (12) og vipp sagbordet til ønsket stilling (Fig. 12). Trekk til festehendelen.

### Obs!

Vær spesielt forsiktig ved gjennomføring av gjæringsnitt. Hellingen av sagbordet gjør at det er lett å skli. Fare for personskader!

## 9. Elektrisk tilkobling

Den installerte elektromotoren er klar for driftstilkobling. Tilkoblingen tilsvarende gjeldende VDE- og DIN-forskrifter. Kundens strømmnetttilkobling samt den skjøteledningen som brukes må samsvare med disse forskriftene.

### Defekt elektrisk tilkoblingskabel

På elektriske tilkoblingskabler oppstår ofte isoleringsskader.

#### Årsaken kan være:

- Trykkmerker, når ledninger trekkes gjennom vindu eller døråpninger.
- Svekkelse gjennom feilaktig festing eller trekking av tilkoblingskabelen.
- Snittskader om kabelen kjøres over.
- Isoleringsskader som har oppstått når kabelen har blitt trukket voldsomt ut av kontakten.
- Sprekker når isoleringen blir gammel.

Slike skadede tilslutningskabler skal ikke brukes og er livsfarlige på grunn av isoleringsskadene. Kontroller regelmessig at tilkoblingskablene ikke er skadet. Tilse at kabelen ikke er koblet til strømmettet ved kontroll.

Tilslutningskabler må samsvare med gjeldende VDE- og DIN-forskrifter. Bruk kun tilkoblingskabler som er merket med H05VV-F.

Tilkoblingskabler må være typemerket i henhold til forskriftene.

### Vekselstrømsmotor

- Nettspenningen må være 230 V.
- Skjøteledninger på opp til 25 m må ha et tverrsnitt på 1,5 kvadratmillimeter.

Tilkoblinger og reparasjoner av den elektriske utrustningen kan kun utføres av elektroteknisk personale.

Oppgi følgende opplysninger ved spørsmål:

- Type strøm på motoren
- Opplysningene på maskinens merkeskilt
- Opplysningene på motorens merkeskilt

## 10. Rengjøring, vedlikehold, lagring og reservedelsbestilling

### Obs!

Trekk ut nettstøpslet før alle rengjøringsarbeider.

### 10.1 Rengjøring

- Hold verneanordninger, luftspalter og motordeksel så støv- og smussfrie som mulig.
- Tørk av maskinen med en ren klut eller blås av støv og smuss med trykkluft på lavt trykk.
- Vi anbefaler at du rengjør maskinen rett etter hver bruk.
- Rengjør maskinen regelmessig med en fuktig klut og litt såpe. Ikke benytt rengjørings- eller løse-midler da disse kan skade maskinens plastdeler.

Vær nøye med at det ikke trenger vann inn i maskinens indre.

### 10.2 Vedlikehold

Inne i apparatet er det ikke noen andre deler som skal vedlikeholdes.

#### 10.2.1 Lager (Fig. 1 / Pos. 8)

Smør lagringspunktene (8) til venderullene regelmessig med et maskinfett av høy kvalitet, senest etter omtrent 25-30 driftstimer.

#### 10.2.2 Kullbørster

Om gnistdannelsen er altfor sterk bør kullbørstene kontrolleres av elektroteknisk personale. Obs! Kullbørstene får bare byttes ut av elektroteknisk personale.

### 10.3 Oppbevaring

Oppbevar maskinen og dens tilbehør på et mørkt, tørt og frostfritt sted som er utilgjengelig for barn. Den optimale oppbevaringstemperaturen er mellom 5 og 30°C.

Oppbevar elektroverktøyet i originalemballasjen.

### 10.4 Bestille reservedeler:

Ved bestilling av reservedeler må man gi følgende opplysninger:

- Type apparat
- Apparatets artikkelnummer

### Serviceinformasjon

Det bør bemerkes at følge i dette produktet de deler naturligen en anvendelse upassende eller Utsatt for slitasje, og følgende deler som Rekvizita.

\* Slitasje deler: Kullbørste, sagblad, bordforinger, V-belter

\* Ikke nødvendigvis inkludert!

## 11. Kassering og gjenvinning

Apparatet befinner seg i en emballasje for å hindre transportskader. Denne pakningen er i råstoff, og er dermed gjenbrukbar og kan føres tilbake til råstoffkretsløpet. Apparatet og dens tilbehør består av forskjellige materialer, som f.eks. metall og plast. Defekte komponenter kasseres som spesialavfall. Undersøk hos fagforhandler eller myndigheter.

### Gammelt utstyr skal ikke kastes i husholdningsavfall!



Dette symbolet indikerer at dette produktet ikke må kastes i husholdningsavfall i henhold til direktivet om avfall av gammelt elektrisk og elektronisk utstyr (2012/19/EU) og nasjonale lover. Dette produktet må leveres til et foreskrevet innsamlingssted. Dette kan f.eks. gjøres ved å returnere det ved kjøp av et tilsvarende produkt, eller levere det til et autorisert innsamlingssted for gjenvinning av gammelt elektrisk og elektronisk utstyr.

Feil håndtering av gammelt utstyr kan på grunn av potensielt farlige stoffer som ofte inneholdes i gammelt elektrisk og elektronisk utstyr, har en negativ innvirkning på miljøet og helsen. Gjennom riktig avhending av dette produktet bidrar du i tillegg til effektiv bruk av naturressurser. Informasjon om innsamlingssteder for gammelt utstyr kan fås fra byrådet, den offentlige avfallsmyndigheten, et autorisert organ for avhending av gammelt elektrisk og elektronisk avfall eller de som er ansvarlig for søppelrydding.

## 12. Feilsøking

Disorder	Mulig årsak	Legemiddel
1. Sagblad oppløses etter stans	Tiltrukket montering mutter for enkelt	Stram mutteren høyregjenger
2. Motor vil ikke starte	a) Svikt nettsikring	a) Kontroller sikringer
	b) Forlengeskabel defekt	b) Skift ut skjøteledningen
	c) Tilkoblinger til motoren eller bytte ut av drift	c) Kontrolleres av kvalifisert elektriker
	d) Motor eller bryter defekt	d) Kontrolleres av kvalifisert elektriker



**Sisukord:****Lk:**

1.	Algatamine .....	143
2.	Ohutusjuhised .....	143
3.	Seadme kirjeldus.....	145
4.	Tarnekomplekt.....	146
5.	Sihtotstarbekohane kasutus.....	146
6.	Tehnilised andmed .....	146
7.	Enne käikuvõtmist .....	147
8.	Käsitsemine.....	148
9.	Elektriühendus .....	149
10.	Puhastamine, hooldus, ladustamine ja varuosade tellimine.....	149
11.	Utiliseerimine ja taaskäitus.....	149
12.	Rikete kõrvaldamine.....	150

## Selgitus sümbolid instrument



Hoiatus! Lugege vigastusriski vähendamiseks käsitsusjuhendit!



Kandke tolmuaitsemaski. Puidu ja muude materjalide töötlemisel võib tekkida tervistkahjustav tolm. Asbestisisaldusega materjali ei tohi töödelda!



Kandke kaitseprille. Töö ajal tekkivad sädemed või seadmest väljatungivad killud, laastud ja tolmuud võivad nägemiskadu põhjustada.



Kandke kuulmekaitset. Müra toime võib põhjustada kuulmiskadu.



Tähelepanu! Vigastusoht! Ärge sisestage jäsemeid töötavasse saekettasse!

## 1. Algatamine

### Tootja:

scheppach Fabrikation von  
Holzbearbeitungsmaschinen GmbH  
Günzburger Straße 69  
D-89335 Ichenhausen

### Hea klient,

Soovime teile palju rõõmu ja edu töötada oma uue seadme.

### Märkus:

Vastavalt kehtivatele tootevastutust käsitlevatele õigusaktidele ei vastuta seadme tootja tootel või tootega tekitatud kahju eest, mis on põhjustatud:

- nõuetevastasest käsitlemisest,
- kasutusjuhendi nõuete mittejärgimisest,
- remont kolmandate isikute kui ametlikult kinnitamata tehnikute poolt,
- mitte-originaalvaruosade kasutamine ja nendega asendamine,
- ebaõigest kasutamisest,
- elektriit puudutatavatele eeskirjadele ja VDE määrustele 0100, DIN 57113 / VDE0113 mittevastavusest põhjustatud elektrisüsteemi rikestest.

### Soovitame:

Enne seadme paigaldamist ja kasutuselevõttu lugege kogu kasutusjuhendi tekst läbi. Kasutusjuhendi eesmärk on aidata kasutajal masinat tundma õppida ja lihtsustada selle juhendikohaste kasutusvõimaluste rakendamist. Kasutusjuhend sisaldab olulist teavet selle kohta, kuidas masinaga ohutult, professionaalselt ja ökonoomselt töötada, kuidas vältida ohtu, hoida kokku remondikuludelt, vähendada rikkeid ja kuidas suurendada masina usaldusväärsust ning tööiga. Lisaks kasutusjuhendis sisalduvatele ohutuseeskirjadele peate tutvuma kehtivate eeskirjadega, mida kohaldatakse masinaga töötamisel teie riigis. Hoidke kasutusjuhend alati masina juures ning mustuse ja niiskuse eest kaitsmiseks säilitage seda plastikümbrises. Enne seadme kasutamist peab iga kasutaja kasutusjuhendit lugema ja seda hoolega järgima. Masinat tohivad kasutada ainult need isikud, kes on teadlikud masina kasutamisest ja kes on kursis sellega seotud ohtudest. Vanuse alampiiri nõue peab olema täidetud.

Peale käesolevas kasutusjuhendis sisalduvate ohutusjuhiste ning Teie riigis puidutöötlusmasinate kohta kehtivate eeskirjade tuleb järgida üldtunnustatud tehnilisi reegleid.

Me ei võta vastutust õnnetuste või kahjude eest, mis tekivad käesoleva juhendi ja ohutusjuhiste eiramisest.

## 2. Ohutusjuhised

### Hoiatus

Lugege kõiki ohutusjuhiseid ja korraldusi.

Hoolimatus ohutusjuhistest ja korraldustest kinnipidamisel võib lõppeda elektrilöögi, tulekahju ja/või raske vigastustega.

Hoidke kõik ohutusjuhised ja korraldused tulevikuks alles.

### 2.1 Üldised ohutusjuhised elektriseadmete kohta

Tähelepanu! Elektritööriista kasutamisel tuleb kaitseks elektrilöögi, vigastus- ja tuleohtu eest järgmisi põhimõttelisi ohutusmeetmeid järgida. Lugege kõik need juhised enne antud elektritööriista kasutamist läbi ning hoidke ohutusjuhiseid korralikult alal.

1 Hoidke oma tööpiirkond korras.

- Tööpiirkonnas valitseva korratuse tagajärjeks võivad olla õnnetused.

2 Arvestage ümbrusmõjudega.

- Ärge jätke elektritööriistu vihma kätte.
- Ärge kasutage elektritööriistu niiskes või märjas keskkonnas.
- Hoolitsege tööpiirkonna hea valgustuse eest.
- Ärge kasutage elektritööriista kohtades, kus valitseb tulekahju- või plahvatusoht.

3 Kaitske ennast elektrilöögi eest.

- Vältige kehaga maandatud osade nagu (nt torud, radiaatorid, elektripliidid, külmutusseadmed) puudutamist.

4 Hoidke lapsed eemal!

- Ärge laske teistel isikutel tööriista või kaablit puudutada, hoidke nad tööpiirkonnast eemal.

5 Hoidke mittekasutatavaid elektritööriistu turvaliselt alal.

- Mittekasutatavad elektritööriistad tuleks panna ära kuiva kõrgemal asuvasse või lukustatud kohta, väljapoole laste käeulatus.

6 Ärge koormake elektritööriista üle.

- Nad töötavad paremini ja ohutumalt esitatud võimsusvahemikus.

7 Kasutage õiget elektritööriista.

- Ärge kasutage väikese võimsusega elektritööriistu rasketeks töödeks.
- Ärge kasutage elektritööriista eesmärkidel, milleks see pole ette nähtud. Ärge kasutage näiteks käsiketassaagi puuokste ega puuhalgude lõikamiseks.
- Ärge kasutage elektritööriista küttepuidu saagimiseks.

8 Kandke sobivat riietust.

- Ärge kandke avarat riietust või ehteid, mis võiksid liikuvatesse osadesse kinni jääda.
- Õues töötamisel on soovitatav libisemiskindlad jalatsid.
- Pikkade juuste korral kandke juuksevärku.

9 Kasutage kaitsevarustust.

- Kandke kaitseprille.
- Kasutage tolmu tekitavatel töödel respiraatorit.

- 10 Ärge kasutage kaablit eesmärkidel, milleks see pole ette nähtud.
- Ärge kasutage kaablit, et pistik pistikupesast välja tõmmata. Kaitske kaablit kuumuse, õli ja teravate servade eest.
- 11 Kindlustage töödetail.
- Kasutage pingutusrakiseid või kruustange, et töödetaili kinni hoida. Seda hoitakse nendega kindlamalt kui Teie kätega ja see võimaldab masinat mõlema käega käsitseda.
- 12 Vältige ebanormaalselt kehahoiakut.
- Hoolitsege stabiilse seisuasendi eest ja hoidke alati tasakaalu.
  - Vältige kohmakaid käeasendeid, mille puhul võivad järsul äralibisemisel üks või mõlemad käed saeketast puudutada.
- 13 Hoolitsege oma tööriistade eest hästi.
- Hoidke lõiketööriistad teravad ja puhtad, et paremini ning ohutumalt töötada.
  - Järgige juhiseid määrimise ja tööriistavahetuse kohta.
  - Kontrollige regulaarselt elektritööriista ühendusjuhet ja laske see kahjustuse korral üksnes tunnustatud spetsialistil uuenga asendada.
  - Kontrollige regulaarselt pikendusjuhtmeid ja asendage, kui need on kahjustunud.
  - Hoidke käepidemed kuivad, puhtad ning vabad õlist ja rasvast.
- 14 Tõmmake pistik pistikupesast välja.
- Elektritööriista mittekasutuse korral, enne hooldust ja tööriistade nagu nt saeketta, puuri, freesi vahetamist.
- 15 Ärge jätke tööriistavõti ette.
- Kontrollige enne sisselülitamist üle, kas võti ja seadistustööriistad on eemaldatud.
- 16 Vältige ettekavatsematut käivitumist.
- Veenduge, et lüliti on pistiku pistikupesasse pistmisel välja lülitatud.
- 17 Kasutage väliskeskkonnas pikenduskaablit.
- Kasutage õues ainult selleks lubatud ja vastavalt tähistatud pikenduskaablid.
  - Kasutage kaablitruumlit üksnes mahakeritud seisundis.
- 18 Olge alati tähelepanelik
- Pidage silmas, mida Te teete. Toimige töötamisel mõistlikult. Ärge kasutage elektritööriista, kui olete hajevil.
- 19 Kontrollige elektritööriista võimalike kahjustuste suhtes.
- Enne elektritööriista edasist kasutamist tuleb uurida kaitseseadiseid või kergesti kahjustatud detaile nende laitmatu ja sihtotstarbekohase talitluse suhtes.
  - Kontrollige üle, kas liukuvad detailid talitlevad laitmatult ega kiilu kinni või kas detailid on kahjustatud. Kõik detailid peavad olema õigesti monteeritud ja täitma kõiki tingimusi, et elektritööriista laitmatut käitamist tagada.

- Laske kahjustatud kaitseseadised ja detailid tunnustatud oskustöökojas remontida või välja vahetada, kui kasutusjuhendis pole mainitud teisiti.
- Kahjustatud lüliti tuleb lasta asendada klienteenduse töökojas.
- Ärge kasutage vigaseid või kahjustatud ühendusjuhtmeid.
- Ärge kasutage elektritööriista, millel pole võimalik lüliti sisse ja välja lülitada.

## 20 Tähelepanu!

- Kasutage isikliku ohutuse huvides ainult käsitlusjuhendis mainitud või tööriista tootja poolt soovitatud või mainitud tarvikuid ning lisaseadmeid. Muude rakendustööriistade ja muude tarvikute kasutamine võib tähendada Teile vigastusohu.

## 21 Laske elektritööriista elektrispetsialistil remontida.

- Antud elektritööriista vastab asjaomastele ohutusnõuete. Remonti tohib teostada ainult elektrispetsialist originaalvaruosi kasutades; vastasel juhul võivad kasutajal õnnetused juhtuda.

## 22 Ühendage tolmuimuseadis külge.

- Kui on olemas ühendused tolmuimuseadise ja püüdeseadiste juurde, siis veenduge, et need on külge ühendatud ja neid kasutatakse õigesti.

## Spetsiaalsed ohutusjuhised

- Lülitage avariijuhtumi korral masin vahetult välja ja tõmmake võrgupistik välja.
- Järgige enne saega töötamist ja selle vältel kõiki neid juhiseid.
- Ärge kasutage saagi küttepuidu saagimiseks.
- Keelduge ümarpuidu saagimisest ilma sobiva hoideseadise.
- Masin on varustatud ohutuslülitiga taassisselülitamise vastu pärast pingelangust.
- Kui on vajalik pikenduskaabel, siis veenduge, et selle ristlõige on sae voolutarbe jaoks piisav. Miinimumristlõige 1 mm<sup>2</sup>.
- Kasutage kaablitruumlit ainult mahakeritud seisundis.
- Masinal tegutsevate isikute tähelepanu ei tohi kõrvale juhtida.
- Saelehti ei tohi mitte mingil juhul pärast ajami väljalülitamist külgmise vastusurumisega pidurdada.
- Paigaldage ainult hästi teritatud, pragudeta ja deformeerumata saelehti.
- Vigased saelehed tuleb kohe välja vahetada.
- Ärge kasutage saelehti, mis ei vasta käesolevas kasutusjuhendis esitatud tunnusandmetele.
- Tuleb kindlaks teha, et kõik seadised, mis katavad saelehte, töötavad laitmatult.
- Masinal olevaid ohutusseadiseid ei tohi demonteerida ega kasutuskõlbmatuks teha.
- Kahjustatud või vigased kaitseseadised tuleb viivitamatult välja vahetada.
- Ärge lõigake töödetaili, mis kindlaks käeshoidmiseks liiga väikesed.
- Ärge koormake masinat sel määral, et see jääb seisma.

- Suruge töödetaali alati tugevasti vastu tööplaati.
- Ärge eemaldage kunagi lahtiseid kilde, laaste või kinnikiilunud puitdetailide töötava saelehe korral.
- Lülitage masin blokeerunud rakendustööriistal rike- te kõrvaldamiseks välja. -Tõmmake võrgupistik välja- eemaldage blokaad. „Tähelepanu! Vigastusohut saelehel! Kandke kaitsekindaid! Viige läbi ilma töödetailita proovitöötamine. Pidage silmas, et ei teki ebatavalisi mürasid ega võnkeid. Kui neid esineb, siis lülitage seade välja ja pöörduge tootja poole.
- Viige ümbervarustus- ning seadistus-, mõõtmis- ja puhastustööd läbi ainult seisatud mootori korral. - Tõmmake võrgupistik välja -
- Kontrollige enne sisselülitamist üle, kas võtmed ja seadistustööriistad on eemaldatud.
- Lülitage mootor töökohalt lahkumisel välja ja tõmmake võrgupistik välja.
- Elektriinstallatsiooni, remonti ja hooldustööd tohivad teostada ainult spetsialistid.
- Kõik kaitse- ja ohutusseadised tuleb pärast remondi või hoolduse lõpetamist kohe tagasi monteerida.
- Tuleb pidada kinni tootja ohutus-, töö- ja hooldusjuhustest ning tehnilistes andmetes esitatud mõõtmetest.
- Tuleb järgida asjaomaseid õnnetuste ennetamise eeskirju ja muid üldtunnustatud ohustehnilisi reegleid.
- Järgige erialaliidu meelepea-vihikuid (VBG 7j).
- Saag on mõeldud ainult siseruumidesse ülespanemiseks.
- Saelehe kaitsemest väiksemad töödetaailid võivad põhjustada kätel ja sõrmedel vigastusi. Kasutage sobivaid abivahendeid!
- Vältige töödetaali juhtimisel krampis käeasendeid ja asendeid, mille puhul põhjustaks libastumine käe vahetu sattumise saelehte.
- Pange saeleht alati nii sisse, et hambad on alla, saelaua poole suunatud.
- Seadistage alati korrektne lehepinge, et vältida saelehtede katkemist.
- Toimige ebaregulaarsete lõikeprofiilidega materjali lõikamisel eriti ettevaatlikult.
- Teostage ümarate kehade nagu varraste või torude lõikamist erilise ettevaatusega. Need võivad saelehe eest eemale veereda ja põhjustada hammaste kinnihaakumist. Toestage sellised töödetaailid kiiluga.
- Töödetaili tagasitõmbamisel võivad hambad lõikesoonde kinni haakuda, eriti siis, kui saelastud blokeerivad soont. Sel juhul peaksite sae seisma panema, võrgupistiku välja tõmbama, kiiluga lõikesoonde avama ja töödetaili maha tõmbama.
- Ärge lahkuge kunagi töökohalt ilma saagi eelnevalt seisma panemata. Oodake, kuni saag on seisunud.
- Ärge koostage, liimige ega ehitage detaile tööalal, mil saag töötab.
- Lülitage saag sisse alles pärast tööalua koristamist materjalijääkidest ja tööriistadest. Jätke ainult töödeldav töödetaail ja võimalikud töö-abivahendid (kiilud) töökojalauale.

- Kandke alati kaitseprille.
- Hoidke sõrmed saelehest ohutus kauguses.
- Juhtige töödetaili kindlalt ja tugevasti ega laske seda ühelgi ajahetkel lõdvaks.
- Ärge lahkuge kunagi töökohalt ilma eelnevalt saagi seisma panemata.
- Ärge laske ennast saega harjumisel tähelepanematusele juhtida. Tähelepanematust tõttu võivad tekkida sekundi murdosa vältel rasked vigastused.

#### Ohutu töötamine

- Kasutage elektritööriista transportimisel ainult transpordiseadiseid (joon.1 pos10).
- Ärge kasutage käsitsemiseks või transportimiseks kunagi kaitseadiseid.
- Pöörake tähelepanu sellele, et transportimise ajal on saeketta alumine osa alati ära kaetud, näiteks kaitseadisega.
- Tööasukoht alati saelehe küljel.

#### Hoidke ohutusjuhised korralikult alles.

Hoiatus! Antud elektritööriist tekitab käitamise ajal elektromagnetilise välja. Kõnealune väli võib teatud tingimustel aktiivsete või passiivsete meditsiiniliste implantaatide talitlust halvendada. Vähendamaks tõsiste või surmavate vigastuste ohtu, soovime me meditsiiniliste implantaatidega isikutel arsti ja meditsiinilise implantaadi tootjaga konsulteerida enne, kui elektritööriista käsitsetakse.

### 3. Seadme kirjeldus (joon. 1-12)

- 1 Ärapuhkeseadis
- 2 Hoidik
- 3 Rihvelpolt
- 4 Hoidik
- 5 Saelehe kaitse
- 6 Saelaud
- 7 Vasak kate
- 8 Laagrikohad
- 9 Pingutushoob
- 10 Nool
- 11 Kraadiskaala
- 12 Fiksaatorhoob
- 13 Tolmuimuühendus
- 14 Sisse/väljalüliti
- 15 Käiguarvu regulaator
- 16 Montaažipunktid
- 17 Saeleht
- 18 Allhoidik
- 19 Ülem adapter
- 20 Sisekuuskantvõti 3 mm
- 21 Nurgik (pole tarnekomplektis)
- 22 Saelehtede hoiukarp
- 23 Alam adapter
- 24 Saelehe ülemine hoidik
- 25 Saelehe alumine hoidik
- 26 Lauasüdamik
- 27 Osuti

- 28 Polt
- 29 Hoidik
- 30 Töölamp
- 31 Töölambi sisse/väljalüliti
- 32 Seadmine rööpmevahel saelehed ilma pin

## 4. Tarnekomplekt

- Avage pakend ja võtke seade ettevaatlikult välja.
- Eemaldage pakendusmaterjal ja pakendus- ning transpordikindlustused (kui olemas).
- Kontrollige üle, kas tarnekomplekt on terviklik.
- Kontrollige seadet ja tarvikudetaile transpordikahjustuste suhtes.
- Säilitage pakendit võimaluse korral kuni garantiiaja möödumiseni alal.

### Tähelepanu

Seade ja pakendusmaterjalid pole laste mänguasjad! Lapsed ei tohi kilekottide, kilede ja väikedetailidega mängida! Valitseb allaneelamis- ja lämbumisoht!

- Jõhvsaa
- Saelehe kaitse
- Ärapuhkeseadis
- Varusaeleht (2x) (puidule ja plastmassidele)
- Sisekuuskantvõti 3 mm
- Originaalkäitusjuhend

## 5. Sihtotstarbekohane kasutus

Jõhvsaa on ette nähtud kandiliste puidutükkide või muude valmistamismaterjalide nagu nt pleksiklaasi, GFK, vahtkummi, kummi, naha ja korgi lõikamiseks. Ärge kasutage saagi ümarmaterjali lõikamiseks. Ümarmaterjal võib kergesti viltu seaduda. Vigastusoh! Osi võidakse välja paisata!

Masinat tohib kasutada ainult vastavalt selle otstarbele.

Igasugune sellest ulatuslikum kasutus pole sihtotstarbekohane. Sellest tulenevate kahjude või igat liiki vigastuste eest vastutab kasutaja/operaator ja mitte tootja.

Palun pidage silmas, et meie seadmed pole konstrueeritud kommerts-, käsitööndus- ega tööstuskasutuse jaoks. Me ei võta üle kohustuslikku garantiid, kui seadet kasutatakse kommerts-, käsitööndus- või tööstusettevõtetes ning samaväärsetel tegevustel.

Kasutada tohib üksnes antud masinale sobivaid saekettaid.

- Sihtotstarbekohase kasutuse koostisosaks on ka ohutusjuhiste, samuti montaažijuhendi ning kasutusjuhendis sisalduvate käitusjuhiste järgimine.
- Isikud, kes masinat käsitsevad ja hooldavad, peavad seda tundma ja olema võimalikest ohtudest teavitatud.
- Peale selle tuleb kehtivatest õnnetuste ennetamise eeskirjadest väga täpselt kinni pidada.

- Tuleb järgida muid töomeditsiiniliste ja ohutustehniliste valdkondade üldisi reegleid.
- Masinal teostatud muudatused välistavad tootja vastutuse sellest tekkivate kahjude eest täielikult.

### Jääkriskid!

Ka siis, kui käsitsete antud elektritööriista eeskirjade kohaselt, jäävad alati valitsema jääkriskid. Antud elektritööriista ehitusviisi ja teostusega seonduvalt võivad tekkida järgmised ohud:

- Kopsukahjustused, kui ei kanta sobivat tolmu- ja kaitsemaski.
- Kuulmekahjustused, kui ei kanta sobivat kuulmekaitset.
- Õnnetusohu käe kokkupuute tõttu tööriista katmata lõikepiirkonnas.
- Vigastusohu tööriista vahetamisel (lõikeohu).
- Sõrmede muljumine.
- Ohustamine tagasilöögi tõttu.
- Töödetali ümberkukkumine ebapiisava toetuspinna tõttu.
- Lõiketööriista puudutamine.
- Okste ja töödetali osade väljapaiskumine.

## 6. Tehnilised andmed

<b>Võrgupinge:</b>	220-240 V~/50 Hz
<b>Võimsustarve:</b>	80 Watt (S1) 120 Watt (S6 30%)
<b>Käiguarv:</b>	500-1700 min <sup>-1</sup>
<b>Kaitseliik:</b>	IP 20
<b>Käiguliikumine:</b>	12 mm
<b>Seisupind:</b>	630 x 295 mm
<b>Laud pööratav:</b>	0°- 45°
<b>Laua suurus:</b>	415 x 255 mm
<b>Saelehe pikkus u:</b>	134 mm
<b>Väljaulatuvus:</b>	406 mm
<b>Lõikekõrgus max 90° puhul:</b>	50 mm
<b>Lõikekõrgus max 45° puhul:</b>	22 mm
<b>Min mõõt töödetail LxK:</b>	100 x 22 mm
<b>Max mõõt töödetail LxK:</b>	400 x 50 mm
<b>Kaal:</b>	12,7 kg

### Töörežiim S6 30%:

Läbijooksurežiim koos vahelduvkoormusega (tsükli kestus 10 min). Vältimaks mootori lubamatut soojenemist, tohib mootorit esitatud nimivõimsusel käitada 30% tsüklikestusega ja mootor peab seejärel 70% tsüklikestusest koormuseta töötamata

### Müraväärtused

Müraväärtused määrati vastavalt EN 61029.

#### Kandke kuulmekaitset.

Müra toime võib põhjustada kuulmiskadu.

Helirõhutase $L_{pA}$ :	66,9 dB(A)
Määramatus $K_{pA}$ :	3 dB(A)
Helivõimsustase $L_{WA}$ :	79,9 dB(A)
Määramatus $K_{WA}$ :	3 dB(A)

Esitatud väärtused on emissiooniväärtused ega pea endast kujutama samas ka turvalisi töökohapõhiseid väärtusi. Kuigi emissiooni- ja immissioonitasemete vahel valitseb korrelatsioon, ei saa sellest usaldusväärselt järeldada, kas täiendavad ettevaatusmeetmed on vajalikud või mitte. Tegurid, mis võivad mõjutada hetkel töökohal valitsevat immissioonitaseme väärtust, sisaldavad mõjude kestust, tööruumi omapära, muid müraallikaid jms, nt masinate arvu ja teisi naabruses toimuvaid protseduure. Usaldusväärsed töökohapõhised väärtused võivad ka riigiti varieeruda. See informatsioon peaks siiski võimaldama kasutajal paremini ohtu ja riske hinnata.

Piirake müra teke ja vibratsioon miinimumile!

- Kasutage ainult laitmatuid seadmeid.
- Hooldage ja puhastage seadet regulaarselt.
- Kohandage oma töötamisviisi seadmele.
- Ärge koormake seadet üle.
- Laske seade vajaduse korral üle kontrollida.
- Lülitage seade välja, kui seda ei kasutata.

## 7. Enne käikuvõtmist

Tähelepanu!

Tõmmake enne seadme seadete teostamist võrgupistik välja.

### 7.1 Üldist

- Enne käikuvõtmist peavad olema kõik katted ja ohutusseadised nõuetekohaselt monteeritud.
- Saeketas peab saama vabalt liikuda.
- Pöörake juba töödeldud puidu puhul tähelepanu võõrkehadele nagu nt naelad või kruvid.
- Veenduge enne sisse-/väljalülitamist, kas saeketas on õigesti monteeritud ja liiguvad osad liiguvad kergelt.
- Veenduge enne masina külgeühendamist, et tüübisildil esitatud andmed ühilduvad elektrivõrgu andmetega.
- Ühendage masin ainult nõuetekohaselt installeeritud kaitsekontakt-pistikupesasse, mis on kaitstud vähemalt 10A-ga.

### 7.2 Jõhvsaag monteerimine tööpingile (joon. 3,4)

Seadet tohib monteerida ainult asjatundlik spetsialist! Montaažiks vajate Te järgmist (ei sisaldu tarnekompaktis):

- Kuuskantpolt M6 (4x)
- Kuuskantmutter M6 (8x)
- Alusseib Ø 7mm (4x)
- Lametihend Ø 7mm (4x)
- Kummialus: 410x255x13mm

Kasutatavate poltide pikkus varieerub olenevalt lauaplaadi paksusest.

- Monteerige jõhvsaag massiivsele puidust töökojalauale. Seeläbi saab vältida vibratsioonidest tingitud tugevat müraemissiooni.
- Märgistage puuravad. Kasutage selleks šabloonina jõhvsaagi.

- Puurige töökojalaua ja kummialuse sisse 4 ava Ø 8mm.
- Kruvige jõhvsaag montaažipunktide (joon. 3 pos 16) kaudu järgmises järjekorras (joon. 4) töökojalaua külge:
  - A) Jõhvsaag
  - B) Kummialus
  - C) Töökojalaud
  - D) Lametihend
  - E) Alusseib
  - F) Kuuskantmutter
  - G) Kuuskantmutter
  - H) Kuuskantpolt

Pingutage esmalt kuuskantmutter (F) tugevasti kinni ja kindlustage see seejärel teise kuuskantmutriga (G).

### 7.3 Montaaž

Tähelepanu! Enne kõiki hooldus- ja ümbervarustus-töid jõhvsaag kallal tuleb võrgupistik välja tõmmata.

#### 7.3.1 Saelehe kaitsme ja laastude ärapuhkeseadise montaaž (joon. 6/7/8)

- Tähelepanu: Enne allhoidiku (18) montaaži tuleb tehase poolt eelmonteeritud saeleht (17) artiklis 7.3.2 kirjeldatud viisil demonteerida.
- Fikseerige hoidik (29) rihvelpoldiga (3) masina külge. Monteerige allhoidik (18) joonisel näidatud viisil hoidiku (29) külge.
- Kindlustage saelehe kaitse (5) poldi ja mutriga.
- Monteerige ärapuhkeseadis (1) joonisel 8 kujutaud viisil.

#### 7.3.2 Saelehe vahetamine (joon. 1/9/10)

##### Hoiautus

Vältimaks vigastusi kogemata käivitamise tõttu: Seadke lüliti enne saelehe eemaldamist või väljavahetamist alati positsiooni "0" ja tõmmake võrgupistik pistikupesast välja.

#### Ilma tihvtideta saelehe väljavõtmine (optionsaalne) (Joon. 1 + 9 + 9,1 + 9,2 + 9,3 + 9,4)

Kasutage adapteri (19/23), kus saag-labad.Vahe-maa Tulemuste saamiseks seadistust gabariit (32). Saag-tera on kinnitatud kruviga.

- Võtke saelehe (17) väljavõtmiseks lauasüdamik (26) suunaga ülespoole maha.
- Vabastage esmalt pinget, klappides selleks pingutushoova (9) üles ja keerates seda vajaduse korral pinget edasiseks vähendamiseks vastupäeva.
- Suruge noolt (10) kergelt alla.
- Seejärel eemaldage saeketta tõmmates seda ettepoole toetab ja läbi juurdepääsu perforatsioon tabelis.

#### Ilma tihvtideta saelehe sissepanemine (optionsaalne) (Joon. 1 + 9 + 9,1 + 9,2 + 9,3 + 9,4)

Saelehe hambad peavad olema alati alla suunatud.

- Pane saelehtedega kahe adapterid (19/23) alumise toetust, teine ots ülemine toetust.
- Veidi alla vajutada tugijala (10).

- Pingutage saeleht (17) pingutushoovaga (9), vajutades selleks hoova taas alla. Kontrollige saelehe (17) pinget. Kui pinge peaks olema liiga väike, siis saate seda päripäeva keeramisega suurendada. Lõdvendage seejuures eelnevalt jälle pingutushooba (9).
- Pange lauasüdamik (26) jälle sisse.

#### **Tihvtidega saelehe väljavõtmine (Joon. 1+10+10.1+10.2+10.3)**

- Võtke saelehe (17) väljavõtmiseks lauasüdamik (26) suunaga ülespoole maha.
- Vabastage esmalt pinge, klappides selleks pingutushoova (9) üles ja keerates seda vajaduse korral pinge edasiseks vähendamiseks vastupäeva.
- Vajutage noolt (10) kergelt alla (vt pilti 9).
- Tõmmake saeleht saelehe ülemisest ja alumisest hoidikust (24/25) välja.

#### **Tihvtidega saelehe sissepanemine (Joon. 1+10+10.1+10.2+10.3)**

- Saelehe hambad peavad olema alati alla suunatud.
- Juhtige saelehe (17) üks ots läbi lauas oleva ava ja juhtige saelehe (17) tihvtid saelehe ülemises ning alumises hoidikus (24/25) vastavatesse väljalõigetes.
  - Pange saeleht (17) esmalt saelehe alumisse hoidikusse (25).
  - Vajutage noolt (10) kergelt alla.
  - Kontrollige saelehe tihvtide positsiooni saelehe hoidikutes (24/25).
  - Pingutage saeleht (17) pingutushoovaga (9), vajutades selleks hoova taas alla. Kontrollige saelehe (17) pinget. Kui pinge peaks olema liiga väike, siis saate seda päripäeva keeramisega suurendada. Lõdvendage seejuures eelnevalt jälle pingutushooba (9).
  - Pange lauasüdamik (26) jälle sisse.

#### **7.3.3 Nurgaskaala peenseadistamine**

Tähelepanu: Kontrollige enne seadmega töötamist nurgaskaala seadistus üle. Seadistage saelaud 90° nurgikuga (21) (pole tarnekomplektis), mille toetate vastu saelauda ja saelehte (joon.11). Vabastage polt (28) ja keerake osuti (27) 90° märgistusele.

Tehke täpseks töötamiseks saagimisproov:

Testige seadistatud nurka, tehes selleks proovilõike ja kontrollides seadistatud kraadiarvu töödetaillil nurgamõõturiga üle. Vajaduse korral häälestage osuti (27) üle.

## **8. Käsitsemine**

### **8.1 Märkus:**

- Saag ei lõika puitu iseseisvalt. Kasutaja võimaldab lõikamist puidu juhtimisega läbi liikuva saelehe.
- Hambad lõikavad puitu ainult üleskäigul.
- Puitu tuleb aeglaselt saelehele peale juhtida, sest saelehe hambad on väga väikesed.

- Kõik isikud, kes soovivad saega ümber käia, vajavad teatud õppimisaega. Selle aja vältel murdatakse kindlasti mitmeid lehti.
- Paksemate puidutükkide lõikamisel tuleb erilist silmas pidada, et saelehte ei painutata ega seata keerdu.
- Ettevaatliku tööviisiga pikendatakse saelehe eluiga.

### **8.2 Sisse-väljalüliti (joon. 2/pos. 14)**

- Sisselülitamiseks tuleb vajutada klahvi "I".
- Väljalülitamiseks tuleb vajutada klahvi "O".

Tähelepanu: Masin on varustatud ohutuslülitiga taasislülitamise vastu pärast pingelangust.

Kui jõhvsag on sisse lülitatud ja voolutoide võrgust katkestatakse, siis jääb jõhvsag väljalülitatuks ka siis, kui voolutoide on taastatud. Vajutage sisselülitamiseks uuesti lüliti „I“.

### **8.3 Töölambi käitus**

- Lülitage masin 8.2 all kirjeldatud viisil sisse
- Töölampi (30) saab nüüd lülitiga (31) sisse ja välja lülitada.

### **8.4 Käiguarvu regulaator (joon. 2/pos 15)**

Käiguarvu regulaatoriga (15) saate käiguarvu lõigatavale materjalile seadistada. Pehme materjali jaoks soovitage me kõrgeid pöördeid, kõva materjali jaoks madalaid pöördeid. Kui keerate käiguarvu regulaatorit (15) paremale, siis suurendate pöördeid.

### **8.5 Siselõigete teostamine**

Antud jõhvsae tunnuseks on siselõigete teostamise võimalus plaadis ilma, et kahjustataks plaadi väliskülge või ümbermõõtu. Siselõike teostamiseks plaadis:

- Eemaldage saeleht lõigus 7.3.2 kirjeldatud viisil.
- Puurige kõnealusesse plaati ava.
- Pange plaat avaga saelaua asuva ligipääsuava kohale.
- Installeerige saeleht läbi plaadis oleva ava ja seadistage lehepinge.
- Eemaldage saeleht pärast siselõike lõpetamist lehehoidikute küljest (lõigus 7.3.2 kirjeldatud viisil) ja võtke plaat laualt ära.

### **8.6 Eerungilõigete teostamine**

Kohandage eerungilõigete teostamiseks vastavalt saelehe kaitsme ja töölaua vahekaugus. Pöörake lauda, vabastades selleks fiksaatorhoova (12) ja kallutades saelaua soovitud asendisse (joon. 12). Pingutage fiksaatorhoob kinni.

### **Tähelepanu!**

Olge eerungilõigete teostamisel eriti ettevaatlik. Saelaua kalle soodustab äralibisemist. Vigastusohu!



## 9. Elektriühendus

Installeeritud elektrimootor on käitusvalmis kujul külge ühendatud. Ühendus vastab asjaomastele VDE ja DIN nõuetele. Kliendipoolne võrguühendus ja kasutatav pikendusjuhe peavad nendele eeskirjadele vastama.

Kahjustatud elektriühendusjuhe

Elektriühendusjuhtmetel tekivad sageli isolatsioonikahjustused.

Nende põhjusteks võivad olla:

- Survekohad, kui ühendusjuhtmed veetakse läbi akende või uksevahede.
- Murdekohad ühendusjuhtme asjatundmatu kinnitamise või vedamise tõttu.
- Sisselõikekohad ühendusjuhtmest ülesõitmisest tõttu.
- Isolatsioonikahjustused seinapistikupesast väljarebimise tõttu.
- Praod isolatsiooni vananemise tõttu.
- Sellisel kahjustatud elektriühendusjuhtmeid ei tohi kasutada ja on isolatsioonikahjustuste tõttu eluohhtlikud.

Kontrollige elektriühendusjuhtmed regulaarset kahjustuste suhtes üle. Pidage silmas, et ülekontrollimisel pole ühendusjuhe võrku ühendatud.

Elektriühendusjuhtmed vastavad asjaomastele VDE ja DIN nõuetele. Kasutage ainult tähisega H05VV-F ühendusjuhtmeid.

Ühenduskaablile trükitud tüübitähis on eeskirjaga kohustuslik.

### Vahelduvvoolumootor

- Võrgupinge peab olema 230 V~.
- Kuni 25 m pikkused pikendusjuhtmed peavad olema ristlõikega 1,5 ruutmillimeetrit.

Elektrialase varustuse ühendamist ja remonti tohib teostada ainult elektrispetsialist.

Küsimuste korra esitage palun järgmised andmed:

- mootori vooluliik
- masina tüübisildi andmed
- mootori tüübisildi andmed

## 10. Puhastamine, hooldus, ladustamine ja varuosade tellimine

### Tähelepanu!

Tõmmake enne kõiki puhastustöid võrgupistik välja.

### 10.1 Puhastamine

- Hoidke kaitseseadised, õhupilud ja mootori korpus võimalikult tolmu- ning mustusevabad.
- Hõõrüge seade puhta lapiga üle või puhuge madala rõhuga suruõhuga puhtaks.
- Me soovitame seadet vahetult pärast igakordset kasutamist puhastada.
- Puhastage seadet regulaarselt niiske lapi ja vähe-se määrdeseebiga. Ärge kasutage puhastusvahendeid või lahusteid; need võivad seadme plastosi rikkuda. Pidage silmas, et seadme sisemusse ei saaks vett sattuda.

### 10.2 Hooldus

Seadme sisemuses ei leidu edasisi hooldatavaid detaile.

#### 10.2.1 Laagrid (joon. 1/pos 8)

Määrige suunarullide laagrikohti (8) perioodiliselt kõrgkvaliteetse masinamäärdega, kuid hiljemalt umbes 25-30 töötunni järel.

#### 10.2.2 Süsiharjad

Laske sädemete ülemääraste tekke korral süsiharjad elektrispetsialistil üle kontrollida. Tähelepanu! Süsiharju tohib vahetada üksnes elektrispetsialist.

### 10.3 Ladustamine

Ladustage seadet ja tarvikuid pimedas, kuivas, külmumiskindlas ning lastele kättesaamatus kohas. Optimaalne ladustamistemperatuur on 5 ja 30°C vahel. Säilitage elektritööriista originaalpakendis.

### 10.4 Varuosade tellimine:

Varuosade tellimisel tuleb edastada järgmised andmed;

- seadme tüüp
- seadme artiklinumber

### Hooldusteave

Tuleb tähele panna, et selle toote korral esineb kasutamise tulenevaid või loomulikke kulumisilminguid järgmistel detailidel ning neid detaile käsitletakse kulumaterjalina.

Kuluosad\*: Süsiharjade, saelett, laud padjad, vööd \* ei pruugi tingimata tarnekomplektiga kaasas olla!

## 11. Utiliseerimine ja taaskäitus

Seade paikneb pakendis, et transpordikahjustusi vältida.

Pakend on toorainest ja seega taaskasutatav või saab selle tooraineringlusse tagasi suunata.

Seade ja selle tarvikud koosnevad erinevatest materjalidest nagu nt metallist ning plastmassidest. Suunake defektsed koostedetailid erijäätmete utiliseerimisse.

Küsi eerialakauplusest või vallavalitsusest järele!

### Vanad seadmed ei kuulu olmeprügisse!



Sümbol viitab sellele, et antud toodet ei tohi kasutatud elektri- ja elektroonikaseadmete direktiivi (2012/19/EL) ning siseriiklike seaduste kohaselt utiliseerida koos olmeprügiga. Kõnealune toode tuleb selleks ettenähtud kogumispunktis ära anda. See võib toimuda nt tagastamisega sarnase toote ostmisel või kasutatud elektri- ja elektroonikaseadmeid taaskäitlevas pädevas kogumispunktis äraandmisega. Asjatundmatu ümberkäimine kasutatud seadmetega võib potentsiaalselt ohtlike ainete tõttu, nagu need sageli kasutatud elektri- ja elektroonikaseadmetes sisalduvad, keskkonnale ning inimeste tervisele negatiivset mõju avaldada.

Lisaks annate toote asjakohase utiliseerimisega oma panuse loodusressursside efektiivsesse kasutusse. Kasutatud seadmete kogumispunktide kohta saate informatsiooni kohalikust linnavalitsusest, avalik-õiguslikest utiliseerimisasutustest, kasutatud elektri- ja elektroonikaseadmetega utiliseerimisega tegelevatest asutustest või oma prügiveoettevõttest.

## 12. Rikete kõrvaldamine

Rike	Võimalik põhjus	Kõrvaldamine
1. Saeketas vabaneb pärast mootori väljalülitamist	Kinnitusmutter liige nõrgalt kinni pingutatud	Pingutage paremkeermega kinnitusmutter kinni
2. Mootor ei käivitu	a) Võrgukaitse rivist väljas	a) Kontrollige võrgukaitset
	b) Pikendusjuhe defektne	b) Vahetage pikendusjuhe välja
	b) Vahetage pikendusjuhe välja	c) Laske elektrispetsialistil kontrollida
	d) Mootor või lüliti defektne	d) Laske elektrikul kontrollida

**Innihald:****Síða:**

1.	Başlatma .....	153
2.	Güvenlik uyarıları .....	153
3.	Cihaz tanımı .....	155
4.	Teslimat kapsamı .....	156
5.	Amacına uygun kullanım .....	156
6.	Teknik veriler .....	156
7.	İşleme almadan önce .....	157
8.	Kullanım.....	158
9.	Elektrik bağlantısı.....	159
10.	Temizlik, bakım, depolama ve yedek parça siparişi.....	159
11.	Bertaraf etme ve geri dönüşüm .....	160
12.	Sorun giderme.....	160

## Sembollerin açıklaması cihazda kullanılan



İkaz! Yaralanma riskinin azaltılması için kullanım kılavuzu okuyun!



Bir toz koruma maskesi kullanın. Ahşap ve diğer materyallerin işlenmesinde sağlığa zararlı toz oluşabilir. Asbest içeren materyal işlenmemelidir!



Bir koruyucu gözlük kullanın. Çalışma sırasında oluşan kıvılcım ya da cihazdan çıkan kıymık, talaş ve tozlar görüş kaybı etkisi yaratabilir.



Bir kulaklık kullanın. Gürültü etkisi işitme kaybına neden olabilir.



Dikkat! Yaralanma tehlikesi! Çalışan testere bıçağı içine sokmayın!

## 1. Başlatma

### Üretici:

scheppach Fabrikation von  
Holzbearbeitungsmaschinen GmbH  
Günzburger Straße 69  
D-89335 Ichenhausen

### Değerli Müşterimiz,

Biz size yeni cihaz ile çalışma çok sevinç ve başarılar diliyorum.

### Değerli müşteri,

Yürürlükte bulunan ürün sorumluluğu kanununa göre bu makinanın aşağıdaki kullanım durumlarından doğacak hasarlardan imalatçı sorumlu değildir:

- hatalı tutuş,
- kullanım talimatlarına uymama,
- yetkisiz kişilerce yapılan tamiratlar,
- orjinal olmayan yedek parçaların takılması ve kullanımı,
- uygun olmayan kullanım,
- elektrik aksamındaki özelliklere ve VDE 0100, DIN 57113 / VDE 0113 kurallarına uymama nedeniyle meydana gelebilecek elektrik sistemindeki arızalar

### Tavsiyeler:

Makinayı kurmadan ve kullanmaya başlamadan önce kullanım talimatlarını tümüyle okuyun.

Bu kullanım talimatlarının amacı makinanızı daha iyi tanımanıza ve onu amacına uygun şekilde kullanmanıza yardımcı olmaktır.

Kullanım talimatları makinanızı nasıl güvenli, uygun ve ekonomik bir şekilde kullanacağınıza dair önemli notlar içerirken aynı zamanda makinanızın dayanıklılığını ve dayanma ömrünü nasıl yükselteceğinize, hasarlardan nasıl kaçınacağınıza, tamir maliyetlerini nasıl düşüreceğinize ve arızalı süreyi nasıl kısaltacağınıza dair önemli notlar da içermektedir.

Güvenlik koşullarına ek olarak makina kullanımı ile ilgili ülkenizde yürürlükte olan kurallara da uymalısınız. Kullanım talimatlarını kir ve nemden korumak için şeffaf bir plastik dosyaya koyun ve bunları makinanın yanında bir yerde bulundurun. Talimatlar, çalışmaya başlamadan önce her işçi tarafından okunmalı ve dikkatlice uygulanmalıdır. Sadece makinanın kullanımı konusunda eğitim almış ve söz konusu hasarlar ve riskler konusunda bilgilendirilmiş kişiler makina kullanabilirler. Aranan yaş sınırına uyulmalıdır.

Güncellenmiş kullanım talimatlarını ve ülkenizin özel düzenlemelerini içeren güvenlik ikazlarına ek olarak kereste üretim makinalarının kullanımına dair genel kabul görmüş teknik kurallara da uyulmalıdır.

Bu kılavuzun ve güvenlik bilgilerinin dikkate alınmaması nedeniyle ortaya çıkan kazalar ya da hasarlar için sorumluluk kabul etmiyoruz.

## 2. Güvenlik uyarıları

### İkaz

Tüm güvenlik uyarılarını ve talimatlarını okuyun.

Güvenlik uyarılarının ve talimatların dikkate alınmaması elektrik çarpmasına, yangına ve/veya ağır yaralanmalara yol açabilir.

Daha sonra başvurmak üzere tüm güvenlik uyarılarını ve talimatlarını saklayın.

### 2.1 Elektronik cihazlara yönelik genel güvenlik uyarıları

Dikkat! Elektrikli aletleri kullanırken, çarpma, yaralanma ve yangın tehlikesine karşı aşağıdaki temel güvenlik tedbirlerine riayet edilmelidir. Bu elektrikli aleti kullanmadan önce tüm bu bilgileri okuyunuz ve güvenlik bilgilerini iyi muhafaza ediniz.

- 1 Çalışma alanınızı düzenli tutunuz
  - Çalışma alanındaki düzensizlik kazalara neden olabilir.
- 2 Çevre etkilerini dikkate alınız
  - Elektrikli aletleri yağmura maruz bırakmayınız.
  - Elektrikli aletleri nemli veya ıslak ortamda kullanmayınız.
  - Çalışma alanının iyi aydınlatılmasını sağlayınız.
  - Elektrikli aletleri yangın veya patlama tehlikesi olan yerlerde kullanmayınız.
- 3 Kendinizi elektrik çarpmasından koruyunuz
  - Topraklanmış parçalarla (örneğin borular, radyatörler, elektrikli ocaklar, soğutucu cihazlar) vücut temasından kaçınınız.
- 4 Çocukları uzak tutunuz!
  - Başka kişilerin alete veya kabloya dokunmasına izin vermeyiniz, bu kişileri çalışma alanınızdan uzak tutunuz.
- 5 Kullanılmayan elektrikli aletleri güvenli bir şekilde muhafaza ediniz
  - Kullanılmayan elektrikli aletler kuru, yüksek ve kapalı, çocukların erişemeyeceği bir yerde saklanmalıdır.
- 6 Elektrikli aletinize aşırı yük bindirmeyiniz
  - Belirtilen güç aralığında daha iyi ve daha emniyetli çalışır.
- 7 Doğru elektrikli aleti kullanınız
  - Ağır işler için performansı zayıf elektrikli aletler kullanmayınız.
  - Elektrikli aleti, planlanmadığı amaçlar için kullanmayınız. Örneğin dairesel el testerisini yapı kerestesi veya kütük kesmek için kullanmayınız.
  - Elektrikli aleti yakacak odun kesiminde kullanmayınız.
- 8 Uygun kıyafet giyiniz
  - Bol kıyafet giymeyiniz veya mücevher takmayınız, hareketli parçalar bunlara takılabilir.
  - Açıkta çalışırken kaymaz ayakkabı giyilmesi tavsiye edilir.
  - Saçınız uzunsa saç filesi takınız.
- 9 Koruyucu teçhizat kullanınız
  - Koruyucu gözlük takınız.
  - Toz kaldıran işlerde hava maskesi kullanınız.

- 10 Kabloyu tasarlandığı amaç dışında kullanmayınız.
  - Fişi prizden çıkarmak için kablodan çekmeyiniz. Kabloyu ısıdan, yağdan ve keskin kenarlardan koruyunuz.
- 11 İş parçasını emniyete alınız
  - İş parçasını sabitlemek için sabitleme tertibatı veya mengene kullanınız. Böylece, elle olduğundan daha güvenli tutulur ve makinenin iki elle kullanımı mümkün olur.
- 12 Anormal vücut durumundan kaçınınız
  - Güvenli bir duruş sağlayınız ve daima dengeyi koruyunuz.
  - Ani bir kaymada, bir veya iki elin testere bıçağına temas edebileceği sakar el duruşlarından kaçınınız.
- 13 Aletlerinizin bakımını özenle yapınız
  - Daha iyi ve daha güvenli çalışabilmek için kesme aletlerini keskin ve temiz tutunuz.
  - Yağlama ve alet değiştirme için talimatları takip ediniz.
  - Elektrikli aletin bağlantı kablosunu düzenli olarak kontrol ediniz ve hasar durumunda kabloyu yetkili bir ustaya yenilettiriniz.
  - Uzatma kablolarını düzenli olarak kontrol ediniz ve hasarlılarsa bunları değiştiriniz.
  - Tutma yerlerini kuru, temiz ve yağsız tutunuz.
- 14 Fişi prizden çıkarınız
  - Elektrikli alet kullanılmadığında ve örneğin, testere bıçağı, matkap, freze bıçağı gibi aletlerin bakımından ve değiştirilmesinden önce fişi prizden çıkarınız.
- 15 Alet anahtarını takılı durumda bırakmayınız
  - Çalıştırmadan önce anahtarın ve ayar aletlerinin çıkarılmış olduğunu kontrol ediniz.
- 16 İstemsiz çalıştırmadan kaçınınız
  - Fişi prize takarken şalterin kapalı durumda olduğundan emin olunuz.
- 17 Dış alanlar için uzatma kablosu kullanınız
  - Açık alanda yalnızca bu maksatla izin verilen ve uygun şekilde işaretlenmiş uzatma kablosu kullanınız.
  - Kablo makarasını yalnızca açık (sarılı olmayan) durumda kullanınız.
- 18 Daima dikkatli olunuz
 

Ne yaptığınıza dikkat ediniz. İşinizi bilinçli yapınız. Dikkatinizi yoğunlaştıramıyorsanız elektrikli aleti kullanmayınız.
- 19 Elektrikli aleti olası hasarlara karşı kontrol ediniz
  - Elektrikli aleti tekrar kullanmadan önce, emniyet donanımının veya hafif hasarlı parçaların sorunsuz ve uygun çalışıp çalışmadığı dikkatle kontrol edilmelidir.
  - Hareketli parçaların sorunsuz çalışıp çalışmadığını ve sıkışıp sıkışmadığını veya parçaların hasarlı olup olmadığını kontrol ediniz. Elektrikli aletin sorunsuz çalışmasını garanti etmek için, tüm parçalar doğru monte edilmeli ve tüm koşulları yerine getirmelidir.

- Kullanma talimatında başka bir şey belirtilmedikçe, hasarlı emniyet donanımı ve hasarlı parçalar yetkili bir servis tarafından uygun şekilde onarılmalı ve değiştirilmelidir.
- Hasarlı şalterler müşteri hizmetleri atölyesinde değiştirilmelidir.
- Arızalı veya hasarlı bağlantı kablosu kullanmayınız.
- Şalteri açılıp kapanmayan elektrikli alet kullanmayınız.

## 20 DİKKAT!

- Kendi güvenliğiniz için sadece kullanım kılavuzunda belirtilmiş veya alet üreticisi tarafından önerilmiş veya belirtilmiş aksesuarlar ve ek cihazlar kullanın. Başka ilave aletlerin ve başka aksesuarların kullanılması sizin için yaralanma tehlikesi yaratabilir.

## 21 Elektrikli aletinizi uzman bir elektrikçiye tamir ettiriniz

- Bu elektrikli alet ilgili güvenlik koşullarına uygundur. Orijinal yedek parçaların kullanıldığı onarımlar yalnızca uzman elektrikçiler tarafından yapılmalıdır, aksi takdirde kullanıcı kazaları olabilir.

## 22 Elektrik süpürgesi donanımını çalıştırınız

- Toz emme ve toz yakalama donanımı bağlantıları varsa, bunların takılı olmasını ve doğru kullanılmasını temin ediniz.

## Özel güvenlik uyarıları

- Bir acil durumda makineyi doğrudan kapatın ve şebeke fişini çekin.
- Testere ile çalışmaya başlamadan önce ve çalışma sırasında tüm bu bilgileri dikkate alın.
- Testereyi yakacak odun bölmek için kullanmayın.
- Yuvarlak odunların uygun tutma tertibatı olmadan çapraz kesilmesinden kaçınınız.
- Makine gerilim kesintisinden sonra tekrar çalışmaya karşı bir güvenlik şalteriyle donatılmıştır.
- Bir uzatma kablosu gerekiyorsa bunun çapraz kesiminin testere akım sarfiyatı için yeterli olduğundan emin olun. Asgari çapraz kesit 1 mm<sup>2</sup>.
- Kablo tamburunu sadece açık durumda kullanın.
- Makinede görevli kişilerin konsantresi bozulmamalıdır.
- Testere bıçakları tahrikin kapatılmasından sonra kesinlikle yan karşı bastırma frenlenmemelidir.
- Sadece keskin, çatlaksız ve deforme olmamış testere bıçakları kullanın.
- Hatalı testere bıçakları derhal değiştirilmelidir.
- Bu kullanım kılavuzunda belirtilen tanım verilerine uymayan testere bıçakları kullanmayın.
- Testere bıçağını örten tüm tertibatların sorunsuz çalıştığından emin olunmalıdır.
- Makinedeki güvenlik tertibatları sökülmemeli veya kullanılmaz hale getirilmemelidir.
- Hasarlı veya eksik koruyucu tertibatlar derhal değiştirilmelidir.
- Elinizde güvenle tutabilmeniz için çok küçük işleme parçaları kesmeyin.
- Makineyi duracak kadar zorlamayın.

- İşleme parçasını her zaman sıkıca çalışma plakasına karşı bastırın.
- Testere bıçağı çalışırken asla gevşek kıymıkları, talaşları ve sıkışmış ahşap parçalarını çıkarmayın.
- Sıkışmış kullanım aletindeki arızaların giderilmesi için makineyi kapatın. -Şebeke fişini çekin- Sıkışmayı gidereyin. „Dikkat! Testere bıçağı yaralanma tehlikesi! Koruyucu eldivenler kullanın! İşleme parçası olmadan bir deneme çalışması yapın. Normal olmayan seslerin veya titreşimlerin meydana gelmemesine dikkat edin. Bu tarz bir durum mevcut ise cihazı kapatın ve üreticiye danışın.
- Donanım değişikliklerini ya da ayar, ölçüm ve temizlik çalışmalarını sadece motor kapalı iken gerçekleştirin. - Elektrik fişini çekin -
- Çalıştırma öncesinde anahtarın ev ayar aletlerinin çıkarıldığını kontrol edin.
- Çalışma yerini terk etmeden önce motoru kapatıp şebeke fişini çekin.
- Elektronik kurulumlar, onarımlar ve bakım çalışmaları sadece uzmanlar tarafından gerçekleştirilmelidir.
- Tüm koruma ve güvenlik tertibatları sonlanan onarım ya da bakım sonrasında hemen tekrar takılmadır.
- Üreticinin güvenlik, çalışma ve bakım bilgilerine ya da teknik verilerde belirtilen ölçülere uyulmalıdır.
- İlgili kaza önleme talimatları ve diğer, genel olarak bilinen güvenlik tekniği kuralları dikkate alınmalıdır.
- Sendikaların hatırlatma dokümanlarını dikkat alın (VBG 7j).
- Testere sadece kapalı mekanlardaki kurulum için düşünülmüştür.
- Testere bıçağı korumasından daha küçük olan işleme parçaları ellerde ve parmaklarda yaralanmalara yol açabilir. Uygun yardımcı malzemeler kullanın!
- İşleme parçasını yönlendirirken kasılmış el pozisyonlarından ve kayma sonucunda elinizin doğrudan testere bıçağına girebilecek pozisyonlardan kaçın.
- Testere bıçağını her zaman dişler testere bıçağına doğru aşağıya bakacak şekilde yerleştirin.
- Testere bıçağının yerinden çıkmasını önlemek için her zaman doğru bıçak gerginliğini ayarlayın.
- Özellikle düzensiz kesim profiline sahip materyalleri keserken dikkatli hareket edin.
- Özellikle, çubuk veya boru gibi yuvarlak cisimleri keserken dikkatli olun. Bunlar testere bıçağından kayabilir ve dişlerin takılmasına yol açabilir. Bu tarz işleme parçalarını bir kama ile destekleyin.
- İşleme parçasını geri çekerken özellikle de kesim talaşları aralığı tıkağında kesim aralığında dişler takılı kalabilir. Bu durumda testereyi durdurmalı, şebeke fişini çekmeli, bir kama ile kesim aralığını açmalı ve işleme parçasını çekmelisiniz.
- Çalışma yerini testereyi kapatmadan önce terk etmeyin. Testere durana kadar bekleyin.
- Testere çalışmaya devam ederken çalışma tezgahında parçaları yapıştırmayın veya toplamayın.

- Testereyi ancak çalışma tezgahından materyal artıklarını ve aletleri kaldırdıktan sonra çalıştırın. Çalışma tezgahında sadece düzenlenecek işleme parçasını ve benzer çalışma yardımcılarını (kamalar) bırakın.
- Her zaman koruyucu bir gözlük kullanın.
- Parmaklarınızı testere bıçağına güvenli bir mesafede tutun.
- İşleme parçasını güvenle ve sıkıca yönlendirin ve asla gevşek tutmayın.
- Çalışma yerini testereyi durdurmadan önce terk etmeyin.
- Testereye duyduğunuz güven nedeniyle dikkatinizi kaybetmeyin. Dikkatsizlik nedeniyle saniyeler içerisinde ağır yaralanmalar meydana gelebilir.

### Güvenli çalışma

- Elektronik aleti taşıırken sadece taşıma tertibatlarını kullanın (şek.1 poz.10).
- Kullanım veya taşıma için asla koruyucu tertibatları kullanmayın.
- Taşıma sırasında testere bıçağı alt bölümünün, örn. koruyucu tertibatla kapatılmış olmasına dikkat edin.
- Çalışma duruşu her zaman testere bıçağının yanında.

### Güvenlik uyarılarını iyi muhafaza edin.

İkaz! Bu elektrikli alet, çalışması sırasında elektromanyetik alan oluşturuyor. Bu elektromanyetik alan, belirli durumlarda aktif veya pasif tıbbi implantları olumsuz etkileyebilir. Ciddi ve ölümcül yaralanma tehlikesini azaltmak amacıyla, tıbbi implant taşıyan kişilerin, elektrikli aleti kullanmadan önce doktora veya tıbbi implant üreticisine danışmalarını öneriyoruz.

## 3. Cihaz tanımı (şekil 1-12)

- 1 Üfleme tertibatı
- 2 Tutucu
- 3 Tırtıllı cıvata
- 4 Tutucu
- 5 Testere bıçağı koruması
- 6 Testere tezgahı
- 7 Sol kapak
- 8 Yatak yerleri
- 9 Sıkıştırma kolu
- 10 Çıkarıcı
- 11 Derece ölçeği
- 12 Sabitleme kolu
- 13 Elektrikli süpürge bağlantısı
- 14 Açma/Kapama şalteri
- 15 Strok sayısı ayarlayıcısı
- 16 Montaj noktaları
- 17 Testere bıçağı
- 18 Alçak tutucu
- 19 Üst adaptör
- 20 3 mm'lik alyen anahtar
- 21 Köşebent (teslimat içeriğinde yok)
- 22 Testere bıçakları saklama kutusu

- 23 Alt adaptör
- 24 Üst testere bıçağı tutucusu
- 25 Alt testere bıçağı tutucusu
- 26 Tezgah dolgu maddesi
- 27 Gösterge
- 28 Cıvata
- 29 Tutucu
- 30 Çalışma lambası
- 31 Çalışma lambası açma/kapama şalteri
- 32 Pimsiz testere bıçakları için ayar ölçüsü

#### 4. Teslimat kapsamı

- Ambalajı açınız ve cihazı dikkatle ambalajdan çıkarınız.
- Ambalaj malzemesi ile ambalaj ve taşıma kilitlerini (varsa) çıkarınız.
- Teslim edilen malzemelerin tam olup olmadığını kontrol ediniz.
- Cihazda ve aksesuar parçalarında taşıma hasarı olup olmadığını kontrol ediniz.
- Ambalajı mümkünse garanti süresinin sonuna kadar saklayınız.

#### Dikkat

Cihaz ve ambalaj malzemeleri çocuk oyuncağı değildir! Çocuklar plastik torbalarla, folyolarla ve küçük parçalarla oynamamalıdır! Yutma ve boğulma tehlikesi vardır!

- Dekupaj testeresi
- Testere bıçağı koruması
- Üfleme tertibatı
- Yedek testere bıçağı (2 adet) (ahşap ve plastik için)
- 3 mm'lik alyen anahtar
- Orijinal kullanım kılavuzu

#### 5. Amacına uygun kullanım

Dekupaj testeresi köşeli ahşapların veya pleksiglas, GFK, köpük, lastik, deri ve mantar gibi diğer işleme parçalarının kesilmesi içindir. Testereyi yuvarlak malzemelerin kesilmesi için kullanmayın. Yuvarlak materyal kolay yerinden çıkabilir. Yaralanma tehlikesi! Parçalar dışarı fırlatılabilir!

Makine yalnızca kullanım amacına uygun şekilde kullanılmalıdır.

Kullanım amacının ötesindeki hiçbir ilave kullanım uygun değildir. Kullanım amacının dışındaki kullanımdan meydana gelen her çeşit zarardan veya yaralanmadan üretici değil kullanıcı/operatör sorumludur.

Lütfen cihazlarımızın ticari kullanıma, esnaf kullanımına veya endüstriyel kullanıma uygun olarak tasarlanmamış olduğuna dikkat ediniz. Cihaz ticari, esnaf veya endüstri işletmelerinde ve bunlara eşdeğer faaliyetlerde kullanılırsa hiçbir garanti üstlenmeyiz.

Yalnızca makineye uygun testere bıçakları kullanılmalıdır.

- Uygun kullanımın bir unsuru da kullanım kılavuzundaki güvenlik bilgileri ile montaj kılavuzu ve çalıştırma talimatıdır.
- Makineleri çalıştıran ve bakımlarını yapan kişiler, bunları bilmeli ve olası tehlikeler hakkında eğitilmelidir.
- Ayrıca, geçerli kaza önleme kurallarına da tam olarak uyulmalıdır.
- Diğer iş sağlığı ve güvenliğiyle ilgili alanlardaki genel kurallara riayet edilmelidir.
- Makinede yapılan değişiklikler ve bu nedenle ortaya çıkaran hasarlar üreticinin sorumluluğunda değildir.

#### Artık risk!

Bu elektronik aleti tekniğe uygun kullansanız da diğer riskler kalır. Şu tehlikeler bu elektronik aletin yapı şekli ve modeliyle bağlantılı olarak ortaya çıkabilir:

- Uygun toz maskesi kullanılmaması halinde akciğer hasarları.
- Uygun kulak koruması kullanılmadığında işitme sorunları.
- Aletin kapatılmamış kesme alanında el teması nedeniyle kaza tehlikesi.
- Alet değişiminde yaralanma tehlikesi (kesme tehlikesi).
- Parmakların ezilmesi.
- Geri tepme nedeniyle tehlike.
- Yetersiz bir işleme parçası altlık yüzeyi nedeniyle işleme parçasının devrilmesi.
- Kesme aletine dokunulması.
- Dal parçalarının ve işleme parçalarının dışarı fırlaması.

#### 6. Teknik veriler

<b>Şebeke gerilimi:</b>	220-240V~/ 50 Hz
<b>Güç tüketimi:</b>	80 Watt (S1) 120 Watt (S6 30%)
<b>Strok sayısı:</b>	500-1700 min <sup>-1</sup>
<b>Koruma türü:</b>	IP 20
<b>Strok hareketi:</b>	12 mm
<b>Duruş yüzeyi:</b>	630 x 295 mm
<b>Hareketli tezgah:</b>	0°- 45°
<b>Tezgah büyüklüğü:</b>	415 x 255 mm
<b>Testere bıçağı uzunluğu yakl.</b>	134 mm
<b>Yük boşaltma:</b>	406 mm
<b>90°de maks. kesme yüksekliği:</b>	50 mm
<b>45°de maks. kesme yüksekliği:</b>	22 mm
<b>İşleme parçası min. ölçüsü GxY:</b>	100 x 22 mm
<b>İşleme parçası maks. ölçüsü GxY</b>	400 x 50 mm
<b>Ağırlık:</b>	12,7 kg



**Çalışma modu S6 30%:**

Kesintili yükte sürekli çalışma (çalışma süresi 10 dakika). Motoru uygun olmayan şekilde ısıtmamak için motor, çalışma süresinin % 30'inde belirtilen nominal güçte çalıştırılmalı ve sonrasında da çalışma süresinin % 70'inde yüksüz çalıştırılmaya devam edilmelidir.

**Gürültü Değerleri**

Gürültü değerleri EN 61029 a uygun olarak tespit edilmiştir.

**Kulak 2koruyucu takınız.**

Gürültü etkisi duyma kaybına neden olabilir.

Ses Basınç Seviyesi $L_{pA}$ :	66,9 dB(A)
Hata Payı $K_{pA}$ :	3 dB(A)
Ses Basınç Seviyesi $L_{WA}$ :	79,9 dB(A)
Hata Payı $K_{WA}$ :	3 dB(A)

Belirtilen değerler emisyon değerleri olup güvenli çalışma yeri değerleri olarak görülmemelidir. Emisyon ve imisyon düzeyleri arasında bir ilgi olmasına rağmen ek dikkat önlemlerinin gerekip gerekmediği buradan güvenle sonuç çıkarılamaz. Çalışma yerinde şu an mevcut olan imisyon düzeyini belirleyen faktörler etkilerin süresini, çalışma yeri türünü, yakındaki makineler ve işlemler gibi diğer ses kaynakları vs. içerir. Güvenli çalışma yeri değerleri ülkeden ülkeye de farklılık gösterebilir. Ancak bu bilgi sayesinde kullanıcı daha iyi bir tehlike ve risk tahmininde bulunmasına yardım etmelidir.

**Gürültü oluşumunu ve titreşimi minimuma sınırlayın!**

- Sadece kusursuz cihazlar kullanın.
- Cihaza düzenli olarak bakım yapıp temizleyin.
- Çalışma şeklinizi cihaza uyarlayın.
- Cihaza aşırı yüklenmeyin.
- Cihazı gerektiğinde kontrol ettirin.
- Kullanılmadığı takdirde cihazı kapatın.

**7. İşletime almadan önce****Dikkat!**

Cihazda değişiklik yapmadan önce şebeke fişini daıma çekin.

**7.1 Genel**

- Çalıştırmadan önce tüm kapaklar ve emniyet donanımları gereken şekilde monte edilmelidir.
- Testere bıçağı serbestçe dönebilmelidir.
- Daha önce işlenmiş tahtalardaki, örneğin çivi veya vida vs. gibi yabancı cisimlere dikkat ediniz.
- Açma/kapama şalterine basmadan önce testere bıçağının doğru monte edildiğinden ve hareketli parçaların düzgün çalıştığından emin olunuz.
- Makinenin fişini takmadan önce etiketin üzerindeki bilgilerle şebeke bilgilerinin uyumlu olduğunu görünüz.
- Makineyi yalnızca en az 10 A sigortalı, gereken şekilde tesis edilmiş, temas koruyuculu bir prize takınız

**7.2 Dekupaj testeresinin bir çalışma tezgahına takılması (şek. 3,4)**

Cihaz sadece bir uzman tarafından takılabilir!

Montaj için şunlar gereklidir (teslimat kapsamında değıil):

- Altı köşeli civata M6 (4 adet)
- Altı köşeli somun M6 (8 adet)
- Pul Ø 7mm (4 adet)
- Yassı conta Ø 7mm (4 adet)
- Lastik altlık: 410x255x13 mm

Kullanılacak civataların uzunluğu tezgah plakasının kalınlığına göre değıişir.

- Dekupaj testeresini ahşaptan üretilmiş sağlam bir çalışma tezgahına takın. Bu sayede titreşim nedeniyle meydana gelen güçlü bir ses oluşumu önlenabilir.
- Açılacak delikleri işaretleyin. Bunun için dekupaj testeresini şablon olarak kullanın.
- Çalışma tezgahına ve lastik altlığa Ø 8 mm olan 4 delik açın.
- Dekupaj testeresini montaj noktalarında (şek. 3 poz. 16) şu sırada (şek. 4) çalışma tezgahına vidalayın:

- A) Dekupaj testeresi
- B) Lastik altlık
- C) Çalışma tezgahı
- D) Yassı conta
- E) Pul
- F) Altı köşeli somun
- G) Altı köşeli somun
- H) Altı köşeli civata

Öncelikle altı köşeli somunu (F) sıkın ve bunları daha sonra ikinci bir altı köşeli somunla (G) emniyete alın.

**7.3 Montaj**

Dikkat! Dekupaj testeresindeki tüm bakım ve donanım değıişikliği çalışmalarından önce şebeke fişi çekilmelidir.

**7.3.1 Testere bıçağı koruyucusunun ve talaş tahliye tertibatının montajı (şek. 6/7/8)**

- Dikkat: Alçak tutucunun (18) montajından önce fabrikada takılmış olan testere bıçağı (17), madde 7.3.2 altında açıklandığı gibi sökülmelidir.
- Tutucuyu (29) tırtıllı civata (3) ile makineye sabitleyin. Alçak tutucuyu (18) şekilde gösterildiği gibi tutucuya (29) takın.
- Testere bıçağı koruyucusunu (5) civata ve somunla emniyete alın.
- Üfleme tertibatını (1) şekil 8'de gösterildiği gibi takın.

**7.3.2 Testere bıçağının değıştirilmesi (şek. 1/9/10)**

İkaz

Yanlışlıkla çalışma nedeniyle yaralanmaları önlemek için yapılacaklar:

Testere bıçağını çıkarmadan veya değıştirmeden önce her zaman şalteri „0“ konumuna getirin ve şebeke fişini prizden çekin.

### Pimler olmadan testere bıçağının çıkarılması (opsiyonel) (Şekil 1 + 9 + 9.1 + 9.2 + 9.3 + 9.4)

- Adaptörü (19/23) düz testere bıçaklarıyla birlikte kullanın. Mesafe ayarı göstergesi (32) ile sonuçlanır. Testere bıçağı Allen vidaları ile sabitlenmiştir.
- Testere bıçağının (17) çıkarılması için tezgah dolgu malzemesini (26) yukarı doğru çıkarın.
- Sıkıştırma kolunu (9) yukarı doğru katlayarak ve gerekirse saat ibresinin tersine çevirip gerginliği azaltarak gerginliği çözün.
- Çıkarıcıyı (10) hafifçe aşağıya doğru bastırın.
- Daha sonra testere bıçağını desteğin önünden ve tabandaki erişim deliğinden çekerek çıkarın.

### Pimler olmadan testere bıçağının yerleştirilmesi (opsiyonel) (Şekil 1 + 9 + 9.1 + 9.2 + 9.3 + 9.4)

Testere bıçağının dişleri her zaman aşağıya doğru bakmalıdır.

- Testere bıçağını iki adaptörle (19/23) alt desteğe, diğer ucunu üst desteğe yerleştirin.
- Çekmeceyi hafifçe bastırın (10).
- Testere bıçağını (17), içeri doğru bastırmaya devam ederek sıkıştırma koluyla (9) sıkıştırın. Testere bıçağının (17) gerginliğini kontrol edin. Gerginlik düşükse saat yönünde çevirerek arttırabilirsiniz. Öncesinde sıkıştırma kolunun (9) gerginliğini alın.
- Tezgah dolgu malzemesini (26) tekrar yerleştirin.

### Pimlerle testere bıçağının çıkarılması (Şekil 1+10+10.1+10.2+10.3)

- Testere bıçağının (17) çıkarılması için tezgah dolgu malzemesini (26) yukarı doğru çıkarın.
- Sıkıştırma kolunu (9) yukarı doğru katlayarak ve gerekirse saat ibresinin tersine çevirip gerginliği azaltarak gerginliği çözün.
- Çıkarıcıyı (10) hafifçe aşağıya doğru bastırın (bkz. resim 9).
- Testere bıçağını üst ve alt testere bıçağı tutucusundan (24/25) çekin.

### Pimlerle testere bıçağının yerleştirilmesi (Şekil 1+10+10.1+10.2+10.3)

Testere bıçağının dişleri her zaman aşağıya doğru bakmalıdır.

- Testere bıçağının (17) bir ucunu tezgahdaki bir delikten geçirin ve testere bıçağının (17) pimlerini üst ve alt testere bıçağı tutucularının (24/25) ilgili açıklıklarına geçirin.
- Testere bıçağını (17) önce alt testere bıçağı tutucusuna (25) yerleştirin.
- Çıkarıcıyı (10) hafifçe aşağıya doğru bastırın.
- Testere bıçağı pimlerinin testere bıçağı tutucularındaki (24/25) pozisyonunu kontrol edin.
- Testere bıçağını (17), içeri doğru bastırmaya devam ederek sıkıştırma koluyla (9) sıkıştırın. Testere bıçağının (17) gerginliğini kontrol edin. Gerginlik düşükse saat yönünde çevirerek arttırabilirsiniz. Öncesinde sıkıştırma kolunun (9) gerginliğini alın.
- Tezgah dolgu malzemesini (26) tekrar yerleştirin.

### 7.3.3 Açı ölçeğinin hassas ayarı

Dikkat: Açı ölçeğinin ayarını cihazla çalışmadan önce kontrol edin. Testere tezgahını, testere tezgahına ve testere bıçağına yerleştireceğiniz 90°'lik bir köşebent (21) (teslimat kapsamında değil) yardımıyla ayarlayın (şek.11). Cıvata (28) çözün ve ibreyi (27) 90° işaretime çevirin.

Hassas çalışmalar için kesim denemesi yapın:

Ayarlanmış açığı bir deneme kesimi yaparak ve işleme parçasında ayarlanmış açı sayısını bir açı ölçerle kontrol ederek test edin. Gerekirse ibreyi (27) ayarlayın.

## 8. Kullanım

### 8.1 Not:

- Testere ahşabı kendiliğinden kesmez. Kullanıcı ahşabı hareket eden testere bıçağına yönlendirerek kesimi yapar.
- Dişler ahşabı sadece aşağı strok sırasında keser.
- Testere bıçağının dişleri çok küçük olduğundan ahşap yavaşça testere bıçağına yönlendirilmelidir.
- Testereyi kullanacak herkes belirli öğrenme sürelerine ihtiyaç duyar. Bu süre içerisinde birkaç bıçak kırılabilir.
- Daha kalın ahşapların kesilmesi sırasında testere bıçağının bükülmemesine veya dönmemesine dikkat edilmelidir.
- Dikkatli bir çalışma şekli sayesinde testere bıçağının kullanım ömrü arttırılır.

### 8.2 Açma/kapama şalteri (şek. 2/poz. 14)

- Çalıştırmak için „I“ tuşuna basılmalıdır.
- Kapatmak için „0“ tuşuna basılmalıdır.

Dikkat: Makine gerilim kesintisinden sonra tekrar çalışmaya karşı bir güvenlik şalteriyle donatılmıştır.

Dekupaj testeresi açıksa ve şebekedeki akım beslemesi kesilirse akım beslemesi tekrar sağlansa da dekupaj testeresi kapalı kalır. Çalıştırmak için tekrar „I“ şalterine basın.

### 8.3 Çalışma lambası işletimi

- Makineyi 8.2 altında açıklandığı gibi çalıştırın
- Çalışma lambası (30) şimdi şalterle (31) açılabilir ve kapatılabilir.

### 8.4 Strok sayısı ayarlayıcısı (şek.2/poz.15)

Strok sayısı ayarlayıcısıyla (15) kesilecek malzemeye göre strok sayısını ayarlayabilirsiniz.

Yumuşak malzeme için yüksek devir sayıları, sert malzeme için düşük devir sayıları öneriyoruz. Strok sayısı ayarlayıcısını (15) sağa çevirirseniz devir sayısı artar.

### 8.5 İç kesimlerin yapılması

Bu dekupaj testeresinin bir özelliği plakanın dış tarafı veya çevresi hasar görmeden bir plakanın iç kesimlerinin yapılabilmesidir. Bir plakada iç kesimlerin yapılması için:

- Testere bıçağını 7.3.2 bölümünde açıklandığı gibi çıkarın.

- İlgili plakaya bir delik açın.
- Plakayı delikle birlikte testere tezgahındaki erişim deliği üzerine yerleştirin.
- Testere bıçağını plakadaki delikten geçirin ve bıçak gerginliğini ayarlayın.
- İç kesimlerin tamamlanmasından sonra testere bıçağını bıçak tutucularından çıkarın (7.3.2 bölümünde açıklandığı gibi) ve plakayı tezgahdan alın.

### 8.6 Köşe kesimlerin yapılması

Köşe kesimlerin yapılması için testere bıçağı koruyucusunun mesafesini çalışma tezgahına uygun şekilde ayarlayın. Tezgahı, sabitleme kolunu (12) çözerek ve testere tezgahını istenilen konuma devirerek (şek.12) çevirin. Sabitleme kolunu çekin.

#### Dikkat!

Köşe kesimleri yaparken çok dikkatli olun. Testere tezgahının eğimiyle kayma kolaylaştırılır. Yaralanma tehlikesi!

## 9. Elektrik bağlantısı

Monte edilen elektrikli motorun bağlantıları çalışmaya hazır şekilde yapılmıştır. Bağlantı ilgili VDE ve DIN koşullarına uygundur. Müşterinin şebeke bağlantısı ile kullanılan uzatma kablosu da bu koşullara uygun olmalıdır.

### Hasarlı elektrik bağlantı kablosu

Elektrikli bağlantı kablolarında sık sık yalıtım hasarları ortaya çıkmaktadır.

#### Bunun sebepleri şunlar olabilir:

- Bağlantı kabloları pencere veya kapı aralıklarından geçirildiğinde bunların yaptığı basınç yerleri.
- Bağlantı kablosunun doğru olmayan sabitlenmesinden veya iletiminden ortaya çıkan kıvrım yerleri.
- Bağlantı noktasının üzerinden geçmekten ortaya çıkan kesim yerleri.
- Duvar prizinden çekerek çıkarmaktan ortaya çıkan yalıtım hasarları.
- Yalıtımın eskimesinden ortaya çıkan aşınma.
- Bu gibi hasarlı elektrik bağlantı kabloları kullanılmamalıdır ve yalıtım hasarları nedeniyle ölüm tehlikesi vardır.

Elektrik bağlantı kablolarında hasar olup olmadığını düzenli olarak kontrol ediniz. Kontrol esnasında bağlantı kablosunun elektrik şebekesine takılı olmamasına dikkat ediniz.

Elektrik bağlantı kabloları ilgili VDE ve DIN koşullarına uygun olmalıdır. Yalnızca H05VV-F etiketli bağlantı kablolarını kullanınız.

Tip sınıflandırmasının bağlantı kablosuna yazılması bir kuraldır.

#### Alternatif akım motoru

- Şebeke gerilimi 230 V~ olmalıdır.
- 25 metreye kadar uzatma kabloları 1,5 milimetre karelik bir ara kesite sahip olmalıdır.

Elektrik donanımının bağlantıları ve onarımları yalnızca bir elektrikçi tarafından yapılabilir.

### Soru sorduğunuzda lütfen aşağıdaki bilgileri belirtiniz:

- Motorun akım türü
- Makinenin tip etiketindeki bilgiler
- Motorun tip etiketindeki bilgiler

## 10. Temizlik, bakım, depolama ve yedek parça siparişi

#### Dikkat!

Tüm temizlik çalışmalarından önce şebeke fişini çekin.

#### 10.1 Temizlik

- Koruyucu donanımları, hava deliklerini ve motor bölmesini mümkün olduğunca tozsuz ve kirsiz tutunuz.
- Cihazı temiz bir bezle siliniz veya düşük basınçlı hava ile temizleyiniz.
- Cihazı her kullanımdan hemen sonra temizlemenizi tavsiye ederiz.
- Cihazı düzenli olarak nemli bir bezle ve yumuşak sabunlu bir şeyle temizleyiniz. Deterjan veya çözücü madde kullanmayınız, bunlar plastik parçalarına zarar verebilir. Cihazın içerisine su girememesine dikkat ediniz.

#### 10.2 Bakım

Cihazın içerisinde bakım yapılacak başka parçalar bulunmamaktadır.

#### 10.2.1 Yatak (şek. 1/poz. 8)

Yönlendirme makaralarının (8) yatak yerlerini düzenli olarak ancak en geç 25-30 çalışma saatinden sonra bir miktar yüksek değerli makine yağıyla yağlayın.

#### 10.2.2 Karbon fırçalar

Aşırı kıvılcım oluşumunda, karbon fırçaları bir elektrikçiye kontrol ettiriniz. Dikkat! Karbon fırçalar yalnızca bir elektrikçi tarafından değiştirilmelidir.

#### 10.3 Depolama

Cihazı ve aksesuarlarını karanlık, kuru, dondan korunaklı ve çocukların giremeyeceği bir yerde depolayınız. En uygun depo sıcaklığı 5 ile 30° C derece arasındadır.

Elektrikli aleti orijinal ambalajında muhafaza ediniz.

#### 10.4 Yedek parça siparişi:

Yedek parça siparişinde şu bilgiler verilmelidir;

- Cihaz tipi
- Cihazın ürün numarası

### Servis Bilgileri

Bu ürünümüzde aşağıda açıklanan parçalar doğal veya kullanımdan kaynaklanan bir aşınmaya maruz kalırlar ve aşağıda açıklanan sarf malzemelerine ihtiyaç duyulur.

Aşınma parçaları\*: Karbon fırçalar, Testere bıçağı, Tezgah dolgu maddesi, V-kayış

\* sevkiyatın içeriğine dahil olması zorunlu değildir!

## 11. Bertaraf etme ve geri dönüşüm

Cihaz, taşıma esnasındaki hasarın önlenmesi için ambalaj içerisinde temin edilmektedir. Bu ambalaj içerisindeki ham maddeler tekrar kullanılabilir veya geri dönüştürülebilir. Cihaz ve aksesuarları, metal ve plastik gibi çeşitli tip malzemelerden yapılmıştır. Arızalı bileşenler özel atık olarak bertaraf edilmelidir. Bayiinize veya belediye meclisinize danışınız.

### Atık cihazların evsel çöpler ile bertaraf edilmesi yasaktır!



Bu sembol, bu ürünün 2012/19/AB sayılı Atık Elektrikli ve Elektronik Teçhizatlara Dair Yönetmelik ve ulusal yasalar uyarınca evsel çöpler ile bertaraf edilmesinin yasak olduğunu belirtmektedir. Bu ürün, bu tür atıkların imha edilmesi için öngörülen toplama yerlerine verilmelidir. Bu verme işlemi, örneğin benzer bir ürünün satın alınması sırasında atık ürünün satıcıya iade edilmesi veya atık elektrikli ve elektronik teçhizatların geri dönüştürme işlemine tabii tutan toplama yerlerine verilmesi şeklinde gerçekleştirilebilir. Atık cihazlar ile ilgili işlemlerin usulüne uygun şekilde yapılmaması, atık elektrikli ve elektronik teçhizatların çoğu zaman içerdiği potansiyel tehlikeli maddeler nedeniyle çevre korumasına olumsuz tesir edebilir veya insan sağlığını bozabilir. Bu ürünün usulüne uygun şekilde imha edilmesi ile ayrıca doğal kaynakları korumuş olursunuz. Atık cihazları toplama yerlerine ilişkin bilgileri belediyenizden, yasal bertaraf kurumlarından, atık elektrikli ve elektronik teçhizatların bertaraf edilmesine ilişkin yetkili kurumdan veya belediyenizin çöp toplama ve nakil hizmetleri bölümünden edinebilirsiniz.

## 12. Sorun giderme

Sorun	Olası Neden	Giderme
1. Motor kapatıldıktan sonra testere bıçağı gevşiyor	Sabitleme somunu çok gevşek sıkılmıştır	Sabitleme somununu sağa doğru sıkıştırınız
2. Motor çalışmıyor	a) Şebeke sigortası atmıştır	a) Şebeke sigortasını kontrol ediniz
	b) Uzatma kablosu arızası	b) Uzatma kablosunu değiştiriniz
	c) Motor veya şalter bağlantıları sorunludur	c) Elektrikçiye kontrol ettiriniz
	d) Motor veya şalter arızası	d) Elektrikçiye kontrol ettiriniz

<b>Indholdsfortegnelse:</b>	<b>Side:</b>
1. Indledning.....	163
2. Sikkerhedsforskrifter .....	163
3. Produktbeskrivelse.....	165
4. Leveringsomfang.....	166
5. Brug i overensstemmelse med formålet .....	166
6. Tekniske data .....	166
7. Før ibrugtagning .....	167
8. Betjening .....	168
9. Elektrisk tilslutning .....	169
10. Rengøring, vedligeholdelse, opbevaring og bestilling af reservedele .	169
11. Bortskaffelse og genbrug.....	170
12. Fejludbedring .....	170

## Forklaring af symbolerne



Advarsel! Læs og overhold brugsanvisningen for at reducere risikoen for kvæstelser!



Brug støvbeskyttelsesmaske. Når der arbejdes med træ og andre materialer, kan der opstå sundhedsfarligt støv. Asbestholdigt materiale må ikke bearbejdes!



Brug beskyttelsesbriller. Gnister, der opstår under arbejdet, eller splinter, spåner og støv, der springer ud af apparatet, kan forringe synet.



Brug høreværn. Støjpåvirkning kan føre til tab af hørelse.



OBS! Skade! Ræk ikke ind i kørende oplevede klinge!

## 1. Indledning

Producent:  
scheppach Fabrikation von  
Holzbearbeitungsmaschinen GmbH  
Günzburger Straße 69  
D-89335 Ichenhausen

### Kære kunde,

Vi ønsker dig god fornøjelse og succes i at arbejde med dit nye apparat.

### Bemærk:

Producenten af dette udstyr er ikke ansvarlig i henhold til gældende lov om produktansvar for skader der opstår på maskinen eller som følge af denne maskine, ved:

- forkert håndtering,
- manglende overholdelse af betjeningsvejledningen, Reparationer udført af andre, uautoriserede medarbejdere,
- Installation af og udskiftning til ikke originale reservedele,
- ukorrekt brug, Svigt i det elektriske system ved manglende overholdelse af elektriske krav og VDE-bestemmelserne 0100, DIN 57113 / VDE0113.

### Vi anbefaler:

Læs hele teksten i betjeningsvejledningen før montering og ibrugtagning.

Denne betjeningsvejledning skal hjælpe dig med at lære din maskine at kende og udnytte dens tilgængelige indsatsmuligheder. Betjeningsvejledningen indeholder vigtige oplysninger om hvordan du arbejder sikkert, fagligt og økonomisk rigtigt, og hvordan farer undgås, reparationsomkostninger spares, nedetid reduceres og maskinens pålidelighed og levetid øges. Ud over de sikkerhedsmæssige bestemmelser i denne betjeningsvejledning, skal dit lands regler vedrørende maskinens drift overholdes.

Betjeningsvejledningen, der beskyttes mod snavs og fugt i et plastikomslag, skal opbevares ved maskinen. Den skal læses inden arbejdet påbegyndes og overholdes af alle operatører. Kun personer der er oplært i at bruge maskinen og oplyst om de dermed forbundne farer, må arbejde med maskinen. Minimumsalderen skal overholdes.

Ud over de sikkerhedsinformationer der er indeholdt i denne brugsanvisning og de lokale krav, skal de generelt anerkendte tekniske krav vedrørende maskinens drift, overholdes.

Vi fraskriver os ethvert ansvar for uheld eller skader, der måtte opstå som følge af manglende overholdelse af denne vejledning og sikkerhedsinstrukserne.

## 2. Sikkerhedsforskrifter

### Advarsel

Læs alle sikkerhedsforskrifter og instruktioner. Følges instruktionerne, navnlig sikkerhedsforskrifterne, ikke nøje som beskrevet, kan dette føre til elektrisk stød, brand og/eller svære kvæstelser. Opbevar alle sikkerhedsforskrifter og instruktioner til fremtidig brug.

### 2.1 Generelle sikkerhedsforskrifter til el-apparater

Advarsel! Ved anvendelse af elektroværktøj skal der til beskyttelse mod elektriske stød, personskader og brandfare overholdes følgende sikkerhedsforanstaltninger. Læs alle disse henvisninger før anvendelse af dette elektroværktøj og opbevar denne sikkerhedshenvisning godt.

- 1 Hold arbejdsområdet i orden
  - Uorden i arbejdsområdet kan have uheld til følge.
- 2 Tag hensyn til omgivelserne
  - Udsæt ikke elektroværktøj for regn.
  - Anvend ikke elektroværktøj i fugtige eller våde omgivelser.
  - Sørg for god belysning i arbejdsområdet.
  - Anvend ikke elektroværktøjet, hvor der foreligger brand- eller eksplosionsfare.
- 3 Beskyt dig mod elektriske stød
  - Undgå kropsberøringer med jordforbundne dele (f.eks. rør, radiatorer, elkomfurer, køleenheder).
- 4 Hold børn væk!
  - Lad ikke andre personer berøre værktøjet eller kablet, hold dem væk fra arbejdsområdet.
- 5 Opbevar ubenyttede elektroværktøjer sikkert
  - Ubenyttede elektroværktøjer bør opbevares på et tørt, højtliggende eller aflåst sted, som er uden for børns rækkevidde .
- 6 Overbelast ikke dine elektroværktøjer
  - De arbejder bedre og mere sikkert i det specificerede ydelsesområde.
- 7 Anvend det rigtige elektroværktøj
  - Anvend ingen ydelsessvage elektroværktøjer til svært arbejde.
  - Anvend ikke elektroværktøjet til sådanne formål, som det ikke er beregnet til. Anvend for eksempel ikke en håndrundsav til skæring af trægrene eller træbrænde.
  - Anvend ikke elektroværktøjet til at save brænde med.
- 8 Bær egnet påklædning
  - Bær ikke bred påklædning eller smykker, de kunne fanges af bevægelige dele.
  - Ved arbejde i det fri er skridsikkert fodtøj anbefalet.
  - Bær et hårnnet ved langt hår.
- 9 Anvend beskyttelsesudstyr
  - Bær et par beskyttelsesbriller.
  - Anvend ved støvfrembringende arbejder en åndedrætsbeskyttelse.

- 10 Anvende ikke kablet til formål, som det ikke er bestemt til.
  - Anvend ikke kablet til at trække stikket ud af stikkontakten. Beskyt kablet mod varme, olie og skarpe kanter.
- 11 Fastspænd arbejdsemnet
  - Anvend fastspændingsanordninger eller en skruestik til at fastholde arbejdsemnet. Det er derved holdt mere sikkert end med hånden og muliggør betjeningen af maskinen med begge hænder.
- 12 Undgå unormal kropsholdning
  - Sørg for sikkert fodfæste og hold til hver en tid ligevægten.
  - Undgå klodsede håndpositioner, ved hvilke en eller begge hænder ved udskridning kunne komme i berøring med savbladet.
- 13 Plej dine værktøjer med omsorg
  - Hold skæreværktøjerne skarpe og rene for at kunne arbejde bedre og mere sikkert.
  - Følg de vigtige henvisninger om smørelse og om værktøjsskift.
  - Kontrollér regelmæssigt elektroværktøjets tilslutningsledningen og lad denne udskifte af en kvalificeret fagperson ved skader.
  - Kontrollér forlængerledninger regelmæssigt og erstt disse, hvis de er beskadiget.
  - Hold håndtag tørre, rene og fri for olie og fedt.
- 14 Træk stikket ud af stikkontakten
  - Når elektroværktøjet ikke anvendes, før vedligeholdelse og ved skift af værktøjer som f.eks. savblad, borer, fræsere.
- 15 Lad ingen værktøjsnøgler sidde
  - Kontrollér før tænding, at nøgle og indstillingsværktøjer er fjernet.
- 16 Undgå utilsigtet start
  - Forsikr dig om, at kontakten er slukket ved tilslutning af stikket til stikkontakten.
- 17 Anvend forlængerledninger til udeområdet
  - Anvend i det fri kun dertil tilladte og tilsvarende kendetegnede forlængerledninger.
  - Anvend kun kabeltromlen i udrullet tilstand.
- 18 Vær altid opmærksom
 

Vær opmærksom på, hvad du gør. Gå til arbejdet med fornøft. Anvend ikke elektroværktøjet, hvis du er ukoncentreret.
- 19 Tjek elektroværktøjet for eventuelle skader
  - Før videre brug af elektroværktøjet skal sikkerhedsanordninger eller let beskadigede dele undersøges nøje for deres perfekte og bestemmelsesmæssige funktion.
  - Tjek, om de bevægelige dele fungerer perfekt og ikke klemmer eller om delene er blevet beskadiget. Samtlige dele skal være monteret rigtigt og opfylde alle betingelser for at sikre den perfekte drift af elektroværktøjet.
  - Beskadigede sikkerhedsanordninger og dele skal repareres i overensstemmelse med deres bestemmelse eller udskiftes af et anerkendt fagværksted, med mindre andet er specificeret i betjeningsvejledningen.

- Beskadigede knapper skal erstattes på et kundeserviceværksted.
- Anvend ingen defekt eller beskadiget tilslutningsledning.
- Anvend ingen elektroværktøjer hvis knapper ikke lader sig tænde eller slukke.

#### 20 Pas på!

- Af hensyn til egen sikkerhed må der kun benyttes tilbehør og ekstraudstyr, som er angivet i brugsanvisningen eller anbefalet eller angivet af værktøjets producent. Anvendelsen af andre værktøjer og af andet tilbehør kan betyde fare for personskade for dig.

#### 21 Lad dit elektroværktøj reparere af en elektrofagmand

- Dette elektroværktøj svarer til de pågældende sikkerhedsbestemmelser. Reparationer må kun udføres af en elektrofagmand, idet originale reservedele anvendes, ellers kan der opstå uheld for brugeren.

#### 22 Tilslut udsugnings-enheden

- Hvis der er tilslutninger til udsugning og opfangsanordning tilstede, sørg for, at disse er tilsluttet og bliver anvendt rigtigt.

#### Specielle sikkerhedsforskrifter

- I en nødsituation skal maskinen slukkes umiddelbart og netstikket trækkes ud.
- Vær hele tiden opmærksom på alle disse anvisninger, før og under arbejdet med saven.
- Brug ikke saven til at save i brændetræ.
- Sav ikke på tværs af rundholt uden egnet holdeanordning.
- Maskinen er udstyret med en sikkerhedsafbryder, så den ikke genstarter af sig selv efter spændingsfald.
- Ved brug af forlængerledning skal du kontrollere, at ledningens tværsnit er tilstrækkeligt stort i forhold til savens strømforbrug. Mindste tværsnit 1 mm<sup>2</sup>.
- Anvendes kabeltromle, skal ledningen være rullet helt ud.
- Personer, som arbejder med maskinen, må ikke distraheres under arbejdet.
- Savklinger må ikke bremses ned ved at trykke ind på siden af dem, når maskinen slukkes.
- Isæt kun skærpede savklinger uden revner og deformationer.
- Savklinger med fejl skal omgående skiftes ud.
- Brug ikke savklinger, som ikke er i overensstemmelse med de mærkedata, som er nævnt i denne betjeningsvejledning.
- Kontroller, at alle anordninger, som dækker savklingen, fungerer fejlfrit.
- Sikkerhedsanordninger på maskinen må ikke afmonteres eller sættes ud af kraft.
- Beskadigede eller fejlbehæftede beskyttelsesanordninger skal omgående erstattes af nye.
- Sav ikke i emner, som er for små til, at de kan holdes sikkert i hånden.
- Belast ikke maskinen så meget, at den står helt stille.



- Pres altid arbejdsemnet fast ind mod arbejdspladen.
- Fjern aldrig løse splinter, spåner eller fastklemte trædele, mens savklingen kører.
- Sluk maskinen, inden forstyrrelser på det blokerede indsatsværktøj afhjælpes. -Træk stikket ud af stikkontakten- Opløs blokaden. „Pas på! Fare for tilskadekomst savklinge! Brug beskyttelseshandsker! Foretag en testkørsel uden arbejdsemne. Usædvanlig støj eller svingninger må ikke forekomme. I givet fald skal maskinen slukkes og producenten kontaktes.
- Omstillinger samt indstillings-, måle- og rengøringsarbejde skal udføres med motoren slukket. - Træk elstikket ud -
- Kontroller, at nøglerne og indstillingsværktøj er fjernet, før værktøjet tændes.
- Sluk motoren, og træk stikket ud af stikkontakten, når du forlader arbejdsstedet.
- Arbejde med el-installation, reparation og vedligeholdelse skal udføres af fagfolk.
- Alle beskyttelses- og sikkerhedsanordninger skal genmonteres omgående efter udført reparation eller vedligeholdelse.
- Producentens anvisninger vedrørende sikkerhed, arbejdsmåde og vedligeholdelse samt målene, som er angivet i de tekniske data, skal overholdes.
- Relevante bestemmelser vedrørende ulykkesforebyggelse og øvrige almindeligt anerkendte sikkerhedstekniske regler skal overholdes.
- Bemærk evt. informationsfoldere fra ulykkesforsikringselskaber (VBG 7j).
- Saven er udelukkende beregnet til indendørs installation.
- Arbejdsemner, som er mindre end klingeværnet, kan forårsage kvæstelser af hænder og fingre. Brug egnede hjælpemidler!
- Undgå forkrampede håndstillinger, når du fører arbejdsemnet, og stillinger, hvor hånden vil støde direkte ind i savklingen, hvis arbejdsemnet glider ud af hånden.
- Isæt altid savklingen således, at tænderne peger nedad mod savbordet.
- Indstil altid den rigtige klingspænding, så savklingerne ikke revner.
- Savning i materiale med uregelmæssige skæreprofiler kræver særlig forsigtighed.
- Savning i runde genstande, såsom stænger eller rør, kræver særlig forsigtighed. Sådanne genstande kan rulle ned foran savklingen, så tænderne sætter sig fast. For at undgå dette skal arbejdsemnet støttes af med en kile.
- Når arbejdsemnet trækkes tilbage kan tænder sætte sig fast i snitfugen, især hvis fugen blokeres af savspån. I så tilfælde bør saven standses, netstikket trækkes ud, og snitfugen åbnes med en kile, så arbejdsemnet kan trækkes ud.
- Forlad aldrig arbejdsstedet uden først at standse saven. Vent, indtil saven står helt stille.
- Dele må ikke sættes, klæbes eller bygges sammen på arbejdsbordet, mens saven kører.

- Vent med at tænde for saven, til materialerester og værktøj er blevet fjernet fra arbejdsbordet. Lad kun arbejdsemnet og eventuelle hjælpemidler (kiler) være på arbejdsbordet.
- Brug altid beskyttelsesbriller.
- Hold fingrene i sikker afstand af savklingen.
- Før arbejdsemnet stabilt og sikkert, og hold det hele tiden fast.
- Forlad aldrig arbejdsstedet uden først at standse saven.
- Pas på ikke at miste koncentrationen, efter at du er begyndt at føle dig fortlølig med arbejdet. Et øjeblik uagtsomhed kan føre til svære kvæstelser inden for brøkdelen af et sekund.

#### Sikkert arbejde

- Brug kun transportanordninger til at transportere elværktøjet med (fig. 1/pos. 10).
- Brug aldrig beskyttelseskærmene til at håndtere eller transportere med.
- Sørg for, at den nederste del af savklingen er til dækket under transporten f.eks. med en beskyttelseskærm.
- Arbejdsstillingen skal altid være på siden af savklingen.

#### Opbevar sikkerhedsforskrifterne et sikkert sted.

Advarsel! Dette elektriske værktøj genererer et elektromagnetisk felt under drift. Dette felt kan forringe aktive eller passive medicinske implantater under visse betingelser. For at forebygge risikoen for alvorlige eller dødelige kvæstelser, anbefaler vi, at personer med medicinske implantater rådføre sig med egen læge og producenten af det medicinske implantat, før betjening af elektrisk værktøj.

### 3. Produktbeskrivelse (fig. 1-12)

- 1 Udblæsningsanordning
- 2 Holder
- 3 Fingerskrue
- 4 Holder
- 5 Klingeværn
- 6 Savbord
- 7 Afdækning til venstre
- 8 Lejesteder
- 9 Spændegreb
- 10 Udligger
- 11 Gradskala
- 12 Låsearm
- 13 Støvudsugningstilslutning
- 14 Tænd-/slukknop
- 15 Regulator for slagantal
- 16 Montagepunkter
- 17 Savklinge
- 18 Nedholder
- 19 Øverste adapter
- 20 Unbrakonøgle 3 mm

- 21 Vinkel (følger ikke med)
- 22 Opbevaringsboks til savklinger
- 23 Nedre adapter
- 24 Savklingeholder foroven
- 25 Savklingeholder forneden
- 26 Bordindlæg
- 27 Markør
- 28 Skrue
- 29 Holder
- 30 Arbejdslampe
- 31 Tænd-/slukknop arbejdslampe
- 32 Indstillingsmåler til savklinger uden pin

#### 4. Leveringsomfang

- Åben indpakningen og tag forsigtigt enheden ud.
- Fjern indpakningsmaterialet og indpaknings-/ og transportsikringer (hvis tilgængelige).
- Tjek, om leveringen er fuldstændig.
- Kontrollér enheden og tilbehøret for transportskader.
- Opbevar hvis muligt indpakningen indtil udløb af garantiperioden.

#### Advarsel

Enhed og indpakningsmateriale er ikke børnelegetøj! Børn må ikke lege med kunststofposer, folie og smådele! Der foreligger fare for indtagelse og kvælning!

- Dekupørsav
- Klingeværn
- Udblæsningsanordning
- Reservesavklinge (2x) (til træ og kunststoffer)
- Unbrakonøgle 3 mm
- Original brugsanvisning

#### 5. Brug i overensstemmelse med formålet

Dekupørsaven benyttes til savning i kantet træ eller andre materialer, såsom plexiglas, glasfiber, skumstof, gummi, læder og kork. Brug ikke saven til savning af rundt materiale. Rundt materiale kan let kippe. Fare for tilskadekomst! Dele kan slynges ud!

Maskinen må kun anvendes i overensstemmelse med dens bestemmelsesmæssige formål. Enhver anden anvendelse, som går ud over den beregnede anvendelse, er ikke bestemmelsesmæssig. For deraf resulterende skader eller kvæstelser hæfter brugeren/operatøren og ikke producenten.

Læg venligst mærke til, at vores enheder efter hensigt ikke er konstrueret til erhvervsmæssig, håndværksmæssig eller industriel anvendelse.

Vi påtager os ingen garanti, hvis enheden bliver anvendt til erhvervsmæssige, håndværksmæssige eller industrielle formål såvel som lignende anvendelsesområder.

Der må kun anvendes savblade, som er egnet til maskinen

- Anvendelsen af alle former for HSS-savblade og skæreskiver er forbudt. En del af den bestemmelsesmæssige anvendelse er også overholdelsen af sikkerhedsanvisningerne, såvel som montagevejledningen og idriftsættelsesanvisningerne i betjeningsvejledningen.
- Personer, som betjener og vedligeholder maskinen, skal være fortrolige med denne og skal være undervist i mulige farer.
- Derudover skal de gældende forskrifter for forebyggelse af uheld overholdes nøje.
- Andre almene regler i arbejdsmedicinske og sikkerhedstekniske områder skal overholdes.
- Ændringer på maskinen udelukker fuldstændigt producentens ansvar og deraf følgende skader.

#### Tilbageværende risici!

Selv om du betjener el-værktøjet forskriftsmæssigt, vil der stadigvæk være en vis risiko at tage højde for. Følgende farer kan opstå, alt efter el-værktøjets type og konstruktionsmåde:

- Lungeskader, hvis der ikke bruges egnet støvbeskyttelsesmaske.
- Høreskader, hvis der ikke bruges egnet høreværn.
- Ulykkesfare ved håndberøring i værktøjets skærezone, hvor afskærmning ikke forefindes.
- Fare for tilskadekomst ved skift af værktøj (snitsår).
- Klemning af fingre.
- Fare for tilbageslag.
- Arbejdsemnet vælter på grund af for lille støtteflade.
- Berøring af skæreværktøj.
- Udslyngning af dele fra grene og arbejdsemner.

#### 6. Tekniske data

<b>Netspænding:</b>	220-240 V~/50 Hz
<b>Optagen effekt:</b>	80 Watt (S1) 120 Watt (S6 30%)
<b>Slagtal:</b>	500-1700 min <sup>-1</sup>
<b>Beskyttelsesgrad:</b>	IP 20
<b>Slagbevægelse:</b>	12 mm
<b>Støtteflade:</b>	630 x 295 mm
<b>Bordkipning:</b>	0°- 45°
<b>Bordstørrelse:</b>	415 x 255 mm
<b>Savklinge længde ca.:</b>	134 mm
<b>Udhæng:</b>	406 mm
<b>Snithøjde maks. ved 90°:</b>	50 mm
<b>Snithøjde maks. ved 45°:</b>	22 mm
<b>min. mål emne BxH:</b>	100 x 22 mm
<b>maks. mål emne BxH:</b>	400 x 50 mm
<b>Vægt:</b>	12,7 kg
<b>Driftsform S6 30%:</b>	

Kontinuerlig drift med periodisk tilbagevendende belastning (varighed 10 min). For ikke at opvarme motoren for meget må motoren køre 30% af varigheden med den specificerede ydelse og skal efterfølgende køre 70% af varigheden uden last.

## Støjværdier

Støjværdierne blev fundet svarende til EN 61029.

### Bær høreværn.

Indvirkningen af støj kan føre til tab af hørelsen.

Lydtryksniveau $L_{pA}$ :	66,9 dB(A)
Usikkerhed $K_{pA}$ :	3 dB(A)
Lydeffektniveau $L_{WA}$ :	79,9 dB(A)
Usikkerhed $K_{WA}$ :	3 dB(A)

De angivne værdier er rene emissionsværdier og udgør ikke nogen garanti for sikre værdier på arbejdspladsen. Selv om der er en forbindelse mellem emissions- og immissionsniveauer, kan det heraf ikke med sikkerhed afgøres, hvorvidt supplerende sikkerhedsforanstaltninger er nødvendige eller ej. Faktorer, som kan have indflydelse på det aktuelle immissionsniveau på arbejdspladsen, er: Påvirkningens varighed, arbejdsrummets egenskaber, andre støjkluder osv., f.eks. antallet af maskiner og øvrige arbejdsprocesser i nærheden. Endvidere kan de tilladte værdier på arbejdspladsen variere fra land til land. Ovenstående oplysninger kan dog være en hjælp til brugeren til at kunne foretage et kvalificeret skøn om eksisterende risici.

### Støjudvikling og vibration skal begrænses til et minimum!

- Brug kun intakte og ubeskadigede produkter.
- Vedligehold og rengør produktet med jævne mellemrum.
- Tilpas arbejds måden efter produktet.
- Overbelast ikke produktet.
- Lad i givet fald produktet blive underkastet et eftersyn.
- Sluk produktet, når det ikke benyttes.

## 7. Før ibrugtagning

### Pas på!

Træk altid stikket ud af stikkontakten, inden du foretager indstillinger på produktet.

### 7.1 Generelt

- Før idriftsættelse skal alle tildækninger og sikkerhedsanordninger være monteret som specificeret.
- Savbladet skal kunne køre frit.
- Ved allerede bearbejdet træ skal der holdes øje med fremmedlegemer, som f.eks. søm eller skruer, osv.
- Før tænd-/sluk-knappen trykkes, skal du sikre dig, om savbladet er monteret rigtigt og om bevægelige dele kører gnidningsfrit.
- Sørg før tilslutningen af maskinen for, at data på typeskiltet stemmer overens med netværksdata.
- Tilslut kun maskinen til hensigtsmæssigt installerede beskyttelseskontakt-stikkontakter, som er sikret med mindst 10A.

### 7.2 af dekupørsaven på en arbejdsbænk (fig. 3,4)

Produktet må kun monteres af en fagmand!

Til montage skal du bruge (følger ikke med):

- Sekskantskrue M6 (4x)
- Sekskantmøtrik M6 (8x)
- Mellemlægsskive Ø 7mm (4x)
- Planpakning Ø 7mm (4x)
- Gummiunderlag: 410x255x13mm

Længden på de skruer, der skal anvendes, varierer alt efter bordpladens tykkelse.

- Monter dekupørsaven på et massivt arbejdsbord af træ. Herved kan kraftig støjudvikling som følge af vibration undgås.
- Marker borehullerne. Brug her dekupørsaven som skabelon.
- Bor 4 huller Ø 8 mm i arbejdsbordet og gummiunderlaget.
- Skru dekupørsaven fast til arbejdsbordet vha. montagepunkterne (fig. 3, pos. 16) i denne rækkefølge (fig. 4):

- A) Dekupørsav
- B) Gummiunderlag
- C) Arbejdsbord
- D) Planpakning
- E) Mellemlægsskive
- F) Sekskantmøtrik
- G) Sekskantmøtrik
- H) Sekskantskrue

Spænd først sekskantmøtrikken (F) fast, herefter sikres den ved hjælp af endnu en sekskantmøtrik (G).

### 7.3 Montering

Pas på! Husk altid at trække stikket ud af stikkontakten, inden arbejde med vedligeholdelse og omstilling påbegyndes.

#### 7.3.1 af klingeværn og spånudsug (fig. 6/7/8)

- Pas på: Før nedholderen (18) monteres, skal savklingen (17), der er formonteret på fabrikken, afmonteres som beskrevet under punkt 7.3.2.
- Fikser holderen (29) med fingerskruen (3) på maskinen. Monter nedholderen (18) på holderen (29), som vist på billedet.
- Fikser klingeværnet (5) med skruen og møtrikken.
- Monter udblæsningsanordningen (1) som vist på fig. 8.

#### 7.3.2 Udskiftning af savklinge (fig. 1/9/10)

##### Advarsel

Undgå kvæstelse som følge af utilsigtet start:

Inden savklingen tages ud eller skiftes, skal knappen altid stilles på position „0“ og stikket trækkes ud af stikkontakten.

#### Udtagning af savklingen uden stifter (option) (Fig. 1 + 9 + 9,1 + 9,2 + 9,3 + 9,4)

Brug adapteren (19/23) med flade savblade. Afstanden er resultatet af indstillingsmåleren (32) Savbladet er fastgjort med Allen skruer.

- Fjern bordindlægget (26) opad og tag så savklingen (17) ud.
- Løsn først spændingen ved at klappe spændegrebet (9) opad og drej det evt. til venstre for at reducere spændingen yderligere.
- Tryk udliggeren (10) en smule nedad.
- Derefter fjernes savbladet ved at trække det fremad ud af understøtningerne og gennem adgangsperforeringen i bordet.

#### **Isætning af savklingen uden stifter (option) (Fig. 1 + 9 + 9,1 + 9,2 + 9,3 + 9,4)**

Tænderne på savklingen skal altid pege nedad.

- Sæt savbladet med de to adaptere (19/23) i den nederste understøtning, den anden ende ind i den øvre understøtning.
- Lidt skub ned støttebenet (10).
- Spænd savklingen (17) fast med spændegrebet (9) ved at trykke dette ned igen. Kontroller savklingsens spænding (17). Skulle spændingen være for lille, øges denne ved at dreje til højre. Afspænd forinden spændegrebet (9) igen.
- Sæt bordindlægget (26) ind igen.

#### **Udtagning af savklingen med stifter**

- Fjern bordindlægget (26) opad og tag så savklingen (17) ud.
- Løsn først spændingen ved at klappe spændegrebet (9) opad og drej det evt. til venstre for at reducere spændingen yderligere.
- Tryk udliggeren (10) en smule nedad (se billede 9).
- Træk savklingen ud af den øverste og nederste savklingeholder (24/25).

#### **Isætning af savklingen med stifter**

Tænderne på savklingen skal altid pege nedad.

- Før en ende på savklingen (17) gennem boringen i bordet og før stifterne på savklingen (17) ind i de passende udsparinger på den øverste og nederste savklingeholder (24/25).
- Anbring først savklingen (17) i den nederste savklingeholder (25).
- Tryk udliggeren (10) en smule nedad.
- Kontroller savklingestifternes position i savklingeholderne (24/25).
- Spænd savklingen (17) fast med spændegrebet (9) ved at trykke dette ned igen. Kontroller savklingsens spænding (17). Skulle spændingen være for lille, øges denne ved at dreje til højre. Afspænd forinden spændegrebet (9) igen.
- Sæt bordindlægget (26) ind igen.

#### **7.3.3 Finindstilling af vinkelskala**

Pas på: Kontroller indstillingen på vinkelskalaen, før du går i gang med at arbejde med produktet.

Indstil savbordet ved hjælp af en 90° vinkel (21) (følger ikke med), som du lægger ind til savbordet og savklingen (fig. 11). Løsn skruen (28), og drej markøren (27) til 90°-mærket.

For præcist arbejde gennemføres en saveprøve:

Test den indstillede vinkel, idet du udfører et prøvesnit, og kontrollerer det indstillede gradtal på arbejdsemnet med en vinkelmåler. Juster markøren (27) om nødvendigt.

## **8. Betjening**

### **8.1 Anmærkning:**

- Saven saver ikke træ af sig selv. Brugeren skal selv føre træet ind i savklingen.
- Tænderne saver kun i træet under den nedadgående bevægelse.
- Træet skal føres langsomt ind i savklingen, da tænderne på savklingen er meget små.
- Alle personer skal igennem en vis indlæringsperiode, inden de kan begynde at arbejde med saven. I denne indlæringsperiode vil man højst sandsynligt opleve, at klinger brækker over.
- Især ved savning af tykkere træstykker skal man passe på, at savklingen ikke bøjes eller vrides om.
- En forsigtig arbejdsmåde vil forlænge savklingsens levetid.

### **8.2 Tænd/sluk-knap (fig. 2/pos. 14)**

- Tryk på „I“-knappen for at tænde.
- Tryk på „0“-knappen for at slukke.

Pas på: Maskinen er udstyret med en sikkerhedsafbryder, så den ikke genstarter af sig selv efter spændingsfald.

Hvis deкупørsaven er tændt, og strømtilførslen afbrydes, forbliver deкупørsaven slukket, når strømtilførslen er genetableret. For at tænde skal du trykke på „I“ igen.

### **8.3 Drift arbejdslampe**

- Tænd maskinen som beskrevet under 8.2
- Arbejdslampen (30) kan nu tændes og slukkes med knappen (31).

### **8.4 Regulator for slagantal (fig. 2/pos.15)**

Med regulator for slagantal (15) kan slagantallet indstilles efter materialets beskaffenhed. Skal der saves i blødt materiale, anbefaler vi høje omdrejningstal; lave omdrejningstal til hårdt materiale. Drejes regulatoren (15) til højre, øges omdrejningstallet.

### **8.5 Udførelse af indvendigt snit**

En særlig egenskab ved denne deкупørsav er muligheden for at udføre snit indvendigt i en plade uden at beskadige pladens yderside eller omkreds. Udførelse af indvendigt snit i en plade:

- Tag savklingen ud, som beskrevet i afsnit 7.3.2.
- Bor et hul i pladen.
- Læg pladen med hullet hen over tilgangsåbningen på savbordet.
- Monter savklingen gennem hullet i pladen, og indstil klingespændingen.
- Tag savklingen ud af klingeholderne, når arbejdet er færdigt (som beskrevet i afsnit 7.3.2), og fjern pladen fra bordet.

### 8.6 Udførelse af vinkelsnit

Før vinkelsnit udføres, skal afstanden mellem klin-geværn og arbejdsbord tilpasses. Drej bordet ved at løsne låsearmen (12) og vippe savbordet i den ønskede position (fig. 12). Spænd låsearmen.

#### Pas på!

Vær særlig forsigtig ved udførelse af vinkelsnit. Savbordets hældning øger risikoen for, at materiale rutsjer ned. Fare for tilskadekomst!

## 9. Elektrisk tilslutning

Den installerede elektromotor er tilsluttet driftsklar. Tilslutningen svarer til de pågældende VDE- og DIN-bestemmelser. Kundens netværkstilslutning såvel som den anvendte forlængerledning skal svare til disse forskrifter.

### Skadelig elektro-tilslutningsledning

Ved elektriske ledninger opstår der ofte isolations-skader.

#### Årsager hertil kan være:

- Tryksteder, når tilslutningsledninger bliver ført gennem døre eller vinduer.
- Knæksteder gennem uhensigtsmæssig fastgørelse eller føring af tilslutningsledningen.
- Snit fra overkørsler af tilslutningsledningerne.
- Isolations-skader fra udrivning fra stikkontakten.
- Revner fra aldring af isolationen.
- Sådanne skadelige elektro-tilslutningsledninger må ikke anvendes og er på grund af isolations-skaderne livsfarlige.

Efterse regelmæssigt elektriske tilslutningsledninger for skader. Sørg for, at tilslutningsledningen ikke er sluttet til strømnettet, imens du gør dette..

Elektriske tilslutningsledninger skal svare til de tilsvarende VDE- og DIN-bestemmelser. Anvend kun tilslutningsledninger med kendetegnet H05VV-F.

Et påtryk af typekendetegnet på kablet er forbudt.

### Vekselstrømsmotor

- Netværksspændingen skal være 230 V~.
- Forlængerledninger op til 25 m længde skal have et tværsnit på 1,5 kvadratmillimeter.

Tilslutninger og reparationer af den elektriske udstyr må kun udføres af en elektro-fagmand.

Ved spørgsmål angiv venligst følgende data:

- Motorens strømart
- Data på maskinens typeskilt
- Data på motorens typeskilt

## 10. Rengøring, vedligeholdelse, opbevaring og bestilling af reservedele

### Pas på!

Træk elstikket ud, før vedligeholdelses- og monteringsarbejde gennemføres.

### 10.1 Rengøring

- Hold beskyttelsesanordninger, lufriller og motorhus så fri for støv og snavs som muligt.
- Tør enheden af med en ren klud eller blæs den af med trykluft ved lavt tryk.
- Vi anbefaler at rengøre enheden efter hver anvendelse.
- Rengør enheden regelmæssigt med en fugtig klud og en anelse sæbe. Anvend ingen rengørings- eller opløsningsmidler, disse kan angribe kunststoffdelen på enheden. Sørg for, at der ikke kan komme vand ind i enhedens indre.

### 10.2 Vedligeholdelse

Inde i produktet findes der ingen yderligere dele, der skal vedligeholdes.

#### 10.2.1 Lejer (fig. 1/pos. 8)

Smør lejestederne (8) på venderullerne med jævne mellemrum med en maskinfedt af god kvalitet, dog senest efter ca. 25-30 driftstimer.

#### 10.2.2 Kulbørster

Lad kulbørsterne kontrollere af en elektro-fagmand ved overdreven gnistdannelse. Advarsel! Kulbørsterne må kun udskiftes af en elektro-fagmand.

### 10.3 Opbevaring

Opbevar enheden og dens tilbehør på et mørkt, tørt og frostfrit sted, som også er utilgængeligt for børn. Den optimale opbevaringstemperatur ligger mellem 5 og 30°C.

Opbevar elektroværktøjet i originalindpakningen.

### 10.4 Bestilling af reservedele:

Husk at angive følgende oplysninger, når der bestilles reservedele;

- Produkttype
- Produktets artikelnummer

### Serviceinformationer

Vær opmærksom på, at følgende dele på produktet slides som følge af brug eller udsættes for naturligt slid resp. at følgende dele anses som forbrugsmaterialer.

Sliddele\*: kulbørsterne, savklinge, bordliners, V-bælter

\* er ikke nødvendigvis indeholdt i leveringsomfanget!

## 11. Bortskaffelse og genbrug

Udstyret leveres i emballage for at forhindre det i at blive beskadiget under transporten. Råvarerne i denne emballage kan genbruges eller genanvendes. Udstyret og dets tilbehør er lavet af forskellige typer af materialer, såsom metal og plast. Defekte komponenter skal bortskaffes som farligt affald. Spørg din forhandler eller din kommune.

### Gamle apparater må ikke smides ud sammen med det almindelige husholdningsaffald!



Dette symbol gør opmærksom på, at dette produkt ikke må smides ud sammen med det almindelige husholdningsaffald iht. WEEE-direktiv (2012/19/EU) og nationale love. Dette produkt skal afleveres til udvalgte samlesteder. Dette kan gøres f.eks. ved at returnere det i forbindelse med køb af et lignende produkt eller ved at aflevere det til et autoriseret samlested, hvor gamle elektriske og elektroniske apparater genbruges. Forkert håndtering af gamle apparater kan have negative følger for miljøet og menneskers sundhed, fordi disse evt. er fremstillet af farlige stoffer, der ofte findes i gamle elektriske og elektroniske apparater. Den korrekte bortskaffelse af produktet bidrager desuden til en effektiv udnyttelse af naturlige ressourcer. Informationer om samlesteder for gamle apparater fås ved henvendelse til kommunen, de offentlige organer til bortskaffelse af affald, et autoriseret sted til bortskaffelse af gamle elektriske og elektroniske apparater eller renovationen.

## 12. Fejludbedring

Fejl	Mulig årsag	Udbedring
1. Savblad løsner sig efter slukning af motoren	Møtrik er spændt for lidt	Spænd møtrik
2. Motor tændes ikke	a) Udfald netværkssikring	a) Test netværkssikringen
	b) Forlængerledning defekt	b) Udskift forlængerledningen
	c) Tilslutninger til motoren eller knapper ikke i orden	c) Lad dem kontrollere af elektrofagmand
	d) Motor eller knap defekt	d) Lad dem kontrollere af elektrofagmand

**Sisällysluettelo:****Sivu:**

1.	Aloittaminen .....	173
2.	Turvallisuusohjeet .....	173
3.	Laitteen kuvaus .....	175
4.	Toimituksen sisältö .....	176
5.	Määräystenmukainen käyttö .....	176
6.	Tekniset tiedot .....	176
7.	Ennen käyttöönottoa .....	177
8.	Käyttö .....	178
9.	Sähköliitäntä .....	179
10.	Puhdistus, huolto, varastointi ja varaosien tilaaminen .....	179
11.	Hävittäminen ja kierrätys .....	179
12.	Vianmääritys .....	180

## Symbolien selitykset instrumentin



Varoitus! Lue käyttöohje vähentääksesi vammautumisvaraa!



Käytä pölysuojanaamaria. Kun työstetään puuta ja muita materiaaleja, voi muodostua terveydelle haitallista pölyä. Asbestia sisältäviä materiaaleja ei saa työstää!

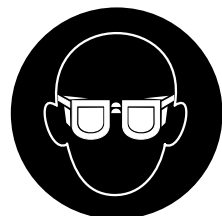

Käytä suojalaseja. Työskentelyn aikana syntyvät kipinät tai laitteesta sinkoilevat sirpaleet, lastut ja pöly voivat aiheuttaa sokeutumisen.



Käytä kuulosuojaimia. Melu voi aiheuttaa kuulovamman.



Huomio! Loukkaantumisvaara! Älä koske pyörivään sahante-rään!



## 1. Aloittaminen

### Valmistaja:

scheppach Fabrikation von  
Holzbearbeitungsmaschinen GmbH  
Günzburger Straße 69  
D-89335 Ichenhausen

### Hyvä asiakas,

Toivotamme teille paljon iloa ja menestystä työskentele uuden laitteen.

### Huomautus:

Voimassa olevan tuotevastuulain mukaisesti tämän laitteen valmistaja ei vastaa laitteessa ilmenevistä tai sen käytöstä aiheutuneista vahingoista, jotka ovat seurausta:

- epäasiallisesta käsittelystä,
- käyttöohjeiden laiminlyönnistä,
- ulkopuolisen, ei valtuutetun huoltohenkilön, tekemistä korjauksista,
- Ei alkuperäisten varaosien käyttämisestä laitteessa,
- laitteen käytöstä tarkoituksiin, joihin sitä ei ole suunniteltu,
- sähköjärjestelmän vioista johtuen voimassa olevien määräysten sekä DIN 57113 / VDE0113 -määräysten laiminlyömisestä.

### Suosittellemme:

Lue ennen laitteen asentamista ja käyttöönottoa nämä käyttöohjeet kokonaisuudessaan läpi.

Näiden käyttöohjeiden tarkoitus on auttaa sinua tutustumaan laitteeseen ja sen käyttötarkoituksiin paremmin. Käyttöohjeet sisältävät tärkeitä huomautuksia siitä, kuinka käytät laitetta turvallisesti, tarkoituksenmukaisesti ja taloudellisesti, sekä siitä, kuinka voit välttää vaaratilanteita, säästää korjauskuluissa, vähentää seisonta-aikoja ja parantaa laitteen luotettavuutta ja elinikää. Näissä käyttöohjeissa mainittujen turvallisuusmääräysten lisäksi tulee ehdottomasti noudattaa laitteen käyttöä koskevia maakohtaisia asetuksia.

Säilytä käyttöohjeita laitteen läheisyydessä muovitaskussa, jotta ne ovat suojassa lialta ja kosteudelta. Jokaisen laitetta käyttävän henkilön pitää ennen työn aloittamista lukea käyttöohjeet ja noudattaa niitä huolellisesti. Koneita saavat käyttää vain henkilöt, joille on neuvottu sen käyttö ja jotka ovat tietoisia koneen käyttöön liittyvistä vaaroista. Noudata koneen käyttäjälle asetettua alaikäraja.

Tässä käyttöohjeessa olevien turvallisuusohjeiden ja käyttömaassa voimassa olevien erikoismääräyksiensä ohella on otettava huomioon myös puuntyöstökoneiden käyttöä yleisesti koskevat tekniset säännöt.

Valmistaja ei vastaa onnettomuuksista tai vahingoista, jotka ovat aiheutuneet siitä, ettei tätä käyttöohjetta ja turvallisuusohjeita ole noudatettu.

## 2. Turvallisuusohjeet

### Varoitus

Lue kaikki turvallisuusohjeet ja ohjeet.

Laiminlyönnit turvallisuusohjeiden ja muiden ohjeiden noudattamisessa voivat aiheuttaa sähköiskun, tulipalon ja/tai vakavia vammoja.

Lue kaikki turvallisuusohjeet ja ohjeet ennen työn aloittamista varmistaaksesi sujuvan ja turvallisen työskentelyn.

### 2.1 Sähkölaitteiden yleiset turvallisuusohjeet

Huomio! Sähkötyökaluja käytettäessä on sähköisku-, loukkaantumis- ja palovaaralta suojautumiseksi noudatettava seuraavia ehdottomia turvallisuustoimenpiteitä. Lue kaikki nämä ohjeet ennen sähkötyökalun käyttämistä ja säilytä turvallisuusohjeet hyvin.

#### 1 Pidä työskentelyalueesi järjestyksessä

- Työskentelyalueen epäjärjestys saattaa aiheuttaa tapaturmia.

#### 2 Ota ulkoiset vaikutukset huomioon

- Älä jätä sähkötyökaluja sateeseen.
- Älä käytä sähkötyökaluja kosteassa tai märässä ympäristössä.
- Huolehdi työskentelyalueen hyvästä valaistuksesta.
- Älä käytä sähkötyökaluja paikassa, jossa on palo- tai räjähdysvaara.

#### 3 Suojaudu sähköiskulta

- Vältä kehon kosketusta maadoitettuihin kappaleisiin (esim. putket, radiaattorit, sähköliedet, jäädyttimet).

#### 4 Pidä lapset kaukana!

- Älä anna muiden koskea työkaluun tai johtoon, pidä heidät kaukana työskentelyalueestasi.

#### 5 Kun sähkötyökalut eivät ole käytössä, säilytä niitä turvallisesti

- Kun sähkötyökalut eivät ole käytössä, ne on säilytettävä kuivassa, korkealla sijaitsevassa tai suljetussa paikassa, lasten ulottumattomissa.

#### 6 Älä ylikuormita sähkötyökalua

- Työskentely sujuu paremmin ja turvallisemmin ilmoitetulla tehoalueella.

#### 7 Käytä oikeanlaista sähkötyökalua

- Älä käytä raskaisiin töihin heikkotehoisia sähkötyökaluja.
- Älä käytä sähkötyökalua sellaisiin tehtäviin, joihin sitä ei ole tarkoitettu. Älä esimerkiksi käytä käsipyörösahaa tukkien tai halkojen sahaamiseen.
- Älä käytä sähkötyökalua polttopuiden sahaamiseen.

#### 8 Käytä sopivaa vaatetusta

- Älä käytä väljiä vaatteita tai koruja, sillä ne voivat takertua liikkuviin osiin.
- Kun työskentelet ulkona, on suositeltavaa pitää luistamattomia jalkineita.
- Suojaa pitkät hiukset hiusverkolla.

#### 9 Käytä suojarusteita

- Käytä suojalaseja.
- Jos työssä vapautuu pölyä, käytä hengityssuojainta.

- 10 Älä käytä johtoa tehtäviin, joihin sitä ei ole tarkoitettu.
- Älä vedä pistoketta pistorasiasta johdosta kiinni pitämällä. Suojaa johto kuumuudelta, öljyltä ja teräviltä reunoilta
- 11 Kiinnitä työstettävä kappale
- Käytä kiinnityslaitteita tai ruuvipuristinta pitämään työstettävä kappale paikallaan. On turvallisempaa pitää se paikallaan tällä tavoin kuin kädelläsi, ja lisäksi voit sen ansiosta käyttää konetta molemmin käsin.
- 12 Vältä luonnotonta vartalon asentoa
- Huolehdi, että seisot vakaasti ja säilytät aina tasapainon.
  - Vältä kömpelöitä käden asentoja, jolloin äkillisen liikahduksen vuoksi sahanterä voi osua toiseen käteen tai molempiin käsiin.
- 13 Huolehdi työkaluista hyvin
- Pidä sahaustyökalut terävinä ja puhtaina, jotta työskentely sujuu paremmin ja turvallisemmin.
  - Noudata voitelua ja työkalun vaihtoa koskevia ohjeita.
  - Tarkista sähkötyökalun liitäntäjohto säännöllisesti, ja jos se on vaurioitunut, anna hyväksytyn ammattilaisen vaihtaa se.
  - Tarkista jatkojohdot säännöllisesti ja vaihda ne uusiin, jos ne ovat vaurioituneet.
  - Pidä kädensijat kuivina, puhtaina, öljyttöminä ja rasvattomina.
- 14 Irrota pistoke pistorasiasta
- Irrota pistoke pistorasiasta sähkötyökalun ollessa käyttämättä, ennen sen huoltoa ja vaihdettaessa varusteita, kuten sahanterää, poran-terää, jyräintä.
- 15 Älä jätä työkaluavaimia paikalleen
- Tarkista ennen käynnistystä, että avaimet ja säätötyökalut on otettu pois.
- 16 Estä tahaton käynnistyminen
- Varmista, että kytkin ei ole päällä, kun pistoke liitetään pistorasiaan.
- 17 Käytä ulkokäyttöön tarkoitettua jatkojohtoa
- Käytä ulkona vain ulkokäyttöön sallittua ja vastaavasti merkittyä jatkojohtoa.
  - Käytä johtokelaa vain, kun johto on rullattu ulos.
- 18 Pysy aina tarkkana
- m Tarkkaile, mitä teet. Pidä ajatus mukana, kun teet töitä. Älä käytä sähkötyökalua, jos et pysty keskittymään.
- 19 Tarkista sähkötyökalu mahdollisten vaurioiden varalta
- Ennen sähkötyökalun käytön jatkamista suoja-laitteet tai hieman vaurioituneet osat on tarkistettava huolellisesti, jotta varmistetaan niiden moitteeton ja määräysten mukainen toiminta.
  - Tarkista, että liikkuvat osat toimivat moitteet- tomasti, että ne eivät juutu kiinni ja että osat eivät ole vaurioituneet. Kaikkien osien on oltava asennettu oikein ja niiden on täytettävä kaikki vaatimukset, jotta sähkötyökalun moitteeton toiminta taataan.

- Vaurioituneet suojalaitteet ja osat on määräys- ten mukaisesti annettava hyväksytyn huolto- korjaamon korjattaviksi tai vaihdettaviksi, jos käyttöohjeessa ei muuta ole ilmoitettu.
- Vaurioituneet kytkimet on vaihdattava huol- toliikkeessä.
- Älä käytä viallisia tai vaurioituneita liitäntäjohtoja.
- Älä käytä sähkötyökaluja, joiden kytkintä ei saa asetettua päälle- tai pois-asentoon.

## 20 HUOMIO!

- Oman turvallisuutesi takia käytä vain sellaisia lisätarvikkeita ja lisälaitteita, jotka on mainit- tu käyttöohjeessa tai joita työkalun valmistaja suosittelee tai joista se on ilmoittanut. Muiden vaihtotyökalujen ja lisätarvikkeiden käyttö voi aiheuttaa loukkaantumisaarua.

## 21 Anna sähkötyökalu sähköalan ammattilaisen kor- jattavaksi

- Tämä sähkötyökalu vastaa asianmukaisia tur- vallisuuääräyksiä. Korjaukset saa tehdä vain sähköalan ammattilainen alkuperäisiä varaosia käyttäen; muuten käyttäjälle voi aiheutua ta- paturmia.

## 22 Liitä hiukkaspölyn poistolaitteet

- Jos käytettävissä on liitännät hiukkaspölyn imu- ja keräyslaitteita varten, varmista, että laitteet on liitetty, ja että niitä käytetään oikein.

## Erityiset turvallisuusohjeet

- Kytke kone välittömästi pois päältä hätätilanteessa ja vedä virtapistoke irti pistorasiasta.
- Huomioi kaikki nämä turvallisuusohjeet ennen kuin alat työskennellä sahalla ja työskentelyn aikana.
- Älä käytä sahaa polttopuiden sahaamiseen.
- Älä sahaa pyöreitä puita poikittaissuuntaisesti il- man sopivaa kiinnityslaitetta.
- Koneessa on turvakytkin, joka estää sen uudel- leenkäynnistymisen virtakatkoksen jälkeen.
- Jos tarvitaan jatkojohtoa, on varmistettava, että sen poikkileikkaus on riittävä sahan virrankulutuk- seen. Vähimmäispoikkileikkaus on 1 mm<sup>2</sup>.
- Käytä johtokelaa vain, kun se on kelattu auki.
- Koneella työskenteleviä henkilöitä ei saa häiritä.
- Sahanteriä ei saa moottorin sammuttamisen jäl- keen missään tapauksessa jarruttaa painamalla sivusuuntaan.
- Asenna vain hyvin teroitettuja, säröttömiä ja vään- tymättömiä sahanteriä.
- Vialliset sahanterät on heti vaihdettava.
- Älä käytä sahanteriä, jotka eivät vastaa tässä käyt- töohjeessa ilmoitettuja tietoja.
- Varmista, että kaikki sahanterän peittävät laitteet toimivat moitteettomasti.
- Koneessa olevia turvalaitteita ei saa purkaa eikä tehdä toimimattomiksi.
- Vioittuneet tai virheelliset suojalaitteet on vaihdet- tava viipymättä uusiin.
- Älä leikkaa työkappaleita, jotka ovat niin pieniä, et- tei niistä voi pitää kunnolla käsin kiinni.
- Älä kuormita konetta niin paljon, että se pysähtyy.
- Paina työkappaletta aina lujasti vasten työlevyä.

- Älä koskaan poista irronneita sirpaleita, lastuja tai kiinni juuttuneita puuosia sahanterän liikkua.
- Kytke kone pois päältä poistaaksesi juuttuneen käyttötyökalun häiriöt. - Vedä virtapistoke irti, poista tukos. „Huomio! Sahanterästä johtuva loukkaantumisvaara! Käytä suojakäsineitä! Suorita koekäyttö ilman työkappaletta. Varmista, ettei esiinny epätavallista melua tai tärinää. Jos näin on, kytke laite pois päältä ja ota yhteyttä valmistajaan.
- Varusteiden asennuksen ja säätö-, mittaus- ja puhdistustöitä saa suorittaa vain moottorin ollessa sammutettuna. - Vedä verkkopistoke irti -
- Tarkasta ennen päälle kytkemistä, että avaimet ja säätötyökalut on poistettu.
- Kun poistut työpaikalta, kytke moottori pois päältä ja vedä virtapistoke irti pistorasiasta.
- Sähköasennuksia, korjauksia ja huoltotöitä saa teettää vain ammattihenkilöillä.
- Kaikki suoja- ja turvalaitteet on korjaus- ja huoltotöiden suorittamisen jälkeen asennettava heti takaisin paikoilleen.
- Valmistajan määrittämiä turvallisuus-, työ- ja huolto-ohjeita ja teknisissä tiedoissa annettuja mittoja on noudatettava.
- Voimassa olevat tapaturmantorjuntamääräykset ja muut yleisesti voimassa olevat turvatekniset määräykset on huomioitava.
- Huomioi työturvallisuusviranomaisen antamat tiedotteet (VBG 7j).
- Saha on tarkoitettu asennettavaksi vain sisätiloihin.
- Sahanterän suojusta pienemmät työkappaleet voivat aiheuttaa vammoja käsiin ja sormiin. Käytä sopivia apuvälineitä!
- Vältä kouristavia käsisentoja ohjatessasi työkappaletta ja vältä asentoja, joissa kädet voivat luis kahtaa suoraan sahanterään.
- Aseta sahanterä aina niin, että hampaat osoittavat alas kohti sahapöytää.
- Säädä aina oikea terän jännitys välttääksesi sahanterän repeämisen.
- Menettele erityisen varovaisesti leikatessasi materiaaleja, joiden leikkausprofiili on epäsäännöllinen.
- Toimi erityisen varovaisesti leikatessasi pyöreitä kappaleita, kuten tankoja tai putkia. Ne voivat vie riä sahanterän eteen ja aiheuttaa hampaiden kiinni juuttumisen. Tue sellaiset työkappaleet kiilalla.
- Kun vedät työkappaletta taaksepäin, hampaat voivat juuttua kiinni leikkausuraan, erityisesti, jos sahauslastut tukkivat uran. Tässä tapauksessa saha on sammutettava, virtapistoke vedettävä irti, leikkausura avattava kiilalla ja työkappale vedettävä irti.
- Älä koskaan poistu työpaikalta sammuttamatta sahaa ennen sitä. Odota, kunnes saha on pysähtynyt kokonaan.
- Älä aseta, liimaa tai asenna työpöydälle mitään osia sahan käydessä.
- Kytke saha päälle vasta siivottuasi työpöydältä pois kaikki materiaali jäänteet ja työkalut. Työstöpöydällä saa olla vain työstettävä työkappale ja joitain apuvälineitä (kiilat).

- Käytä aina suojalaseja.
- Pidä sormesi turvallisen välimatkan päässä sahanterästä.
- Ohjaa työkappaletta varmasti ja lujasti kiinni pitäen äläkä päästä työkappaletta irti missään vaiheessa.
- Älä koskaan poistu työpaikalta sammuttamatta sahaa ennen sitä.
- Vaikka tuntisit sahan hyvin, älä päästä tarkkaavaisuuttasi koskaan herpaantumaan. Tarkkaavaisuuden herpaantuminen voi jo sekunnin murto-osassa johtaa vakaviin vammoihin.

### Turvallinen työskentely

- Käytä sähkötyökalun kuljetukseen vain kuljetuslaitteita (kuva 1, kohta 10).
- Älä koskaan käytä suojalaitteita pitääksesi niistä kiinni käsittelyn tai kuljetuksen aikana.
- Varmista, että kuljetuksen aikana sahanterän alaosa on peitetty, esimerkiksi suojalaitteella.
- Työasento on aina sivulle pois sahanterästä.

### Säilytä turvallisuusohjeita hyvin.

Varoitus! Tämä sähkötyökalu tuottaa käytön aikana sähkömagneettisen kentän. Tämä kenttä voi määrättyissä olosuhteissa heikentää aktiivisten tai passiivisten lääketieteellisten implanttien toimintaa. Vakavan tai jopa kuolemaan johtavan loukkaantumisen vaaran välttämiseksi suosittelemme henkilöitä, joilla on lääketieteellinen implanti, neuvottelemaan lääkäriänsä ja implantin valmistajan kanssa, ennen kuin he käyttävät sähkötyökalua.

## 3. Laitteen kuvaus (kuva 1-12)

- 1 Poistolaite
- 2 Pidike
- 3 Pyälletty ruuvi
- 4 Kiinnike
- 5 Sahanterän suojus
- 6 Sahapöytä
- 7 Vasen suojus
- 8 Laakerikohdat
- 9 Kiristysvipu
- 10 Puomi
- 11 Asteikko
- 12 Kiinnitysvipu
- 13 Pölynimurin liitäntä
- 14 Päälle-/pois-kytkin
- 15 Iskuluvun säädin
- 16 Asennuskohdat
- 17 Sahanterä
- 18 Painin
- 19 Yläadapteri
- 20 Koloavain 3 mm
- 21 Kulma (ei sisälly toimitukseen)
- 22 Säilytyslaatikko sahanteriä varten
- 23 Alempi sovitin
- 24 Sahanterän pidike ylhäällä
- 25 Sahanterän pidike alhaalla

- 26 Pöytäalusta
- 27 Viisari/osoitin
- 28 Ruuvi
- 29 Kiinnike
- 30 Työvalo
- 31 Työvalon päälle-/pois-kytkin
- 32 Säätoimittari sahanterille ilman tappi

#### 4. Toimituksen sisältö

- Avaa pakkaus ja ota laite varovasti ulos.
- Poista pakkausmateriaali ja pakkaus- ja kuljetus-tuet (jos niitä on).
- Tarkista, että toimituksessa on kaikki siihen kuu-luvat osat.
- Tarkista laite ja lisäosat kuljetusvaurioiden varalta.
- Säilytä pakkaus mahdollisuuksien mukaan takuu-ajan loppumiseen saakka.

#### Huomio

Laite ja pakkausmateriaalit eivät ole lasten leikkikalua! Lapset eivät saa leikkiä muovipusseilla, kelmuilla ja pienillä osilla! Nielemis- ja tukehtumisvaara!

- Kuviosaha
- Sahanterän suojus
- Poistolaite
- Vaihtosahanterä (2x) (puu ja muovit)
- Koloavain 3 mm
- Alkuperäinen käyttöohje

#### 5. Määräystenmukainen käyttö

Kuviosahaa käytetään kulmikkaiden puukappaleiden tai muiden materiaalien, kuten pleksilasin, GFK:n, solumuovin, kumin, nahan ja korkin leikkaamiseen. Älä käytä sahaa pyöreiden materiaalien sahaamiseen. Pyöreät materiaalit kallistuvat helposti. Loukkaantumisvaara! Osia voi sinkoutua ulos!

Konetta saa käyttää vain sille määrättyyn tarkoitukseen.

Pöytäpyörösaha soveltuu kaikkien puulajien sahaamiseen pitkittäis- ja poikittaissuuntaan (vain poikittaisvasteen kanssa), koneen koon mukaisesti.

Minkäänlaisia pyöreitä puita ei saa sahata.

Konetta saa käyttää vain sille määrättyyn tarkoitukseen.

Otathan huomioon, että laitteitamme ei ole suunniteltu kaupalliseen tai teolliseen käyttöön tai käsityöläiskäyttöön. Emme ota minkäänlaista vastuuta siitä, jos laitetta käytetään kaupalliseen tai teolliseen käyttöön, käsityöläiskäyttöön tai vastaavaan toimintaan.

Koneessa saa käyttää vain siihen sopivia sahanteriä.

- HSS-sahanterien ja kaikenlaisten katkaisulaikkojen käyttö on kielletty. Määräysten mukaiseen käyttöön kuuluu myös turvallisuusohjeiden, asennusohjeen sekä käyttöohjeen toimintaohjeiden noudattaminen.

- Konetta käyttävien ja huoltavien henkilöiden on tutustuttava ohjeisiin ja oltava tietoisia mahdollisista vaaroista.
- Lisäksi on noudatettava yksityiskohtaisesti voimassa olevia tapaturmanehkäisymääräyksiä.
- Muita yleisiä työterveyttä ja turvallisuutta koskevia sääntöjä on noudatettava..
- Jos koneeseen tehdään muutoksia, valmistaja ei ota mitään vastuuta siitä aiheutuvista vahingoista.

#### Jäännösriskit!

Vaikka tätä sähkötyökalua käytetään määräystenmukaisesti, jäljelle jää aina jäännösriskejä. Seuraavia vaaroja voi esiintyä tämän sähkötyökalun mallin ja version yhteydessä:

- Keuhkovammat, jos ei käytetä sopivaa pölysuojanaamaria.
- Kuulovammat, jos ei käytetä sopivaa kuulosuojainta.
- Onnettomuusvaara koskettaessa kädellä työkalun suojaamattomalle leikkausalueelle.
- Vammautumisvaara työkaluja vaihdettaessa (viiltovammojen vaara).
- Sormien puristuminen.
- Takaiskusta aiheutuva vaara.
- Työkappaleen kallistuminen riittämättömän työkap-paleen asetuspuunnan vuoksi.
- Leikkuutyökaluun koskeminen.
- Oksan kappaleiden ja työkappaleen osien ulos sin-koileminen.

#### 6. Tekniset tiedot

<b>Verkkovirran jännite:</b>	220-240 V~/50 Hz
<b>Tehontarve:</b>	80 Watt (S1) 120 Watt (S6 30%)
<b>Iskuluku:</b>	500-1700 min <sup>-1</sup>
<b>Suojausluokka:</b>	IP 20
<b>Iskunpituus:</b>	12 mm
<b>Seisontapinta:</b>	630 x 295 mm
<b>Kääntyvä pöytä:</b>	0°- 45°
<b>Pöydän koko:</b>	415 x 255 mm
<b>Sahanterän pituus noin:</b>	134 mm
<b>Säde:</b>	406 mm
<b>Enimmäisleikkauskorkeus 90°:ssa:</b>	50 mm
<b>Enimmäisleikkauskorkeus 45°:ssa:</b>	22 mm
<b>mTyökappaleen pienin mitta, LxK:</b>	100 x 22 mm
<b>Työkappaleen suurin mitta, LxK:</b>	400 x 50 mm
<b>Paino:</b>	12,7 kg

#### Käyttötapa S6 30 %:

jatkuva käyttö, keskeytyvä kuormitus (käyttöaika 10 min). Jotta moottori ei kuumene liikaa, moottoria saa käyttää 30 % käyttöajasta ilmoitetulla nimellisteholla ja sen jälkeen 70 % käyttöajasta ilman kuormitusta.

## Meluarvot

Meluarvot mitattiin standardin EN 61029 mukaisesti.

## Käytä kuulonsuojaimia.

Melu voi aiheuttaa kuulovaurion.

Äänenpainetaso $L_{pA}$ :	66,9 dB(A)
Mittausepävarmuus $K_{pA}$ :	3 dB(A)
Äänitehotaso $L_{WA}$ :	79,9 dB(A)
Mittausepävarmuus $K_{WA}$ :	3 dB(A)

Annetut arvot ovat emissioarvoja ja ne eivät esitä. Vaikka emissio- ja immissiotason välillä on korrelaatio, ei niistä voida luotettavasti määrittää mahdollisesti tarvittavia lisävarotoimenpiteitä. Työpaikalla vallitsevaan immissiotasoon mahdollisesti vaikuttavia tekijöitä ovat vaikutusten kesto, työtilan ominaisuudet, muut melulähteet jne., esim. koneiden määrä ja muut lähellä suoritettavat toimenpiteet. Luotettavat työpaikan arvot voivat sen vuoksi olla eri maissa erilaisia. Käyttäjä voi näiden tietojen perusteella kuitenkin arvioida vaarat ja riskit paremmin.

## Rajoita melun ja värinän muodostuminen minimiin!

- Käytä vain moitteettomassa kunnossa olevia laitteita.
- Huolla ja puhdista laite säännöllisesti.
- Mukauta työtapasi laitteelle sopivaksi.
- Älä ylikuormita laitetta.
- Tarkastuta laite tarvittaessa.
- Kytke laite pois päältä, jos sitä ei käytetä.

## 7. Ennen käyttöönottoa

### Huomio!

Vedä virtapistoke aina irti pistorasiasta ennen kuin alat säätää laitetta.

### 7.1 Yleistä

- Ennen käyttöönottoa on kaikkien suojuksien ja turvalaitteiden oltava asianmukaisesti kiinnitettyinä.
- Sahanterän on voitava pyöriä vapaasti.
- Jos puuta on jo käsitelty, ota huomioon siinä mahdollisesti olevat vierasesineet, kuten naulat tai ruuvit.
- Ennen kuin painat päälle/pois-kytkintä, varmista, että sahanterä on asennettu oikein ja että liikkuvat osat pääsevät liikkumaan helposti.
- Varmista ennen koneen kytkemistä, että tyyppikilvessä olevat tiedot vastaavat sähköverkon tietoja.
- Kytke kone vain asianmukaisesti asennettuun kosketussuojattuun pistorasiaan, jota suojaa vähintään 10 A:n sulake.

### 7.2 Kuviosahan asennus työpenkkiin (kuva 3,4)

Teetä laitteen asennus vain asiantuntevalla ammattihenkilöllä!!

Asennuksessa tarvitaan (eivät sisälly toimitukseen):

- Kuusioruuvit M6 (4x)

- Kuusiomutterit M6 (8x)
- Aluslevy  $\varnothing$  7mm (4x)
- Tiiviste  $\varnothing$  7mm (4x)
- Kumialusta: 410x255x13mm

Käytettävien ruuvien pituus vaihtelee pöytälevyn paksuuden mukaan.

- Asenna kuviosaha tukevaan puiseen työpenkkiin. Näin voidaan välttää värinästä aiheutuvan melun muodostuminen.
- Merkitse porausaukkojen paikat. Käytä kuviosahaa mallina.
- Poraa 4 aukkoa  $\varnothing$  8mm työpöytään ja kumialustaan.
- Kiinnitä kuviosaha ruuveilla työpöydän asennuskohtiin (kuva 3, kohta 16) seuraavassa järjestyksessä (kuva 4):

- A) Kuviosaha
- B) Kumialusta
- C) Työpöytä
- D) Tiiviste
- E) Aluslevy
- F) Kuusiomutteri
- G) Kuusiomutteri
- H) Kuusioruuvi

Kiristä ensin kuusiomutteri (F) ja varmista se sitten toisella kuusiomutterillä (G).

### 7.3 Asennus

Huomio! Vedä virtapistoke irti pistorasiasta aina ennen kuin lisää varusteita kuviosahaan.

#### 7.3.1 Sahanterän suojuksen ja lastunpoistolaitteen asennus (kuva 6/7/8)

- Huomio: Ennen painimen (18) asentamista täytyy tehdäalla esiasennettu sahanterä (17) irrottaa kappaleessa 7.3.2 kuvatulla tavalla.
- Kiinnitä pidike (29) koneeseen pyälletyllä ruuvilla (3). Asenna painin (18) pidikkeeseen kuvassa esitetyllä tavalla (29).
- Varmista sahanterän suojuksen (5) ruuvilla ja mutterilla.
- Asenna poistolaitte (1) kuvassa 8 esitetyllä tavalla.

#### 7.3.2 Sahanterän vaihto (kuva 1/9/10)

### Varoitus

Tahattomasta käynnistyksestä aiheutuvien vammojen välttämiseksi:

Aseta kytkin aina "0" -asentoon ja vedä virtapistoke irti pistorasiasta aina ennen sahanterän poistamista tai vaihtamista.

### Sahanterän irrottamiseksi ilman tappia (valinnainen) (Kuvio 1 + 9 + 9,1 + 9,2 + 9,3 + 9,4)

Käytä sovitinta (19/23) tasaisiin sahanterälevyihin. Etäisyys saadaan mittauslaitteella (32). Sahanterä on kiinnitetty Allen-ruuveilla.

- Sahanterän (17) irrottamiseksi tulee pöytäalusta (26) ottaa pois.

- Löysää ensin kiristys kääntämällä kiristysvipu (9) ylös ja kiertämällä vastapäivään vähentääksesi kiristystä lisää.
- Paina puomia (10) hieman alaspäin.
- Poista sitten sahanterä vetämällä sitä eteenpäin tukeista ja läpivientirei'ityksen kautta taulukossa.

#### **Sahanterän asettamiseksi ilman tappia (valinnainen) (Kuvio 1 + 9 + 9,1 + 9,2 + 9,3 + 9,4)**

Sahanterän hampaiden täytyy aina osoittaa alaspäin.

- Aseta sahanterä kahdella adapterilla (19/23) alempiin tukiin, toinen pää ylätukeen.
- Työnnä tukijalkaa (10) kevyesti.
- Kiristä sahanterä (17) kiristysvivulla (9) painaen sen uudelleen alas. Tarkasta sahanterän kiristys (17). Jos kireys on liian pieni, sitä voidaan lisätä kiertämällä myötäpäivään. Löysää tällöin ensin kiristysvipu (9) uudelleen.
- Aseta pöytäalusta (26) uudelleen.

#### **Sahanterän irrottaminen tappien kanssa (Kuvio 1+10+10.1+10.2+10.3)**

- Sahanterän (17) irrottamiseksi tulee pöytäalusta (26) ottaa pois.
- Löysää ensin kiristys kääntämällä kiristysvipu (9) ylös ja kiertämällä vastapäivään vähentääksesi kiristystä lisää.
- Paina puomia (10) hieman alaspäin (katso kuva 9).
- Vedä sahanterä ulos ylemmästä ja alemmasta sahanterän pitimestä (24/25).

#### **Sahanterän asettaminen tappien kanssa (Kuvio 1+10+10.1+10.2+10.3)**

Sahanterän hampaiden täytyy aina osoittaa alaspäin.

- Ohjaa sahanterän (17) pää pöydässä olevan aukon läpi ja ohjaa sahanterän tapit (17) vastaaviin koloihin ylemmässä ja alemmassa sahanterän pitimestä (24/25).
- Aseta sahanterä (17) ensin alempaan sahanterän pitimeen (25).
- Paina puomia (10) hieman alaspäin.
- Tarkasta sahanterän tappien asento sahanterän pitimissä (24/25).
- Kiristä sahanterä (17) kiristysvivulla (9) painaen sen uudelleen alas. Tarkasta sahanterän kiristys (17). Jos kireys on liian pieni, sitä voidaan lisätä kiertämällä myötäpäivään. Löysää tällöin ensin kiristysvipu (9) uudelleen.
- Aseta pöytäalusta (26) uudelleen.

#### **7.3.3 Kulma-asteikon hienosäätö**

Huomio: Tarkasta kulma-asteikon säätö ennen kuin alat työskennellä laitteella. Säädä sahapöytä käyttäen 90° -kulmaa (21) (ei sisälly toimitukseen), joka asetetaan kiinni sahapöytään ja sahanterään (kuva 11). Löysää ruuvi (28) ja kierrä viisari/osoitin (27) 90° -merkin kohdalle.

Tarkkaa työskentelyä varten tulee suorittaa sahauskoe:

Testaa säädetty kulma koesahauksella ja tarkasta säädetty asteluku työkappaleessa kulmamitalla. Säädä tarvittaessa viisarin/osoittimen (27) asentoa.

## **8. Käyttö**

### **8.1 Huomautus:**

- Saha ei leikkaa puuta itsestään. Käyttäjä mahdollistaa sahaamisen ohjaamalla puuta liikkuvaan sahanterään.
- Hampaat leikkaavat puuta vain alaspäinliikkeessä.
- Puu on ohjattava sahanterään hitaasti, koska sahanterän hampaat ovat erittäin pieniä.
- Kaikki sahalla työskentelevät henkilöt tarvitsevat jonkin verran aikaa totutellakseen sahan käyttöön. Tänä aikana muutama terä varmasti menee rikki.
- Paksumpien puukappaleiden leikkaamisessa on varmistettava erityisesti, että sahanterä ei taivu eikä väänny.
- Varovainen työskentelytapa pidentää sahanterän käyttöikää.

### **8.2 Päälle-/pois-kytkin (kuva 2/kohta 14)**

- Kytke päälle painamalla "I" -painiketta.
- Kytke pois painamalla "0" -painiketta.

Huomio: Koneessa on turvakytin, joka estää sen uudelleenkäynnistymisen virtakatkoksen jälkeen.

Kun kuviosaha on kytketty päälle ja verkkovirran syöttö katkeaa, kuviosaha jää pois kytketyksi, vaikka virransyöttö palautuu. Kytke päälle painamalla uudelleen „I“ -kytkintä.

### **8.3 Työvalon käyttö**

- Kytke kone päälle kohdassa 8.2 kuvatulla tavalla.
- Työvalo (30) voidaan nyt kytkeä päälle ja pois kytkimellä (31).

### **8.4 Iskuluvun säädin (kuva 2/kohta 15)**

Iskulukua voidaan säätää iskuluvun säätimellä (15) leikkattavan materiaalin mukaan. Pehmeille materiaaleille suosittelemme korkeampia kierroslukuja, koville materiaaleille alhaisempia kierroslukuja. Kierrä iskuluvun säädintä (15) oikealla, jolloin kierrosluku kasvaa.

### **8.5 Sisäleikkausten suorittaminen**

Tämän kuviosahan ominaisuuksiin kuuluu mahdollisuus suorittaa levyn sisäleikkaus vioittamatta levyn ulkopuolta tai ympärystä. Sisäleikkauksen suorittamiseksi levyssä:

- Poista sahanterä kappaleessa 7.3.2 kuvatulla tavalla.
- Poraa aukko kyseiseen levyyn.
- Aseta levy niin, että siinä oleva aukko on sahapöydällä olevan aukon yläpuolella.
- Asenna sahanterä levyssä olevan aukon läpi ja säädä terän kireys.
- Kun sisäleikkaus on suoritettu, poista sahanterä terän pitimestä (kappaleessa 7.3.2 kuvatulla tavalla) ja ota levy pois pöydältä.

## 8.6 Viisteleikkausten suorittaminen

Viisteleikkausten suorittamiseksi on sahanterän suojuksen etäisyyttä työpöydästä mukautettava vastavasti. Kallista pöytää avaamalla kiinnitysvipu (12) ja kallistamalla sahapöytää haluttuun asentoon (kuva 12). Kiristä kiinnitysvipu.

### Huomio!

Ole erittäin varovainen suorittaessasi viisteleikkauksia. Sahapöydän kallistaminen voi aiheuttaa työkapaleen luiskahtamisen. Loukkaantumisvaara!

## 9. Sähköliitäntä

### 10.

Asennettu sähkömoottori on liitetty käyttövalmiiksi. Liitäntä vastaa asiaankuuluvia VDE- ja DIN-määräyksiä. Asiakkaan verkkoliitännän ja käytetyn jatkojohdon on oltava näiden määräysten mukainen.

### Vialliset sähköliitäntäjohdot

Sähköisissä liitäntäjohtoissa on usein eristysvaurioita.

Mahdollisia syitä tähän:

- Painekohdat, jos liitäntäjohtoja on viety ikkunoiden ja oven rakojen läpi.
- Taantumakohdat, joita on aiheuttanut liitäntäjohdon vääränlainen kiinnittäminen tai johtaminen.
- Katkaisukohdat, koska liitäntäjohdon yli on ajettu.
- Eristysvauriot, koska liitäntäjohto on repäisty seinäpistorasiasta.
- Repeämät, koska eristys on vanhentunut.
- Viallisia sähköliitäntäjohtoja ei saa käyttää, ja ne ovat eristysvaurioiden vuoksi hengenvaarallisia.

Tarkista säännöllisesti, ettei sähköisissä liitäntäjohtoissa ole vaurioita. Huolehdi, että liitäntäjohto ei ole sähköverkossa tarkastuksen aikana.

Sähköisten liitäntäjohtojen on vastattava asiaankuuluvia VDE- ja DIN-määräyksiä. Käytä vain sellaisia liitäntäjohtoja, joissa on merkintä H05VV-F.

Määräys on, että liitäntäjohtossa on tyyppimerkintä.

### Vaihtovirtamoottori

- Verkköjännitteen on oltava 230 V~.
  - Jatkojohtojen poikkileikkauksen on oltava 1,5 neliömillimetriä, jos jatkojohto on enintään 25 m pitkä..
- Ainoastaan sähköalan ammattilaiset saavat suorittaa sähkövarusteiden liitäntä- ja korjaustyöt.

Seuraavat tiedot on ilmoitettava kysymysten yhteydessä:

- Moottorin virtatyyppi
- Koneen tyyppikilvessä olevat tiedot
- Moottorin tyyppikilvessä olevat tiedot

## 10. Puhdistus, huolto, varastointi ja varaosien tilaaminen

### Huomio!

Vedä virtapistoke irti aina ennen puhdistustöiden suorittamista.

### 10.1 Puhdistus

- Pidä suojalaitteet, ilmaraot ja moottorin kotelo niin puhtaina pölystä ja liasta kuin mahdollista.
- Pyyhi laite puhtaalla liinalla tai puhalla lika pois paineilmalla käyttäen alhaista painetta.
- Suosittelemme puhdistamaan laitteen aina heti käytön jälkeen.
- Puhdista laite säännöllisesti kostealla liinalla ja pienellä määrällä saippuaa. Älä käytä puhdistusaineita tai liuotteita, sillä ne voivat vioittaa laitteen muoviosia. Huolehdi siitä, ettei laitteen sisään pääse vettä.

### 10.2 Huolto

Laitteen sisällä ei ole muita huollettavia osia.

#### 10.2.1 Laakeri (kuva 1/kohta 8)

Voitele ohjausrullien laakerikohdat (8) säännöllisesti korkealuokkaisella konerasvalla, kuitenkin vähintään 25-30 käyttötunnin välein.

#### 10.2.2 Hiiliharjat

Jos kipinänkehitys voimistuu liikaa, anna sähköalan ammattilaisen tarkistaa hiiliharjat. Huomio! Vain sähköalan ammattilainen saa vaihtaa hiiliharjat uusiin.

### 10.3 Säilytys

Säilytä laite ja sen osat pimeässä, kuivassa ja pakka-selta suojatussa paikassa, johon lapsilla ei ole pääsyä. Optimaalinen säilytyslämpötila on 5–30 °C. Säilytä sähkötyökalu alkuperäispakkauksessa.

### 10.4 Varaosien tilaaminen:

Varaosia tilattaessa on ilmoitettava seuraavat tiedot:

- Laitteen tyyppi
- Laitteen tuotenumero

### Asiakaspalvelutiedot

Huomaa, että seuraaviin tämän tuotteen osiin kohdistuu käytöstä johtuvaa, luonnollista kulumista, ja että seuraavia osia tarvitaan käyttömateriaaleina.

Kuluvat osat\*: Hiiliharja, sahanterä, pöytäliinat, v-hihnat

\* ei välttämättä kuulu toimitukseen!

## 11. Hävittäminen ja kierrätys

Laitte on pakkauksessa kuljetusvaurioiden ehkäisemiseksi. Tämä pakkaus on raaka-ainetta ja siten uudelleen käytettävissä tai se voidaan viedä kierrätykseen. Laitte ja sen lisätarvikkeet koostuvat eri materiaaleista, kuten esim. metallista ja muovista. Vie vialliset rakennepesäkkeet erikoisjätteen keräykseen. Kysy lisätietoja alan erikoisliikkeestä tai kunnanvirastosta!

### Vanhat laitteet eivät kuulu kotitalousjätteeseen!



Tämä symboli osoittaa, ettei tuotetta saa hävittää kotitalousjätteen seassa sähkö- ja elektroniikkalaitteiden hävittämistä koskevan direktiivin (2012/19/EU) ja kansallisten lakien mukaisesti. Tuote on toimitettava asianmukaiseen keräyspisteeseen. Tämä voi tapahtua palauttamalla tuote ostettaessa vastaava tuote tai toimittamalla tuote valtuutettuun keräyspisteeseen sähkö- ja elektroniikkalaitteiden jälleenkäsittelyä varten. Epäasianmukaisella vanhojen laitteiden käsittelyllä saattaa olla negatiivisia vaikutuksia ympäristölle ja ihmisten terveydelle sähkö- ja elektroniikkalaitteiden usein sisältämien mahdollisten vaarallisten aineiden vuoksi. Lisäksi tuotteen asianmukainen hävitys edesauttaa luonnollisten resurssien tehokasta hyödyntämistä. Tietoja vanhojen laitteiden keräyspisteistä saat kuntasi hallinnosta, julkisoikeudellisesta jätehuollosta, valtuutetusta sähkö- ja elektroniikkalaitteiden hävityspisteestä tai jätelaitokselta.

## 12. Vianmääritys

Vika	Mahdollinen syy	Korjaustoimenpide
1. Sahanterä irtoaa moottorin sammuttamisen jälkeen	Kiinnitysmutteri on liian löysällä	Kiristä kiinnitysmutteri (oikea kierre)
2. Moottori ei käynnisty	a) Sulake on palanut	a) Tarkasta sulake
	b) Jatkojohto on vioittunut	b) Vaihda jatkojohto
	c) Moottorin tai virtakytkimen liitännät eivät ole kunnossa	c) Pyydä sähköalan ammattilaista tarkastamaan liitännät
	d) Moottori tai virtakytkin on vioittunut	d) Pyydä sähköalan ammattilaista tarkastamaan liitännät



**Efnisyfirlit:****Blaðsíða:**

1.	Inngangur .....	183
2.	Leiðbeiningar um öryggisatriði.....	183
3.	Lýsing á tækinu .....	185
4.	Afhending .....	186
5.	Rétt notkun .....	186
6.	Tæknilegar upplýsingar .....	186
7.	Fyrir fyrstu notkun .....	187
8.	Notkun .....	188
9.	Rafmagnstenging .....	189
10.	Þrif, viðhald, geymsla og þöntun á varahlutum .....	189
11.	Förgun og endurvinnsla .....	189
12.	Bílanaráð .....	190

## Útskýring af táknum á hljóðfæri



Viðvörðun! Lesið notkunarleiðbeiningarnar til að minnka hættuna á slysum!



Notið alltaf rykgrímu. Þegar unnið er með við og önnur efni getur myndast ryk sem er hættulegt heilsu manna. Alls ekki má vinna með efnum sem innihalda asbest!



Notið alltaf öryggisgleraugu. Við notkun vélarinnar geta myndast neistar of flísar, spænar og ryk sem þeytast út geta valdið augnskaða.



Notið alltaf heyrnarhlífar. Hávaði getur valdið heyrnarskaða.



Attention! Áverkar! Ná ekki inn í gangi sá blað!

## 1. Inngangur

### Framleiðandi:

scheppach Fabrikation von  
Holzbearbeitungsmaschinen GmbH  
Günzburger Straße 69  
D-89335 Ichenhausen

### Kæri viðskiptavinur,

Við óskum þér mikla gleði og velgengni í að vinna með nýja tækinu.

### Vísbending:

Samkvæmt viðeigandi lögum um ábyrgð er framleiðandi þessarar hjólsagar ekki ábyrgur fyrir skemmdum sem upp koma eða vegna:

- rangrar meðferðar,
- þess að notkunarleiðbeiningum er ekki fylgt eftir,
- þess að viðgerð er framkvæmd af þriðja aðila og viðgerðarmaður hefur ekki tilskilin leyfi,
- þess að varahlutir sem ekki koma frá framleiðanda hefur verið komið fyrir,
- rangrar notkunar,
- bilanna í rafkerfinu því að rafmagnsupplýsingum hefur ekki verið fylgt né reglugerðum VDE 0100, DIN 57113 / VDE 0113

### Ráðleggingar:

Lestu allan texta notkunarleiðbeininganna áður en þú setur vélina saman og byrjar að nota búnaðinn.

Þessar notkunarleiðbeiningar eru ætlaðar til þess að gera það auðveldara fyrir þig að kynna tækinu og nota það í þá vinnu sem það er hannað fyrir.

Notkunarleiðbeiningarnar innihalda mikilvægar upplýsingar um hvernig skal nota vélina fagmannlega og á öruggan og hagsýnan hátt, og hvernig þú getur forðast hættur, sparað viðgerðarkostnað, dregið úr niðritíma og aukið áreiðanleika og endingartíma vélarinnar. Til viðbótar við öryggisreglurnar sem fylgja með, verður þú að fylgja viðeigandi reglum lands þín af því er tekur til notkunar vélarinnar.

Settu notkunarleiðbeiningarnar í glæra plastmöppu til að verja þær fyrir óhreinindum og raka, og geymdu þær nálægt vélinni. Það verður að lesa leiðbeiningarnar og þær verður að skoða vel af hverjum stjórnanda áður en vinna hefst. Aðeins þeir einstaklingar sem hlotið hafa þjálfun í notkun á vélinni og hafa verið upplýstir um þær margvíslegu hættur sem fylgir því að vinna við vélina, mega vinna við vélina. Það verður að fara eftir kröfum um lágmarks aldur.

Til viðbótar við öryggisupplýsingar sem fylgja notkunarleiðbeiningunum og sérstökum reglugerðum lands þíns, verður að skoða almennt viðurkenndar tæknireglur fyrir notkun á svipaðar vélar.

Við erum ekki ábyrg fyrir slysum eða skemmdum sem stafar af því að ekki er farið að þessum handbók og öryggisleiðbeiningum.

## 2. Leiðbeiningar um öryggisatriði

### Viðvörðun

Lesið allar öryggisleiðbeiningar og fyrmæli.

Ef ekki er farið að í samræmi við öryggisleiðbeiningar og fyrmæli getu það haft í för með sér raflost, eldsvoða og/eða alvarlegt líkamstjón.

Geymið allar öryggisleiðbeiningar og fyrmæli til upprifjunar síðar.

### 2.1 Almennar öryggisleiðbeiningar varðandi raftæk

Athugið! Við notkun á rafmagnsverkfærum skal hafa í huga öryggisatriði reglum samkvæmt til að koma í veg fyrir raflost, meiðsl og bruna. Lesið allar ráðleggingar áður en rafmagnsverkfærið er notað og geymið öryggisleiðbeiningarnar á góðum stað.

#### 1 Öruggt vinnulag

- Óreiða á vinnusvæðinu getur haft óhöpp í för með sér.

#### 2 Takið tillit til umhverfisáhrifa

- Hafið rafmagnsverkfæri ekki úti í rigningu.
- Notið ekki rafmagnsverkfæri í röku eða blautu umhverfi.
- Sjáið til þess að vinnusvæðið sé vel upplýst.
- Notið rafmagnsverkfærið ekki þar sem bruna- eða sprengingarhætta er fyrir hendi.

#### 3 Verjið ykkur fyrir raflosti

- Forðist snertingu við jarðtengda hluti (t.d. rör, miðstöðvarofna, rafmagnseldunarhellur, kælitæki).

#### 4 Haldið börnum fjarri!

- Leyfið öðrum ekki að snerta verkfærið eða leiðslu na, haldið þeim í örygrifjarlægð frá vinnusvæðinu.

#### 5 Geymið ónotuð rafmagnsverkfæri á öruggum stað

- Ónotuð rafmagnsverkfæri á að geyma á þurrum stað ofarlega eða á lokuðum stað, sem börn hafa ekki aðgang að.

#### 6 Ofnotið ekki rafmagnsverkfærið

- Þið vinnið betur o göruggar við ráðlagða getu.

#### 7 Notið rétta rafmagnsverkfærið

- Notið ekki getulítil rafmagnsverkfæri í erfiðri vinnu. Notið ekki rafmagnsverkfærið í ófyrirsjáanlegum tilgangi. Notið til dæmis ekki
- Hjólsög til að skera trjágreinar eða trjáboli.
- Notið hjólsögina ekki til að saga niður eldivið.

#### 8 Klæðist viðeigandi klæðnaði

- Klæðist ekki viðum fötum eða skartgripum, það gæti festst í hreyfanlegum hlutum.
- Ef unnið er úti við er mælt með ósleipum skóbúnaði.
- Ef með sítt hár vinsamlegast notið hárnét.

#### 9 Notið varnarbúnað

- Notið varnargleraugu.
- Notið rykgrímu við vinnu sem veldur ryki.

#### 10 Notið ekki verkfærið í öðrum tilgangi en þeim sem það er hannað fyrir.

- Notið snúruna ekki til að draga klóna úr innstungunni. Verjið snúruna fyrir hita, olíu og beittum brúnum.

- 11 Hafid öryggi verkstýkkisins að leiðarljósi
  - Notið spennibúnaðinn eða skrufstykki til að halda verkstýkkinu. Þannig helst það öruggara en með hönd ykkar og gerir ykkur kleift að nota vélina með báðum höndum.
- 12 Forðist óviðeigandi líkamstöðu
  - Tryggið örygga stöðu og haldið ávallt jafnvægi. Forðist óviðeigandi handahreyfingar sem geta leitt af sér að maður skyndilega renni til og önnur eða báðar hendur snerti sagarblaðið.
- 13 Farið vel með verkfærið
  - Haldið skurðarverkfærinu beittu og hreinu til að þið vinnið betur og öruggar. Fylgið leiðbeiningum um smurningu og verkfæraskipti.
  - Skoðið reglulega rafmagnssnúrur rafmagnsverkfærisins og ef þær skemmast látið fagmann um endurnýjun.
  - Skoðið reglulega framlengingarsnúrnar og skiptið um þegar þær eru skemmdar.
  - Haldið handföngum þurrum, hreinum og án olíu og fitu.
- 14 Takið snúruna úr sambandi
  - Er rafmagnsverkfærið er ekki í notkun, áður en unnið er með það og skipt er um verkfæri eins og t.d. sagarblað, bor eða fræsi.
- 15 Passið að skiptilyklar séu ekki áfastir
  - Áður en kveikt er á vélinni, yfirfarið hvort allir skiptilyklar og slík verkfæri séu ekki örugglega fjarlægð.
- 16 Forðist óviljandi gangsetningu
  - Gangið úr skugga um hvort ekkisé örugglega slökkt á vélinni áður en henni er stungið í samband.
- 17 Notið framlengingarsnúru á útisvæði
  - Notið ávallt leyfilegar og að sama skapi sértílgærðar framlengingarsnúrur á útisvæðum.
  - Notið strengkefli einungis þegar það er útrúllað.
- 18 Verið ávallt athugul m Veitið því athygli sem þið gerið. Gangið af skynsemi til vinnu. Notið verkfærið ekki ef þið eruð óeinbeitt.
- 19 Yfirfarið hvort skemmdir séu á rafmagnsverkfærinu
  - Áður en haldið er áfram að vinna með rafmagnsverkfærið þarf að fara vandlega yfir öryggishluti eða lítilsháttar skemmda hluta þannig þeir séu gallalausir og virki reglum samkvæmt.
  - Farið yfir hvort hreyfanlegir hlutar virki ekki óaðfinnanlega, séu ekki klemmdir eða athugið hvort hlutar séu skemmdir. Allir hlutar þurfa að vera rétt í settir og uppfylla öll skilyrði til að rafmagnsverkfærið virki lýtalaust og án truflana.
  - Skemmd öryggisverkfæri og hlutar verða, reglum samkvæmt, að fara í viðgerð á viðurkenndu verkstæði eða þeim skipt út, svo fremi sem ekkert annað er uppgefið í notkunarhandbók.
  - Skemmda rofa þarf að skipta úthjá þjónustuverkstæði.
  - Notið ekki gallaðar eða skemmdar framlengingarsnúrur.

- Notið ekki rafmagnsverkfæri sem ekki er hægt að kveikja eða slökkva á.

## 20 Varúð!

- Af öryggisástæðum skal aðeins nota aukabúnað og aukatæki sem getið er um í notkunarleiðbeiningunum eða framleiðandi vélarinnar mælir með eða gefur upp. Notkun á auka verkfærum og öðrum fylgihlutum getur haft í för með sér aukna slyshættu.

## 21 Látið rafmagnsfagaðila gera við rafmagnsverkfærið þitt.

- Um þetta rafmagnsverkfæri eiga við samsvarandi öryggisráðstafanir. Rafmagnsfagaðilar mega einungis gera við tækið þar sem notaðir eru ekta varahlutir; að öðru skapi getur notandinn verið í hættu fyrir óhöppum.

## 22 Festið ryksugutækið við

- Ef tengi eru fyrir hendi til að sjúga upp ryk eða rykgeymir, gangið úr skugga um þau séu vel fest við og séu rétt notuð.

## Sérstakar öryggisleiðbeiningar

- Í neyðartilfellum skal slökkva beint á vélinni og taka rafmagnsklóna úr sambandi.
- Hafid þessar leiðbeiningar alltaf í huga meðan unnið er með sögina.
- Notið sögina ekki til að saga niður við í eldsneyti.
- Forðist að saga þversum á rúnnaða viðarbúta án þess að hafa viðeigandi festingar.
- Vélin er útbúin með öryggisrofa gegn endurræsingu eftir spennufall.
- Ef framlengingarsnúra er nauðsynleg þarf að ganga úr skugga um að þvermál hennar sé nægilega mikið fyrir spennuna sem sögin þarfnast. Minnsta þvermál er 1 mm<sup>2</sup>.
- Ef notað að er snúrukefli skal vinda snúruna ofan af keflinu.
- Gæta þarf þess að trufla ekki þá sem vinna við vélina.
- Þegar vélin er tekin úr sambandi má alls ekki stöðva sagarblaðið með því að þrýsta á hlið þess.
- Setjið aðeins sagarblöð í sem eru skörp, án sprungna og ekki afmynduð.
- Skipta þarf um biluð sagarblöð án tafar.
- Notið ekki sagarblöð sem eru með auðkenni sem finnast ekki í þessum notendaleiðbeiningum.
- Gætið þess að allur búnaður sem ver sagarblaðið virki eðlilega.
- Ekki má taka öryggisbúnaðinn á vélinni af eða gera hann ónothæfan.
- Skilyrðislaust skal endurnýja bilaðan öryggisbúnað.
- Ekki skal nota sögina til að saga hluti sem eru of litlir til að auðvelt sé að halda á þeim í hendinni.
- Ekki skal leggja það mikið álag á sögina að hún stöðvist.
- Þrýstið smíðastýkkinu alltaf þétt niður á sagarborðið.
- Fjarlægjið aldrei lausar flísar, spæni eða klemmda viðarbúta meðan sögin er í gangi.
- Slökkið á vélinni ef þarf að losa stykki sem hefur klemmst fast. -Takið rafmagnssnúruna úr sambandi - losið stífluna. Varúð! Slyshætta af sagarblaði!

- Notið hlífðarhanska! Prófið vélina fyrst án smíðastykkis. Gætið þess að engin óvenjuleg hljóð eða titringur sé til séu til staðar. Ef svo er skal slökkva strax á tækinu og hafa sambandi við framleiðandann.
- Aðeins skal gera breytingar eða stillingar á vélinni eða þrifa hana með slökkt á mótornum. - Takið í rafmagnssnúruna úr sambandi -
  - Áður en kveikt er á vélinni þarf að ganga úr skugga um að búið sé að taka skrúflykla og stillingarverkfæri burt.
  - Þegar farið er af vinnustað skal slökkva á mótornum og taka rafmagnssnúruna úr sambandi.
  - Aðeins skal láta fagmenn sjá um raftengingar, viðgerðir og viðhald.
  - Strax og þegar viðgerð eða viðhaldi vélarinnar er lokið skal setja allar hlífur og öryggisbúnað aftur á.
  - Fara skal nákvæmlega eftir fyrirmælum framleiðanda um öryggi, verklag og viðhald svo og þeim málstærðum sem gefnar eru upp í tæknilegum upplýsingum.
  - Fara verður eftir viðkomandi fyrirmælum um slysavarnir svo og öðrum almennt viðurkenndum öryggisreglum.
  - Hafid huga leiðbeiningabæklinga starfsgreinafélaga (VGB 7j).
  - Sögin er einungis ætluð til notkunar innanhúss.
  - Verkstycki sem eru minni en öryggishlíf sagarblaðsins geta valdið slysum á höndum og fingrum. Notið viðeigandi hjálpartæki!
  - Þegar verkstyckið er fært undir sögina skal forðast að stelling handarinnar þvinguð þannig að ef höndin kippist til geti hún lent í söginni.
  - Gætið þess að setja sagarblaðið þannig í að tennurnar vísi niður að vinnuborðinu.
  - Stillið strekkingu sagarblaðsins rétt til að koma í veg fyrir að það brotni.
  - Sýnið sérstaka gætni þegar sagaðir eru hlutir með óreglulega lögun.
  - Farið einkum varlega þegar sagaðir eru rúnnaðir hlutir, svo sem stengur eða rör. Þessir hlutir geta oltið undan sagarblaðinu og tennur þess fest sig í þeim. Notið skorður til að styðja við þess konar verkstycki.
  - Ef verkstyckið er dregið til baka geta sagartennurnar fest sig í skurðinum, einkum ef skurðurinn er fullur af sagi. Ef svo er ætti að slökkva á söginni, taka rafmagnsklóna úr sambandi, opna skurðinn með fleyg og færa verkstyckið frá.
  - Farið aldrei af vinnustað án þess að slökkva á söginni. Bíðið þar til sögin hefur stöðvast.
  - Ekki skal setja neina hluti á vinnuborðið, líma eða setja saman meðan sögin er í gangi.
  - Kveikið ekki á söginni fyrr en búið er að fjarlægja efnisleifar og verkfæri af vinnuborðinu. Látið aðeins þau hjálpartæki (skorður) vera á vinnuborðinu sem nauðsynleg eru vegna þess vinnustykkis sem unnið er við.
  - Notið alltaf öryggisgleraugu.
  - Haldið fingrunum alltaf í öruggri fjarlægð frá sagarblaðinu.

- Styðjið við verkstyckið með styrkri hendi og sleppið því aldrei.
- Farið aldrei af vinnustað án þess að slökkva á söginni fyrst.
- Gætið þess að missa ekki einbeitinguna við notkun á söginni vegna þess hve vel þið kunnið á hana. Skortur á einbeitingu í örfá sekúndubrot getur valdið alvarlegum slysum.

#### Vinnið með öryggi í fyrirrúmi

- Þegar þetta raftæki er flutt til skal eingöngu nota flutningsbúnaðinn (mynd 1 nr. 10).
- Notið aldrei öryggishlíffarnar sem handföng eða flutningatæki.
- Gætið þess við flutning á söginni að neðri hluti sagarblaðsins sé hulinn, til dæmis af öryggishlíffinni.
- Vinnustelling er til hliðar við sagarblaðið.

#### Varðveitið öryggisleiðbeiningarnar vandlega.

Viðvörðun! Rafmagnsverkfærið myndar rafsegulsvið á meðan það er í gangi. Rafsegulsviðið getur við ákveðin skilyrði truflað virk eða óvirk lækisfræðileg ígræði. Til að draga úr alvarlegum eða bannvænum skaða mælum við með því að þeir sem eru með lækisfræðileg ígræði ráðfæri sig við lækinn og framleiðanda lækisfræðilega ígræðisins, áður en rafmagnsverkfærið er notað.

### 3. Lýsing á tækinu (myndir 1-12)

- 1 Blástursbúnaður
- 2 Halda
- 3 Ríffluð skrúfa
- 4 Festing
- 5 Sagarblaðshlíf
- 6 Vinnuborð
- 7 Hlíf vinstra megin
- 8 Legur
- 9 Strekkingarsveif
- 10 Armur
- 11 Gráðukvarði
- 12 Stillisveif
- 13 Tengi fyrir ryksugu
- 14 Ræsi- / slökkvirofi
- 15 Snúningshraðastillir
- 16 Festistaðir
- 17 Sagarblað
- 18 Niðurrhaldari
- 19 Efri millistykki
- 20 Sexkantslykill 3 mm
- 21 Vinkill (fylgir ekki með)
- 22 Geymslukassi fyrir sagarblöð
- 23 Neðri millistykki
- 24 Festing fyrir sagarblað að ofan
- 25 Festing fyrir sagarblað að neðan
- 26 Innlegg í sagarborðið
- 27 Vísir
- 28 Bolti
- 29 Festing

- 30 Vinnuljós
- 31 Ræsi- / slökkvirofi á vinnuljósi
- 32 Stillingarmælir fyrir sagablöð án pinna

## 4. Afhending

- Opnið pakkninguna og takið tækið varlega úr.
- Fjarlægjið umbúðirnar og umbúðar- / og flutnings-öryggishluti (ef slíkt er að finna).
- Farið yfir hvort allir hlutar séu í pakkningunni.
- Grandskoðið hvort að á tækinu og fylgihlutum séu flutningsskemmdir.
- Geymið pakkninguna ef mögulegt er þar til ábyrgð rennur út.

### Viðvörðun

Tækið og pakkningin eru engin barnaleikföng! Börn mega ekki leika sér með plastpoka, filmu og smáhluti! Geta valdið köfnunog öndunarörðugleikum!

- Laufsög
- Sagarblaðshlíf
- Blástursbúnaður
- Sagarblöð (2x) fyrir (tré og gerviefni)
- Sexkantslykill 3 mm
- Upprunalegar notkunarleiðbeiningar

## 5. Rétt notkun

Laufsögin er ætluð til að saga köntuð stykki úr viði eða öðrum efnum, svo sem plexigleri, trefjagleri, frauðplasti, gúmmí, leðri og korki. Notið sögina ekki til að saga rúnnaða hluti. Rúnnaðir hlutir geta auðveldlega skekkst til. Slysahætta! Hlutirnir gætu hrokkið til!

Vélina má einungis nota í þeim tilgangi sem passar henni.

Notkun af hverju öðru tagi er óleyfileg. Notandinn en ekki framleiðandinn er ábyrgur fyrir hvaða skaða sem af slíkri notkun kann að hljóta.

Vinsamlegast athugið að tækin okkar eru reglum samkvæmt ekki tilgerð fyrir smáíðnað, til handverksiðnaðar eða almennra iðnaðarnota.

Við tökum enga ábyrgð ef tækið er notað í smáíðnaði, fyrir handverknað eða í almennum iðnaði og eins ef það er notað í svipuðum tilgangi.

Einungis má nota þau sagarblöð sem eru sérhönnuð fyrir vélina.

- Samkvæmt leiðbeiningunum þarf einnig að taka tillit til öryggisáþendinga sem og samsetningarleiðbeininga og notkunarleiðbeiningar í notkunarhandbókinni.
- Manneskjur sem nota vélina og stjórnna, þurfa að kunna vel á hana og þekkja mögulegar hættur sem af henna geta stafað.
- Annars eru gildandi slysavarnir meðfylgjandi.
- Að öðru leyti skal styðjast við aðrar almennar reglur í vinnulækningum og á öryggistæknilegum sviðum.

- Öll ábyrgð framleiðanda fellur niður ef tjón verður vegna breytinga sem gerðar hafa verið á vélinni.

### Viðvarandi hættur!

Viðvarandi hættur eru alltaf til staðar jafnvel þótt þið notið þetta rafmagnsverkfæri samkvæmt fyrirmælum. Eftirfarandi hættur geta komið upp í tengslum við gerð og hönnun þessa rafmagnsverkfæris:

- Lungnaskaði ef ekki er notuð rykgríma.
- Heyrnarskaði ef viðeigandi heyrnarhlífar eru ekki notaðar.
- Slysahætta vegna snertingar handa við skurðarsvæði á vélinni sem ekki er undir hlíf.
- Slysahætta við útskipti á verkfærum (hætta á að skerast).
- Fingur geta klemmst.
- Hætta vegna bakslags.
- Sögin gæti fallið niður ef hún er á óhentugu vinnuborði.
- Snerting við sagarblaðið.
- Hætta vegna trjábúta eða hluta af vinnustykkjum sem þeytast út.

## 6. Tæknilegar upplýsingar

<b>Spenna:</b>	220-240 V~/50 Hz
<b>Orkunotkun:</b>	80 Watt (S1) 120 Watt (S6 30%)
<b>Snúningshraði:</b>	
<b>Gerð verndar:</b>	IP 20
<b>Snúningshreyfing:</b>	12 mm
<b>Borðflötur:</b>	630 x 295 mm
<b>Hallanlegt sagarborð:</b>	0°- 45°
<b>Stærð sagarborðs:</b>	415 x 255 mm
<b>Lengd sagarblaðs ca.:</b>	134 mm
<b>Sögunarbreidd:</b>	406 mm
<b>Sögunarhæð hámark við 90°:</b>	50 mm
<b>Sögunarhæð hámark við 45°:</b>	22 mm
<b>L á g m a r k s s t æ r ð i r vinnustykkis BxH:</b>	100 x 22 mm
<b>Hámarksstærðir vinnustykkis BxH:</b>	400 x 50 mm
<b>Þyngd:</b>	12,7 kg

### Rekstrarflokkur S6 30%:

Þrepskipti með rekstrarhætti (ending 10 mín). Til að mótorinn ofhitni ekki á hann að vera í gangi 30%af tímanum með uppgefnum hestöflum og þarf í kjölfarið að vera í gangi 70%af tímanum án þunga.

### Hljóðupplýsingar

Hljóðupplýsingarnar eru samkvæmt EN 61029 staðli.

### Berið heyrnartól

Hávaði getur haft heyrnarleysi í för með sér.

Hljóðþrýstingsgildi $L_{pA}$ :	66,9 dB(A)
Óvissa $K_{pA}$ :	3 dB(A)
Hljóðþrýstingsgildi $L_{WA}$ :	79,9 dB(A)
Óvissa $K_{WA}$ :	3 dB(A)

Uppgefin gildi eru gildi fyrir hávaðamyndun og þurfa þess vegna ekki um leið að gefa til kynna gildi fyrir öruggan vinnustað. Enda þótt samhengi sé á milli hámarksgilda fyrri hávaðamyndun og hávaðamengunar er ekki hægt að draga trausta ályktun þar af hvort nauðsynlegt sé að gera frekari fyrirbyggjandi ráðstafanir eða ekki.

Atriði sem geta haft áhrif á hávaðamengun á vinnustað eru meðal annars lengd áhrifanna, gerð vinnurýmisins, aðrar uppsprettur hávaða o.fl. t.d. fjöldi véla og önnur vinna sem er í gangi í grenndinni. Örug gildi fyrir vinnustaði geta einnig verið mismunandi eftir löndum. Þó ættu þessar upplýsingar að auðvelda notandanum að meta hættur og möguleika á skaða. Dragið eins mikið úr hávaðamyndun og hægt er!

- Notið aðeins tæki sem eru í lagi.
- Sinnið reglubundnu viðhaldi og þrífum á tækinu.
- Aðlagið verklag ykkar að tækinu.
- Forðist að setja yfirálág á tækið.
- Látið fara yfir tækið ef með þarf.
- Slökkvið alltaf á tækinu þegar það er ekki í notkun.

## 7. Fyrir fyrstu notkun

### Varúð!

Takið rafmagnsklóna alltaf úr sambandi áður en tækið er stillt.

### 7.1 Almenn

- Áður en sett í gang þurfa allar hlifar og öryggistæki að vera fjarlægð reglum samkvæmt.
- Sagbarblaðið þarf að geta virkað án fyrirstöðu.
- Í tilfelli unnins viðar, takið eftir aukahlutum eins og t.d. nöglum eða skrufum.
- Áður en þið virkið start takkann, gangið úr skugga um að sagbarblaðið sé rétt sett í og að hreyfanlegu hlutar þess séu án fyrirstöðu.
- Sannreynið áður en vélin er sett í samband, að miðaupplýsingarnar passi við netupplýsingarnar.
- Setjið vélina bara í samband við reglum samkvæmt uppsetta þriggja teina innstungu sem er með minnst 10A öryggi.

### 7.2 Laufsöggin fest sett upp á vinnuborð (myndir 3,4)

Aðeins skal láta kunnugan fagmann setja tækið upp! Fyrir uppsetningu eru eftirfarandi hlutir nauðsynlegir (fylgja ekki með):

- Bolti M6 (4x)
- Ró M6 (8x)
- Skinna Ø 7mm (4x)
- Flöt pakkning Ø 7mm (4x)
- Gúmmímotta: 410x255x13mm

Lengd boltanna fer eftir þykkt borðplötunnar.

- Setjið laufsögina upp á traustu vinnuborði úr tré. Þannig er hægt að koma í veg fyrir mikinn hávaða af völdum titrings.
- Merkið fyrir borgötunum. Notið laufsögina sem mynstur.
- Borið 4 göt, Ø 8mm, í vinnuborðið og gúmmímottuna.

- Boltið laufsögina við vinnuborðið á ásetningarstöðunum (mynd 3 nr. 16) í eftirfarandi röð (mynd 4):

- A) Laufsög
- B) Gúmmímotta
- C) Vinnuborð
- D) Flöt pakkning
- E) Skinna
- F) Ró
- G) Ró
- H) Bolti

Herðið fyrst rænar (F) og tryggið þær síðan með annarri ró (G).

### 7.3 Samsetning

Varúð! Takið rafmagnsklóna úr sambandi áður vinna hefst við viðhald og breytingar.

#### 7.3.1 Samsetning á sagbarblaðshlíf og blástursröri fyrir sag (myndir 6/7/8)

- Varúð: Áður en niðurhaldarinn (18) er settur á þarf að taka sagbarblaðið (17) af sem sett var á af framleiðanda eins og lýst er í grein 7.3.2.
- Festið festinguna (29) á vélina með riffluðu skrufunni (3). Setjið niðurhaldarann (18) eins og sýnt er á myndinni á festinguna (29).
- Festið sagbarblaðshlífina (5) á vélina með bolta og ró.
- Setjið blástursrörið (1) eins og sýnt er í mynd 8.

#### 7.3.2 SSkipt um sagbarblað (myndir 1/9/10)

##### Viðvörðun

Til að koma í veg fyrir að vélin sé gangsett óvart: Áður en sagbarblaðið er tekið úr eða skipt um það þarf alltaf að stilla rofann á "0" og taka rafmagnsklóna úr sambandi við innstunguna.

#### Sagbarblaðið tekið úr án pinna (valkostur) (Mynd 1 + 9 + 9,1 + 9,2 + 9,3 + 9,4)

Notaðu millistykki (19/23) með flötum saxum. Fjarlægðin leiðir af stillingarmælum (32). Sögublaðið er fest með Allen skrufum.

- Til að taka sagbarblaðið (17) úr þarf að taka burt innleggið (26) úr sagbarborðinu.
- Fyrst er strekkingin losuð með því að lyfta strekkingarsveifinni (9) upp og minnka strekkinguna meira ef með þarf með því að snúa henni rangsælis.
- Ýtið arminum (10) varlega niður.
- Fjarlægðu síðan sagblaðið með því að draga það fram úr stuðningunum og í gegnum aðgangsgötunina í töflunni.

#### Sagbarblað án pinna sett í ( valkostur) (Mynd 1 + 9 + 9,1 + 9,2 + 9,3 + 9,4)

Tennurnar á sagbarblaðinu eiga alltaf að vísa niður á við.

- Setjið sagblaðið með tveimur millistykkjunum (19/23) í neðri stuðninginn, hinn endinn í efri stuðninginn.

- Lítillega þrýstu niður stöngina (10).
- Strekkið sagarblaðið (17) með strekkingarsveifinni (9) og ýtið henni síðan niður. Athugið strekkinguna á sagarblaðinu (17). Ef of lítil strekking er á sagarblaðinu er hægt að auka hana með því að snúa sveifinni réttisælis. Til þess þarf að losa strekkingarsveifina (9) aftur.
- Setjið innleggið í sagarborðið (26) aftur í.

### Sagarblað með pinnum tekið úr (Mynd 1+10+10.1+10.2+10.3)

- Til að taka sagarblaðið (17) úr þarf að taka burt innleggið (26) úr sagarborðinu.
- Fyrst er strekkingin losuð með því að lyfta strekkingarsveifinni (9) upp og minnka strekkinguna meira ef með þarf með því að snúa henni rangsælis.
- Ýtið arminum (10) varlega niður (sjá mynd 9).
- Takið sagarblaðið úr efri og neðri festingunni fyrir sagarblað (24/25).

### Sagarblaðið með pinnum sett í (Mynd 1+10+10.1+10.2+10.3)

Tennurnar á sagarblaðinu eiga alltaf að vísa niður á við.

- Leiðið annan enda sagarblaðsins (17) gegnum opið á sagarborðinu og setjið pinnana á sagarblaðinu (17) í viðkomandi raufar á efri og neðri festingunni fyrir sagarblað (24/25).
- Setjið sagarblaðið (17) fyrst í neðri festinguna fyrir sagarblað (25).
- Ýtið arminum (10) varlega niður.
- Athugið stöðu pinnanna á sagarblaðinu í festingunum fyrri sagarblað (24/25).
- Strekkið sagarblaðið (17) með strekkingarsveifinni (9) og ýtið henni síðan niður. Athugið strekkinguna á sagarblaðinu (17). Ef of lítil strekking er á sagarblaðinu er hægt að auka hana með því að snúa sveifinni réttisælis. Til þess þarf að losa strekkingarsveifina (9) aftur.
- Setjið innleggið í sagarborðið (26) aftur í.

### 7.3.3 Fínstilling á hornkvarðanum

Varúð: Athugið stillinguna á hornkvarðanum áður en farið er að nota tækið. Stillið af sagarborðið með 90° vinkli (21) (fylgir ekki með) sem settur er ofan á sagarborðið (mynd 11). Losið boltann (28) og snúið vísinum (27) á merkið fyrir 90°.

Ef vinna þarf nákvæmnisverk þarf að framkvæma prufusögun:

Athugið hornið sem stillt er inn á með því að gera prufusögun og mæla gráðutalið sem stillt var á með hornamæli. Stillið vísinn (27) aftur ef með þarf.

## 8. Notkun

### 8.1 Athugasemd:

- Sögin sagar ekki viðinn sjálf. Til að saga viðinn þarf notandinn að færa viðarbútin að sagarblaðinu sem er á hreyfingu.
- Tennurnar saga viðinn aðeins á niðurstrokunni.

- Færa skal viðarbútin hægt að sagarblaðinu því tennurnar á söginni eru mjög smáar.
- Allir sem vinna við sögina þurfa að fá tiltekinn æfingatíma. Á þessu tímabili munu nokkur sagarblöð brotna.
- Þegar sagaður er þykkari viður þarf að gæta sérstaklega að því að sagarblaðið bogni ekki né snúist upp á það.
- Ef verkið er unnið af gætni endast sagarblöðin þeim mun lengur.

### 8.2 Rofi til að kveikja og slökkva (mynd 2/nr. 14)

- Kveikt er með því að ýta á rofann sem merktur er með "I".
- Slökkt er með því að ýta á rofann sem merktur er með "O".

Varúð: Vélín er útbúin með öryggisrofa gegn endurræsingunni eftir spennufall.

Ef kveikt er á laufsöginni og rafmagn fer af rafkerfinu er slökkt á söginni einnig þegar straumur kemst á að nýju. Til að kveikja á vélinni þarf aftur að ýta á rofann "I".

### 8.3 Notkun vinnuljóss

- Kveikið á vélinni eins og lýst er í 8.2
- Nú er hægt að kveikja og slökkva á vinnuljósinu (30) með rofanum (31).

### 8.4 Snúningshraðastillir (mynd 2/nr. 15)

Með snúningshraðastillinum (15) er hægt að stilla snúningshraðann í samræmi við það efni sem á að saga. Við mælum með því að nota háan snúningshraða þegar sagað er í mjúk efni og lægri snúningshraða fyrir hörð efni. Snúið snúningshraðastillinum (15) til hægri til að auka snúningshraðann.

### 8.5 Sögun innan úr hlutum

Eitt sérkenni laufsagarinnar er möguleikinn á að saga innan úr plötu án þess að skemma ytri hliðar hennar eða brúnir. Sögun innan í hlutum:

- Takið sagarblaðið úr eins og lýst er í tölulið 7.3.2.
- Borið gat í plötuna sem á að saga úr.
- Setjið plötuna ofan á sagarborðið þannig að gatið sé ofan á aðgangsopinu.
- Þræðið sagarblaðið gegnum gatið á plötunni og setjið það í vélina og stillið strekkingu þess.
- Þegar lokið er við að saga innan úr er sagarblaðið tekið úr festigum sínum (eins og lýst er í tölulið 7.3.2) og platan tekin af sagarborðinu.

### 8.6 Sögun á geirneglingum

Til að saga geirneglingar er fjarlægð hlífarrinnar fyrir sagarblaðið stillt af miðað við sagarborðið. Hallið borðinu með því að losa stillisveifina (12) og færa borðið í æskilega stellingu (mynd 12). Herðið stillisveifina.

### Varúð!

Sýnið sérstaka aðgát þegar geirneglingar eru sagaðar. Vegna hallans á sagarborðinu er hætta á að hlutir renni til. Slysahætta!



## 9. Rafmagnstenging

Rafmagnsmótorinn er fastur inn í tækinu og tilbúinn til notkunar. Sambandið er samkvæmt gildandi VDE- og DIN-öryggisreglum. Veitutiðnin, viðskiptarvinnarinn megin, svo og framlengarsnúran sem notuð er, þarf að vera samkvæmt þessum reglum.

### Skemmt rafmagnstengi

Á rafmagnstengjum verða oft einangrunarskemmdir. Orsakir fyrir þessu geta verið:

- Þrýstisvæði, þegar rafmagnstengi eru leidd í gegnum glugga eða dyrastafi.
- Beyglaðir staðir vegna rangrar festingar eða legu snúrunnar.
- Skurðir á snúrinni vegna ágangs.
- Einangrunarskemmdir vegna þess að rífið hefur verið úr innstungunni.
- Rifur vegna þess að einagrunin er gömul.
- Slíkar hættulegar rafmagnssnúrur má ekki nota vegna þess að einangrunarskemmdir eru lífshættulegar.

Látið yfir fara rafmagnsnúrur reglulega fyrir skemmdum. Hafið í huga að rafmagnssnúrur mega ekki vera tengdar straumneti.

Rafmagnssnúrur þurfa að uppfylla VDE- og DIN-öryggiskröfur. Notið einungis snúrur merktar H05VV-F.

Miði með tegundarlýsingu á rafmagnssnúrunni er samkvæmt reglum.

### Riðstraumsmótor

- Netspennan þarf að þola 230 V~.
- Framlengingarsnúrur þurfa að sýna allt að 25 m lengd og þversnið þeirra þarf að vera 1,5 fermillimetri. Aðeins rafmagnsfagaðili má gera við leiðslur og rafmagnsbúnað.
- Ef þið hafið fyrirspurnir vinsamlegast gefið upp eftirtalin atriði:
- Straumtegund mótorsins
- Upplýsingar um tegund vélarinnar
- Upplýsingar um tegund mótorsins

## 10. Þrif, viðhald, geymsla og pöntun á varahlutum

### Varúð!

Takið rafmagnsklóna alltaf úr sambandi áður en tækið er þrifið.

### 10.1 Þrif

- varnarhlutum, loftrímlum og mótorhúsi eins ryk og óhreinindalaus og mögulegt er.
- Þurrkið af tækinu með hreinum klúti blásið af því með vægum loftþrýstingi.
- Við mælum með að tækið sé hreinsað eftir hverja notkun.
- Hreinsið tækið reglulega með rökum klúti og ögn af mildri sápu.

- Notið ekki hreinsi eða leysiefni, þau gætu orsakað skemmdir á gerviefnahlutum tækisins.
- Passið upp á að vatn komist ekki inn í tækið.

### 10.2 Viðhald

Engir hlutir eru inni í söginni sem þarfnast viðhalds.

#### 10.2.1 Legur (mynd 1/nr. 8)

Smyrjið legurnar (8) á viðsnúningskeflunum reglulega með hágæða smurfeiti fyrir vélar, ekki sjaldnar en eftir um 25-30 vinnustundir.

#### 10.2.2 Kolaburstar

Ef óeðlilega mikið kemur af blossom látið rafmagnsfagaðila fara yfir kolaburstana. Athugið! Einungis rafmagnsfagaðili má skipta um kolabursta.

### 10.3 Geymsla

Geymið tækið og fylgihluti þess á dimmum, þurrum og frostlausum stað sem einnig er utan seilingar barna. Ráðlagður geymsluhiti er milli 5 og 30°C.

Geymið rafmagnsverkfærið í upprunalegu umbúðunum.

Hyljið rafmagnsverkfærið til að verja það fyrir ryki eða raka.

### 10.4 Pöntun á varahlutum:

Við pöntun á varahlutum þarf að gefa eftirfarandi upplýsingar:

- Gerð tækisins
- Hlutarnúmer tækisins

### Upplýsingar um notkun

Hafa skal í huga að í tækinu slitna eftirtaldar hlutir við notkun og með tímanum, eða þá að eftirtaldir hlutir teljast rekstarvara.

Hlutir sem slitna\*: Kolaburstar, Sagarblað, Innlegg í sagarborðið, V-belti

\* ekki endilega hluti af pöntuninni!

## 11. Förgun og endurvinnsla

Tækið er afhent í umbúðum til að koma í veg fyrir skemmdir í flutningi. Þessar umbúðir eru úr hráefnum og hægt er að nota þær strax aftur eða setja þær í endurvinnslu. Tækið og aukabúnaður þess er gert úr mismunandi efnum, t.d. málmum og gerviefnum. Bilaða hluti skal setja í förgunarstöð. Fáði nánari upplýsingar í fagverslunum eða hjá viðkomandi sveitarfélagi!

### Notuð tæki mega ekki fara í heimilissorp!



Þetta tákn merkir að samkvæmt tilskipun 2012/19/EU um notuð raf- og rafeindatæki og löggjöf aðildarlandanna má ekki farga þessari vöru í heimilissorp. Skila þarf þessari vöru á þar til ætlaðan söfnunarstað. Þetta getur t. d. átt sér stað við skil þegar keypt er sambærileg vara eða við afhendingu á viðurkenndan söfnunarstað til endurvinnslu á notuðum raf- og rafeindatækjum.

Óviðeigandi meðhöndlun notaðra tækja getur, vegna mögulegra hættulegra efna sem oft er að finna í notuðum raf- og rafeindatækjum, haft neikvæð áhrif á umhverfið og heilsu manna. Með viðeigandi förgun þessarar vöru stuðlar þú enn fremur að skilvirkri nýtingu náttúrulegra auðlinda. Upplýsingar um söfnunarstaði fyrir notuð tæki finnur þú hjá borgaryfirvöldum, hjá opinberum úrgangsméðhöndlunaraðila, á viðurkenndum stað til förgunar á raf- og rafeindatækjum eða hjá sorphirðuþjónustunni.

## 12. Bilanaráð

Bilun	Möguleg orsök	Ráð
1. Sagarblað losnar er slökkt er á mótornum	Róin er ekki nógu vel fest	Festa róna í hægri átt
2. Mótör fer ekki í gang	a) Veituöryggi slegið út	a) Athuga veituöryggi
	b) Gölluð framlengingarsnúra	b) Skipta um framlengingarsnúru
	c) Tenging við mótör eða rofa virkar ekki	c) Láta rafmagnsfagaðila skoða
	d) Gallaður mótör eða kveikjari	d) Láta rafmagnsfagaðila skoða

**Sadržaj:****Stranica:**

1.	Uvod .....	193
2.	Sigurnosne napomene .....	193
3.	Opis uređaja .....	195
4.	Opseg isporuke .....	195
5.	Namjenska uporaba .....	196
6.	Tehnički podatci .....	196
7.	Prije stavljanja u pogon .....	197
8.	Rukovanje.....	198
9.	Priključivanje na električnu mrežu .....	198
10.	Čišćenje, održavanje, skladištenje i naručivanje rezervnih dijelova....	199
11.	Zbrinjavanje i recikliranje .....	199
12.	Otklanjanje neispravnosti.....	200

## Objašnjenje simbola



Upozorenje – radi smanjivanja rizika od ozljeda pročitajte priručnik za uporabu

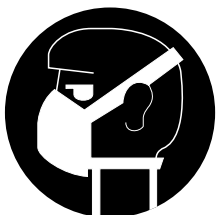

Nosite masku protiv prašine. Prilikom obrađivanja drva i drugih materijala može nastati štetna prašina. Nije dopušteno obrađivati materijal koji sadržava azbest!

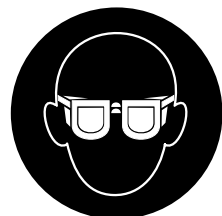

Nosite zaštitne naočale. Iskre koje nastanu tijekom rada ili iverje, strugotine i prašina koje iziđe iz uređaja mogu uzrokovati gubitak vida.



Nosite štitnik sluha. Djelovanje buke može uzrokovati gubitak sluha.



Pozor! Opasnost od ozljeda! Na zahvaćajte u list pile dok radi!

## 1. Uvod

### Proizvođač:

scheppach Fabrikation von  
Holzbearbeitungsmaschinen GmbH  
Günzburger Straße 69  
D-89335 Ichenhausen

### Poštovani kupci,,

želimo vam mnogo zadovoljstva i uspjeha pri radu s novim uređajem.

### Napomena:

Prema važećem njemačkom Zakonu o odgovornosti za proizvode, proizvođač ovog uređaja ne odgovara za štete koje nastanu na ovom uređaju ili koje ovaj uređaj uzrokuje u slučaju: neispravnog rukovanja,

- nepridržavanja priručnika za uporabu,
- popravaka koje obave neovlašteni stručnjaci,
- montiranja i zamjene neoriginalnih rezervnih dijelova,
- nenamjenske uporabe,
- kvarova električnog sustava zbog nepridržavanja propisa i odredaba o električnoj energiji VDE 0100, DIN 57113 / VDE0113.

### Vodite računa o sljedećem:

Prije montaže i stavljanja u pogon pročitajte cjelokupan tekst priručnika za uporabu.

Ovaj priručnik za uporabu treba vam olakšati upoznavanje s električnim alatom i njegovim namjenskim mogućnostima uporabe.

Priručnik za uporabu sadržava važne napomene za siguran, ispravan i ekonomičan rad s ovim električnim alatom te za sprječavanje opasnosti, smanjivanje troškova popravka i prekida rada te povećavanje pouzdanosti i radnog vijeka električnog alata.

Osim sigurnosnih propisa iz ovog priručnika za uporabu svakako se pridržavajte i nacionalnih propisa koji se odnose na rad ovog električnog alata.

Čuvajte priručnik za uporabu u blizini električnog alata, zaštićenog od prljavštine i vlage u plastičnoj vrećici. Prije početka rada svi rukvatelji moraju pročitati i pozorno se pridržavati ovog priručnika. Na električnom alatu smiju raditi samo osobe koje su podučene u uporabi električnog alata i upućene u opasnosti koje su povezane s njegovom uporabom. Strojem smiju rukovati samo osobe odgovarajuće minimalne dobi.

Osim sigurnosnih napomena iz ovog priručnika za uporabu i posebnih nacionalnih propisa valja se pridržavati i općeprihvaćenih tehničkih pravila za rad strojeva za obrađivanje drva.

Ne preuzimamo odgovornost za nezgode ili štetu uzrokovanu nepridržavanjem ovog priručnika i sigurnosnim uputama.

## 2. Sigurnosne napomene

### Upozorenje

Pročitajte sve sigurnosne napomene i upute.

Nepridržavanje sigurnosnih napomena i uputa može uzrokovati električni udar, požar i/ili teške ozljede.

Sačuvajte sve sigurnosne napomene i upute za buduće potrebe.

### 2.1 Opće sigurnosne napomene za električne alate

Pozor! Pri uporabi električnih alata valja se pridržavati sljedećih sigurnosnih mjera radi zaštite od električnog udara te opasnosti od ozljeda i požara. Prije uporabe uređaja pročitajte ove napomene i pridržavajte ih se.

- 1 Održavajte red u radnom prostoru
  - Nered u radnom području predstavlja opasnost od nezgode.
- 2 Vodite računa o okolnim utjecajima
  - Električne alate ne izlažite kiši. Električne alate ne rabite u vlažnoj ili mokroj okolini. Pobrinite se za dobro osvjetljenje. Ne rabite električne alate u blizini zapaljivih tekućina ili plinova.
- 3 Zaštitite se od električnog udara
  - Izbjegavajte dodir tijela s uzemljenim dijelovima, na primjer cijevima, radiatorima, štednjacima, hladnjacima itd.
- 4 Udaljite djecu!
  - Ne dopustite drugim osobama da diraju alat ili kabel te ih udaljite iz radnog područja.
- 5 Spremite alate na sigurno mjesto
  - Nekorištene alate potrebno je čuvati u suhoj, zatvorenoj prostoriji tako da su nedostupna djeci.
- 6 Ne preopterećujte alate
  - Radit ćete bolje i sigurnije u navedenom rasponu snage.
- 7 Rabite ispravan alat
  - Ne rabite preslabe alate ili nastavke za teške radove. Ne rabite alate za svrhe i radove za koje oni nisu namijenjeni; na primjer ne rabite ručnu kružnu pilu za sječu drveća ili rezanje grana.
- 8 Nosite prikladnu radnu odjeću
  - Ne nosite široku odjeću ili nakit. Pokretni dijelovi mogu ih zahvatiti. Prilikom rada na otvorenom preporučuje se uporaba gumenih rukavica i cipela protiv klizanja. Ako imate dugu kosu, nosite mrežicu za kosu.
- 9 Rabite zaštitnu opremu
  - Nosite zaštitne naočale. Rabite masku za disanje prilikom rada u prašnjavim uvjetima.
- 10 Ne zlorabite kabel.
  - Ne nosite alat za kabel i ne rabite ga za izvlačenje utikača iz utičnice. Zaštitite kabel od vrućine, ulja i oštih rubova.
- 11 Učvrstite izradak
  - Za učvršćivanje izratka uporabite zatezače ili škripac. On će time biti sigurnije učvršćen nego rukom i omogućit će rukovanje strojem objema rukama.

- 12 Ne proširujte prekomjerno svoje mjesto stajanja
- Izbjegavajte abnormalan položaj tijela. Zauzmite siguran položaj tijela i u svakom trenutku održavajte ravnotežu.
- 13 Pozorno njegujte alate
- Održavajte alate oštima i čistima kako niste dobro i sigurno radili. Pridržavajte se propisa o održavanju i napomena o zamjeni alata. Redovito provjeravajte utikač i kabel i u slučaju oštećenja zatražite od ovlaštenog stručnjaka da ih zamijeni. Redovito provjeravajte produžne kabele i zamijenite oštećene kabele. Održavajte ručke suhima i bez ulja i masnoće.
- 14 Izvucite mrežni utikač
- Kada ne rabite alat, prije održavanja i prilikom zamjene alata kao što su na primjer list pile, svrdlo i razni strojni alati.
- 15 Ne ostavljajte utaknute ključeve za alat
- Prije uključivanja provjerite jesu li ključevi i alati za namještanje uklonjeni.
- 16 Izbjegavajte nenamjerno pokretanje
- Alate priključene na strujnu mrežu ne nosite s prstom na sklopki. Uvjerite se u to da je sklopka prilikom priključivanja na strujnu mrežu isključena.
- 17 Produžni kabeli na otvorenom
- Na otvorenom rabite samo odobrene i primjereno označene produžne kabele.
- 18 Budite uvijek pozorni
- Promatrajte što radite. Postupajte razumno. Ne rabite alat ako ste dekoncentrirani.
- 19 Provjerite postoje li oštećenja na uređaju
- Prije nastavka uporabe alata pažljivo provjerite ispravno i namjensko funkcioniranje zaštitnih naprava ili lako oštećenih dijelova. Provjerite ispravno funkcioniranje pokretnih dijelova, jesu li uglavljeni ili jesu li dijelovi oštećeni. Svi dijelovi moraju biti ispravno montirani kako bi se zajamčila sigurnost uređaja.
  - Oštećene zaštitne naprave i dijelove mora ispravno popraviti ili zamijeniti radionica servisne službe, osim ako nije drukčije navedeno u priručniku za uporabu. Oštećene sklopke mora zamijeniti radionica servisne službe. Ne rabite alate čiju sklopku nije moguće uključiti i isključiti.
- 20 Pozor!
- Radi svoje sigurnosti rabite samo pribor i dodatne uređaje koji su navedeni u priručniku za uporabu ili koje preporučuje ili specifikira proizvođač alata. Uporaba drugih nastavaka ili pribora koji nisu preporučeni u priručniku za uporabu ili u katalogu može vas izložiti opasnosti od ozljeda.
- 21 Popravci samo od strane stručnjaka
- Ovaj električni alat udovoljava primjenjivim sigurnosnim propisima. Popravke smije obavljati samo elektrotehnički stručnjak, inače korisnik može doživjeti nezgode.

- 22 Priključite opremu za usisavanje prašine
- Ako postoje mogućnosti priključivanja opreme za usisavanje prašine, provjerite je li ona priključena i u uporabi.

#### **Posebne sigurnosne napomene**

- U izvanrednoj situaciji stroj izravno isključite, a zatim izvucite mrežni utikač.
- Pridržavajte se svih napomena u ovom priručniku prije i tijekom rada s pilom.
- Ne rabite pilu za rezanje ogrjevnog drva.
- Ne obavljajte poprečno rezanje oblovine bez odgovarajućeg držača.
- Stroj ima sigurnosnu sklopku za zaštitu od ponovnog uključivanja nakon prekida napajanja.
- Ako je potreban produžni kabel, pobrinite se da je njegov presjek dovoljan za nazivnu jakost pile. Minimalni presjek 1 mm<sup>2</sup>.
- Rabite kabelski bubanj samo kad je odmotan.
- Osobe koje rade na stroju nije dopušteno ometati.
- Listove pile nije nipošto dopušteno kočiti bočnim pritiskanjem nakon isključivanja pogona.
- Montirajte samo dobro naoštrene i nedeformirane listove pile bez pukotina.
- Neispravne listove pile valja odmah zamijeniti.
- Ne rabite listove pile koji ne udovoljavaju specifikacijama navedenim u ovom priručniku za uporabu.
- Pobrinite se za to da sve naprave koje pokrivaju list pile rade ispravno.
- Nije dopušteno demontirati ili onemogućivati sigurnosne naprave na stroju.
- Oštećene ili neispravne sigurnosne naprave valja odmah zamijeniti.
- Ne režite izratke koji su premali da ih pridržavate rukom.
- Ne opterećujte stroj toliko da se on zaustavi.
- Pritisnite izradak uvijek čvrsto na radnu ploču.
- Nikad ne uklanjajte labave strugotine, piljevinu ili uglavljene drvene dijelove kada list pile radi.
- Kako biste otklonili neispravnosti na blokiranom radnom alatu, isključite stroj. Izvucite mrežni utikač i uklonite blokadu. Pozor! Opasnost od ozljeda na listu pile! Nosite zaštitne rukavice! Obavite probni rad bez izratka. Obratite pozornost na to da se ne pojave neobični zvukovi ili vibracije. U suprotnom isključite uređaj i obratite se proizvođaču.
- Opremanje te postupke namještanja, mjerenja i čišćenja obavljajte samo kad je motor isključen. - Izvucite mrežni utikač -
- Prije uključivanja provjerite jesu li ključevi i alati za namještanje uklonjeni.
- Prije napuštanja radnog mjesta isključite motor i izvucite mrežni utikač.
- Montiranje na električnu mrežu, popravke i postupke održavanja smiju obavljati samo stručnjaci.
- Nakon završetka popravka ili održavanja valja odmah ponovno montirati sve zaštitne i sigurnosne naprave.
- Valja se pridržavati proizvođačkih uputa za sigurnost, rad i održavanje te dimenzija navedenih u tehničkim podatcima.

- Valja se pridržavati važećih propisa o zaštiti na radu i ostalih, općeprihvaćenih pravila o tehničkoj sigurnosti.
- Pridržavajte se tehničkih specifikacija strukovnih udruga (VBG 7j).
- Pila je konstruirana samo za postavljanje u zatvorenim prostorima.
- Izradci manji od štitnika lista pile mogu uzrokovati ozljede šaka i prstiju. Rabite odgovarajuća pomagala!
- Izbjegavajte zgrčene položaje šake tijekom vođenja izratka i položaje u kojima bi šaka zbog iskliznuća dospjela izravno u list pile.
- Umetnite list pile uvijek tako da su zupci usmjereni nadolje prema stolu za rezanje.
- Uvijek namjestite ispravnu napetost lista kako biste spriječili pucanje listova pile.
- Budite posebno oprezni pri rezanju materijala s nepravilnim reznim profilima.
- Budite posebno oprezni pri rezanju okruglih predmeta kao što su šipke ili cijevi. Oni se mogu otkotrljati do lista pile i uglaviti zupce. Takve izratke poduprite klinom.
- Pri povlačenju izratka zupci se mogu uglaviti u rezni procjep, naročito ako piljevina blokira procjep. U tom slučaju isključite pilu, izvucite električni utikač, otvorite rezni procjep klinom, a zatim izvucite izradak.
- Nikad ne napuštajte radno mjesto ako prethodno niste isključili pilu. Pričekajte da se pila zaustavi.
- Ne sastavljajte, ne lijepite i ne montirajte dijelove na radnom stolu dok pila radi.
- Uključite pilu tek nakon što s radnog stola uklonite ostatke materijala i alate. Na radnom stolu ostavite samo izradak koji valja obraditi i eventualna radna pomagala (klinove).
- Uvijek nosite zaštitne naočale.
- Držite prste na sigurnoj udaljenosti od lista pile.
- Vodite izradak sigurno i čvrsto te ga nikad ne popuštajte.
- Nikad ne napuštajte radno mjesto ako prethodno niste isključili pilu.
- Ne dopustite da vas vaše povjerenje u pilu navede na neoprez. Neoprez može već unutar djelića sekunde uzrokovati teške ozljede.

#### Siguran rad

- Pri transportiranju električnog alata rabite samo transportne naprave (slika 1, stavka 10).
- Nikad ne rabite zaštitne naprave za rukovanje ili transportiranje.
- Tijekom transporta pobrinite se za to da je donji dio lista pile pokriven, na primjer zaštitnom napravom.
- Radni je položaj uvijek bočno od lista pile.

Spremite ove sigurnosne napomene na sigurno mjesto.

Upozorenje! Ovaj električni alat tijekom rada proizvodi elektromagnetsko polje. To polje u određenim okolnostima može negativno utjecati na aktivne ili pasivne medicinske implantate.

Kako biste umanjili opasnost od teških ili smrtnih ozljeda, preporučujemo osobama s medicinskim implantatima da se prije uporabe električnog alata savjetuju s liječnikom i proizvođačem tog medicinskog implantata.

### 3. Opis uređaja (slike 1-12)

- 1 Naprava za ispuhivanje
- 2 Držač
- 3 Nazubljeni vijak
- 4 Držač
- 5 Štitnik lista pile
- 6 Stol za rezanje
- 7 Lijevi zaštitni pokrov
- 8 Ležišna mjesta
- 9 Zatezna poluga
- 10 Grana
- 11 Ljestvica
- 12 Poluga za blokiranje
- 13 Priključak za usisavanje prašine
- 14 Glavna sklopka
- 15 Regulator broja hodova
- 16 Montažne točke
- 17 List pile
- 18 Zatezač
- 19 Gornji adapter
- 20 Imbus ključ 3 mm
- 21 Kutnik (nije isporučen)
- 22 Kutija za čuvanje listova pile
- 23 Donji adapter
- 24 Gornji držač lista pile
- 25 Donji držač lista pile
- 26 Stolni umetak
- 27 Kazaljka
- 28 Vijak
- 29 Držač
- 30 Radna svjetiljka
- 31 Glavna sklopka radne svjetiljke
- 32 Listić za namještanje za listove pile bez zatika

### 4. Opseg isporuke

- Otvorite ambalažu i oprezno izvadite uređaj iz pakiranja.
- Uklonite ambalažni materijal te ambalažnu i transportu zaštitu (ako postoji).
- Provjerite cjelovitost isporučene opreme.
- Provjerite ima li na uređaju i dijelovima pribora transportnih oštećenja.
- Sačuvajte ambalažu po mogućnosti do isteka jamstvenog razdoblja.

#### Pozor

Uređaj i ambalažni materijali nisu dječja igračka! Djeca se ne smiju igrati plastičnim vrećicama, folijama i malim dijelovima! Postoji opasnost od gutanja i gušenja!

- Ubodna pila
- Štitnik lista pile
- Naprava za ispuhivanje
- Rezervni list pile (2x) (za drvo i plastiku)
- Imbus ključ 3 mm
- Originalni priručnik za uporabu

## 5. Namjenska uporaba

Ubodna pila služi za rezanje četvrtastih drvenih predmeta i drugih materijala kao što su pleksi staklo, GRP, spužva, guma, koža i pluto. Ne rabite pilu za rezanje okruglog materijala. Okrugli materijal može se lako savinuti. Opasnost od ozljeda! Dijelovi mogu izletjeti!

Uređaj je dopušteno rabiti samo namjenski. Svaka druga uporaba smatra se nenamjenskom. Za štete ili ozljede uzrokovane takvom uporabom odgovoran je korisnik/rukovatelj, a ne proizvođač.

Vodite računa o tome da naši uređaji namjenski nisu konstruirani za komercijalnu, obrtničku ili industrijsku uporabu. Ne preuzimamo odgovornost ako se uređaj uporabi u komercijalnim, obrtničkim ili industrijskim pogonima te za srodne zadatke.

Smiju se rabiti samo listovi pile prikladni za stroj.

- Sastavni je dio namjenske uporabe i pridržavanje sigurnosnih napomena te uputa za montažu i rad u priručniku za uporabu.
- Osobe koje strojem rukuju i koje ga održavaju moraju biti upoznate s njim i podučene o mogućim opasnostima.
- Osim toga, potrebno je strogo pridržavanje važećih propisa o zaštiti na radu.
- Valja se pridržavati drugih općih pravila iz područja medicine rada i tehničke sigurnosti.
- Proizvođač ne odgovara za izmjene na stroju i štete koje iz toga proizlaze.

### Potencijalni rizici!

Čak i pri ispravnom rukovanju ovim električnim alatom uvijek će postojati potencijalne opasnosti. Sljedeće opasnosti mogu se pojaviti ovisno o konstrukciji i izvedbi ovog električnog alata:

- Oštećenja pluća ako se ne nosi odgovarajuća maska protiv prašine.
- Oštećenja sluha ako se ne nosi prikladan štitnik sluha.
- Opasnost od nezgode zbog dodirivanja nepokrivene reznog područja alata rukama.
- Opasnost od ozljeda pri zamjeni alata (opasnost od posjekotina).
- Prignječenje prstiju.
- Opasnost zbog trzanja.
- Prekretanje izratka zbog nedovoljne površine za polaganje izratka.
- Dodirivanje reznog alata.
- Izbacivanje dijelova grana i izradaka.

## 6. Tehnički podatci

<b>Mrežni napon:</b>	220-240 V~ /50 Hz
<b>Nazivna snaga:</b>	80 W (S1) 120 W (S6 30 %)
<b>Broj hodova:</b>	500-1700 min-1
<b>Razred zaštite:</b>	IP 20
<b>Kretanja hoda:</b>	12 mm
<b>Postolje:</b>	630 × 295 mm
<b>Zakretni stol:</b>	0° do 45°
<b>Dimenzije stola:</b>	415 × 255 mm
<b>Duljina lista pile oko:</b>	134 mm
<b>Doseg:</b>	406 mm
<b>Visina rezanja maks. pri 90°:</b>	50 mm
<b>Visina rezanja maks. pri 45°:</b>	22 mm
<b>Min. dimenzije izratka š × v:</b>	100 × 22 mm
<b>Maks. dimenzije izratka š × v:</b>	400 × 50 mm
<b>Masa:</b>	12,7 kg

### Način rada S6 30 %:

Neprekidni rad s povremenim opterećenjem (vrijeme rada 10 min). Kako se motor ne bi nedopušteno zagrijao, motor smije raditi 30 % vremena rada s navedenom nazivnom snagom, a zatim mora 70 % vremena rada raditi bez opterećenja.

### Vrijednosti emisije buke

Buka

Vrijednosti buke utvrđene su prema normi EN 61029.

### Nosite štitnik sluha.

Djelovanje buke može uzrokovati gubitak sluha.

Razina zvučnog tlaka $L_{pA}$ :	66,9 dB(A)
Nesigurnost $K_{pA}$ :	3 dB(A)
Razina zvučne snage $L_{WA}$ :	79,9 dB(A)
Nesigurnost $K_{WA}$ :	3 dB(A)

Navedene vrijednosti su vrijednosti emisije i ne moraju stoga predstavljati i sigurne vrijednosti na radnom mjestu. Iako postoji korelacija između razina emisije i imisije, na temelju toga ne može se pouzdano zaključiti jesu li dodatne mjere opreza potrebne ili nisu. Čimbenici koji mogu utjecati na postojeću razinu imisije na radnom mjestu obuhvaćaju trajanje djelovanja, specifičnost radnog prostora, druge izvore zvuka itd., na primjer broj strojeva i druge obližnje postupke. Pouzdane vrijednosti na radnom mjestu mogu se isto tako razlikovati od jedne države do druge. No ta informacija mora korisniku omogućiti bolju procjenu ugroženosti i rizika.

### Ograničite buku i vibracije na minimum!

- Rabite samo ispravne uređaje.
- Redovito održavajte i čistite uređaj.
- Prilagodite način rada uređaju.
- Ne preopterećujte uređaj.
- Po potrebi zatražite provjeru uređaja.
- Isključite uređaj kada nije u uporabi.



## 7. Prije stavljanja u pogon

### Pozor!

Prije namještanja uređaja uvijek izvucite električni utikač.

### 7.1 Općenito

- Prije stavljanja u pogon moraju biti ispravno montirani svi pokrovi i sve sigurnosne naprave.
- List pile mora se moći slobodno kretati.
- Na obrađenom drvu pazite na strana tijela kao što su čavli ili vijci.
- Prije pritiskanja glavne sklopke provjerite je li list pile ispravno montiran i mogu li se pomični dijelovi slobodno kretati.
- Prije ukopčavanja stroja provjerite odgovaraju li podaci na označnoj pločici vrijednostima električne mreže.
- Priključite stroj samo u propisno instaliranu utičnicu sa zaštitnim kontaktom koja je zaštićena s najmanje 10 A.

### 7.2 Montiranje ubodne pile na radni stol (slike 3, 4)

Uređaj smije montirati samo kvalificirani stručnjak!

Za montažu potrebno je sljedeće (nije isporučeno):

- Šestobridni vijak M6 (4x)
- Šestobridna matica M6 (8x)
- Podložna pločica Ø 7 mm (4x)
- Plosnata brtva Ø 7 mm (4x)
- Gumeno ležište: 410×255×13 mm

Duljina korištenih vijaka razlikuje se ovisno o debljini stolne ploče.

- Montirajte ubodnu pilu na radni stol od masivnog drva. Time će se spriječiti veliko stvaranje buke zbog vibracija.
- Označite otvore za bušenje. U tu svrhu uporabite ubodnu pilu kao predložak.
- Izbušite 4 otvora Ø 8 mm u radni stol i gumeno ležište.
- Spojite vijcima ubodnu pilu s radnim stolom na montažnim točkama (slika 3, stavka 16) sljedećim redoslijedom (slika 4):

- A) Ubodna pila
- B) Gumeno ležište
- C) Radni stol
- D) Plosnata brtva
- E) Podložna pločica
- F) Šestobridna matica
- G) Šestobridna matica
- H) Šestobridni vijak

Najprije zategnite šestobridnu maticu (F), a zatim je učvrstite drugom šestobridnom maticom (G).

### 7.3 Montaža

Pozor! Prije svih postupaka održavanja i opremanja ubodne pile valja izvući električni utikač.

#### 7.3.1 Montiranje štitnika lista pile i naprave za ispuhivanje iverja (slike 6/7/8)

- Pozor: Prije montiranja zatezača (18) valja demontirati tvornički montirani list pile (17) prema opisu iz odjeljka 7.3.2.
- Učvrstite držač (29) nazubljenim vijkom (3) na stroj. Montirajte zatezač (18) na držač (29) kao što je prikazano na slici.
- Učvrstite štitnik lista pile (5) vijkom i maticom.
- Montirajte napravu za ispuhivanje (1) kao što je prikazano na slici 8.

#### 7.3.2 Mijenjanje lista pile (slike 1/9/10)

##### Upozorenje

Kako bi se izbjegle ozljede zbog nenamjernog pokretanja:

Prije demontiranja ili mijenjanja lista pile uvijek prebacite sklopku u položaj „0“ i izvucite električni utikač iz utičnice.

##### Vađenje lista pile bez zatika (opcionalno) (slika 1+9.1+9.2+9.3+9.4)

Za plosnate listove pile rabite adapter (19/23)

Razmak se namješta s pomoću listića za namještanje (32)

List pile pričvršćuje se imbus vijcima.

- Radi demontiranja lista pile (17) skinite stolni umetak (26) prema gore.
- Najprije otpustite napetost tako da sklopite zateznu polugu (9) prema gore i okretanjem nalijevo po potrebi nastavite smanjivati napetost.
- Pritisnite granu (10) lagano prema dolje.
- Demontirajte list pile tako da ga povučete prema naprijed iz držača i provučete kroz prihvatne provrte u stolu.

##### Umetanje lista pile bez zatika (opcionalno) (slika 1+9.1+9.2+9.3+9.4)

Zupci lista pile moraju uvijek biti usmjereni nadolje.

- Uvucite list pile s objema adapterima u donji držač, a drugi kraj u gornji držač.
- Pritisnite gornji krak pile malo prema dolje (slika 9).
- Napnite list pile (17) zateznom polugom (9) tako da je ponovno pritisnete. Provjerite napetost lista pile (17). Ako je napetost premala, možete je povećati okretanjem nadesno. Pritom ponovno otpustite zateznu polugu (9).
- Umetnite natrag stolni umetak (26).

##### Vađenje lista pile sa zaticima (slika 1+10+10.1+10.2+10.3)

- Radi demontiranja lista pile (17) skinite stolni umetak (26) prema gore.
- Najprije otpustite napetost tako da sklopite zateznu polugu (9) prema gore i okretanjem nalijevo po potrebi nastavite smanjivati napetost.
- Pritisnite granu (10) lagano prema dolje (vidi sliku 9).
- Izvucite list pile iz gornjeg i donjeg držača lista pile (24/25).

### Umetanje lista pile sa zaticima

#### (slika 1+10+10.1+10.2+10.3)

Zupci lista pile moraju uvijek biti usmjereni nadolje.

- Jedan kraj lista pile (17) uvucite kroz otvor na stolu, a zatike lista pile (17) uvucite u odgovarajuće izreze gornjeg i donjeg držača lista pile (24/25).
- Najprije umetnite list pile (17) u donji držač lista pile (25).
- Pritisnite granu (10) lagano prema dolje.
- Provjerite položaj zatika lista pile u držačima lista pile (24/25).
- Napnite list pile (17) zateznom polugom (9) tako da je ponovno pritisnete. Provjerite napetost lista pile (17). Ako je napetost premala, možete je povećati okretanjem nadesno. Pritom ponovno otpustite zateznu polugu (9).
- Umetnite natrag stolni umetak (26).

#### 7.3.3 Fino namještanje ljestvice s kutom

Pozor: Prije rada s uređajem provjerite namještenost ljestvice s kutom. Namjestite stol za rezanje s pomoću kutnika od 90° (21) (nije isporučen) tako da ga položite na stol za rezanje i na list pile (slika 11). Otpustite vijak (28) i okrenite kazaljku (27) na oznaku 90°.

Radi preciznog rada obavite probno rezanje:

Provjerite namješteni kut tako da obavite probno rezanje, a zatim kutomjerom izmjerite namješteni kut na izratku. Po potrebi dodatno namjestite kazaljku (27).

## 8. Rukovanje

### 8.1 Napomena:

- Pila ne reže drvo automatski. Korisnik omogućava rezanje vođenjem drva kroz aktivirani list pile.
- Zupci režu drvo samo pri hodu prema dolje.
- Drvo valja polako voditi kroz list pile jer su zupci lista pile vrlo mali.
- Svim osobama koje namjeravaju rukovati pilom potrebno je izvjesno razdoblje učenja. Tijekom tog razdoblja neki će listovi sigurno puknuti.
- Pri rezanju debelih drvenih predmeta naročito valja voditi računa o tome da se list pile ne savine ili zakrene.
- Opreznim načinom rada povećat će se radni vijek lista pile.

### 8.2 Glavna sklopka (slika 2/poz. 14)

- Za uključivanje valja pritisnuti tipku „I“.
- Za isključivanje valja pritisnuti tipku „0“

Pozor: Stroj ima sigurnosnu sklopku za zaštitu od ponovnog uključivanja nakon prekida napajanja.

Ako je ubodna pila uključena i prekine se električno napajanje u mreži, ubodna pila ostat će isključena čak i kad se električno napajanje ponovno uspostavi. Za uključivanje ponovno pritisnite sklopku na „I“.

### 8.3 Uporaba radne svjetiljke

- Uključite stroj prema opisu iz odjeljka 8.2.
- Radnu svjetiljku (30) moguće je sad uključiti i isključiti sklopkom (31).

### 8.4 Regulator broja hodova (slika 2, stavka 15)

Regulatorom broja hodova (15) možete namjestiti broj hodova ovisno o materijalu koji valja izrezati. Za meki materijal preporučujemo veliki broj hodova, a za tvrdi mali broj hodova. Okrenite regulator broja hodova (15) nadesno kako biste povećali broj hodova.

### 8.5 Obavljanje unutarnjih rezanja

Jedna od značajki ove ubodne pile mogućnost je obavljanja unutarnjih rezanja na ploči tako da se ne ošteti vanjska strana ili obod ploče. Kako biste obavili unutarnja rezanja na ploči:

- Demontirajte list pile prema opisu iz odjeljka 7.3.2.
- Izbušite otvor u odgovarajućoj ploči.
- Položite ploču s otvorom iznad pristupnog otvora na stol za rezanje.
- Montirajte list pile kroz otvor u ploči i namjestite napetost lista.
- Nakon završetka unutarnjih rezanja demontirajte list pile s držača lista (prema opisu iz odjeljka 7.3.2), a zatim maknite ploču sa stola.

### 8.6 Obavljanje kosih rezanja

Za obavljanje kosih rezanja primjereno prilagodite udaljenost štitnika lista pile od radnog stola. Zakrenite stol tako da otpustite zateznu polugu (12) i nagnete stol za rezanje u željeni položaj (slika 12). Zategnite polugu za blokiranje.

### Pozor!

Budite vrlo oprezni pri obavljanju kosih rezanja. Naginjanjem stola za rezanje omogućit će se klizanje. Opasnost od ozljeda!

## 9. Priključivanje na električnu mrežu

Montirani elektromotor priključen je pripravan za rad. Priključak ispunjava važeće propise VDE i DIN. Električni priključak na mjestu uporabe i korišteni produžni kabel moraju ispunjavati te propise.

### Oštećen električni priključni vod

Na električnim kabelima često nastaju oštećenja izolacije.

Uzroci toga mogu biti sljedeći:

- Pritisnuta mjesta, ako se kabeli provode kroz prozore ili procjepe u vratima.
- Pregibi zbog neispravnog učvršćivanja ili provođenja električnog kabela.
- Posjekotine zbog gaženja električnog kabela.
- Oštećenja izolacije zbog čupanja iz zidne utičnice.
- Pukotine zbog starenja izolacije.
- Takvi oštećeni električni kabeli ne smiju se rabiti i zbog oštećenja izolacije opasni su za život.

Redovito provjeravajte jesu li električni kabeli oštećeni. Prilikom provjere pobrinite se za to da kabel nije priključen na električnu mrežu.

Električni kabeli moraju udovoljavati važećim propisima VDE i DIN.

Rabite samo priključne kabele s oznakom H 05 VV-F. Na električnom kabelu mora obvezno biti otisnut tip kabela.

#### Izmjenični motor

- Mrežni napon mora biti 220-240 V~
- Produžni kabeli moraju imati duljinu do 25 m i poprečni presjek od 1,5 mm<sup>2</sup>.

Priključivanja i popravke električne opreme smije obaviti samo elektrotehnički stručnjak.

Imate li pitanja, navedite sljedeće podatke:

- Vrsta struje motora
- Podatci s označne pločice stroja
- Podatci s označne pločice motora

## 10. Čišćenje, održavanje, skladištenje i naručivanje rezervnih dijelova

### Pozor!

Prije svih radova čišćenja izvucite mrežni utikač.

#### 10.1 Čišćenje

- Zaštitne naprave, ventilacijske otvore i kućište motora čistite od prašine i prljavštine.
- Preporučujemo da uređaj očistite odmah nakon svake uporabe.
- Obrišite uređaj čistom krpom ili ga ispušite niskotlačnim stlačenim zrakom.
- Uređaj redovito čistite vlažnom krpom s malo mazivog sapuna. Ne rabite sredstva za čišćenje ili otapala jer bi ona mogla nagristi plastične dijelove uređaja.
- Pobrinite se za to da voda ne može prodrijeti u unutrašnjost uređaja.

#### 10.2 Održavanje

U unutrašnjosti uređaja nema dijelova koje je potrebno održavati.

##### 10.2.1 Skladištenje (slika 1/poz. 8)

Povremeno podmazujte ležišna mjesta (8) zakretnih valjaka visokokvalitetnom mašću za strojeve, ali najkasnije nakon otprilike 25-30 radnih sati.

##### 10.2.2 Ugljene četkice

U slučaju prekomjernog iskrenja zatražite od elektrotehničkog stručnjaka da provjeri ugljene četkice. Pozor! Ugljene četkice smije zamijeniti samo ovlašteni električar.

##### 10.3 Skladištenje

Uređaj i njegov pribor uskladištite na tamnom, suhom mjestu koje je zaštićeno od zamrzavanja i nepristupačno za djecu.

Optimalna je skladišna temperatura između 5 °C i 30 °C. Čuvajte električni alat u originalnoj ambalaži.

#### 10.4 Naručivanje rezervnih dijelova:

Pri naručivanju rezervnih dijelova valja navesti sljedeće podatke:

- Tip uređaja
- Broj artikla uređaja

#### Informacije o servisu

Treba imati na umu da kod ovog proizvoda sljedeći dijelovi podliježu trošenju uslijed korištenja ili prirodnom trošenju odnosno potrebni su kao potrošni materijal.

Potrošni dijelovi\*: Ugljene četkice, pila za pile, stolni poklopci, remeni

\* nije obavezno u sadržaju isporuke!

## 11. Zbrinjavanje i recikliranje

Uređaj je isporučen u ambalaži kako ne bi nastala oštećenja prilikom transporta. Ta je ambalaža sirovinna te ju je stoga moguće ponovno uporabiti ili odnijeti na recikliranje. Uređaj i njegov pribor sastoje se od raznih materijala kao što su metal i plastika. Odnosite neispravne dijelove na zbrinjavanje posebnog otpada. Raspitajte se o tome kod ovlaštenog distributera ili komunalne službe!

#### Starim uređajima nije mjesto u kućnom otpadu!



Ovaj simbol upozorava na to da se ovaj proizvod sukladno Direktivi o otpadnoj električnoj i elektroničkoj opremi (2012/19/EU) i nacionalnim zakonima ne smije zbrinjavati preko kućnog otpada. Ovaj proizvod potrebno je predati na za to predviđeno sabiralište. To je moguće obaviti npr. povratom pri kupnji sličnog proizvoda ili predajom na ovlašteno sabiralište za recikliranje električnih i elektroničkih starih uređaja. Neispravno rukovanje starim uređajima zbog potencijalno opasnih tvari koje su često sadržane u električnim i elektroničkim starim uređajima može imati negativne posljedice na okoliš i ljudsko zdravlje. Ispravnim zbrinjavanjem ovog proizvoda usto doprinosite učinkovitom iskorištenju prirodnih resursa. Informacije o sabiralištima starih uređaja možete zatražiti od tijela gradske uprave, javnih pružatelja usluga zbrinjavanja, ovlaštenog sabirališta električnih i elektroničkih starih uređaja ili poduzeća za odvoz otpada.

## 12. Otklanjanje neispravnosti

Neispravnost	Mogući uzrok	Rješenje
1. List pile olabavljuje se nakon isključivanja motora	Pričvrsna matica nije dovoljno zategnuta	Zategnite pričvrsnu maticu s desnim navojem
2. Motor se ne pokreće	a) Kvar mrežnog osigurača	a) Provjerite mrežni osigurač
	b) Produžni kabel je neispravan	b) Zamijenite produžni kabel
	c) Neispravni priključci na motoru ili sklopki	c) Zatražite od električara da obavi provjeru
	d) Motor ili sklopka su neispravni	d) Zatražite od električara da obavi provjeru

**Sadržaj:****Strana:**

1.	Iniciranje.....	203
2.	Sigurnosne napomene.....	203
3.	Opis uređaja.....	205
4.	Opseg isporuke.....	206
5.	Namenska upotreba.....	206
6.	Tehnički podaci.....	206
7.	Pre puštanja u rad.....	207
8.	Rukovanje.....	208
9.	Električni priključak.....	209
10.	Čišćenje, održavanje, skladištenje i naručivanje rezervnih delova.....	209
11.	Odlaganje na otpad i recikliranje.....	210
12.	Rešenje u slučaju smetnji.....	210

## Objašnjenje simbola na instrumentu



Upozorenje! Pročitajte uputstvo za upotrebu radi smanjenja rizika od povrede!



Nosite masku za zaštitu od prašine. Prilikom obrade drveta i drugih materijala može da nastane prašina štetna po zdravlje. Materijal koji sadrži azbest ne sme da se obrađuje!



Nosite zaštitne naočare. Varnice koje nastaju u toku rada ili krhotine, opiljci i prašina koji izlaze iz uređaja, mogu da dovedu do gubitka vida.



Nosite štitnike za uši. Dejstvo buke može da dovede do gubitka sluha.



Pažnja ! Povreda ! Ne stavljajte ruke u trcanje videla sečivo !

## 1. Iniciranje

### Proizvođač :

scheppach Fabrikation von  
Holzbearbeitungsmaschinen GmbH  
Günzburger Straße 69  
D-89335 Ichenhausen

### Cijenjeni kupče,

Želimo Vam mnogo radosti i uspjeha u radu s Vašom novom mašinom.

### Napomena:

Proizvođač ovog uređaja u skladu s važećim zakonom o odgovornosti za proizvode ne preuzima nikakvu odgovornost za štete koje nastanu na ovom uređaju ili zbog ovog uređaja uslijed:

- nepropisnog rukovanja,
- nepoštovanja uputstava za rukovanje,
- popravki od strane trećih lica koja nisu ovlaštena stručna lica,
- ugradnje i zamjene neoriginalnih rezervnih dijelova,
- nenamjenske upotrebe,
- ispada električnog sistema zbog nepoštovanja električnih propisa i VDE odredbi 0100, DIN 57113 / VDE 0113.

### Mi vam preporučujemo:

Prije montaže i puštanja u rad pročitajte cjelokupni tekst uputstva za rukovanje. Ovo uputstvo za rukovanje treba da Vam olakša upoznavanje Vaše mašine i korištenje njenih namjenskih mogućnosti upotrebe.

U uputstvu za rukovanje nalaze se važne napomene o tome kako da koristite mašinu sigurno, propisno i ekonomično i kako da izbjegavate opasnosti, uštedite na troškovima popravki, smanjite vremena ispada i povećate pouzdanost i životni vijek mašine. Dodatno uz sigurnosne odredbe ovog uputstva za rukovanje obavezno morate poštovati propise Vaše zemlje koji se odnose na rad ovakve mašine. Sačuvajte uputstvo za rukovanje u blizini mašine, zaštićeno u od prljavštine i vlažnosti u plastičnoj vrećici. Njega prije početka rada mora pročitati i u potpunosti slijediti svaka osoba koja rukuje mašinom. Na mašini smiju raditi osobe kojima je objašnjena upotreba mašine i koje su dobile instrukcije o opasnostima koje su povezane s radom na mašini. Potrebno je pridržavati se pravila o minimalnoj starosnoj dobi rukovalaca.

Pored sigurnosnih uputstava sadržanih u ovom uputstvu za upotrebu i posebnih propisa vaše zemlje, moraju se poštovati tehnička pravila koja su opšte-prihvaćena za rad sličnih mašina.

Ne preuzimamo odgovornost za nezgode i štetu koje nastanu usled nepoštovanja ovog uputstva i sigurnosnih napomena.

## 2. Sigurnosne napomene

### Upozorenje

Pročitajte sve sigurnosne napomene i uputstva.

Propusti u pridržavanju sigurnosnih napomena i uputstava mogu imati za posledicu električni udar, požar i/ili teške telesne povrede. Čuvajte sve sigurnosne napomene i uputstva za naknadnu upotrebu.

### 2.1 Opšte sigurnosne napomene vezane za električni alat

Pažnja! Prilikom upotrebe električnih alata se radi zaštite od strujnog udara, opasnosti od požara i povrede, moraju preduzeti sledeće obavezne mere predostrožnosti. Pročitajte sve napomene pre korišćenja ovog električnog alata i dobro čuvajte bezbednosne napomene.

- 1 Održavajte vaše radno područje u redu
  - Neurednost u radnom području može da dovede do nezgoda.
- 2 Uzmite u obzir uticaje okoline
  - Nemojte izlagati električne alate kiši.
  - Nemojte koristiti električne alate u vlažnom ili mokrom okruženju.
  - Obezbedite dobro osvetljenje radnog područja.
  - Nemojte koristiti električni alat na mestima na kojima postoji opasnost od požara ili eksplozije.
- 3 Zaštitite se od električnog udara
  - Sprečite dodir tela sa uzemljenim delovima (npr. cevima, radiatorima, električnim šporetima, rashladnim uređajima).
- 4 Držite decu podalje!
  - Nemojte dozvoliti drugim osobama da dodiruju alat ili kabl, držite ih podalje od vašeg radnog područja.
- 5 Bezbedno čuvajte nekorišćeni električni alat
  - Električni alat koji se ne koristi bi trebalo da se odloži na suvom, izdignutom ili zaključanom mestu, van domašaja dece.
- 6 Nemojte opteretiti vaš električni alat
  - Radićete bolje i bezbednije u navedenom opsegu snage.
- 7 Koristite odgovarajući električni alat
  - Nemojte da koristite električni alat male snage za teške radove.
  - Nemojte da koristite električni alat u svrhu za koju nije namenjen. Na primer, nemojte koristiti ručnu cirkularnu testeru za sečenje grana drveta ili gomile drva.
  - Nemojte koristiti električni alat za sečenje drva za ogrev.
- 8 Nosite prikladnu odeću
  - Nemojte da koristite široku odeću ili nakit, oni bi mogli da budu zahvaćeni pokretnim delovima.
  - Pri radu na otvorenom se preporučuje protivklizna obuća.
  - Aki imate dugu kosu, nosite mrežu.
- 9 Koristite zaštitnu opremu
  - Nosite zaštitne naočare.
  - Kod radova koji stvaraju prašinu koristite masku za zaštitu disajnih puteva.

- 10 Nemojte da koristite kabl u svrhe za koje nije namenjen.
  - Nemojte da koristite kabl da biste izvukli utikač iz utičnice. Zaštitite kabl od vrućine, ulja i oštih ivica.
- 11 Obezbedite obradak
  - Koristite stezne mehanizme ili stege, da biste fiksirali obradak. Tako se obradak biti bezbednije fiksiran nego vašom rukom i omogućiče opsluživanje mašine obema rukama.
- 12 Izbegavajte nenormalno držanje tela
  - Obezbedite stabilnost i u svakom trenutku održavajte ravnotežu.
  - Izbegavajte nepovoljan položaj ruku, pri kojem usled naglog proklizavanja jedna ili dve ruke mogu da dodirnu sečivo testere.
- 13 Pažljivo negujte svoje alate
  - Održavajte rezne alate u naoštenom i čistom stanju, da biste mogli da radite bolje i bezbednije.
  - Sledite napomene u vezi sa podmazivanjem i promenom alata.
  - Redovno kontrolišite priključni vod električnog alata i prepustite njegovu zamenu ovlašćenom stručnom licu, ako je došlo do oštećenja.
  - Redovno kontrolišite produžne vodove i zamenite ih, ako su oštećeni.
  - Održavajte ručice u suvom stanju, čiste i bez ulja i masti.
- 14 Izvucite utikač iz utičnice
  - U slučaju nekorišćenja električnog alata, pre održavanja i pri zameni alata, kao npr. sečiva testere, svrdla, glodala.
- 15 Nemojte ostavljati ključeve za alat utaknute
  - Pre uključivanja proverite da li su svi ključevi i alati za podešavanje uklonjeni.
- 16 Izbegavate puštanje u rad bez nadzora
  - Uverite se da je prekidač pri guranju utikača u utičnicu isključen.
- 17 Koristite produžni kabl za rad na otvorenom
  - Na otvorenom koristite samo za to odobrene i odgovarajuće označene produžne kablove.
  - Koristite bubanj za kabl samo u odmotanom stanju.
- 18 Uvek budite pažljivi  
Pazite šta radite. Racionalno priđite poslu. Nemojte da koristite električni alat, ako ste dekoncentrisani.
- 19 Proverite električni alat u pogledu eventualnih oštećenja
  - Pre dalje upotrebe električnog alata, zaštitni mehanizmi i malo oštećeni delovi detaljno moraju da se provere u pogledu njihovog besprekornog i namenskog funkcionisanja.
  - Proverite da li pokretni delovi besprekorno funkcionišu i da li su zaglavljani odnosno da li ima oštećenih delova. Svi delovi moraju da budu pravilno montirani i moraju da ispunjavaju sve uslove, kako bi se mogao garantovati besprekoran rad električnog alata.

- Oštećeni zaštitni mehanizmi i delovi moraju da se namenski poprave ili zamene u ovlašćenom servisu, ukoliko u uputstvu za rad nije drugačije navedeno.
- Oštećeni prekidači moraju da se zamene u servisnoj radionici.
- Nemojte da koristite neispravne ili oštećene priključne vodove.
- Nemojte da koristite električne alate, kod kojih se prekidač ne može uključiti ili isključiti.

#### 20 Pažnja!

- Radi sopstvene bezbednosti koristite samo pribor i dodatne uređaje koji su navedeni u uputstvu za upotrebu ili od strane proizvođača alata. Upotreba drugih alata i drugog pribora može da znači opasnost od povrede za Vas.

#### 21 Prepustite popravljavanje vašeg električnog alata stručnom električaru

- Ovaj električni alat odgovara važećim bezbednosnim odredbama. Popravke sme da izvodi samo električar, uz korišćenje originalnih rezervnih delova; u suprotnom može da dođe do nezgoda za korisnika.

#### 22 Priključite uređaj za usisavanje

- Ako postoje priključci za usisavanje prašine i posudu za skupljanje, uverite se da su oni priključeni i da se pravilno koriste.

#### Posebne sigurnosne napomene

- U slučaju nužde direktno isključite mašinu i izvucite mrežni utikač iz struje.
- Obratite pažnju na sve napomene, pre i za vreme rada sa testerom.
- Nemojte koristiti testeru za sečenje drveta za ogrev.
- Nemojte da poprečno sečete debla bez odgovarajućeg pridržnog mehanizma.
- Mašina je sigurnosnim prekidačem opremljena protiv ponovnog isključivanja posle pada napona.
- Ako je potreban produžni kabl, uverite se da je njegov poprečni preseka dovoljan za jačinu struje koji zahteva testera. Minimalni poprečni preseka 1 mm<sup>2</sup>.
- Koristite bubanj za bal samo u odmotanom stanju.
- Ne uznemiravajte osobe koje rade na mašini.
- Listovi testere ni u kom slučaju posle isključenja pogona ne smeju da se koče bočnim pritiskanjem.
- Montirajte samo dobro naoštrene listove testere bez pukotina i deformacija.
- Neispravni listovi testere moraju odmah da se zamene.
- Nemojte koristiti listove testere čiji podaci nisu u skladu s onima navedenim u ovom uputstvu za upotrebu.
- Treba obezbediti da svi uređaji, koji prekrivaju list testere, rade besprekorno.
- Sigurnosne naprave na mašini ne smeju se skidati ili učiniti nekorisnim.
- Oštećene ili neispravne zaštitne naprave odmah moraju da se zamene.
- Nemojte da sečete obradke koji su previše mali, da biste ih sigurno držali u ruci.
- Nemojte da opteretite mašinu toliko da se zaustavi.
- Uvek pritisnite obradak čvrsto o radnu ploču.



- Nikada nemojte da uklanjate krhotinu, opiljke ili zaglavljene drvene delove kada list testere radi.
- Isključite mašinu da biste otklonili smetnje na blokiranom alatu. -Izvučite mrežni utikač- Uklonite blokadu. „Pažnja! Opasnost od povrede listom testere! Nosite zaštitne rukavice! Izvršite probni rad bez obradka. Vodite računa da se ne pojave neuobičajeni zvuci ili vibracije. U tom slučaju isključite uređaj i obratite se proizvođaču.
- Prepravljjanje, kao i radove na podešavanju, merenju i čišćenju obavljajte samo pri isključenom motoru. - Izvučite mrežni utikač -
- Pre uključivanja proverite da li su uklonjeni ključevi i alati za podešavanje.
- Isključite motor i izvučite mrežni utikač prilikom napuštanja radnog mesta.
- Elektroinstalacije, popravke i radove održavanja smeju da obavljaju samo stručna lica.
- Sve zaštitne i sigurnosne naprave se nakon završenih popravki i održavanja moraju odmah ponovo montirati.
- Obavezno je poštovati napomene proizvođača vezane za sigurnost, rad i održavanje, kao i dimenzije koje su navedene u odeljku Tehnički podaci.
- Moraju se poštovati važeći propisi o sprečavanju nesreća i ostala, opštepriznata sigurnosno-tehnička pravila.
- Obratite pažnju na odgovarajuće knjižice profesionalnih udruženja (VBG 7j).
- Testera je namenjena isključivo za postavljanje u zatvorenim prostorima.
- Obradci koji su manji od štitnika lista testere, mogu da dovedu do povreda na rukama i nogama. Koristite prikladna pomoćna sredstva!
- Izbegavajte zgrčene položaje ruku prilikom vođenja obradka i položaje u kojima bi isključivo dovelo ruku direktno pod list testere.
- Uvek umetnite list testere tako da su zupci okrenuti nadole prema stolu testere.
- Uvek podesite pravilnu zategnutost lista, kako bi se sprečilo kidanje lista testere.
- Posebno oprezno postupajte prilikom sečenja materijala sa nepravilnim profilima sečenja.
- Budite posebno oprezni pri sečenju okruglih predmeta, poput šipki ili cevi. Oni mogu da se otkotrljaju ispred lista testere i da dovedu do zapinjanja zubaca. Takve obradke poduprite klinom.
- Prilikom povlačenja obradka unazad, zupci mogu da zapnu za žleb reza, posebno kada opiljci od sečenja blokiraju žleb. U tom slučaju bi trebalo da isključite testeru, izvučete mrežni utikač, da pomoću klina otvorite rezni žleb i izvučete obradak.
- Nikada nemojte da napuštate radno mesto, a da pre toga niste isključili testeru. Pričekajte dok se testera potpuno ne zaustavi.
- Nemojte da sastavljate, lepите ili montirate delove na radnom stolu, dok testera radi.
- Uključite testeru tek posle čišćenja radnog stola od ostataka materijala i alata. Na radnom stolu ostavite samo obradak koji treba da se obradi i eventualna pomoćna sredstva (klinove).

- Uvek nosite zaštitne naočare.
- Držite prste na bezbednom rastojanju od lista testere.
- Bezbedno i čvrsto vodite obradak i nemojte da ga puštate ni u jednom trenutku.
- Nikada nemojte da napuštate radno mesto, a da niste pre toga isključili testeru.
- Nemojte da postanete neoprezni zbog toga što ste dobro upoznati sa testerom. Usled neopreznosti već u deliću sekunde može da dođe do teških povreda.

#### Bezbedan rad

- Prilikom transporta električnog alata koristite samo transportne naprave (sl.1 poz.10).
- Za rukovanje ili transport nikada nemojte da koristite zaštitne naprave.
- Tokom transporta vodite računa da je donji deo lista testere prekriven, primera radi, zaštitnom napravom.
- Radni položaj treba uvek da bude bočno od lista testere.

#### Dobro čuvajte sigurnosne napomene.

Upozorenje! Ovaj električni alat u toku pogona stvara elektromagnetno polje. Ovo polje pod određenim uslovima može da negativno utiče na aktivne ili pasivne implantate. Da bi se smanjila opasnost od ozbiljnih ili smrtonosnih povreda, preporučujemo osobama sa medicinskim implantatima da konsultuju svog lekara i proizvođača medicinskog implantata, pre rukovanja električnim alatom.

### 3. Opis uređaja (sl. 1-12)

- 1 Naprava za izduvavanje
- 2 Držač
- 3 Nareckani zavrtanj
- 4 Držač
- 5 Zaštita lista testere
- 6 Sto sa testerom
- 7 Pokrivka levo
- 8 Mesta ležajeva
- 9 Zatezna poluga
- 10 Strela
- 11 Skala sa stepenima
- 12 Poluga za fiksiranje
- 13 Priključak za usisavanje prašine
- 14 Taster za uključivanje/isključivanje
- 15 Regulator broja hodova
- 16 Montažne tačke
- 17 List testere
- 18 Pritiskivač
- 19 Gornji adapter
- 20 Imbus ključ 3 mm
- 21 Ugaonik (nije u obimu isporuke)
- 22 Kutija za čuvanje listova testere
- 23 Donja adapter
- 24 Gornji držač lista testere

- 25 Donji držač lista testere
- 26 Umetak za sto
- 27 Pokazivač
- 28 Zavrtnaj
- 29 Držač
- 30 Radna lampa
- 31 Taster za uključivanje/isključivanje radne lampe
- 32 Postavljanje mjerilo za testere bez igla

#### 4. Opseg isporuke

- Otvorite pakovanje i pažljivo izvadite uređaj.
- Uklonite ambalažu, te osigurače za pakovanje/transportne osigurače (ako postoje).
- Proverite da li je obim isporuke potpun.
- Prekontrolišite uređaj i delove pribora u pogledu oštećenja usled transporta.
- Ako je moguće, sačuvajte ambalažu di isteka garantnog roka.

#### Pažnja

Uređaj i ambalažni materijal nisu igračke za decu! Deca ne smeju da se igraju plastičnim vrećama, folijom i sitnim delovima! Postoji opasnost od gutanja i gušenja!

- Testera za dekupiranje
- Zaštita lista testere
- Naprava za izduvavanje
- Rezervni list testere (2x) (za drvo i plastiku)
- Imbus ključ 3 mm
- Originalno uputstvo za upotrebu

#### 5. Namenska upotreba

Testera za dekupiranje služi za sečenje četvrtastih drva ili drugih materijala poput npr. pleksiglasa, GFK, pene, gume, kože ili plute. Nemojte koristiti testeru za sečenje okruglog materijala. Okrugli materijal lako zaglavi. Opasnost od povrede! Može doći do izbacivanja delova!!

Mašina sme da se koristi zsamo u skladu sa name-nom.

Svaka namena koja izlazi izvan tog okvira, smatra se nenamenskom. Za štetu ili povrede koje nastanu usled toga, odgovara korisnik/rukovalac, a ne proizvođač.

Imajte u vidu da naši uređaji nisu konstrukciono namenjeni za komercijalno, zanatsku ili industrijsku upotrebu. Ne preuzimamo garanciju, ako se uređaj koristi u komercijalnim, zanatskim ili industrijskim pogonima, te za slične aktivnosti.

Smeju da se koriste samo sečiva testere prikladna za mašinu

- Sastavni deo namenske upotrebe je i uvažavanje bezbednosnih napomena, te uputstva za montažu i uputstava za rad u uputstvu za upotrebu.
- Osobe koje opslužuju i održavaju mašini, moraju biti upoznati s njom, kao i sa mogućim opasnostima.

- Osim toga se moraju precizno poštovati i važeći propisi o sprečavanju nesreća.
- Moraju se poštovati i ostala opšta pravila iz oblasti medicine rada i bezbednosne tehnike.
- Proizvođač se oslobađa odgovornosti zbog izmena na mašini i štete koja usled toga nastane.

#### Preostale opasnosti!

Uprkos tome što propisno rukujete ovim električnim alatom, uvek će postojati rizici. U vezi sa konstrukcijom i izvedbom električnog alata mogu da se pojave sledeće opasnosti:

- Oštećenja pluća, ako se ne nosi prikladna maska za zaštitu od prašine.
- Oštećenja sluha, ako se ne nosi prikladna zaštita od buke.
- Opasnost od nezgode usled dodira rukom u nepokrivenom području sečenja alata.
- Opasnost od povrede prilikom zamene alata (opasnost od posekotina).
- Prignječenje prstiju.
- Opasnost usled povratnog trzaja.
- Prevrtanje obradka usled nedovoljne površine podloge za obradak.
- Dodirivanje alata za sečenje.
- Izbacivanje delova granja i delova obradka.

#### 6. Tehnički podaci

<b>Napon mreže:</b>	220-240 V~/50 Hz
<b>Potrošnja struje:</b>	80 Watt (S1) 120 Watt (S6 30%)
<b>Broj hodova:</b>	
<b>Vrsta zaštite:</b>	IP 20
<b>Hod:</b>	12 mm
<b>Stajna površina:</b>	630 x 295 mm
<b>Sto se može zakrenuti:</b>	0°- 45°
<b>Veličina stola:</b>	415 x 255 mm
<b>Dužina lista testere oko:</b>	134 mm
<b>Isturenost:</b>	406 mm
<b>Visina sečenja maks. pri 90°:</b>	50 mm
<b>Visina sečenja maks. pri 45°:</b>	22 mm
<b>min. dimenzije obradka ŠxV:</b>	100 x 22 mm
<b>maks. dimenzije obradka ŠxV:</b>	400 x 50 mm
<b>Težina:</b>	12,7 kg

#### Režim rada S6 30%:

Prolazni radni režim pod opterećenje usled otkaza (trajanje naknadnog rada 10 min). Kako se motor ne bi nedozvoljeno zagrevao, motor 30% trajanja naknadnog rada mora da radi sa navedenom nominalnom snagom i zatim 70% vremena naknadnog rada mora dalje da radi bez opterećenja.

#### Vrednosti buke

Vrednosti buke su utvrđene prema EN 61029.

#### Nosite zaštitu od buke.

Dejstvo buke može da dovede do gubitka sluha.

Jačina zvučnog pritiska $L_{pA}$ :	66,9 dB(A)
Nesigurnost $K_{pA}$ :	3 dB(A)
Jačina zvučne snage $L_{WA}$ :	79,9 dB(A)
Nesigurnost $K_{WA}$ :	3 dB(A)

Navedene vrednosti su vrednosti emisije i kao takve ne predstavljaju nužno vrednosti utvrđene na radnom mestu. Iako postoji povezanost između nivoa emisije i stvarnih nivoa buke, iz ovog se ne može s pouzdanošću zaključiti da li su neophodne dodatne mere opreza ili nisu. Faktori koji mogu uticati na nivo buke prisutne na radnom mestu obuhvataju trajanje izloženosti, karakteristike radne prostorije, drugi izvori buke itd., npr. broj mašina i radnih postupaka u okruženju. Dozvoljene radne vrednosti mogu se razlikovati u zavisnosti od zemlje u kojoj se radovi obavljaju. Svrha ovih informacija je da korisniku olakšaju bolju procenu mogućih opasnosti i rizika.

### Ograničite buku i vibracije na najmanju meru!

- Koristite samo besprekorne uređaje.
- Redovno održavajte i čistite uređaj.
- Prilagodite način rada uređaju.
- Ne preopterećujte uređaj.
- Po potrebi dajte uređaj na proveru.
- Isključite uređaj, kada se ne koristi.

## 7. Pre puštanja u rad

### Pažnja!

Uvek izvucite mrežni utikač pre nego što izvršite podešavanja na uređaju.

### 7.1 Opšte

- Pre puštanja u rad svi poklopci i sigurnosni mehanizmi moraju da budu propisno montirani.
- Sečivo testere mora da se slobodno okreće.
- Kod već obrađenog drveta, vodite računa o stranim telima kao što su npr. ekseri ili zavrtnji, itd.
- Pre nego što pritisnete taster za uključivanje/isključivanje, uverite se da li je sečivo testere pravilno montirano i da li se pokretni delovi lako okreću.
- Pre priključivanja mašine se uverite da podaci na tipskoj pločici odgovaraju podacima mreže.
- Priključite mašinu samo na propisno instaliranu šuko utičnicu, koja ima osigurač od najmanje 10 A.

### 7.2 Montaža testere za dekupiranje na radnom stolu (sl. 3,4)

Uređaj sme da montira samo upućeni stručnjak!

Za montažu Vam je potrebno (nije sadržano u obimu isporuke):

- Šestougaoni zavrtnj M6 (4x)
- Šestougaona navrtka M6 (8x)
- Podloška Ø 7 mm (4x)
- Ravni zaptivač Ø 7 mm (4x)
- Gumena podloga: 410x255x13 mm

Dužina zavrtnjeva koji treba da se koriste varira zavisno od debljine ploče stola.

- Montirajte testeru za dekupiranje na masivnom drvenom radnom stolu. Na taj način može da se izbegne nastanak jake buke usled vibracija.
- Označite izbušene otvore. U tu svrhu koristite testeru za dekupiranje kao šablon.
- Na radnom stolu i gumenoj podlozi izbušite 4 otvore Ø 8 mm.
- Zavrtnjima spojite testeru za dekupiranje sa radnim stolom kroz tačke za montažu (sl. 3 pol. 16) u sledećem redosledu (sl. 4):

- A) Testera za dekupiranje
- B) Gumena podloga
- C) Radni sto
- D) Ravni zaptivač
- E) Podloška
- F) Šestougaona navrtka
- G) Šestougaona navrtka
- H) Šestougaoni zavrtnj

Prvo čvrsto pritegnite šestougaonu navrtku (F) i učvrstite je zatim drugom šestougaonom navrtkom (G).

### 7.3 Montaža

Pažnja! Pre svih radova održavanja i nadogradnje na testeru za dekupiranje mora da se izvuče mrežni utikač.

#### 7.3.1 Montaža štitnika lista testere i naprave za oduvavanje opiljaka (sl. 6/7/8)

- Pažnja! Pre montaže pritiskivača (18) fabrički montirani list testere (17) mora da se demontira, kao što je opisano u članu 7.3.2.
- Fiksirajte držač (29) na mašinu pomoću nareckanog zavrtnja (3). Montirajte pritiskivač (18) na držač (29), kao što je prikazano na slici.
- Učvrstite štitnik lista testere (5) zavrtnjem i navrtkom.
- Montirajte napravu za oduvavanje (1) kao što je prikazano na slici 8.

#### 7.3.2 Zamena lista testere (sl. 1/9/10)

### Upozorenje

Da bi se sprečile povrede usled slučajnog pokretanja: Pre uklanjanja ili zamene lista testere uvek podesite prekidač u položaj "0" i izvucite mrežni utikač iz utičnice.

### Vađenje lista testere bez osovinica (opciono) (Sl. 1 + 9 + 9,1 + 9,2 + 9,3 + 9,4)

Koristite adapter (19/23) sa ravnim saw-lopatica. Rezultati udaljenost od mjerilo postavku (32). The-testere je fiksiran s Allen vijaka.

- Radi vađenja lista testere (17) skinite odozgo umeetak za sto (26).
- Prvo smanjite zategnutost tako što preklopite zateznu polugu (9) prema gore i po potrebi je dodatno smanjite okretanjem u smeru suprotnom od kazaljke na satu.
- Malo pritisnite strelu (10) prema dole.

- Zatim uklonite pile njime isturanjem iz nosača i kroz pristup perforacije u tabeli.

### Umetanje lista testere bez osovnicica (opciono) (Sl. 1 + 9 + 9,1 + 9,2 + 9,3 + 9,4)

Zupci lista testere uvek moraju da budu okrenuti nadole.

- Stavite-testere sa dva adaptera (19/23) u donji podrške, a drugi kraj u gornji podršku.
- Blago gurnuti niz Outrigger (10).
- Zategnite list testere (17) pomoću zatezne poluge (9) tako što je ponovo pritisnete nadole. Proverite zategnutost lista testere (17). Ako je zategnutost previše mala, možete da je povećate okretanjem u smeru kazaljke na satu. Pri tom prethodno opet proverite zateznu polugu (9).
- Ponovo stavite umetak za sto (26).

### Vađenje lista testere sa osovnicama (Sl. 1+10+10.1+10.2+10.3)

- Radi vađenja lista testere (17) skinite odozgo umetak za sto (26).
- Prvo smanjite zategnutost tako što preklopite zateznu polugu (9) prema gore i po potrebi je dodatno smanjite okretanjem u smeru suprotnom od kazaljke na satu.
- Pritisnite strelu (10) malo nadole (vidi sliku 9).
- Izvucite list testere iz gornjeg i donjeg držača lista testere (24/25).

### Umetanje lista testere sa osovnicama (Sl. 1+10+10.1+10.2+10.3)

Zupci lista testere uvek moraju da budu okrenuti nadole.

- Ubacite jedan kraj lista testere (17) kroz otvor na stolu ubacite osovnicice lista testere (17) u odgovarajuća udubljenja gornjeg i donjeg držača lista testere (24/25).
- Prvo umetnite list testere (17) u donji držač lista testere (25).
- Proverite položaj osovnicica lista testere (24/25).
- Zategnite list testere (17) pomoću zatezne poluge (9) tako što je ponovo pritisnete nadole. Proverite zategnutost lista testere (17). Ako je zategnutost previše mala, okretanjem u smeru kazaljke na satu možete da je povećate. Pri tom prethodno opet proverite zateznu polugu (9).
- Ponovo stavite umetak za sto (26).

#### 7.3.3 Fino podešavanje ugaone skale

Pažnja: Pre upotrebe ovog uređaja proverite podešavanje ugaone skale. Podesite sto sa testerom pomoću ugaonika od 90° (21) (nije u obimu isporuke) koji prislanjate na sto sa testerom i list testere (sl.11). Odvijte zavrtanj (28) i okrenite pokazivač (27) na oznaku 90°.

U svrhu preciznih radova izvršite probno testerisanje: Ispitajte podešeni ugao tako što izvedete probni rez i proverite podešeni broj stepeni na obradku pomoću uglomera. Po potrebi dodatno podesite pokazivač (27).

## 8. Rukovanje

### 8.1 Primedba:

- Testera ne može da samostalno seče drvo. Korisnik omogućava sečenje vođenjem komada drveta prema listu testere koji se kreće.
- Zupci seku drvo samo prilikom hoda nadole.
- Drvo mora da se polako vodi prema listu testere, jer su zupci lista testere vrlo mali.
- Svakoj osobi koja želi da rukuje testerom, potrebno je određeno vreme učenja. U toku ovog vremena će se sigurno slomiti nekoliko listova.
- Prilikom sečenja debljih vrsta drveta treba posebno voditi računa da se list testere ne savije ili uvije.
- Opreznim načinom rada produžava se vek trajanja lista testere.

### 8.2 Taster za uključivanje-isključivanje (sl. 2/poz. 14)

- Za uključivanje treba pritisnuti taster "I".
  - Za isključivanje mora da se pritisne taster "0".
- Pažnja: Mašina je sigurnosnim prekidačem opremljena protiv ponovnog isključivanja posle pada napona. Ako je testera za dekupiranje uključena i ako se prekinu napajanje strujom u mreži, testera za dekupiranje ostaje isključena, čak i kada je napajanje strujom vraćeno. Za uključivanje ponovo pritisnite prekidač „I“.

### 8.3 Rad radne lampe

- Uključite mašinu kao što je opisano pod 8.2
- Radna lampa (30) se sada može uključiti i isključiti prekidačem (31).

### 8.4 Regulator broja hodova (sl.2/poz 15)

Pomoću regulatora broja hodova (15) možete da podesite broj hodova u skladu sa materijalom koji treba da se seče. Za meke materijale preporučujemo velike brojeve obrtaja, a za tvrde materijale male brojeve obrtaja. Okrenite regulator broja hodova (15) udesno, povećajte broj obrtaja.

### 8.5 Izvođenje unutrašnjih rezova

Karakteristike testere za dekupiranje je mogućnost izvođenja unutrašnjih rezova na ploči, bez oštećivanja spoljne strane ili obima ploče. Za izvođenje unutrašnjih rezova na jednoj ploči:

- Uklonite list testere, kao što je opisano u odeljku 7.3.2.
- Izbušite otvor na odgovarajućoj ploči.
- Postavite ploču sa otvorom iznad prilaznog otvora na stolu sa testerom.
- Instalirajte list testere kroz otvor na ploči i podesite zategnutost lista.
- Posle završetka unutrašnjih rezova skinite list testere sa držača (kao što je opisano u odeljku 7.3.2) i skinite ploču sa stola.

### 8.6 Izvođenje kosih rezova

Za izvođenje kosih rezova prilagodite rastojanje štitnika lista testere radnom stolu. Zakrenite sto tako što otpustite polugu za fiksiranje (12) i prevrnete sto sa testerom u željeni položaj (sl.12). Povucite polugu za fiksiranje.

#### Pažnja!

Prilikom izvođenja kosih rezova budite posebno oprezní. Nagib stola sa testerom pogoduje klizanju. Opasnost od povrede!

## 9. Električni priključak

Instalirani elektromotor je priključen u stanju spremnom za rad. Priključak odgovara važećim propisima VDE i DIN. Priključak na strani kupca kao i korišćeni produžni vod moraju da budu u skladu sa ovim propisima.

### Oštećeni električni priključni vod

Na električnim priključnim vodovima često nastaju oštećenja izolacije.

Uzroci za ovo mogu biti:

- Mesta pritiskanja, kada se priključni vodovi vode kroz prozore ili otvorena vrata.
- Pregibi zbog nepravilnog pričvršćivanja ili vođenja priključnog voda.
- Mesta presecanja usled vožnje preko priključnog voda.
- Izolaciona oštećenja usled čupanja iz zidne utičnice.
- Pukotine usled starenja izolacije.
- Tako ođštećeni električni priključni vodovi ne smeju da se koriste i opasni su po život usled oštećenja izolacije.

Redovno proveravajte električne priključne vodove u pogledu oštećenja. Vodite računa da prilikom provere priključni vod ne visi na električnoj mreži.

Električni priključni vodovi moraju da budu u skladu sa važećim propisima VDE i DIN. Koristite samo priključne vodove sa oznakom H05VV-F.

Štampana oznaka tipa na priključnom kablju je propisana.

### Motor naizmjenične struje

- Napon mreže mora da bude 230 V~.
- Produžni vodovi dužine do 25 m moraju da imaju poprečni presek od 1,5 kvadratnih milimetara.

Priključivanja i popravke električne opreme sme da vrši samo ovlašćeni električar.

Ako imate pitanja, uvek navedite sledeće podatke:

- Vrst struje motora
- Podatke sa tipske pločice mašine
- Podatke sa tipske pločice motora

## 10. Čišćenje, održavanje, skladištenje i naručivanje rezervnih delova

### Pažnja!

Pre svih radova čišćenja izvucite mrežni utikač.

#### 10.1 Čišćenje

- Održavajte zaštitne mehanizme, vazdušne procepe i kućište motora što čistijim od prašine i prljavštine.
- Obrišite uređaj čistom krpom ili ga produvajte komprimovanim vazduhom pri niskom pritisku.
- Preporučujemo da uređaj čistite neposredno posle svakog korišćenja.
- Redovno čistite uređaj vlažnom krpom sa malo sapuna. Nemojte koristiti sredstva za čišćenje ili razređivače; oni mogu da napadnu plastične delove uređaja.
- Vodite računa da u unutrašnjost uređaja ne dospe voda.

#### 10.2 Održavanje

U unutrašnjosti uređaja se ne nalaze nikakvi dodatni delovi za održavanje.

##### 10.2.1 Ležajevi (sl. 1/poz 8)

Redovno podmazujte mesta ležajeva (8) skretnih valjaka mašinskom mašču visokog kvaliteta, ali najkasnije posle oko 25-30 radnih sati.

##### 10.2.2 Ugljene četkice

U slučaju prekomernog stvaranja varnica, stručni električar može da pregleda ugljene četkice. Pažnja! Ugljene četkice sme da zameni samo stručni električar.

#### 10.3 Skladištenje

Skladištite uređaj i njegov pribor na mračnom, suvom mestu zaštićenom od mraza i nepristupačnom za decu. Optimalna temperatura skladištenja iznosi između 5 i 30 °C.

Čuvajte električni alat u originalnom pakovanju.

#### 10.4 Naručivanje rezervnih delova

Prilikom naručivanja rezervnih delova moraju da se navedu sledeći podaci;

- Tip uređaja
- Broj artikla uređaja

#### Informacije o servisu

Treba da imate u vidu da kod ovog proizvoda sledeći delovi podležu trošenju usled korišćenja ili prirodnom trošenju odnosno potrebni su kao potrošni materijal. Brzoabajući delovi\*: Ugljene četkice, List testere, Umetak za sto, klinasti kaiš

\* Nije obavezno da se nalazi u sadržaju isporuke!

## 11. Odlaganje na otpad i recikliranje

Uređaj se nalazi u pakovanju radi sprečavanja nastanka transportnih oštećenja. Pakovanje predstavlja sekundarnu sirovinu i stoga se može ponovo koristiti ili može da se reciklira. Uređaj i njegov pribor sastoje se od različitih materijala, poput npr. metala i plastike. Neispravne delove odložite kao specijalni otpad. Pitajte u specijalizovanoj prodavnici ili u komunalnoj upravi!

### Stari uređaji se ne smeju odlagati s kućnim otpadom!



Ovaj simbol ukazuje na to da se ovaj proizvod prema direktivi o otpadnoj električnoj i elektronskoj opremi (2012/19/EU) i nacionalnim zakonima ne sme odlagati preko kućnog otpada.

Ovaj proizvod se mora predati na mesto za prikupljanje koje je za to predviđeno. To se može uraditi npr. vraćanjem prilikom kupovine sličnog proizvoda ili predajom na ovlašćeno mesto za prikupljanje, radi reciklaže otpadne električne i elektronske opreme. Nepravilno rukovanje korišćenim uređajima zbog potencijalno opasnih materija, koje se često nalaze u otpadnoj električnoj i elektronskoj opremi, može imati negativan uticaj životnu sredinu i zdravlje ljudi. Pored toga, pravilnim odlaganjem ovog proizvoda na otpad doprinosite efikasnom korišćenju prirodnih resursa. Informacije o mestima za prikupljanje korišćenih uređaja možete dobiti od Vaše gradske uprave, javnih organa za upravljanje otpadom, ovlašćenog mesta za odlaganje otpadne električne i elektronske opreme ili preduzeća za odvoz smeća.

## 12. Rešenje u slučaju smetnji

Smetnja	Mogući uzrok	Rešenje
1. Sečivo testere se odvaja posle isključivanja motora	Pričvrсна navrtka nije dovoljno pritegnuta	Priregnite pričvrсну navrtku sa desnim navojem
2. Motor se ne pokreće	a) Otkaz mrežnog osigurača	a) Proverite mrežni osigurač
	b) Produžni vod je neispravan	b) Zamenite produžni vod
	c) Priključci na motor ili prekidač nisu u redu	c) Prepustiti proveru ovlašćenom električaru
	d) Motor ili prekidač je neispravan	d) Prepustiti proveru ovlašćenom električaru

**Sadržaj:****Strana:**

1.	Uvod .....	213
2.	Sigurnosne napomene .....	213
3.	Opis uređaja .....	215
4.	Opseg isporuke .....	216
5.	Namenska upotreba .....	216
6.	Tehnički podaci .....	216
7.	Pre puštanja u rad .....	217
8.	Rukovanje .....	218
9.	Električni priključak .....	219
10.	Čišćenje, održavanje, skladištenje i naručivanje rezervnih delova .....	219
11.	Odlaganje na otpad i recikliranje .....	220
12.	Pomoć za uklanjanje smetnji .....	220

## Objašnjenje simbola na instrumentu



Upozorenje! Pročitajte uputstvo za upotrebu radi smanjenja rizika od povrede!



Nosite masku za zaštitu od prašine. Prilikom obrade drveta i drugih materijala može da nastane prašina štetna po zdravlje. Materijal koji sadrži azbest ne sme da se obrađuje!



Nosite zaštitne naočare. Varnice koje nastaju u toku rada ili krhotine, opiljci i prašina koji izlaze iz uređaja, mogu da dovedu do gubitka vida.



Nosite štitnike za uši. Dejstvo buke može da dovede do gubitka sluha.



Pažnja! Trajanje! Nemojte doći u pogonu list pile!



## 1. Uvod

### Proizvođač:

scheppach Fabrikation von  
Holzbearbeitungsmaschinen GmbH  
Günzburger Straße 69  
D-89335 Ichenhausen

### Poštovani kupci,

Želimo vam mnogo radosti i uspjeha u radu sa svojim novim aparatom.

### Napomena:

Proizvođač ovog uređaja u skladu s važećim zakonom o odgovornosti za proizvode ne preuzima nikakvu odgovornost za štete koje nastanu na ovom uređaju ili zbog ovog uređaja uslijed:

- nepropisnog rukovanja,
- nepoštovanja uputstava za rukovanje,
- popravki od strane trećih lica koja nisu ovlaštena stručna lica,
- ugradnje i zamjene neoriginalnih rezervnih dijelova,
- nenamjenske upotrebe,
- ispada električnog sistema zbog nepoštovanja električnih propisa i VDE odredbi 0100, DIN 57113 / VDE 0113.

### Mi vam preporučujemo:

Prije montaže i puštanja u rad pročitajte cjelokupni tekst uputstva za rukovanje.

Ovo uputstvo za rukovanje treba da Vam olakša upoznavanje Vaše mašine i korištenje njenih namjenskih mogućnosti upotrebe.

U uputstvu za rukovanje nalaze se važne napomene o tome kako da koristite mašinu sigurno, propisno i ekonomično i kako da izbjegavate opasnosti, uštedite na troškovima popravki, smanjite vremena ispada i povećate pouzdanost i životni vijek mašine. Dodatno uz sigurnosne odredbe ovog uputstva za rukovanje obavezno morate poštovati propise Vaše zemlje koji se odnose na rad ovakve mašine. Sačuvajte uputstvo za rukovanje u blizini mašine, zaštićeno u odprljavštine i vlažnosti u plastičnoj vrećici. Njega prije početka rada mora pročitati i u potpunosti slijediti svaka osoba koja rukuje mašinom. Na mašini smiju raditi osobe kojima je objašnjena upotreba mašine i koje su dobile instrukcije o opasnostima koje su povezane s radom na mašini. Potrebno je pridržavati se pravila o minimalnoj starosnoj dobi rukovalaca.

Pored sigurnosnih napomena koje su sadržane u ovom uputstvu za rukovanje i posebnih propisa koji važe u Vašoj zemlji, pri radu s mašinama za obradu drveta moraju se poštovati i općepriznata tehnička pravila.

Mi ne preuzimamo nikakvu odgovornost za nesreće ili materijalnu štetu koje nastanu zbog nepridržavanja ovog uputstva i sigurnosnih napomena.

## 2. Sigurnosne napomene

### Upozorenje

Pročitajte sve sigurnosne napomene i uputstva.

Propusti u pridržavanju sigurnosnih napomena i uputstava mogu imati za posledicu električni udar, požar i/ili teške telesne povrede.

Čuvajte sve sigurnosne napomene i uputstva za naknadnu upotrebu.

### 2.1 Opšte sigurnosne napomene vezane za električni alat

Pažnja! Pri upotrebi električnih alata radi zaštite od električnog udara, opasnosti od povreda i požara obavezno se moraju poštovati sljedeće osnovne sigurnosne odredbe. Prije nego što počnete koristiti ovaj električni alat pročitajte sve ove napomene i držite sigurnosne napomene na pristupačnom mjestu.

1 Držite svoje radno područje urednim.

- Nered u radnom području za posledicu može imati nesreće.

2 Uzmite u obzir utjecaje okoline.

- Ne izlažite električne alate kiši.
- Ne koristite električne alate u vlažnoj ili mokroj okolini.
- Pobrinite se za dobro osvetljenje radnog područja.
- Ne koristite električne alate tamo gdje postoji opasnost od požara ili eksplozije.

3 Zaštitite se od električnog udara.

- Izbjegavajte dodirivanje tijela i uzemljenih dijelova (npr. cijevi, radijatori, električne peći, hladnjaci).

4 Držite djecu dalje od područja rada!

- Ne dozvolite da druga lica dodiruju alat ili kabl, držite ih dalje od svog radnog područja.

5 Električne alate koje ne koristite držite na sigurnom mjestu.

- Električne alate koje ne koristite držite na suhom, izdignutom ili zatvorenom mjestu, van domašaja djece.

6 Ne preopterećujte svoj električni alat.

- Ne preopterećujte svoj električni alat.

7 Koristite odgovarajući električni alat.

- Ne koristite električne alate male snage za bilo kakve teške radove.
- Ne koristite električni alat za one svrhe za koje nije predviđen. Na primjer ne koristite ručnu kružnu pilu za rezanje grana drveća ili cjepanica.
- Ne koristite električni alat za rezanje drveta za ogrjev.

8 Nosite prikladnu odjeću.

- Ne nosite široku odjeću ili nakit, jer bi ih pokretni dijelovi mogli zahvatiti.
- Kod radova vani preporučuje se nošenje obuće sa zaštitom od klizanja.
- Ako imate dugu kosu, svežite je.

9 Koristite zaštitnu opremu.

- Nosite zaštitne naočare.

- Kod radova kod kojih se proizvodi prašina nosite masku za zaštitu disajnih organa.
- 10 Ne koristite kabl za one svrhe za koje nije predviđen.
  - Ne koristite kabl da biste izvukli mrežni utikač iz utičnice. Zaštitite kabl od toplote, ulja i oštarih ivica.
- 11 Osigurajte obradak
  - Koristite stezne mehanizme ili stezač kako biste učvrstili obradak. On se na taj način drži čvršće nego rukom i omogućava rukovanje mašinom s obje ruke.
- 12 Izbjegavajte nenormalno držanje tijela.
  - Pobrinite se za stabilan položaj i cijelo vrijeme održavajte ravnotežu.
  - Izbjegavajte nepraktične položaje ruke kod kojih bi uslijed iznenadnog isklizavanja jedna ili obje ruke mogle dodirnuti list pile.
- 13 Pažljivo održavajte svoje alate.
  - Neka sječiva budu oštra i čista kako biste bolje i sigurnije mogli raditi.
  - Slijedite napomene za podmazivanje i zamjenu alata.
  - Redovno kontrolišite priključne vodove električnog alata i neka kvarove popravi kvalifikovani stručnjak.
  - Redovno provjeravajte produžne kablove i zamijenite ih ako su oštećeni.
  - Držite rukohvate suhim, čistim i bez tragova ulja i maziva.
- 14 Izvucite utikač iz utičnice.
  - Kada ne koristite električni alat, prije održavanja i pri zamjeni alata kao što su npr. list pile, bušilica, glodalica.
- 15 Ne ostavljajte utaknute ključeve za alat.
  - Prije uključivanja provjerite da li su ključevi i alati za podešavanje odstranjeni.
- 16 Izbjegavajte nenamjerno pokretanje.
  - Uvjerite se da je pri utakinjanju utikača prekidač isključen iz utičnice.
- 17 Kada radite vani, koristite produžni kabl
  - Kada radite vani, koristite samo produžne kablove koji su za to odobreni i adekvatno označeni.
  - Bubanj za namotavanje kabla koristite samo u odmotanom stanju.
- 18 Stalno budite oprezni Pazite šta radite. Kada radite postupajte razumno. Ne koristite električni alat kada niste koncentrisani.
- 19 Provjerite da li na električnom alatu ima ikakvih oštećenja.
  - Prije dalje upotrebe električnog alata potrebno je pregledati da li zaštitni mehanizmi ili malo oštećeni dijelovi dobro funkcionišu.
  - Provjerite da li pokretni dijelovi funkcionišu i uvjerite se da se ne zaglavljaju i da nisu oštećeni. Svi dijelovi moraju biti pravilno montirani i svi uslovi moraju biti ispunjeni kako bi se zagarantovao neometan rad električnog alata.

- Oštećeni zaštitni mehanizmi i dijelovi moraju se popraviti ili zamijeniti u ovlaštenoj stručnoj radionici, osim ako u uputstvu za rukovanje nije drugačije navedeno.
- Oštećeni prekidač mora se zamijeniti u radionici servisne službe.
- Ne koristite pokvarene ili oštećene priključne vodove.
- Ne koristite električne alate kod kojih se prekidač ne može uključiti ili isključiti.

## 20 PAŽNJA!

- Radi sopstvene bezbednosti koristite samo pribor i dodatne uređaje koji su navedeni u uputstvu za upotrebu ili od strane proizvođača alata. Upotreba drugih električnih alata i drugog pribora za Vas može značiti opasnost od povreda.
- 21 Neka Vaš električni alat popravljaju stručni električari.
  - Ovaj električni alat odgovara važećim sigurnosnim odredbama. Popravke smiju izvoditi samo stručni električari i to uz upotrebu originalnih rezervnih dijelova; u suprotnom za korisnika postoji opasnost od nezgoda.
- 22 Priključite napravu za usisavanje prašine.
  - Ako postoje priključci za usisavanje prašine i prihvatni uređaj, uvjerite se da su priključeni i da se pravilno koriste.

## Posebne sigurnosne napomene

- U slučaju nužde direktno isključite mašinu i izvucite mrežni utikač iz struje.
- Obratite pažnju na sve napomene, pre i za vreme rada sa testerom.
- Nemojte koristiti testeru za sečenje drveta za ogrev.
- Nemojte da poprečno sečete debla bez odgovarajućeg pridržnog mehanizma.
- Mašina je sigurnosnim prekidačem opremljena protiv ponovnog isključivanja posle pada napona.
- Ako je potreban produžni kabl, uverite se da je njegov poprečni presek dovoljan za jačinu struje koji zahteva testera. Minimalni poprečni presek 1 mm<sup>2</sup>.
- Koristite bubanj za bal samo u odmotanom stanju.
- Ne uznemiravajte osobe koje rade na mašini.
- Listovi testere ni u kom slučaju posle isključenja pogona ne smeju da se koče bočnim pritiskanjem.
- Montirajte samo dobro naoštrene listove testere bez pukotina i deformacija.
- Neispravni listovi testere moraju odmah da se zamene.
- Nemojte koristiti listove testere čiji podaci nisu u skladu s onima navedenim u ovom uputstvu za upotrebu.
- Treba obezbediti da svi uređaji, koji prekrivaju list testere, rade besprekorno.
- Sigurnosne naprave na mašini ne smeju se skidati ili učiniti nekorisnim.
- Oštećene ili neispravne zaštitne naprave odmah moraju da se zamene.
- Nemojte da sečete obradke koji su previše mali, da biste ih sigurno držali u ruci.
- Nemojte da opteretite mašinu toliko da se zaustavi.

- Uvek pritisnite obradak čvrsto o radnu ploču.
- Nikada nemojte da uklanjate krhotinu, opiljke ili za-  
glavljene drvene delove kada list testere radi.
- Isključite mašinu da biste otklonili smetnje na blokira-  
nom alatu. -Izvućite mrežni utikač- Uklonite blokadu.  
„Pažnja! Opasnost od povrede listom testere! Nosi-  
te zaštitne rukavice! Izvršite probni rad bez obradka.  
Vodite računa da se ne pojave neuobičajeni zvuci  
ili vibracije. U tom slučaju isključite uređaj i obratite  
se proizvođaču.
- Prepravljjanje, kao i radove na podešavanju, mere-  
nju i čišćenju obavljajte samo pri isključenom mo-  
toru. - Izvućite mrežni utikač -
- Pre uključivanja proverite da li su uklonjeni ključevi  
i alati za podešavanje.
- Isključite motor i izvućite mrežni utikač prilikom na-  
puštanja radnog mesta.
- Elektroinstalacije, popravke i radove održavanja  
smeju da obavljaju samo stručna lica.
- Sve zaštitne i sigurnosne naprave se nakon zavr-  
šenih popravki i održavanja moraju odmah ponovo  
montirati.
- Obavezno je poštovati napomene proizvođača ve-  
zane za sigurnost, rad i održavanje, kao i dimenzije  
koje su navedene u odeljku Tehnički podaci.
- Moraju se poštovati važeći propisi o sprečavanju  
nesreća i ostala, opštepriznata sigurnosno-tehnič-  
ka pravila.
- Obratite pažnju na odgovarajuće knjižice profesio-  
nalnih udruženja (VBG 7j).
- Testera je namenjena isključivo za postavljanje u  
zatvorenim prostorima.
- Obradci koji su manji od štitnika lista testere, mogu  
da dovedu do povreda na rukama i nogama. Kori-  
stite prikladna pomoćna sredstva!
- Izbegavajte zgrčene položaje ruku prilikom vođe-  
nja obradka i položaje u kojima bi iskliznuće dovelo  
ruku direktno pod list testere.
- Uvek umetnite list testere tako da su zupci okrenuti  
nadole prema stolu testere.
- Uvek podesite pravilnu zategnutost lista, kako bi se  
sprećilo kidanje lista testere.
- Posebno oprezno postupajte prilikom sećenja ma-  
terijala sa nepravilnim profilima sećenja.
- Budite posebno oprezni pri sećenju okruglih pred-  
meta, poput šipki ili cevi. Oni mogu da se otkotrljaju  
ispred lista testere i da dovedu do zapinjanja zuba-  
ca. Takve obradke poduprite klinom.
- Prilikom povlaćenja obradka unazad, zupci mogu  
da zapnu za žleb reza, posebno kada opiljci od se-  
ćenja blokiraju žleb. U tom slučaju bi trebalo da is-  
ključite testeru, izvućete mrežni utikač, da pomoću  
klina otvorite rezni žleb i izvućete obradak.
- Nikada nemojte da napuštate radno mesto, a da  
pre toga niste isključili testeru. Pričekajte dok se  
testera potpuno ne zaustavi.
- Nemojte da sastavljate, lepate ili montirate delove  
na radnom stolu, dok testera radi.

- Uključite testeru tek posle čišćenja radnog stola od  
ostataka materijala i alata. Na radnom stolu ostavi-  
te samo obradak koji treba da se obradi i eventual-  
na pomoćna sredstva (klinove).
- Uvek nosite zaštitne naočare.
- Držite prste na bezbednom rastojanju od lista te-  
stere.
- Bezbedno i čvrsto vodite obradak i nemojte da ga  
puštate ni u jednom trenutku.
- Nikada nemojte da napuštate radno mesto, a da  
niste pre toga isključili testeru.
- Nemojte da postanete neoprezni zbog toga što ste  
dobro upoznati sa testerom. Usled neopreznosti  
već u deliću sekunde može da dođe do teških po-  
vreda.

#### **Bezbedan rad**

- Prilikom transporta elektrićnog alata koristite samo  
transportne naprave (sl.1 poz.10).
- Za rukovanje ili transport nikada nemojte da koristi-  
te zaštitne naprave.
- Tokom transporta vodite računa da je donji deo li-  
sta testere prekriven, primera radi, zaštitnom na-  
pravom.
- Radni položaj treba uvek da bude boćno od lista  
testere.

#### **Dobro ćuvajte sigurnosne napomene.**

Upozorenje! Ovaj elektrićni alat tokom rada proizvo-  
di elektromagnetno polje. Ovo polje pod odrećenim  
uslovima može utjecati na aktivne ili pasivne medi-  
cinske implantate. Da biste smanjili opasnost od oz-  
biljnih ili smrtonosnih povreda, preporučujemo da se  
osobe s medicinskim implantatima konsultuju sa svo-  
jim ljeekarom i proizvođaćem medicinskog implantata  
prije nego što poćnu koristiti elektrićni alat.

### **3. Opis urećaja (sl. 1-12)**

- 1 Naprava za izduvavanje
- 2 Držać
- 3 Narećkani zavrtanj
- 4 Držać
- 5 Zaštitna lista testere
- 6 Sto sa testerom
- 7 Pokrivka levo
- 8 Mesta lećzajeva
- 9 Zatezna poluga
- 10 Strela
- 11 Skala sa stepenima
- 12 Poluga za fiksiranje
- 13 Prikljućak za usisavanje prašine
- 14 Taster za uključivanje/isključivanje
- 15 Regulator broja hodova
- 16 Montažne taćke
- 17 List testere
- 18 Pritiskivać
- 19 Gornji adapter
- 20 Imbus kljuć 3 mm

- 21 Ugaonik (nije u obimu isporuke)
- 22 Kutija za čuvanje listova testere
- 23 Donja adapter
- 24 Gornji držač lista testere
- 25 Donji držač lista testere
- 26 Umetak za sto
- 27 Pokazivač
- 28 Zavrtanj
- 29 Držač
- 30 Radna lampa
- 31 Taster za uključivanje/isključivanje radne lampe
- 32 Postavljanje mjerilo za testere bez igla

#### 4. Opseg isporuke

- Otvorite pakovanje i pažljivo izvadite uređaj.
- Odstranite materijal pakovanja i osigurače pakovanja i transportne osigurače (ako su prisutni).
- Provjerite je li obim isporuke kompletan.
- Prekontrolišite je li na uređaju i dijelovima pribora došlo do oštećenja prilikom transporta.
- Po mogućnosti sačuvajte pakovanje do isteka garantnog roka.

#### Pažnja

Uređaj i materijali pakovanja nisu igračke za djecu! Djeca se ne smiju igrati s plastičnim vrećicama, folijama i sitnim dijelovima! Postoji opasnost od gutanja i gušenja!

- Testera za dekupiranje
- Zaštita lista testere
- Naprava za izduvavanje
- Rezervni list testere (2x) (za drvo i plastiku)
- Imbus ključ 3 mm
- Originalno uputstvo za upotrebu

#### 5. Namenska upotreba

Testera za dekupiranje služi za sečenje četvrtastih drva ili drugih materijala poput npr. pleksiglasa, GFK, pene, gume, kože ili plute. Nemojte koristiti testeru za sečenje okruglog materijala. Okrugli materijal lako zaglavi. Opasnost od povrede! Može doći do izbacivanja delova!

Mašina se smije koristiti samo za namjenu za koju je predviđena.

Svaka druga upotreba koja izlazi van tih okvira smatra se nenamjenskom. Za bilo kakve štete ili povrede koje nastanu kao posljedica takve upotrebe odgovornost snosi korisnik/rukovalac, a ne proizvođač.

Imajte na umu da naši uređaji prema svojoj namjeni nisu konstruisani za profesionalnu primjenu u radnicama ili industriji. Naša garancija ne važi ako se uređaj koristi u profesionalne svrhe u radnicama ili industrijskim postrojenjima ili slično.

Može se koristiti samo za mašinu pogodan testere.

- U namjensko korištenje se ubraja i pridržavanje sigurnosnih napomena kao i uputstva za montažu i napomena za rad u uputstvu za rukovanje.
- Lica koja rukuju mašinom i koja je održavaju moraju biti upoznata s njima i moraju biti informisana o mogućim opasnostima.
- Osim toga obavezno je pridržavati se važećih propisa o zaštiti od nesreća.
- Obavezno je pridržavati se i ostalih opštih pravila iz radno-medicinske i sigurnosno-tehničke struke.
- Proizvođač se oslobađa odgovornosti zbog izmena na mašini i štete koja usled toga nastane.

#### Preostale opasnosti!

Uprkos tome što propisno rukujete ovim električnim alatom, uvek će postojati rizici. U vezi sa konstrukcijom i izvedbom električnog alata mogu da se pojave sledeće opasnosti:

- Oštećenja pluća, ako se ne nosi prikladna maska za zaštitu od prašine.
- Oštećenja sluha, ako se ne nosi prikladna zaštita od buke.
- Opasnost od nezgode usled dodira rukom u nepokrivenom području sečenja alata.
- Opasnost od povrede prilikom zamene alata (opasnost od posekotina).
- Prignječenje prstiju.
- Opasnost usled povratnog trzaja.
- Prevrtanje obradka usled nedovoljne površine podloge za obradak.
- Dodirivanje alata za sečenje.
- Izbacivanje delova granja i delova obradka

#### 6. Tehnički podaci

<b>Napon mreže:</b>	220-240 V~/50 Hz
<b>Potrošnja struje:</b>	80 Watt (S1) 120 Watt (S6 30%)
<b>Broj hodova:</b>	
<b>Vrsta zaštite:</b>	IP 20
<b>Hod:</b>	12 mm
<b>Stajna površina:</b>	630 x 295 mm
<b>Sto se može zakrenuti:</b>	0°- 45°
<b>Veličina stola:</b>	415 x 255 mm
<b>Dužina lista testere oko:</b>	134 mm
<b>Isturenost:</b>	406 mm
<b>Visina sečenja maks. pri 90°:</b>	50 mm
<b>Visina sečenja maks. pri 45°:</b>	22 mm
<b>min. dimenzije obradka ŠxV:</b>	100 x 22 mm
<b>maks. dimenzije obradka ŠxV:</b>	400 x 50 mm
<b>Težina:</b>	12,7 kg

#### Način rada S6 30%:

neprestani pogon s isprekidanim opterećenjem (trajanje ciklusa 10 min.) Da se motor ne bi zagrijavao do nedozvoljene temperature, on smije raditi 30% dužine ciklusa pri navedenoj nazivnoj snazi a zatim 70% dužine ciklusa mora raditi bez opterećenja.

## Vrijednosti buke

Vrijednosti buke su određene u skladu s normom EN 61029.

### Uvijek nosite zaštitu za sluh.

Djelovanje buke može dovesti do gubitka sluha.

nivo zvučnog pritiska $L_{pA}$ :	66,9 dB(A)
nesigurnost $K_{pA}$ :	3 dB(A)
nivo zvučne snage $L_{WA}$ :	79,9 dB(A)
nesigurnost $K_{WA}$ :	3 dB(A)

Navedene vrednosti su vrednosti emisije i kao takve ne predstavljaju nužno vrednosti utvrđene na radnom mestu. Iako postoji povezanost između nivoa emisije i stvarnih nivoa buke, iz ovog se ne može s pouzdanošću zaključiti da li su neophodne dodatne mere opreza ili nisu. Faktori koji mogu uticati na nivo buke prisutne na radnom mestu obuhvataju trajanje izloženosti, karakteristike radne prostorije, drugi izvori buke itd., npr. broj mašina i radnih postupaka u okruženju. Dozvoljene radne vrednosti mogu se razlikovati u zavisnosti od zemlje u kojoj se radovi obavljaju. Svrha ovih informacija je da korisniku olakšaju bolju procenu mogućih opasnosti i rizika.

### Ograničite buku i vibracije na najmanju meru!

- Koristite samo besprekorne uređaje.
- Redovno održavajte i čistite uređaj.
- Prilagodite način rada uređaju.
- Ne preopterećujte uređaj.
- Po potrebi dajte uređaj na proveru.
- Isključite uređaj, kada se ne koristi.

## 7. Pre puštanja u rad

### Pažnja!

Uvek izvucite mrežni utikač pre nego što izvršite podešavanja na uređaju.

#### 7.1 Opšte

- Prije puštanja u rad svi poklopci i sigurnosni mehanizmi moraju biti propisno montirani.
- List pile se mora moći slobodno pokretati.
- Kod već obrađenog drveta pazite na strana tijela kao što su npr. ekseri ili vijci itd.
- Prije nego što uključite prekidač za uključivanje i isključivanje, uvjerite se da je list pile pravilno montiran i da se pokretni dijevi slobodno pokreću.
- Prije priključivanja mašine uvjerite se da podaci na tipskoj pločici odgovaraju mrežnim podacima.
- Priključite mašinu samo na propisno instaliranu utičnicu sa zaštitnim kontaktom koja je osigurana s najmanje 10A.

#### 7.2 Montaža testere za dekupiranje na radnom stolu (sl. 3,4)

Uređaj sme da montira samo upućeni stručnjak!

Za montažu Vam je potrebno (nije sadržano u obimu isporuke):

- Šestougaoni zavrtnj M6 (4x)
  - Šestougaona navrtka M6 (8x)
  - Podloška Ø 7 mm (4x)
  - Ravni zaptivač Ø 7 mm (4x)
  - Gumena podloga: 410x255x13 mm
- Dužina zavrtnjeva koji treba da se koriste varira zavisi od debljine ploče stola.
- Montirajte testeru za dekupiranje na masivnom drvenom radnom stolu. Na taj način može da se izbegne nastanak jake buke usled vibracija.
  - Označite izbušene otvore. U tu svrhu koristite testeru za dekupiranje kao šablon.
  - Na radnom stolu i gumenoj podlozi izbušite 4 otvore Ø 8 mm.
  - Zavrtnjima spojite testeru za dekupiranje sa radnim stolom kroz tačke za montažu (sl. 3 pol. 16) u sledećem redosledu (sl. 4):
- A) Testera za dekupiranje
  - B) Gumena podloga
  - C) Radni sto
  - D) Ravni zaptivač
  - E) Podloška
  - F) Šestougaona navrtka
  - G) Šestougaona navrtka
  - H) Šestougaoni zavrtnj

Prvo čvrsto pritegnite šestougaonu navrtku (F) i učvrstite je zatim drugom šestougaonom navrtkom (G).

### 7.3 Montaža

Pažnja! Pre svih radova održavanja i nadogradnje na testeru za dekupiranje mora da se izvuče mrežni utikač.

#### 7.3.1 Montaža štitnika lista testere i naprave za oduvavanje opiljaka (sl. 6/7/8)

- Pažnja! Pre montaže pritiskivača (18) fabrički montirani list testere (17) mora da se demontira, kao što je opisano u članu 7.3.2.
- Fiksirajte držač (29) na mašinu pomoću nareckanog zavrtnja (3). Montirajte pritiskivač (18) na držač (29), kao što je prikazano na slici.
- Učvrstite štitnik lista testere (5) zavrtnjem i navrtkom.
- Montirajte napravu za oduvavanje (1) kao što je prikazano na slici 8.

#### 7.3.2 Zamena lista testere (sl. 1/9/10)

#### Upozorenje

Da bi se sprečile povrede usled slučajnog pokretanja: Pre uklanjanja ili zamene lista testere uvek podesite prekidač u položaj "0" i izvucite mrežni utikač iz utičnice.

#### Vađenje lista testere bez osovinica (opciono) (Sl. 1 + 9 + 9,1 + 9,2 + 9,3 + 9,4)

Koristite adapter (19/23) sa ravnim saw-lopaticama. Rezultati udaljenost od mjerilo postavku (32). The-testere je fiksiran s Allen vijaka.

- Radi vađenja lista testere (17) skinite odozgo umećak za sto (26).

- Prvo smanjite zategnutost tako što preklopite zateznu polugu (9) prema gore i po potrebi je dodatno smanjite okretanjem u smeru suprotnom od kazaljke na satu.
- Malo pritisnite strelu (10) prema dole.
- Zatim uklonite pile njime isturanjem iz nosača i kroz pristup perforacije u tabeli.

#### **Umetanje lista testere bez osovinica (opciono) (Sl. 1 + 9 + 9,1 + 9,2 + 9,3 + 9,4)**

Zupci lista testere uvek moraju da budu okrenuti nadole.

- Stavite-testere sa dva adaptera (19/23) u donji podrške, a drugi kraj u gornji podršku.
- Blago gurnuti niz Outrigger (10).
- Zategnite list testere (17) pomoću zatezne poluge (9) tako što je ponovo pritisnete nadole. Proverite zategnutost lista testere (17). Ako je zategnutost previše mala, možete da je povećate okretanjem u smeru kazaljke na satu. Pri tom prethodno opet proverite zateznu polugu (9).
- Ponovo stavite umetak za sto (26).

#### **Vađenje lista testere sa osovinicama (Sl. 1+10+10.1+10.2+10.3)**

- Radi vađenja lista testere (17) skinite odozgo umetak za sto (26).
- Prvo smanjite zategnutost tako što preklopite zateznu polugu (9) prema gore i po potrebi je dodatno smanjite okretanjem u smeru suprotnom od kazaljke na satu.
- Pritisnite strelu (10) malo nadole (vidi sliku 9).
- Izvucite list testere iz gornjeg i donjeg držača lista testere (24/25).

#### **Umetanje lista testere sa osovinicama**

Zupci lista testere uvek moraju da budu okrenuti nadole.

- Ubacite jedan kraj lista testere (17) kroz otvor na stolu ubacite osovinice lista testere (17) u odgovarajuća udubljenja gornjeg i donjeg držača lista testere (24/25).
- Prvo umetnite list testere (17) u donji držač lista testere (25).
- Pritisnite strelu (10) malo nadole.
- Proverite položaj osovinica lista testere (24/25).
- Zategnite list testere (17) pomoću zatezne poluge (9) tako što je ponovo pritisnete nadole. Proverite zategnutost lista testere (17). Ako je zategnutost previše mala, okretanjem u smeru kazaljke na satu možete da je povećate. Pri tom prethodno opet proverite zateznu polugu (9).
- Ponovo stavite umetak za sto (26).

#### **7.3.3 Fino podešavanje ugaone skale**

Pažnja: Pre upotrebe ovog uređaja proverite podešavanje ugaone skale. Podesite sto sa testerom pomoću ugaonika od 90° (21) (nije u obimu isporuke) koji prislanjate na sto sa testerom i list testere (sl.11). Odvijte zavrtanj (28) i okrenite pokazivač (27) na oznaku 90°.

U svrhu preciznih radova izvršite probno testerisanje: Ispitajte podešeni ugao tako što izvedete probni rez i proverite podešeni broj stepeni na obradku pomoću uglomera. Po potrebi dodatno podesite pokazivač (27).

## **8. Rukovanje**

### **8.1 Primedba:**

- Testera ne može da samostalno seče drvo. Korisnik omogućava sečenje vođenjem komada drveta prema listu testere koji se kreće.
- Zupci seku drvo samo prilikom hoda nadole.
- Drvo mora da se polako vodi prema listu testere, jer su zupci lista testere vrlo mali.
- Svakoj osobi koja želi da rukuje testerom, potrebno je određeno vreme učenja. U toku ovog vremena će se sigurno slomiti nekoliko listova.
- Prilikom sečenja debljih vrsta drveta treba posebno voditi računa da se list testere ne savije ili uvije.
- Opreznim načinom rada produžava se vek trajanja lista testere.

### **8.2 Taster za uključivanje-isključivanje (sl. 2/poz. 14)**

- Za uključivanje treba pritisnuti taster "I".
- Za isključivanje mora da se pritisne taster "0".

Pažnja: Mašina je sigurnosnim prekidačem opremljena protiv ponovnog isključivanja posle pada napona. Ako je testera za dekupiranje uključena i ako se prekine napajanje strujom u mreži, testera za dekupiranje ostaje isključena, čak i kada je napajanje strujom vraćeno. Za uključivanje ponovo pritisnite prekidač „I“.

### **8.3 Rad radne lampe**

- Uključite mašinu kao što je opisano pod 8.2
- Radna lampa (30) se sada može uključiti i isključiti prekidačem (31).

### **8.4 Regulator broja hodova (sl.2/poz.15)**

Pomoću regulatora broja hodova (15) možete da podesite broj hodova u skladu sa materijalom koji treba da se seče. Za meke materijale preporučujemo velike brojeve obrtaja, a za tvrde materijale male brojeve obrtaja. Okrenite regulator broja hodova (15) udesno, povećajte broj obrtaja.

### **8.5 Izvođenje unutrašnjih rezova**

Karakteristike testere za dekupiranje je mogućnost izvođenja unutrašnjih rezova na ploči, bez oštećivanja spoljne strane ili obima ploče. Za izvođenje unutrašnjih rezova na jednoj ploči:

- Uklonite list testere, kao što je opisano u odeljku 7.3.2.
- Izbušite otvor na odgovarajućoj ploči.
- Postavite ploču sa otvorom iznad prilaznog otvora na stolu sa testerom.
- Instalirajte list testere kroz otvor na ploči i podesite zategnutost lista.

- Posle završetka unutrašnjih rezova skinite list testere sa držača (kao što je opisano u odeljku 7.3.2) i skinite ploču sa stola.

### 8.6 Izvođenje kosih rezova

Za izvođenje kosih rezova prilagodite rastojanje štitnika lista testere radnom stolu. Zakrenite sto tako što otpustite polugu za fiksiranje (12) i prevrnete sto sa testerom u željeni položaj (sl.12). Povucite polugu za fiksiranje.

#### Pažnja!

Prilikom izvođenja kosih rezova budite posebno oprezní. Nagib stola sa testerom pogoduje klizanju. Opasnost od povrede!

## 9. Električni priključak

Instalirani elektromotor je priključen u stanju spremnom za rad. Priključak odgovara važećim VDE i DIN odredbama. Mrežni priključak od strane korisnika kao i korišteni produžni kablovi moraju odgovarati tim propisima.

### Oštećeni električni priključni vod

Na električnim priključnim vodovima često nastaju oštećenja na izolaciji.

Na električnim priključnim vodovima često nastaju oštećenja na izolaciji.

- Mjesta pritiskanja kad se priključni vodovi provode kroz prozore ili proreze na vratima.
- Mjesta savijanja zbog nepropisnog pričvršćenja ili vođenja priključnog voda.
- Mjesta presijecanja zbog prelaska preko priključnog voda.
- Oštećenja na izolaciji zbog izvlačenja iz zidne utičnice.
- Napuknuća zbog starenja izolacije.
- Takvi oštećeni električni priključni vodovi ne smiju se koristiti i zbog oštećenja izolacije opasni su po život.

Redovno provjeravajte ima li na električnim priključnim vodovima oštećenja. Pazite na to da pri provjeravanju priključni vod ne bude priključen na strujnu mrežu.

Električni priključni vodovi moraju odgovarati važećim VDE i DIN odredbama. Koristite samo priključne vodove s oznakom H05VV-F.

Otisak oznake tipa na priključnom kablu je obavezan.

### Izmjenični motor

- Mrežni napon mora iznositi ~ 230 V.
  - Produžni vodovi do dužine 25 m moraju imati poprečni presjek od 1,5 kvadratni milimetar.
- Priključivanje i popravke električne opreme smiju izvoditi samo stručni električari.

U slučaju da imate pitanja molimo da navedete sljedeće podatke:

- vrstu struje motora
- podatke s tipske pločice mašine

- podatke s tipske pločice motora

## 10. Čišćenje, održavanje, skladištenje i naručivanje rezervnih delova

### Pažnja!

Pre svih radova čišćenja izvucite mrežni utikač.

#### 10.1 Čišćenje

- Držite zaštitne mehanizme, zračne proreze i montažno kućište po mogućnosti zaštićene od prašine i zaprljanja.
- Prebrišite uređaj čistom krpom ili ga očistite zračnim pritiskom podešenim na nižu postavku.
- Mi preporučujemo da odmah očistite uređaj nakon svakog korištenja.
- Redovno čistite uređaj vlažnom krpom i s malo sapuna. Ne koristite sredstva za čišćenje ili rastvarače; oni bi mogli nagristi plastične dijelove uređaja.
- Pobrinite se da u unutrašnjost uređaja ne može dospjeti voda.

#### 10.2 Održavanje

U unutrašnjosti uređaja se ne nalaze nikakvi dodatni delovi za održavanje.

##### 10.2.1 Ležajevi (sl. 1/poz 8)

Redovno podmazujte mesta ležajeva (8) skretnih valjaka mašinskom mašču visokog kvaliteta, ali najkasnije posle oko 25-30 radnih sati.

##### 10.2.2 Ugljene četkice

U slučaju prekomjernog stvaranja iskri ugljene četke treba prekontrolisati električar. Pažnja! Ugljene četke smije zamijeniti samo električar.

#### 10.3 Skladištenje

Skladištite uređaj i njegov pribor na tamnom i suhom mjestu zaštićenom od mraza koje se nalazi van domašaja djece. Optimalna temperatura skladištenja iznosi između 5 i 30°C.

Držite električni alat u njegovom originalnom pakovanju.

#### 10.4 Naručivanje rezervnih delova:

Prilikom naručivanja rezervnih delova moraju da se navedu sledeći podaci;

- Tip uređaja
- Broj artikla uređaja

#### Informacije o servisu

Treba da imate u vidu da kod ovog proizvoda sledeći delovi podležu trošenju usled korišćenja ili prirodnom trošenju odnosno potrebni su kao potrošni materijal. Brzoabajući delovi\*: Ugljene četkice, List testere, Umetak za sto, klinasti kaiš

\* Nije obavezno da se nalazi u sadržaju isporuke!

## 11. Odlaganje na otpad i recikliranje

Uređaj se nalazi u pakovanju radi sprečavanja nastanka transportnih oštećenja. Pakovanje predstavlja sekundarnu sirovinu i stoga se može ponovo koristiti ili može da se reciklira. Uređaj i njegov pribor sastoje se od različitih materijala, poput npr. metala i plastike. Neispravne delove odložite kao specijalni otpad. Pitajte u specijalizovanoj prodavnici ili u komunalnoj upravi!

### Stari uređaji se ne smiju sortirati u otpad iz domaćinstva!



Ovaj simbol ukazuje na to da se ovaj proizvod ne smije odložiti preko otpada iz domaćinstva prema smjernicama o elektro i elektronskim uređajima (2012/19/EU) i nacionalnim zakonima. Ovaj proizvod se mora predati na za to predviđeno sabirno mesto. To se npr. dešava prilikom kupovine sličnog proizvoda ili predajom na ovlašteno sabirno mjesto za reciklažu elektro i elektronskih uređaja. Nepravilno rukovanje starim uređajima može na osnovu potencijalno opasnih materija, sadržanih u elektro i elektronskim starim uređajima imati, imati negativne posljedice na okolinu i ljudsko zdravlje. Pravilnim odlaganjem u otpad ovog proizvoda doprinosite, osim toga, efektivnom korištenju prirodnih resursa. Informacije o sabirnim mjestima ćete dobiti kod Gradske uprave, javno-pravnog nosioca odlaganja u otpad, ovlaštenog mjesta za odlaganje u otpad elektro i elektronskih uređaja ili odvoza otpada.

## 12. Pomoć za uklanjanje smetnji

Smetnja	Mogući uzrok	Pomoć
1. List pile se otpušta nakon isključivanja motora	Navrtka za pričvršćivanje premalo je pritegnuta	Pritegnite navrtku za pričvršćivanje desnog navoja
2. Motor se ne pokreće	a) Ispad mrežnog osigurača	a) Provjerite mrežni osigurač
	b) Produžni vod neispravan	b) Zamijenite produžni vod
	c) Priključci na motoru ili na prekidaču nisu u redu	c) Neka ih provjeri stručni električar
	d) Motor ili prekidač su neispravni	d) Neka ih provjeri stručni električar



**содержание:****страница:**

1.	Введение.....	223
2.	Указания по безопасности.....	223
3.	Описание устройства.....	226
4.	Объём поставки.....	226
5.	Использование по назначению.....	226
6.	Технические характеристики.....	227
7.	Перед вводом в эксплуатацию.....	228
8.	Управление.....	229
9.	Электрическое подключение.....	230
10.	Чистка, техобслуживание, хранение и заказ запчастей.....	230
11.	Утилизация и повторное использование.....	231
12.	Устранение неисправностей.....	231

## Разъяснение символов на устройстве



Предупреждение! Прочтите руководство по эксплуатации для снижения риска травмирования!



Надевайте пылезащитную маску. При обработке дерева и других материалов может образоваться вредная для здоровья пыль. Нельзя обрабатывать материал с содержанием асбеста!



Носите защитные очки. Искры или стружки, опилки и пыль, вылетающие из устройства при работе, могут травмировать глаза.



Используйте средства защиты органов слуха. Воздействие шума может привести к потере слуха.



Внимание! Опасность травмирования! Не прикасайтесь к движущемуся пильному диску!

## 1. Введение

### производитель:

scheppach  
 Fabrikation von Holzbearbeitungsmaschinen GmbH  
 Günzburger Straße 69  
 D-89335 Ichenhausen

### Указание:

Изготовитель данного устройства согласно Закону об ответственности изготовителя за изделие не отвечает за повреждения, возникшие на данном устройстве или в связи с данным устройством, в следующих случаях:

- ненадлежащее обращение,
- несоблюдение данного руководства по обслуживанию,
- выполнение ремонта посторонними,
- неуполномоченными специалистами,
- установка и замена неоригинальных запчастей,
- использование не по назначению (ненадлежащее использование) выходы электрооборудования из строя при несоблюдении предписаний и определений VDE 0100, DIN 57113 / VDE 0113.

### Рекомендация:

Перед монтажом и вводом в эксплуатацию прочитайте весь текст руководства по обслуживанию. Настоящее руководство по обслуживанию призвано облегчить ознакомление с машиной и использование возможностей её применения по назначению. Инструкция по обслуживанию содержит важные указания о том, как безопасным, надлежащим и экономичным образом работать с машиной, как избежать опасностей, сократить затраты на ремонт, уменьшить время простоя, а также повысить надёжность и увеличить срок службы машины. Наряду с предписаниями по технике безопасности данного руководства по эксплуатации следует в обязательном порядке соблюдать положения страны пребывания, действующие для работы на станке. Инструкцию по обслуживанию храните на машине в пластиковом чехле, защищающем от грязи и влаги. Любое лицо обслуживающего персонала обязано перед началом работы прочитать данное руководство и тщательно его соблюдать. Работать на станке разрешается только тем лицам, которые обучены пользованию станком и знакомы с опасностями, связанными с этим. Соблюдайте требование по минимальному возрасту. Наряду с указаниями по технике безопасности, содержащимися в данном руководстве, и со специальными предписаниями, действующими в стране пребывания, необходимо соблюдать общепринятые технические правила работы на деревообрабатывающих станках.

Мы не несем ответственности за травмы и ущерб, которые возникли в результате несоблюдения указаний этого руководства по эксплуатации и техники безопасности.

## 2. Указания по безопасности

### Предупреждение

Прочитайте все правила техники безопасности и инструкции.

Упущения при выполнении указаний по безопасности и инструкций могут привести к электрическому удару, пожару и/или тяжелой травме.

Сохраняйте на будущее все правила техники безопасности и инструкции.

### 2.1 Общие указания по безопасности электроприборов

Внимание! Для защиты от удара электрическим током, во избежание опасности травмы и пожара при использовании электроинструментов следует соблюдать изложенные далее базовые правила техники безопасности. Прочитайте все указания, прежде чем использовать этот электроинструмент, и надёжно сохраняйте указания по технике безопасности.

- 1 Поддерживайте порядок в рабочей зоне
  - Беспорядок в рабочей зоне может привести к несчастным случаям.
- 2 Учитывайте окружающие условия.
  - Не подвергайте электроинструменты воздействию влаги.
  - Не используйте электроинструменты во влажной или сырой среде.
  - Обеспечьте хорошее освещение рабочей зоны.
  - Не используйте электроинструменты там, где имеется опасность пожара или взрыва.
- 3 Принимайте меры защиты от электрического удара.
  - Не допускайте контакта тела с заземленными частями (например, трубами, радиаторами, электронагревателями, охлаждающими устройствами).
- 4 Не подпускайте детей к устройству!
  - Не разрешайте другим лицам прикасаться к инструменту или кабелю, удалите их из рабочей зоны.
- 5 Храните неиспользуемые электроинструменты в безопасном месте.
  - Неиспользуемые электроинструменты следует хранить в сухом, высоко расположенном или закрываемом на замок месте недоступном для детей.
- 6 Не допускайте перегрузки электроинструмента
  - Лучше и безопаснее работать в заданном диапазоне мощности.
- 7 Используйте надлежащий электроинструмент.
  - Не используйте маломощные электроинструменты для тяжелой работы.

- Не используйте электроинструмент для целей, для которых он не предназначен. Например, не используйте дисковую пилу для резки сучьев или поленьев.
  - Запрещается использовать данный электроинструмент для пиления дров!
- 8 Носите надлежащую одежду.
- Не надевайте свободную одежду или украшения, которые могут быть захвачены движущимися частями.
  - При работах на открытом воздухе рекомендуется обувь на нескользящей подошве.
  - Лица с длинными волосами должны использовать сетку для волос.
- 9 Используйте защитное снаряжение.
- Носите защитные очки.
  - При проведении работ, создающих пыль, применяйте респиратор.
- 10 Не используйте кабель для целей, для которых он не предназначен.
- Не используйте кабель, чтобы извлечь сетевой штекер из розетки. Предохраняйте кабель от нагрева, воздействия масла и острых кромок предметов.
- 11 Закрепляйте деталь.
- Для удерживания детали используйте зажимные приспособления или тиски. Это обеспечивает более надёжное и безопасное удержание, чем рукой, и делает возможной работу с машиной обеими руками.
- 12 При работе примите естественное положение
- Обеспечьте себе устойчивое положение и всегда сохраняйте равновесие.
  - Не допускайте таких положений рук, при которых из-за неожиданного соскальзывания одна или обе руки могут прикоснуться к пильному диску.
- 13 Тщательно ухаживайте за инструментами
- Для более удобной и безопасной работы следите за остротой и чистотой режущего инструмента.
  - Соблюдайте указания по смазыванию и замене инструмента.
  - Регулярно контролируйте линию подсоединения электроинструмента и при повреждении обеспечьте её замену силами уполномоченного специалиста.
  - Регулярно контролируйте удлинители и заменяйте их при обнаружении повреждения.
  - Содержите ручки сухими, чистыми; не допускайте попадания на них масла и смазки.
- 14 Вытащите штекер из розетки.
- При неиспользовании электроинструмента, перед техобслуживанием и при смене инструментов, например, пильного диска, сверла, фрезы.
- 15 Не оставляйте неубранными инструментальные ключи.
- Перед включением проконтролируйте, что ключи и регулировочные инструменты удалены.
- 16 Не допускайте несанкционированного пуска
- Убедитесь, что при включении штекера в розетку выключатель выключен.
- 17 Для работы снаружи используйте удлинительный кабель
- Вне помещений используйте только разрешенные и соответственно промаркированные удлинительные кабели.
  - Используйте кабельный барабан только в накрученном состоянии.
- 18 Будьте внимательны
- Думайте о том, что делаете. Подходите к работе осмысленно. Не используйте электроинструмент, если не удастся сконцентрироваться.
- 19 Проверьте электроинструмент на возможные повреждения
- Перед дальнейшим использованием электроинструмента должны быть тщательно обследованы на безупречное и надлежащее функционирование защитные устройства или легко повреждённые детали.
  - Проверьте, безупречно ли функционируют подвижные детали, не заклинены ли или не повреждены ли они. Все детали должны быть правильно смонтированы, и должны быть выполнены все условия для обеспечения безупречной работы электроинструмента.
  - Повреждённые защитные приспособления и узлы должны быть надлежащим образом отремонтированы или заменены уполномоченной специализированной мастерской, если в руководстве по обслуживанию не предписано иное.
  - Повреждённые выключатели должны быть заменены в сервисной мастерской.
  - Запрещается использовать ненадлежащие или повреждённые соединительные линии.
  - Не используйте электроинструмент с выключателем, который не удаётся включить или выключить.
- 20 **ВНИМАНИЕ!**
- Для собственной безопасности используйте только дополнительные приспособления и приборы, которые указаны в руководстве по эксплуатации или рекомендованы или указаны производителем инструмента. При использовании других насадок и принадлежностей может возникнуть опасность получения травм.
- 21 Для ремонта электроинструмента привлекайте специалистов-электриков.
- Данный электроинструмент отвечает соответствующим правилам техники безопасности. Выполнение ремонтных работ разрешается только специалистам - электрикам при использовании оригинальных запасных частей; в противном случае у пользователя могут произойти несчастные случаи.

- 22 Подсоедините устройство для отсоса пыли  
– При наличии патрубков для отвода пыли и улавливающего устройства убедитесь, что они подсоединены и используются правильно.

#### Особые указания по безопасности

- В случае аварии прямо выключите машину и извлеките сетевой штекер.
- Соблюдайте все эти указания перед и во время работы с пилой.
- Запрещается использовать данную пилу для распилки дров.
- Запрещается поперечная распиловка бревен без подходящего держателя.
- Машина оснащена предохранительным выключателем, предотвращающим включение после падения напряжения.
- Если необходим удлинительный кабель, убедитесь в том, что его сечения достаточно для питания пилы. Минимальное поперечное сечение равно 1 мм<sup>2</sup>.
- Используйте кабельный барабан только в размотанном состоянии.
- Запрещается отвлекать лиц, работающих на машине.
- После отключения привода пыльные полотна не должны тормозиться путем бокового торможения.
- Используйте только хорошо заточенные и недеформированные пыльные полотна без трещин.
- Дефектные пыльные полотна необходимо сразу же заменять.
- Запрещается применять пыльные полотна, которые не соответствуют характеристикам, указанным в данной инструкции по эксплуатации.
- Необходимо обеспечить безупречную работу всех устройств, закрывающих пыльное полотно.
- Приборы безопасности на машине запрещается демонтировать или выводить из работы.
- Поврежденные или дефектные защитные устройства необходимо сразу же заменить.
- Не пытайтесь разрезать заготовки, которые нельзя хорошо удерживать рукой из-за их малых размеров.
- Не нагружайте машину настолько, чтобы она остановилась.
- Всегда плотно прижимайте заготовку к рабочей плите.
- Категорически запрещается удалять стружки, опилки или зажатые куски древесины при двигающемся пыльном полотне.
- Выключите машину для устранения неисправностей на заблокированном рабочем инструменте. -Извлеките сетевой штекер- Снимите блокировку. „Внимание! Опасность травмирования, пыльное полотно! Используйте защитные перчатки! Проведите пробный прогон без заготовки. Следите за тем, чтобы не возникали необычные шумы или колебания. Если это случилось, отключите аппарат и обратитесь к производителю.
- Работы по переоснащению, а также по регулировке, измерению и чистке проводите только при отключенном двигателе. - Извлеките сетевую вилку из розетки -
- Перед включением проконтролируйте, что ключи и регулировочные инструменты удалены.
- Уходя с рабочего места, выключите двигатель и извлеките вилку из сети.
- Электромонтаж, ремонт и техобслуживание разрешается выполнять только специалистам.
- Все без исключения защитные устройства и приборы безопасности должны быть снова смонтированы сразу после завершения ремонта или техобслуживания.
- При работе и техобслуживании необходимо соблюдать предписания изготовителя по технике безопасности, а также выдерживать размеры, указанные в технических данных.
- Необходимо соблюдать соответствующие предписания по предотвращению несчастных случаев и прочие общепризнанные правила техники безопасности.
- Соблюдайте инструкции профсоюзов (VBG 7j).
- Пила рассчитана только для установки в закрытых помещениях.
- Заготовки меньше по размеру защиты пыльного полотна могут привести к травмированию рук и пальцев. Используйте надлежащие вспомогательные средства!
- При ведении заготовки избегайте положений, в которых руки будут судорожно сжаты, и положений, в которых выскальзывание может привести руку прямо в пыльное полотно.
- Всегда устанавливайте пыльное полотно таким образом, чтобы зубья указывали вниз к пыльному столу.
- Всегда выставляйте правильное натяжение полотна, чтобы избежать разрыва пыльных полотен.
- Будьте особенно осторожны при работе с материалом с неправильным профилем резания.
- Будьте особенно осторожны при разрезании круглых предметов, таких как кол или труба. Они могут откачиваться от пыльного полотна и приводить к сцеплению зубьев. Подпирайте клином подобные заготовки.
- При оттягивании заготовки назад зубья могут зацепиться в пропиле, особенно если опилки блокируют пропилен. В этом случае следует выключить пилу, вынуть сетевой штекер, открыть пропилен с помощью клина и вытянуть заготовку.
- Никогда не оставляйте рабочее место, не выключив перед этим пилу. Дождитесь остановки пилы.
- Не ставьте, не клейте и не собирайте любые предметы на рабочем столе во время работы пилы.
- Включайте пилу лишь после того, как освободите рабочий стол от остатков материалов и инструментов. Оставьте на рабочем столе только обрабатываемую заготовку и возможные вспомогательные средства (клинья).

- Всегда носите защитные очки.
- Держите пальцы на безопасном расстоянии от пильного полотна.
- Крепко и надежно удерживайте заготовку, никогда не держите её свободно.
- Никогда не оставляйте рабочее место, не выключив перед этим пилу.
- Не позволяйте проявиться невнимательности вследствие основательного знания пилы. Невнимательность уже за считанные доли секунды может привести к тяжелым травмам.

### Безопасная работа

- Для транспортировки электроинструмента используйте только транспортировочную оснастку (Рис.1 поз.10).
- Категорически запрещается использовать защитные устройства для манипуляции или транспортировки.
- Следите за тем, чтобы во время транспортировки нижняя часть пильного диска была укрыта, например, защитным устройством.
- Рабочее положение всегда должно быть сбоку от пильного полотна.

### Аккуратно храните указания по безопасности.

Предупреждение! Во время работы этот электроинструмент создаёт магнитное поле. При определённых обстоятельствах это поле может отрицательно повлиять на активные или пассивные медицинские имплантаты. Чтобы уменьшить опасность серьёзных или смертельных травм, рекомендуем лицам с медицинскими имплантатами перед началом каких-либо действий с данным электроинструментом проконсультироваться у врача и изготовителя этих имплантатов.

## 3. Описание устройства (рис. 1-12)

- 1 Продувочное устройство
- 2 Крепление
- 3 Винт с накатанной головкой
- 4 Держатель
- 5 Защита пильного полотна
- 6 Пильный стол
- 7 Крышка слева
- 8 Опоры
- 9 Зажимной рычаг
- 10 Стрела
- 11 Шкала с градусами
- 12 Установочный рычаг
- 13 Подсоединение для отсасывания пыли
- 14 Включатель/Выключатель
- 15 Регулятор частоты ходов
- 16 Точки крепления
- 17 Пильное полотно
- 18 Прижим
- 19 Верхний адаптер
- 20 Ключ для винтов с внутренним шестигранником 3 мм

- 21 Уголок (не входит в комплект поставки)
- 22 Коробка для хранения пильных полотен
- 23 Нижний адаптер
- 24 Держатель пильного полотна сверху
- 25 Крепление пильного полотна снизу
- 26 Вкладыш стола
- 27 Указатель
- 28 Винт
- 29 Держатель
- 30 Рабочая лампа
- 31 Включатель/выключатель рабочей лампы
- 32 Установочный калибр для пильных полотен без штифта

## 4. Объём поставки

- Откройте упаковку и осторожно извлеките устройство.
- Удалите упаковочный материал, а также упаковочные и транспортировочные предохранители (если имеются).
- Проверьте полноту комплекта поставки.
- Проконтролируйте устройство и комплектующие на транспортные повреждения.
- По возможности сохраните упаковку до конца гарантийного срока.

### Внимание!

Устройство и упаковочные материалы - не игрушка для детей! Не разрешайте детям играть с пластиковыми пакетами, пленкой и мелкими деталями! Существует угроза удушения или проглатывания деталей!

- Лобзиковый станок
- Защита пильного полотна
- Продувочное устройство
- Сменное пильное полотно (2x) (для дерева и пластмасс)
- Ключ для винтов с внутренним шестигранником 3 мм
- Оригинальное руководство по эксплуатации

## 5. Использование по назначению

Лобзиковый станок служит для разрезания древесины с углами или других материалов, как например плексиглас, стеклопластик, пенопласт, резина, кожа и пробка. Запрещается использовать данную пилу для распилки круглого материала. Круглый материал может легко перекосяться. Опасность травмирования! Могут вылетать куски материала!

Машину разрешается использовать только по назначению.

Любое иное использование является использованием не по назначению. За возникшие в результате этого повреждения и травмы любого вида отвечает пользователь/оператор, а не изготовитель.

Обратите внимание на то, что наши устройства не предназначены для коммерческого или промышленного использования. Мы снимаем с себя любую ответственность при использовании данного устройства в мастерских, на промышленных предприятиях, а также для аналогичной деятельности.

Разрешается использовать только предназначенные для данного станка пыльные диски.

- Использование по назначению подразумевает соблюдение указаний по безопасности, а также руководства по монтажу и указаний по эксплуатации, приведенных в данном руководстве по обслуживанию.
- Лица, занимающиеся эксплуатацией и техобслуживанием машины, обязаны изучить ее устройство и знать о связанных с выполняемыми работами опасностях.
- Кроме того, необходимо строжайшим образом соблюдать действующие предписания по предотвращению несчастных случаев.
- Учитывайте прочие общие правила в областях производственной медицины и техники безопасности.
- Изменения, выполненные на машине, полностью исключают ответственность изготовителя за возникший из-за этого ущерб.

#### Остаточные риски!

Даже при надлежащем использовании электроинструмента всегда сохраняются остаточные риски. В зависимости от конструкции и исполнения данного электроинструмента могут возникать следующие опасности:

- Повреждения легких, если не была одета подходящая пылезащитная маска.
- Повреждения органов слуха, если не были одеты подходящие средства защиты органов слуха.
- Опасность несчастного случая при касании рукой не закрытой рабочей части инструмента.
- Угроза травм при замене инструмента (опасность порезов).
- Защемление пальцев.
- Угроза из-за обратного выброса.
- Опрокидывание заготовки из-за недостаточной опорной поверхности для заготовки.
- Касание режущего инструмента.
- Выброс сучьев и частей заготовки.

## 6. Технические характеристики

Напряжение сети::	220-240 В~/50 Гц
Потребляемая мощность:	80 Ватт (S1) 120 Ватт (S6 30%)
Частота ходов:	500-1700 мин-1
Степень защиты:	IP 20
Проходимое расстояние:	12 mm
Занимаемая площадь:	630 x 295 mm
Откидывание стола:	0°- 45°
Размер стола:	415 x 255 mm
Длина пыльного полотна ок.:	134 mm
<b>Вылет:</b>	
Макс. высота реза при 90°:	50 mm
Макс. высота реза при 45°:	22 mm
мин. размер заготовки ШxB:	100 x 22 mm
макс. размер заготовки ШxB:	400 x 50 mm
Вес:	12,7 кг

#### Режим работы S6 30%:

Непрерывный режим с повторно-кратковременной нагрузкой (длительность цикла 10 мин). Для предотвращения недопустимого перегрева двигателя он должен работать 30% от длительности цикла с указанной номинальной мощностью, а затем 70% длительности цикла без нагрузки.

#### Значения шумовой нагрузки

Значения шума были определены согласно EN 61029.

#### Используйте средства защиты органов слуха.

Воздействие шума может привести к потере слуха.

Уровень звукового давления $L_{pA}$ :	66,9 dB(A)
Погрешность $K_{pA}$ :	3 dB(A)
Уровень звукового давления $L_{WA}$ :	79,9 dB(A)
Погрешность $K_{WA}$ :	3 dB(A)

Указанные значения являются эмиссионными показателями и не могут быть одновременно надежными значениями рабочего места. Несмотря на то, что есть корреляция между уровнями излучения и воздействия, нельзя сделать однозначное заключение о необходимости дополнительных мер предосторожности. Факторы, которые могут влиять на имеющийся в данный момент на рабочем месте уровень шума, включают в себя длительность воздействия, особенности рабочего помещения, другие источники шума и т.п., например, количество машин и других соседних процессов. Безопасные значения на рабочем месте могут зависеть также от страны использования. Эта информация должна, тем не менее, дать пользователям возможность провести более точную оценку угрозы и риска.

- Ограничивайте шум и вибрацию до минимума!
- Используйте аппараты, находящиеся только в безукоризненном состоянии.
  - Регулярно выполняйте техобслуживание и чистку аппарата.
  - Работайте, учитывая все особенности аппарата.
  - Не перегружайте устройство.
  - По ситуации организуйте проверку аппарата.
  - Выключайте аппарат, если он не используется.

## 7. Перед вводом в эксплуатацию

### Внимание!

Перед началом настройки аппарата извлеките сетевой штекер из розетки.

### 7.1 Общие положения

- Перед вводом в эксплуатацию необходимо надлежащим образом смонтировать все крышки и предохранительные приспособления.
- Пильный диск должен вращаться свободно.
- При работе с уже обработанной древесиной обращайте внимание на посторонние предметы, как, например, гвозди, винты и т.п.
- Перед включением убедитесь, что пильный диск смонтирован правильно и подвижные детали имеют лёгкий ход.
- Перед подключением машины убедитесь, что данные на заводской табличке соответствуют характеристикам сети.
- Станок можно подключать только к корректно смонтированной розетке с защитным контактом, имеющей предохранитель не менее 10А.

### 7.2 Монтаж лобзикового станка на верстаке (рис 3,4)

Аппарат разрешается устанавливать только компетентному специалисту!

Для монтажа Вам нужны (не входят в комплект поставки):

- Винт с шестигранной головкой М6 (4х)
- Шестигранные гайки М6 (8х)
- Подкладные шайбы Ø 7 мм (4х)
- Плоское уплотнение Ø 7 мм (4х)
- Резиновая подкладка: 410x255x13мм

Длина используемых винтов варьируется в зависимости от толщины столешницы.

- Монтируйте лобзиковый станок на прочном рабочем столе из дерева. Благодаря этому можно избежать возникновения шума из-за вибраций.
- Отметьте отверстия для сверления. Используйте при этом лобзиковый станок в качестве шаблона.
- Просверлите 4 отверстия Ø 8мм в рабочем столе и резиновой подкладке.
- Привинтите лобзиковый станок к рабочему столу через точки крепления (рис. 3 поз. 16) в следующем порядке (рис. 4):

- A) Лобзиковый станок
- B) Резиновая подкладка
- C) Рабочий стол
- D) Плоское уплотнение
- E) Подкладная шайба
- F) Шестигранная гайка
- G) Шестигранная гайка
- H) Винт с шестигранной головкой

Сначала крепко затяните шестигранную гайку (F), потом зафиксируйте её с помощью второй шестигранной гайки (G).

### 7.3 Монтаж

Внимание! Перед всеми работами по техническому обслуживанию и переоснащению на лобзиковом станке необходимо извлечь сетевой штекер из розетки.

#### 7.3.1 Монтаж защиты пильного полотна и продувочного устройства для опилок (рис. 6/7/8)

- Внимание: Перед монтажом прижима (18) нужно демонтировать установленное на заводе пильное полотно (17), как это описано в п. 7.3.2.
- Зафиксируйте держатель (29) на машине с помощью винта с накатанной головкой (3). Установите прижим (18) в держатель (29), как это показано на рисунке.
- Зафиксируйте защиту пильного полотна (5) с помощью винта и гайки.
- Установите продувочное устройство (1), как это показано на рисунке 8.

#### 7.3.2 Замена пильного полотна (рис. 1/9/10)

### Предупреждение

Во избежание травмирования из-за непредумышленного запуска:

Перед удалением или заменой пильного полотна поставьте выключатель в позицию "0" и извлеките сетевой штекер из розетки.

### Извлечение пильного полотна без штифтов (опционально) (Фиг.1 + 9 + 9,1 + 9,2 + 9,3 + 9,4)

Используйте адаптер (19/23) с плоскими лезвиями. Расстояние определяется с помощью установочного датчика (32). Пильный диск крепится винтами с внутренним шестигранником.

- Для извлечения пильного полотна (17) потяните вкладыш стола (26) вверх.
- Сначала ослабьте натяжение, для чего откиньте зажимной рычаг (9) вверх и в случае необходимости снизьте дальше натяжение вращением против часовой стрелки.
- Стрелу (10) слегка надавите вниз.
- Затем выньте пильный диск, потянув его вперед из опор и через перфорированную поверхность в столе.



### Установка пильного полотна без штифтов (опционально) (Фиг.1 + 9 + 9,1 + 9,2 + 9,3 + 9,4)

Зубья пильного полотна всегда должны быть направлены вниз.

- Вставьте пилу с двумя адаптерами (19/23) в нижнюю опору, а другой конец - в верхнюю опору.
- Слегка опустите вниз выносную опору (10).
- Натяните пильное полотно (17) с помощью зажимного рычага (9), для чего нажмите его снова вниз. Проверьте натяжение пильного полотна (17). Если натяжение слишком низкое, его можно повысить вращением по часовой стрелке. Для этого снова ослабьте зажимной рычаг (9).
- Установите на место вкладыш стола (26).

### Извлечение пильного полотна с штифтами (Фиг. 1+10+10.1+10.2+10.3)

- Для извлечения пильного полотна (17) потяните вкладыш стола (26) вверх.
- Сначала ослабьте натяжение, для чего откиньте зажимной рычаг (9) вверх и в случае необходимости снизьте дальше натяжение вращением против часовой стрелки.
- Стрелу (10) надавите слегка вниз (см. рис 9).
- Вытяните пильное полотно из верхнего и нижнего крепления пильного полотна (24/25)

### Установка пильного полотна с штифтами

Зубья пильного полотна всегда должны быть направлены вниз.

- Проведите конец пильного полотна (17) через отверстие в столе и введите штифты пильного полотна (17) в соответствующие гнезда верхнего и нижнего крепления пильного полотна (24/25).
- Установите пильное полотно (17) сначала в нижнем креплении пильного полотна (25).
- Стрелу (10) надавите слегка вниз.
- Проверьте положение штифтов пильного полотна в креплениях пильного полотна (24/25).
- Зафиксируйте пильное полотно (17) с
- Натяните пильное полотно (17) с помощью зажимного рычага (9), для чего нажмите его снова вниз. Проверьте натяжение пильного полотна (17). Если натяжение слишком низкое, его можно повысить вращением по часовой стрелке. Для этого снова ослабьте зажимной рычаг (9).
- Установите на место вкладыш стола (26).

#### 7.3.3 Точная настройка угловой шкалы

Внимание: Перед началом работы с аппаратом проверьте настройку угловой шкалы. Настройте пильный стол с помощью уголка 90° (21) (не входит в комплект поставки), который Вы прикладываете к пильному столу и пильному полотну (рис.11). Отпустите винт (28) и поверните указатель (27) на отметку 90°.

Для точной работы проведите пильную пробу:

Протестируйте установленный угол, для чего сделайте пробный пропил и проверьте установленный градус на заготовке с помощью угломера. При необходимости прокустируйте указатель (27).

## 8. Управление

### 8.1 Примечание:

- Пила сама не режет древесину. Пользователь осуществляет разрезание за счет подведения древесины к подвижному пильному полотну.
- Зубья режут древесину только при движении вниз.
- Древесину нужно подводить к пильному полотну медленно, так как зубья пильного полотна очень маленькие.
- Каждый, кто хочет работать с пилой, должен пройти определенное обучение. Во время этого обучения наверняка сломаются несколько полотен.
- При разрезании более толстой древесины следует учитывать, чтобы пильное полотно не изгибалось или не скручивалось.
- Осторожность в работе повышает срок службы пильного полотна.

### 8.2 Включатель - выключатель (рис. 2/поз. 14)

- Для включения нажмите кнопку "I".
- Для выключения нужно нажать кнопку "0".

Внимание: Машина оснащена предохранительным выключателем, предотвращающим включение после падения напряжения.

Если лобзиковый станок включен и подача тока в сети прерывается, он не включится даже после возобновления подачи тока. Для включения снова нажмите кнопку „I“.

### 8.3 Работа рабочей лампы

- Включите машину, как это описано в п. 8.2
- Рабочую лампу (30) можно включить и выключить только с помощью выключателя (31).

### 8.4 Регулятор частоты ходов (рис.2/поз.15)

С помощью регулятора частоты ходов (15) Вы можете настроить частоту ходов в соответствии с разрезаемым материалом. Для мягкого материала мы рекомендуем высокую частоту вращения, для твердого материала - низкую частоту вращения. Поворачивая регулятор частоты ходов (15) вправо, Вы повышаете частоту вращения.

### 8.5 Проведение внутренних пропилов

Отличительной особенностью этого лобзикового станка является возможность проведения внутренних пропилов на плите без повреждения наружной стороны или окружности плиты. Для проведения внутренних пропилов на плите:

- Удалите пильное полотно, как это описано в п.7.3.2.

- Просверлите отверстие в обрабатываемой плите.
- Положите плиту на пильный стол отверстием над отверстием для доступа.
- Вставьте пильное полотно через отверстие в плите и отрегулируйте натяжение полотна.
- После окончания внутренних пропилов удалите пильное полотно из держателей полотна (как описано в разделе 7.3.2) и снимите плиту со стола.

### 8.6 Проведение наклонных пропилов

Для проведения наклонных пропилов нужно соответственно подогнать расстояние от защиты пильного полотна к рабочему столу. Поверните стол, для чего отпустите установочный рычаг (12) и опрокиньте пильный стол в нужное положение (рис.12). Снова затяните установочный рычаг.

#### Внимание!

Будьте особенно осторожны при проведении наклонных пропилов. Наклон пильного стола способствует скольжению. Опасность травмирования!

## 9. Электрическое подключение

Установленный электродвигатель подключен и готов к работе. Подключение отвечает соответствующим положениям VDE и DIN.

Гнездо подключения к сети, обеспечиваемое заказчиком, а также используемый удлинитель должны соответствовать указанным предписаниям.

Повреждённая линия электроподключения

На линиях электроподключения часто возникают повреждения изоляции.

#### Причины могут быть следующие:

- Заземления, если линии электроподключения проходят через оконные или дверные зазоры.
- Перегибы из-за ненадлежащего крепления или проведения линии электроподключения.
- Прорезы из-за переезда через линию электроподключения.
- Повреждения изоляции из-за вырывания из стенной розетки.
- Трещины из-за старения изоляции.
- Запрещается использовать линии электроподключения, имеющие такие повреждения изоляции; они опасны для жизни.

Регулярно проверяйте линии электроподключения на наличие повреждений. Следите за тем, чтобы во время проверки линия не была подключена к электросети.

Линии электроподключения должны соответствовать имеющим к этому отношению положениям VDE и DIN. Используйте линии электроподключения только с обозначением H05VV-F.

На соединительном кабеле обязательно должно быть напечатано типовое обозначение.

### Двигатель переменного тока

- Сетевое напряжение должно быть 230 В переменного тока.
- Удлинитель длиной до 25 м должны иметь поперечное сечение 1,5 кв. мм.

Подключение и ремонт электрооборудования разрешается выполнять только специалистам-электрикам.

Указать при запросе:

- Вид тока двигателя
- Данные с заводской таблички машины
- Данные с заводской таблички двигателя

## 10. Чистка, техобслуживание, хранение и заказ запчастей

### Внимание!

Перед любыми работами по чистке вытяните сетевой штекер.

### 10.1 Чистка

- Содержите защитные устройства, вентиляционные прорези и корпус двигателя в максимально свободном от пыли состоянии.
- Протирайте устройство чистой салфеткой или продувайте его сжатым воздухом при низком давлении.
- Рекомендуется очищать устройство после каждого использования.
- Регулярно очищайте устройство влажной салфеткой с использованием небольшого количества жидкого мыла. Не используйте чистящие средства или растворители, так как они могут повредить пластмассовые детали устройства.
- Следите за тем, чтобы внутрь устройства не попала вода.

### 10.2 Техобслуживание

Внутри устройства нет деталей, которые нуждаются в техобслуживании.

#### 10.2.1 Подшипник (рис. 1/поз 8)

Периодически смазывайте опоры (8) отводных роликов с помощью высококачественной машинной смазки, самое позднее через примерно 25-30 часов работы.

#### 10.2.2 Угольные щетки

При слишком интенсивном образовании искр пригласите электрика для проверки угольных щеток. Внимание! Замену угольных щеток можно поручать только профессиональному электрику.

### 10.3 Хранение

Храните данное устройство и его принадлежности в тёмном и сухом месте при положительной температуре и так, чтобы оно было недоступно для детей. Оптимальная температура хранения составляет 5-30°C.

Храните данный электроинструмент в оригинальной упаковке.

#### 10.4 Заказ запчастей:

При заказе запчастей следует указывать следующие данные;

- Тип аппарата
- Артикульный номер аппарата

#### Информация о сервисном обслуживании

Следует обратить внимание на то, что в этом изделии следующие детали подвержены естественному износу или износу в связи с эксплуатацией / следующие детали требуются в качестве расходных материалов.

Быстроизнашивающиеся детали\*: Угольные щетки, Пильное полотно, Вкладыш стола, клиновой ремень

\* Не обязательно входят в объем поставки!!

### 11. Утилизация и повторное использование

Устройство находится в упаковке, защищающей от транспортных повреждений. Эта упаковка является сырьём и т.о. может быть использована повторно или возвращена в систему циркуляции сырья.

Данное устройство и его принадлежности состоят из различных материалов, таких как, например, металлы и пластики. Неисправные конструктивные детали и узлы должны быть утилизированы как спецотходы.

Проконсультируйтесь в специализированной фирме или в коммунальном управлении!

### Не выбрасывайте отслужившие свое устройства в контейнеры для бытовых отходов!



Этот символ указывает, что этот продукт согласно директиве об отслужившем свое электрическом и электронном оборудовании (2012/19/EU) и национальным законом не может быть утилизирован вместе с бытовыми отходами. Этот продукт следует сдать в предусмотренное для этого место сбора вторсырья. Это например может произойти через возврат при покупке подобного продукта или через сдачу в уполномоченное место сбора вторсырья для вторичной переработки отслужившего свое электрического и электронного оборудования. Ненадлежащее обращение с отслужившими свое устройствами из-за наличия в них потенциально опасных веществ может иметь негативные воздействия на окружающую среду и человеческое здоровье. Надлежащей утилизацией этого продукта Вы кроме того содействуете эффективному использованию природных ресурсов. Информацию относительно мест сбора вторсырья для отслуживших свое устройств Вы можете получить в Вашей городской администрации, публично-правовом ведомстве по утилизации, уполномоченном органе по утилизации отслужившего свое электрического и электронного оборудования или предприятию по вывозу Вашего мусора.

### 12. Устранение неисправностей

Неисправность	Возможная причина	Действия по устранению
1. Крепление пильного диска ослабевает после выключения машины	Крепёжная гайка затянута слишком слабо	Подтяните крепёжную гайку с правой резьбой
2. Двигатель не запускается	a) Выход из строя сетевого предохранителя	a) Проверьте сетевой предохранитель
	b) Удлинительная линия неисправна	b) Замените удлинительную линию
	c) Подсоединения на двигателе или на выключателе не в порядке	c) Организуйте проверку силами специалиста-электрика
	d) Двигатель или выключатель неисправен	d) Организуйте проверку силами специалиста-электрика

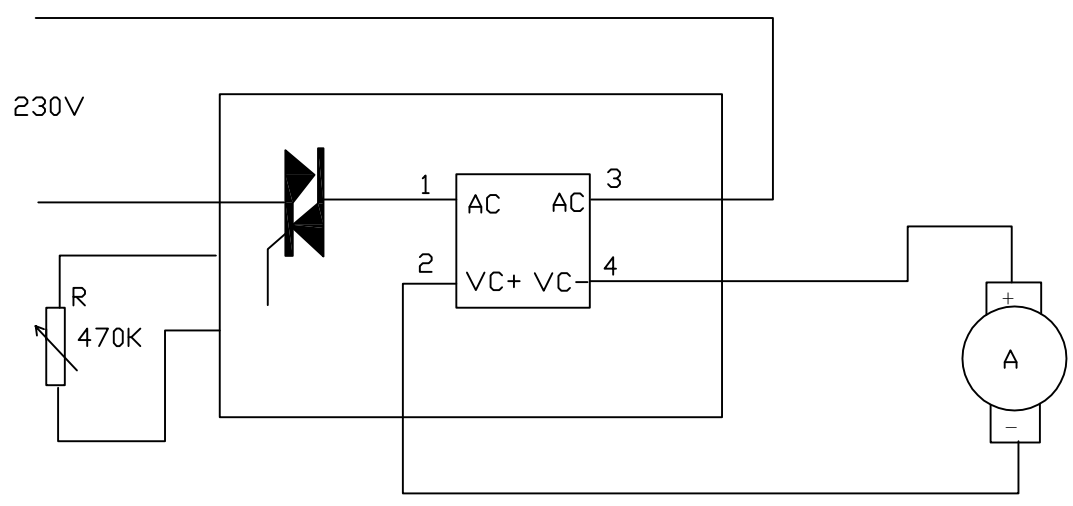

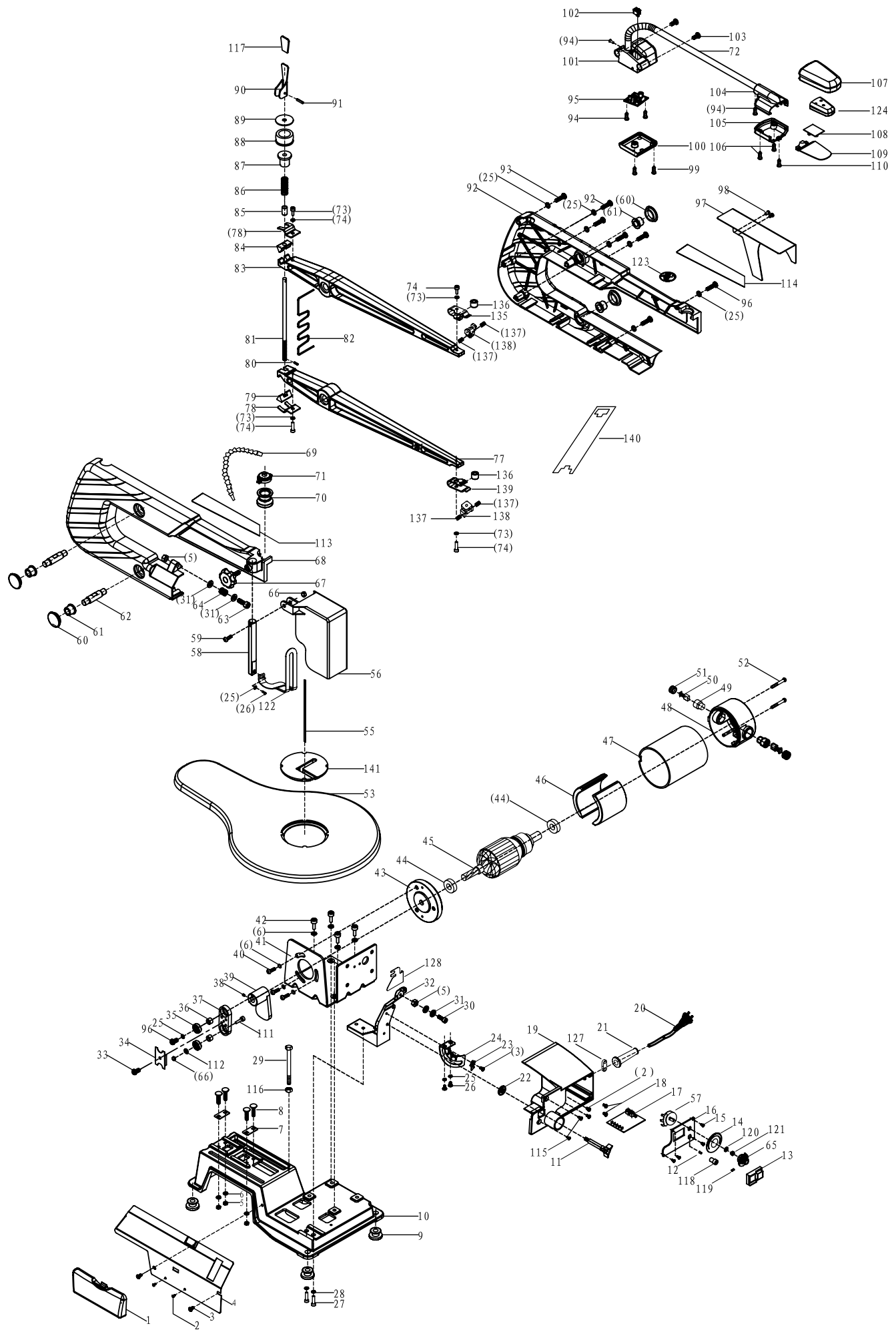



# CE - Konformitätserklärung Originalkonformitätserklärung

## CE - Declaration of Conformity

## CE - Déclaration de conformité



**scheppach Fabrikation von Holzbearbeitungsmaschinen GmbH, Günzburger Str. 69, D-89335 Ichenhausen**

<b>DE</b>	erklärt folgende Konformität gemäß EU-Richtlinie und Normen für den Artikel	<b>PL</b>	deklaruje, ze produkt jest zgodny z następującymi dyrektywami UE i normami
<b>GB</b>	hereby declares the following conformity under the EU Directive and standards for the following article	<b>LT</b>	pareiškia, taip atitiktis pagal ES direktyvos ir standartai šį straipsnį
<b>FR</b>	déclare la conformité suivante selon la directive UE et les normes pour l'article	<b>HU</b>	az EU-irányelv és a vonatkozó szabványok szerinti következő megfeleloségi nyilatkozatot teszi a termékre
<b>IT</b>	dichiara la seguente conformità secondo le direttive e le normative UE per l'articolo	<b>SI</b>	izjavlja sledenco skladnost z EU-direktivo in normami za artikel
<b>ES</b>	declara la conformidad siguiente según la directiva la UE y las normas para el artículo	<b>CZ</b>	prohlašuje následující shodu podle směrnice EU a norem pro výrobek
<b>EE</b>	kinnitab järgmist vastavust vastavalt ELi direktiivi ja standardite järgmist artiklinumbrit	<b>SK</b>	prehlasuje nasledujúcu zhodu podľa smernice EU a noriem pre výrobok
<b>DK</b>	erklærer hermed, at følgende produkt er i overensstemmelse med nedenstående EUDirektiver og standarder	<b>HR</b>	ovime izjavljuje da postoji sukladnost prema EU-smjernica i normama za sljedeće artikle
<b>NL</b>	verklaart hierbij dat het volgende artikel voldoet aan de daarop betrekking hebbende EG-richtlijnen en normen	<b>LV</b>	apliecina šādu saskaņā ar ES direktīvu atbilstības un standarti šādu rakstu
<b>FI</b>	vakuuttaa täten, että seuraava tuote täyttää ala esitetty EU-direktiivit ja standardit	<b>RO</b>	declară următoarea conformitate corespunzător directivelor și normelor UE pentru articolul
<b>SE</b>	försäkrar härmed följande överensstämmelse enligt EU-direktiv och standarder för följande artikeln	<b>BG</b>	декларира съответното съответствие съгласно Директива на ЕС и норми за артикул

Marke / Brand:

**TOOLSON**

Art.-Bezeichnung / Article name:

**DEKUPIERSÄGE - DKS1600**

**SCROLL SAW - DKS1600**

**SCIE A DÉCOUPER - DKS1600**

**3901403958 / 3901403959**

Art.-Nr. / Art. no.:

2014/29/EU	2004/22/EC	89/686/EC_96/58/EC	2000/14/EC_2005/88/EC
2014/35/EU	2014/68/EU	90/396/EC	<b>Annex V</b>
X 2014/30/EU	X 2011/65/EU*		<b>Annex VI</b> Noise: measured $L_{WA} = xx$ dB(A); guaranteed $L_{WA} = xx$ dB(A) Notified Body: Westendstrasse Notified Body No.:
X 2006/42/EC			2010/26/EC
<b>Annex IV</b> Notified Body: Notified Body No.:			Emission. No:
Certificate No.:			

**Standard references:**

**EN 61029-1; EN 55014-1; EN 55014-2; EN 61000-3-2; EN 61000-3-3**

Die alleinige Verantwortung für die Ausstellung dieser Konformitätserklärung trägt der Hersteller.

This declaration of conformity is issued under the sole responsibility of the manufacturer.

Le fabricant assume seul la responsabilité d'établir la présente déclaration de conformité.

\* Der oben beschriebene Gegenstand der Erklärung erfüllt die Vorschriften der Richtlinie 2011/65/EU des Europäischen Parlaments und des Rates vom 8. Juni 2011 zur Beschränkung der Verwendung bestimmter gefährlicher Stoffe in Elektro- und Elektronikgeräten.

The object of the declaration described above fulfils the regulations of the directive 2011/65/EU of the European Parliament and Council from 8th June 2011, on the restriction of the use of certain hazardous substances in electrical and electronic equipment.

L'appareil décrit ci-dessus dans la déclaration est conforme aux réglementations de la directive 2011/65/EU du Parlement Européen et du Conseil du 8 juin 2011 visant à limiter l'utilisation de substances dangereuses dans la fabrication des appareils électriques et électroniques.

Ichenhausen, den 19.09.2019

Unterschrift / Markus Bindhammer / Technical Director

**First CE: 2019**

**Subject to change without notice**

**Documents registrar: Georg Kohler**

Günzburger Str. 69, D-89335 Ichenhausen





# Garantiebedingungen

Revisionsdatum 20. August 2018

## Sehr geehrte Kundin, sehr geehrter Kunde,

unsere Produkte unterliegen einer strengen Qualitätskontrolle. Sollte ein Gerät dennoch nicht einwandfrei funktionieren, bedauern wir dies sehr und bitten Sie, sich an unseren Servicedienst unter der unten angegebenen Adresse zu wenden. Gerne stehen wir Ihnen auch telefonisch über die Servicenummer zur Verfügung. Die nachfolgenden Hinweise sollen Ihnen für eine problemlose Bearbeitung und Regulierung im Schadensfall dienen.

### Für die Geltendmachung von Garantieansprüchen - innerhalb Deutschland - gilt folgendes:

1. **Diese Garantiebedingungen** regeln unsere zusätzlichen Hersteller-Garantieleistungen für Käufer (private Endverbraucher) von Neugeräten. Die gesetzlichen Gewährleistungsansprüche werden von dieser Garantie nicht berührt. Für diese ist der Händler zuständig, bei dem Sie das Produkt erworben haben.
  2. **Die Garantieleistung** erstreckt sich ausschließlich auf Mängel an einem von Ihnen erworbenen neuen Gerät, die auf einem Material- oder Herstellungsfehler beruhen und ist - nach unserer Wahl - auf die unentgeltliche Reparatur solcher Mängel oder den Austausch des Gerätes beschränkt (ggf. auch Austausch mit einem Nachfolgemodell). Ersetzte Geräte oder Teile gehen in unser Eigentum über. Bitte beachten Sie, dass unsere Geräte bestimmungsgemäß nicht für den gewerblichen, handwerklichen oder beruflichen Einsatz konstruiert wurden. Ein Garantiefall kommt daher nicht zustande, wenn das Gerät innerhalb der Garantiezeit in Gewerbe-, Handwerks- oder Industriebetrieben verwendet wurde oder einer gleichzusetzenden Beanspruchung ausgesetzt war.
  3. **Von unseren Garantieleistungen ausgenommen sind:**
    - Schäden am Gerät, die durch Nichtbeachtung der Montageanleitung, nicht fachgerechte Installation, Nichtbeachtung der Bedienungsanleitung (z.B. Anschluss an eine falsche Netzspannung oder Stromart) bzw. der Wartungs- und Sicherheitsbestimmungen oder durch Einsatz des Geräts unter ungeeigneten Umweltbedingungen sowie durch mangelnde Pflege und Wartung entstanden sind.
    - Schäden am Gerät, die durch missbräuchliche oder unsachgemäße Anwendungen (wie z.B. Überlastung des Gerätes oder Verwendung von nicht zugelassenen Werkzeugen bzw. Zubehör), Eindringen von Fremdkörpern in das Gerät (wie z.B. Sand, Steine oder Staub), Transportschäden, Gewaltanwendung oder Fremdeinwirkungen (wie z. B. Schäden durch Herunterfallen) entstanden sind.
    - Schäden am Gerät oder an Teilen des Geräts, die auf einen bestimmungsgemäßen, üblichen (betriebsbedingten) oder sonstigen natürlichen Verschleiß zurückzuführen sind sowie Schäden und/oder Abnutzung von Verschleißteilen.
    - Mängel am Gerät, die durch Verwendung von Zubehör-, Ergänzungs- oder Ersatzteilen verursacht wurden, die keine Originalteile sind oder nicht bestimmungsgemäß verwendet werden.
    - Geräte, an denen Veränderungen oder Modifikationen vorgenommen wurden.
    - Geringfügige Abweichungen von der Soll-Beschaffenheit, die für Wert und Gebrauchstauglichkeit des Geräts unerheblich sind.
    - Geräte an denen eigenmächtig Reparaturen oder Reparaturen, insbesondere durch einen nicht autorisierten Dritten, vorgenommen wurden.
    - Wenn die Kennzeichnung am Gerät bzw. die Identifikationsinformationen des Produktes (Maschinenaufkleber) fehlen oder unlesbar sind.
    - Geräte die eine starke Verschmutzung aufweisen und daher vom Servicepersonal abgelehnt werden.

Schadensersatzansprüche sowie Folgeschäden sind von dieser Garantieleistung generell ausgeschlossen.
  4. **Die Garantiezeit** beträgt regulär **24 Monate\*** (12 Monate bei Batterien / Akkus) und beginnt mit dem Kaufdatum des Gerätes. Maßgeblich ist das Datum auf dem Original-Kaufbeleg. Garantieansprüche müssen jeweils nach Kenntniserlangung unverzüglich erhoben werden. Die Geltendmachung von Garantieansprüchen nach Ablauf der Garantiezeit ist ausgeschlossen. Die Reparatur oder der Austausch des Gerätes führt weder zu einer Verlängerung der Garantiezeit noch wird eine neue Garantiezeit durch diese Leistung für das Gerät oder für etwaige eingebaute Ersatzteile in Gang gesetzt. Dies gilt auch bei Einsatz eines Vor-Ort-Services. Das betroffene Gerät ist in gesäubertem Zustand zusammen mit einer Kopie des Kaufbelegs, - hierin enthalten die Angaben zum Kaufdatum und der Produktbezeichnung - der Kundendienststelle vorzulegen bzw. einzusenden. Wird ein Gerät unvollständig, ohne den kompletten Lieferumfang eingeschickt, wird das fehlende Zubehör wertmäßig in Anrechnung / Abzug gebracht, falls das Gerät ausgetauscht wird oder eine Rückerstattung erfolgt. Teilweise oder komplett zerlegte Geräte können nicht als Garantiefall akzeptiert werden. Bei nicht berechtigter Reklamation bzw. außerhalb der Garantiezeit trägt der Käufer generell die Transportkosten und das Transportrisiko. **Einen Garantiefall melden Sie bitte vorab bei der Servicestelle (s.u.) an.** In der Regel wird vereinbart, dass das defekte Gerät mit einer kurzen Beschreibung der Störung per Abhol-Service (nur in Deutschland) oder - im Reparaturfall außerhalb des Garantiezeitraums - ausreichend frankiert, unter Beachtung der entsprechenden Verpackungs- und Versandrichtlinien, an die unten angegebene Serviceadresse eingeschickt wird. **Beachten Sie bitte, dass Ihr Gerät (modellabhängig) bei Rücklieferung, aus Sicherheitsgründen - frei von allen Betriebsstoffen ist.** Das an unser Service-Center eingeschickte Produkt, muss so verpackt sein, dass Beschädigungen am Reklamationsgerät auf dem Transportweg vermieden werden. Nach erfolgter Reparatur / Austausch senden wir das Gerät frei an Sie zurück. Können Produkte nicht repariert oder ausgetauscht werden, kann nach unserem eigenen freien Ermessen ein Geldbetrag bis zur Höhe des Kaufpreises des mangelhaften Produktes erstattet werden, wobei ein Abzug aufgrund von Abnutzung und Verschleiß berücksichtigt wird. Diese Garantieleistungen gelten nur zugunsten des privaten Erstkäufers und sind nicht abtret- oder übertragbar.
  5. **Für die Geltendmachung** Ihres Garantieanspruches **kontaktieren Sie bitte unser Service-Center** (via Post, eMail oder telefonisch).
- Bitte verwenden Sie vorzugsweise unser Formular auf unserer Homepage:** <https://www.scheppach.com/Reparaturservice.aspx>.
- Bitte senden Sie uns keine Geräte ohne vorherige Kontaktaufnahme und Anmeldung bei unserem Service-Center.**
- Für die Inanspruchnahme dieser Garantiezusagen ist der Erstkontakt mit unserem Service-Center zwingende Voraussetzung.**
6. **Bearbeitungszeit** - Im Regelfall erledigen wir Reklamationssendungen innerhalb 14 Tagen nach Eingang in unserem Service-Center. Sollte in Ausnahmefällen die genannte Bearbeitungszeit überschritten werden, so informieren wir Sie rechtzeitig.
  7. **Verschleißteile** - Verschleißteile sind: a) mitgelieferte, an- und/oder eingebaute Batterien / Akkus sowie b) alle modellabhängigen Verschleißteile (siehe Bedienungsanleitung). Von der Garantieleistung ausgeschlossen sind tief entladene bzw. an Gehäuse und oder Batteriepolen beschädigte Batterien / Akkus.
  8. **Kostenvorschlag** - Von der Garantieleistung nicht oder nicht mehr erfasste Geräte reparieren wir gegen Berechnung. Auf Nachfrage bei unserem Service-Center können Sie die defekten Geräte für einen Kostenvorschlag einsenden und ggf. dem Service-Center schriftlich (per Post, eMail) die Reparaturfreigabe erteilen. Ohne Reparaturfreigabe erfolgt keine weitere Bearbeitung.
  9. **Andere Ansprüche**, als die oben genannten, können nicht geltend gemacht werden.
- Die Garantiebedingungen** gelten nur in der jeweils aktuellen Fassung zum Zeitpunkt der Reklamation und können ggf. unserer Homepage ([www.scheppach.com](http://www.scheppach.com)) entnommen werden.
- Bei Übersetzungen ist stets die deutsche Fassung maßgeblich.

**scheppach Fabrikation von Holzbearbeitungsmaschinen GmbH · Günstzburger Str. 69 · 89335 Ichenhausen (Deutschland) · [www.scheppach.com](http://www.scheppach.com)**

Telefon: +49 [0] 8223 4002 99 oder +800 4002 4002 (Service-Hotline/FreeCall Rufnummer dt. Festnetz\*\*) · Telefax +49 [0] 8223 4002 20 · E-Mail: [service@scheppach.com](mailto:service@scheppach.com) · Internet: <http://www.scheppach.com>

\* Produktabhängig auch über 24 Monate; länderbezogen können erweiterte Garantieleistungen gelten

\*\* Verbindungskosten: kostenlos aus dem deutschen Festnetz

Änderungen dieser Garantiebedingungen ohne Voranmeldung behalten wir uns jederzeit vor.



#### Garantie DE

Offensichtliche Mängel sind innerhalb von 8 Tagen nach Erhalt der Ware anzuzeigen, andernfalls verliert der Käufer sämtliche Ansprüche wegen solcher Mängel. Wir leisten Garantie für unsere Maschinen bei richtiger Behandlung auf die Dauer der gesetzlichen Gewährleistungsfrist ab Übergabe in der Weise, dass wir jedes Maschinenteil, dass innerhalb dieser Zeit nachweisbar in Folge Material- oder Fertigungsfehler unbrauchbar werden sollte, kostenlos ersetzen. Für

Teile, die wir nicht selbst herstellen, leisten wir nur insoweit Gewähr, als uns Gewährleistungsansprüche gegen die Vorlieferanten zustehen. Die Kosten für das Einsetzen der neuen Teile trägt der Käufer. Wandlungs- und Minderungsansprüche und sonstige Schadensersatzansprüche sind ausgeschlossen.

#### Warranty GB

Apparent defects must be notified within 8 days from the receipt of the goods. Otherwise, the buyer's rights of claim due to such defects are invalidated. We guarantee for our machines in case of proper treatment for the time of the statutory warranty period from delivery in such a way that we replace any machine part free of charge which provably becomes unusable due to faulty material or defects of fabrication within such period of time. With respect to parts not

manufactured by us we only warrant insofar as we are entitled to warranty claims against the upstream suppliers. The costs for the installation of the new parts shall be borne by the buyer. The cancellation of sale or the reduction of purchase price as well as any other claims for damages shall be excluded.

#### Garantie FR

Les défauts visibles doivent être signalés au plus tard 8 jours après la réception de la marchandise, sans quoi l'acheteur perd tout droit au dédommagement.

Nous garantissons nos machines, dans la mesure où elles sont utilisées de façon conforme, pendant la durée légale de garantie à compter de la réception, sachant que nous remplaçons gratuitement toute pièce de la machine devenue inutilisable du fait d'un défaut de matière ou

d'usinage durant cette période. Toutes les pièces que nous ne fabriquons pas nous-mêmes ne sont garanties que si nous avons la possibilité d'un recours en garantie auprès des fournisseurs respectifs. Les frais de main d'œuvre occasionnés par le remplacement des pièces sont à la charge de l'acquéreur. Tous droits à réhabilitation et toutes prétentions à une remise ainsi que tous autres droits à dommages et intérêts sont exclus

#### Garanzia IT

Vizi evidenti vanno segnalati entro 8 giorni dalla ricezione della merce, altrimenti decadono tutti i diritti dell'acquirente inerenti a vizi del genere. Appurato un impiego corretto da parte dell'acquirente, garantiamo per le nostre macchine per tutto il periodo legale di garanzia a decorrere dalla consegna in maniera tale che sostituiamo gratuitamente qualsiasi componente che entro tale periodo presenti dei vizi di materiale o di fabbricazione tali da renderlo inutilizzabile. Per

componenti non fabbricati da noi garantiamo solo nella misura nella quale noi stessi possiamo rivendicare diritti a garanzia nei confronti dei nostri fornitori. Le spese per il montaggio dei componenti nuovi sono a carico dell'acquirente. Sono escluse pretese di risoluzione per vizi, di riduzione o ulteriori pretese di risarcimento danni.

#### Garantie NL

Zichtbare gebreken moeten binnen de 8 dagen na ontvangst van de goederen worden gemeld, zo niet verliest de verkoper elke aanspraak op grond van deze gebreken. Onze machines worden geleverd met een garantie voor de duur van de wettelijke garantietermijn. Deze termijn gaat in vanaf het moment dat de koper de machine ontvangt. De garantie houdt in dat wij elk onderdeel van de machine dat binnen de garantietermijn aantoonbaar onbruikbaar wordt als gevolg van materiaal- of productiefouten, kosteloos vervangen. De garantie vervalt echter bij

verkeerd gebruik of verkeerde behandeling van de machine. Voor onderdelen die wij niet zelf produceren, geven wij enkel de garantie die wij zelf krijgen van de oorspronkelijke leverancier. De kosten voor de montage van nieuwe onderdelen vallen ten laste van de koper. Eisen tot het aanbrengen van veranderingen of het toestaan van een korting en overige schadeloosstellingsclaims zijn uitgesloten.

#### Garantía ES

Los defectos evidentes deberán ser notificados dentro de 8 días después de haber recibido la mercancía, de lo contrario el comprador pierde todos los derechos sobre tales defectos. Garantizamos nuestras máquinas en caso de manipulación correcta durante el plazo de garantía legal a partir de la entrega. Sustituiremos gratuitamente toda pieza de la máquina que dentro de este plazo se torne inútil a causa de fallas de material o de fabricación. Las piezas que no

son fabricadas por nosotros mismos serán garantizadas hasta el punto que nos corresponda garantía del suministrador anterior. Los costes por la colocación de piezas nuevas recaen sobre el comprador. Están excluidos derechos por modificaciones, aminoraciones y otros derechos de indemnización por daños y perjuicios.

#### Garantia PT

Para este aparelho concedemos garantia de 24 meses. A garantia cobre exclusivamente defeitos de material ou de fabricação. Peças avariadas são substituídas gratuitamente. cabe ao cliente efetuar a substituição. Assumimos a garantia unicamente de peças genuínas. Não há direito à garantia no caso de: peças de desgaste, danos de transporte, danos causados

pelo manejo indevido ou pela desatenção as instruções de serviço, falhas da instalação elétrica por inobservância das normas relativas à electricidade. Além disso, a garantia só poderá ser reivindicada para aparelhos que não tenham sido consertados por terceiros. O cartão de garantia só vale em conexão com a fatura.

#### Garanti NO

Åpenbare mangler skal meldes innen 8 dager etter at varen er mottatt, ellers taper kunden samtlige krav pga slik mangel. Vi gir garanti for at våre maskiner ved riktig behandling under den rettslige garantiens varighet, fra overlevering, på den måten at vi erstatter kostnadsfritt hver maskindel, som innen denne tiden påviselig er ubrukelig som følge av material- eller

produksjonsfeil. For deler som vi ikke produserer selv, yter vi garanti kun i den utstrekning som garantikrav mot underleverandør tilkommer oss. Kjøperen bærer kostnadene ved montering av nye deler. Endrings- og verditapskrav og øvrige skadeerstatningskrav er utelukkede.

#### Takuu FI

Ilmeisistä puutteista tulee ilmoittaa kahdeksan päivän kuluessa tavaran vastaanottamisesta. Muutoin ostaja ei voi vaatia korvausta ko. puutteista. Annamme takuun oikein käsitellyille koneillemme lakisääteiseksi takuujaksi tavaran luovutuksesta alkaen siten, että vaihdamme korvauksetta minkä tahansa koneenosan, joka osoittautuu tämän ajan kuluessa käyttökelvot-

tomaksi raaka-aine- tai valmistusvirheestä johtuen. Osille, joita emme valmista itse, annamme takuun vain mikäli osien toimittaja on antanut niistä takuun meille. Uusien osien asennuskustannukset maksaa ostaja. Purku- ja vähennysvaatimukset ja muut vahingonkorvausvaatimukset eivät tule kysymykseen.

#### Garanti SE

Med denna maskin följer en 24 månaders garanti. Garantin täcker endast material- och konstruktionsfel. Defekta delar ersätts utan omkostningar, men kunden står för installationen. Vår garanti täcker endast original-delar. Anspråk på garanti öreligger inte för: garantin täcker ej,

transportskador, skador orsakade av felaktig behandling och då skötsel föreskrifter inte beaktats. Vidare kan garantikrav endast ställas för maskiner som inte har reparerats av tredje part.

#### Záruka SK

Zrejme vady musia byť predstavené v priebehu 8 dní po obdržaní tovaru, ináč zákazník strati všetky nároky týkajúce sa takejto vady. Ponúkame záruku na naše aparaty, ktoré sú správne používané počas zákonného termínu záruky tak, že bezplatne vymeníme každú časť aparátu, ktorá sa v priebehu tohto času môže stať dokázateľne nefunkčnou dôsledkom materiálnej či

výrobnej vady. Na časti ktoré sami nevyrobíme, poskytujeme záruku iba v rozsahu, v ktorom nám prislúži nárok na záručné plnenie k subdodávateľovi. Za trovy týkajúce sa inštalácie novej súčasti je zodpovedný zákazník. Nárok na výmenu tovara, na zľavu a iné nároky na náhradné škody sú vylúčené.

#### Garancija SI

Očitne pomanjkljivosti je potrebno naznaniti 8 dni po prejemu blaga, v nasprotnem primeru izgubi kupec vse pravice do garancije zaradi takšnih pomanjkljivosti. Za naše naprave dajemo garancijo ob pravilni uporabi za čas zakonsko določenega roka garancije od predaje in sicer na takšen način, da vsak del naprave brezplačno nadomestimo, za katerega bi se v tem roku

izkazalo, da je zaradi slabega materiala ali slabe izdelave neuporaben. Za dele, ki jih sami ne izdelujemo, jamčimo samo toliko, kolikor zahteva garancija drugih podjetij. Stroški za vstavljanje novih delov nosi kupec. Zahteve za spreminjanje in zmanjšanje ter ostale zahteve za nadomestilo škode so izključene.

#### Szavatosság HU

A nyilvánvaló hibákat ki kell jelenteni számított 8 napon belül az áruk, különben a vevő elveszti minden igényt az ilyen hibák. Kínálunk garanciát a gépeinket a megfelelő kezelés időtartamának hallgatóságos garancia a szállítás időpontját oly módon, hogy cserélje ki minden egyes része ezen idő alatt észlelhető a sorban anyag-vagy gyártási legyen hiábavaló, ingyen. Az alkatrészeket, hogy

nem termel magunkat, hogy csak olyan garanciát, hiszen jogosultak jótállási igények beszállítókkal szemben. A költségek beillesztése az új részek a vevőnek. Átalakítása és csökkentése követelések és egyéb kártérítési igények ki vannak zárva.

#### Garancija HR

Vidljive štete se moraju prijaviti u roku od 8 dana od primitka robe. U suprotnom slučaju kupac gubi pravo na reklamaciju. Mi jamčimo za naše strojeve u slučaju ispravnog postupanja tijekom perioda zakonskog jamstva tako što zamijenjujemo besplatno bilo koji dio stroja koji dokazano postane neupotrebljiv uslijed neispravnog materijala ili grešaka u proizvodnji u tom vremenskom

periodu. Za dijelove koje mi nismo proizveli jamčimo samo ukoliko imamo pravo na reklamaciju prema dobavljačima. Troškove za ugradnju novih dijelova snosi kupac. Molbe za smanjenjem cijene kao i sve druge reklamacije zbog šteta su isključene.

#### Záruka CZ

Viditelné vady jsou poukazatelné během 8 dní od obdržení zboží, jinak ztrácí zákazník všechny nároky týkající se takovýchto vad. Poskytujeme záruku na naše stroje, s kterými je správně zacházeno, na dobu zákonně záruční lhůty začínající od doručení tak, že bezplatně vyměníme každou část stroje, která se během této doby může stát prokazatelně nepoužitelnou následkem

materiálové či výrobní vady. Na díly, které sami neopravujeme, poskytujeme záruku pouze v rozsahu, v němž nám přísluší nárok na záruční plnění vůči subdodavateli. Náklady na instalaci nového dílu nese zákazník. Nárok na výměnu zboží, na slevu a jiné nároky na odškodnění jsou vyloučeny.

#### Gwarancja PL

Wszelkie uszkodzenia muszą być zgłaszane w przeciagu 8 dni od daty otrzymania towaru, w przeciwnym wypadku, prawo do reklamacji wygasa. Gwarantujemy, że w czasie trwania gwarancji wymienimy wszelkie części maszyny, które okażą się niesprawne na skutek wad materiału z jakiego zostały wykonane lub błędów w produkcji bez dodatkowych opłat pod warunkiem, że maszyna

będzie obsługiwana zgodnie z zaleceniami. W odniesieniu do części nie produkowanych przez nas, gwarancja obowiązuje tylko w przypadku naszych dostawców. Koszty instalacji nowych części są ponoszone przez klienta. Odszkodowania wynikłe z uszkodzeń maszyny oraz redukcje ceny zakupu maszyny w ramach reklamacji nie będą rozpatrywane.

#### Garantie RO

Defecte evidente trebuie să fie raportate în termen de 8 zile de la primirea de bunuri, altfel cumpărătorul pierde toate cererile pentru astfel de defecte. Oferim o garanție de pe mașinile noastre cu un tratament adecvat pe durata unei garanții implicite de la data de livrare în așa fel încât vom înlocui fiecare parte în acel moment detectabil într-un rând în material sau manoperă ar fi inutil, gratuit. Pentru părțile care nu ne pro-

duc, vom face doar o astfel de garanție, așa cum avem dreptul la pretenții de garanție împotriva furnizorilor. Costurile pentru introducerea de piese noi la cumpărător. Conversie și reducerea creanțe și alte cererile de despăgubire sunt excluse.

#### Garantii EE

Ilmselgetest vigadest tuleb teatada 8 päeva jooksul pärast kauba kättesaamist, vastasel juhul kaotab ostja kõik õigused garantiile nimetatud vigade tõttu. Õige käsitsemise korral anname oma masinatele garantii seadusega ettenähtud ajaks alates kauba üleandmisest nii, et vahetame tasuta välja kõik masina osad, mis nimetatud aja jooksul peaks muutuma kasutuskõlbmatuks

materjali- või tootmisvea tõttu. Osade eest, mida me ise ei tooda, anname garantii vaid selles osas, mis tarnija on meile garanteerinud. Uute osade paigaldamise kulud kannab ostja. Muutmis- ja amortisatsiooninõuded ning muud kahjutasunõuded välistatakse.

#### Garantija LV

Acīmredzami defekti ir jāpaziņo 8 dienu laikā no precēs saņemšanas. Pretējā gadījumā pircēja tiesības pieprasīt atbilstību par šādiem defektiem ir spēkā neesošas. Mēs dodam garantiju savām iekārtām, ja pircējs pret tām atbilstoši izturas garantijas laikā. Mēs apņemamies bez maksas piegādāt jebkuru rezerves daļu, kas iespējams kļuvusi nelietoājama bojātu materiālu vai ražošanas defektu dēļ šajā laika periodā. Attiecībā uz rezerves daļām, kuras nav mūsu ražotas, mēs garantējam

tikai gadījumā, ja mums ir garantija no saviem piegādātājiem. Jauno detaļu uzstādīšanas izmaksas ir jāuzņemas pircējam. Pirkuma atcelšana vai pirkuma cenas samazināšana, kā arī jebkuras citas prasības par bojājumu atbilstināšanu netiek izskatītas.

#### Garantija LT

Dėl akivaizdžiai matomų defektų turi būti informuota per 8 dienas nuo įrenginio gavimo momento. Kitu atveju pirkėjo teisė reikšti pretenziją dėl šių defektų yra negaliojanti. Savo įrenginiams mes garantuojame įstatymo nustatytą pilną aptarnavimą garantinio laikotarpio metu, jei yra laikomasi gamintojo-vartotojo susitarimo ir mes pažadame nemokamai pakeisti bet kurias mašinos dalis,

sugedusias dėl blogos medžiagos ar gamyklinio broko. Mes neatsakome už dalis, pagamintas ne mūsų ir jūsų gautas iš kito tiekėjo. Naujų dalių montavimo kaštai yra pirkėjo atsakomybė. Pirkimo nutraukimas ar pirkimo kainos sumažinimas, kaip ir bet kurios kitos pretenzijos dėl nuostolių nebus patenkinamos.

#### Abyrgð IS

Augljósar skemmdir verður að tilkynna innan 8 daga frá viðtöku vörunnar. Annars er réttur kaupanda um bætur vegna slíka skemmda ógildur. Við ábyrgjumst, í tilfelli rétttrar meðhöndlunar yfir lögbundið ábyrgðartímabil frá afhendingu, að við skiptum um hvern vélarhlut án kostnaðar sem ónothæfur er vegna gallaðs efnis eða skemmda í framleiðslu innan ákveðins tímabils. Af því er

tekur til hluti sem ekki eru framleiddir af okkur, ábyrgjumst við af því leiti aðeins að við eigum rétt á ábyrgðarkröfum gagnvart birgðasöllum. Kostnaður vegna uppsetningar á nýjum hlutum skal falla í skaut kaupanda. Ógilding sölu eða afsliáttur á kaupverði sem og aðrar kröfur vegna skemmda eru undanskildar.

#### Garanti TR

Apaçık kusurları malların alınmasından 8 gün içinde bildirilmesi gerekir, aksi takdirde alıcı bu kusurları için tüm talepler kaybeder. Biz ücretsiz, yarasız olmalıdır malzeme veya işçilik üst üste saptanabilir bu süre içinde her bir parça takmadan böyle bir şekilde teslim tarihinden itibaren zimmi garanti süresine uygun tedavi ile makinelerde bir garanti veriyoruz. Biz tedarikçiler karşı garanti

talepleri hakkı olarak kendimizi üretmek değil bu parça için, biz, sadece teminat olun. Alıcıya yeni parçaların yerleştirilmesi için maliyetleri. Dönüşüm ve azaltma iddiaları ve diğer tazminat talepleri dahil değildir.

#### гаранция BG

Очевидни недостатъци трябва да бъдат докладвани в рамките на 8 дни от получаването на стоки, в противен случай купувачът губи всякакви претенции за такива дефекти. Предлагаме гаранция на нашите машини с правилното лечение на срока на действие на косвена гаранция от датата на доставка по такъв начин, че ние замени всяка част в рамките на това време открива в един ред в материала или изработката трябва да бъде безполезно,

безплатно. За части, които ние не се произвеждат, ние правим само като гаранция, като имаме право на гаранционни искиве срещу доставчици. Разходите за вмъкване на нови части на купувача. Преобразуване и намаляване вземания и други искивете за обезщетения, са изключени.

#### Гарантия RU

Об очевидных дефектах необходимо уведомить в течение 8 дней после получения товара. В ином случае все претензии покупателя по таким дефектам не принимаются. Мы предоставляем гарантию на наши машины при условии правильного обращения с ними. Гарантия действует с момента передачи машины в течение установленного законом гарантийного срока. В течение этого времени мы гарантируем бесплатную замену любой части машины, если они стали непригодны к использованию в результате доказуемых ошибок в применяемых

материалах или при изготовлении. На части машины, которые мы не изготавливаем сами, мы предоставляем гарантии в той мере, насколько нас касаются рекламационные претензии к изготовителям. Расходы по замене деталей несет покупатель. Претензии на расторжение договора купли-продажи, штрафы и прочие требования о возмещении ущерба исключаются.

#### Garanti DK

Med denna maskin följer en 24 månaders garanti. Garantien täcker endast material- och konstruktionsfel. Defekta delar ersätts utan omkostningar, men kunden står för installationen. Vår garanti täcker endast original-delar. Anspråk på garanti öreligger inte för: garantien täcker ej,

transportskador, skador orsakade av felaktig behandling och då skötsel föreskrifter inte beaktats. Vidare kan garantikrav endast ställas för maskiner som inte har reparerats av tredje part.