

# WOODSTAR

## sl 10d

Art.-Nr. 390 1202 000 / 390 1202 901 / 390 1202 902 /  
390 1202 903 / 390 1202 904 / 390 1202 920

<b>D</b>	<b>Kapp- und Zugsäge</b> Original-Anleitung
<b>GB</b>	<b>Mitre Saw</b> Translation from the original instruction manual
<b>FR</b>	<b>Scie à onglets radiales</b> Traduction du manuel d'origine
<b>NL</b>	<b>Paneel Afkorterverstekzaag</b> Vertaling van originele handleiding
<b>DK</b>	<b>Kappe- og Geringssave med udtræk</b> Oversættelse fra den originale brugervejledning
<b>FIN</b>	<b>Katkaisu- ja vetosaha</b> Käännös alkuperäisestä käyttöohjeesta
<b>RUS</b>	<b>Торцовочная двуручная пила</b> Перевод с оригинального руководства
<b>EST</b>	<b>Järkamis- ja nurgasaag</b> Tõlge originaali manuaal

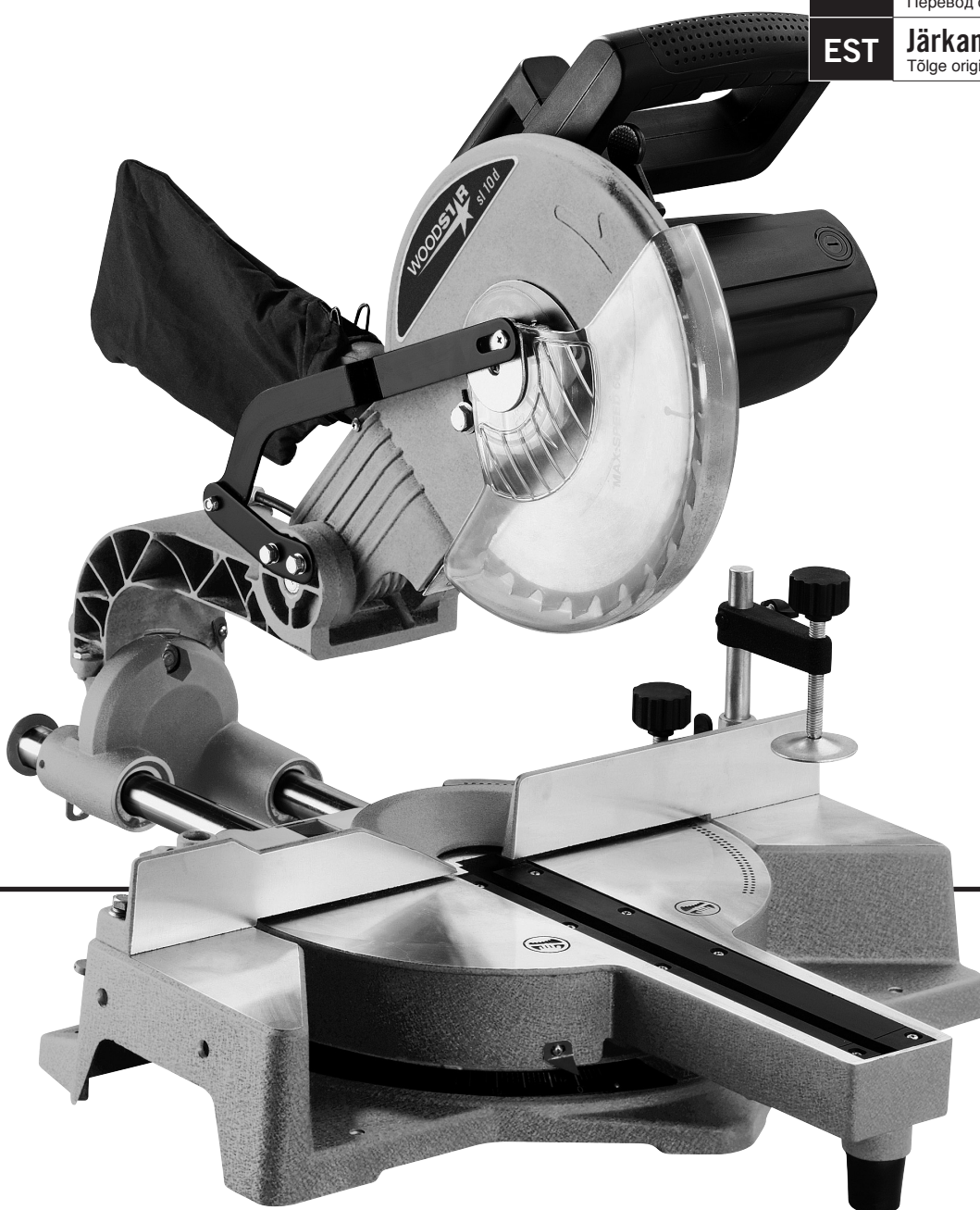





*sl 10d*

<b>D</b>	Kapp- und Zugsäge	4–31
<b>GB</b>	Mitre Saw	4–31
<b>FR</b>	Scie à onglets radiales	4–31
<b>NL</b>	Paneel Afkortenverstekzaag	32–57
<b>DK</b>	Kappe- og Geringssave med udtræk	32–57
<b>FIN</b>	Katkaisu- ja vetosaha	32–57
<b>RUS</b>	Торцовочная двуручная пила	58–81
<b>EST</b>	Järkamis- ja nurgasaag	58–81

**Hersteller:**

Woodster  
Günzburger Straße 69  
D-89335 Ichenhausen

**Verehrter Kunde,**

Wir wünschen Ihnen viel Freude und Erfolg beim Arbeiten mit Ihrer neuen Woodster Maschine.

**Hinweis:**

Der Hersteller dieses Gerätes haftet nach dem geltenden Produkthaftungsgesetz nicht für Schäden, die an diesem Gerät oder durch dieses Gerät entstehen bei:

- unsachgemäßer Behandlung,
- Nichtbeachtung der Bedienungsanweisung,
- Reparaturen durch Dritte, nicht autorisierte Fachkräfte,
- Einbau und Austausch von nicht originalen Ersatzteilen,
- nicht bestimmungsgemäßer Verwendung,
- Ausfällen der elektrischen Anlage bei Nichtbeachtung der elektrischen Vorschriften und VDE-Bestimmungen 0100, DIN 57113 / VDE0113.

**Wir empfehlen Ihnen:**

Lesen Sie vor der Montage und vor Inbetriebnahme den gesamten Text der Bedienungsanweisung durch.

Diese Bedienungsanweisung soll es Ihnen erleichtern, Ihre Maschine kennenzulernen und ihre bestimmungsgemäßen Einsatzmöglichkeiten zu nutzen.

Die Bedienungsanweisung enthält wichtige Hinweise, wie Sie mit der Maschine sicher, fachgerecht und wirtschaftlich arbeiten, und wie Sie Gefahren vermeiden, Reparaturkosten sparen, Ausfallzeiten verringern und die Zuverlässigkeit und Lebensdauer der Maschine erhöhen. Zusätzlich zu den Sicherheitsbestimmungen dieser Bedienungsanweisung müssen Sie unbedingt die für den Betrieb der Maschine geltenden Vorschriften Ihres Landes beachten.

Bewahren Sie die Bedienungsanweisung, in einer Plastikhülle geschützt vor Schmutz und Feuchtigkeit, bei der Maschine auf. Sie muss von jeder Bedienungsperson vor Aufnahme der Arbeit gelesen und sorgfältig beachtet werden. An der Maschine dürfen nur Personen arbeiten, die im Gebrauch der Maschine unterwiesen und über die damit verbundenen Gefahren unterrichtet sind. Das geforderte Mindestalter ist einzuhalten.

Neben den in dieser Bedienungsanweisung enthaltenen Sicherheitshinweisen und den besonderen Vorschriften Ihres Landes sind die für den Betrieb von Holzbearbeitungsmaschinen allgemein anerkannten technischen Regeln zu beachten.

**Manufacturer:**

Woodster  
Günzburger Straße 69  
D-89335 Ichenhausen

**Dear customer,**

we wish you a pleasant and successful working experience with your new Woodster machine.

**Advice:**

According to the applicable product liability law the manufacturer of this device is not liable for damages which arise on or in connection with this device in case of:

- improper handling,
- non-compliance with the instructions for use,
- repairs by third party, non authorized skilled workers,
- installation and replacement of non-original spare parts,
- improper use,
- failures of the electrical system due to the non-compliance with the electrical specifications and the VDE 0100, DIN 57113 / VDE 0113 regulations

**Recommendations:**

Read the entire text of the operating instructions prior to the assembly and operation of the device.

These operating instructions are intended to make it easier for you to get familiar with your device and utilize its intended possibilities of use.

The operating instructions contain important notes on how to work safely, properly and economically with your machine and how to avoid dangers, save repair costs, reduce downtime, and increase the reliability and working life of the machine.

In addition to the safety regulations contained herein, you must in any case comply with the applicable regulations of your country with respect to the operation of the machine.

Put the operating instructions in a clear plastic folder to protect them from dirt and humidity, and store them near the machine. The instructions must be read and carefully observed by each operator prior to starting the work. Only persons who have been trained in the use of the machine and have been informed on the related dangers and risks are allowed to use the machine. The required minimum age must be met.

In addition to the safety notes contained in the present operating instructions and the special regulations of your country, the generally recognized technical rules for the operation of wood working machines must be observed.

**Constructeur:**

Woodster  
Günzburger Straße 69,  
D-89335 Ichenhausen

**Cher client,**

Nous vous souhaitons beaucoup de plaisir et de succès avec votre nouvelle machine **Woodster**.

**Remarque:**

Selon la loi en vigueur sur la responsabilité pour les produits, le fabricant n'est pas tenu responsable pour tous endommagements de cet appareil ou tous dommages résultant de l'exploitation de cet appareil, dans les cas suivants:

- Maniement incorrect,
- Non-respect des instructions de service,
- Travaux de réparation réalisés par tiers, par du personnel qualifié non autorisé,
- Montage et remplacement de pièces de rechange n'étant pas des pièces d'origine,
- Utilisation non-conforme,
- Pannes de l'installation électrique en cas de non-respect des prescriptions électriques et des dispositions VDE 0100, DIN 57113 / VDE0113.

**Conseils :**

Lire les instructions de service dans leur intégralité avant le montage et la mise en route.

Ces instructions de service ont pour but de faciliter l'initiation à la machine et de décrire ses conditions de service réputées conformes.

Les instructions de service contiennent d'importantes consignes pour un travail sûr, compétent et rentable avec la machine. Elles indiquent comment éviter des dangers et des frais inutiles pour des réparations, comment réduire les temps d'arrêt et comment augmenter la fiabilité et la durée de vie de la machine.

En plus des consignes de sécurité figurant dans ces instructions de service, il faut respecter strictement les prescriptions relatives à l'exploitation de la machine en vigueur dans le pays respectif.

Les instructions de service, insérées dans un sachet plastique pour les protéger contre la saleté et l'humidité, doivent être gardées près de la machine. Elles doivent être lues par chaque opérateur avant qu'il ne commence à travailler et elles doivent être minutieusement respectées. Seules des personnes ayant été instruites sur l'utilisation de la machine et informées des dangers possibles ont le droit de travailler sur la machine. Il faut respecter l'âge minimum.

En plus des consignes de sécurité figurant dans les présentes instructions de service et des prescriptions particulières en vigueur dans votre pays, il faut respecter les règles techniques généralement reconnues pour l'utilisation de machines pour le travail du bois.

Fig. 1

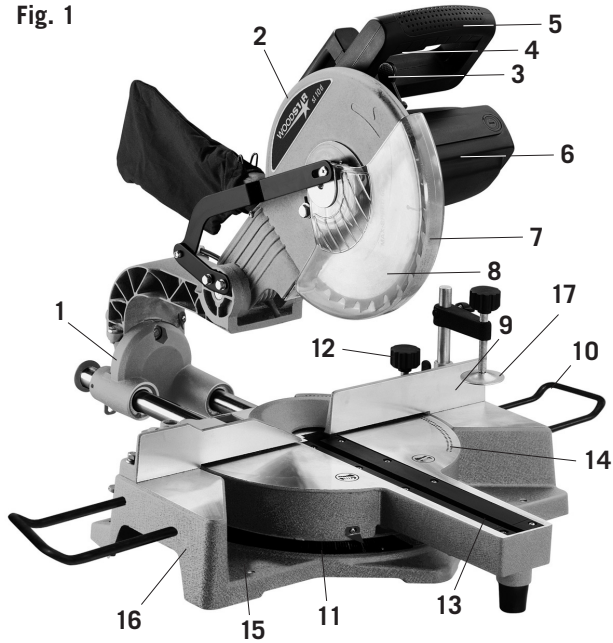

**Legende, Fig. 1**

1. Zugschlitten
2. Oberer Sägeblattschutz
3. Unterer Sägeblattschutz-Klemmhebel
4. Auslöseschalter
5. Griff
6. Motor
7. Unterer Sägeblattschutz
8. Sägeblatt mit Hartmetallspitze
9. Anlagefläche
10. Verlängerungsstütze
11. Winkelskala
12. Gehrungs-Einrastknopf
13. Tischeinlage
14. Drehtisch
15. Bolzenlöcher
16. Sockel
17. Spannbacke

sl 10d	
<b>Lieferumfang</b>	
	Kapp- und Zugsäge sl 10d
	Bedienungsanweisung
<b>Technische Daten</b>	
Sägeblatt Durchmesser	254 mm
Sägeblatt-Bohrung	30 mm
Abmessungen	510 x 740 x 570 mm
Gewicht	17,0 kg
Drehtisch Durchmesser	320 mm
Gehrungswinkel-Anschläge links und rechts	0°, 15°, 22,5°, 30°, 45°
Gehrungswinkelbereich	45° links und rechts
Schrägwinkelbereich	0°–45°
Max. Kapazität	
Querschnitt mit 90°	80 x 310 mm
Gehrungsschnitt mit 45°	80 x 210 mm
Schrägschnitt mit 45°	45 x 310 mm
Kombinationsschnitt mit 45°	45 x 210 mm
<b>Antrieb</b>	
Motor V/Hz	230 V/50 Hz
Aufnahmeleistung P1	1800 W
Drehzahl	5000 1/min

Technische Änderungen vorbehalten!

**Lärmpegel beim Sägen:**

Max. Schalldruckpegel: 99 dB(A)

**Know your Pullover Mitre Saw (Fig. 1)**

- 1 Pullover carriage
- 2 Upper blade guard
- 3 Lower blade guard lock lever
- 4 Trigger switch
- 5 Handle
- 6 Motor
- 7 Lower blade guard
- 8 Tungsten Carbide Tipped blade
- 9 Fence
- 10 Extension support (optional)
- 11 Mitre scale
- 12 Mitre lock knob
- 13 Table insert
- 14 Turn table
- 15 Bolt holes
- 16 Base
- 17 Clamp

sl 10d	
Extent of delivery	
	Mitre Saw sl 10d Operating instructions
Technical data	
Ø blade	254 mm
Ø bore	30 mm
Dimensions	510 x 740 x 570 mm
Weight	17,0 kg
Ø turn table	320 mm
Mitre stops left and right	0°, 15°, 22,5°, 30°, 45°
Mitre angle range	45° left and right
Bevel angle range	0°–45°
Max. Capacity	
Cross cut at 90°	80 x 310 mm
Mitre cut at 45°	80 x 210 mm
Bevel cut at 45°	45 x 310 mm
Compound cut at 45°	45 x 210 mm
Drive	
Motor V/Hz	230 V/50 Hz
Consumption power P1	1800 W
No load speed	5000 1/min

Subject to technical changes!

**The noise levels of this machine during cutting are as follows:**

maximum sound pressure level: 99 dB(A)

**Apprenez à connaître votre scie à onglet radiale (Fig. 1)**

- 1 Chariot coulissant
- 2 Protège-lame supérieur
- 3 Levier de blocage du protège-lame inférieur
- 4 Interrupteur-gâchette
- 5 Poignée
- 6 Moteur
- 7 Protège-lame inférieur
- 8 Lame à pointes carburées
- 9 Butée
- 10 Rallonge de support (accessoire en option)
- 11 Echelle d'angle d'onglet
- 12 Molette de blocage d'onglet
- 13 Support du plateau
- 14 Plaque tournante
- 15 Trous de fixation
- 16 Socle
- 17 Serre-joint

sl 10d	
Volume de livraison	
	Scie à onglets radiales sl 10d Instructions d'utilisation
Dates techniques	
Ø lame	254 mm
Ø alésage	30 mm
Dimensions	510 x 740 x 570 mm
Poids	17,0 kg
Ø Plaque tournante	320 mm
Butées d'onglet à gauche et à droite	0°, 15°, 22,5°, 30°, 45°
Amplitude d'angle d'onglet	45° à gauche et à droite
Amplitude d'angle de chanfrein	0°–45°
Limites d'exploitation	
Coupe transversale à 90°	80 x 310 mm
Coupe d'onglet à 45°	80 x 210 mm
Coupe en biseau à 45°	45 x 310 mm
Coupe combinée à 45°	45 x 210 mm
Moteur	
Moteur V/Hz	230 V/50 Hz
Consumption power P1	1800 W
Vitesse à vide	5000 1/min

Sous réserve de modifications!

**Pendant la coupe, les niveaux de bruit de la scie à onglet sont les suivants:**

niveau maximal de pression sonore : 99 dB(A)

## Allgemeine Hinweise

- Überprüfen Sie nach dem Auspacken alle Teile auf eventuelle Transportschäden. Bei Beanstandungen muss sofort der Zubringer verständigt werden. Spätere Reklamationen werden nicht anerkannt.
- Überprüfen Sie die Sendung auf Vollständigkeit.
- Machen Sie sich vor dem Einsatz anhand der Bedienungsanweisung mit dem Gerät vertraut.
- Verwenden Sie bei Zubehör sowie Verschleiß- und Ersatzteilen nur Original-Teile. Ersatzteile erhalten Sie bei Ihrem Woodster-Fachhändler.
- Geben Sie bei Bestellungen unsere Artikelnummern sowie Typ und Baujahr des Gerätes an.

In dieser Bedienungsanweisung haben wir Stellen, die Ihre Sicherheit betreffen, mit diesem Zeichen versehen: ⚠

## ⚠ Sicherheitshinweise

**WARNUNG! Während der Arbeit mit elektrischen Werkzeugen müssen stets grundlegende Sicherheitsmaßnahmen befolgt werden, um das Risiko eines Brandes, eines Stromschlags und von Körperverletzungen so gering wie möglich zu halten.**

Lesen Sie alle folgenden Hinweise, bevor Sie versuchen, dieses Produkt zu betreiben. Bewahren Sie diese Hinweise als spätere Bezugsquelle auf.

- Halten Sie Ihren Arbeitsplatz sauber. Überfüllte Plätze und Werkbänke sind oft die Ursache von Verletzungen.
- Achten Sie auf die Arbeitsumgebung. Lassen Sie die Werkzeuge nicht im Regen stehen. Arbeiten Sie mit den Werkzeugen nicht an feuchten oder nassen Orten. Sorgen Sie am Arbeitsplatz für eine gute Beleuchtung. Arbeiten Sie mit den Werkzeugen nicht in Gegenwart von antflammaren Flüssigkeiten oder Gasen.
- Schützen Sie sich gegen Stromschlag. Vermeiden Sie den Körperkontakt mit geerdeten Oberflächen.
- Verweigern Sie unbefugten Personen den Zutritt. Erlauben Sie anderen Personen, speziell Kindern, nicht die Beteiligung an der Arbeit, das Berühren der Werkzeuge oder der Verlängerungskabel, und auch nicht den Zutritt zum Arbeitsplatz.
- Schließen Sie unbenutzte Werkzeuge weg. Werkzeuge, die z.Zt. nicht benötigt werden, sollten an einem trockenen, abschließbaren Ort, außerhalb der Reichweite von Kindern, aufbewahrt werden.
- Gehen Sie mit dem Werkzeug nicht gewaltsam um. Auf diese Weise werden Sie Ihre Arbeit besser und schneller ausführen können.
- Benutzen Sie das richtige Werkzeug. Benutzen Sie für Arbeiten, die besser mit Hochleistungswerkzeugen ausgeführt werden sollten, keine kleinen Werkzeuge. Arbeiten Sie mit Werkzeugen nicht auf zweckentfremdete Weise: schneiden Sie mit Kreissägen z.B. keine Baumstümpfe oder Baumstämme.
- Tragen Sie die richtige Kleidung. Tragen Sie keine weite Kleidung oder Schmuckstücke, die sich in bewegliche Teile verhaken können. Rutschfestes Schuhwerk wird für die Arbeit im Freien empfohlen. Tragen Sie bei langem Haar ein Haarnetz.



## General Notes

- When you unpack the device, check all parts for possible transport damages. In case of complaints the supplier is to be informed immediately. Complaints received at a later date will not be acknowledged.
- Check the delivery for completeness.
- Read the operating instructions to make yourself familiar with the device prior to using it.
- Only use original Woodster parts for accessories as well as for wearing and spare parts. Spare parts are available from your specialized dealer.
- Specify our part numbers as well as the type and year of construction of the device in your orders.

In these operating instructions we have marked the places that have to do with your safety with this sign: ⚠

## ⚠ General Safety Rules

**WARNING! When using electric tools basic safety precautions should always be followed to reduce the risk of fire, electric shock and personal injury.**

- Keep work area clear. Cluttered areas and benches invite injuries.
- Consider work area environment. Do not expose tools to rain. Do not use tools in damp or wet locations. Keep work area well lit. Do not use tools in the presence of flammable liquids or gases.
- Guard against electric shock. Avoid body contact with earthed or grounded surfaces.
- Keep other people away. Do not let others, especially children, get involved in the work touch the tool or the extension lead and keep them away from the work area.
- Store idle tools. When not in use, tools should be stored in a dry locked-up place, out of reach of children.
- Do not force the tool. It will do the job better and safer at the rate for which it was intended.
- Use the right tool. Do not force small tools to do the job of a heavy duty tool. Do not use tools for purposes not intended; for example do not use circular saws to cut tree limbs or logs.
- Dress properly. Do not wear loose clothing or jewellery they can be caught in moving parts. Non-skid footwear is recommended when working outdoors. Wear protective hair covering to contain long hair.
- Use protective equipment. Use safety glasses. Use face or dust mask if cutting operations create dust.
- Connect dust extraction equipment. If devices are provided for the connection of dust extraction and collecting equipment, ensure these are connected and properly used.
- Do not abuse the cable. Never pull the power cable to disconnect it from the socket. Keep the cable away from heat, oil and sharp edge.
- Secure work. Where possible use clamps or a vice to hold the work. It's safer than using your hand.
- Don't over reach. Keep proper footing and balance at all time.
- Maintain tools with care. Keep cutting tools sharp and

## Instructions générales

- Vérifier dès la livraison, qu'aucune pièce n'ait été détériorée pendant le transport. En cas de réclamation, informer aussitôt le livreur. Nous ne pouvons tenir compte des réclamations ultérieures.
- Vérifier que la livraison soit bien complète.
- Familiarisez-vous avec la machine avant la mise en œuvre par l'étude du guide d'utilisation.
- Pour les accessoires et les pièces standard, n'utilisez que des pièces d'origine. Vous trouverez les pièces de rechange chez votre commerçant spécialisé.
- Lors de commandes, donnez nos numéros d'article, ainsi que le type et l'année de fabrication de la machine.

Dans ces instructions de service, nous avons marqué les passages relatifs à la sécurité avec le symbole: ⚠

## ⚠ Consignes de sécurité

**ATTENTION! Il faut toujours prendre des précautions fondamentales pour éviter les risques d'incendie, d'électrocution et de blessure quand on utilise un outil électrique.**

- Zones de travail bien ordonnées. Il est facile de se blesser dans le désordre.
- Conditions ambiantes. Ne pas exposer d'outil à la pluie. Ne pas utiliser d'outil dans un milieu humide. Bien éclairer les zones de travail. Ne pas utiliser d'outil près de liquides ou de gaz inflammables.
- Danger d'électrocution. Eviter tout contact avec une surface mise à la terre ou à la masse.
- Tenir les autres personnes à l'écart. Ne pas laisser d'autres personnes, notamment des enfants, participer aux travaux ou toucher l'outil ou la rallonge électrique. Les tenir à l'écart de la zone de travail.
- Ranger les outils dont on ne se sert pas. Quand on ne s'en sert pas, il faut ranger les outils au sec, dans un endroit qui ferme à clé, hors de la portée des enfants.
- Ne pas forcer l'outil. L'outil fonctionne mieux et plus en sécurité au régime auquel il est censé marcher.
- Utiliser l'outil qui convient. Ne pas forcer de petit outil à faire le travail d'un plus gros. Ne pas utiliser d'outil à des fins auxquelles il n'est pas destiné : par exemple, ne pas utiliser de scie circulaire pour couper une branche ou un rondin.
- Porter la tenue voulue. Ne pas porter de vêtements amples ni de bijoux qui peuvent se prendre dans les pièces mobiles. Il est recommandé de porter des chaussures antidérapantes quand on travaille à l'extérieur. Les personnes aux cheveux longs doivent se couvrir la tête.
- Utiliser un équipement de protection. Utiliser des lunettes de protection. Si la coupe fait de la poussière, porter un couvre-face ou un masque anti-poussières.
- Brancher l'équipement de dépoussiérage. S'il est possible de brancher un dispositif d'extraction et de collecte des poussières, veiller à le faire et à s'en servir comme il convient.
- Traiter le câble avec soin. Ne jamais tirer sur le câble pour l'enlever de la prise. Tenir le câble à l'écart de la chaleur, de l'huile et de toute arête coupante.
- Immobiliser les pièces. Dans la mesure du possible, uti-

- Benutzen Sie Schutzausrüstungen. Tragen Sie eine Sicherheitsbrille. Tragen Sie eine Gesichts- oder Staubmaske, wenn bei Sägearbeiten Staub entsteht.
- Schließen Sie Staubabsauggeräte an. Stehen Geräte zum Absaugen von Staub zur Verfügung, achten Sie darauf, daß diese angeschlossen und richtig benutzt werden.
- Gehen Sie mit Kabel pfleglich um. Ziehen Sie niemals am Kabel, um den Netzstecker aus der Steckdose zu ziehen. Achten Sie darauf, daß Kabel keinen Kontakt mit Hitze, Öl und scharfen Kanten bekommen.
- Sichern Sie Ihre Arbeitsmittel ab. Sofern möglich, halten Sie Ihre Arbeitsmittel mit Klemmen oder einem Schraubstock fest. Dies ist sicherer als mit Ihrer Hand.
- Lehnen Sie sich nicht weit nach vorne. Achten Sie stets auf eine sichere Standposition und Balance.
- Gehen Sie mit Werkzeugen sorgfältig um. Achten Sie auf scharfe und saubere Schneidwerkzeuge, um besser und sicherer arbeiten zu können. Halten Sie sich an die Anweisungen zum Ölen und Wechseln von Zubehör. Überprüfen Sie die Netzkabel in regelmäßigen Zeitabständen und bitten Sie einen autorisierten Kundendienst um den Austausch dieser Kabel, sofern diese beschädigt sind. Überprüfen Sie die Verlängerungskabel in regelmäßigen Zeitabständen und tauschen Sie diese aus, sofern diese beschädigt sind. Achten Sie darauf, daß Griffe trocken, sauber und frei von Öl oder Schmiere sind.
- Trennen Sie Werkzeuge vom Netz. Bevor die Werkzeuge gewartet werden oder ihr Zubehör, wie Klingen, Schneiden und Teile, ausgetauscht wird, ist der Netzstecker herauszuziehen, wenn die Werkzeuge nicht benutzt werden.
- Entfernen Sie Justierschlüssel und Schraubenschlüssel. Machen Sie es sich zur Gewohnheit, zu überprüfen, ob Justier- und Schraubenschlüssel entfernt sind, bevor Sie das Werkzeug einschalten.
- Vermeiden Sie einen ungewollten Betriebsstart. Prüfen Sie, ob der Ein/Ausschalter auf 'Aus' steht, bevor Sie den Netzstecker in die Steckdose stecken.
- Benutzen Sie Außenverlängerungskabel. Arbeiten Sie mit dem Werkzeug im Freien, schließen Sie nur Außenverlängerungskabel an, die entsprechend gekennzeichnet sind.
- Bleiben Sie wachsam. Achten Sie auf das, was Sie tun. Benutzen Sie gesunden Menschenverstand und arbeiten Sie mit dem Werkzeug nicht, wenn Sie müde sind.

#### **Zusätzliche Sicherheitsregeln für Kapp- und Gehrungssägen**

- Benutzen Sie keine beschädigten oder verformten Sägeblätter.
- Benutzen Sie die Säge nicht ohne Schutzvorrichtungen.
- Ersetzen Sie die Tischeinlage, wenn abgenutzt.
- Benutzen Sie diese Säge nur zum Schneiden von Holz oder ähnlichem.
- Benutzen Sie nur vom Hersteller empfohlene Sägeblätter.

clean for better and safer performance. Follow instructions for lubricating and changing accessories. Inspect power cables periodically and if damaged have them replaced by an authorised service facility. Inspect extension cables periodically and replace if damaged. Keep handles dry, clean and free from oil and grease.

- Disconnect tools. When not in use, before servicing and when changing accessories such as blades, bits, cutters, disconnect tools from the power supply.
- Remove adjusting keys and wrenches. Form the habit of checking to see that keys and adjusting wrenches are removed from the tool before turning it on.
- Avoid unintentional starting. Ensure switch is in 'off' position when plugging in.
- Use outdoor extension leads. When the tool is used outdoors, use only extension leads intended for outdoor use and so marked.
- Stay alert. Watch what you are doing, use common sense and do not operate the tool when you are tired.
- Check damaged parts. Before further use of the tools, it should be carefully checked to determine that it will operate properly and perform its intended function. Check the alignment of moving parts, binding of moving parts, breakage of parts, mounting and any other conditions that may affect its operation. A guard or other part that is damaged should be properly repaired or replaced by an authorised service centre unless otherwise indicated in this instruction manual. Do not use the tool if the switch does not turn on and off.
- Warning. The use of any accessory or attachment other than one recommended in this instruction manual may present a risk of personal injury.
- Have your tool repaired by a qualified person. This electric tool complies with the relevant safety rules. Repairs should only be carried out by a qualified person using original spare parts, otherwise this may result in considerable danger to the user.

#### **Additional Safety Rules For Mitre Saws**

- Do not use saw blades which are damaged or deformed.
- Do not use the saw without guards in position.
- Replace the table insert when worn.
- Do not use the saw to cut anything other than wood or similar materials.
- Use only saw blades recommended by the manufacturer according to EN847-1.

liser des serre-joints ou un étau pour retenir la pièce sur laquelle on travaille. C'est moins dangereux que de la retenir à la main.

- Ne pas se mettre en porte-à-faux. Il faut toujours être bien d'aplomb et en position d'équilibre.
- Veiller au bon entretien des outils. Les outils de coupe bien affûtés et propres donnent de meilleurs résultats et sont moins dangereux. Suivre les instructions pour la lubrification et le changement des accessoires. Inspecter périodiquement les cordons et les faire réparer par un centre d'entretien agréé s'ils sont endommagés. Inspecter les rallonges périodiquement et les remplacer si elles sont endommagées. Veiller à ce que la poignée des outils soit sèche et propre et qu'il ne s'y trouve pas d'huile ou de graisse.
- Débrancher les outils. Quand on ne s'en sert pas, débrancher les outils, de même qu'avant de procéder à leur entretien ou de changer d'accessoires comme les lames, les forets et les coupleurs.
- Retirer les clés de réglage. Prendre l'habitude de retirer les clés de réglage de l'outil avant de le mettre en marche.
- Eviter les démarrages accidentels. S'assurer que le commutateur est en position d'arrêt avant de brancher l'outil.
- Utiliser des rallonges extérieures. Quand on se sert de l'outil à l'extérieur, il ne faut utiliser que des rallonges destinées à l'extérieur et désignées comme telles.
- Rester alerte. Faire attention à ce qu'on fait. Faire preuve de bon sens et ne pas utiliser d'outil quand on est fatigué.
- Vérifier l'état de l'outil. Avant d'utiliser l'outil, il faut toujours le vérifier pour s'assurer qu'il fonctionnera bien. Vérifier l'alignement des pièces mobiles et s'assurer qu'elles se déplacent sans gripper. Vérifier qu'il n'y a aucune pièce ni aucun montage brisé ou toute autre condition qui pourrait empêcher l'outil de bien fonctionner. Sauf indication contraire, il faut faire réparer ou remplacer par un centre de service agréé tout dispositif de protection ou toute autre pièce en mauvais état. Ne pas utiliser d'outil qu'il est impossible de mettre en marche et d'arrêter à l'aide du commutateur.
- Mise en garde. L'emploi de tout accessoire autre que ceux recommandés dans le manuel d'instruction risque de causer des blessures.
- Faire réparer l'outil par une personne qualifiée. Cet outil électrique est conforme à toutes les règles de sécurité applicables. Sous peine de poser des risques pour la personne qui l'utilise, il ne doit être réparé que par une personne qualifiée, avec des pièces de rechange d'origine.

#### **Consignes complémentaires de sécurité pour scies à onglet**

- Ne pas utiliser de lame endommagée ou déformée.
- Ne pas utiliser la scie sans les dispositifs de protection en place.
- Remplacer la plaque amovible quand elle est usée.
- Ne pas utiliser la scie pour couper des matériaux autres que le bois ou des matériaux semblables.
- N'utiliser que les lames de scie recommandées par le fabricant (accordant au règlement EN847-1).

ter, die EN847-1 entsprechen.

- Schließen Sie Ihre Gehrungssäge beim Sägen an einen Staubfänger an.
- Wählen Sie die Sägeblätter entsprechend dem zu schneidenden Material.
- Prüfen Sie die maximale Schnitttiefe.
- Benutzen Sie beim Sägen langer Werkstücke für besseren Halt immer Verlängerungsstützen und setzen Sie Spannbacken oder andere Klemmvorrichtungen ein.
- Tragen Sie einen Ohrenschutz.

**WARNUNG! Lärm kann gesundheitsschädlich sein. Wenn der zulässige Geräuschpegel von 85dB(A) überschritten wird, muß ein Ohrenschutz getragen werden.**

### **Bestimmungsgemäße Verwendung**

**Die Maschine entspricht der gültigen EG Maschinenrichtlinie.**

- Maschine nur in technisch einwandfreiem Zustand sowie bestimmungsgemäß, sicherheits- und gefahrenbewusst unter Beachtung der Betriebsanleitung benutzen! Insbesondere Störungen, die die Sicherheit beeinträchtigen können, umgehend beseitigen (lassen)!
- Jeder darüber hinausgehende Gebrauch gilt als nicht bestimmungsgemäß. Für daraus resultierende Schäden haftet der Hersteller nicht; das Risiko dafür trägt allein der Benutzer.
- Die Sicherheits-, Arbeits- und Wartungsvorschriften des Herstellers sowie die in den Technischen Daten angegebenen Abmessungen müssen eingehalten werden.
- Die zutreffenden Unfallverhütungsvorschriften und die sonstigen, allgemein anerkannten sicherheitstechnischen Regeln müssen beachtet werden.
- Die Maschine darf nur von Personen genutzt, gewartet oder repariert werden, die damit vertraut und über die Gefahren unterrichtet sind. Eigenmächtige Veränderungen an der Maschine schließen eine Haftung des Herstellers für daraus resultierende Schäden aus.
- Die Maschine darf nur mit Originalzubehör und -werkzeugen des Herstellers genutzt werden.

### **Restrisiken**

**Die Maschine ist nach dem Stand der Technik und den anerkannten sicherheitstechnischen Regeln gebaut. Dennoch können beim Arbeiten einzelne Restrisiken auftreten.**

- Gefährdung der Gesundheit durch Strom bei Verwendung nicht ordnungsgemäßer Elektro-Anschlussleitungen.
- Desweiteren können trotz aller getroffener Vorkehrungen nicht offensichtliche Restrisiken bestehen.
- Restrisiken können minimiert werden, wenn die „Sicherheitshinweise“ und die „Bestimmungsgemäße Verwendung“, sowie die Bedienungsanweisung insgesamt beachtet werden.
- Belasten Sie die Maschine nicht unnötig: zu starker

- Connect your mitre saw to a dust collecting device when sawing.
- Select saw blades in relation to the material to be cut.
- Check the maximum depth of cut.
- When sawing long work pieces, always use extension wings to provide better support, and use clamps or other clamping devices.
- Wear ear protection.

**WARNING! Noise can be a health hazard. When the noise level exceeds 85dB(A), be sure to wear ear protection.**

### ⚠ Proper use

**CE tested machines meet all valid EC machine guidelines as well as all relevant guidelines for each machine.**

- The machine must only be used in technically perfect condition in accordance with its designated use and the instructions set out in the operating manual, and only by safety-conscious persons who are fully aware of the risks involved in operating the machine. Any functional disorders, especially those affecting the safety of the machine, should therefore be rectified immediately.
- Any other use exceeds authorization. The manufacturer is not responsible for any damages resulting from unauthorized use; risk is the sole responsibility of the operator.
- The safety, work and maintenance instructions of the manufacturer as well as the technical data given in the calibrations and dimensions must be adhered to.
- Relevant accident prevention regulations and other, generally recognized safety-technical rules must also be adhered to.
- The machine may only be used, maintained, and operated by persons familiar with it and instructed in its operation and procedures. Arbitrary alterations to the machine release the manufacturer from all responsibility for any resulting damages.
- The machine may only be used with original accessories and tools made by the manufacturer.

### ⚠ Remaining hazards

**The machine has been built using modern technology in accordance with recognized safety rules. Some remaining hazards, however, may still exist.**

- Only process selected woods without defects such as: Branch knots, edge cracks, surface cracks. Wood with such defects is prone to splintering and can be hazardous.
- Wood which is not correctly glued can explode when being processed due to centrifugal force.
- Trim work piece to a rectangular shape, center and correctly secure before processing. Unbalanced work pieces can be hazardous.
- Long hair and loose clothing can be hazardous when

- Quand on utilise la scie, la relier à un collecteur de poussière.
- Choisir la lame de scie en fonction du matériau à couper.
- Vérifier la profondeur maximale de coupe.
- Toujours utiliser des rallonges de plateau pour scier de longues pièces, afin de mieux les soutenir, et utiliser des serre-joints ou d'autres dispositifs de serrage.
- Porter des protecteurs d'oreille.

**ATTENTION! Le bruit peut constituer un risque pour la santé. Veiller à porter des protecteurs d'oreille quand le niveau de bruit dépasse 85 dB(A).**

### ⚠ Utilisation conforme

**Les machines contrôlées CE sont conformes aux directives de l'U.E. en vigueur concernant les machines ainsi qu'à toutes les directives applicables à la machine.**

- Utiliser la machine/installation uniquement lorsqu'elle est en parfait état du point de vue technique et conformément à son emploi prévu en observant les instructions de service, en tenant compte de la sécurité et en ayant conscience du danger! Éliminer notamment (ou faire éliminer) immédiatement toute panne susceptible de compromettre la sécurité!
- Tout autre genre d'utilisation est considéré comme non conforme. Le constructeur n'assume pas de responsabilité en cas de dommages dans ce cas; le risque est à la charge de l'utilisateur seul.
- Les consignes de sécurité, de travail, et d'entretien du constructeur ainsi que les dimensions qui sont indiquées dans les données techniques, doivent être respectées.
- Respecter les consignes de prévention antiaccidents appropriées, ainsi que les autres règles de sécurité techniques reconnues en général.
- Utilisation, entretien, mise en condition de la machine Woodster uniquement par des personnes familiarisées et qui sont informées des dangers inhérents. Toute initiative de modification de la machine exclut la responsabilité du constructeur pour les dommages y faisant suite.
- La machine doit être utilisée uniquement avec des accessoires et des outils d'origine du constructeur.

### ⚠ Risques résiduels

**La machine est construite selon les règles de l'art et les règles techniques de sécurité reconnues. Il est cependant possible que des risques résiduels apparaissent pendant le travail.**

- Utilisez seulement des bois sélectionnés, sans défaut tel que: Noeuds, fissures transversales, fentes superficielles. Le bois défectueux a tendance à éclater et présente des risques pour le travail.
- Les morceaux de bois qui n'ont pas été correctement collés peuvent, en raison de la force centrifuge, exploser pendant le travail.
- Avant de monter la pièce brute, la tailler en forme carrée, la centrer et veiller au montage correct. Le déséqui-

Fig. 2

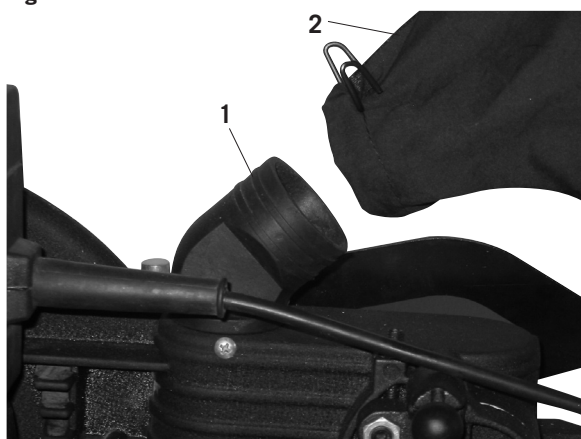

Druck beim Sägen beschädigt das Sägeblatt schnell, was zu einer Leistungsverminderung der Maschine bei der Verarbeitung und in der Schnittgenauigkeit führt.

- Beim Schneiden von Aluminium und Plastikmaterial verwenden Sie bitte immer Klemmen: die Teile, die gesägt werden sollen, müssen immer zwischen den Klemmen fixiert werden.
- Vermeiden Sie zufällige Inbetriebsetzungen der Maschine: beim Einführen des Steckers in die Steckdose darf die Betriebstaste nicht gedrückt werden.
- Verwenden Sie das Werkzeug, das in diesem Handbuch empfohlen wird. So erreichen Sie, dass Ihre Kappsäge optimale Leistungen erbringt.
- Die Hände dürfen nie in die Verarbeitungszone gelangen, wenn die Maschine in Betrieb ist. Bevor Sie irgendwelche Operationen vornehmen, lassen Sie die Handgriffstaste und schalten Sie die Maschine aus.
- Belasten Sie die Maschine nicht unnötig: zu starker Druck beim Sägen beschädigt das Sägeblatt schnell, was zu einer Leistungsverminderung der Maschine bei der Verarbeitung und in der Schnittgenauigkeit führt.
- Beim Schneiden von Aluminium und Plastikmaterial verwenden Sie bitte immer Klemmen: die Teile, die gesägt werden sollen, müssen immer zwischen den Klemmen fixiert werden.
- Vermeiden Sie zufällige Inbetriebsetzungen der Maschine: beim Einführen des Steckers in die Steckdose darf die Betriebstaste nicht gedrückt werden.
- Verwenden Sie das Werkzeug, das in diesem Handbuch empfohlen wird. So erreichen Sie, dass Ihre Kappsäge optimale Leistungen erbringt.
- Die Hände dürfen nie in die Verarbeitungszone gelangen, wenn die Maschine in Betrieb ist. Bevor Sie irgendwelche Operationen vornehmen, lassen Sie die Handgriffstaste und schalten Sie die Maschine aus.

### **⚠ Montage**

**WARNUNG! Stecken Sie zu Ihrer eigenen Sicherheit den Netzstecker erst dann in eine Steckdose, wenn alle Montageschritte abgeschlossen sind und Sie die Sicherheitshinweise und Betriebsanweisungen gelesen und verstanden haben.**

Heben Sie die Säge aus der Verpackung und setzen Sie sie auf Ihre Werkbank.

#### **Installation des Staubbeutels (Fig. 2)**

- Drücken Sie die Metallringflügel 2 des Staubbeutels zusammen und bringen Sie ihn an der Auslaßöffnung 1 im Motorbereich an.

the work piece is rotating. Wear personal protective gear such as a hair net and tight fitting work clothes.

- Saw dust and wood chips can be hazardous. Wear personal protective gear such as safety goggles and a dust mask.
- The use of incorrect or damaged mains cables can lead to injuries caused by electricity.
- Even when all safety measures are taken, some remaining hazards which are not yet evident may still be present.
- Remaining hazards can be minimized by following the instructions in „Safety Precautions“, „Proper Use“ and in the entire operating manual.
- Do not force the machine unnecessarily: excessive cutting pressure may lead to rapid deterioration of the blade and a decrease in performance in terms of finish and cutting precision.
- When cutting aluminium and plastics always use the appropriate clamps: all workpieces must be clamped down firmly.
- Avoid accidental starts: do not press the start button while inserting the plug into the socket.
- Always use the tools recommended in this manual to obtain the best results from your cutting-off machine.
- Always keep hands away from the work area when the machine is running; before performing tasks of any kind release the main switch button located on the handgrip, thus disconnecting the machine.
- Always keep hands away from the work area when the machine is running; before performing tasks of any kind release the main switch button located on the handgrip, thus disconnecting the machine.

## Assembly

**WARNING! For your own safety, never connect the plug to power source outlet until all assembly steps are completed and you have read and understood the safety and operational instructions.**

Lift the saw from the packaging and place it on your work bench.

### **Installing the Dust Bag (Fig. 2)**

- Squeeze the metal collar wings 2 of the dust bag and put it on the motor area exhaust port 1.

librage de la pièce à usiner est source de blessures.

- Risques pour la santé provenant de la pièce à usiner en mouvement rotatoire en raison des cheveux longs et de vêtements flottants.
- Risques pour la santé par les poussières de bois ou copeaux de bois. Porter des équipements de protection personnels tels que protection des yeux et masque anti-poussière.
- Risques électriques si utilisation de câbles de raccordement électriques non conformes.
- De plus, malgré toutes les précautions prises, des risques résiduels non évidents peuvent exister.
- Les risques résiduels peuvent être minimisés si les «Consignes de sécurité» et l'«Utilisation conforme à la destination» ainsi que les Instructions d'utilisation sont intégralement respectées.
- Ne pas forcer inutilement la machine: une pression de coupe excessive peut détériorer rapidement la lame et réduire les prestations de la machine quant à la finition et à la précision de coupe.
- Lors de la coupe de l'aluminium et des matières plastiques utiliser toujours les étaux appropriés: les pièces soumises à la coupe doivent être bloquées dans l'étau.
- Eviter des démarrages accidentels: ne pas presser le bouton-poussoir de marche pendant que vous insérez la fiche dans la prise de courant.
- Utiliser les outils recommandés dans ce Manuel si vous voulez que votre tronçonneuse vous assure des prestations optimales.
- Eloigner toujours les mains de la zone de travail pendant que la machine est en service; avant d'effectuer une opération de quelque nature que ce soit, relâcher le bouton sur la poignée pour désactiver la machine.

## Montage

**ATTENTION! Dans l'intérêt de votre sécurité, ne pas enficher la fiche dans une prise de courant avant d'avoir terminé toutes les étapes du montage et d'avoir lu et compris les consignes de sécurité et le mode d'emploi.**

Retirer la scie de son carton et la placer sur l'établi.

### **Installation du sac à poussière (Fig. 2)**

- Pincer les embouts métalliques du collier de fixation 2 du sac à poussière pour emmancher le sac sur l'orifice d'échappement de la zone du moteur 1.

## Einrichten des Werkzeugs

### Hinweis:

Dieses Werkzeug wurde vor dem Versand im Werk genau justiert. Prüfen Sie für beste Ergebnisse die Genauigkeit folgender Einstellungen und korrigieren Sie sie bei Bedarf.

### Einstellung der Winkelanschläge auf 90° und 45° (Fig. 3)

- Lösen Sie den Winkel-Klemmhebel und bewegen Sie den Schneidkopf ganz nach rechts. Stellen Sie den Winkel-Klemmhebel 1 fest.
- Benutzen Sie zur Einstellung des Sägeblatts auf 90° zum Tisch einen Winkelmesser.
- Lösen Sie Sicherungsmutter 2, sollte eine Justierung notwendig sein, und drehen Sie Schraube → mit dem mitgelieferten Schraubenschlüssel so, daß das Sägeblatt im 90°-Winkel zum Tisch steht.
- Ziehen Sie die Sicherungsmutter an.
- Stellen Sie die Winkelanzeige 4 mit Schraube auf 0.
- Befolgen Sie zur Einstellung des Anschlags bei 45° das gleiche Verfahren, aber bewegen Sie den Schneidkopf nach links und benutzen Sie Sicherungsmutter 2 und Schraube 3 auf der gegenüber liegenden Seite.

### Einstellung der Anlagefläche

- Senken Sie den Schneidkopf und drücken Sie die Sperraste ein. Stellen Sie sicher, daß der Tisch einen Gehrungswinkel von 0° hat.
- Setzen Sie einen Universalwinkelmesser an der Anlagefläche und dem Sägeblatt an.
- Lösen Sie die Schrauben, wenn das Sägeblatt nicht den Winkelmesser berührt.
- Stellen Sie die Anlagefläche so ein, daß sie den Winkelmesser voll berührt. Ziehen Sie die Schrauben wieder an.

### Anschluß an die Stromquelle

Prüfen Sie, daß die benutzte Stromquelle und Steckdose mit Ihrer Kapp- und Gehrungssäge übereinstimmen. Schauen Sie sich das Typenschild am Motor oder die Nennleistung auf der Kapp- und Gehrungssäge an. Jegliche Veränderungen müssen immer von einem qualifizierten Elektriker vorgenommen werden.

Dieses Werkzeug ist doppelisoliert, daher ist die Erdung des Stromversorgungssystems unnötig.

**WARNUNG: Vermeiden Sie Kontakt mit den Steckeranschlüssen, wenn Sie den Stecker an der Stromsteckdose anschließen oder aus ihr herausziehen. Kontakt kann einen schweren Stromschlag verursachen.**

### Gebrauch eines Verlängerungskabels

Der Gebrauch eines Verlängerungskabels verursacht einen leichten Leistungsverlust. Um dies auf einem Minimum zu halten und Überhitzen und möglichen Motordurchbrand zu vermeiden, befragen Sie einen qualifizierten Elektriker zur Mindestdrahtgröße des Verlängerungskabels.

Das Verlängerungskabel muß an einem Ende einen geerdeten Stecker, der in die Stromsteckdose paßt, und am anderen Ende eine geerdete Steckdose haben, die zum Stecker der Maschine paßt.

Fig. 3

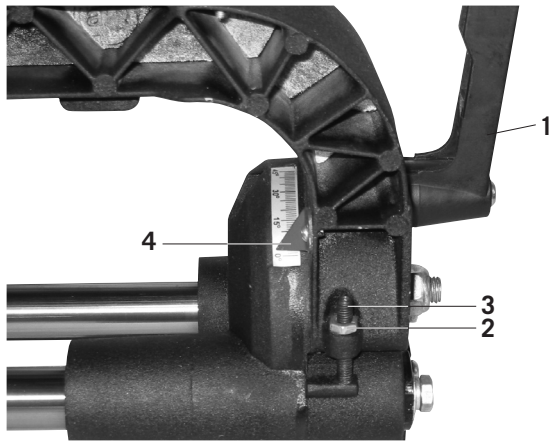



## Setting the Tool

### Note:

This tool is accurately adjusted before shipping from the factory. Check the following accuracy and readjust if necessary in order to obtain the best results in operation.

### Adjusting the Bevel Stops at 90° and 45° (Fig. 3)

- Loosen the Bevel Lock Handle and move the cutting head all the way to the right and tighten the Bevel Lock Handle 1.
- Use a square to set the blade at 90° to the table.
- If an adjustment is necessary, loosen the lock nut 2 and adjust the bolt 3 using the supplied wrench so that the blade is 90° to the table.
- Tighten the lock nut.
- Adjust the bevel indicator 4 to the 0 mark using the screw.
- To adjust the 45° stop, follow the same procedure as the 90° but move the cutting head to the left and use the lock nut 2 and bolt 3.

### Adjusting the Fence

- Lower the cutting head and push in the lock pin. Make sure the table is in 0 mitre position.
- Place a combination square against the fence and next to the saw blade.
- If the blade does not contact the square, loosen the screws .
- Adjust the fence so that the fence has full contact with the square. Tighten the screws.

### Connecting to the Power Supply

Check that the power supply and outlet used are in accordance with your mitre saw. Have a look at the rating plate of the motor or the rating on the mitre saw. Any changes should always be carried out by a qualified electrician.

This is a double insulated tool which eliminates the need for an earthed power supply system.

**WARNING! Avoid contact with the terminals on the plug when installing (removing) the plug to (from) the power supply outlet. Contact will cause a severe electrical shock.**

### Using an Extension Lead

The use of any extension lead will cause some loss of power. To keep this to a minimum and to prevent overheating and possible motor burn-out, ask advice from a qualified electrician to determine the minimum wire size of the extension lead.

The extension lead should be equipped with an earthed type plug that fits the power supply outlet at one end, and with an earthed type socket that fits the plug of this machine at the other end.

## Réglage de la scie

### N. B. :

La scie a été ajustée avec précision en usine avant son expédition. Pour obtenir les meilleurs résultats, faire les vérifications suivantes de la précision et ajuster de nouveau au besoin.

### Réglage des angles de chanfrein de 90° et 45° (Fig. 3)

- Desserrer la manette de blocage de chanfrein et pousser la tête de coupe vers la droite aussi loin qu'elle peut aller, puis resserrer la manette de blocage 1.
- A l'aide d'une équerre, ajuster la lame pour la mettre perpendiculaire au plateau.
- Si un ajustement s'impose, desserrer le contre-écrou 2 et ajuster le boulon 3 à l'aide de la clé fournie à cette fin, de façon que la lame soit perpendiculaire au plateau.
- Serrer le contre-écrou.
- Amener l'indicateur de chanfrein 4 à la graduation 0 en tournant la vis.
- Pour le réglage à 45°, procéder de la même façon, mais pousser la tête de coupe vers la gauche et utiliser le contre-écrou 2 et le boulon 3.

### Ajustement du guide

- Abaisser la tête de coupe et la bloquer avec la goupille de sécurité. S'assurer que le plateau est dans la position d'onglet 0.
- Placer l'un des bras d'une équerre combinée contre le guide et l'autre contre la lame de scie.
- Si la lame ne touche pas l'équerre, desserrer les vis.
- Ajuster le guide de façon qu'il touche l'équerre tout au long. Serrer les vis.

### Branchement de la scie

S'assurer que le courant et la prise utilisée correspondent à ce dont la scie a besoin. Voir les spécifications qui figurent sur la plaque signalétique du moteur ou celles qui figurent sur la scie. Tout changement doit être effectué par un électricien qualifié.

Ayant une double épaisseur d'isolement, la scie n'a pas besoin d'une alimentation mise à la terre.

**ATTENTION : Eviter tout contact avec les pointes de la fiche quand on l'enfiche dans la prise de courant ou qu'on l'en retire. Tout contact causera un choc électrique dangereux.**

### Emploi d'une rallonge

L'emploi d'une rallonge entraîne automatiquement une certaine perte de courant. Pour minimiser cette perte et empêcher le moteur de s'échauffer et de griller, demander à un électricien qualifié quel calibre minimal de fil la rallonge doit avoir.

La rallonge doit être munie, à une extrémité, d'une fiche mâle avec mise à la terre, qui s'enfiche dans la prise de courant et, à l'autre extrémité, d'une fiche femelle avec mise à la terre, qui s'enfiche dans la scie.

### Montage de la scie

## Werkzeugmontage

Hinweis:

Wir empfehlen ausdrücklich, diese Kapp- und Gehrungssäge sicher an einer Werkbank festzuschrauben, damit Ihre Maschine so stabil wie möglich ist.

- Suchen und markieren Sie die vier Bolzenlöcher auf der Bank.
- Bohren Sie die Löcher mit einem  $\varnothing$  10 mm Bohrer in die Werkbank.
- Schrauben Sie die Kapp- und Gehrungssäge mit Schrauben, Unterlegscheiben und Muttern an der Bank fest. Bitte beachten Sie, daß diese Befestigungen nicht mit der Maschine mitgeliefert werden.

## Werkzeugbetrieb

**WARNUNG! Schließen Sie den Stecker nie an der Stromquelle an, bevor alle Installationen und Einstellungen abgeschlossen sind und Sie die Sicherheits- und Betriebsanweisungen gelesen und verstanden haben.**

### Grundlegender Betrieb der Kapp- und Gehrungssäge mit Zugfunktion

- Benutzen Sie zum Festspannen des Werkstücks immer die Spannbacke 17. Zur Aufnahme der Spannbacke sind 2 Löcher vorhanden.
- Positionieren Sie das Werkstück immer an der Anlagefläche. Jegliches verdrehte und gekrümmte Werkstück, das nicht flach auf dem Tisch oder an die Anlagefläche gehalten werden kann, kann sich im Sägeblatt verfangen und sollte nicht benutzt werden.
- Bringen Sie Ihre Hände nie in den Sägebereich. Halten Sie Ihre Hände immer außerhalb der „Handverbotszone“, die den gesamten Tisch miteinschließt. Sie ist mit „No Hands“-Symbolen gekennzeichnet.

**WARNUNG! Um Unfälle durch herausgeschleudertes Material zu vermeiden, müssen Sie zur Vermeidung unvorhergesehener Starts den Stecker der Säge aus der Steckdose ziehen und dann Kleinteile entfernen.**

### Kappen (Fig.4)

- Schieben Sie den Schneidkopf zum Kappen so weit wie möglich nach hinten und verriegeln Sie Schlitten 1 mit Klemmgriff 2.

Fig. 4

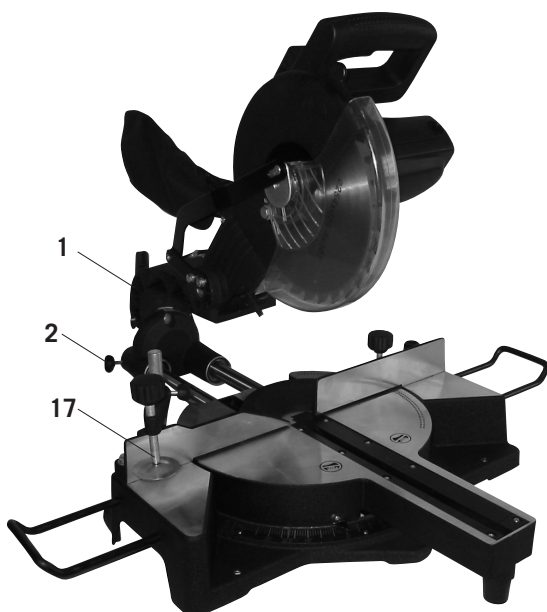

## Mounting the Tool

### Note:

We highly recommend that you bolt this mitre saw securely to a work bench to gain the maximum stability of your machine.

- Locate and mark the four bolt holes on the bench.
- Drill the bench with a  $\varnothing$  10 mm drill bit,
- Bolt the mitre saw on to the bench with bolts, washers and nuts. Note that these fasteners are not supplied with the machine.

## Operating the Tool

**WARNING! Never connect the plug to the power source outlet until all Installations and adjustments are completed and you have read and understood the safety and operational instructions.**

### Basic Pullover Mitre Saw Operations

- Always use the clamp 17 to hold the work piece firmly. 2 holes are provided for the clamp.
- Always position the work piece against the fence. Any piece that is bowed or warped and cannot be held flat on the table or against fence may trap the blade and should not be used.
- Never place hands near the cutting area. Keep hands outside the "No Hands Zone" which includes the entire table and is labelled by "No Hands" symbols.

**WARNING! To avoid injury from materials being thrown, unplug the saw to avoid accidental starting, and then remove small materials.**

### Chop Cut (Fig.4)

- For chop cutting, slide the cutting head to the rear position as far as it will go, and lock the carriage 1 by the lock handle 2.

### N. B. :

Il est vivement recommandé de boulonner la scie à un établi pour lui assurer le maximum de stabilité.

- Repérer et marquer l'emplacement des quatre trous de fixation sur l'établi.
- Percer les trous dans l'établi avec un foret de 10 mm.
- Boulonner la scie à l'établi à l'aide de boulons, rondelles et écrous (non fournis avec la scie).

## Mode d'emploi

**ATTENTION! Ne pas enficher la fiche dans une prise de courant avant d'avoir terminé toutes les étapes de l'installation et du réglage et d'avoir lu et compris les consignes de sécurité et le mode d'emploi.**

### Consignes générales

- Toujours utiliser le serre-joint 17 pour immobiliser la pièce à scier. 2 trous sont prévus pour le serre-joint.
- Toujours placer la pièce à couper contre le guide. Ne pas utiliser de pièce cintrée ou tordue ou de pièce qu'il est impossible de maintenir à plat sur le plateau ou contre le guide, car elle risque de bloquer la lame.
- Ne jamais placer les mains dans la zone de coupe, qui comprend l'ensemble du plateau et est indiquée par des symboles „Pas de mains”.

**ATTENTION! Pour éviter d'être blessé par des projections de matériaux, débrancher la scie pour l'empêcher de se mettre en marche accidentellement et enlever les petits morceaux de matériaux.**

### Coupe de refend (Fig.4)

- Pour la coupe de refend, faire glisser la tête de coupe vers l'arrière aussi loin qu'elle peut aller et bloquer le chariot 1 à l'aide de la manette de blocage 2.

**Gehrungsschnitt**

- Stellen Sie sicher, daß die Anlagefläche in der korrekten Position gesichert ist.
- Lösen Sie den Gehrungs-Einrastknopf und bewegen Sie den Tisch in den gewünschten Winkel. Die Winkel  $0^\circ$  bis  $45^\circ$  können durch Rastereinstellungen mit jeweils  $5^\circ$  präzise und schnell eingestellt werden. Lassen Sie den Gehrungs-Einrastknopf einrasten und fixieren den Winkel mit der Klemmschraube.
- Betätigen Sie den Schalter und drücken Sie den Sägeblatt-Klemmhebel, um den Schneidkopf zu senken.

**Schrägschnitt**

- Lösen Sie den Winkel-Klemmhebel und bewegen Sie den Schneidkopf in den gewünschten Winkel. Ziehen Sie den Winkel-Klemmgriff wieder an.
- Betätigen Sie den Schalter und drücken Sie den Sägeblatt-Klemmhebel, um den Schneidkopf zu senken.

**Kombinationsschnitt**

- Ein Kombinationsschnitt ist eine Kombination aus Gehrungs- und Schrägschnitt. Beziehen Sie sich für solche Schnitte auf o.g. Verfahren.

**Mitre Cut**

- Make sure the extension fence is secured in the correct position.
- Release the mitre locking button and move the table to the desired angle. Every five degrees, angles from 0° to 45° can be fast and precisely set. Let the mitre button snap in and fix the angle with the clamping screw.
- Activate the switch, then press the blade guard lock lever to lower the cutting head down.

**Bevel Cut**

- Loosen the bevel lock handle and move the cutting head to the desired angle. Tighten the bevel lock handle.
- Activate the switch, then press the blade guard lock lever to lower the cutting head down.

**Compound Cut**

- A compound cut is a combination of mitre cut and bevel cut. Refer to the above procedures to perform this cut.

**Coupe d'onglet**

- S'assurer que le guide-rallonge est assujetti dans la bonne position.
- Relâcher le bouton de serrage à onglets et tourner la table à l'angle désiré. Par le trame à chaque 5 degrés, tous les angles de 0° à 45° peuvent être réglés rapidement et à haute précision. Laisser bloquer le bouton de serrage et fixer l'angle à l'aide de la vis de blocage.
- Mettre la scie en marche, puis appuyer sur le levier du protège-lame supérieur pour abaisser la tête de coupe.

**Coupe en biseau**



- Tourner le guide-rallonge dans l'autre sens et l'installer en position éloignée de la lame.
- Desserrer la manette de blocage et incliner la tête de coupe à l'angle voulu. Serrer la manette de blocage.
- Mettre la scie en marche, puis appuyer sur le levier du protège-lame supérieur pour abaisser la tête de coupe.

**Coupe combinée**

- Une coupe combinée comprend une coupe à onglet et une coupe en biseau. Pour l'exécuter, voir les instructions ci-dessus.

## Sockelgesims

- Fußeisten können senkrecht an der Anlagefläche oder flach auf dem Tisch geschnitten werden. Beziehen Sie sich auf die Tabelle.

Einstellungen		Senkrechtstellung (Leistenrückseite liegt flach an der Anlagefläche an)	Horizontalstellung (Leistenrückseite liegt flach am Tisch an)		
Verlängerungsanlage fläche		Nahe am Sägeblatt	Im Abstand zum Sägeblatt		
Schrägwinkel		0°	45°		
Leistenposition		Linke Seite	Rechte Seite	Links	Rechts
Inneneck  	Gehrungs- winkel	45° links	45° rechts	0°	0°
	Leisten- position	Unterseite am Tisch	Unterseite am Tisch	Oberseite an Anlage- fläche	Unterseite an Anlage- fläche
	Fertigseite	Schnitt links von der Mar- kierung vorneh- men	Schnitt rechts von der Mar- kierung vorneh- men	Schnitt links von der Mar- kierung vorneh- men	Schnitt links von der Mar- kierung vorneh- men
Außeneck  	Gehrungs- winkel	45° rechts	45° links	0°	0°
	Leisten- position	Unterseite am Tisch	Unterseite am Tisch	Unterseite an Anlage- fläche	Oberseite an Anlage- fläche
	Fertigseite	Schnitt links von der Mar- kierung vorneh- men	Schnitt rechts von der Mar- kierung vorneh- men	Schnitt rechts von der Mar- kierung vorneh- men	Schnitt rechts von der Mar- kierung vorneh- men

## Deckenleistenschnitt

- Deckenzierleisten können mit dieser Kapp- und Gehrungssäge nur flach auf dem Tisch anliegend geschnitten werden.
- Diese Kapp- und Gehrungssäge besitzt besondere Gehrungsanschlüsse bei 30° links und rechts und einen Winkelanschlag bei 33,9° für spezielle Deckenzierleiste 1, d.h. zwischen der Leistenrückseite und der Decke, an der die obere glatte Fläche anliegt, besteht ein Winkel von 52°; zwischen der Leistenrückseite und der Wand, an der die untere glatte Fläche anliegt, besteht ein Winkel von 38°. Beziehen Sie sich für diesen Deckenzierleistenschnitt auf folgende Tabelle.

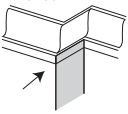
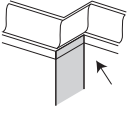

Einstellungen		Linke Seite	Rechte Seite
Inneneck  	Gehrungswinkel	30° von rechts	30° von links
	Schrägwinkel	33,9°	33,9°
	Leistenposition	Oberseite an Anlagefläche	Unterseite an Anlagefläche
	Fertigseite	Schnitt links von Markierung vornehmen	Schnitt links von Markierung vornehmen
Außeneck  	Gehrungswinkel	30° von links	30° von links
	Schrägwinkel	33,9°	33,9°
	Leistenposition	Unterseite an Anlagefläche	Oberseite an Anlagefläche
	Fertigseite	Schnitt rechts von Markierung vornehmen	Schnitt rechts von Markierung vornehmen

## Hinweis:

- Diese Spezialanschlüsse können mit 45° Deckenzierleisten nicht benutzt werden.

## Base Moulding

- Base moulding can be cut vertically against fence or flat on the table. Follow the table below for reference.

Settings		Vertical position (Back of moulding is flat against the fence)		Horizontal position (Back of moulding is flat on the table)	
Extension fence		Close to the blade		Far from the blade	
Bevel angle		0°		45°	
Moulding position		Left side	Right side	Left side	Right side
 Inside corner	Mitre angle	Left at 45°	Right at 45°	0°	0°
	Moulding position	Bottom against table	Bottom against table	Top against fence	Bottom against fence
	Finished side	Keep left side of cut	Keep right side of cut	Keep left side of cut	Keep left side of cut
 Outside corner	Mitre angle	Right at 45°	Left at 45°	0°	0°
	Moulding position	Bottom against table	Bottom against table	Bottom against fence	Top against fence
	Finished side	Keep left side of cut	Keep right side of cut	Keep right side of cut	Keep right side of cut

## Crown Moulding Cut

- Crown moulding can only be cut flat on the table using this mitre saw.
- This mitre saw has special mitre stops of 30° left and right and a bevel stop of 33.9° for a special crown moulding 1 i.e. 52° between the back of the moulding and the top flat surface that fits against the ceiling; 38° between the back of the moulding and the bottom flat surface that fits against the wall. Refer to the following table for this crown moulding cut.

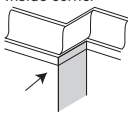
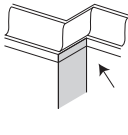

Settings		Left side	Right side
 Inside corner	Mitre angle	30° right	30° left
	Bevel angle	33,9°	33,9°
	Moulding position	Top against fence	Bottom against fence
	Finished side	Keep left side of cut	Keep left side of cut
 Outside corner	Mitre angle	30° left	30° left
	Bevel angle	33,9°	33,9°
	Moulding position	Bottom against fence	Top against fence
	Finished side	Keep right side of cut	Keep right side of cut

### Note:

- These special stops cannot be used with 45° crown moulding.
- Since most rooms do not have angles of exactly 90°, fine tuning is needed and always take a test cut to confirm the correct angles.

## Plinthes

- On peut couper les plinthes verticalement contre le guide ou à plat sur le plateau. Voir le tableau ci-dessous.

Réglages		Position verticale (dos de la moulure à plat contre le guide)		Position horizontale (dos de la moulure à plat sur le plateau)	
Guide-rallonge		Près de la lame		Loin de la lame	
Angle de chanfrein		0°		45°	
Position de la moulure		Coté gauche	Coté droite	Coté gauche	Coté droite
 Coin intérieur	Angle	45° à gauche	45° à droite	0°	0°
	Position de la moulure	Dessous contre le plateau	Dessous contre le plateau	Top against fence	Bottom against fence
	Cote fini	Scier à gauche du trait	Scier à droite du trait	Scier à gauche du trait	Scier à gauche du trait
 Coin extérieur	Angle	45° à droite	45° à gauche	0°	0°
	Position de la moulure	Dessous contre le plateau	Dessous contre le plateau	Dessous contre le guide	Dessus contre le guide
	Cote fini	Scier à gauche du trait	Scier à droite du trait	Scier à droite du trait	Scier à droite du trait

## Coupe de moulures de plafond

- Les moulures de plafond ne peuvent être coupées qu'à plat sur le plateau avec cette scie.
- Cette scie a des butées d'onglet spéciales à 30° à gauche et à droite et une butée de chanfrein à 33,9° pour une moulure spéciale de plafond 1, c'est-à-dire à 52° entre le dos de la moulure et la surface plate supérieure qui s'attache au plafond, et à 38° entre le dos de la moulure et la surface plate inférieure qui s'attache au mur. Voir le tableau suivant pour la coupe des moulures de plafond.

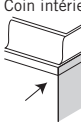
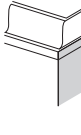
Réglages		Coté gauche	Coté droite
 Coin intérieur	Angle d'onglet	30° à droite	30° à gauche
	Angle de chanfrein	33,9°	33,9°
	Position de la moulure	Dessus contre le guide	Dessous contre le guide
	Coté fini	Scier à gauche du trait	Scier à gauche du trait
 Coin extérieur	Angle d'onglet	30° left	30° left
	Angle de chanfrein	33,9°	33,9°
	Position de la moulure	Dessous contre le guide	Dessus contre le guide
	Coté fini	Scier à droite du trait	Scier à droite du trait

### N. B. :

- Ces butées spéciales ne peuvent être utilisées qu'avec une moulure de plafond de 45°.
- Comme les coins de la plupart des pièces ne font pas un angle exact de 90°, un certain ajustement est né-

Fig. 5

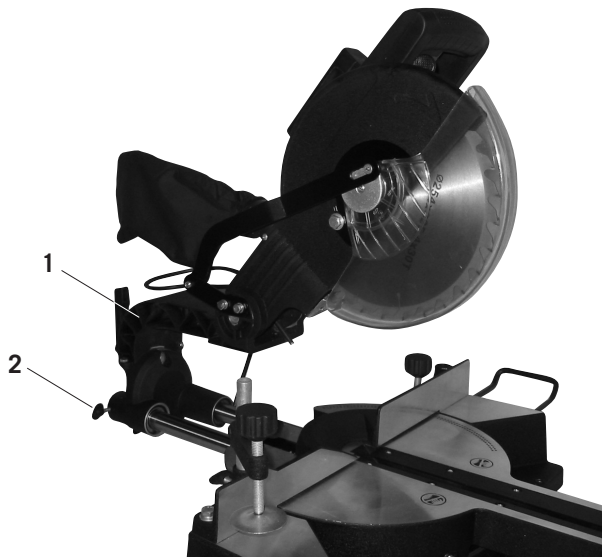

- Da die meisten Zimmer nicht über exakte 90°-Winkel verfügen, ist eine Feineinstellung notwendig. Nehmen Sie immer einen Testschnitt vor, um zu sichern, daß der Winkel korrekt ist.

#### Schnitt mit Zugfunktion, Fig. 5

##### WARNUNG:

1. Ziehen Sie nie den Schneidkopfsatz und das rotierende Sägeblatt während des Sägens auf sich zu. Das Sägeblatt könnte am Werkstück heraufklettern, wodurch Schneidkopfsatz und das rotierende Sägeblatt zurückstoßen.
2. Senken Sie das sich drehende Sägeblatt nie, bevor Sie den Schneidkopf nach vorne gezogen haben.

- Entriegeln Sie den Schlitten 1 mit Klemmgriff 2 und lassen Sie den Schneidkopfsatz frei laufen.
- Bewegen Sie Gehrungsgriff und Schneidkopf gemäß den Verfahren für Gehrungs- und Schrägschnitt in den gewünschten Gehrungs- und Schrägwinkel.
- Halten Sie den Sägegriff fest und ziehen Sie den Schlitten nach vorne, bis die Mitte des Sägeblatts über der Vorderkante des Werkstücks liegt.
- Betätigen Sie den Schalter und drücken Sie den Sägeblatt-Klemmhebel, um den Schneidkopf zu senken.
- Drücken Sie den Sägegriff langsam herunter, sobald die Säge ihre volle Drehzahl erreicht hat, und schneiden Sie durch die Vorderkante des Werkstücks.
- Bewegen Sie den Sägegriff langsam auf die Anlagefläche zu und vollenden Sie den Schnitt.
- Lassen Sie den Schalter los und lassen Sie das Sägeblatt zum Stillstand kommen, bevor Sie den Schneidkopf anheben.

#### Tragen der Maschine

- Lösen Sie den Gehrungs-Einrastknopf und drehen Sie den Tisch ganz nach rechts. Verriegeln Sie den Tisch in einem Gehrungswinkel von 45°.
- Ziehen Sie den Schneidkopf nach vorne und sperren Sie den Schlitten dann fest.
- Senken Sie den Schneidkopf und drücken Sie die Sperraste ein.
- Tragen Sie diese Kapp- und Gehrungssäge am eingebauten Tragegriff und der Sockelseite.



### **Pullover Cut, Fig. 5**

#### **WARNING:**

- 1. Never pull the cutting head assembly and spinning blade towards you during the cut. The blade may try to climb up on the top of the workpiece, causing the cutting head assembly and spinning blade to kick back.**
- 2. Never lower the spinning saw blade down before pulling the cutting head to the front of the saw.**

- Unlock the carriage 1 with the lock handle 2 and allow the cutting head assembly to move freely.
- Move the mitre handle and cutting head to the desired mitre angle and bevel angle according to the mitre cut and bevel cut procedures.
- Grasp the saw handle and pull the carriage forward until the centre of the saw blade is over the front of the work piece.
- Activate the switch, then press the blade guard lock lever to lower the cutting head down.
- When the saw reaches full speed, push the saw handle down slowly, cutting through the leading edge of the workpiece.
- Slowly move the saw handle toward the fence, completing the cut.
- Release the switch and allow the blade to stop spinning before allowing the cutting head to raise.

#### **Carrying the Tool**

- Loosen the mitre lock knob and turn the table all the way to the right. Lock the table at 45° mitre angle.
- Pull the cutting head to the front of the saw, then lock the carriage.
- Lower the cutting head and push in the lock pin.
- Carry this mitre saw with the built-in carry handle and the side of the base.

cessaire. Toujours faire une coupe d'essai pour vérifier les angles.

### **Coupe radiale, Fig. 5**

#### **ATTENTION :**

- 1. Ne jamais tirer vers soi la tête de coupe avec sa lame en rotation pendant la coupe. La lame risque de chercher à grimper sur la pièce à couper, provoquant le rebond de la tête de coupe et de la lame.**
- 2. Ne jamais abaisser la lame en mouvement avant d'avoir tiré la tête de coupe vers l'avant de la scie.**

- Débloquer le chariot 1 à l'aide de la manette de blocage 2, pour que la tête de coupe puisse se déplacer facilement.
- Mettre la manette d'onglet et la tête de coupe à l'angle d'onglet et à l'angle de chanfrein voulus (voir le mode d'emploi pour les coupes d'onglet et de chanfrein).
- Saisir la poignée de la scie et tirer le chariot vers l'avant jusqu'à ce que le centre de la lame soit au-dessus de la partie avant de la pièce à couper.
- Mettre la scie en marche puis abaisser le levier de blocage du protège-lame pour abaisser la tête de coupe.
- Quand la scie atteint son plein régime, appuyer lentement sur la poignée de la scie pour commencer à couper le bord d'attaque de la pièce.
- Déplacer lentement la poignée de la scie vers le guide pour terminer la coupe.
- Relâcher la gachette et attendre que la lame ait fini de tourner avant de relever la tête de coupe.

#### **Transport de la scie**

- Desserrer la molette de blocage d'onglet et faire pivoter le plateau vers la droite aussi loin qu'il peut aller. Bloquer le plateau à un angle d'onglet de 45°.
- Tirer la tête de coupe vers l'avant de la scie et bloquer le chariot.
- Abaisser la tête de scie et enclencher la goupille de sécurité.
- Transporter la scie par la poignée de transport incorporée et le côté du socle.

Fig. 6

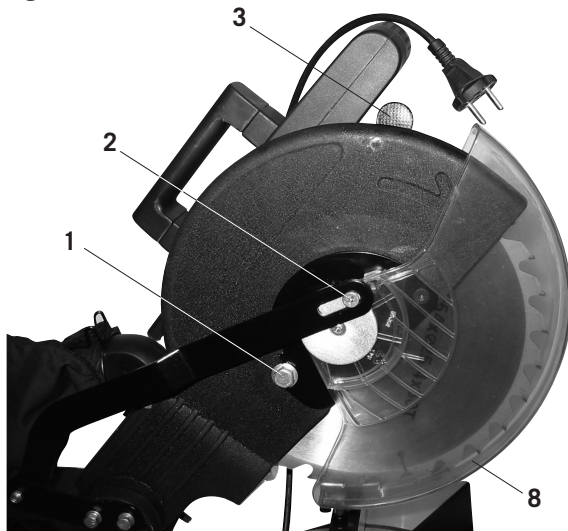

#### Auswechseln der Sägeblätter, Fig. 6

**WARNUNG:** Vor dem Austausch von Sägeblättern müssen Sie den Schalter abstellen und den Netzstecker aus der Steckdose ziehen, damit Sie sich durch einen ungewollten Start der Maschine keine Verletzungen zuziehen.

- Netzstecker ziehen.
- Sägeaggregat in Stellung „Kappbetrieb“ bringen.
- Sechskantschraube 1 lösen, und Sechskantschraube 2 entfernen.
- Beweglichen Sägeblattschutz 8 entriegeln durch Drücken der Sperre 3.
- Dabei den Sägeblattschutz anheben, sodass das Sägeblatt frei ist.
- Lösen der Sägeblatt-Befestigungsschraube (Achtung, Linksgewinde).
- Schraube und Sägeblattflansch abnehmen.
- Sägeblatt vorsichtig herausnehmen. Vorsicht: Verletzungsgefahr durch das Sägeblatt.
- Neues Sägeblatt auf den inneren Sägeblattflansch aufsetzen, beachten Sie dabei die richtige Größe und Drehrichtung des Sägeblatts.
- Äußeren Sägeblattflansch aufsetzen und Schraube kräftig anziehen.
- Sägeblattschutz wieder in die richtige Stellung bringen und die Schrauben 1 und 2 anziehen.

### Wartung

**WARNUNG:** Schalten Sie zu Ihrer eigenen Sicherheit den Schalter ab und ziehen Sie den Stecker aus der Stromquelle, bevor Sie Ihre Kapp- und Gehrungssäge warten oder schmieren.

#### Allgemeine Wartungsmaßnahmen

Wischen Sie von Zeit zu Zeit mit einem Tuch Späne und Staub von der Maschine ab. Ölen Sie zur Verlängerung des Werkzeuglebens einmal pro Monat die Drehteile. Ölen Sie nicht den Motor.

#### Bürsteninspektion

Prüfen Sie die Motorbürsten bei einer neuen Maschine nach den ersten 50 Betriebsstunden, oder wenn neue Bürsten montiert wurden. Prüfen Sie sie nach der ersten Prüfung alle 10 Betriebsstunden.

Wenn der Kohlenstoff auf 6 mm Länge abgenutzt ist oder wenn die Feder oder der Nebenschlußdraht verbrannt oder beschädigt sind, müssen Sie beide Bürsten ersetzen. Wenn die Bürsten nach dem Ausbau für einsatzfähig befunden werden, können Sie sie wieder einbauen.

### Changing Blades Fig. 6

**WARNING: To avoid injury from accidental starting, always turn the switch off and remove the power plug from the power source before changing the blades.**

- Pull the power plug.
- Put the sawing unit in the upper position.
- Release hexagon bolt 1 and remove hexagon bolt 2.
- Release the movable saw blade guard 8 by pressing lock 3.
- Lift the saw blade guard at the same time to free the saw blade.
- Release the saw blade fixing screw (Attention: left-handed thread).
- Remove bolt and saw blade flange.
- Take off the saw blade with caution (risk of injury through saw blade teeth).
- Place the new saw blade onto the inner saw blade flange, observing the correct size and the turning direction of the saw blade.
- Put the outer saw blade flange in place and firmly tighten the screw.
- Return the saw blade guard to the correct position and tighten screws 1 and 2.

## Maintenance

**WARNING: For your own safety, turn the switch off and remove the plug from the power source outlet before maintaining or lubricating your mitre saw.**

### General Maintenance

Occasionally use a cloth to wipe off chips and dust from the machine. Oil the rotary parts once a month to extend the tool life. Do not oil the motor.

### Brush Inspection

Check the motor brushes after the first 50 hours of use for a new machine or after a new set of brushes have been installed. After the first check, examine them every 10 hours of use.

When the carbon is worn to 6 mm in length or if the spring or shunt wire is burned or damaged, replace both brushes. If the brushes are found serviceable after removing, reinstall them.

### Remplacement de la lame, Fig. 6

**ATTENTION : Pour éviter de se blesser si la scie devait se mettre en marche accidentellement, débrancher la scie et retirer la fiche de la prise de courant avant de changer la lame.**

- Débrancher la prise d'alimentation.
- Mettre l'agrégat à la position supérieure.
- Relâcher le boulon à six pans 1 et éloigner le boulon 2.
- Ouvrir le protecteur de la lame de scie flexible 8 en appuyant le dispositif de blocage 3.
- En faisant cela, relever le protecteur pour libérer la lame.
- Relâcher la vis de blocage de la lame (Attention: filet à gauche).
- Enlever le boulon et la flasque de la lame.
- Eloigner la lame avec caution (risque de blessures par les dents de la lame).
- Mettre la nouvelle lame sur la flasque intérieure, en faisant attention à la taille et la direction de révolution.
- Mettre la flasque extérieure sur place et la serrer fermement.
- Remettre le protecteur de la lame de scie à sa place correcte et resserrer les boulons 1 et 2.

## Entretien

**ATTENTION : Dans l'intérêt de votre sécurité, mettre la scie hors tension et retirer la fiche de la prise de courant avant tout entretien ou toute lubrification de la scie.**

### Entretien courant

De temps en temps, essuyer la scie avec un chiffon pour en retirer les copeaux et la poussière. Une fois par mois, huiler les pièces rotatives pour prolonger la durée de vie utile de la scie. Ne pas huiler le moteur.

### Inspection des balais

Vérifier les balais du moteur après les 50 premières heures de service d'une scie neuve ou après l'installation d'un nouveau jeu de balais. Après cette première vérification, les inspecter toutes les 10 heures de service.

Quand l'usure des balais a réduit à 6 mm la longueur du charbon ou si le ressort ou le fil de dérivation est brûlé ou endommagé, remplacer les deux balais. Si, après les avoir retirés, on constate que les balais sont en bon état de service, les remettre en place.

## Elektrischer Anschluss

**Der installierte Elektromotor ist betriebsfertig angeschlossen. Der Anschluss entspricht den einschlägigen VDE- und DIN-Bestimmungen.**

**Der kundenseitige Netzanschluss sowie die verwendete Verlängerungsleitung müssen diesen Vorschriften entsprechen.**

### **Wichtige Hinweise**

Bei Überlastung des Motors schaltet dieser selbständig ab. Nach einer Abkühlzeit (zeitlich unterschiedlich) lässt sich der Motor wieder einschalten.

### **Schadhafte Elektro-Anschlussleitung**

An elektrischen Anschlussleitungen entstehen oft Isolationsschäden. Ursachen sind:

- Durchstellen, wenn Anschlussleitungen durch Fenster- oder Türspalten geführt werden.
- Knickstellen durch unsachgemäße Befestigung oder Führung der Anschlussleitung.
- Schnittstellen durch Überfahren der Anschlussleitung.
- Isolationsschäden durch Herausreißen aus der Wandsteckdose.
- Risse durch Alterung der Isolation.

Solch schadhafte Elektro-Anschlussleitungen dürfen nicht verwendet werden und sind auf Grund der Isolationsschäden **lebensgefährlich**.

Elektrische Anschlussleitungen regelmäßig auf Schäden überprüfen. Achten Sie darauf, dass beim Überprüfen die Anschlussleitung nicht am Stromnetz hängt.

Elektrische Anschlussleitungen müssen den einschlägigen VDE- und DIN-Bestimmungen entsprechen. Verwenden Sie nur Anschlussleitungen mit Kennzeichnung H 07 RN. Ein Aufdruck der Typenbezeichnung auf dem Anschlusskabel ist Vorschrift.

### **Wechselstrommotor**

- Die Netzspannung muss 220 – 240 Volt
- Verlängerungsleitungen müssen bis 25 m Länge einen Querschnitt von 1,5 Quadratmillimeter aufweisen.

Anschlüsse und Reparaturen der elektrischen Ausrüstung dürfen nur von einer Elektro-Fachkraft durchgeführt werden.

Bei Rückfragen bitte folgende Daten angeben:

- Motorenhersteller
- Stromart des Motors
- Daten des Maschinen-Typenschildes
- Daten des Motor-Typschildes

## ⚠ Electrical connection

The installed electric motor is completely wired ready for operation.

The customer's connection to the power supply system, and any extension cables that may be used, must conform with local regulations.

### Important remark:

The motor is automatically switched off in the event of an overload. The motor can be switched on again after a cooling down period that can vary.

### Defective electrical connection cables

Electrical connection cables often suffer insulation damage.

Possible causes are:

- Pinch points when connection cables are run through window or door gaps.
- Kinks resulting from incorrect attachment or laying of the connection cable.
- Cuts resulting from running over the connecting cable.
- Insulation damage resulting from forcefully pulling out of the wall socket.
- Cracks through aging of insulation.

Such defective electrical connection cables must not be used as the insulation damage makes them **extremely hazardous**.

Check electrical connection cables regularly for damage. Make sure the cable is disconnected from the mains when checking.

Electrical connection cables must comply with the regulations applicable in your country.

### Single-phase motor

- The mains voltage must coincide with the voltage specified on the motor's rating plate.
- Extension cables up to a length of 25 m must have a cross-section of 1.5 mm<sup>2</sup>, and beyond 25 m at least 2.5 mm<sup>2</sup>.
- The connection to the mains must be protected with a 16 A slow-acting fuse.

Only a qualified electrician is permitted to connect the machine and complete repairs on its electrical equipment.

In the event of enquiries please specify the following data:

- Motor manufacturer
- Type of current of the motor
- Data recorded on the machine's rating plate
- Data recorded on the switch's rating plate

If a motor has to be returned, it must always be dispatched with the complete driving unit and switch.

## ⚠ Raccordement électrique

Le moteur électrique qui est installé est raccordé en ordre de marche.

Le raccordement électrique que doit effectuer le client ainsi que les câbles de rallonge utilisés doivent correspondre aux normes en vigueur.

### Remarques importantes

En cas de surcharge du moteur, celui-ci s'arrête automatiquement. Après un temps de refroidissement (d'une durée variable), il est possible de remettre le moteur en marche.

### Câbles de branchement électrique défectueux

Il arrive fréquemment que l'isolation des câbles de branchement électrique présente des avaries.

Les causes en sont:

- Écrasements, si le câble passe sous la porte ou la fenêtre.
- Coudes dus à une mauvaise fixation ou un mauvais guidage du câble de branchement.
- Coupures dues à un écrasement du câble.
- Extractions violentes du câble de la prise murale.
- Fissures dues au vieillissement de l'isolation.

Il est déconseillé d'utiliser des câbles électriques qui présentent ces types d'avaries. Danger de mort.

Vérifier régulièrement les câbles de branchement électrique. Veiller à ce que le câble n'entre pas en contact avec la tension de secteur pendant la vérification.

Les câbles de branchement électrique doivent correspondre à la réglementation en vigueur dans votre pays.

### Moteur monophasé

- La tension du secteur doit correspondre aux indications portées sur la plaque signalétique du moteur.
- Les câbles de rallonge d'une longueur maximale de 25 m doivent présenter une section transversale de 1,5 mm<sup>2</sup>, ceux d'une longueur supérieure à 25 m doivent présenter une section transversale de 2,5 mm<sup>2</sup>.
- Le branchement au réseau est équipé d'un fusible à action retardée de 16 A.

Les raccordements et les réparations de l'installation électrique ne doivent être effectuées que par un électricien.

En cas de questions supplémentaires, veuillez fournir les indications suivantes:

- Fabricant du moteur
- Nature du courant du moteur
- Données se trouvant sur la plaque signalétique de la machine
- Données se trouvant sur la plaque signalétique du conjoncteur

En cas de renvoi du moteur, toujours envoyer l'unité moteur complète avec le conjoncteur.

## EG-Konformitätserklärung

Hiermit erklären wir, Woodster GmbH, Günzburger Str. 69; D-89335 Ichenhausen, dass die nachfolgend bezeichnete Maschine aufgrund ihrer Konzipierung und Bauart sowie in der von uns in Verkehr gebrachten Ausführung den einschlägigen Bestimmungen nachstehender EG-Richtlinien entspricht.  
Bei einer nicht mit uns abgestimmter Änderung der Maschine verliert diese Erklärung Ihre Gültigkeit.

Bezeichnung der Maschine  
**Kapp- und Zugsäge**

Maschinentyp  
**sl 10d**, Art.-Nr. 390 1202 000 / 390 1202 901 / 390 1202 902 / 390 1202 903  
/ 390 1202 904 / 390 1202 920

Einschlägige EG-Richtlinien:  
**EG-Maschinenrichtlinie 98/37/EG (bis 28.12.2009),**  
**EG-Maschinenrichtlinie 2006/42/EG (ab 29.12.2009),**  
**EG-Niederspannungsrichtlinie 2006/95/EWG,**  
**EG-EMV Richtlinie 2004/108/EWG.**

Gemeldet Stelle  
**TÜV Produkt-Service GmbH**  
Zertifizierstelle  
**Riedlerstraße 65**  
**D-80339 München**

Eingeschaltet zur Baumusterprüfung:  
**041143412 047**  
**041143412 045**

Ort, Datum  
**Ichenhausen, 10.09.2009**



Unterschrift  
**Thomas Honigmann (Geschäftsführer)**

## EC declaration of conformity

We hereby declare Woodster GmbH, Günzburger Strasse 69, D-89335 Ichenhausen, that the machine indicated below, on the basis of its design, construction and the version which we have brought to market, meets the relevant EC requirements stated below.

This declaration is invalid if any changes to the machine are made without our agreement.

Description of the machine

**Mitre saw**

Machine type

**sl 10d**, Art.-Nr. 390 1202 000 / 390 1202 901 / 390 1202 902 / 390 1202 903 / 390 1202 904 / 390 1202 920

Relevant EC directives:

**EC machine directive 98/37/EG (< 28.12.2009),  
EC machine directive 2006/42/EG (> 29.12.2009),  
EC Low voltage directive 2006/95/EWG,  
EC-EMV directive 2004/108/EWG.**

Notified body

**TÜV Produkt-Service GmbH  
Zertifizierstelle  
Riedlerstraße 65  
D-80339 München**

Engaged for:

**041143412 047  
041143412 045**

Place, Date

**Ichenhausen, 10.09.2009**



Signature

**Thomas Honigmann (Managing director)**

## Déclaration CE de conformité

Nous soussignés, Woodster GmbH, Günzburger Strasse 69, D-89335 Ichenhausen / Allemagne, déclarons par la présente, que la machine désignée ci-après est conforme, en ce qui concerne la conception, sa forme d'exécution, ainsi que le modèle distribué par nos soins, aux prescriptions fondamentales applicables en matière de sécurité et d'hygiène des réglementations CE.

Cette déclaration est frappée de nullité en cas de modifications au niveau de la machine, non autorisées par les soussignés.

Désignation de la machine

**Scie à onglets radiales**

Type de machine

**sl 10d**, Art.-Nr. 390 1202 000 / 390 1202 901 / 390 1202 902 / 390 1202 903 / 390 1202 904 / 390 1202 920

Les directives CE qui s'appliquent:

**Directive CE sur les machines 98/37/EG (< 28.12.2009),  
Directive CE sur les machines 2006/42/EG (> 29.12.2009),  
Directive CE sur la sous-tension 2006/95/EWG,  
Directive CE-EMV 2004/108/EWG.**

Organisme notifié

**TÜV Produkt-Service GmbH  
Zertifizierstelle  
Riedlerstraße 65  
D-80339 München**

Mise sous tension pour le contrôle d'échantillon CE:

**041143412 047  
041143412 045**

Lieu, date

**Ichenhausen, 10.09.2009**



Signature

**Thomas Honigmann (Managing director)**

**Fabrikant:**

Woodster  
Günzburger Straße 69  
D-89335 Ichenhausen

**Geachte klant,**

Wij wensen u veel plezier en succes bij het werken met uw nieuwe Woodster-machine.

**Aanwijzing:**

De fabrikant van dit apparaat is volgens de vigerende productaansprakelijkheidswetgeving niet verantwoordelijk voor schade, die aan of door dit apparaat is ontstaan ten gevolge van:

- onjuiste behandeling
- veronachtzaming van de gebruiksaanwijzing
- reparaties verricht door derden die geen bevoegde vaklieden zijn
- inbouw van en vervanging door niet-originele onderdelen
- ondoelmatig gebruik
- uitval van het elektrische gedeelte bij veronachtzaming van de elektrische voorschriften en de VDE-voorschriften 0100, DIN 57113 / VDE0113.

**Onze adviezen**

Lees voordat u de machine assembleert en in bedrijf neemt de gehele tekst van de gebruiksaanwijzing door. Deze gebruiksaanwijzing helpt u, uw machine te leren kennen en de beoogde gebruiksmogelijkheden te benutten.

In deze gebruiksaanwijzing staan belangrijke aanwijzingen over hoe u veilig, vakkundig en economisch met de machine werkt, en hoe u gevaren vermindert, bespaart op reparatiekosten, uitvaltijden zo kort mogelijk houdt en de betrouwbaarheid en levensduur van de machine verhoogt.

Naast de veiligheidsvoorschriften die u in deze gebruiksaanwijzing aantreft, moeten ook beslist de voor het gebruik van deze machine geldende landelijke voorschriften in acht worden genomen.

Bewaar deze gebruiksaanwijzing bij de machine in een plastic hoes, zodat zij beschermd wordt tegen vocht en vuil. Iedereen die met de machine gaat werken, moet vooraf de gebruiksaanwijzing gelezen hebben en vervolgens de daarin vervatte aanwijzingen zorgvuldig in acht nemen. Er mogen alleen personen aan de machine werken die instructies hebben ontvangen over het gebruik van de machine en de daarmee samenhangende mogelijke gevaren. De minimumleeftijd moet worden aangehouden.

Naast de veiligheidsvoorschriften die u in deze gebruiksaanwijzing aantreft, moeten ook de algemeen geldende landelijke technische regels voor het gebruik van houtbewerkingsmachines in acht worden genomen.



**Fabrikation:**

Woodster  
Günzburger Straße 69  
D-89335 Ichenhausen

**Krere kunde,**

vi ønsker Dem megen glæde og gode resultater ved arbejdet med Deres nye Woodster maskine

**OBS:**

Producenten af dette udstyr hæfter ifølge gældende love om produktansvar ikke for skader påført udstyret eller påført af udstyret som følge af:

- U hensigtsmæssig behandling.
- Manglende iagttagelse af betjeningsvejledning.
- Reparation udført af ikke autoriseret personale.
- Indsætning af og udskiftning med andet end Woodster originale reservedele.
- Utilsigtet anvendelse af udstyret.
- Udfald i elektriske installationer ved manglende iagttagelse af de deco 401 elektriske forskrifter og VDE-bestemmelserne. 0100, DIN 57113 / VDE 0113.

**Vi anbefaler:**

Læs hele betjeningsvejledningen nøje igennem før ilt igangsætning.

Denne betjeningsvejledning skal gøre det nemmere for Dem at lære Deres nye maskine at kende. Derudover vil De få oplysninger om, hvordan maskinen benyttes mest hensigtsmæssigt til gennemførelse af det arbejde, som den er konstrueret til

Betjeningsvejledningen indeholder vigtige henvisninger om, hvordan De arbejder sikkert, hensigtsmæssigt og økonomisk med denne maskine, og hvordan De kan undgå farer, reducere vedligeholdelsesomkostninger, forringe tomgangstiden og øge maskinens pålidelighed og holdbarhed.

Udover de sikkerhedsforskrifter, som findes i denne vejledning, skal De overholde de sikkerhedsforskrifter, som gælder i Deres land for denne type maskiner.

Denne betjeningsvejledning skal altid befinde sig ved maskinen. Den skal læses og overholdes af enhver, der skal til at arbejde med denne maskine. Kun de personer, der er blevet specielt uddannede til at arbejde med denne maskine og som er blevet oplyst om de mulige farer, må arbejde med maskinen. Den krævede mindstealder skal overholdes.

Udover de sikkerhedshenvisninger der er anført i denne betjeningsvejledning, samt de særlige bestemmelser, som skal overholdes i Deres hjemland, skal også de alment anerkendte fagtekniske regler for drift af træbearbejdningsmaskine overholdes.

**Valmistaja:**

Woodster  
Günzburger Straße 69  
D-89335 Ichenhausen

**Arvoisa asiakas,**

Toivotamme teille paljon iloa ja menestystä uuden Woodster-koneenne käytössä.

**Huomioitava:**

Tämän laitteen valmistaja ei tuotevastuulain mukaan vastaa vahingoista, jotka aiheutuvat laitteelle tai laitteen käytöstä mikäli:

- konetta käytetään sille soveltumattomaan tarkoitukseen,
- käyttöohjeet on laiminlyöty,
- korjauksia on suorittanut valtuuttamaton henkilö,
- muita kuin alkuperäisiä varaosia on asennettu tai vaihdettu,
- konetta käytetään määräysten vastaisesti,
- kyseessä on sähkömääräysten tai VDE- määräysten 0100, DIN 57113 / VDE0113 laiminlyönnistä johtuva sähkölaitteiden vioittuminen.

**Suosittelemme:**

Lukekaa käyttöohjeet ennen asennusta ja käyttöönottoa.

Näiden käyttöohjeiden tarkoitus on avustaa teitä koneeseen tutustumisessa sekä määräysten mukaisten käyttömahdollisuuksien hyödyntämisessä.

Käyttöohjeet sisältävät tärkeitä tietoja, joita noudattamalla voitte käyttää konetta varmasti, ammattitaitoisesti ja taloudellisesti sekä vaaroja välttämällä, korjauskustannuksissa säästämällä, vähentämällä ajanjaksoja, jolloin konetta ei voi käyttää, ja lisäksi koneen elinikää.

Näiden käyttöohjeiden ohella teidän tulee noudattaa maassanne voimassa olevia konetta koskevia määräyksiä. Säilyttäkää käyttöohjeet muovitaskussa koneen läheisyydessä, lialta ja kosteudelta suojattuna. Jokaisen koneen käyttäjän tulee ennen käyttöä lukea käyttöohjeet ja noudattaa niitä tarkasti. Koneen läheisyydessä saavat työskennellä vain henkilöt, jotka ovat tutustuneet koneen käyttöön sekä siihen liittyviin vaaroihin. Vaadittua vähimmäisikävaatimusta tulee noudattaa.

Näiden käyttöohjeisiin sisältyvien turvaohjeiden ja maa-kohtaisten määräysten lisäksi teidän tulee noudattaa puutyökoneita koskevia yleisesti tunnistettuja teknisiä määräyksiä.

Fig. 1

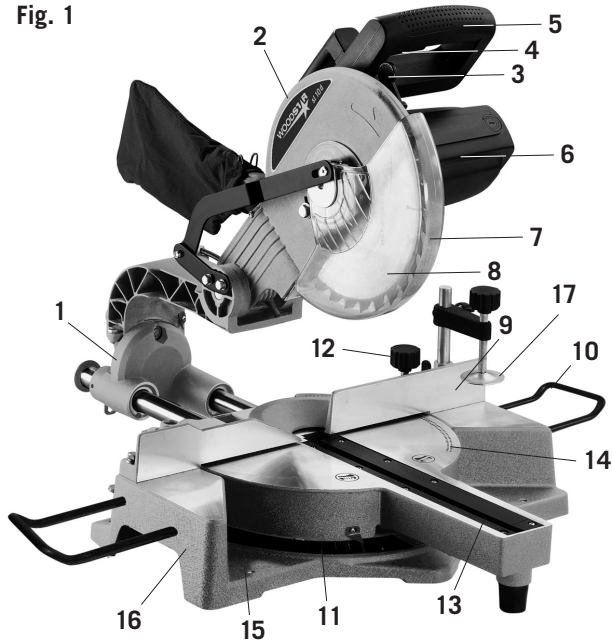

**Ken uw verstelbare verstekzaag (Fig. 1)**

1. Onderstel, verstelinrichting
2. Bovenste beschermkap
3. Borghendel, onderste beschermkap
4. Pistoolschakelaar
5. Handgreep
6. Motor
7. Onderste beschermkap
8. Zaagblad met hardmetaaltanden
9. Geleider
10. Verlengsteun (optioneel)
11. Verstekschaalverdeling
12. Verstekvergrendelingsknop
13. Tafelinzetstuk
14. Draaitafel
15. Bevestigingsgaten
16. Grondplaat
17. Klem

sl 10d	
<b>Leveringsgrootte</b>	
	Paneel afkortenverstekzaag sl 10d
	Betjeningsverleiding
<b>Technische gegevens</b>	
Ø Zaagblad	254 mm
Ø gat	30 mm
Afmetingen	510 x 740 x 570 mm
Gewicht	17,0 kg
Ø Draaitafel	320 mm
Verstekstoppen links & rechts	0°, 15°, 22,5°, 30°, 45°
Bereik Verstek-hoek	Links onder een hoek van 45° und rechts
Bereik afschuiningshoek	0°-45°
Max. Capaciteit	
Kruissnede onder 90°	80 x 310 mm
Versteksnede onder 45°	80 x 210 mm
Schuine snede onder 45°	45 x 310 mm
Samengestelde snede onder 45°	45 x 210 mm
<b>Drijf</b>	
Motor V/Hz	230 V/50 Hz
Aufnahmeleistung P1	1800 W
Onbelaste snelheid	5000 1/min

Technische wijzigingen voorbehouden!

De geluidsniveaus van deze machine tijdens het zagen zijn:

Maximaal niveau voor geluidsdruk: 99 dB(A)

### Kend din kap- og geringsssav (Fig. 1)

1. Trækslæde
2. Øverste klingskærm
3. Låsestang til underste klingskærm
4. Udløserkontakt
5. Håndtag
6. Motor
7. Underste klingskærm
8. Klinge med tungsten karbidstålskær
9. Afskærmning
10. Forlængerstøtte (valgfrit)
11. Geringssskala
12. Geringslåseknep
13. Bænkindsats
14. Drejebænk
15. Bolthuller
16. Bund
17. Skruetvinge

sl 10d	
Leveringsomfang	
	Kappe og Geringsssave med udtræk sl 10d
	Brugsanvisning
Tekniske data	
Ø Klinge	254 mm
Ø Bore	30 mm
Dimensioner	510 x 740 x 570 mm
Vægt	17,0 kg
Ø Drejebænk	320 mm
Geringsstopper venstre & højre	0°, 15°, 22,5°, 30°, 45°
Geringsvinkelområde	Venstre side onder een hoek van 45° und Højre side
Skråvinkelområde	0°-45°
Maks. kapacitet	
Tværsnit ved 90°	80 x 310 mm
Geringsnit ved 45°	80 x 210 mm
Tværsnit ved 45°	45 x 310 mm
Kombineringsnit ved 45°	45 x 210 mm
Drijf	
Motor V/Hz	230 V/50 Hz
P1	1800 W
Tomgangshastighed	5000 1/min

Ret til tekniske ændringer forbeholdes!

Denne maskines støjniveau ved skæring er som følger:  
maksimalt lydtrykniveau: 99 dB(A)

### Poikittain, Kuva. 1

1. Liukukisko
2. Ylempi teränsuojus
3. Alempi teränsuojus - vapautuskahva
4. Virrankatkaisin
5. Kädensija
6. Moottori
7. Alempi sahanteränsuoja
8. Sahanterä kovametallikärjellä
9. Työtaso
10. Pidennystuki
11. Kulma-asteikko
12. Kulmanlukitusnappi
13. Pöydän aukko
14. Kääntölava
15. Pultinreiät
16. Pistoke
17. Kiinnitysistukka

sl 10d	
Toimitus sisältää	
	Katkaisu- ja vetosaha sl 10u
	Käyttöohjeet
Tekniset tiedot	
Sahanterän halkaisija	254 mm
Sahanterän syvyys	30 mm
Mitat	510 x 740 x 570 mm
Paino	17,0 kg
Kääntölavan halkaisija	320 mm
Kulmavasteet vasemmalle ja oikealle	0°, 15°, 22,5°, 30°, 45°
	45° vasemmalle ja oikealle
Viistokulman kallistus Maksimiteho	0°-45°
Poikkileikkaus 90°	80 x 310 mm
Kulmaleikkaus 45°	80 x 210 mm
Viistoleikkaus 45°	45 x 310 mm
Yhdistelmäleikkaus 45°	45 x 210 mm
Kone	
Moottori V/Hz	230 V/50 Hz
Teho P1	1800 W
Pyörimisnopeus	5000 1/min

Oikeus teknisiin muutoksiin pidätetään!

### Äänen painetaso sahatessa:

Äänen maksimipainetaso: 99 dB(A)

## Algemene aanwijzingen

- Controleer alle onderdelen na het uitpakken op eventuele beschadigingen opgelopen tijdens het transport. Bij klachten dient u direct contact op te nemen met de transporteur. Als een klacht te laat binnenkomt wordt het niet erkend.
- Controleer of de zending compleet is.
- Zorg ervoor dat u voor de ingebruikname vertrouwd bent met de machine door het lezen van de gebruiksaanwijzing.
- Gelieve alleen originele onderdelen te gebruiken zoals reserve- en slijtageonderdelen. Reserveonderdelen kunt u verkrijgen via uw Woodster vakhandelaar.
- Gelieve bij bestellingen ons artikelnummer en het type en bouwjaar van het apparaat op te geven.

In deze gebruiksaanwijzing worden zaken die uw veiligheid betreffen met dit teken aangegeven: ⚠

## ⚠ Veiligheidsinstructies

**LET OP! Neem bij gebruik van elektrisch gereedschap altijd fundamentele veiligheidsmaatregelen in acht ter vermindering van risico's zoals brand, elektrische schok en persoonlijke verwonding.**

**Lees al deze voorschriften alvorens dit product uit te proberen. Bewaar deze voorschriften voor toekomstig gebruik.**

- Houdt de werkplek opgeruimd. Rommelige plekken en werkbanken werken verwonding in de hand.
- Sta stil bij de werkomstandigheden. Laat gereedschap niet natregenen. Gebruik gereedschap niet in vochtige of natte ruimtes. Zorg voor afdoende verlichting. Gebruik gereedschap niet in de buurt van ontvlambare vloeistoffen of gassen.
- Pas op voor elektrische schok. Voorkom lichaamscontact met geaarde oppervlakken.
- Houdt anderen uit de buurt. Laat anderen, en in het bijzonder kinderen, die niet bij het werk betrokken zijn, niet in aanraking komen met het gereedschap of het verlengsnoer en houdt ze uit de buurt van de werkplek.
- Berg ongebruikt gereedschap op. Gereedschap dient, terwijl het niet in gebruik is, buiten het bereik van kinderen opgeborgen te worden in een droge, afsluitbare ruimte.
- Forceer het gereedschap niet. Het werkt beter en veiliger bij de bedoelde snelheid.
- Gebruik het juiste gereedschap. Probeer niet te werken met klein gereedschap, als zwaar gereedschap geboden is. Gebruik het gereedschap niet voor doeleinden, waarvoor het niet bedoeld is; gebruik bijvoorbeeld niet een cirkelzaag om boomstammen of -stronken door te zagen.
- Draag geschikte kleding. Draag geen losse kleding of sieraden, die in bewegende delen terecht kunnen komen. Bij gebruik buiten is antislip schoeisel aan te raden. Draag iets op het hoofd om lang haar weg te houden.
- Gebruik bescherming. Gebruik een veiligheidsbril. Gebruik een gezichts- of stofmasker, als er bij het zagen stof vrijkomt.

## Generelle anvisninger

- Når du har pakket maskinen ud, bedes du kontrollere alle dele for eventuelle transportskader. Ved evt. reklamationer skal transportfirmaet straks kontaktes. Senere reklamationer godkendes ikke.
- Kontrollér, om forsendelsen er komplet.
- Læs betjeningsvejledningen omhyggeligt for at blive fortrolig med maskinen, inden du tager den i brug.
- Brug kun originale dele som tilbehør og slid- og reservedele. Reservedele kan købes hos din Woodster-forhandler.
- Ved bestillinger bedes du oplyse artikelnumre samt maskinens type og byggeår.

I denne betjeningsbejledning har vi markeret alle de steder, der vedrører Deres sikkerhed med dette symbol: ⚠

## ⚠ Sikkerhedshenvisninger

- Undgå uorden på arbejdsområdet. Rodede arbejdsbænke og områder kan medføre ulykker.
- Tænk på arbejdsmiljøet. Værktøjet må ikke udsættes for regn. Værktøjet må ikke bruges i regnvejr eller under fugtige omgivelser. Arbejdsområdet skal være godt oplyst. Værktøjet må ikke bruges i nærheden af brændbare væsker eller gasser.
- Der skal beskyttes mod elektrisk chock. Undgå kropskontakt med jordforbundne dele.
- Hold uvedkommende væk. Hold uvedkommende, specielt børn og andre der ikke er involveret i arbejdet, komme i kontakt med værktøjet eller forlængerledninger. De skal holdes væk fra arbejdsområdet.
- Uvirksomme værktøjer skal opbevares på et sikkert sted. Når værktøjet ikke benyttes, skal det opbevares på et tørt og aflåst sted og uden for børns rækkevidde.
- Brug aldrig tvang på værktøjet. Værktøjet udfører det job det er egnet til på en bedre og sikrere måde.
- Brug det korrekte værktøj. Forsøg aldrig at bruge et svagt værktøj til tungt arbejde, hvis det ikke egner sig til dertil: brug f.eks. aldrig en rundsav til at save i grene eller tømmer.
- Vær korrekt påklædt. Bær ikke løst tøj eller smykker, da de kan blive fanget i bevægende dele. Det anbefales at bære skridsikket fodtøj ved udendørs arbejde. For at holde langt hår væk, skal der bæres hovedbeklædning.
- Brug beskyttelsesudstyr. Brug sikkerhedsbriller. Bær ansigts eller støvmaske, hvis jobbet støver.
- Der skal tilsluttes støvudsugningsanlæg. Hvis værktøjet har mulighed for tilslutning af spånsugningsanlæg samt spånsopsamling, bør det sikres at disse tilsluttes og betjenes korrekt.
- Tilslutningskablet må ikke misbruges. Der må aldrig trækkes i kablet fra stikkontakten for at afbryde værktøjet. Kablet skal holdes væk fra varme, olie og skarpe kanter.
- Fastgør arbejdsemnet. Brug såvidt muligt klamper eller en skruetvinge til at holde arbejdsemnet fast. Dette er

## Yleiset ohjeet

- Paketista avattaessa tarkistakaa kaikki mahdolliset kuljetusvauriot. Valitukset tulee ilmaista välittömästi toimittajalle. Myöhempiä valituksia ei huomioida.
- Tarkastakaa, että toimitus on täydellinen.
- Tutustukaa ennen asennusta laitteen käyttöohjeisiin.
- Käyttäkää lisätarvikkeina, kuten käyttö- ja varaosina vain alkuperäisiä osia. Vaihto-osat saatte **Woodster**-kauppiaaltanne.
- Antakaa tilatessanne artikkelinumromme sekä tiedot koneen tyyppistä ja valmistusvuodesta.

Näissä turvaohjeissa olemme merkinneet kohdat, jotka koskevat turvallisuuttanne seuraavalla merkillä: ⚠

## ⚠ Turvaohjeet

**HUOMIO! Sähköisillä koneilla tehtävässä työssä on noudatettava perusturvaohjeita, jotta tulipalo-, sähköisku- ja loukkaantumisriskit pidetään mahdollisimman alhaisina.**

Lukekaa kaikki alla olevat ohjeet ennen koneen käyttöä. Säilyttäkää nämä ohjeet myöhempiä tarpeita varten.

- Pitäkää työpaikkanne puhtaana. Liian täysinäiset työpisteet ja -penkit ovat usein synnyn loukkaantumisille.
- Tarkkaillkaa myös työympäristöä. Älkää jättäkö koneita sateeseen. Älkää työskennelkö koneilla kosteissa tai märissä tiloissa. Pitäkää huoli, että työpisteellänne on hyvä valaistus. Älkää työskennelkö laitteella tulenarkojen nesteiden tai kaasujen läheisyydessä.
- Suojatkaa itsenne sähköiskua vastaan. Välttäkää kontaktia maadoitettujen pintojen kanssa.
- Estäkää luvattomien henkilöiden pääsy koneelle. Älkää antako henkilöiden, erityisesti lapsien, jotka eivät ole osallisina työssä, olla kosketuksissa koneen tai jatkojohdon kanssa. Evätkää myös kyseisiltä henkilöiltä pääsy työpisteelle.
- Kytkekää ei käytössä olevat koneet pois päältä. Koneet, jotka eivät ole käytössä, tulee säilyttää kuivassa, suljetavissa olevassa tilassa, lasten saavuttamattomissa.
- Älkää käyttäkö konetta väkivalloin. Ilman ylimääräistä voimaa suoriudutte työstänne paremmin ja nopeammin.
- Käyttäkää oikeaa työkalua. Älkää käyttäkö pientä työkalua töihin, joiden suorittaminen sujui paremmin korkean tehon laitteilla. Älkää työskennelkö laitteella tarkoituksien vastaisesti: Älkää sahakko pyörösahalla esimerkiksi kantoja tai tukkeja.
- Pitäkää yllänne oikeanlaista vaatetusta. Älkää käyttäkö löysiä vaatteita tai koruja, jotka voivat tarttua liikkuviin osiin. Liukastumisen estävien kenkien käyttöä työssä suositellaan. Pitkätukkaisten tulisi pitää hiusverkkoa.
- Käyttäkää suojarusteita. Pitäkää suojalaseja. Pitäkää kasvo-/pölysuojaa mikäli sahauksesta aiheutuu pölyä.
- Sulkekaa pölynimuri. Mikäli teillä on mahdollisuus käyttää laitteita pölynpoistoon, huolehtikaa, että ne ovat liitettynä ja oikein käytettyjä.

- Sluit een stofafzuiger aan. Als er apparatuur beschikbaar is voor het afzuigen en verzamelen van stof, sluit die apparatuur dan aan en zie erop toe, dat deze goed gebruikt wordt.
- Misbruik de elektriciteitskabel niet. Trek nooit aan de kabel om het uit het stopcontact te krijgen. Houdt de kabel uit de buurt van warmtebronnen, olie en scherpe randen.
- Zet het werk vast. Gebruik waar mogelijk klemmen of een bankschroef. Dat is veiliger dan gebruik van handen.
- Reik niet te ver. Zorg te allen tijde voor een goed houvast en balans.
- Zorg voor goed onderhoud van het gereedschap. Houdt zaaggereedschap scherp en schoon. Dan werkt het beter en veiliger. Volg de aanwijzingen voor smering en het monteren van hulpstukken. Controleer de elektriciteitskabel regelmatig en laat deze zonodig vervangen door een erkende servicedienst. Controleer verlengsnoeren regelmatig en vervang beschadigde snoeren. Houdt handgrepen droog, schoon en vrij van olie en vet.
- Neem stekkers uit het stopcontact. Doe dit, als het gereedschap niet in gebruik is, een onderhoudsbeurt krijgt of bij het verwisselen van hulpstukken bijv. een zaagblad, snijplaat of mes.
- Verwijder stel- en steeksleutels. Maak er een gewoonte van om te controleren, dat dergelijke sleutels verwijderd zijn, alvorens het gereedschap op te starten.
- Voorkom onbedoeld opstarten. Zorg ervoor, dat de schakelaar uitstaat, voordat de stekker in het stopcontact wordt gestoken.
- Gebruik verlengsnoeren voor de openlucht. Als het gereedschap buiten gebruikt gaat worden, gebruik dan alleen daarvoor bedoelde verlengsnoeren, die als zodanig gelabeld zijn.
- Blijf alert. Let op wat u doet, gebruik uw gezond verstand en gebruik het gereedschap niet, als u moebent.

#### **Verdere veiligheidsvoorschriften voor verstekzagen**

- Geen zaagbladen gebruiken die beschadigd of vervormd zijn.
- De zaag niet gebruiken als de beschermkappen niet op hun plaats zitten.
- Vervang het tafelinzetstuk als het versleten is.
- Gebruik de zaag alleen voor hout of vergelijkbare materialen.
- Gebruik alleen zaagbladen die door de fabrikant zijn aanbevolen (EN847-1).
- Sluit de verstekzaag bij gebruik aan op een stofafzuiger.
- Kies een zaagblad dat geschikt is voor het te zagen materiaal.

sikrere end at bruge hånden.

- Bøj Dem aldrig for langt over. Der skal til enhver tid holdes et sikkert fodfæste og balance.
- Værktøjet skal holdes i en god tilstand. For at opnå bedre og sikrere præstation, skal skæreværktøjer holdes skarpe og rene. Følg instruktionerne nøje for smøring og udskiftning af tilbehør. Strømkablerne skal efterses med jævne mellemrum, og hvis de er beskadigede, skal de udskiftes af en autoriseret fagmand. Efterse forlænger-kablerne med jævne mellemrum og udskift dem hvis de er beskadigede. Håndtagene skal holdes tørre, rene og fri for olie og fedtstoffer.
- Værktøjet skal afbrydes. Når værktøjet ikke bruges, inden eftersyn og ved udskiftning af tilbehør, såsom savklinger, bits, eller skæreenheder, skal værktøjet kobles fra elforsyningen.
- Fjern skrue- og justeringsnøgler. Gør det til en vane at kontrollere om skrue- og justeringsnøgler er fjernede fra værktøjet inden det tændes.
- Undgå utilsigtet igangsætning. Sørg for at afbryderen sidder i „off”stilling når stikket sættes i kontakten.
- Brug udendørs forlængerledninger. Når værktøjet skal bruges udendørs, bør der kun bruges forlængerledninger, der egner sig til udendørs brug.
- Vær på vagt. Hold øje med hvad De foretager Dem, brug almindelig sund fornuft og betjen aldrig værktøjet, når De er træt.
- Efterse beskadigede dele. Inden fortsat brug af værktøjet, skal det nøje checkes for at afgøre om det kan betjenes korrekt, og om værktøjet kan præstere det tilsigtede stykke arbejde. Check at de bevægende dele sidder på linje og er korrekt fastgjorte. Check for beskadigede dele, montering og andre forhold, der kan påvirke værktøjets betjening. En beskadiget skærm, eller andre dele, skal repareres eller udskiftes af et autoriseret serviceværksted, medmindre andet er beskrevet i betjeningsvejledningen. Værktøjet må ikke bruges, hvis afbryderen ikke tænder og slukker.
- Advarsel. Brugen af andet tilbehør end det der anbefales i denne betjeningsvejledning, kan medføre risiko for personlig skade.
- Få værktøjet repareret af en kvalificeret person. Dette el-værktøj opfylder de relevante sikkerhedsregler. Reparationer bør kun udføres af en kvalificeret person der bruger originale reservedele, da dette ellers kan resultere i alvorlig skade for brugeren.

#### **Yderligere sikkerhedsregler for Kap- og geringssave**

- Savklingerne må ikke bruges, hvis de er beskadigede eller deforme.
- Saven må ikke bruges, hvis styrelisten ikke sidder i position.
- Når bænkindtsatsen er slidt skal den udskiftes.
- Saven må ikke benyttes til skæring af andet end træ eller lignende materialer.
- Der må kun bruges de af fabrikanten anbefalede savklinger (EN847-1).
- Din geringssav skal kobles til en spånsugnings-anordning når der skæres.
- Vælg savklinger der egner sig til det materiale der skal skæres.

- Kåstelkää johtoa huolellisesti. Älkää irrottako pistoketta pistorasiasta vetämällä johtoa. Pitäkää huoli, että johto ei joudu kosketuksiin kuumuuden, öljyn tai terävien pintojen kanssa.
- Varmistakaa työvälineenne. Mikäli mahdollista, kiinnitäkää työvälineenne tartuntaleuoilla tai ruuvipuristimilla. Tämä on varmempi tapa kuin säilyttää niitä kädessä.
- Älkää nojatko pitkälle eteenpäin. Huolehtikaa vakaasta työasennosta ja tasapainosta.
- Kåstelkää työkalua huolellisesti. Huolehtikaa leikkauslaitteiden terävyydestä ja puhtaudesta, jotta voitte työskennellä niillä varmemmin ja turvallisemmin. Noudattakaa osien öljymistä ja vaihtoa koskevia ohjeita. Tarkistakaa verkkojohto säännöllisin väliajoin ja pyytäkää valtuutettua asiakaspalvelijaa vaihtamaan se, mikäli se on vahingoittunut. Tarkistakaa jatkojohto säännöllisin väliajoin ja vaihtakaa se, mikäli se on vahingoittunut. Huolehtikaa, että kädensijat ovat kuivat sekä puhtaana öljystä ja voiteluaineesta.
- Irrottakaa kone sähköverkosta. Ennen kuin konetta huolletaan tai sen lisätarvikkeita kuten teriä, saksia ja osia vaihdetaan, tulee kone irrottaa pistorasiasta.
- Poistakaa ruuvipuristimet ja ruuviavaimet. Ottakaa tavaksi tarkastaa, että ruuvi- ja säätöavaimet on poistettu ennen laitteen kytkemistä päälle.
- Vålttåkåå satunnaisia käynnistymisiä. Tarkistakaa, että päällä/pois kykin on pois -asennossa ennen virtajohdon kytkemistä pistorasiaan.
- Kåyttåkåå ulkojatkajohtoa. Mikåli työskentelette koneella ulkoilmassa, kåyttåkåå ainoastaan tarkoitukseen soveltuvaa ulko-jatkojohtoa.
- Olkaa tarkkaavainen. Toimikaa huolella. Kåyttåkåå tervettä järkeå, ålkååkå kåyttåkö konetta, kun olette väsynyt.

#### **Liså turvållisuusohjeita katkaisu- ja kulmasåhåukseen**

- Ålkåå kåyttåkö vahingoittuneita tai vääntyneitä sahanteeriå.
- Ålkåå kåyttåkö sahaa ilman suojarusteita.
- Vaihtakaa pöydån aukko, kun se on kulunut.
- Kåyttåkåå sahaa ainoastaan puun tai vastaavien materiaalien sahaamiseen.
- Kåyttåkåå vain valmistajan suosittelimia sahanteriå, jotka ovat EN847-1 mukaisia.
- Kytkekåå viistosåhåuksessa pölynkerååjå sahaanne.
- Valitkaa sahanteriå sahattavan materiaalin mukaan.
- Tarkistakaa maksimisåhåussyvyys.
- Sahatessanne pitkiå osia, kåyttåkåå pidiketelineitå ja asettakaa tartuntaleuat tai muut kiinnitysvarusteet.

- Controleer de maximale diepte van de zaagsnede.
- Gebruik bij het zagen van lange werkstukken altijd de verlengsteunen voor betere ondersteuning en verder klemmen en dergelijke.
- Draag oorbescherming.

**WAARSCHUWING! Lawaai kan een bedreiging voor de gezondheid inhouden. Draag oorbeschermers als het geluidsniveau van 85 dB (A) wordt overschreden.**

### Gebruik volgens de voorschriften

**CE geteste machines voldoen aan de geldende EG richtlijnen voor machines, en aan alle richtlijnen voor de desbetreffende machine.**

- De machine/installatie uitsluitend in technisch correcte toestand alsmede volgens de bestemming, bewust van de veiligheidsaspecten en gevaren gebruiken met inachtneming van de gebruiksaanwijzing! Vooral storingen, die de veiligheid nadelig kunnen beïnvloeden, dient men onverwijld te (laten) verhelpen!
- Elk ander gebruik geldt als niet voorgeschreven gebruik. Voor de daaruit resulterende schade stelt de fabrikant zich niet aansprakelijk. Het risico hiervan draagt de gebruiker zelf.
- De veiligheids-, arbeids- en onderhoudswenken van de fabrikanten en de in de technische gegevens opgegeven afmetingen moeten nageleefd worden.
- De betreffende voorschriften ter voorkoming van ongelukken en de overige algemeen erkende veiligheids-technische regels moeten in acht genomen worden.
- De machine mag alleen door personen gebruikt, onderhouden of gerepareerd worden, die er vertrouwd mee zijn en die over de gevaren ervan zijn geïnformeerd. Eigenhandige veranderingen aan de machine sluiten de aansprakelijkheid van de fabrikant voor de daaruit resulterende schade uit.
- De machine mag alleen met origineel toebehoor, origineel gereedschap van de fabrikant gebruikt worden.

### Overige risico's

**De machine is volgens de nieuwste stand van de techniek en de erkende veiligheidstechnische regels gebouwd. Toch kunnen er tijdens het werken nog een enkele risico's optreden.**

- Verwerk alleen uitgezocht hout zonder fouten zoals: Kwasten, dwarsscheuren, oppervlaktescheuren. Hout met fouten neigt tot splinters en vormt een risico tijdens het werken.
- Niet zorgvuldig gelijmd hout kan door de middelpuntvliedende kracht tijdens het bewerken exploderen.
- Gevaar voor verwondingen door slechte werkstukgeleiding bij niet exact opgestelde support en stomp draaiersgereedschap. Voorwaarde voor deskundig draaien is goed, scherp draaiersgereedschap.
- Gevaar voor verwondingen door het roterende werkstuk bij lang haar en losse kleding. Persoonlijke beschermingsmiddelen zoals haarnetje en nauwsluitende werk-kleding.



- Kontrollér den maksimale skæredybde.
- Når der saves i lange arbejdssemner, bør der altid bruges forlængervinger for at give en bedre støtte; brug også skruetvinger eller andre fastspændingsanordninger.
- Bær øreværn.

**ADVARSEL! Støj kan være en helbredsrisiko. Hvis det tilladte støjniveau på 85dB(A) overskrides, skal der bæres øreværn.**

### ⚠ Korrekt anvendelse

**Maskinen opfylder gældende EG maskinregulativer.**

- Maskinen er bygget i overensstemmelse med den nyeste tekniske udvikling og de alment anerkendte sikkerhedstekniske regler. På trods heraf kan brugen af maskinen indebære risiko for liv og lemmer for brugeren eller tredjemand eller forårsage skade på maskine og andre genstande.
- Maskinen må kun benyttes i teknisk perfekt stand samt i overensstemmelse med dens beregnede anvendelse. Ved brugen af maskinen skal man være bevidst om sikkerheden og evt. risici samt overholde angivelserne i brugsvejledningen. Specielt skal fejl, som kan forringe sikkerheden, afhjælpes omgående.
- Enhver anden anvendelse betragtes som værende uautoriseret. Producenten hæfter ikke for evt. skader, der skyldes uautoriseret anvendelse; risikoen bæres udelukkende af brugeren.
- Producentens sikkerheds-, arbejds- og vedligeholdelses henvisninger samt de mål, der er angivet i Tekniske data, skal overholdes.
- Gældende ulykkesforebyggende forskrifter og øvrige alment anerkendte sikkerhedstekniske regler skal overholdes.
- Woodster-maskinen må kun benyttes, vedligeholdes eller repareres af personer, som er fortrolige hermed og har kendskab til evt. farer. Egne foretagne ændringer ved maskinen fritager producenten for hæftelse for heraf resulterende skader.
- Woodster-drejemaskinen må kun anvendes med producentens original-tilbehør og original-værktøj.

### ⚠ Restrisici

**Maskinen er bygget efter den nyeste tekniske standard og de anerkendte sikkerhedstekniske regler. På trods heraf kan der ved arbejdet forekomme enkelte restrisici.**

- Der bør udelukkende bearbejdes udsøgt træ uden fejl som f.eks.: knaster, tværgående revner, overfladerovner. Dårligt træ giver risiko for arbejdsskader.
- Træ, der ikke er limet ordentligt, kan pga. centrifugalkraften eksplodere ved bearbejdningen.
- Før det rå træ spændes fast, skal det skæres til i firkanter form, centreret og spændes sikkert fast. Uligevægt i arbejdssemnet giver risiko for arbejdsskader.
- Risiko for skader pga. det roterende værktøj ved langt hår og løshængende beklædning. Personligt sikkerhedsudstyr som f.eks. håret og tætsiddende arbejdstøj skal benyttes.
- Sundhedsfare pga. træstøveller træspåner. Personligt sikkerhedsudstyr som f.eks. beskyttelsesbriller og støv-

- Bruges i rum med dårlig ventilation.

**HUOMIO! Kova ääni voi olla haitallista terveydellesi. Kun sallittu äänen painetaso 85dB(A) ylittyy, on käytettävä korvasuojaimia.**

### ⚠ Määräysten mukainen käyttö

**Kone on voimassaolevan EY konedirektiivin mukainen.**

- Konetta tulee käyttää vain teknisesti virheettömissä olosuhteissa siihen tarkoitukseen, johon se on suunniteltu, turvaohjeet ja vaarat huomioiden ja käyttöohjeita noudattaen! Poistakaa nopeasti erityiset häiriöt, jotka voivat vaikuttaa turvallisuuteen.
- Jokainen käyttö, jossa näitä ohjeita ei noudateta, katsotaan määräysten mukaisen käytön ylittäväksi käytöksi. Valmistaja ei vastaa vahingoista, jotka johtuvat tällaisesta käytöstä, joten kaikki riskit ovat käyttäjän omalla vastuulla.
- Käyttäjän tulee noudattaa valmistajan turva-, käyttö-, ja huoltomääräyksiä, kuten myös teknisissä tiedoissa annettuja mittauksia.
- Käyttäjän tulee noudattaa voimassaolevia tapaturmanehkäisymääräyksiä, kuten myös muita yleisesti tunnettua turvateknisiä sääntöjä.
- Konetta saa käyttää, huoltaa tai korjata vain ammattihenkilö, joka on tietoinen siihen liittyvistä vaaroista. Valmistaja ei vastaa omin päin tehdyistä laitteen muutoksista johtuvista vahingoista.
- Laitteessa saa käyttää vain valmistajan alkuperäisiä lisävarusteita ja -laitteita.

### ⚠ Jäämääriskitekijät

**Kone on rakennettu viimeisen teknologian ja tunnettujen turvallisuusteknisten sääntöjen mukaisesti. Siitä huolimatta työskennellessä voi esiintyä yksittäisiä vaaratekijöitä.**

- Terveysturvallisuuden varmistaminen käytettäessä määräysten vastaisia sähkökytkentöjä.
- Kaikista varotoimista huolimatta voi esiintyä jäämääriskitekijöitä jotka eivät ole ilmeisiä.
- Muut vaarat voidaan minimoida noudattamalla "turvaohjeita" ja ohjeita "määräysten mukaisesta käytöstä" sekä käyttöohjeita.
- Älkää rasittako konetta tarpeettomasti: liian kova paine saattaa vahingoittaa sahanterää nopeasti, mikä johtaa koneen suoritustehon alenemiseen sekä sahaustarkkuuden vähenemiseen.
- Sahaustaessa alumiini- ja muovimateriaaleja tulee aina käyttää tartuntaleukoja: sahattavat osat tulee aina varmistaa kaksilla tartuntaleukoilla.

Fig. 2

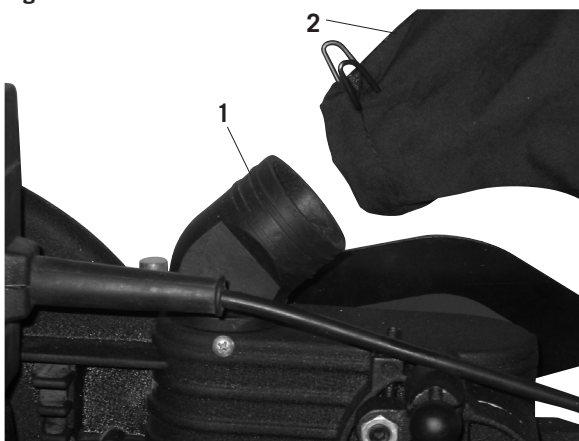

- Gevaar voor uw gezondheid door houtstof of houtspaanders. Persoonlijke beschermingsmiddelen zoals oogbescherming en stofmasker dragen.
- Gevaar voor uw gezondheid door stroom, bij gebruik van aansluitkabels, die niet aan de voorschriften voldoen.
- Verder kunnen er ondanks alle voorzorgsmaatregelen nog niet bekende risico's bestaan.
- Deze overige risico's kunnen geminimaliseerd worden, als de „Veiligheidswenken“ en het „Gebruik volgens de voorschriften“ en de gebruiksaanwijzing in z'n geheel in acht genomen worden.
- Belast de machine niet onnodig: te sterke druk beschadigt snel het zaagblad wat ertoe leidt dat de machine tijdens de afwerking en in de zaagprecisie minder presteert.
- Gebruik bij het zagen van aluminium en plastic materiaal altijd klemmen: de onderdelen die moeten worden gezaagd moeten altijd tussen de klemmen worden vastgezet.
- Voorkom dat de machine bij toeval in bedrijf wordt gesteld: wanneer de stekker in het stopcontact wordt gestopt, mag de schakelaar niet ingedrukt worden.
- Gebruik het gereedschap dat in dit handboek wordt aanbevolen. Zo bereikt u dat uw cirkelzaag optimale prestaties levert.
- De handen mogen nooit in de afwerkzone terechtkomen, wanneer de machine in bedrijf is. Voordat u welke operaties dan ook uitvoert, laat u de handgreepknop los en schakelt u de machine uit.

### **⚠ Montage**

**WAARSCHUWING! Omwille van uw eigen veiligheid, nooit de stekker in het stopcontact steken voordat u alle montageschappen hebt doorlopen en de veiligheids- en bedieningshandleidingen hebt gelezen en begrepen.**

Til de zaag uit de verpakking en plaats hem op uw werkbank.

#### **Montage van de stofzak (Fig. 2)**

- Knijp de metalen kraagvleugels 2 van de stofzak en plaats op de uitlaat in de buurt van de motor 1.

maske skal benyttes.

- Risiko for ulykker pga. strøm ved brug af uregulerede el-tilslutninger.
- Derudover kan der trods de trufne sikkerhedsforanstaltninger forekomme ikke åbenlyse restrisici.
- Restrisici kan minimeres, når „Sikkerhedshenvisninger“ og „Bestemmelsesmæssig anvendelse“ samt brugsanvisningen følges.
- Belast ikke maskinen unødigt: for stort tryk under savningen kan hurtigt beskadige savklingen, hvad der fører til ydelsesnedsættelse på maskinen under forarbejdningen og i savenøjagtigheden.
- Anvend altid klemmer ved savning af aluminium og plastikmateriale: de dele, der skal saves, skal altid fikseres mellem klemmerne.
- Undgå tilfældig ibrugtagning af maskinen: når stikket sættes i stikdåsen, må driftstasten ikke trykkes.
- Anvend det værktøj, der anbefales i denne håndbog. Således opnår du, at din rundsav bringer optimale ydelser.
- Hænderne må aldrig komme ind i forarbejdningszonen, når maskinen er i drift. Inden du foretager nogen form for operationer, skal du slippe håndtagtasten og slukke for maskinen.

## ⚠ Montering

**ADVARSEL!** For din egen sikkerheds skyld, må stikket ikke tilsluttes el-forsyningen før alle monteringsstrinene er fuldendte, og før du har gennemlæst og forstået alle sikkerheds- og betjeningsinstruktionerne.

### Installation af støvposen (Fig. 2)

- Løft saven ud af emballagen og sæt den på din arbejdsbænk.

- Væltkää satunnaisia laitteen käynnistymisiä: asetettaessa verkkopistoke pistorasiaan ei tule samanaikaisesti painaa käyttönapia.
- Käyttäkää käsikirjanne suosittelomia työkaluja. Näin tulette saavuttamaan katkaisusahanne optimaalisen suorituskyvyn.
- Käsiä ei saa koskaan asettaa työstöalueelle koneen ollessa käytössä. Ennen kuin operoitte konetta, päästäkää kahvasta ja kytkekää kone pois päältä.

## ⚠ Asennus

**HUOMIO!** Oman turvallisuutenne takaamiseksi liittäkää verkkopistoke pistorasiaan vasta sen jälkeen, kun kaikki asennustoimenpiteet on suoritettu ja kun olette lukenut ja ymmärtänyt turva- ja käyttöohjeet.

Nostakaa saha pakkauksesta ja asettakaa se työpöydälleen.

### Pölypussin asennus (Kuva 2)

- Painakaa pölypussin metalliholkit 2 yhteen ja asettakaa se koneiston poistoputkeen 1.

## Instellen van het apparaat

### Opmerking:

Dit apparaat is vóór verzending in de fabriek nauwkeurig afgesteld. Controleer de volgende twee onderdelen op nauwkeurigheid en stel ze zo nodig bij om tijdens gebruik de beste resultaten te verkrijgen.

### Bijstellen van de afschuinstops bij 90° en 45° (Fig. 3)

- Draai de borghendel voor afschuining los, beweeg de zaagkop helemaal naar rechts en draai de borghendel vast 1.
- Gebruik een rechte haak om het zaagblad haaks (90°) ten opzichte van de tafel op te stellen.
- Als bijstelling noodzakelijk is, draai dan borgmoer 2 los en stel bout 1 met behulp van de meegeleverde sleutel bij zodat het zaagblad haaks (90°) ten opzichte van de tafel staat.
- Draai de borgmoer weer vast.
- Stel de aanduiding van de afschuiningshoek 4 af op de 0 markering met behulp van schroef 1.
- Volg dezelfde procedure voor de afstelling onder een hoek van 90° door de zaagkop onder een hoek van 45° naar links te kantelen en gebruik de borgmoer 2 en bout 3.

### Bijstellen van de geleider

- Breng de zaagkop omlaag en druk de borgpen in. Zorg dat de tafel in de 0-stand op de verstekschaalverdeling staat.
- Plaats een rechthoek tegen de geleider en tegen het zaagblad.
- Als het zaagblad niet de rechthoek raakt, draai dan de schroeven los..
- Stel de geleider zodanig bij dat hij volledig in aanraking is met de rechthoek. Draai de schroeven weer vast.

### Aansluiting op de stroomvoorziening

Controleer of de stroomvoorziening en de gebruikte contactdoos geschikt zijn voor de verstekzaag. Controleer de kenplaten van de motor of van de verstekzaag. Wijzigingen moeten altijd door een gekwalificeerd elektricien worden uitgevoerd.

Dit is een dubbelgeïsoleerd apparaat en een geaarde stroomvoorziening is derhalve niet noodzakelijk.

**WAARSCHUWING: Vermijd het aanraken van de contactpenen van de stekker als u de stekker in de contactdoos steekt of deze eruit trekt. Aanraking kan een zeer ernstige elektrische schok veroorzaken.**

### Gebruik van een verlengsnoer

Het gebruik van een verlengsnoer veroorzaakt enig verlies aan stroom. Vraag advies aan een gekwalificeerde elektricien ten aanzien van de minimale draaddikte in het verlengsnoer; dit om stroomverlies tot een minimum te beperken en om oververhitting en doorbranden van de motor te voorkomen.

Het verlengsnoer moet een geaarde stekker hebben die op de contactdoos past, en een geaard stopcontact waarop de stekker van dit apparaat past.

Fig. 3

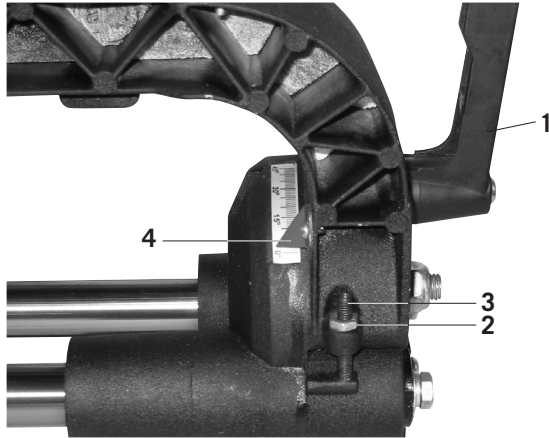

## Indstilling af værktøjet

### Bemærk:

**Dette værktøj er justeret korrekt inden afsendelse fra fabrikken. For at opnå de bedste driftsresultater, bør følgende kontrolleres og genjusteret efter behov.**

### Justering af skråstopperne ved 90° og 45° (Fig. 3)

- Løsn det skrå låsehåndtag og flyt skærehovedet helt til højre og stram det skrå låsehåndtag 1.
- Anvend en vinkelmåler til at indstille klingens på 90° mod bænken.
- Hvis justering er nødvendig, løsnes låsemøtrikken 2 hvorefter bolten 1 justeres med den medfølgende skrue-nøgle, således at klingens sidder 90° mod bænken.
- Stram låsemøtrikken.
- Juster afskræningsindikatoren 4 på 0-afmærkningen med skruen 1.
- For at justere stopperen på 45°, følges de samme procedurer som for 90°, men skærehovedet flyttes til venstre med låsemøtrikken 2 og bolten 3.

### Justering af afskærmningen

- Sænk skærehovedet og skub låsestiften ind. Sørg for at bænken sidder i geringsposition 0.
- Anbring en kombinationsvinkelmåler mod afskærmningen og ved siden af savklingen.
- Hvis klingens ikke kontakter vinkelmåleren, løsnes de skruer.
- Juster afskærmningen således at den har fuldstændig kontakt med vinkelmåleren. Stram skruerne.

### Tilslutning af el-forsyningen

Kontrollér at den anvendte strømforsyning og tilslutningssted svarer til geringsavens. Check enten på motorens mærkeplade eller på selve geringsavens. Mulige ændringer skal altid udføres af en kvalificeret elektriker.

Dette er et dobbeltisoleret værktøj, der ikke har behov for et jordet strømforsyningssystem.

**ADVARSEL:** Undgå kontakt med stikkets klemmer, når du installerer (fjerner) monterer stikket på (fra) el-forsyningens tilslutningssted, da dette kan forårsage et alvorligt elektrisk stød.

### Sådan bruges en forlængerledning

Brugen af en forlængerledning forårsager et mindre tab af strøm. For at holde dette på et minimum, og for at forhindre overvarmning, samt at motoren brænder sammen, bør du rådføre dig med en kvalificeret elektriker for at afgøre forlængerledningens minimale størrelse.

Forlængerledningen skal være udstyret med et jordet stik der passer til el-forsyningens tilslutningssted på den ene ende, og en jordet stikkontakt, der passer til maskinens stik på den anden ende.

## Laitteen asetukset

### Ohje:

Tämä kone asennettiin tarkasti tehtaalla ennen lähetystä. Tarkistakaa parhaiden tulosten saavuttamiseksi seuraavien asetusten tarkkuus ja korjatkaa ne tarpeen vaatiessa.

### Kulmavasteen asetus 90° ja 45° kulmiin (Kuva 3)

- Vapauttakaa kulman vapautuskahva ja liikuttakaa leikkauspää täysin oikealle. Kiinnittäkää kulman vapautuskahva 1.
- Käyttäkää kulmamittaria sahanterän asennukseen 90° kulmaan pöydästä.
- Vapauttakaa varmistusmutteri 2, mikäli säätäminen on tarpeellista, ja pyörittäkää ruuvia mukana toimitetulla ruuviavaimella, kunnes terä on 90°-kulmassa pöytänsä nähdessä.
- Ruuvakkaa varmistusmutteri paikalleen.
- Säätäkää ruuvilla kulmanosoitin asentoon 0.
- Seuratkaa samoja toimenpiteitä vasteen asettamisessa 45° kulmaan, mutta liikuttakaa leikkuupää vasemmalle ja käyttäkää varmistusmutteria 2 ja ruuvia 3 jotka sijaitsevat vastakkaisella puolella.

### Työtason säätö

- Laskekaa leikkuupää ja painakaa lukitusnäppäintä. Varmistakaa, että taso on 0° kulmassa.
- Asettakaa kulmamittari sahanterälle ja työtasolle.
- Irroittakaa ruuvit, mikäli kulmamittari ei osu sahanterään.
- Asettakaa työtaso niin, että se osuu kokonaisuudessaan kulmamittariin, kiinnittäkää ruuvit uudelleen.

### Kytchentä virtalähteeseen

Tarkistakaa, että käytetty virtalähde ja pistoke sopivat katkaisu- ja kulmasahallenne. Tarkistakaa asia moottorin tyyppilaatasta tai nimellisteho katkaisu- ja kulmasahasta. Kaikki muutokset tulee suorittaa ammattisähkömiehen toimesta.

Tämä kone on tuplaeristetty. Näin virranjakelusysteemin maadoitus on tarpeetonta.

**HUOMIO: Välttäkää kontaktia pistokkeiden koskettimiin, kun liitätte pistokkeen pistorasiaan tai otatte sen pois. Kontakti voi aiheuttaa vaarallisen sähköiskun.**

### Jatkojohdon käyttö

Jatkojohdon käyttö aiheuttaa pienehköm tehon alenemisen. Pitääksenne tämän minimissä ja välttääksenne mahdollisen moottorinpalon, kysykää ammattisähkömieheltä jatkojohdon vähimmäissähköjohtokyky.

Jatkojohdossa tulee olla maadoitettu pistoke, joka sopii virranjaon pistorasiaan, ja toisessa päässä pistorasia, joka sopii laitteelle.

Fig. 4

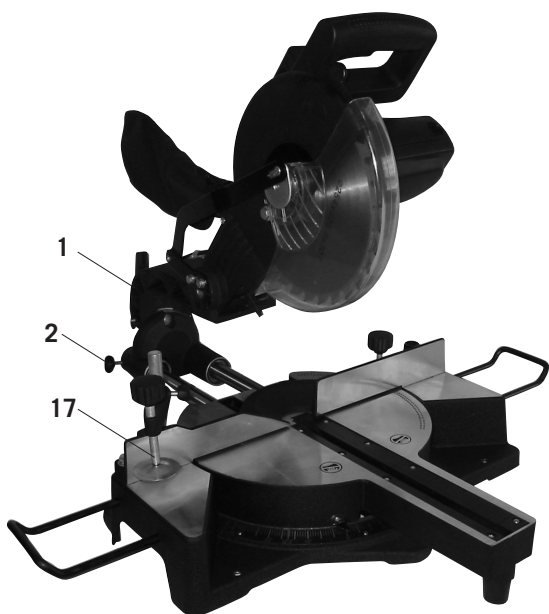

### Het apparaat vastzetten

#### Opmerking:

Wij raden u aan deze verstekzaag veilig op een werkbank vast te zetten om maximale stabiliteit van het apparaat te verkrijgen.

- Teken de vier schroefgaten in het apparaat af op de werkbank.
- Maak gaten in de werkbank met behulp van een  $\varnothing 10$  mm boor.
- Zet de verstekzaag met bouten, ringen en moeren vast op de werkbank. Dit bevestigingsmateriaal wordt niet met het apparaat meegeleverd.

### Bediening van het apparaat

**WAARSCHUWING! Nooit de stekker in het stopcontact steken voordat u alle montage- en instelstappen hebt doorlopen en de veiligheids- en bedieningshandleidingen hebt gelezen en begrepen.**

#### Basisbediening van de verstelbare verstekzaag

- Gebruik altijd de klem 17 om het werkstuk stevig vast te zetten. Er zijn 2 gaten beschikbaar voor de klem.
- Plaats het werkstuk altijd tegen de geleider aan. Een werkstuk dat gebogen of kromgetrokken is en niet vlak op de tafel of tegen de geleider geplaatst kan worden, kan het zaagblad inklemmen en moet niet worden gebruikt.
- Nooit de handen in de buurt van de zaagzone houden. Houd de handen buiten de 'No Hands'-zone, waaronder de gehele tafel. De zone heeft stickers met het 'No Hands'-symbool.

**WAARSCHUWING! Neem, ter voorkoming van verwonding door rondvliegend materiaal, de stekker uit het stopcontact zodat de zaag niet per ongeluk start, en verwijder dan klein materiaal.**

#### Kapsnede (Fig. 4)

- Schuif voor een kapsnede de zaagkop zo ver mogelijk naar achteren en vergrendel het onderstel 1 met de borghendel 2.

## Montering af værktøjet

### Bemærk:

For at opnå maksimal stabilitet for maskinen, anbefales det at du bolter denne kap- og geringssav godt fast på en arbejdsbænk.

- Lokalisér og afmærk de fire bolthuller på arbejdsbænken.
- Bor i bænken med et borestykke på  $\varnothing 10$  mm.
- Bolt kap- og geringssaven fast med bolte, pakskiver og møtrikker. Bemærk venligst at disse fastgøringsmidler ikke leveres med maskinen.

## Betjening af værktøjet

**ADVARSEL!** Stikket må ikke tilsluttes el-forsyningen før alle installationer og justeringer er gennemført, samt før du har gennemlæst og forstået alle sikkerheds- og betjeningsinstruktionerne.

### Grundlæggende betjening af din kap- og geringssav

- Brug altid klemmen til at holde arbejdsemnet godt fast med. Der findes seks huller til klemmen. Endestoppen er nyttig når der foretages gentagne skæringer.
- Placer altid arbejdsemnet mod afskærmningen. Buede eller krummede arbejdsemner, der ikke kan holdes flade på bænken eller mod afskærmningen kan fastlåse klingens, og bør derfor ikke bruges.
- Hænderne må ikke befinde sig i nærheden af skæreområdet. Hold hænderne væk fra „Ingen hænder-zonen“ ; dette inkluderer hele bænken, der er mærket med „Ingen hænder“-symboler.

**ADVARSEL!** For at hindre ulykker når materialet kastes op, skal saven tages ud af stikket for at hindre utilsigtet start, hvorefter de små stykker materiale fjernes.

### Huggeskæring (Fig. 4)

- Ved huggeskæring, skubbes skærehovedet så langt bagud som muligt, hvorefter slæden 1 låses med låsehåndtaget 2.

## Laitteen asennus

### Ohje:

Suosittellemme, että ruuvaatte tämän katkaisu- ja kulmasahan tiivisti työpenkkiin, jotta koneen on mahdollisimman hyvässä tasapainossa.

- Etsikää ja merkitkää neljä pultinreikää penkistä.
- Poratkaa reiät penkkiin  $\varnothing 10$  mm poralla.
- Ruuvatkaa katkaisu- ja kulmasaha kiinni penkkiin ruuveilla, tiivisterenkailla ja muttereilla. Huomioikaa, että nämä kiinnikkeet eivät tule laitteen mukana.

## Laitteen käyttö

**HUOMIO!** Älkää koskaan liittäkö pistoketta virtalähteeseen ennen kuin kaikki asennukset ja säädöt on suoritettu, ja olette luenut ja ymmärtänyt turva- ja käyttöohjeet.

### Katkaisu- ja kulmasahan peruskäyttö vetotoiminnolla

- Käyttäkää työstettävän kappaleen kiinnitykseen aina tukia 17. Tukien holkkeja varten on 2 reikää.
- Asettakaa työstettävä kappale työtasolle. Jokainen väännyt ja kaartunut työstökappale, jota ei saa tasaisesti asetettua pöydälle tai työtasolle voi tarttua terään, eikä niitä siksi tulisi käyttää.
- Älkää koskaan asettako käsiänne sahausalueelle. Pitäkää kätenne aina ”käsikieltoalueella”, joka käsittää koko pöydän, ulkopuolella. Se on merkitty ”Ei käsiä” -symboleilla.

**HUOMIO!** Välttääksenne sinkoutuvien materiaalien aiheuttamia onnettomuuksia, tulee teidän välttää tahattomia käynnistyksiä irrottamalla sahan pistoke pistorasiasta ja sen jälkeen poistamalla pienosat.

### Katkaisut (Kuva.4)

- Työntäkää katkaisuisissa leikkauspää niin kauas taakse kuin mahdollista ja lukitkaa liukukisko 1 lukituskahvalta 2.

### Versteksnede

- Zorg dat de verlengde geleider veilig in de juiste positie vastzit.
- De afkortsperknop losmaken en de tafel in de gewenste hoek draaien. Door de raster van vijf graden, elke hoek kan exact worden ingesteld tussen 0° en 45°. De sperknop in elkaar laten sluiten en de hoek met de blokschroef fixeren.
- Zet de schakelaar aan en druk dan op de borghendel van de beschermkap om de zaagkop omlaag te brengen.

### Schuine snede



- Draai de verlengde geleider en zet hem zo ver mogelijk van het zaagblad vandaan.
- Maak de borghendel van de afschuining los en plaats de zaagkop onder de gewenste hoek. Zet de borghendel voor de afschuining weer vast.
- Zet de schakelaar aan en druk dan op de borghendel van de beschermkap om de zaagkop omlaag te brengen.

### Samengestelde snede

- Een samengestelde snede is een combinatie van een versteksnede en een schuine snede. Zie de bovenstaande aanwijzingen om deze snede uit te voeren.

### Plinten

- Plinten kunnen verticaal tegen de geleider of vlak op de tafel worden gezaagd. Volg de aanwijzingen in onderstaande tabel.

Instellingen		Senkrechtstellung (Leistenrückseite liegt flach an der Anlagefläche an)	Horizontalstellung (Leistenrückseite liegt flach am Tisch an)		
Verlengde geleider		Nahe am Sägeblatt	Im Abstand zum Sägeblatt		
Afschuinhoek		0°	45°		
Stand van het profiel		Linker- kant	Rechter- kant	Linker- kant	Rechter- kant
Binnen- hoek  	Verstek- hoek	Links onder een hoek van 45°	Rechts onder een hoek van 45°	0°	0°
	Stand van het profiel	Onderkant tegen tafel	Onderkant tegen tafel	Bovenkant tegen de geleider	Onderkant tegen de geleider
	Afge- werkte kant	Links van de snede blijven	Rechts van de snede blijven	Links van de snede blijven	Links van de snede blijven
Buiten- hoek  	Verstek- hoek	Rechts onder een hoek van 45°	Links onder een hoek van 45°	0°	0°
	Stand van het profiel	Onderkant tegen tafel	Onderkant tegen tafel	Onderkant tegen de geleider	Bovenkant tegen de geleider
	Afge- werkte kant	Links van de snede blijven	Rechts van de snede blijven	Rechts van de snede blijven	Rechts van de snede blijven



### Geringssavning

- Sørg for at forlænger afskærmningen sidder forsvarligt i den korrekte position.
- Gehringsgrebet løsnes og bordet bevæges til den ønskede vinkel. Via rasterindstillingerne kan vinkler fra 0° til 45° indstilles hurtigt og præcist i 5° trin. Lad gehringsgrebet falde i hak og lås med klemmeskrue.
- Aktivér afbryderen, og tryk klingskærmens låsestang ned for at sænke savhovedet.

### Vinkelskæring



- Vend forlænger afskærmningen, og installér den væk fra savklingen.
- Løsn det skrå låsehåndtag flyt skærehovedet over på den ønskede vinkel. Stram det skrå låsehåndtag.
- Aktivér afbryderen, og tryk klingskærmens låsestang ned for at sænke savhovedet.

### Kombinationsskæring

- Kombinationsskæring er en kombination af skå- og vinkelskæring. For at udføre denne form for skæring, henvises der til ovennævnte procedurer.

### Standardstøbning

- Standardstøbning kan skæres vertikalt mod afskærmningen eller fladt på arbejdsbænken. Følg nedenstående oversigt for reference.

Indstillinger		Vertikal position (Støbningens bagside ligger fladt mod afskærmningen)		Horizontal position (Støbningens bagside ligger fladt på arbejdsbænken)	
Forlænger afskærmning		Tæt på klingens		Langt væk fra klingens	
Skråvinkel		0°		45°	
Støbningens position		Tæt på klingens	Langt væk fra klingens	Venstre side	Højre side
Binnenhoek  	Geringsvinkel	45° Venstre side	45° Højre side	0°	0°
	Støbningens position	Bunden mod arbejdsbænken	Bunden mod arbejdsbænken	Toppen mod afskærmningen	Bunden mod afskærmningen
	Færdig side	Hold til venstre side af skæringen	Hold til højre side af skæringen	Hold til venstre side af skæringen	Hold til venstre side af skæringen
Ydreste hjørne  	Geringsvinkel	45° Højre side	45° Venstre side	0°	0°
	Støbningens position	Bunden mod arbejdsbænken	Bunden mod arbejdsbænken	Bunden mod afskærmningen	Toppen mod afskærmningen
	Færdig side	Hold til venstre side af skæringen	Hold til højre side af skæringen	Hold til højre side af skæringen	Hold til højre side af skæringen

### Kulmaleikkaus

- Varmistakaa, että työtaso on oikeassa asennossa.
- Vapauttakaa kulman lukitusnappi ja liikuttakaa pöytä haluttuun kulmaan. Kulmat voidaan lukita välillä 0° ja 45° tarkasti ja nopeasti 5° välein. Antakaa kulmanlukitusnapin lukittua ja säätäkää kulmaruuvilla.
- Painakaa kytkintä, mnkä jälkeen painakaa sahanterän vapautuskahvaa laskeaksenne leikkauspään.

### Viistoleikkaus

- Vapauttakaa kulman vapautuskahva ja kääntäkää leikkauspää haluttuun kulmaan. Kiinnittäkää kulman vapautuskahva uudelleen.
- Painakaa kytkintä, minkä jälkeen painakaa sahanterän vapautuskahvaa laskeaksenne leikkauspään.

### Yhdistelmäleikkaus

- Yhdistelmäleikkaukseen kuuluu sekä kulma- että viistoleikkauksia. Soveltakaa tällaisiin leikkauksiin yllämainittuja toimenpiteitä.

### Reunuslistat

- Jalkalistat on mahdollista leikata vakaasuoraan työtasolla tai laakana pöydällä. Tutustukaa taulukkoon.



Säädöt		Vaakaasuora asento (kääntöpuoli vaakaasuoraan työtasolla)		Pystyasuora asento (kääntöpuoli laakana pöydällä)	
Työtasonjatke		Sahanterän läheisyydessä		Etäällä sahanterästä	
Viistokulma		0°		45°	
Työstöasento		Vasen puoli	Oikea puoli	Vasemman	Oikeaan
Sisäkulma  	Kulma	45° vasemman	45° oikeaan	0°	0°
	Työstöasento	Alapuoli pöydällä	Alapuoli pöydällä	Yläpuoli työtasolla	Alapuoli työtasolla
	Valmiipuoli	Leikkaa merkinnoista vasemman	Leikkaa merkinnoista oikeaan	Leikkaa merkinnoista vasemman	Leikkaa merkinnoista vasemman
Ulkokuilma  	Kulma	45° oikeaan	45° vasemman	0°	0°
	Työstöasento	Alapuoli pöydällä	Alapuoli pöydällä	Alapuoli työtasolla	Yläpuoli työtasolla
	Valmis puoli	Leikkaa merkinnoista vasemman	Leikkaa merkinnoista oikeaan	Leikkaa merkinnoista oikeaan	Leikkaa merkinnoista oikeaan

Fig. 5



### Plafondprofielsnede

- Plafondprofiel kan met deze verstekzaag alleen plat op de tafel worden gezaagd.
- Deze verstekzaag heeft speciale verstekstops van 30°, links en rechts, en een afschuinstop van 33,9° voor een speciaal plafondprofiel 1, d.w.z. 52° tussen de achterkant van het profiel en het bovenste platte vlak dat tegen het plafond rust, en 38° tussen de achterkant van het profiel en het onderste platte vlak dat tegen de muur rust. Zie onderstaande tabel voor het maken van een snede in plafondprofiel.

Instellingen		Linker-kant	Rechter-kant
	Verstekhoek	30° von rechts	30° von links
	Afschuinhoek	33,9°	33,9°
	Stand van het profiel	Bovenkant tegen geleider	Onderkant tegen geleider
	Afgewerkte kant	Links van de snede blijven	Links van de snede blijven
	Verstekhoek	30° links	30° links
	Afschuinhoek	33,9°	33,9°
	Stand van het profiel	Onderkant tegen geleider	Bovenkant tegen geleider
	Afgewerkte kant	Rechts van de snede blijven	Rechts van de snede blijven

### Opmerking:

- Deze speciale stops kunnen niet worden gebruikt voor plafondprofiel van 45°.
- Aangezien de meeste kamers geen hoeken hebben die precies haaks zijn, moet het een en ander worden bijgesteld en moeten proefsneden worden gemaakt om de juiste hoeken te vinden.

### Progressieve snede (Fig. 5)

#### WAARSCHUWING:

- 1. Beweeg de zaagkop met draaiend zaagblad tijdens het zagen nooit naar u toe. Het blad kan de neiging hebben bovenop het werkstuk te kruipen en dit geeft een terugslag van de zaagkop en het draaiend zaagblad.**
- 2. Breng het draaiend zaagblad nooit omlaag alvorens de zaagkop naar de voorkant van de zaag te hebben verplaatst.**
  - Maak het onderstel vrij 1 met behulp van de borghendel 2 zodat de zaagkop vrij kan bewegen.
  - Stel de verstekhendel en zaagkop in op de gewenste Verstek-hoek en afschuinhoek gebruikmakend van de procedures voor een versteksnede en schuine snede.
  - Pak de handgreep van de zaag vast en trek het onderstel naar voren totdat het midden van het zaagblad zich boven de voorkant van het werkstuk bevindt.
  - Zet de schakelaar aan en druk dan op de borghendel van de beschermkap om de zaagkop omlaag te brengen.
  - Zodra de zaag op volle snelheid is, drukt u de handgreep van de zaag langzaam omlaag om aan de voorkant van het werkstuk een volledige beginsnede te creëren.
  - Beweeg de zaag langzaam in de richting van de geleider totdat de zaagsnede is voltooid.
  - Laat de schakelaar los en laat het zaagblad tot stilstand komen alvorens de zaagkop omhoog te brengen.

## Hvælvet støbeskæring

- Hvælvet støbninger kan kun skæres flade på bænken med denne geringsstav.
- Denne geringsstav har specielle geringsstoppere på 30° (venstre og højre) og en skråstopper på 33,9° til specielt hvælvede støbninger 1, d.v.s. 52° mellem støbnings bagside og den øverste flade overflade, som passer mod loftet; 38° mellem støbningens bagside og bunden af den flade overflade, som passer mod væggen. Henvis til følgende oversigt for hvælvede støbeskæringer.

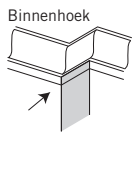
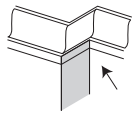
Indstillinger		Venstre side	Højre side
	Geringsvinkel	30° højre	30° venstre
	Skråvinkel	33,9°	33,9°
	Støbningsposition	Toppen mod afskærmningen	Bunken mod afskærmningen
	Færdig side	Hold til venstre side af skæringen	Hold til venstre side af skæringen
	Geringsvinkel	30° højre	30° venstre
	Skråvinkel	33,9°	33,9°
	Støbningsposition	Bunken mod afskærmningen	Toppen mod afskærmningen
	Færdig side	Hold til højre side af skæringen	Hold til højre side af skæringen

### Bemærk:

- Disse specielle stopanordninger kan ikke bruges til hvælvede støbninger på 45°.
- Fordi de fleste rum ikke har præcise vinkler på 90°, skal der altid finindstilles samt foretages en testskæring for at bekræfte de korrekte vinkler.

## Pullover skæring (Fig. 5)

### ADVARSEL:

1. Skærehoved-samlingen og drejeklingen må ikke trækkes mod dig under skæringen, da klingens vil forsøge at bevæge sig ovenpå arbejdsområdet, samt forårsage at skærehoved-samlingen og drejeklingen bliver kastet tilbage.

2. Tryksavklingen må ikke sænkes nedad før skærehovedet er blevet trukket hen foran saven.

- Lås slæden 1 op med låsehåndtaget 2 og lad skærehovedets samling bevæge sig frit.
- Sæt geringshåndtaget og skærehovedet på den ønskede gerings- og skråvinkel; dette gøres i henhold til procedurerne for gerings- og skråskæring.
- Hold fast i savhåndtaget og træk slæden fremad indtil savklingens midpunkt befinder sig over arbejdsområdets forside.
- Aktivér afbryderen, og tryk klingskærmens låsestang ned for at sænke savhovedet.
- Når saven har nået fuld hastighed, skubbes savhåndtaget langsomt nedad, hvorved der skæres gennem arbejdsområdets forkant.
- Flyt langsomt savhåndtaget mod afskærmningen for at fuldende skæringen.
- Slip afbryderen og lad klingens stoppe inden skærehovedet hæves.

## Kulmaleikkaus

- Kulmalistoja voidaan sahata tällä laitteella ainoastaan laakana pöydällä.
- Tässä leikkuu- ja kulmasahassa on erityiset 30° kulmavasteet oikealle ja vasemmalle sekä yksi 33,9° kulmavaste erityisille kulmalistoille 1, jossa kääntöpuolen ja kulman, joka sijaitsee ylempällä sileällä pinnalla, välillä on 52° kulma; kääntöpuolen ja seinän, jolla alempi sileä puoli sijaitsee, välillä on 38° kulma. Näitä kulmaleikkauksia koskien tutustukaa seuraavaan taulukkoon.

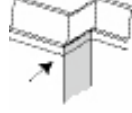
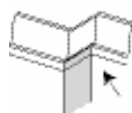
Säädöt		Vasen puoli	Oikea puoli
	Kulma	30° oikealta	30° vasemmalta
	Viistokulma	33,9°	33,9°
	Työstöasento	Yläpuoli työtasolla	Alapuoli työtasolla
	Valmis puoli	Leikkaa merkinnöistä vasempaan	Leikkaa merkinnöistä vasempaan
	Kulma	30° vasemmalta	30° vasemmalta
	Viistokulma	33,9°	33,9°
	Työstöasento	Alapuoli työtasolla	Yläpuoli työtasolla
	Valmis puoli	Leikkaa merkinnöistä oikeaan	Leikkaa merkinnöistä oikeaan

### Ohje:

- Tätä erityisvastetta ei voi käyttää 45° kulmalistoille.
- Koska suurin osa huoneista ei ole täsmälleen 90°-kulmassa, on hienosäätö tarpeellista. Käyttäkää aina koe-palaa varmistaaksenne, että kulma on oikea.

## Leikkaus vetotoiminnolla, Kuva 5

### HUOMIO:

1. Älkää koskaan vetäkö leikkuupäätä ja pyörivää sahante-rää itseänne kohti sahatessa. Sahanterä voi tarttua työstettävään kappaleeseen, jolloin leikkuupää ja pyörivä sahanterä potkaisevat takaisin.

2. Älkää koskaan laskeko pyörivää sahanterää ennen kuin olette vetäneet leikkuupään eteen.

- Vapauttakaa liukukisko 1 vapautuskahvalla 2 ja antakaa leikkuupään pyöriä vapaasti.
- Liikuttakaa kulmansäädin ja leikkuupää kulma- ja viistoleikkaustoimintojen mukaisesti toivottuihin kulmaan ja viistokulmaan.
- Jättäkää sahan kiinnitin päälle ja vetäkää liukukisko eteenpäin, kunnes sahanterän keskusta on työstökappaleen kärkipään yli.
- Painakaa katkaisimesta ja painakaa sahanterän vapautuskahvaa, jotta leikkuupää vajoaa.
- Painakaa sahan kahva hitaasti alas heti kun saha on saavuttanut täyden pyörimisnopeuden ja leikatkaa työstökappaleen kärkipään asti.
- Liikuttakaa sahan kahva hitaasti työtasolle ja suorittakaa sahaus loppuun.
- Vapauttakaa katkaisin ja antakaa sahanterän pysähtyä ennen kuin nostatte leikkuupään.

Fig. 6

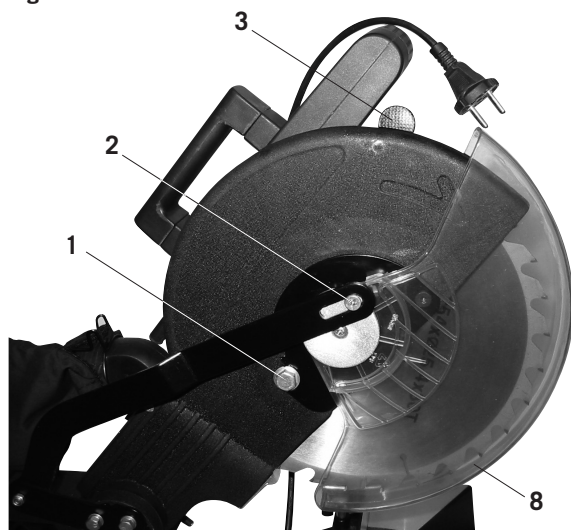

#### Dragen van het apparaat

- Maak de vergrendelingsknop voor het verstek los en draai de tafel helemaal naar rechts. Zet de tafel vast onder een Verstek-hoek van 45°.
- Verplaats de zaagkop naar de voorkant van de zaag en zet vervolgens het onderstel vast.
- Breng de zaagkop omlaag en druk de borgpen in.
- Draag deze verstekzaag aan de ingebouwde draaghandgreep en aan de zijkant van de grondplaat.

#### Wisselen van zaagbladen, Fig. 6

**WAARSCHUWING: Om letsel door plotseling opstarten te voorkomen moet u altijd de stekker van de zaag uit het stopcontact halen voordat u het zaagblad wisselt.**

- Stekker uit het stopcontact trekken.
- De zaag in the bovenste positie brengen.
- Zeskantschroef 1 losmaken en zeskantschroef 2 verwijderen.
- Door drukken op de blokkade 3 de bescherming van het zaagblad 8 losmaken.
- De bescherming optillen tot het zaagblad vrij is.
- De zaagbladschroef losmaken (Attentie: linkse schroefdraad).
- Schroef en zaagbladflens verwijderen.
- Het zaagblad voorzichtig verwijderen (gevaar van verwonding door de tanden van de zaag).
- Het nieuwe zaagblad op de inner flens zetten (letten op de grootte en de draairichting van het zaagblad).
- Het buitenste flens monteren en de schroef vastzetten.
- De bescherming van het zaagblad weer in de correcte positie brengen en de schroeven 1 en 2 weer vastzetten.

## Onderhoud

**WAARSCHUWING: Zet, omwille van uw eigen veiligheid, de schakelaar uit en trek de stekker uit het stopcontact voordat u de verstekzaag onderhoudt of smeert.**

#### Algemeen onderhoud

Veeg zo nu en dan met een doek houtsplinters en stof van het apparaat. Smeer, voor een langere levensduur van het apparaat, eens per maand de draaiende onderdelen. Niet de motor smeren.

#### Controle van de koolborstels

De koolborstels van de motor dienen na de eerste 50 gebruiksuren van een nieuwe machine te worden gecontroleerd en ook als een nieuw stel borstels is aangebracht. Na deze eerste controle dient u ze om de 10 gebruiksuren te controleren.

Als de koolstof tot 6 mm lengte is afgesleten of de veer of shunt-draad verbrand of beschadigd zijn, vervang dan beide koolborstels. Als de koolborstels na verwijdering nog goed blijken te zijn, zet ze dan terug.

### Sådan bæres værktøjet

- Løsn geringslåseknappen og drej arbejdsbænken helt til højre. Lås bænken fast med en skråvinkel på 45°.
- Træk skærehovedet hen foran saven, hvorefter slæden låses.
- Sænk skærehovedet og skub låsestiften ind.
- Denne geringslav skal bæres på bundens side med det indbyggede bærehåndtag.

### Sådan skiftes der klinger, Fig. 6

**ADVARSEL:** For at hindre skade ved utilsigtet start, skal der slukkes for strømmen og savens stik skal altid slukkes og tages ud af stikkontakten, inden du skifter klinger.

- Netstik fjernes.
- Sav bringes i „Kapdrift“.
- Sekskantskrue 1 løsnes, og sekskantskrue 2 fjernes.
- Bevægelig klingsikring 8 frigøres ved tryk på spærre 3.
- Klingsikring hæves så klingens er fri.
- Klingens fastspændingsskrue løsnes (Bemærk, venstre-gevind).
- Skrue og klinge-flange fjernes.
- Klinge udtages forsigtigt. Bemærk: risiko for skade ved berøring af klinge.
- Ny klinge monteres, bemærk korrekt størrelse og om-drejningsretning på klingens.
- Ydre flange monteres og skrue fastspændes kraftigt.
- Sikring anbringes i den rigtige position og skrue 1 og 2 spændes.

## Vedligeholdelse

**ADVARSEL:** For din egen sikkerheds skyld, skal afbryderen slukkes og stikket skal tages ud af el-forsyningen, inden din kap- og geringslav vedligeholdes eller smøres.

### Almindelig vedligeholdelse

Brug med jævne mellemrum et klæde til at fjerne savsmuld og støv fra maskinen. For at forlænge værktøjets driftstid, skal de roterende dele smøres en gang om måneden. Motoren må ikke få olie.

### Børsteeftersyn

Check motorbørsterne efter de første 50 timers drift. Dette gælder for en ny maskine, eller efter et nyt sæt børster er blevet installeret. Efter det første eftersyn, bør de undersøges efter hver 10. times drift.

Når kulstoffet er slidt til 6 mm i længde, eller hvis fjederen eller shuntledningen er brændt eller beskadiget, skal begge børster udskiftes. Hvis børsterne er driftklare efter aftagning, geninstalleres de.

### Laitteen kanto

- Vapauttakaa kulmanlukitusnappi ja kääntäkää pöytä täysin oikealle. Lukitkaa pöytä 45° kulmaan.
- Vetäkää leikkauspää eteen ja lukitkaa liukukiskot.
- Laskekaa leikkauspää ja painakaa lukitusnappia.
- Kantakaa tätä leikkuu- ja kulmasahaa siihen rakenne-tuista kädensijoista ja jalustoista.

### Sahanterien vaihto, Kuva 6

**HUOMIO:** Ennen sahanterien vaihto katkaisija tulee kääntää pois päältä ja verkkopistoke irrottaa pistorasiasta, jotta tahattomasta koneen käynnistyksestä ei aiheudu loukkaantumisia.

- Irrottakaa pistoke.
- Asettakaa saha tilaan ”leikkuukäyttö”.
- Löysätkää kuusikulmaruuvi 1, ja irrottakaa kuusikulmaruuvi 2.
- Vapauttakaa liikkuva sahanteränsuoja 8 painamalla lukitusta 3.
- Tämän jälkeen nostakaa sahanteränsuoja, jotta sahanterä on vapaa.
- Vapauttakaa sahanterän kiinnitysuuvit. (Huomio! Kier-tosuunta vasempaan).
- Poistakaa ruuvit ja sahanterän laikka.
- Vetäkää varovasti sahanterä ulos. Huomio!: sahanteräs-tä johtuva loukkaantumisvaara.
- Asettakaa uusi sahanterä sisempään laikkaan. Huomioi-kaa samalla sahanterän oikea koko ja pyörimissuunta.
- Asettakaa ulompi sahanterän laikka paikalleen ja kiris-täkää mutterit voimakkaasti.
- Asettakaa sahanteränsuojus jälleen oikeaan asentoon ja kiristätkää ruuvit 1 ja 2.

## Huolto

**HUOMIO:** Oman turvallisuutenne vuoksi kääntäkää kytkin pois päältä ja irrottakaa pistoke virtalähteestä ennen kuin huollatte tai voitelette katkaisu- ja kulmasahaanne.

### Yleiset huoltotoimenpiteet

Pyyhkikää ajoittain rievulla lastut ja pöly koneesta. Toiminta-ajan pidentämiseksi öljytäkää pyörivät osat kerran kuukaudessa. Älkää öljytkö moottoria.

### Hiilentarkistus

Tarkistakaa uuden moottorin hiilet ensimmäisten 50 käytötunnin jälkeen, tai kun uudet hiilet asennetaan. Tarkistakaa ne ensimmäisen tarkistuksen jälkeen 10 tunnin käytön välein..

Kun amorfinen hiili on käytetty 6 mm pituiseksi tai kun jouset tai rinnakkaiskytkennät ovat palaneet tai vahingoituneet, tulee molemmat hiilet vaihtaa. Kun hiilet paljastuvat purun jälkeen toimintakelpoisiksi, voitte asentaa ne uudelleen.

## **Electrische aansluiting**

De geïnstalleerde electromotor is klaar voor gebruik aangesloten.

De netaansluiting bij de klant en het gebruikte verlengsnoer moeten aan de geldige voorschriften voldoen.

### **Belangrijke opmerking**

Bij overbelasting van de motor wordt deze automatisch uitgeschakeld. Na een afkoelperiode (van tijd tot tijd verschillend) kan de motor weer worden ingeschakeld.

### **Beschadigde electro-aansluitings-kabels**

Aan electrische aansluitingskabels ontstaan vaak isolatieschaden. Oorzaken zijn:

- Kneuzingen, als de aansluitingskabel door venster- of deurkieren geleid wordt.
- Knikken door onjuiste bevestiging of geleiding van de aansluitingskabel.
- Sneeën door over de aansluitingskabel heen te rijden.
- Isolatieschaden door het uitrukken uit het stopcontact.
- Scheuren door veroudering van de isolatie.

Zulke beschadigde electro-aansluitingskabels mogen niet gebruikt worden en zijn door de isolatieschaden **levensgevaarlijk**.

Electrische aansluitingskabels regelmatig op schaden controleren. Let u er op, dat tijdens het controleren de aansluitingskabel niet op het stroomnet is aangesloten.

Electrische aansluitingskabels moeten aan de voor uw land geldende bepalingen voldoen.

### **Wisselstroommotor**

- De netspanning moet overeenkomen met de gegevens op het typeplaatje van de motor.
- Verlengsnoeren moeten bij een lengte van 25 m een doorsnede van 1,5 mm<sup>2</sup> hebben, bij een lengte van meer dan 25 m ten minste 2,5 mm<sup>2</sup>.
- De netaansluiting heeft een zekering van 16 A traag.
- De netaansluiting moet een zekering van maximaal 16 A hebben.
- Bij de aansluiting op het net of bij verandering van standplaats moet de draairichting worden gecontroleerd; eventueel moet de polariteit worden verwisseld.

### **Aansluitingen en reparaties aan de electrische installatie mogen alleen door een bevoegd electro-vakman worden uitgevoerd.**

Bij vragen a.u.b. de volgende gegevens aangeven:

- fabrikant van de motor
- stroomsoort van de motor
- gegevens van het typeplaatje van de machine
- gegevens van het typeplaatje van de schakelaar

Bij het terugzenden van de motor altijd de volledige aandrijvingseenheid met schakelaar opsturen.

## ⚠ El-tilslutning

Den installerede elektromotor er tilsluttet, så den er driftsklar. Tilslutningen opfylder de gældende YDE- og DIN-bestemmelser. Nettilslutningen hos kunden samt de anvendte forlænger kabler skal opfylde disse forskrifter.

### Vigtige henvisninger

Ved overbelastning kobler motoren automatisk fra. Efter en afkølingsperiode (varierer) kan motoren atter slås til.

### Defekte el-tilslutningskabler

Der opstår ofte skader på isoleringen på el-tilslutningskabler.

Årsageme kan være:

- tryksteder, når kablet føres gennem vindues- eller dørsalter.
- knæksteder gennem ukorrekt fastgørelse eller føring af tilslutningskablet.
- snitsteder som opstår ved, at kablet køres over.
- isoleringsskader som opstår ved, at stikket rives ud af stikkontakten.
- revner p.g.a. at isoleringen er gammel.

### Sådanne defekte el-tilslutningskabler må ikke anvendes og er på grund af isoleringsskademe livsfarlige.

El-tilslutningskabler skal regelmæssigt kontrolleres for skader. Sørg for, at el-kablet ikke er forbundet med strømnettet under kontrollen. El-tilslutningskabler skal opfylde de gældende VDE- og DIN-bestemmelser. Brug kun tilslutningskabel med betegnelsen H 07 RN. Forskriftene kræver, at typebetegnelsen er påtrykt kableme.

### Een-fasemotor

- Netspændingen skal være 230 Volt I 50 Hz.
- Forlænger kabler på op til 25 meter skal have en diameter på mindst 1,5 kvadratmillimeter, kabler på over 25 meter mindst 2,5 kvadratmillimeter.

### Tilslutninger og reparationer på det elektriske udstyr må kun udføres af en el-fagmand.

Tilslutningsdiagrammet befinder sig i motor-klemkassen.

Ved henvendelser bedes De anføre følgende data:

- Motorfabrikat
- Motorens strømart
- Data fra maskinens typeskilt
- Data fra afbryderens typeskilt

Ved returnering af motoren skal De altid indsende den komplette drivenhed med afbryder.

## ⚠ Sähkökytkennät

Laitteeseen kuuluva sähkömoottori on asennettu käyttövalmiina. Kytettä vastaa soveltuvia VDE- ja DIN -määräyksiä. Asiakkaan verkkokytkennän, kuten käytetyn jatkojohtimen tulee olla määräysten mukaiset.

### Tärkeä ohje

Ylikuormituksessa moottori sammuu itsestään. Jäähdytysajan (aika vaihtelee) jälkeen moottori on jälleen valmis käynnistettäväksi.

### Viallinen sähköjohto

Sähköjohtoissa esiintyy usein eristysvikoja. Syyt ovat:

- Puhkeamat, kun sähköjohdot johdetaan ikkunan tai oven aukkojen välistä.
- Kiertymät, johtuen sähköjohtojen soveltumattomasta kiinnityksestä tai ohjauksesta..
- Leikkautumat, johtuen sähköjohtojen ylityksistä.
- Eristysviat, jotka johtuvat seinäpistorasiaan kohdistuneesta vedosta.
- Eristyksen vanhenemisestä johtuva halkeilu.

Tällaisia viallisia sähkökytkentöjä ei tule käyttää. Ne ovat eristysvicioista johtuen **hengenvaarallisia**.

Sähkökytkentöjen mahdollinen viallisuus tulee tarkistaa säännöllisesti. Pitäkää huoli, että tarkistettaessa sähköjohto ei ole kytkettynä sähköverkkoon.

Sähkökytkentöjen tulee vastata soveltuvia VDE- ja DIN -määräyksiä. Käyttäkää vain sähköjohtoja joissa on merkintä H 07 RN. Säännöissä vaaditaan tyyppimerkintä sähköjohtoon.

### Vaihtovirtamoottori

- Jännitteen on oltava 220 – 240 voltia
- Jatkojohtojen tulee olla läpimitaltaan 1,5 neliömillimetriä 25 m pituuteen asti.

### Sähkölaitteiston kytkennät ja korjaukset saa suorittaa vain sähköalan ammattilainen.

Mainitkaa tiedusteluissanne seuraavat asiat:

- Moottorin valmistaja
- Moottorin virtatyyppi
- Laitteen tyyppilaatan tiedot
- Moottorin tyyppilaatan tiedot

## EG- Conformiteitsverklaring

Hiermee verklaren wij, Woodster GmbH (Ltd.), Günzburger Str. 69; D-89335 Ichenhausen, dat de hierna beschreven machine, op basis van haar ontwikkeling en constructie alsook de door ons in omloop gebrachte uitvoering van de desbetreffende voorschriften aan de desbetreffende EG voorschriften voldoen. Bij een niet met ons kortgesloten verandering aan de machine verliest deze verklaring haar geldigheid.

Omschrijving van de machine  
**Paneel afkortenverstekzaag**

Type machine  
**sl 10d**, Art.-Nr. 390 1202 000 / 390 1202 901 / 390 1202 902 / 390 1202 903 / 390 1202 904 / 390 1202 920

Geldende EG-richtlijnen:  
**EG-machinerichtlijn 98/37/EG (< 28.12.2009),**  
**EG-machinerichtlijn 2006/42/EG (> 29.12.2009),**  
**EG-laagspanningsrichtlijn 2006/95/EWG,**  
**EG-EMV richtlijn 2004/108/EWG.**

Plaats van aanmelding  
**TÜV Produkt-Service GmbH**  
**Zertifizerstelle**  
**Riedlerstraße 65**  
**D-80339 München**

Gebruikt voor:  
**041143412 047**  
**041143412 045**

Stad, datum  
**Ichenhausen, 10.09.2009**



Handtekening  
**Thomas Honigmann (Managing director)**



## EF-overensstemmelseserklæring

Hermed erklærer vi, Woodster GmbH, Günzburger Str. 69; D-89335 Ichenhausen, at nedenstående maskine i kraft af sit koncept og konstruktion samt i den af os markedsførte udførelse opfylder de gældende bestemmelser i nedenstående EF-direktiver.

Såfremt der udføres ændringer på maskinen uden vores godkendelse, mister denne erklæring sin gyldighed.

Maskinens betegnelse

**Kappe- og Ceringgsave med udtræk**

Maskintype

**sl 10d**, Art.-Nr. 390 1202 000 / 390 1202 901 / 390 1202 902 / 390 1202 903 / 390 1202 904 / 390 1202 920

Gældende EF-direktiver

**EU-maskinforskrift 98/37/EG (< 28.12.2009),  
EU-maskinforskrift 2006/42/EG (> 29.12.2009),  
EU-lavspenningsforskrift 2006/95/EWG,  
EU-EMV-forskrift 2004/108/EWG.**

Anmeldt til

**TÜV Produkt-Service GmbH  
Zertifizierstelle  
Riedlerstraße 65  
D-80339 München**

Tilsluttet till:

**041143412 047  
041143412 045**

Sted, dato

**Ichenhausen, 10.09.2009**



Underskrift

**Thomas Honigmann (Managing director)**

## EY-Yhdenmukaisuusilmoitus

Täten me, Woodster GmbH, Günzburger Str. 69; D-89335 Ichenhausen, takaamme, että tässä esitely kone vastaa suunnittelultaan ja rakennustavaltaan sekä tavalta, jolla se on tuotu markkinoille, soveltuvia EY -Direktiivien määräyksiä. Tämä takaus ei ole enää pätevä, mikäli koneeseen on tehty muutoksia, joita emme ole hyväksyneet.

Tuotetyyppi

**Leikkuu- ja vetosaha**

Tuotteen malli

**sl 10d**, Art.-Nr. 390 1202 000 / 390 1202 901 / 390 1202 902 / 390 1202 903 / 390 1202 904 / 390 1202 920

Sovellettavat EC-direktiivit:

**Koneita koskeva EU-direktii 98/37/EG (< 28.12.2009),  
Koneita koskeva EU-direktii 2006/42/EG (> 29.12.2009),  
EU-pienjännitedirektiivi 2006/95/EF,  
EG-EMV direktiivi 2004/108/EWG.**

Ilmoitettu sijainti:

**TiV Produkt-Service GmbH  
Zertifizierstelle  
Riedlerstraße 65  
D-80339 München**

Keskuksen numero:

**041143412 047  
041143412 045**

Paikka, Päiväys

**Ichenhausen, 10.09.2009**



Allekirjoitus

**Thomas Honigmann (Managing director)**

**Изготовитель:**

Woodster  
Günzburger Straße 69  
D-89335 Ichenhausen

**Уважаемый покупатель,**

Мы желаем вам радости и успехов при работе с вашей новой машиной Woodster.

**Указания:**

Производитель данного устройства, согласно действующему закону о качестве произведённых продуктов и предоставленных услуг, не несет ответственности за неисправности, произошедшие из-за:

- Неправильного обращения,
- Несоблюдения правил инструкции по эксплуатации,
- При проведении ремонтных работ третьей стороной либо неавторизованным персоналом,
- Установки неоригинальных запчастей,
- Использования вопреки предписанию,
- Потери питания электроустановки ввиду несоблюдения электрических правил и предписаний Союза немецких электротехников 0100, германский промышленный стандарт 57113 / VDE0113.

**Мы рекомендуем вам следующее:**

Перед монтажом и вводом в эксплуатацию прочитайте текст инструкции полностью.

Эта инструкция облегчит вам знакомство с устройством, и принесет только пользу.

Инструкция содержит важные указания, как правильно, квалифицированно работать с устройством, как избегать опасности, экономить средства, выделенные на ремонт, сокращать простои и увеличить надёжность и срок эксплуатации.

Дополнительно к правилам техники безопасности данной инструкции вы обязательно должны соблюдать все предписания, действующие в вашей стране.

Храните инструкцию, в пластиковом пакете, защищенном от влаги и грязи, рядом с устройством. Перед началом работы инструкцию должен изучить и соблюдать каждый член персонала. С устройством разрешается работать только обученному персоналу, задействованному в работе машины и достигшему совершеннолетия.

Кроме рекомендаций по безопасности, содержащихся в данной инструкции, и особых предписаний вашей страны для работы деревообрабатывающих установок, следует также соблюдать общие технические правила.

**Tootja:**

Woodster  
Günzburger Straße 69  
D-89335 Ichenhausen

**Lugupeetud ostja,**

soovime Teile palju rõõmu ja edu uue Woodster-i seadme-  
ga töötamisel.

**Tootjapoolne märkus:**

seadme tootja ei võta kehtiva tootjavastutuse seaduse ko-  
haselt enda kanda kulusid, kui antud seade on saanud  
kahjustada või kui seade on tekitanud kahju:

- kolmandate mittevolitatud isikute poolt teostatud pa-  
randustöödel
- kasutusjuhendit eirates,
- kolmandate selleks mitte volitatud isikute poolt teosta-  
tud parandustööde läbi,
- seadmele varuosade monteerimisel või vahetamisel, kui  
pole kasutatud originaalvaruosi,
- mittesihotstarbelisel kasutamisel,
- elektriseadme töö katkemisel, kui on eiratud elektrit  
puudutavaid eeskirju ja VDE-nõudeid 0100 (VDE – Sak-  
sa elektrotehnikute ühing), DIN 57113 / VDE0113.

**Soovitame Teil:**

enne seadme monteerimist ja töössevõtmist kogu kasu-  
tusjuhend lõpuni läbi lugeda.

Kasutusjuhend aitab Teil uut masinat tundma õppida ning  
võimaldab Teil parimal viisil seadet sihtotstarbeliselt ka-  
sutada.

Kasutusjuhend sisaldab endas ka juhtnõore, kuidas on  
seadmega kõige ohutum, asjakohasem ja majanduslikult  
kõige tasuvam ümber käia, kuidas võimalikke ohtusid väl-  
tida, remondikulude pealt säästa, tööseisakuid minimeeri-  
da ning kuidas oma masina eluiga ja töökindlust tõsta.

Lisaks käesoleva kasutusjuhendi ohutusnõuetele peate  
Te seadme kasutamisel kindlasti ka oma riigis kehtivatest  
ohutusnõuetest kinni pidama.

Hoidke kasutusjuhendit alati masina läheduses, näiteks  
plastikkotti pakituna, et see mustusest ja niiskusest kan-  
natada ei saaks. Iga tööline peab enne seadmega tööle  
asumist kasutusjuhendi läbi lugema ja sellest kinni pi-  
dama. Seadmega võivad töötada vaid need isikud, kes  
omavad selleks vajaminevat koolitust ja on teadlikud  
võimalikest seadmega kaasnevatest ohtudest. Seadmega  
töötamisel kehtivast vanuse alampiirist tuleb alati kinni  
pidada.

Lisaks käesolevas kasutusjuhendis ära toodud ohutusnõue-  
tele ja Teie riigis kehtivatele erinõuetele tuleb puidutööt-  
lusmasinatega ümber käies kinni pidada ka üldkehtivatest  
tehnilistest reeglitest.

Fig. 1

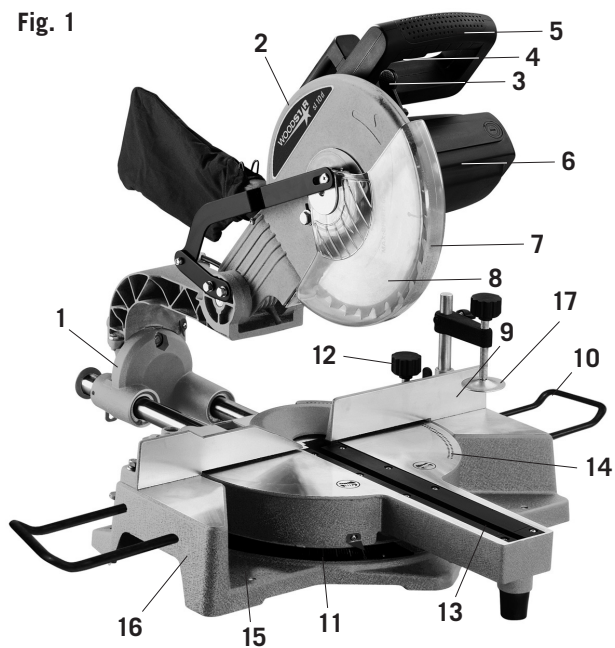

**Пояснение, рис. 1**

1. Ползуны агрегата
2. Верхняя защита полотна пилы
3. Нижняя защита полотна пилы - рукоятка с клеммовым закреплением
4. Спусковой выключатель
5. Рукоятка
6. Мотор
7. Нижняя защита полотна пилы
8. Полотно пилы с наконечником из твёрдого сплава
9. Опорная поверхность
10. Удлинительный кронштейн (опора)
11. Угловая шкала
12. Усорезная-фиксирующая рукоятка
13. Прокладка стола
14. Вращающийся стол
15. Отверстия для болтов
16. Цоколь
17. Зажимная губка

sl 10d	
<b>В поставку входят:</b>	
	Торцовочная двуручная пила sl 10d
	Инструкция
<b>Технические данные</b>	
Диаметр полотна пилы	254 мм
Отверстие полотна пилы	30 мм
Габариты	510 x 740 x 570 мм
Вес	17,0 кг
Диаметр вращающегося стола	320 мм
Ограничители угла скоса слева и справа	0°, 15°, 22,5°, 30°, 45°
Радиус угла скоса	45° слева и справа
Радиус угломера	0°–45°
<b>Максимальная мощность</b>	
Поперечное сечение $t$ 90°	80 x 310 мм
Косая распиловка 45°	80 x 210 мм
Косой разрез 45°	45 x 310 мм
Комбинированный разрез 45°	45 x 210 мм
<b>Приводной механизм, двигатель</b>	
Мотор V/Hz	230 V/50 Hz
потребляемая мощность P1	1800 W
Количество оборотов	5000 1/мин

**Технические параметры не менять!**

**Уровень шумов пил:**

Мах. уровень звукового давления: 99 dB(A)

**Legend, joonis 1**

1. Tõmbeliug
2. Ülemine saeketta kaitse
3. Alumine saeketta kaitse-kiilumiskang
4. Käivituslülit
5. Käepide
6. Mootor
7. Alumine saeketta kaitse
8. Kõvasulamhammastega saeketas
9. Tööpind
10. Pikendustugi
11. Nurgaskaala
12. Pöördnurga lukustusnupp
13. Vahelaud
14. Pöördlaud
15. Poldiaugud
16. Sokkel
17. Kruustangid

sl 10d	
<b>Tarnepakend</b>	
	Järkamis- ja nurgasaag sl 10d
	Kasutusjuhend
<b>Tehnilised andmed</b>	
Saeketta läbimõõt	254 mm
Saeketta auk	30 mm
Mõõdud	510 x 740 x 570 mm
Mass	17,0 kg
Pöördlaua läbimõõt	320 mm
Pöördnurga vastused vasakul ja paremal	0°, 15°, 22,5°, 30°, 45°
Pöördnurk	45° vasakule ja paremale
Kaldenurk	0°–45°
<b>Maks. töötlusvõime</b>	
Risti saagimine kui nurk on 90°	80 x 310 mm
Nurga saagimine kui nurk on 45°	80 x 210 mm
kalde all saagimine kui kaldenurk on 45°	45 x 310 mm
kombineeritud saagimine kui nurgad on 45°	45 x 210 mm
<b>Ajam</b>	
Mootor V/Hz	230 V/50 Hz
Sisendvõimsus P1	1800 W
Pöörete arv	5000 1/min

**Võib esineda tehnilisi muudatusi!**

**Müratase saagimisel:**

Maks. Müratase: 99 dB(A)

## Общие указания:

- После распаковки проверьте все запчасти на предмет дефектов поставки. При наличии претензий нужно немедленно уведомить поставщика. Запоздалые уведомления рассмотрены не будут.
- Проверьте посылку на целостность.
- Перед введением в действие ознакомьтесь с инструкцией
- В оборудовании используйте только оригинальные запчасти. Вы получите запчасти у специализированного представителя Woodster.
- При оформлении заказа указывайте номенклатурные номера, т.е. тип год выпуска машины.

**В этой инструкции есть места, относящиеся к вашей безопасности, отмеченные следующим значком: ⚠**

## ⚠ Указания по безопасности

**ВНИМАНИЕ!** Во время работы с электрическими приборами должны соблюдаться основные меры безопасности, чтобы снизить до минимума риск возникновения пожара, поражения током и телесных повреждений.

Пожалуйста прочтите все следующие указания, перед вводом устройства в действие. Храните эти указания как источник получения дальнейшей информации.

- содержите рабочие места в чистоте. Захламленные места и верстаки часто являются причиной травм.
- Следите за производственной средой. Не оставляйте инструмент под дождем. Не используйте инструменты во влажных или мокрых местах. Позаботьтесь о хорошем освещении рабочего места. Не работайте инструментами вблизи легковоспламеняющихся жидкостей или газов.
- Защищайте себя от ударов током. Избегайте контактов с заземленными поверхностями.
- Не подпускайте неавторизованный персонал к месту работы. Не разрешайте другим людям, особенно детям, принимать участие в работе, трогать инструменты или удлинитель, а также вход к рабочему месту.
- Закрывайте неиспользуемые инструменты. Инструменты, которые временно не используются, должны находиться в сухом, закрываемом месте, вдали от доступа детей.
- Бережно обращайтесь с инструментами. Таким образом, вы сможете быстрее и лучше выполнять свою работу.
- Используйте правильные инструменты. Для работ, которые лучше проводить инструментами высокой производительности, не используйте малопродуктивных инструментов. Не работайте инструментами используемыми не по назначению: например, не режьте циркульными пилами пни или бревна.
- Носите спецодежду. Не носите длинной одежды или украшений, которые могут попасть в движущиеся детали. Нескользящая обувь рекомендуется для работы на свежем воздухе. Если у вас длинные волосы, носите сетку для волос.
- Используйте средства противохимической защиты. Надевайте защитные очки. Надевайте противопылевой респиратор, когда при работе поднимается пыль.
- Пользуйтесь пылесосами. Если в вашем распоряжении есть устройства для поглощения пыли, будьте внимательны, что подключены и правильно используются.

## Üldised juhtnöörid

- Peale toote lahti pakkimist kontrollige kõik detailid üle, et neil ei esineks transpordikahjustusi. Puuduste esinemisel tuleb koheselt teavitada kaubatoojat. Hilisemaid pretensioone ei arvestata.
- Kontrollige, kas saadetises on kõik detailid olemas.
- Enne seadme tööle rakendamist tutvuge palun kasutusjuhendiga.
- Lisaseadmetena nagu ka kulumaterjalidena või varuosadena kasutage ainult originaaltooteid. Varuosasid saate oma Woodster-i edasimüüja käest.
- Tellimusi esitades märkige palun tooteartikli number ning seadme tüüp ja väljalaskeaasta.

**Käesolevas kasutusjuhendis on kohad, mis puudutavad Teie ohutust märgitud järgneva tähisega: ⚠**

## ⚠ Ohutusjuhised

**HOIATUS!** Töötades elektriliste seadmetega, tuleb alati kinni pidada esmastest ohutusnõuetest, et tulekahju, elektrilöögi saamise ja kehavigastuste tekkimise ohtu võimalikult madalal hoida.

Enne toote kasutama asumist, tutvuge palun kõigi järgnevate juhistega. Hoidke juhised alles, et neid saaks ka hiljem vajadusel üle lugeda.

- Hoidke oma töökoht puhas. Üle kuhjatud töökohad ja töölauad on tihti vigastuste põhjusteks.
- Hoolitsege ka oma töökoha ümbruse eest. Ärge jätke tööriistu vihma kätte seisma. Ärge töötage tööriistadega niisketes või märgades tingimustes. Hoolitsege et teie töökoht oleks piisavalt valgustatud. Ärge töötage tööriistadega vedelike või gaaside läheduses, mis võivad süttida.
- Kaitske end elektrilöögi vastu. Hoiduge kehakontaktist maandatud detailidega.
- Ärge lubage kõrvalistel isikutel juurdepääsu seadmetele. Ärge lubage teistel, eriti lastel, töös osaleda, seadmeid võid pikendusjuhtmeid puudutada ja ärge lubage neil töökohale siseneda.
- Tööriistad, mida ei kasutata, tuleb kõrvale panna. Tööriistu mida hetkel ei kasutata tuleb hoida kuivas ja suletavas kohas, nii et lapsed neile ligi ei pääseks.
- Ärge kasutage seadmega ümber käies toorest jõudu. Nii viisi saate Te oma tööga paremini ja kiiremini ühele poole. • Kasutage tööks sobivaid tööriistu. Ärge kasutage tööde puhul, mida tuleks pigem teha erivahenditega tavalisi tööriistu. Töötage tööriistadega ainult sihtotstarbeliselt: ärge löigake kreissaagidega nt puupakkusid või puutüvesid.
- Kandke sobivat tööriietust. Ärge kandke lohvakaid riideid või ehteid, mis võiksid seadme liikuvate osade vahel kinni kiiluda. Vabas looduses töötades on soovitatav kanda libisemiskindlaid jalanõusid. Pikkade juuste korral kandke juuksevõrku.
- Kasutage kaitsevarustust. Kandke kaitseprille. Kui saagimistöodel eraldub tolmu, kandke näo- või tolumaski.
- Ühendage tööriistaga tolmu äraimamise seadmed. Kui tolmu ära imamise seadmed on olemas, veenduge et

- бережно обращайтесь с кабелем. Никогда не дергайте за кабель, чтобы выключить вилку из розетки. Следите за тем, чтобы кабель не находился вблизи, горячих, раскаленных предметов, масла и остроконечных предметов.
- бережно храните свои орудия труда. Если возможно, фиксируйте инструмент клеммами или тисками. Это надежнее, чем руками.
- Не нагибайтесь сильно вперед. Следите за балансом.
- заботливо относитесь к инструментам. Следите за тем, чтобы режущие инструменты были чистыми и острыми, для улучшения производительности труда. Соблюдайте технические требования касательно смазывания и замены оборудования. Проверяйте сетевую кабель с одинаковым интервалом времени и при необходимости просите авторизованную службу провести его замену, если он поврежден. Проверяйте удлинитель с одинаковым интервалом времени, замените его при наличии повреждений. Следите за тем, чтобы рукоятки были сухими, чистыми, и не испачканными маслом/смазкой.
- выключайте инструменты из сети. Когда режущий инструмент находится в режиме ожидания или ваше оборудование, напр. лезвия, резцы и детали, меняются, штекеру нужно выключить, если устройство не используется.
- Удалите юстировочный и гаечный ключи. Возьмите себе в привычку проверять, удалены ли юстировочный и гаечный ключи, перед тем, как включить устройство.
- избегайте непроизвольного запуска устройства. Проверьте, стоит ли выключатель на позиции ВЫКЛ ('Aus') перед включением штекера в розетку.
- пользуйтесь наружным удлинителем. При проведении работ на воздухе, подключайте только наружный удлинитель, отмеченный соответственно.
- будьте бдительны. Следите за тем, что вы делаете. Используйте здравый смысл и не работайте в состоянии усталости.

**дополнительные правила безопасности для торцовочных и усорезных пил для резания под углом**

- Не используйте поврежденные или деформированные полотна.
- Не используйте пилу без средств защиты.
- Замените прокладку стола, если она изношена.
- используйте данную пилу для резки дерева.
- используйте предложенные производителем полотна, соответствующие EN847-1.
- при распиле подключайте усорезную пилу к пылеуловителю.
- Подбирайте полотна, соответствующие распиливаемому материалу.
- Проверьте максимальную глубину пропила.
- при распиливании длинных предметов для лучшей стойкости используйте удлиненные зажимы, зажимные кулачки или другие зажимные приспособления.
- надевайте наушники.

**ВНИМАНИЕ! Шум может быть опасен для здоровья. Если допустимый уровень шума переходит отметку 85dB(A), нужно надевать наушники.**



need oleks tööriistaga ühendatud ja et neid kasutataks õigesti.

- Käige hoolikalt ümber volukaablitega. Pistiku seinakontaktist eemaldamiseks ärge tõmmake kunagi kaablist. Hoolitsege et kaablid ei puutuks kokku kuumuse, õli ja teravate nurkadega.
- Veenduge et teie töövahendid asetseksid stabiilselt. Kui võimalik, kinnitage oma töövahendid klambrite või kruvikinnitustega. Niimoodi on tööriist palju kindlam kui seda ainult käega kinni hoida.
- Ärge kummarduge liiga kaugele ette. Veenduge et Teie tööasend on alati kindel ja tasakaalus.
- Käige hoolikalt tööriistadega ümber. Hoolitsege et Teie lõikeriistad oleksid teravad ja puhtad, nii on töötulemus parem ja töötamine kindlam. Pidage kinni nõuetest õlitamise ja tarvikute vahetamise kohta. Kontrollige reeglipäraselt toitekaableid ja paluge vigastatud kaablid volitatud esinduse klienditeenindajatel ümber vahetada. Kontrollige reeglipäraselt pikenduskaableid ja vahetage need välja, juhul kui need on kannatada saanud. Hoolitsege et käepidemed oleksid kuivad ning õlist ja mustusest puhtad.
- Eemaldage tööriistad voluvõrgust. Enne kui asute tööriistu hooldama või nende osi välja vahetama nagu näiteks noad ja lõikurid, tuleb seadmed voluvõrgust eemaldada.
- Eemaldage reguleerimisvõtmed ja mutrivõtmed. Muutke see enda harjumuseks, et enne seadme sisse lülitamist kontrollite, kas kõik reguleerimis- ja mutrivõtmed on seadme küljest eemaldatud.
- Vältige seadme ebasoovituid käivitumist. Enne volukaabli pistikusse sisestamist kontrollige, et sisse/väljalüliti oleks väljalülituse asendis ('Aus').
- Kasutage välitingimusteks sobilikku pikenduskaablit. Tööriistaga välitingimustes töötades, kasutage vaid sobivaid pikenduskaableid mis on vastava märgistusega.
- Olge tähelepanelik. Hoidke oma tähelepanu tööprotsessil. Seadmega ümber käies kasutage tervet mõistust ja ärge töötage seadmega kui Te väsinud olete.

#### **Järkamis- ja nurgasaagidele kehtivad lisaohutusreeglid**

- Ärge kasutage oma töös kahjustatud või deformeerunud kujuga saekettaid.
- Kasutage saagi alati koos kaitseseadmetega.
- Vahetage vahelaud välja kui see on ära kulunud.
- Kasutage saagi ainult puidu või puidule sarnase materjali saagimiseks.
- Kasutage vaid tootja poolt heaks kiidetud saekettaid, mis vastavad EN847-1 normidele.
- Ühendage sae külge tolmutpuudja.
- Valige saetavale materjalile vastav saeketas.
- Kontrollige maksimaalset lõikesügavust.
- Pikkade detailide saagimisel kasutage stabiilsemaks töötamiseks alati pikendustugesid ja kasutage kruustange või muid kinnitusvahendeid.
- Kandke kõrvakaitseid.

**HOIATUS! Töömüra võib tervist kahjustada. Juhul kui lubatud müratase 85dB(A) on ületatud, tuleb kindlasti kanda kõrvakaitset.**

## **⚠ Использование согласно предписанию**

**Устройство соответствует директиве машиностроения Европейского сообщества.**

- Станком пользоваться только в технически безупречном состоянии, согласно предписанию и соблюдая инструкцию по эксплуатации! Неполадки, связанные с техникой безопасности, ликвидировать немедленно!
- Использование в случаях неполадок не является использованием согласно предписанию. За неполадки в данном случае производитель ответственности не несет, вся ответственность ложится на клиента.
- Правила по обслуживанию, работе и безопасности, а также измерительные данные производителя должны соблюдаться в полном объеме.
- Соответствующие правила безопасности, а также общепринятые правила по технике безопасности должны соблюдаться беспрекословно.
- Устройство разрешается использовать либо ремонтировать только специалистам, знакомым с оборудованием и соответственно обученным. Самовольное внесение изменений в устройство снимает материальную ответственность с производителя за последующие неполадки.
- В оборудовании используйте только оригинальные запчасти и инструменты производителя.

## **⚠ Дополнительный фактор риска**

**Устройство собрано с соблюдением всех правил безопасности. Не смотря на это, при работе существует дополнительный фактор риска.**

- угроза здоровью ввиду опасности поражения током при использовании нестандартной электропроводки.
- Несмотря на все принятые меры предосторожности, дополнительный фактор риска все равно существует.
- дополнительный фактор риска можно минимизировать, если «указания по безопасности» и „Использование согласно предписанию“, а также инструкции по эксплуатации в совокупности соблюдаются.
- Перегружать устройство не разрешается: Слишком высокое давление на пилах быстро повреждает полотно, что приводит к уменьшению напряжения (мощности) устройства при обработке уменьшению точности среза.
- При резке алюминия и пластмассы всегда используйте зажимы: распилочный материал всегда должен быть зафиксирован зажимами.
- Избегайте случайного запуска устройства: после вставки штекера в розетку не разрешается нажимать клавишу пуска.
- используйте инструмент, предложенный в данной инструкции. Таким образом, торцовочная пила достигнет оптимальных результатов производительности.
- Руки НЕ ДОЛЖНЫ попадать в зону выработки, если устройство запущено. Перед началом работы, оставьте кнопку ручного запуска и выключите устройство.

## Sihtotstarbeline kasutamine

### Masin vastab kehtivale EÜ masinadirektiivile.

- Masinat tohib kasutada ainult tehniliselt laitmatus korras, sihtotstarbeliselt, ohutusnõudeid ja ohtusid teavitades ning kasutusjuhendist kinni pidades! Häired masina töös, eriti need, mis võivad ohutust mõjutada, tuleb koheselt kõrvaldada (lasta)!
- Igasugune kasutusjuhendit eirav kasutamine on mittesihtotstarbeline kasutus. Sellest tulenevate kahjude eest tootja ei vastuta, riski selle eest võtab enda kanda kasutaja ainuisikuliselt.
- Tootjapoolsetest ohutus-, töö-, ja hoolduseeskirjadest nagu ka tehnilistes andmetes ära toodud näitudest tuleb kinni pidada.
- Kohaldatavatest õnnetuse ennetamise reeglitest ja muudest üldtunnustatud ohutusreeglitest tuleb kinni pidada.
- Masinat võivad kasutada, hooldada või parandada ainult need isikud, kes on masinaga kursis ja kes on võimalikest ohtudest teavitatud. Masina kallal tehtud omaalgatuslikud muudatused muudavad tootjapoolse vastutuse kehtetuks ning tootja ei vastuta ka omaalgatuslikest muudatustest tekkinud kahju eest.
- Masinat tohib kasutada vaid originaal-lisavarustuse ja tootjapoolsete originaaltööriistadega.

## Jääkohud

### Masin on valmistatud tehnoloogia hetkeseisu ja tunnustatud ohutusnõudeid arvestades. Siiski võib masinaga töötamisel esineda mõningaid jääkohtusid.

- Voolust põhjustatud tervisekahjustused ebaõigete elektrikaablite kasutamisest.
- Kui kõik ettevaatusabinõud on kasutusele võetud, ei tohiks silmatorkavaid jääkohtusid enam esineda.
- Jääkohtusid saab minimeerida kui „ohutusjuhiseid“, „sihtotstarbelist kasutust“ ja kasutusjuhendit vaadeldakse koos ja neist ka kinni peetakse.
- Ärge koormake seadet üle: liigse jõu kasutamine saagimisel viib saeketta kiire kahjustumiseni, mis omakorda vähendab seadme jõudlust ja lõiketäpsust.
- Alumiiniumi ja plastiku saagimisel kasutage alati kinnitusklemme. Detailid, mida tahetakse saagida, peavad alati kinnitusklemmidega fikseeritud olema.
- Vältige seadme juhuslikku käivitumist: seadme vooluvõrku ühendamisel ei tohi stardinuppu vajutada.
- Kasutage neid tööriistu, mida antud kasutusjuhend soovib. Niiviisi saavutate Te oma järkamissae optimaalse jõudluse.
- Kui seade töötab, ei tohi käed mitte ühelgi tingimusel lõikepiirkonda sattuda. Enne kui asute seadme enese kallal midagi teostama, lülitage masin välja ja ärge puutuge käepideme stardinuppu.
- Ärge koormake seadet üle: liigse jõu kasutamine saagimisel viib saeketta kiire kahjustumiseni, mis omakorda vähendab seadme jõudlust ja lõiketäpsust.
- Alumiiniumi ja plastiku saagimisel kasutage alati kin-

Fig. 2

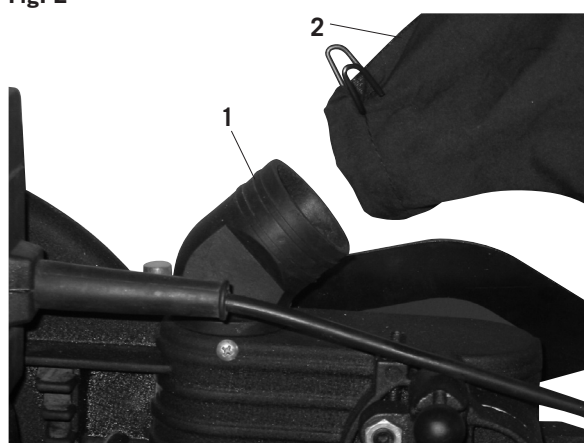
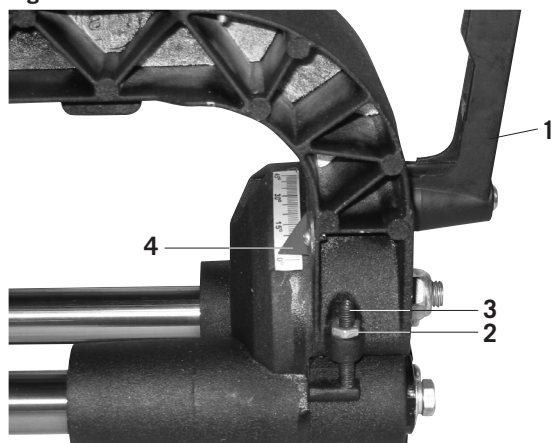

Fig. 3



## ⚠ Монтаж

**ВНИМАНИЕ!** Для вашей личной безопасности не вставляйте штекер в розетку, только после полного завершения сборки и после того, как вы прочтёте и поймете советы по безопасности и инструкцию.

Поднимите пилу из упаковки и установите на ваш верстак.

### Установка мешка-пылесборника (Fig. 2)

- сожмите металлические кольцевые крылья 2 мешка-пылесборника и поднесите его к выпускному отверстию 1 в моторном отсеке .

## Монтаж инструментов

### Указания:

Данный инструмент был точно налажен на заводе перед отправкой. Для наилучшего результата проверьте точность следующих настроек и исправьте их при надобности.

### Настройка углового ограничителя на 90° и 45° (Рис. 3)

- Возьмите угловую рукоятку зажима и двигайте режущую головку вправо до упора. Установите угловую рукоятку зажима.
- Для настройки полотна пилы на 90° к столу используйте угломер.
- Возьмите контргайку 2, если нужна юстировка (наладка), и поверните болты гаечным ключом, входящим в комплект поставки так, чтобы полотно стояло под углом 90° к столу.
- наденьте контргайку.
- Установите угловой показатель 4 болтами на 0.
- Согласно настройки ограничителя на 45° поступаем также, но двигаем режущую головку влево и используем контргайку 2 и болты 3 на рядом находящейся стороне .

### Настройка опорной поверхности

- Опустите режущую головку нажмите кнопку блокировки. Убедитесь, что стол находится под углом скоса 0°.
- прислоните универсальный угломер к опорной поверхности и полотну пилы.
- ослабьте болты, если плотно не касатется угломера.
- Установите опорную поверхность таким образом, чтобы она полностью соприкасалась с угломером. Подтяните болты снова.

### Подключение к источнику тока

Проверьте, что используемый источник тока и розетка подходят для вашей торцовочной и усорезной пилы. Посмотрите на табличку у мотора или на номинальную мощность на торцовочной и усорезной пиле. Различного

nitusklemme. Detailid, mida tahetakse saagida, peavad alati kinnitusklemmidega fikseeritud olema.

- Vältige seadme juhulikku käivitumist: seadme vooluvõrku ühendamisel ei tohi stardinuppu vajutada.
- Kasutage neid tööriistu, mida antud kasutusjuhend soovib. Niiviisi saavutate Te oma järkamissae optimaalse jõudluse.
- Kui seade töötab, ei tohi käed mitte ühelgi tingimusel lõikepiirkonda sattuda. Enne kui asute seadme enese kallal midagi teostama, lülitage masin välja ja ärge puutuge käepideme stardinuppu.

## Montaaž

**HOIATUS! Teie enda ohutuse huvides peavad enne pistiku vooluvõrku ühendamist kõik montaažitööd tehtud olema, samuti peavad ohutusjuhised ja kasutusjuhend olema läbi loetud.**

Tõstke saag pakendi seest välja ja asetage see oma töölaualae.

### Tolmukoti installeerimine (joonis 2)

- Suruge tolmukoti metallrõngad 2 kokku ja ühendage see mootori küljes asuva väljalaskevaga 1.

## Tööriista seadistamine

### Tootjapoolne märkus:

Enne tarnimist on seade tehases täpselt ära seadistud. Parima ja täpseima tulemuse saavutamiseks kontrollige alljärgnevat seadistusi ja korrigeerige neid, kui tarvis.

### Nurga fikseerimine 90° ja 45° (joonis 3)

- Avage nurga reguleerimise klamber ja liigutage lõikekera paremale poole lõpuni välja. Fikseerige nurga reguleerimise klamber 1.
- Saeketta reguleerimisel 90° peale kasutage malli.
- Avage kinnitusmutter 2, juhul kui on tarvis reguleerida, ja keerake polti – kaasa pandud võtmega nii, et saeketas asetseks tööpinnaga 90° nurga all.
- Fikseerige kinnitusmutter.
- Reguleerige malli näit 4 poldi abil 0 peale.
- Lõikenurga reguleerimisel 45° peale kasutage sama tööprotsessi, kuid pöörake lõikepea vasakule ja kasutage reguleerimiseks kinnitusmutrit 2 ja polti 3 vastasküljel.

### Lõiketööpinna seadistamine

- Langetage lõikepea alumisse asendisse ja vajutage lukustusnuppu. Veenduge et tööpinna nurk on 0°.
- Asetage tööpinnale nurgik ja lükake see saeketta vastu.
- Juhul kui nurgik ei puutu lõikekera vastu, avage poldid.
- Reguleerige tööpind selliseks, et nurgik puutub täies ulatuses saeketta vastu. Keerake poldid kinni.

### Ühendamine voolallikaga

Kontrollige, et kasutatav vooluallikas ja pistik Teie järkamis- ja nurgasaega kokku sobiksid. Vaadake järkamis- ja nurgasae tootja tähistusi mootoril või otsige välja sae nimivõimsuse näitajad. Ükskõik milliseid muudatusi tohi-

характера изменения должны всегда проводиться квалифицированным электриком.

Данный инструмент находится в двойной изоляции, поэтому заземление системы токообеспечения не требуется.

**ВНИМАНИЕ:** Избегайте контакта с соединениями штекера, когда включаете штекер в розетку/выключаете из розетки. При контакте может произойти сильный удар током.

#### **Использование удлинительного кабеля**

Использование удлинительного кабеля служит причиной незначительной потери мощности. Чтобы сократить это до минимума, избежать перегрева и возгорания мотора, проконсультируйтесь у квалифицированного электрика касательно длины провода удлинителя.

Удлинитель должен иметь на конце заземленный штекер, подходящий к розетке, а на другом конце заземленную розетку, подходящую к штекеру машины.

#### **Сборка инструмента**

Указания:

Мы предлагаем, плотно прикрутить торцовочно-усорезную пилу к верстаку, ваша машина была как можно более устойчивой.

- Найдите и промаркируйте 4 болтовых отверстия на станке.
- просверлите дырки сверлом  $\varnothing$  10 мм в станке.
- прикрутите основной-усорезную пилу болтами, подкладными шайбами и гайками к верстаку. Обратите внимание, что эти крепления с машиной не поставляются.

## **Запуск устройства в эксплуатацию**

**ВНИМАНИЕ!** Никогда не подключайте штекер к источнику тока, до того, как все установочные и наладочные работы не закончены и вы не ознакомились с правилами безопасности.

#### **Основной запуск движущейся торцовочно-усорезной пилы**

- для неизменного напряжения всегда используйте зажимной кулачок 17. Для установки зажимного кулачка предусмотрены 2 отверстия.
- Устанавливайте детали на опорной поверхности. Каждая искривлённая деталь, не лежащая плоско на поверхности стола или не может быть закреплена на опорной поверхности может запутаться в полотне и не должна использоваться.
- Держите руки подальше от места распила („Handverbotszone“). Это место обозначено символом „No Hands“ (без рук).

**ВНИМАНИЕ!** Для предотвращения несчастных случаев, вы должны избегать непредусмотренного запуска. Выдерните штекер пилы из розетки а потом удалите мелкие детали(отходы)

Удаление мелких деталей(отходов).

#### **Торцовка (Рис.4)**

- Подвиньте режущую головку к торцовке как можно дальше назад и заблокируйте ползунки 1 рукояткой с клеммовым закреплением 2.

#### **Косая распиловка**

- Убедитесь в том, что опорная поверхность находится в правильном положении.
- освободите угловой фиксатор и установите стол под нужным углом. Углы от  $0^\circ$  до  $45^\circ$  можно настраивать

Fig. 4

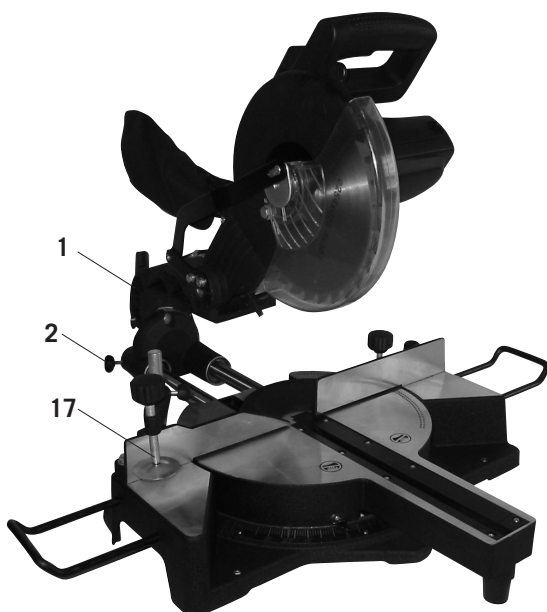

vad teostada vaid kvalifitseeritud elektrikud.

Antud tööriist on topeltisolatsiooniga, mistõttu ei ole toitesüsteemi maandus vajalik.

HOIATUS: pistikut pistikupesast välja tõmmates või pistikut vooluvõrku ühendades hoiduge kokkupuutest voolukontaktiga. Kokkupuude võib põhjustada tugeva elektrilöögi.

#### **Pikenduskaabli kasutamine**

Pikenduskaabli kasutamisel masina jõudlus veidi langeb. Selleks et jõudluse kadu miinimumi peal hoida ja võimalikku mootori ülekuumenemist või läbipõlemist vältida, konsulteerige kvalifitseeritud elektrikuga sobiliku pikenduskaabli suuruse osas.

Pikenduskaabli ühes otsas peab olema maandusega pistik, mis sobib vooluvõrgu pistikupesasse ja teises otsas peab olema maandusega pistikupesa, mis sobib masina pistikuga.

#### **Tööriista paigale kinnitamine**

Tootjapoolne märkus:

Soovitame Teil tungivalt järkamis- ja nurgasaag töölaual külge kinni kruvida, et masin oleks nii stabiilselt paigal kui vähegi võimalik.

- Määrake ja märgistage poldiaukude kohad töölaual.
- Puurige töölaual sisse  $\varnothing$  10 mm augud.
- Kinnitage saag poltide, alusseibide ja mutrite abil kindlalt töölaual külge. Pidage meeles, et vastavad kinnitused tuleb teil endil muretseda.

### **Kasutuselevõtt**

**HOIATUS! Ärge ühendage seadet kunagi vooluvõrku enne, kui olete kõik installeerimis- ja seadistustööd lõpetanud ning ohutusjuhised ja kasutusjuhendi läbi lugenud ja nendest aru saanud.**

#### **Põhireeglid järkamis- ja nurgasae kasutamisel**

- Kasutage saetava detaili kinnitamiseks alati kruustange 17. Kruustangide kinnitamiseks on olemas 2 auku.
- Asetage saetav detail alati tööpinna peale. Keerudus või paindes detailid, mida pole võimalik sirgelt tööpinna asetada või sirgelt tööpinna peal hoida võivad saeketta kinni kiiluda ja seetõttu ei tohi selliseid detaile saagida.
- Ärge asetage oma käsi mitte kunagi löikepiirkonda. hoidke oma käsi alati „käte-keelu-tsoonist“ eemal, see puudutab kogu tööpinda. Tsoon on märgistatud „No Hands“-sümbolitega.

**HOIATUS! Vältimaks õnnetusi, mida võib põhjustada masina juurest eemale paiskuv saematerjal, tuleb ootamatute käivituste vältimiseks pistik seinast alati välja tõmmata ja alles siis väiksed osakesed eemaldada.**

#### **Järkamine (joonis 4)**

- Järkamiseks lükake löikepea nii taha kui võimalik ja fikseerige liug 1 lukustuse abil 2.

#### **Nurga saagimine**

- Veenduge, et tööpind oleks fikseeritud õiges asendis.
- Avage nurga reguleerimise lukustusnupp ja viige tööpind soovitud nurga alla. Nurkasid vahemikus 0° kuni 45° saab määrata kiiresti ja täpselt lukustuvate astmete

пошагово с шагом в 5°. Зацепите угловой фиксатор и зафиксируйте угол зажимными винтами.

- приведите в действие переключатель и нажмите на рукоятку зажима полотна, чтобы опустить режущую головку.

#### Косой разрез

- Ослабьте угловую рукоятку зажима передвиньте режущую головку в желаемое положение (установите под желаемым углом). Снова закрепите угловую рукоятку с клеммовым креплением.
- приведите в действие переключатель и нажмите на рукоятку зажима полотна, чтобы опустить режущую головку.

#### Комбинированный распил

- Комбинированный распил это комбинация резки под углом и косой резки.

#### Выступы

- плинтусы можно резать на опорной поверхности или на столе. Смотрите таблицу.

Настройки		перпендикулярное положение (Обратная сторона бруска лежит на опорной поверхности)	горизонтальное положение (Обратная сторона бруска лежит на столе)		
Удлиненная опорная поверхность рядом		с полотном пилы		с интервалом к полотну	
Малка(угломер)		0°		45°	
Местоположение бруска		Левая сторона	Правая сторона	Слева	Справа
Внутренний угол 	Угол скоса	45° слева	45° справа	0°	0°
	Положение бруска	нижняя сторона стола	нижняя сторона стола	Верхняя сторона на опорной поверхности	нижняя сторона на опорной поверхности
	поверхности	готовая сторона	разрез слева от маркировки	разрез справа от маркировки	разрез слева от маркировки
Наружный угол 	Угол скоса	45° справа	45° слева	0°	0°
	Положение бруска	нижняя сторона стола	нижняя сторона стола	нижняя сторона на опорной поверхности	верхняя сторона на опорной поверхности
	готовая сторона	разрез слева от маркировки	разрез справа от маркировки	разрез справа от маркировки	разрез справа от маркировки



tagant, mille üks ühik on 5°. Laske nurga reguleerimise nupul lukustuda ja fikseerige nurk kinnituskruviga.

- Käivitage saag ja vajutage seaketta fikseerimisnupule, et saagi alla liigutada.

#### Kalde all saagimine

- Avage nurga liigutamise klamber ja liigutage löikepea soovitud nurga alla. Tõmmake nurga kinnitus kinni.
- Käivitage saag ja vajutage seaketta fikseerimisnupule, et saagi alla liigutada.

#### Kombineeritud saagimine

- Kombineeritud saagimine tähendab nurga saagimist kalde all. Kombineeritud saagimisel toetuge eelpoolkirjeldatud töökäikudele.

#### Soklisimsid

- Põranda ääreliste võib saagida tööpinnal vertikaalselt või ka pikali asetatuna. Kasutage alljärgnevat tabelit.



Seadistused		Vertikaalasend (liistu tagaserv on surutud vastu piirajat)		Horisontaalasend (liist on töölaual tagaserv all)	
Tööpinna pikendus		Saeketta ligidal		Saekettast eemal	
Kaldenurk		0°		45°	
Liistu asend		vasak pool	parem pool	vasakul	paremal
	Pöördenurk	45° vasakul	45° paremal	0°	0°
	Liistu asend	tagakülg vastu lauda	tagakülg vastu lauda	esikülg vastu piirajat	tagakülg vastu piirajat
	Valmispool	Lõigata vasakult poolt märgistust	Lõigata paremalt poolt märgistust	Lõigata vasakult poolt märgistust	Lõigata vasakult poolt märgistust
	Pöördenurk	45° paremal	45° vasakul	0°	0°
	Liistu asend	tagakülg vastu lauda	tagakülg vastu lauda	tagakülg vastu piirajat	esikülg vastu piirajat
	Valmispool	Lõigata vasakult poolt märgistust	Lõigata paremalt poolt märgistust	Lõigata paremalt poolt märgistust	Lõigata paremalt poolt märgistust

Fig. 5



### Покровная резка

- бруски с декоративной кромкой можно распилить торцовочно-усорезной пилой только ровно на столе.
- эта торцовочно-усорезная пила обладает особым угловым упором в 30° слева и справа и угловым упором в 33,9° для специальных декоративных брусков 1, т.е. между задней частью бруска и верхом, на который нанесена гладкая поверхность, образуется угол в 52°; между задней частью бруска и стеной, у которой находится нижняя гладкая поверхность, образуется угол 38°. Ссылайтесь на следующую таблицу:

Настройки		Левая сторона	Правая сторона
<b>Внутренний угол</b> 	Угол скоса	30° слева	30° слева
	Угломер	33,9°	33,9°
	Позиция бруска	Верхняя сторона на опорной поверхности	Нижняя сторона на опорной поверхности
	готовая сторона	разрез слева от маркировки	разрез слева от маркировки
<b>Наружный угол</b> 	Угол скоса	30° слева	30° слева
	Угломер	33,9°	33,9°
	Позиция бруска	нижняя сторона на опорной поверхности	верхняя сторона на опорной поверхности
	Готовая сторона	разрез справа от маркировки	разрез справа от маркировки

### Указания:

- Эти специальные ограничители не используются для декоративной резки 45°.
- Так как большинство комнат не имеют точного угла в 90°, необходима точная регулировка. Пользуйтесь тестовой заготовкой чтобы убедиться, что угол правильный.

### Резка с вытяжкой, Рис. 5

#### ВНИМАНИЕ:

**1. никогда не тащите на себя режущую головку и вращающееся полотно пилы при распиле. Полотно может зацепиться за заготовку, из-за чего режущую головку и вращающееся полотно может отбросить назад.**

**2. Никогда не опускайте полотно, перед тем, как вытянули вперед режущую головку.**

- Деблокируйте салазки 1 с помощью рукоятки с клеммовым креплением 2 и освободите режущую головку.
- Сдвиньте угловой зажим и режущую головку для углового наклонного разреза под желаемым углом.
- Крепко потяните салазки вперед, пока середина полотна пилы не ляжет над передней кромкой заготовки.
- Включите выключатель и нажмите на рукоятку зажима полотна, чтобы опустить режущую головку.
- медленно нажмите на рукоятку пилы, подождите пока она достигнет полного количества оборотов, и отрежьте переднюю кромку заготовки.
- Медленно подвиньте рукоятку пилы на опорную поверхность и окончите резание.
- Выключите выключатель и дайте полотну остановиться, потом поднимите режущую головку.
- Освободите угловой фиксатор и поверните стол вправо до упора. зафиксируйте стол под углом скоса 45°.
- Потяните режущую головку вперед и заблокируйте салазки.
- Опустите режущую головку и нажмите кнопку блокировки.

## Laeliistude lõikamine

- Lagede iluliiste saab käesoleva järkamis- ja nurgasaega vaid tööpinna peale asetatult saagida.
- Käesolev järkamis- ja nurgasaag on varustatud spetsiaalsete lukustatavate nurkadega 30° vasakul ja paremal ning piirajat saab asetada nurga alla 33,9°, et valmistada spetsiaalseid lagede iluliiste 1, st, liistu tagakülje ja lae vahel, kuhu pealmine sile pind vastu läheb, tekib 52° nurk; liistu tagakülje ja seina vahel, mille vastu läheb liistu alumine sile pind tekib 38° nurk. Lagede iluliiste lõigates kasutage järgnevat tabelit.

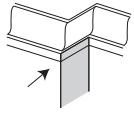
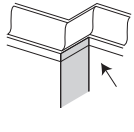
Seadistused		vasak pool	parem pool
 sisenurk	Nurgakraad	30° paremalt	30° vasakult
	Kaldenurk	33,9°	33,9°
	Liistu asend	Pealmine pool vastu piirajat	Alumine pool vastu piirajat
	Valmispool	Lõigata vasakult poolt märgistust	Lõigata vasakult poolt märgistust
 välisnurk	Nurgakraad	30° vasakult	30° vasakult
	Kaldenurk	33,9°	33,9°
	Liistu asend	Alumine pool vastu piirajat	Pealmine pool vastu piirajat
	Valmispool	Lõigata paremalt poolt märgistust	Lõigata paremalt poolt märgistust

## Tootjapoolne märkus:

- Antud spetsiaalkinnitusi ei saa kasutada 45° laeiluliistude lõikamisel.
- Kuna enamik tubasid ei ole täpselt 90° nurga all, on nurga reguleerimine hädavajalik. Veendumaks et lõige saab tehtud õige nurga all, tehke alati proovilõikus.

## Lõige tõmbefunktsiooniga, joonis 5

### HOIATUS:

**1. Töötava sae korral ärge tõmmake saagimisel mitte kunagi lõikepead enda suunas. Seaketas võib niiviisi mööda lõigatavat detaili üles ronida ning seeläbi võib lõikepea koos pöörleva saekettaga tagasi paiskuda.**

**2. Ärge langetage pöörlevat saeketast mitte kunagi enne seda, kui olete lõikepea ette tõmmanud.**

- Avage liug 1 lukustusest 2 ja laske lõikepeal vabalt liikuda.
- Liigutage nurk ja kalle vastavalt kalde all nurga saagimise vajadustele sobivasse kalde all nurga saagimise asendisse.
- Hoidke käepidemest kinni ja tõmmake liug ettepoole, kuni saeketta keskosa asetseb lõigatava detaili esiservast kaugemal.
- Käivitage saag ja vajutage seaketta fikseerimisnupule, et saagi alla liigutada.
- Niipea kuni saag on saavutanud täispöörded, suruge käepide aeglaselt alla ja asuge detaili alates esiservast lõikama.
- Liigutage käepidet aeglaselt tööpinna suunas ja viige lõige lõpuni.
- Laske käepidemest lahti ja oodake kuni seaketas seisma jääb, alles nüüd võite lõikepea üles tõsta.

## Masina kandmine

- Avage nurga reguleerimise lukustusnupp ja keerake laud paremale lõpuni välja. Fikseerige laud nurga all

Fig. 6

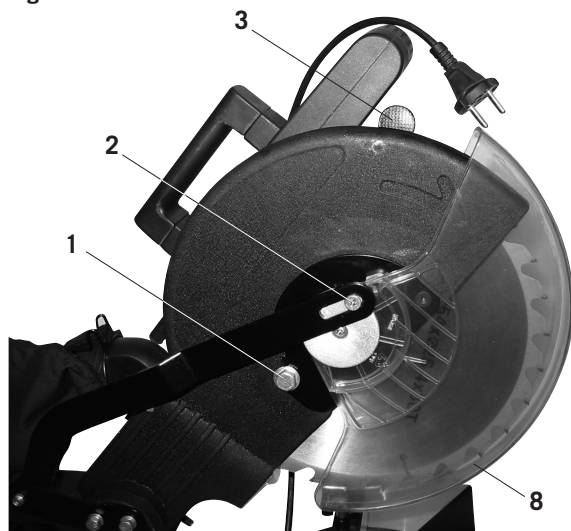

- Носите вашу торцовочно-усорезную пилу держа её за специальную ручку и за основание корпуса.

#### Замена полотен пилы, Рис. 6

**ВНИМАНИЕ:** перед заменой полотен вы должны выключить выключатель и вытащить штекер из розетки, во избежание травмирования из-за непроизвольного старта машины.

- Вытащить сетевой штекер.
- Устройство установить в положение „Kappbetrieb“ (торцовка).
- Освободить болт с шестигранной головкой 1, и удалить болт с шестигранной головкой 2.
- Подвижную защиту полотна 8 деблокировать нажав фиксатор 3.
- при этом поднять защиту полотна, чтобы освободить полотно.
- Освободите болты крепления полотна (ВНИМАНИЕ! левая резьба).
- Снять болты и фланец полотна.
- Аккуратно извлечь полотно. Будьте внимательны: полотном можно пораниться.
- Новое полотно установить на внутренний фланец, обратите внимание совпадают ли размеры направление вращения полотна.
- Установить наружный фланец полотна и крепко закрепить болты.
- Установить защиту полотна на место и закрепить болты 1 и 2.

### Ожидание

**ВНИМАНИЕ:** Для вашей безопасности выключите выключатель и вытащите штекер из источника тока, перед режимом ожидания или смазкой торцовочно-усорезной пилы.

#### Общие меры предосторожности в режиме ожидания

Протирайте время от времени машину от стружки и пыли. Смазывайте крутящиеся запчасти для увеличения срока службы инструмента. Мотор не смазывать.

#### Проверка электрощёток

Проверьте электрощётки у новой машины после первых 50 часов работы, или когда устанавливаются новые щетки. Проверяйте после первой проверки по истечению каждых 10 часов работы.

Когда углерод на 6 мм изношен или когда пружины либо ответвление провода обгорело или повреждено, нужно заменить обе щётки. Если после демонтажа щетки в хорошем состоянии, вы можете установить их снова.

### ⚠ Электрическое соединение

Установленный электромотор готов к использованию. Устанавливается согласно предложенным предписаниям Союза немецких электротехников и германским промышленным стандартам. Со стороны клиента сетевое питание как и используемый удлинитель должны соответствовать

45°.

- Tõmmake lõikepea ette ja fikseerige liug.
- Langetage lõikepea alumisse asendisse ja vajutage lukustusnuppu.
- Kandke järkamis- ja nurgasaagi selle enda kandmiskäepidemest ja alumisest äärest kinni hoides.

### **Seaketaste vahetamine, joonis 6**

**Hoiatus:** Enne seaketaste vahetama asumist lülitage saag nupust välja ja eemaldage pistik vooluvõrgust, et vältida võimalikke vigastusi, mida masina ootamatu käivitumine võib enesega kaasa tuua.

- Eemaldage pistik vooluvõrgust.
- Viige saag „järkamise“ asendisse.
- Avage kuuskantpolt 1 ja eemaldage kuuskantpolt 2.
- Avage saeketta kaitse 8, vajutades selleks kaitset 3.
- Sealjuures tuleb saeketta kaitse üles tõsta, et saeketas vaba oleks.
- Avage saeketta kinnituspolt (ettevaatust, vasakpoolne keere).
- Eemaldage polt koos saeketta flanšiga.
- Eemaldage ettevaatlikult saeketas. Ettevaatust: saeketas võib vigastusi tekitada.
- Asetage uus saeketas sisemisele flanšile, sealjuures veenduge, et ketta suurus ja pöörlemissuund oleksid õiged.
- Paigaldage väline saeketta flanš ja keerake polt kõvasti kinni.
- Viige saeketta kaitse taas õigesse asendisse ja keerake poldid 1 ja 2 kinni.

## **Hooldamine**

**Hoiatus:** Enne kui asute oma järkamis- ja nurgasaagi hooldama või määrima, lülitage enda ohutuse tagamiseks saag välja ja eemaldage pistik vooluvõrgust.

### **Üldise hooldusjuhised**

Pühkige masin aeg-ajalt sinna kogunenud tolmust ja saepurust puhtaks, kasutades selleks lappi. Seadme tööea pikendamiseks õlitage liikuvaid osi kord kuus. Mootorit ärge õlitage.

### **Harjade kontrollimine**

Uue seadme puhul kontrollige mootori harjasid esimese 50 töötunni möödudes või pärast seda kui uued harjad on külge monteeritud. Pärast esmast kontrolli kontrollige neid iga 10 töötunni möödudes.

Kui süsinikosa on kulunud 6 mm pikkuseks või kui vedrud või kõrvaljuhtimistraadid on põlenud või kannatada saanud, tuleb Teil mõlemad harjad ära vahetada. Kui harjad on pärast välja võtmist siiski kasutuskõlblikuks tunnistanud, võib need taas külge monteerida.

## **⚠ Elektrihüendus**

**Seadme elektrimootor on ühendatud ja tööks valmis. Mootori ühendus vastab VDE ja DIN nõuetele.**

**Kliendipoolne vooluvõrgu ühendus ja pikendusjuhtmed peavad vastama neile nõuetele.**

#### **этим предписаниям 4.**

##### **Важные указания**

При перегрузке мотор самостоятельно выключается. После того, как он охладится (время охлаждения всегда разное) мотор включится сам.

##### **Повреждённый соединительный провод**

У электропроводки часто бывает повреждена изоляция.

Причины:

- соединительный провод проведен через отверстия в оконных или дверных щелях.
- некачественное закрепление или проводка соединительного провода.
- Обрезы проводки.
- Изоляция повреждена из-за того, что провод постоянно неаккуратно выдергивался из розетки.
- разрезы, трещины из-за старения изоляции проводки.

Такая поврежденная электропроводка НЕ МОЖЕТ быть использована и по причине повреждения изоляции является опасной для жизни.

Систематически проверяйте электропроводку на предмет повреждений. Следите за тем, чтобы при проверке проводка не была подключена к сети.

Электропроводка должна соответствовать предписаниям Союза немецких электротехников и немецким промышленным стандартам. Используйте только проводку с обозначением H 07 RN. Дубликат обозначения должен быть на соединительном кабеле.

##### **электродвигатель переменного тока**

- Сетевое напряжение должно быть 220 – 240 Вольт
- Удлинитель должен быть длиной 25 м с поперечным сечением 1,5 квадратных миллиметров.

Подключение и ремонт электрооборудования разрешено проводить только специализированному персоналу.

При наличии встречных вопросов предоставляйте следующие данные:

- Производитель мотора
- род тока мотора (постоянный, переменный)
- Данные таблички на устройстве
- Данные таблички на моторе

### **Olulised märkused**

Mootori üle koormamisel lülitub seade ise välja. Pärast mõningast jahtumisaega (aeg võib varieeruda) saab mootori jälle sisse lülitada.

### **Vigastatud volukaablid**

Voolukaablitel võib tihti ette tulla isolatsioonikahjustusi. Põhjusteks võivad olla:

- Kaablile peale surumine, kui kaabel on veetud läbi akna- või usteavade.
- Murdekohad, kui kaabel on ebaoskuslikult veetud või kinnitatud.
- Sisselõiked, kui kaablitest on üle sõidetud.
- Kaabli välja rebimine pistikupesast.
- Isolatsiooni vananemisest tingitud mõrad.

Vigastatud volukaableid ei tohi seadme töös kasutada, kuna isolatsiooni vigastus võib viia eluohtliku situatsiooni tekkimiseni.

Voolukaableid tuleb reeglipäraselt üle kontrollida, et neil ei esineks vigastusi. Voolukaableid kontrollides veenduge, et voolukaabel oleks vooluvõrgust eemaldatud.

Voolukaablid peavad vastama VDE ja DIN nõuetele. Kasutage ainult selliseid voolukaableid, mille tähistus on H 07 RN. Eeskirjad näevad ette, et voolukaabli peal peab kaablitüüp selgelt ära trükitud olema.

### **Vahelduvvoolumootor**

- Võrgupinge peab olema 220–240 volti
- Pikenduskaablitel pikkusega kuni 25 m peab ristlõige olema 1,5 ruutmillimeetrit.

Elektrilisi ühendus- ja parandustöid tohivad teha vaid väljakoolitatud elektrikud.

Võimalike küsimuste puhul lisage palun järgnevad andmed:

- Mootori tootja
- Mootori voolu liik
- Masina tootjapoolsed andmed masina küljest
- Tootja andmed mootorilt

## Соответствие требованиям ЕС

Настоящим мы объясняем, Woodster GmbH, Günzburger Str. 69; D-89335 Ichenhausen, что нижеописанная поставляемая нами машина соответствует требованиям и предписаниям Европейского сообщества. При самовольном внесении каких-либо изменений без консультации с нами, это пояснение недействительно.

Описание машины:

**Торцовочная двуручная пила**

Тип машины

**sl 10d**, Art.-Nr. 390 1202 000 / 390 1202 901 / 390 1202 902 / 390 1202 903 / 390 1202 904 / 390 1202 920

Предлагаемые директивы ЕС

**Директива ЕС для станков 98/37/EG (< 28.12.2009),**

**Директива ЕС для станков 2006/42/EG (> 29.12.2009),**

**Директива ЕС по низкому напряжению 2006/95/EWG,**

**Директива ЕС по электромагнитной совместимости 2004/108/EWG.**

Обращаться по адресу:

**TÜV Produkt-Service GmbH**

Zertifizierstelle

Riedlerstraße 65

D-80339 München

Включительно для испытания новой модели:

**041143412 047**

**041143412 045**

место, дата

**Ichenhausen, 10.09.2009**



Подпись

**Thomas Honigmann (Managing director)**



## EÜ vastavusdeklaratsioon

Käesolevaga kinnitab Woodster GmbH, asikohaga Günzburger Str. 69; D-89335 Ichenhausen Saksamaa, et järgnevalt kirjeldatav seade on oma kontseptsioonilt ja ülesehituselt nagu ka meie poolt turule toodud versioonis vastavate EÜ direktiividega.

Masina muutmisel, mis pole meiega eelnevalt kokku lepitud, kaotab eelnev deklaratsioon oma kehtivuse.

Masina kirjeldus

**Järkamis- ja nurgasaag**

Masina tüüp

**sl 10d**, Art.-Nr. 390 1202 000 / 390 1202 901 / 390 1202 902 / 390 1202 903 / 390 1202 904 / 390 1202 920

Kohaldatavad EÜ direktiivid

**EÜ masinadirektiiv 98/37 EÜ (< 28.12.2009),**

**EÜ masinadirektiiv 2006/42/EHS (> 29.12.2009),**

**EÜ madalpingedirektiiv 2006/95/EMÜ,**

**EÜ-EMV-direktiiv 2004/108/EMÜ**

Registreeritud tehnilise kontrolli punktis

**TÜV Produkt-Service GmbH**

Sertifitseerimiskeskus

Riedlerstraße 65

D-80339 München

Lülitatud tootmiskontrolli programmi

**041143412 047**

**041143412 045**

Koht, kuupäev







**Ichenhausen, 10.09.2009**



Allkiri

**Thomas Honigmann (Managing director)**



<b>Deutschland</b>	
	Nur für EU-Länder Werfen Sie Elektrowerkzeuge nicht in den Hausmüll! Gemäß europäischer Richtlinie 2002/96/EG über Elektro- und Elektronik-Altgeräte und Umsetzung in nationales Recht müssen verbrauchte Elektrowerkzeuge getrennt gesammelt und einer umweltgerechten Wiederverwertung zugeführt werden.
<b>Great Britain</b>	
	Only for EU countries. Do not dispose of electric tools together with household waste material! In observance of european directive 2002/96/EC on wasted electrical and electronic eqipment and its implementation in accordance with national law, electric tools that have reached the end of their life must be collected separately and returned to an environmentally compatible recycling facility.
<b>France</b>	
	Pour les pays européens uniquement Ne pas jeter les appareils électriques dans les ordures ménagères! Conformément à la directive européenne 2002/96/EG relative aux déchets d'équipements électriques ou électroniques (DEEE), et à sa transposition dans la législation nationale, les appareils électriques doivent être collectés à part et être soumis à une recyclage respectueux de l'environnement.
<b>Nederlands</b>	
	Allen voor EU-landen Geef elektrisch gereedschap niet met het huisvuil mee! Volgens de Europese richtlijn 2002/96/EG inzake oude elektrische en elektronische apparaten en de toepassing daarvan binnen de nationale wetgeving, dient gebruikt elektrisch gereedschap gescheiden te worden ingezameld en te worden afgevoerd naar een recycle bedrijf dat voldoet aan de geldende milieu-eisen.
<b>Danmark</b>	
	Kun for EU-lande Elværktøj må ikke bortskaffes som almindeligt affald! I henhold til det europæiske direktiv 2002/96/EF om bortskaffelse af elektriske og elektroniske produkter og gældende national lovgivning skal brugt elværktøj indsamles separat og bortskaffes på en måde, der skåner miljøet mest muligt.
<b>Finnland</b>	
	Koskee vain EU-maita Älä hävittää sähkötyökalua tavallisen kotitalousjätteen mukana! Vanhoja sähkö- ja elektroniikkalaitteita koskevan EU-direktiivin 2002/96/ETY ja sen maakohtaisten sovellusten mukaisesti käytetyt sähkötyökalut on toimitettava ongelmajätteen keräyspisteeseen ja ohjattava ympäristöystävälliseen kierrätykseen.

**Garantie D**

Offensichtliche Mängel sind innerhalb von 8 Tagen nach Erhalt der Ware anzuzeigen, andernfalls verliert der Käufer sämtliche Ansprüche wegen solcher Mängel. Wir leisten Garantie für unsere Maschinen bei richtiger Behandlung auf die Dauer der gesetzlichen Gewährleistungsfrist ab Übergabe in der Weise, dass wir jedes Maschinenteil, das innerhalb dieser Zeit nachweisbar in Folge Material- oder Fertigungsfehler unbrauchbar werden sollte, kostenlos ersetzen. Für Teile, die wir nicht selbst herstellen, leisten wir nur insoweit Gewähr, als uns Gewährleistungsansprüche gegen die Vorlieferanten zustehen. Die Kosten für das Einsetzen der neuen Teile trägt der Käufer. Wandlungs- und Minderungsansprüche und sonstige Schadensersatzansprüche sind ausgeschlossen.

**Warranty**

Apparent defects must be notified within 8 days from the receipt of the goods. Otherwise, the buyer's rights of claim due to such defects are invalidated. We guarantee for our machines in case of proper treatment for the time of the statutory warranty period from delivery in such a way that we replace any machine part free of charge which provably becomes unusable due to faulty material or defects of fabrication within such period of time. With respect to parts not manufactured by us we only warrant insofar as we are entitled to warranty claims against the upstream suppliers. The costs for the installation of the new parts shall be borne by the buyer. The cancellation of sale or the reduction of purchase price as well as any other claims for damages shall be excluded.

**Garantie FR**

Des défauts visibles doivent être signalés au plus tard 8 jours après la réception de la marchandise, sans quoi l'acheteur perd tout droit à des redevances pour de tels défauts. Nous garantissons nos machines, dans la mesure où elles sont maniées correctement, pour la durée légale de garantie à compter de la remise dans ce sens que nous remplaçons gratuitement toute pièce de la machine devenue inutilisable durant cette période pour des raisons d'erreur de matériau ou de fabrication. Toutes pièces que nous ne fabriquons pas nous-mêmes ne sont garanties que si nous possédons des droits à la garantie vis-à-vis des fournisseurs respectifs. Les frais pour la mise en place des nouvelles pièces sont à la charge de l'acheteur. Tous droits à réhabilitation et toutes prétentions à diminutions ainsi que tous autres droits à l'indemnité sont exclus.

**Garantie NL**

Zichtbare gebreken moeten binnen de 8 dagen na ontvangst van de goederen worden gemeld, zo niet verliest de verkoper elke aanspraak op grond van deze gebreken. Onze machines worden geleverd met een garantie voor de duur van de wettelijke garantietermijn. Deze termijn gaat in vanaf het moment dat de koper de machine ontvangt. De garantie houdt in dat wij elk onderdeel van de machine dat binnen de garantietermijn aantoonbaar onbruikbaar wordt als gevolg van materiaal- of productiefouten, kosteloos vervangen. De garantie vervalt echter bij verkeerd gebruik of verkeerde behandeling van de machine. Voor onderdelen die wij niet zelf produceren, geven wij enkel de garantie die wij zelf krijgen van de oorspronkelijke leverancier. De kosten voor de montage van nieuwe onderdelen vallen ten laste van de koper. Eisen tot het aanbrengen van veranderingen of het toestaan van een korting en overige schadeclaims zijn uitgesloten.

**Garanti DK**

På denne maskine yder vi Dem 24 måneders garanti. Garantien dækker udelukkende materiale- eller fabriktionsfejl. Defekte dele erstattes uden omkostninger, udskiftningen af delene foretages af kunden. Vi yder kun garanti for originale Woodster-dele. Garantien dækker ikke: Transportskader, sliddele, skader p.g.a. ukorrekt behandling eller manglende overholdelse af driftsvejledningen. Endvidere kan garantikravet kun gøres gældende for maskiner, hvor der ikke er foretaget reparationer gennem tredjepart.

<b>Händler:</b> <b>Dealer:</b> <b>Vendeur:</b> <b>Handelaar:</b> <b>Förhandler:</b>	<b>Gerätetype:</b> <b>Appliance type:</b> <b>Type d'appareil:</b> <b>Type:</b> <b>Maskin typ:</b>
	<b>Gerätenummer:</b> <b>Serial number:</b> <b>Numéro de l'appareil:</b> <b>Nummer:</b> <b>Maskin nr:</b>