

WOODSTAR

SX 8

Art.-Nr. 3901101000 / 3901101901 /
3901101902 / 3901101903 / 3901101908

D	Kapp- und Gehrungssäge Originalbetriebsanleitung
GB	Undercut Undercut Mitre Saw Translation from original manual
FR	Scie à onglets mixtes Traduction à partir de la notice originale
IT	Troncatrice Traduzione dal libretto d'istruzione originale
ES	Sierra ingleteadora Traducción de la instrucción de original
PT	Serra circular de corte transversal e de meia-esquadria Tradução do manual de instruções original
SE	Kap- och Geringssåg Översättning av original-bruksanvisning
FIN	Katkaisu- ja Jiriisaha Käännös alkuperäisestä käyttöohjeesta
NO	Kapp- og Giaeringssag Oversettelse fra original brukermanual
DK	Afkorter- eg Geringssav Oversættelse fra den originale brugervejledning
NL	Afkort- en Verstekzag Vertaling van originele handleiding

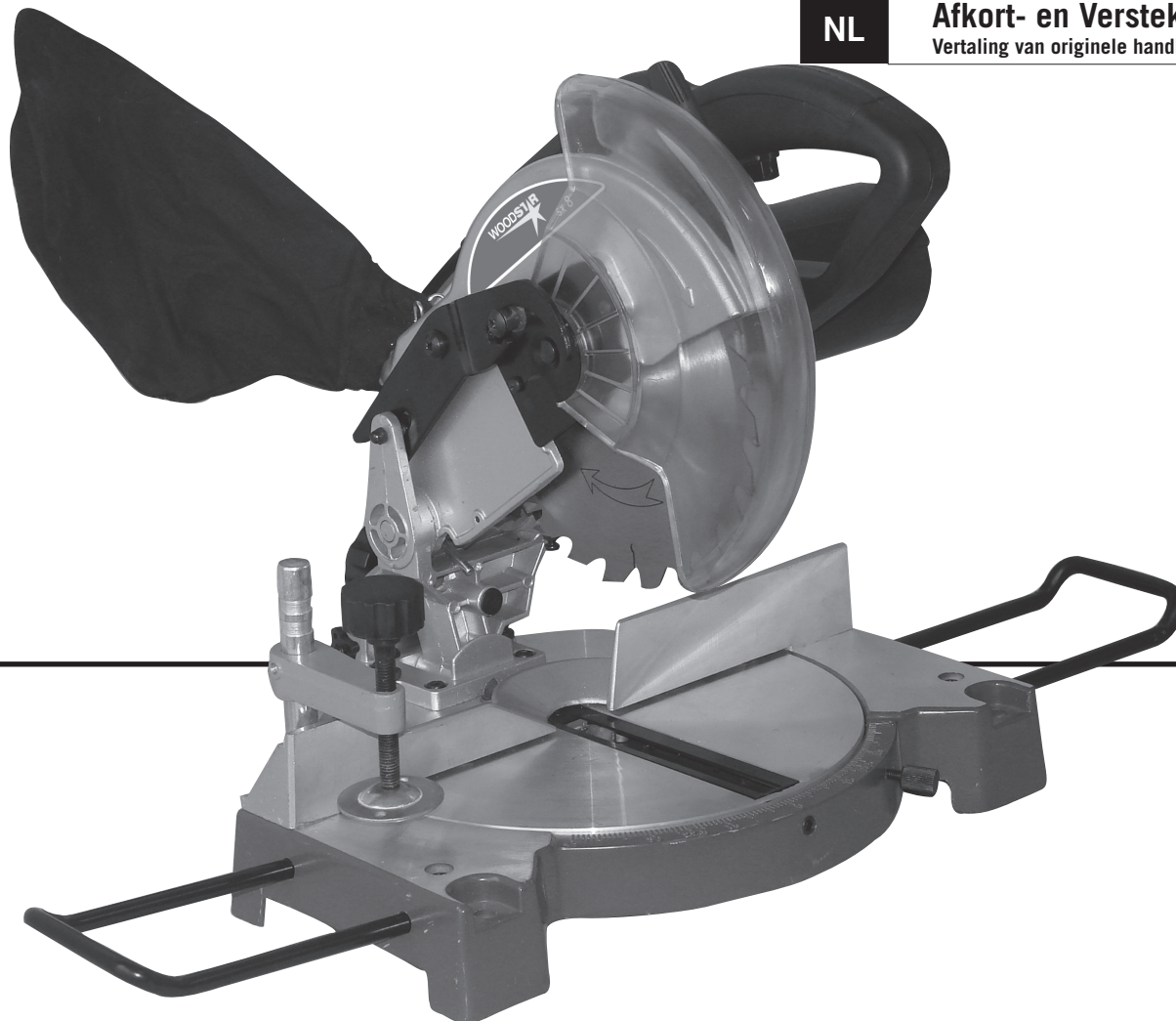





SX 8

D	Kapp- und Gehrungssäge	4-27
GB	Undercut Mitre Saw	4-27
FR	Scie à onglets mixtes	4-27
IT	Troncatrice	28-51
ES	Sierra ingleteadora	28-51
PT	Serra circular de corte transversal e de meia-esquadria	28-51
SE	Kap- och Geringssåg	52-75
FIN	Katkaisu- ja Jiriisaha	52-75
NO	Kapp- og Giaeringssag	52-75
DK	Afkorter- eg Geringssav	76-97
NL	Afkort- en Verstekzag	76-97

Hersteller:

Woodster GmbH
Günzburger Straße 69
D-89335 Ichenhausen

Verehrter Kunde,

Wir wünschen Ihnen viel Freude und Erfolg beim Arbeiten mit Ihrer neuen Woodster Maschine.

Hinweis:

Der Hersteller dieses Gerätes haftet nach dem geltenden Produkthaftungsgesetz nicht für Schäden, die an diesem Gerät oder durch dieses Gerät entstehen bei:

- unsachgemäßer Behandlung,
- Nichtbeachtung der Bedienungsanweisung,
- Reparaturen durch Dritte, nicht autorisierte Fachkräfte,
- Einbau und Austausch von nicht originalen Ersatzteilen,
- nicht bestimmungsgemäßer Verwendung,
- Ausfällen der elektrischen Anlage bei Nichtbeachtung der elektrischen Vorschriften und VDE-Bestimmungen 0100, DIN 57113 / VDE 0113.

Wir empfehlen Ihnen:

Lesen Sie vor der Montage und vor Inbetriebnahme den gesamten Text der Bedienungsanweisung durch.

Diese Bedienungsanweisung soll es Ihnen erleichtern, Ihre Maschine kennenzulernen und ihre bestimmungsgemäßen Einsatzmöglichkeiten zu nutzen.

Die Bedienungsanweisung enthält wichtige Hinweise, wie Sie mit der Maschine sicher, fachgerecht und wirtschaftlich arbeiten, und wie Sie Gefahren vermeiden, Reparaturkosten sparen, Ausfallzeiten verringern und die Zuverlässigkeit und Lebensdauer der Maschine erhöhen. Zusätzlich zu den Sicherheitsbestimmungen dieser Bedienungsanweisung müssen Sie unbedingt die für den Betrieb der Maschine geltenden Vorschriften Ihres Landes beachten.

Bewahren Sie die Bedienungsanweisung, in einer Plastikhülle geschützt vor Schmutz und Feuchtigkeit, bei der Maschine auf. Sie muss von jeder Bedienungsperson vor Aufnahme der Arbeit gelesen und sorgfältig beachtet werden. An der Maschine dürfen nur Personen arbeiten, die im Gebrauch der Maschine unterwiesen und über die damit verbundenen Gefahren unterrichtet sind. Das geforderte Mindestalter ist einzuhalten.

Neben den in dieser Bedienungsanweisung enthaltenen Sicherheitshinweisen und den besonderen Vorschriften Ihres Landes sind die für den Betrieb von Holzbearbeitungsmaschinen allgemein anerkannten technischen Regeln zu beachten.

Manufacturer:

Woodster GmbH
Günzburger Straße 69
D-89335 Ichenhausen

Dear customer,

we wish you a pleasant and successful working experience with your new Woodster machine.

According to the applicable product liability law the manufacturer of this device is not liable for damages which arise on or in connection with this device in case of:

- improper handling,
- non-compliance with the instructions for use,
- repairs by third party, non authorized skilled workers,
- installation and replacement of non-original spare parts,
- improper use,
- failures of the electrical system due to the non-compliance with the electrical specifications and the VDE 0100, DIN 57113 / VDE 0113 regulations

Recommendations:

Read the entire text of the operating instructions prior to the assembly and operation of the device.

These operating instructions are intended to make it easier for you to get familiar with your device and utilize its intended possibilities of use.

The operating instructions contain important notes on how to work safely, properly and economically with your machine and how to avoid dangers, save repair costs, reduce downtime, and increase the reliability and working life of the machine.

In addition to the safety regulations contained herein, you must in any case comply with the applicable regulations of your country with respect to the operation of the machine.

Put the operating instructions in a clear plastic folder to protect them from dirt and humidity, and store them near the machine. The instructions must be read and carefully observed by each operator prior to starting the work. Only persons who have been trained in the use of the machine and have been informed on the related dangers and risks are allowed to use the machine. The required minimum age must be met.

In addition to the safety notes contained in the present operating instructions and the special regulations of your country, the generally recognized technical rules for the operation of wood working machines must be observed.

Constructeur:

Woodster GmbH
Günzburger Straße 69,
D-89335 Ichenhausen

Cher client,

Nous vous souhaitons beaucoup de plaisir et de succès avec votre nouvelle machine **Woodster**.

Remarque

Selon la loi en vigueur sur la responsabilité pour les produits, le fabricant n'est pas tenu responsable pour tous endommagements de cet appareil ou tous dommages résultant de l'exploitation de cet appareil, dans les cas suivants:

- Maniement incorrect,
- Non-respect des instructions de service,
- Travaux de réparation réalisés par tiers, par du personnel qualifié non autorisé,
- Montage et remplacement de pièces de rechange n'étant pas des pièces d'origine,
- Utilisation non-conforme,
- Pannes de l'installation électrique en cas de non-respect des prescriptions électriques et des dispositions VDE 0100, DIN 57113 / VDE 0113.

Conseils :

Lire les instructions de service dans leur intégralité avant le montage et la mise en route.

Ces instructions de service ont pour but de faciliter l'initiation à la machine et de décrire ses conditions de service réputées conformes.

Les instructions de service contiennent d'importantes consignes pour un travail sûr, compétent et rentable avec la machine. Elles indiquent comment éviter des dangers et des frais inutiles pour des réparations, comment réduire les temps d'arrêt et comment augmenter la fiabilité et la durée de vie de la machine.

En plus des consignes de sécurité figurant dans ces instructions de service, il faut respecter strictement les prescriptions relatives à l'exploitation de la machine en vigueur dans le pays respectif.

Les instructions de service, insérées dans un sachet plastique pour les protéger contre la saleté et l'humidité, doivent être gardées près de la machine. Elles doivent être lues par chaque opérateur avant qu'il ne commence à travailler et elles doivent être minutieusement respectées. Seules des personnes ayant été instruites sur l'utilisation de la machine et informées des dangers possibles ont le droit de travailler sur la machine. Il faut respecter l'âge minimum.

En plus des consignes de sécurité figurant dans les présentes instructions de service et des prescriptions particulières en vigueur dans votre pays, il faut respecter les règles techniques généralement reconnues pour l'utilisation de machines pour le travail du bois.

Fig. 1

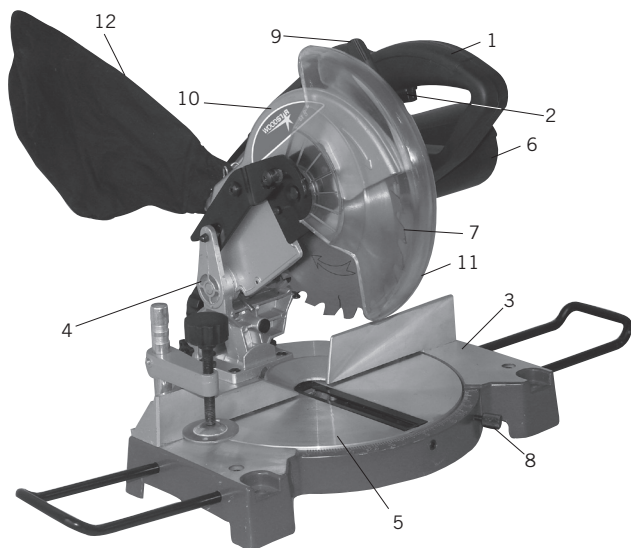

Legende von Fig. 1

1. Handgriff
2. Starttaste
3. Sockel
4. Gelenk Gehäuse / Sockel
5. Drehtisch
6. Motor
7. Sägeblatt
8. Hebel für Rasterstellung
9. Sperrhebel
10. Sägeblattschutz starr
11. Sägeblattschutz beweglich
12. Spänesack

sx 8	
Lieferumfang	
	Kapp- und Gehrungssäge Bedienungsanweisung
Technische Daten	
Baumaße L x B x H mm	425 x 360 x 480
Tischgröße f. Kappbetrieb mm	385 x 150
Tischhöhe mm	56
Sägeblatt ø mm	210/30/2,6 WZ 24
Drehzahl 1/min	5000
Schnittgeschwindigkeit m/s	55
Schwenkbereich	2 x 47°
Neigungswinkel	45°
Doppelgehrung 45° x 45°	links
Rasterstellungen	15°, 22,5°, 30° 45°
Längsanschlag	-
Gewicht kg	7
Schnittdaten Kappbetrieb	
90°/90°	120 x 60 mm
90°/45°	80 x 60 mm
45°/45°	80 x 35 mm
Antrieb	
Motor V/Hz	230/50
Aufnahmeleistung kW	1200

Technische Änderungen vorbehalten!

Information zur Geräusentwicklung

Die Geräuschpegel dieser Maschine während des Betriebs sind die folgenden:

Maximum Geräuschdruckpegel: 94,2 dB(A)

Maximum Geräuschleistungspegel: 107,2 dB(A)

Warnung: Lärm kann gravierende Auswirkungen auf Ihre Gesundheit haben. Übersteigt der Maschinenlärm 85 dB (A), tragen Sie bitte einen geeigneten Gehörschutz. Falls der elektrische Anschluss defekt ist, kann der Strom beim Start der Maschine abfallen. Dies kann andere Maschinen beeinträchtigen (z. B. blinkende Lampen). Entspricht die elektrische Leistung $Z_{max} < 0,27$, sollten solche Störungen nicht auftreten. (Falls doch, informieren Sie Ihren Fachhändler).

Legende von Fig. 1

1. Grip
2. Start switch
3. Base
4. Joint for casing / base
5. Rotary table
6. Motor
7. Saw blade
8. Grid adjustment lever
9. Ratchet lever
10. Saw blade guard, fixed
11. Saw blade guard, moveable
12. Chip bag

sx 8	
Scope of delivery	
	Undercut Mitre Saw Operating instructions
Technical Data	
Dimensions L x W x H mm	425 x 360 x 480
Table size for cross-cutting mm	385 x 150
Table height mm	56
Saw blade ø mm	210/30/2,6 WZ 24
Speed 1/min	5000
Cutting rate m/s	55
Swivel range	2 x 47°
Tool cutting edge inclination	45°
Doublemitering 45° x 45°	left
Adjustments	15°, 22,5°, 30° 45°
Longitudinal feed stop	-
Weight kg	7
Cut data for rip cutting	
90°/90°/	120 x 60 mm
90°/45°	80 x 60 mm
45°/45°	80 x 35 mm
Drive	
Motor V/Hz	230/50
Input kW	1200

Subject to technical modifications!

Information on the subject of noise development

The level of noise produced by this machine during its operation is as follows:

Maximum noise pressure level: 94.2 dB(A)

Maximum noise performance level: 107.2 dB(A)

Warning: Noise can have adverse health effects. Should the noise level increase above 85 dB(A), you must wear ear protection. Should the electrical supply not be optimal, then the current can drop for a short time when the machine is turned on. This can influence other equipment (for example, the blinking of a lamp). Should the electrical capacity have a $Z_{max} < 0.27$, such disturbances are not to be expected. (Should you have difficulties, please consult your local dealer.)

Legende von Fig. 1

1. Poignée
2. Bouton démarrage
3. Socle
4. Articulation coffret/socle
5. Table rotative
6. Moteur
7. Lame de scie
8. Manette pour position de quadrillage
9. Manette de verrouillage
10. Protège-lame rigide
11. Protège-lame mobile
12. Sac à copeaux

sx 8	
Etendue de la livraison	
	Scie à onglets mixtess Mode d'emploi
Spécifications techniques	
Dimensions L x L x H mm	425 x 360 x 480
Dimensions de la table pour coupe transversale mm	385 x 150
Hauteur de la table mm	56
Lame de scie ø mm	210/30/2,6 WZ 24
Vitesse de découpage 1/min	5000
Régime m/s	55
Zone de rotation	2 x 47°
Angle d'inclinaison	45°
Découpage en onglets doubles 45°x45°	à gauche
Positions du quadrillage	15°, 22,5°, 30° 45°
Butée longitudinale	-
Poids kg	7
Données de coupe transversale	
90°/90°	120 x 60 mm
90°/45°	80 x 60 mm
45°/45°	80 x 35 mm
Moteur	
Moteur V/Hz	230/50
Consommation de courant kW	1200

Sous réserve de modifications techniques!

Informations relatives au bruit engendré

Les niveaux de bruit de la machine en service sont les suivants:

Niveau de pression de bruit maximal 94,2 dB(A)

Niveau de puissance de bruit maximal 107,2 dB(A)

Avertissement: Le bruit est susceptible de nuire à votre santé. Quand l'appareil dépasse 85 dB(A) vous devez porter une protection auditive.

En cas de mauvaises conditions de réseau, la tension peut brièvement baisser pendant la mise en service de la machine. Cela peut également influencer d'autres équipements (p. ex. clignotement d'une lampe). Quand l'impédance de réseau est de $Z_{max} < 0,27$ ohms, de telles perturbations ne sont pas probables. (En cas de problèmes, veuillez vous adresser à votre concessionnaire régional.)

Allgemeine Hinweise

- Überprüfen Sie nach dem Auspacken alle Teile auf eventuelle Transportschäden. Bei Beanstandungen muss sofort der Zubringer verständigt werden. Spätere Reklamationen werden nicht anerkannt.
- Überprüfen Sie die Sendung auf Vollständigkeit.
- Machen Sie sich vor dem Einsatz anhand der Bedienungsanweisung mit dem Gerät vertraut.
- Verwenden Sie bei Zubehör sowie Verschleiß- und Ersatzteilen nur Original-Teile. Ersatzteile erhalten Sie bei Ihrem Woodster-Fachhändler.
- Geben Sie bei Bestellungen unsere Artikelnummern sowie Typ und Baujahr des Gerätes an.

In dieser Bedienungsanweisung haben wir Stellen, die Ihre Sicherheit betreffen, mit diesem Zeichen versehen: ⚠

⚠ Sicherheitshinweise

- Geben Sie die Sicherheitshinweise an alle Personen weiter, die an der Maschine arbeiten.
- Alle Sicherheits- und Gefahrenhinweise an der Maschine vollzählig in lesbarem Zustand halten.
- Netzanschlussleitungen überprüfen. Keine fehlerhaften Leitungen verwenden.
- Achten Sie darauf, dass die Maschine standsicher auf festem Grund steht.
- Vorsicht beim Arbeiten: Verletzungsgefahr für Finger, Hände und Augen.
- Halten Sie Kinder von der an das Netz angeschlossenen Maschine fern.
- Beim Arbeiten an der Maschine müssen sämtliche Schutzeinrichtungen und Abdeckungen montiert sein.
- Die Bedienungsperson muss mindestens 18 Jahre alt sein. Auszubildende müssen mindestens 16 Jahre alt sein, dürfen aber nur unter Aufsicht an der Maschine arbeiten.
- An der Maschine tätige Personen dürfen nicht abgelenkt werden.
- Den Bedienplatz der Maschine von Spänen und Holzabfällen freihalten.
- Eng anliegende Kleidung tragen. Schmuck, Ringe und Armbanduhren ablegen.
- Zum Schutz von langem Kopfhair Mütze oder Haarnetz aufsetzen.
- Die Sicherheitseinrichtungen an der Maschine dürfen nicht demontiert oder unbrauchbar gemacht werden.
- Umrüst-, Einstell-, Mess- und Reinigungsarbeiten nur bei ausgeschaltetem Motor durchführen. Netzstecker ziehen und Stillstand des rotierenden Werkzeuges abwarten.
- Zum Beheben von Störungen die Maschine abschalten. Netzstecker ziehen.
- Installationen, Reparaturen und Wartungsarbeiten an der Elektroinstallation dürfen nur von Fachleuten ausgeführt werden.
- Sämtliche Schutz- und Sicherheitseinrichtungen müssen nach abgeschlossenen Reparatur- und Wartungsarbeiten sofort wieder montiert werden.

General notes

- After unpacking, check all parts for any transport damage. Inform the supplier immediately of any faults.
- Later complaints cannot be considered.
- Make sure the delivery is complete.
- Before putting into operation, familiarize yourself with the machine by carefully reading these instructions.
- Use only original Woodster accessories, wearing or replacement parts. You can find replacement parts at your Woodster dealer.
- When ordering, include our item number and the type and year of construction of the machine.

In these operating instructions we have marked the places that have to do with your safety with this sign: ⚠

⚠ General Safety Notes

- Please pass on safety notes and instructions to all those who work on the machine.
- Comply with all safety instructions and warnings on the machine.
- Keep all safety instructions and warnings on the machine fully legible.
- Check all power supply lines. Do not use defective lines.
- Make sure that the machine stands stable on firm ground.
- Caution when working: There is a danger to fingers, hands and eyes.
- Keep children away from the machine when it is connected to the power supply.
- When working on the machine, all safety mechanisms and covers must be mounted.
- Operating personal must be at least 18 years of age. Trainees must be at least 16 years of age, but may only operate the machine under adult supervision.
- Persons working on the machine may not be diverted from their work.
- The working space on the machine must be free of chips and wood scrap.
- Wear only close-fitting clothes. Remove rings, bracelets and other jewelry.
- For the safety of long hair, wear a cap or hair net.
- Cleaning, changing, calibrating, and setting of the machine may only be carried out when the motor is switched off. Pull the power supply plug and wait for the rotating tool to completely stop.
- Switch the machine off and pull power supply plug when rectifying any malfunctions.
- Connection and repair work on the electrical installation may be carried out by a qualified electrician only.
- All protection and safety devices must be replaced after completing repair and maintenance procedures.
- Remove all cuttings from the work surface ensuring it is completely clean.
- Use the machine in dry areas and away from inflammable substances or gas.

Conseils généraux

- Vérifier dès la livraison, qu'aucune pièce n'ait été détériorée pendant le transport. En cas de réclamation, informer aussitôt le livreur.
- Nous ne pouvons tenir compte des réclamations ultérieures.
- Vérifier que la livraison soit bien complète.
- Familiarisez-vous avec l'appareil avant la mise en oeuvre par l'étude du guide d'utilisation.
- Pour les accessoires et les pièces standard, n'utiliser que des pièces d'origine Woodster. Vous trouverez-ces chez votre commerçant spécialisé Woodster.
- Lors de commandes, donnez nos numéros d'article, ainsi que le type et l'année de fabrication de l'appareil.

Dans ce guide d'utilisation, nous avons repéré les endroits relatifs à votre sécurité avec ce signe: ⚠

⚠ Mesures de sécurité

- Faites passer les consignes de sécurité à toutes les personnes travaillant sur la machine.
- Tenir compte de toutes les indications de sécurité et de danger sur la machine.
- Conserver la lisibilité complète de toutes les indications de sécurité et de danger sur la machine.
- Vérifier les conducteurs de raccordement au réseau. Ne pas utiliser de cordon défectueux.
- Veiller à ce que la machine repose sur support stable.
- Attention lors du travail: risque de se blesser aux doigts, aux mains et aux yeux.
- Tenir les enfants à distance quand la machine est branchée au réseau.
- Tous les dispositifs de sécurité et de protection doivent être montés pour le travail.
- La personne utilisatrice doit avoir 18 ans au moins. Les élèves à former doivent avoir 16 ans au moins, et travailler uniquement sous surveillance. Ne pas distraire une personne en train de travailler sur la machine.
- L'emplacement de travail doit être maintenu libre de copeaux et de chutes de bois.
- Porter des vêtements bien seyants. Enlever les bijoux, bagues, et montres.
- Pour les personnes à cheveux longs, porter un couvre-chef ou un filet.
- Effectuer les opérations d'équipement, de réglage, de mesure, et de nettoyage, seulement quand le moteur est coupé. Débrancher la prise et attendre la mise au repos de l'outil rotatif.
- Pour pallier une cause de dérangement, arrêter la machine, débrancher la prise.
- Les branchements et réparations de l'équipement électrique ne doivent être effectués que par un spécialiste de l'électricité.
- Une fois les travaux de réparation et de maintenance achevés, tous les dispositifs de protection et de sécurité doivent être remontés immédiatement.
- Faire en sorte que tous les copeaux soient éliminés de la zone de travail qui doit être toujours propre.
- Ne pas utiliser la machine dans des locaux trop hu-

- Die Maschine nicht der Feuchtigkeit aussetzen und nicht in der Nähe von entzündbaren Flüssigkeiten oder Gase verwenden.
- Nie im Freien verwenden, wenn die allgemeinen Wetter- und Umweltbedingungen dies nicht zulassen (z.B.: explosive Atmosphären, während eines Gewitters oder bei Regen).
- Kleiden sie sich entsprechend: Tragen Sie keine breiten Ärmel, Halstücher, Krawatten, Ketten oder Armreife, die die Maschinenteile in ihrer Bewegung erfassen könnten.
- Verwenden Sie stets Ihre persönlichen Sicherheitsvorrichtungen: vorschriftsgemäße Schutzbrille, Handschuhe in der richtigen Größe, äußeren oder inneren Ohrenschutz, falls notwendig eine Haube, die die Haare bedeckt.
- Achten Sie auf das Stromkabel: es darf nie zum Anheben der Maschine oder zum Entfernen des Steckers gezogen werden, schützen Sie es vor scharfen Kanten, Öl und Überhitzung.
- Falls Verlängerungskabel notwendig sind, verwenden Sie bitte nur geprüfte Artikel.
- Schützen Sie sich vor Elektroschocks: vermeiden Sie Kontakte mit geerdeten Gegenstände wie Röhren, Heizkörper und Kühlschränke.

Bestimmungsgemäße Verwendung

Die Maschine entspricht der gültigen EG Maschinenrichtlinie.

- Maschine nur in technisch einwandfreiem Zustand sowie bestimmungsgemäß, sicherheits- und gefahrenbewusst unter Beachtung der Betriebsanleitung benutzen! Insbesondere Störungen, die die Sicherheit beeinträchtigen können, umgehend beseitigen (lassen)!
- Jeder darüber hinausgehende Gebrauch gilt als nicht bestimmungsgemäß. Für daraus resultierende Schäden haftet der Hersteller nicht; das Risiko dafür trägt allein der Benutzer.
- Die Sicherheits-, Arbeits- und Wartungsvorschriften des Herstellers sowie die in den Technischen Daten angegebenen Abmessungen müssen eingehalten werden.
- Die zutreffenden Unfallverhütungsvorschriften und die sonstigen, allgemein anerkannten sicherheitstechnischen Regeln müssen beachtet werden.
- Die Maschine darf nur von Personen genutzt, gewartet oder repariert werden, die damit vertraut und über die Gefahren unterrichtet sind. Eigenmächtige Veränderungen an der Maschine schließen eine Haftung des Herstellers für daraus resultierende Schäden aus.
- Die Maschine darf nur mit Originalzubehör und -werkzeugen des Herstellers genutzt werden.

- Do not use the machine outdoors in adverse weather or environmental conditions (explosive atmospheres, storms or rain).
- Wear appropriate clothing: do not wear loose-sleeved garments or objects such as scarves, chains or bracelets which may get caught in machine's moving parts.
- Always use personal protective gear: standard accident-prevention goggles, well-fitting gloves, earphones or ear-plugs and headgear to cover hair if necessary.
- Handle the power supply cable with care: do not use it to lift the machine or to pull the plug out of the socket. Keep it away from cutting edges, oily patches and high temperatures.
- When in need, only use approved power supply cable extensions.
- Beware of electrification: avoid all contact with earthed objects such as pipes, radiators and refrigerators.

Proper use

CE tested machines meet all valid EC machine guidelines as well as all relevant guidelines for each machine.

- The machine must only be used in technically perfect condition in accordance with its designated use and the instructions set out in the operating manual, and only by safety-conscious persons who are fully aware of the risks involved in operating the machine. Any functional disorders, especially those affecting the safety of the machine, should therefore be rectified immediately.
- Any other use exceeds authorization. The manufacturer is not responsible for any damages resulting from unauthorized use; risk is the sole responsibility of the operator.
- The safety, work and maintenance instructions of the manufacturer as well as the technical data given in the calibrations and dimensions must be adhered to.
- Relevant accident prevention regulations and other, generally recognized safety-technical rules must also be adhered to.
- The machine may only be used, maintained, and operated by persons familiar with it and instructed in its operation and procedures. Arbitrary alterations to the machine release the manufacturer from all responsibility for any resulting damages.
- The machine may only be used with original accessories and tools made by the manufacturer.

mides ou en présence de liquides inflammables ou de gaz.

- Ne pas l'utiliser en plein air lorsque les conditions générales météorologiques et du milieu environnant ne permettent pas (par exemple atmosphères explosives durant un orage ou des pluies).
- Revêtir des vêtements appropriés: éviter de porter des vêtements aux manches larges ou des articles, comme les écharpes, des chaînes, des bracelets qui pourraient être accrochés par les organes en mouvement.
- Utiliser toujours des dispositifs personnels de protection: lunettes anti-accidents conformes aux normes, gants dont les dimensions correspondent à celles de la main, casques ou dispositifs auriculaires et coiffes pour retenir les cheveux si nécessaire.
- Veiller au câble d'alimentation: ne pas l'utiliser pour soulever la machine ou pour débrancher la fiche de la prise et le protéger contre les angles saillants, les huiles et les zones à température élevée.
- Si nécessaire utiliser des rallonges du câble d'alimentation; utiliser uniquement celles homologuées.
- Se sauvegarder contre l'électrification: éviter le contact avec les objets avec mise à terre, comme les tubes, les radiateurs et les réfrigérateurs.

Utilisation conforme

Les machines contrôlées CE sont conformes aux directives de l'U.E. en vigueur concernant les machines ainsi qu'à toutes les directives applicables à la machine.

- Utiliser la machine/installation uniquement lorsqu'elle est en parfait état du point de vue technique et conformément à son emploi prévu en observant les instructions de service, en tenant compte de la sécurité et en ayant conscience du danger! Éliminer notamment (ou faire éliminer) immédiatement toute panne susceptible de compromettre la sécurité!
- Tout autre genre d'utilisation est considéré comme non conforme. Le constructeur n'assume pas de responsabilité en cas de dommages dans ce cas; le risque est à la charge de l'utilisateur seul.
- Les consignes de sécurité, de travail, et d'entretien du constructeur ainsi que les dimensions qui sont indiquées dans les données techniques, doivent être respectées.
- Respecter les consignes de prévention antiaccidents appropriées, ainsi que les autres règles de sécurité techniques reconnues en général.
- Utilisation, entretien, mise en condition de la machine Woodster uniquement par des personnes familiarisées et qui sont informées des dangers inhérents. Toute initiative de modification de la machine exclut la responsabilité du constructeur pour les dommages y faisant suite.
- La machine doit être utilisée uniquement avec des accessoires et des outils d'origine du constructeur.

Restrisiken

Die Maschine ist nach dem Stand der Technik und den anerkannten sicherheitstechnischen Regeln gebaut. Dennoch können beim Arbeiten einzelne Restrisiken auftreten.

- Gefährdung der Gesundheit durch Strom bei Verwendung nicht ordnungsgemäßer Elektro-Anschlussleitungen.
- Desweiteren können trotz aller getroffener Vorkehrungen nicht offensichtliche Restrisiken bestehen.
- Restrisiken können minimiert werden, wenn die „Sicherheitshinweise“ und die „Bestimmungsgemäße Verwendung“, sowie die Bedienungsanweisung insgesamt beachtet werden.
- Belasten Sie die Maschine nicht unnötig: zu starker Druck beim Sägen beschädigt das Sägeblatt schnell, was zu einer Leistungsverminderung der Maschine bei der Verarbeitung und in der Schnittgenauigkeit führt.
- Beim Schneiden von Aluminium und Plastikmaterial verwenden Sie bitte immer Klemmen: die Teile, die gesägt werden sollen, müssen immer zwischen den Klemmen fixiert werden.
- Vermeiden Sie zufällige Inbetriebsetzungen der Maschine: beim Einführen des Steckers in die Steckdose darf die Betriebstaste nicht gedrückt werden.
- Verwenden Sie das Werkzeug, das in diesem Handbuch empfohlen wird. So erreichen Sie, dass Ihre Kappsäge optimale Leistungen erbringt.
- Die Hände dürfen nie in die Verarbeitungszone gelangen, wenn die Maschine in Betrieb ist. Bevor Sie irgendwelche Operationen vornehmen, lassen Sie die Handgriffstaste und schalten Sie die Maschine aus.
- Belasten Sie die Maschine nicht unnötig: zu starker Druck beim Sägen beschädigt das Sägeblatt schnell, was zu einer Leistungsverminderung der Maschine bei der Verarbeitung und in der Schnittgenauigkeit führt.
- Beim Schneiden von Aluminium und Plastikmaterial verwenden Sie bitte immer Klemmen: die Teile, die gesägt werden sollen, müssen immer zwischen den Klemmen fixiert werden.
- Vermeiden Sie zufällige Inbetriebsetzungen der Maschine: beim Einführen des Steckers in die Steckdose darf die Betriebstaste nicht gedrückt werden.
- Verwenden Sie das Werkzeug, das in diesem Handbuch empfohlen wird. So erreichen Sie, dass Ihre Kappsäge optimale Leistungen erbringt.
- Die Hände dürfen nie in die Verarbeitungszone gelangen, wenn die Maschine in Betrieb ist. Bevor Sie irgendwelche Operationen vornehmen, lassen Sie die Handgriffstaste und schalten Sie die Maschine aus.

Einsatzbereich

Vorgesehene Verwendungsmöglichkeiten

Die Maschine schneidet:

- Hartes und weiches Holz inländischer oder exotischer Herkunft, längs und quer durch die Maserung unter der Voraussetzung, dass die entsprechenden Teile richtig eingesetzt werden (spezielles Sägeblatt und Klemmen:
- Kunststoff
- Aluminium und Aluminiumlegierungen

⚠ Remaining hazards

The machine has been built using modern technology in accordance with recognized safety rules. Some remaining hazards, however, may still exist.

- Only process selected woods without defects such as: Branch knots, edge cracks, surface cracks. Wood with such defects is prone to splintering and can be hazardous.
- Wood which is not correctly glued can explode when being processed due to centrifugal force.
- Trim work piece to a rectangular shape, center and correctly secure before processing. Unbalanced work pieces can be hazardous.
- Long hair and loose clothing can be hazardous when the work piece is rotating. Wear personal protective gear such as a hair net and tight fitting work clothes.
- Saw dust and wood chips can be hazardous. Wear personal protective gear such as safety goggles and a dust mask.
- The use of incorrect or damaged mains cables can lead to injuries caused by electricity.
- Even when all safety measures are taken, some remaining hazards which are not yet evident may still be present.
- Remaining hazards can be minimized by following the instructions in „Safety Precautions“, „Proper Use“ and in the entire operating manual.
- Do not force the machine unnecessarily: excessive cutting pressure may lead to rapid deterioration of the blade and a decrease in performance in terms of finish and cutting precision.
- When cutting aluminium and plastics always use the appropriate clamps: all workpieces must be clamped down firmly.
- Avoid accidental starts: do not press the start button while inserting the plug into the socket.
- Always use the tools recommended in this manual to obtain the best results from your cutting-off machine.
- Always keep hands away from the work area when the machine is running; before performing tasks of any kind release the main switch button located on the handgrip, thus disconnecting the machine.
- Always keep hands away from the work area when the machine is running; before performing tasks of any kind release the main switch button located on the handgrip, thus disconnecting the machine.

⚠ Suitable use

To cut:

- Hard and soft, domestic and exotic wood both longitudinally and transversally and with appropriate adjustments (specific blade and clamps);
- Plastics;
- Aluminium and aluminium alloys

Unsuitable use

⚠ Risques résiduels

La machine est construite selon les règles de l'art et les règles techniques de sécurité reconnues. Il est cependant possible que des risques résiduels apparaissent pendant le travail.

- Utilisez seulement des bois sélectionnés, sans défaut tel que: Noeuds, fissures transversales, fentes superficielles. Le bois défectueux a tendance à éclater et présente des risques pour le travail.
- Les morceaux de bois qui n'ont pas été correctement collés peuvent, en raison de la force centrifuge, exploser pendant le travail.
- Avant de monter la pièce brute, la tailler en forme carrée, la centrer et veiller au montage correct. Le déséquilibre de la pièce à usiner est source de blessures.
- Risques pour la santé provenant de la pièce à usiner en mouvement rotatoire en raison des cheveux longs et de vêtements flottants.
- Risques pour la santé par les poussières de bois ou copeaux de bois. Porter des équipements de protection personnels tels que protection des yeux et masque anti-poussière.
- Risques électriques si utilisation de câbles de raccordement électriques non conformes.
- De plus, malgré toutes les précautions prises, des risques résiduels non évidents peuvent exister.
- Les risques résiduels peuvent être minimisés si les «Consignes de sécurité» et l'«Utilisation conforme à la destination» ainsi que les Instructions d'utilisation sont intégralement respectées.
- Ne pas forcer inutilement la machine: une pression de coupe excessive peut détériorer rapidement la lame et réduire les prestations de la machine quant à la finition et à la précision de coupe.
- Lors de la coupe de l'aluminium et des matières plastiques utiliser toujours les étaux appropriés: les pièces soumises à la coupe doivent être bloquées dans l'étau.
- Eviter des démarrages accidentels: ne pas presser le bouton-poussoir de marche pendant que vous insérez la fiche dans la prise de courant.
- Utiliser les outils recommandés dans ce Manuel si vous voulez que votre tronçonneuse vous assure des prestations optimales.
- Eloigner toujours les mains de la zone de travail pendant que la machine est en service; avant d'effectuer une opération de quelque nature que ce soit, relâcher le bouton sur la poignée pour désactiver la machine.

⚠ Usage consenti

Elle peut couper:

- Le bois dur et tendre, national et exotique, dans la longueur et en travers de la veine et avec des adaptations appropriées (lame spécifique et étaux);
- Les matières plastiques
- L'aluminium et ses alliages

Usage non consenti

Nicht vorgesehene Verwendungsmöglichkeiten

Die Maschine eignet sich nicht für:

- Eisenmaterialien, Stahl und Gusseisen, sowie alle anderen Materialsorten, die nicht aufgeführt werden, vor allem Lebensmittel.
- Kappsäge ohne Schutz.

Inbetriebnahme

Beachten Sie vor der Inbetriebnahme die Sicherheitshinweise in der Bedienungsanleitung.

ENTFERNUNG DER VERPACKUNG

Nehmen Sie die Maschine aus ihrer Schachtel, die sie während des Transports geschützt hat, ohne diese zu beschädigen, denn sie könnte später wieder nützlich sein, bei einem längeren Transport der Kappsäge oder einer langfristigen Lagerung.

VERSCHIEBUNG

Da die Kappsäge relativ klein und leicht ist, kann ihr Standort leicht verändert werden, auch von einer einzelnen Person. Es genügt, nach Verriegeln des Sperrknopfes (13) in der untersten Stellung, die Kappsäge am Handgriff anzuheben.

TRANSPORT

Falls die Maschine transportiert werden muß, stellen Sie sie in ihre Originalverpackung, in der sie geliefert wurde, und passen dabei auf, dass sie in der richtigen Position eingeführt wird (siehe Pfeile auf der Schachtel).

Wenn möglich, soll die Ladung mit Seilen oder Sicherheitsriemen fixiert werden, damit es während des Transports nicht zu Verschiebungen kommt oder Teile der Ladung sogar herausfallen.

POSITIONIERUNG/ARBEITSPLATZ

Positionieren Sie die Maschine auf eine Arbeitsbank oder auf einen flachen Sockel, damit das Gerät so stabil wie möglich steht.

Bei der Arbeit mit der Maschine müssen die ergonomischen Faktoren berücksichtigt werden; die ideale Höhe des Arbeitstisches oder des Sockels wird erreicht, wenn die Grundfläche oder die obere Arbeitsfläche 90 bis 95 cm über dem Boden liegt. Die Positionierung der Maschine muß so erfolgen, dass sie mindestens 80 cm freien Raum um sich herum hat, und zwar in allen Richtungen, damit die Reinigungs- und Instandhaltungsarbeiten, sowie die notwendigen Einstellungen unter Einhaltung der Sicherheitsbedingungen und mit genügend Bewegungsraum erfolgen können.

VORSICHT: Stellen Sie die Maschine in einer Zone auf, die in bezug auf die Umweltbedingungen und die Beleuchtung geeignet ist. Vergessen Sie nie, dass die allgemeinen Umweltbedingungen bei der Arbeit eine extrem wichtige Rolle bei der Unfallverhütung spielen.

ANSCHLUSS AN DAS STROMNETZ

Kontrollieren Sie, ob die Netzanlage, an die Sie die Maschine anschließen, entsprechend den gültigen Normen

Do not cut:

- Ferrous materials, steel and cast iron or any other material not mentioned above and in particular foodstuffs;
- Circular saw without protection.

Start-up

Observe the safety notes in the operating instructions before operating the machine.

REMOVAL OF PACKAGING

Remove the box used to protect the machine during transportation and keep it intact for future transportation and storage.

DISPLACEMENT

As the undercut mitre saw is relatively small and light, it can be easily transported even by one person. It is sufficient to lift the saw by the handle after the locking button (13) has been locked in the lowest position.

TRANSPORT

In case the machine needs to be transported put it in the original packing in which it was delivered. See to it that it is placed in the correct position (regard signs on box). If possible secure the box with straps to avoid unintended movement or loss of parts of the machine.

POSITION/WORK STATION

Place the machine on a work bench or on a sufficiently flat base/pedestal to ensure the best possible stability. Bearing in mind ergonomic criteria, the ideal height of the bench or of the base should be such that the base surface or the upper work surface is between 90 and 95 cm. from the ground.

Always ensure that there is at least 80 cm. of manoeuvring space in all directions around the machine in order to perform all necessary cleaning, maintenance and adjustment operations safely with a sufficient amount of space available.

CAUTION: Ensure the machine is placed in a suitable position both in terms of environmental conditions and lighting.

Always bear in mind that general environmental conditions are of fundamental importance to prevent accidents.

ELECTRICAL CONNECTIONS

Check that the electrical system to which the machine is connected is earthed in compliance with current safety regulations and that the current socket is in perfect condition.

The electrical system must be fitted with a magnetothermal protective device to safeguard all conductors from short circuits and overload.

The selection of this device should be in line with the following electrical specifications of the machine stated on the motor.

NOTE: Your mitre-saw's electrical system is equipped

La machine ne convient pas pour la coupe de:

- Matériaux ferreux, aciers et fontes et pour tout autre matériau non énuméré dans l'usage consenti et en particulier pour les substances alimentaires.
- Scie circulaire sans protection.

Mise en route

Attention: Avant la mise en route, consultez les consignes de sécurité.

DEBALLAGE

Enlevez la boîte qui protège la machine durant le transport, en prenant soin de la maintenir intacte pour le cas où vous devriez déplacer la tronçonneuse sur de longs trajets ou l'emmagasiner à long terme.

DEPLACEMENT

Comme la scie à onglets est relativement petite et légère, elle peut être facilement déplacée même par une seule personne. D'abord, il faut serrer le bouton de blocage (13) dans sa position la plus basse. Ensuite enlever la scie par la manette.

TRANSPORT

S'il faut transporter la machine, la replacer dans sa boîte d'origine -qui la contenait au moment de l'achat- et respecter les flèches de l'emballage au moment de l'insertion pour retrouver la bonne position.

Contrôler les pictogrammes imprimés sur la boîte car ils fournissent les indications pour la mise sur palette et pour la superposition de plusieurs boîtes.

Dans la mesure du possible nous conseillons de fixer le chargement avec des cordes ou des courroies de sécurité pour éviter des glissements et des chutes de la charge durant le transport.

POSITIONNEMENT/POSTE DU TRAVAIL

Placez la machine sur un banc ou bien sur un socle/piédestal suffisamment plat, de manière à avoir la meilleure stabilité possible.

Pour effectuer les traitements en tenant compte des critères ergonomiques, la hauteur idéale du banc ou du socle doit être celle qui vous permet de positionner le plan de la base, ou bien le plan de travail supérieur, à une hauteur comprise entre 90 et 95 cm du sol.

Le positionnement sur le poste de travail doit être étudié de manière à disposer de 80 cm au minimum d'espace tout autour de la machine, dans toutes les directions, pour pouvoir travailler avec sécurité et effectuer le nettoyage, la maintenance et les réglages nécessaires.

PRUDENCE: Prendre soin de positionner la machine dans une zone de travail appropriée soit du point de vue des conditions ambiantes, soit du point de vue de la luminosité; ne jamais oublier que les conditions générales du milieu de travail sont fondamentales dans la prévention des accidents.

CONNEXION ELECTRIQUE

Fig. 2

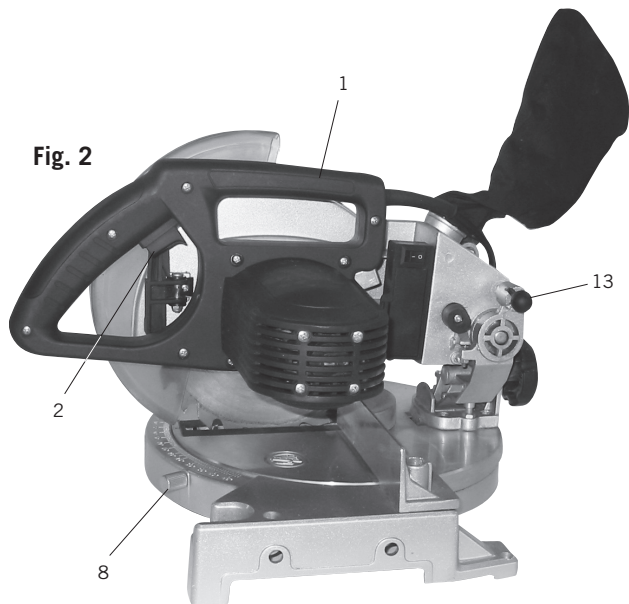
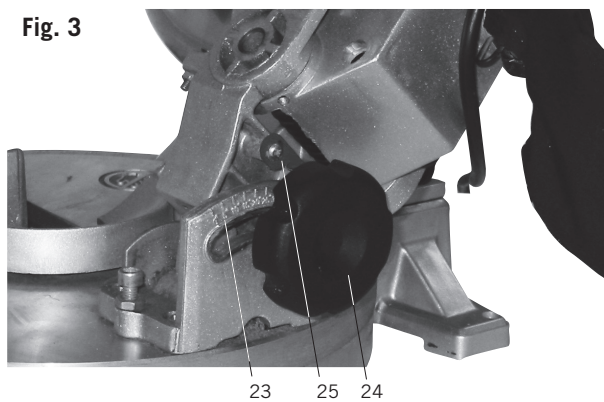

Fig. 3



geerdet ist und ob die Steckdose in gutem Zustand ist. Wir möchten Sie daran erinnern, dass der Netzanlage eine magnetothermische Schutzvorrichtung vorgeschaltet sein muß, die alle Leitungen vor Kurzschlüssen und Überlastungen schützt.

Diese Schutzvorrichtung kann auch aufgrund der nachfolgend aufgelisteten elektrischen Eigenschaften der Maschine am motor angegeben.

MERKE: Die elektrische Anlage Ihrer Kappsäge ist mit einem Unterspannungsrelais versehen, das automatisch den Stromkreis öffnet, wenn die Spannung unter den vorbestimmten Minimalwert sinkt, und verhindert, dass der Betrieb der Maschine automatisch wieder aufgenommen wird, wenn die Spannung wieder Normalwerte erreicht. Falls es aus Versehen zu einem Maschinenstopp kommt, ist dies nicht schlimm. Kontrollieren Sie, ob wirklich eine Spannungssenkung in der Netzanlage stattgefunden hat.

Einstellungen

Kappbetrieb

ACHTUNG: Bevor Sie eine der folgenden Einstellarbeiten vornehmen, kontrollieren Sie bitte, ob der Motor der Maschine ausgeschaltet ist.

Schwenken der Tischplatte (Fig 2)

Die Kappsäge kann mit dem Drehtisch nach links und rechts gedreht werden. Anhand der Skala ist eine absolut exakte Winkeinstellung möglich. Die Winkel 0° bis 45° können durch Rastereinstellungen nach jeweils 15°, 22,5°, 30° präzise und schnell eingestellt werden.

Zum Schwenken des drehbaren Tisches die Feststellschraube (8) lösen und das Aggregat am Handgriff (1) drehen, bis der gewünschte Winkel erreicht ist. Abschließend mit der Feststellschraube (8) sichern.

Neigen des Säge-Aggregats (Fig 3)

Das Sägeaggregat kann bis zu einem Winkel von 45° geneigt werden.

Lösen Sie den Handgriff (24) auf der Rückseite der Maschine und neigen Sie das Aggregat nach Skala in die gewünschte Winkelposition. Der Winkel kann anhand der Skala (23) mittels Zeiger (25) festgestellt werden. Abschließend ist der Handgriff wieder fest anzuziehen.

with an undervoltage relay which automatically opens the circuit when the voltage falls below a minimum pre-established limit and which prevents the self-reset of machine functions when voltage returns to normal levels. If the machine stops involuntarily, do not be alarmed. Make sure that there has not been a voltage failure in the electrical system.

ADJUSTING

ATTENTION: All the adjustment procedures illustrated below must be performed when the machine's engine is off.

Cross-cutting Operation:

Swiveling the Table Top (Fig. 2)

By turning the table, the undercut mitre saw can be moved to the left and right-hand side. Using the scale, an exact angle setting is possible. 15°, 22,5°, 30°, angles from 0° to 45° can be fast and precisely set.

For swinging the turning table, release the locking screw (8) and turn the unit at the handle (1) until the desired angle is obtained. Then secure with locking screw (8).

Tilting the Saw Unit (Fig. 3)

The saw unit can be tilted up to an angle of 45°. Loosen the hand grip (24) on the back of the machine and, using the scale, tilt the unit to the desired angular position. The angle can be determined using the indicator (25) on the scale (23). Finally, the hand grip must be securely re-tightened.

Contrôlez que l'installation du secteur sur laquelle vous insérez la machine soit reliée à la terre comme prévu par les normes de sécurité en vigueur et que la prise de courant soit fiable.

Nous rappelons à l'utilisateur qu'il doit y avoir, en amont de l'installation du secteur, une protection magnétothermique en mesure de sauvegarder tous les conducteurs contre les courts-circuits et les surcharges. Cette protection doit être choisie sur la base des caractéristiques électriques de la machine indiquées sur le moteur.

NOTE: L'installation électrique de votre tronçonneuse est équipée d'un relais de tension minimale qui ouvre automatiquement le circuit lorsque la tension descend au dessous d'une limite minimale établie et qui empêche le rétablissement automatique de la condition de fonctionnement lorsque la tension revient aux niveaux nominaux prévus. Si la machine s'arrête subitement et involontairement, ne vous alarmez pas, mais contrôlez si la tension a été effectivement coupée dans le secteur.

REGLAGES

ATTENTION: Toutes les opérations de réglage illustrées dans les paragraphes suivants doivent être effectuées avec le moteur de la machine désactivé.

Tourner la table (image 2)

A l'aide de la table, la scie à onglets peut être tournée à gauche et à droite. L'échelle rend possible un réglage d'angle absolument exact. Par le trame à chaque 15°, 22,5°, 30°, tous les angles de 0° à 45° peuvent être réglés rapidement et à haute précision.

Pour tourner la table, relâcher la vis de blocage (8) et tourner l'agrégat par la manette (1) jusqu'à ce que l'angle désiré est obtenu. Ensuite resserrer la vis de blocage (8).

Incliner le groupe de sciage (image 3)

Le groupe de sciage peut être incliné jusqu'à un angle de 45°.

Desserrez la poignée (24) au dos de la machine et inclinez le groupe, en fonction de la gamme, dans la position souhaitée. L'angle peut être fixé à l'aide de la gamme (23) au moyen de l'aiguille (25). Serrez à nouveau fermement la poignée.

Fig. 4

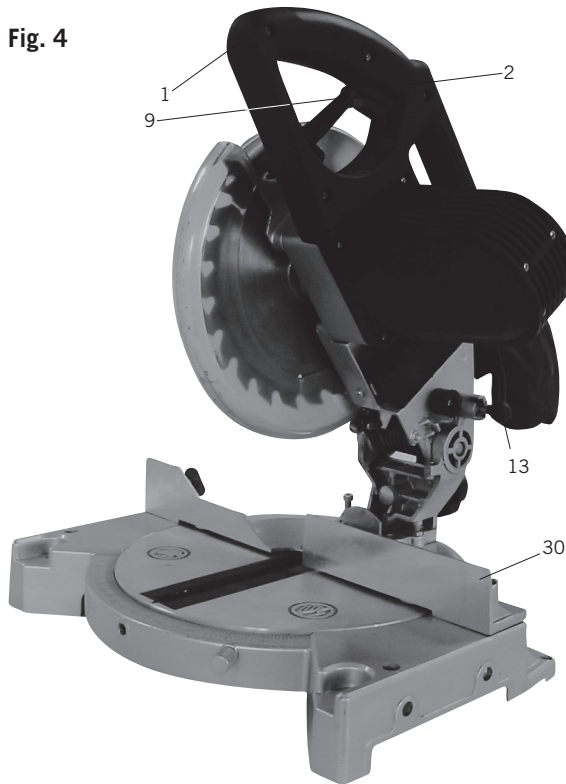
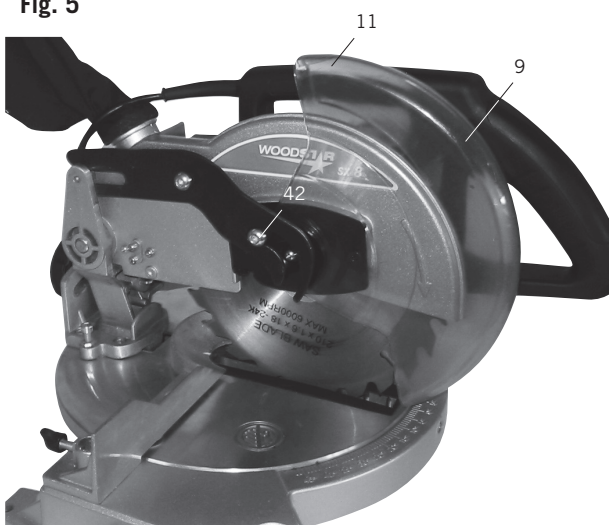

Fig. 5



Arbeitshinweise

Nachdem Sie nun all dies, was bis hierher beschrieben wurde, ausgeführt haben, können Sie mit der Bearbeitung beginnen.

ACHTUNG: Halten Sie stets Ihre Hände von den Schnittzonen fern und versuchen Sie keinesfalls, diese beim Schneiden zu erreichen.

Kappbetrieb (Fig. 4)

- Lösen Sie den Sperrknopf (13).
- Sägeaggregat am Handgriff (1) anheben, bis dieses in der obersten Position einrastet
- Drücken Sie das Werkstück gleichmäßig an die Anschlagleisten (30), achten Sie darauf, dass Ihre Hand außerhalb des Schnittbereichs des Sägeblattes ist.
- Mit der rechten Hand am Handgriff (1) drücken Sie den Sperrhebel (9), so dass das Aggregat nach unten geschwenkt werden kann.
- Nach Drücken der Starttaste (2) läuft der Motor an.
- Bringen Sie das Sägeblatt langsam an das Werkstück und schneiden Sie dieses mit mäßigem Druck durch.
- Schwenken Sie das Aggregat wieder in die obere Ausgangsstellung bis dieses verriegelt.
- Lassen Sie den Handgriff (1) los, so dass der Motor abschaltet.

Sägeblattwechsel (Fig. 5)

- Netzstecker ziehen.
- Säge-Aggregat in Stellung „Kappbetrieb“ bringen
- Sechskantschraube (42) lösen.
- Beweglichen Sägeblattschutz (11) durch Drücken der Sperre (9) entriegeln, dabei den Sägeblattschutz so anheben, dass das Sägeblatt frei ist.
- Lösen der Sägeblatt-Befestigungsschraube (**Achtung: Linksgewinde**).
- Schraube und Sägeblattflansch abnehmen.
- Sägeblatt vorsichtig herausnehmen (Verletzungsgefahr durch die Sägeblattzähne).
- Neues Sägeblatt auf den inneren Sägeblattflansch aufsetzen. Beachten Sie dabei die Drehrichtung des Sägeblattes.
- Äußeren Sägeblattflansch aufsetzen und Schraube kräftig anziehen.
- Sägeblattschutz wieder in die richtige Stellung bringen und die Schraube (42) anziehen.

Operations

After having performed all the above procedures and operations, you may begin cutting.

ATTENTION: Always keep hands away from the cutting area and do not try to approach it when the machine is running.

Cross-cutting Operation (Fig. 4)

- Release the locking button (13)
- Raise the saw unit using the hand grip (1) until the unit locks into the uppermost position.
- Press the work piece uniformly against the block bars (30), while assuring that your hand is outside the cutting zone of the saw blade.
- With the right hand on the hand grip (1), press the ratchet lever (9), so that the unit can be swiveled downward.
- After pressing of the start button (2) the engine starts running.
- Apply the saw blade slowly to the work piece and cut through it by applying slight pressure.
- Swing the unit back into the starting position until it locks into place.
- Release the hand grip (1), so that the motor shuts off.

Changing the saw blade (Fig. 5)

- Pull the power plug.
- Put the sawing unit in the upper position.
- Release the hexagon bolt (42).
- Release the movable saw blade guard (11) by pressing the lock (9) and lifting the saw blade guard at the same time to free the saw blade.
- Release the saw blade fixing screw (Attention: left-handed thread).
- Remove bolt and saw blade flange.
- Take off the saw blade with caution (risk of injury through saw blade teeth).
- Place the new saw blade onto the inner saw blade flange, observing the turning direction of the saw blade.
- Put the outer saw blade flange in place and firmly tighten the screw.
- Return the saw blade guard to the correct position and tighten the screw (42).

Méthode de travail

Lorsque toutes les procédures et les opérations reprises dans ce Manuel ont été réalisées, le travail peut commencer.

ATTENTION: Garder toujours les mains loin de la zone de coupe et n'essayez surtout pas d'atteindre cette zone durant les opérations.

Coupe transversale (image 4)

- Relâcher le bouton de blocage (13).
- Montez le groupe de sciage par la poignée (1) jusqu'à son encliquetage en position supérieure
- Poussez la pièce à usiner de façon équilibrée contre les rails de butée (30), veillez à garder la main en-dehors de la portée de la lame de scie.
- Appuyez sur la manette de verrouillage (9) en tenant la poignée (1) avec la main droite, de sorte à pouvoir pivoter le groupe vers le bas.
- Pressant le bouton start (2) laissez tourner la machine.
- Approchez lentement la lame de la pièce à usiner et découpez-la en exerçant une pression modérée.
- Pivotez à nouveau le groupe dans la position de départ supérieure jusqu'à ce qu'il se bloque.
- Lâchez la poignée (1) pour que le moteur s'éteigne.

Changer la lame de scie (Fig. 5)

- Débrancher la prise d'alimentation.
- Mettre l'agrégat à la position supérieure.
- Relâcher le boulon hexagonal (42).
- Ouvrir le protecteur de la lame de scie flexible (11) en appuyant le dispositif de blocage (9). En faisant cela, relever le protecteur pour libérer la lame.
- Relâcher la vis de blocage de la lame (Attention: filet à gauche).
- Enlever le boulon et la flasque de la lame.
- Eloigner la lame avec caution (risque de blessures par les dents de la lame).
- Mettre la nouvelle lame sur la flasque intérieure, en faisant attention à la direction de révolution.
- Mettre la flasque extérieure sur place et la serrer fermement.
- Remettre le protecteur de la lame de scie à sa place correcte et resserrer le boulon (42).

Elektrischer Anschluss

Der installierte Elektromotor ist betriebsfertig angeschlossen. Der Anschluss entspricht den einschlägigen VDE- und DIN-Bestimmungen.

Der kundenseitige Netzanschluss sowie die verwendete Verlängerungsleitung müssen diesen Vorschriften entsprechen.

Wichtige Hinweise

Bei Überlastung des Motors schaltet dieser selbständig ab. Nach einer Abkühlzeit (zeitlich unterschiedlich) lässt sich der Motor wieder einschalten

Schadhafte Elektro-Anschlussleitung

An elektrischen Anschlussleitungen entstehen oft Isolationsschäden. Ursachen sind:

- Durchstellen, wenn Anschlussleitungen durch Fenster- oder Türspalten geführt werden.
- Knickstellen durch unsachgemäße Befestigung oder Führung der Anschlussleitung.
- Schnittstellen durch Überfahren der Anschlussleitung.
- Isolationsschäden durch Herausreißen aus der Wandsteckdose.
- Risse durch Alterung der Isolation.

Solch schadhafte Elektro-Anschlussleitungen dürfen nicht verwendet werden und sind auf Grund der Isolationsschäden **lebensgefährlich**.

Elektrische Anschlussleitungen regelmäßig auf Schäden überprüfen. Achten Sie darauf, dass beim Überprüfen die Anschlussleitung nicht am Stromnetz hängt.

Elektrische Anschlussleitungen müssen den einschlägigen VDE- und DIN-Bestimmungen entsprechen. Verwenden Sie nur Anschlussleitungen mit Kennzeichnung H 07 RN. Ein Aufdruck der Typenbezeichnung auf dem Anschlusskabel ist Vorschrift.

Wechselstrommotor

- Die Netzspannung muss 220 – 240 Volt
- Verlängerungsleitungen müssen bis 25 m Länge einen Querschnitt von 1,5 Quadratmillimeter aufweisen.

Anschlüsse und Reparaturen der elektrischen Ausrüstung dürfen nur von einer Elektro-Fachkraft durchgeführt werden.

Bei Rückfragen bitte folgende Daten angeben:

- Motorenhersteller
- Stromart des Motors
- Daten des Maschinen-Typenschildes
- Daten des Motor-Typschildes

Zubehör

SÄGEMEHLBSAUGUNG

Die Kappsäge ist mit einem Absaugstutzen ausgerüstet, an den eine Absauganlage angeschlossen werden kann.

⚠ Electrical connection

The installed electric motor is completely wired ready for operation.

The customer's connection to the power supply system, and any extension cables that may be used, must conform with local regulations.

Important remark:

The motor is automatically switched off in the event of an overload. The motor can be switched on again after a cooling down period that can vary.

Defective electrical connection cables

Electrical connection cables often suffer insulation damage.

Possible causes are:

- Pinch points when connection cables are run through window or door gaps.
- Kinks resulting from incorrect attachment or laying of the connection cable.
- Cuts resulting from running over the connecting cable.
- Insulation damage resulting from forcefully pulling out of the wall socket.
- Cracks through aging of insulation.

Such defective electrical connection cables must not be used as the insulation damage makes them **extremely hazardous**.

Check electrical connection cables regularly for damage. Make sure the cable is disconnected from the mains when checking.

Electrical connection cables must comply with the regulations applicable in your country.

Single-phase motor

- The mains voltage must coincide with the voltage specified on the motor's rating plate.
- Extension cables up to a length of 25 m must have a cross-section of 1.5 mm², and beyond 25 m at least 2.5 mm².
- The connection to the mains must be protected with a 16 A slow-acting fuse.

Only a qualified electrician is permitted to connect the machine and complete repairs on its electrical equipment.

In the event of enquiries please specify the following data:

- Motor manufacturer
- Type of current of the motor
- Data recorded on the machine's rating plate
- Data recorded on the switch's rating plate

If a motor has to be returned, it must always be dispatched with the complete driving unit and switch.

Accessories

SAWDUST SUCTION REMOVAL SYSTEM

The circular saw is equipped with a suction connector, so that it can be connected to a suction system. Optionally,

⚠ Raccordement électrique

Le moteur électrique qui est installé est raccordé en ordre de marche.

Le raccordement électrique que doit effectuer le client ainsi que les câbles de rallonge utilisés doivent correspondre aux normes en vigueur.

Remarques importantes

En cas de surcharge du moteur, celui-ci s'arrête automatiquement. Après un temps de refroidissement (d'une durée variable), il est possible de remettre le moteur en marche.

Câbles de branchement électrique défectueux

Il arrive fréquemment que l'isolation des câbles de branchement électrique présente des avaries.

Les causes en sont:

- Écrasements, si le câble passe sous la porte ou la fenêtre.
- Coudes dus à une mauvaise fixation ou un mauvais guidage du câble de branchement.
- Coupures dues à un écrasement du câble.
- Extractions violentes du câble de la prise murale.
- Fissures dues au vieillissement de l'isolation.

Il est déconseillé d'utiliser des câbles électriques qui présentent ces types d'avaries. Danger de mort.

Vérifier régulièrement les câbles de branchement électrique. Veiller à ce que le câble n'entre pas en contact avec la tension de secteur pendant la vérification.

Les câbles de branchement électrique doivent correspondre à la réglementation en vigueur dans votre pays.

Moteur monophasé

- La tension du secteur doit correspondre aux indications portées sur la plaque signalétique du moteur.
- Les câbles de rallonge d'une longueur maximale de 25 m doivent présenter une section transversale de 1,5 mm², ceux d'une longueur supérieure à 25 m doivent présenter une section transversale de 2,5 mm².
- Le branchement au réseau est équipé d'un fusible à action retardée de 16 A.

Les raccordements et les réparations de l'installation électrique ne doivent être effectuées que par un électricien.

En cas de questions supplémentaires, veuillez fournir les indications suivantes:

- Fabricant du moteur
- Nature du courant du moteur
- Données se trouvant sur la plaque signalétique de la machine
- Données se trouvant sur la plaque signalétique du joncteur

En cas de renvoi du moteur, toujours envoyer l'unité moteur complète avec le joncteur.

Accessoires

ASPIRATION DE SCIURE

La scie circulaire est munie d'un raccord d'aspiration, prévue pour le raccordement d'un dispositif d'aspiration.

Wahlweise kann auch ein Staubbeutel angebracht werden.

Der Schlauch der Absauganlage wird mit einer Schelle am Absaugstutzen befestigt. Wir empfehlen Ihnen, von Zeit zu Zeit den Sack oder den Behälter der Saugvorrichtung zu leeren und den Filter zu reinigen.

Die Luftgeschwindigkeit der Absauganlage muß mindestens 30 Meter pro Sekunde betragen.

Wartung

Falls Fachpersonal für außergewöhnliche Instandhaltungsarbeiten oder zu Reparaturen während der Garantiezeit und danach beigezogen werden muß, wenden Sie sich bitte immer an eine von uns empfohlene Servicestelle oder direkt an den Hersteller.

- Instandsetzungs-, Wartungs- und Reinigungsarbeiten sowie die Beseitigung von Funktionsstörungen grundsätzlich nur bei ausgeschaltetem Antrieb vornehmen.
- Sämtliche Schutz- und Sicherheitseinrichtungen müssen nach abgeschlossenen Reparatur- und Wartungsarbeiten sofort wieder montiert werden.

NORMALE INSTANDHALTUNGSARBEITEN

Die normalen Instandhaltungsarbeiten können auch von nicht ausgebildetem Personal vorgenommen werden und sind alle in den vorangehenden Abschnitten und in diesem Kapitel beschrieben.

1. Die Kappsäge muß nicht geschmiert werden, denn sie schneidet immer trockene Flächen (auch Aluminium und leichte Legierungen); alle beweglichen Maschinenorgane sind selbstschmierend.
2. Bei den Instandhaltungsarbeiten müssen wenn möglich immer die persönlichen Schutzmittel getragen werden (Schutzbrille und Handschuhe).
3. Entfernen Sie die Sägespäne regelmäßig, indem Sie die Schnittzone und die Auflageflächen reinigen.

Wir empfehlen die Verwendung einer Saugvorrichtung oder eines Pinsels.

ACHTUNG: Verwenden Sie keine Druckluft!

4. Kontrollieren Sie von Zeit zu Zeit das Sägeblatt: falls beim Sägen Probleme auftauchen, müssen Sie dieses von einem Fachmann neu schleifen lassen oder, je nach Zustand, auswechseln.

SERVICESTELLE

Falls Fachpersonal für außergewöhnliche Instandhaltungsarbeiten oder zu Reparaturen während der Garantiezeit und danach beigezogen werden muß, wenden Sie sich bitte immer an eine von uns empfohlene Servicestelle oder direkt an die Fabrik, falls sich in Ihrer Zone keine solche Servicestelle befindet.

STILLEGUNG DER MASCHINE

Nach der Stilllegung der Maschine kann sie mit dem normalen Industriemüll entsorgt werden.

a dust bag can also be installed.

The hose of the suction system is fastened to the suction connector with a hose clamp. We recommend that you empty the bag or the container of the suction assembly from time to time and clean the filter.

The air flow rate of the suction system must amount to at least 30 meters per second.

Maintenance

If specialist personnel must be brought in for extraordinary service or repairs during the warranty period and thereafter, please contact a service provider recommended by us or contact the manufacturer directly.

- Overhauls, maintenance work, cleaning, as well as the elimination of any malfunctions must only be undertaken after turning off the motor.
- All protective and safety equipment must be reinstalled immediately upon completion of any repair or maintenance work.

REGULAR MAINTENANCE

The regular maintenance described above and in the paragraph below can be carried out by unskilled personnel.

- Do not oil the mitre-saw, cause cutting must be carried out in dry conditions (including the cutting of aluminium and aluminium alloys); all rotating parts are self-lubricating.
- During maintenance, wear protective gear if possible (accident-prevention goggles and gloves).
- Remove cuttings when necessary both from the cutting area, work surfaces and support bases.
Use of an aspirator or brush is recommended.

ATTENTION: Do not use compressed air jets!

- Regularly check blade conditions: if difficulties should arise during cutting, have it sharpened by skilled personnel or replace it if necessary.

ASSISTENCE

When in need of skilled personnel for special maintenance, or for repairs, both during and following the guarantee period, always apply to authorized centres for assistance or directly to the manufacturer if there is no authorized centre in your area.

DISPOSAL OF THE MACHINE.

Once its operating activity is finished, the disposal of the machine must take place through a normal collection and disposal Center for industrial waste.

Vous avez aussi la possibilité d'attacher un sac à poussière (en option).

Le tuyau du dispositif d'aspiration est attaché au raccord au moyen d'une bride de serrage. Nous conseillons vivement de vider périodiquement le sac ou le récipient du dispositif d'aspiration et de nettoyer le filtre.

Le débit d'air du dispositif d'aspiration doit être de 30 mètres par seconde minimum.

Entretien

Nous vous prions de toujours vous adresser à un de nos points de service recommandés ou directement au fabricant s'il faut faire appel au personnel de service pour des travaux de maintenance ou de garantie exceptionnels durant la période de garantie ou plus tard.

- Avant toute réparation, nettoyage ou révision, prière de débrancher le moteur.
- Tous les systèmes de sécurité et les protections doivent être remontés dès la fin de l'intervention sur la machine.

INTERVENTIONS DE MAINTENANCE ORDINAIRE

Toutes les opérations normales de maintenance ordinaire, qui peuvent être effectuées même par un personnel non spécialisé, sont décrites dans les paragraphes précédents et dans ce paragraphe.

- La tronçonneuse n'exige aucune lubrification car la coupe doit toujours être effectuée à sec (y compris celle de l'aluminium et des alliages légers); tous les organes rotatifs de la machine sont auto-lubrifiés.
- Revêtez autant que possible les moyens personnels de protection durant les opérations de maintenance (lunettes anti-accidents et gants).
- Enlevez les copeaux d'atelier toutes les fois que cela est nécessaire, en intervenant dans la zone de coupe et sur les plans d'appui.

Nous conseillons l'emploi d'un aspirateur ou d'un pinceau.

ATTENTION: N'utilisez aucun jet d'air comprimé!

- Vérifiez périodiquement les conditions de la lame: si vous avez des difficultés pour la coupe, faites affûter la lame par un personnel spécialisé ou bien remplacez-la si nécessaire.

ASSISTANCE

Si l'intervention du personnel spécialisé dans les opérations de maintenance extraordinaire se révèle nécessaire, ou bien en cas de réparations, soit sous un régime de garantie, soit par la suite, adressez-vous toujours à un Centre d'Assistance autorisé, ou bien directement au Fabricant, si un Centre d'Assistance n'existe pas dans votre zone.

ÉCOULEMENT DE LA MACHINE

Une fois l'activité opérative de la machine a été accomplie, l'écoulement de la même peut avoir lieu par une normal Centre de récolte et d'écoulement des déchets industriels.

Störungsabhilfe

Störung	Mögliche Ursache	Abhilfe
Motor funktioniert nicht	Motor, Kabel oder Stecker defekt, Sicherungen durchgebrannt	Maschine vom Fachmann überprüfen lassen. Nie Motor selbst reparieren. Gefahr! Sicherungen kontrollieren, evtl. austauschen
Der Motor geht langsam an und erreicht die Betriebsgeschwindigkeit nicht.	Spannung zu niedrig, Wicklungen beschädigt, Kondensator durchgebrannt	Spannung durch Elektrizitätswerk kontrollieren lassen. Motor durch einen Fachmann kontrollieren lassen. Kondensator durch einen Fachmann austauschen lassen
Motor macht zu viel Lärm	Wicklungen beschädigt, Motor defekt	Motor durch einen Fachmann kontrollieren lassen
Motor erreicht volle Leistung nicht.	Stromkreise in Netzanlage überlastet (Lampen, andere Motoren, etc.)	Verwenden Sie keine andere Geräte oder Motoren auf demselben Stromkreis
Motor überhitzt sich leicht.	Überlastung des Motors, ungenügende Kühlung des Motors	Überlastung des Motors beim Schneiden verhindern, Staub vom Motor entfernen, damit eine optimale Kühlung des Motors gewährleistet ist
Verminderte Schnittleistung beim Sägen	Sägeblatt zu klein (zu oft geschliffen)	Endanschlag der Sägeaggregat neu einstellen
Sägeschnitt ist rau oder gewellt	Sägeblatt stumpf, Zahnform nicht geeignet für die Materialdicke	Sägeblatt nachschärfen bzw. geeignetes Sägeblatt einsetzen
Werkstück reißt aus bzw. splittert	Schnittdruck zu hoch bzw. Sägeblatt für Einsatz nicht geeignet	Geeignetes Sägeblatt einsetzen

Trouble shooting

Problem	Possible Cause	Help
The motor does not run.	Faulty motor, power supply cable or plug. Burned out fuses.	Have the machine checked by skilled personnel. Do not try to repair the machine yourselves as it may be dangerous. Check the fuses and replace them if necessary.
The motor starts slowly and does not reach running speed.	Low power supply voltage. Damaged windings. Burned out capacitor.	Ask for the Electricity Board to check the voltage available. Have the machine motor checked by skilled personnel. Have the capacitor replaced by skilled personnel.
Excessive motor noise.	Damaged windings. Faulty motor.	Have the motor checked by skilled personnel.
The motor does not reach full power.	Overloaded circuit due to lighting, utilities or other motors.	Do not use other utilities or motors on the circuit to which the cutting-off machine is connected.
Motor overheats easily	Overload of the motor; inadequate cooling of the motor	Prevent overloading the motor when cutting; remove dust from the motor to ensure an optimum cooling of the motor
Decrease in cutting power when sawing	The saw blade is too small (sharpened too often)	Re-adjust the end stop of the saw unit
The saw cut is rough or wavy	The saw blade is dull; the tooth shape is not suited to the thickness of the material	Re-sharpen the saw blade or use an appropriate saw blade
The work piece rips or splinters	The cutting pressure is excessive or the saw blade is not suited to the application	Use the correct saw blade

Aide au dépannage

Panne	Cause possible	Remède
Le moteur ne fonctionne pas.	Moteur, câble du secteur ou fiche défectueuse. Fusibles grillés.	Faites contrôler la machine par un personnel spécialisé. Ne cherchez pas à réparer vous-même le moteur: cela pourrait être dangereux. Contrôlez les fusibles et remplacez-les si nécessaire.
Le moteur démarre lentement et n'atteint pas la vitesse de fonctionnement.	Basse tension d'alimentation. Enroulements endommagés. Condensateur grillé.	Demandez un contrôle de la tension disponible de la part de l'Organisme distributeur. Faites contrôler le moteur de la machine par un personnel spécialisé. Faites remplacer le condensateur par un personnel spécialisé.
Niveau sonore excessif du moteur.	Enroulements endommagés. Moteur défectueux.	Faites contrôler le moteur par un personnel spécialisé.
Le moteur ne développe pas toute sa puissance.	Les circuits de l'installation du secteur sont surchargés par l'éclairage, les services ou par d'autres moteurs.	Ne pas faire appel aux services ou à d'autres moteurs sur le même circuit auquel est relié la machine.
Le moteur surchauffe légèrement	Surcharge du moteur, refroidissement du moteur insuffisant	Eviter de surcharger le moteur en coupant, enlever la poussière du moteur afin d'assurer un refroidissement optimal du moteur
Capacité de découpage réduite au sciage	La lame de scie est trop petite (elle a été affûtée trop souvent)	Régler à nouveau la butée de fin de course du groupe de sciage
Sciage rêche ou sinué	Lame de scie usée, la forme des dents ne convient pas pour l'épaisseur du matériau	Affûter la lame de scie, ou la remplacer éventuellement par une lame adéquate
La pièce à usiner sort et/ou éclate.	Pression de découpage trop élevée, ou la lame de scie ne convient pas dans le cas présent	Utiliser une lame de scie adéquate

EG-Konformitätserklärung

Hiermit erklären wir, **Woodster GmbH**, Günzburger Str. 69, D-89335 Ichenhausen dass die nachfolgend bezeichnete Maschine aufgrund ihrer Konstruktion und Bauart sowie in der von uns in Verkehr gebrachten Ausführung den einschlägigen Bestimmungen nachstehender EG-Richtlinien entspricht.

Bei einer Änderung an der Maschine verliert diese Erklärung ihre Gültigkeit

Bezeichnung der Maschine:

Kapp- und Gehrungssäge

Maschinentyp:

sx 8

Einschlägige EG-Richtlinien:

**EG-Maschinenrichtlinie 98/37/EG (bis 28.12.2009),
EG-Maschinenrichtlinie 2006/42/EG (ab 29.12.2009),
EG-Niederspannungsrichtlinie 2006/95/EWG,
EG-EMV Richtlinie 2004/108/EWG.**

Angewandte harmonisierte europäische Normen, insbesondere

EN 61029-1/A12:2003, EN 61029_1A, EN 55014-1/A2:2002, EN 61000-3-3/A2:2005, EN 610003-3/A2:2005, EN 61000-3-11:2000, EN 55014-2/A1:2001, EN 61029-2-9:2002

Gemeldete Stelle:

TÜV Süd Produkt Service GmbH

Zertifizierstelle

Riedlerstraße 65

D-80339 München

Eingeschaltet zu:

GS-Zertifikat Z1A 0701 44390 209

Ort, Datum:

Ichenhausen, 01.07.2009



Unterschrift:

T. Honigmann, Geschäftsführer

EC Declaration of Conformity

We herewith declare, Woodster GmbH, Günzburger Str. 69, D-89335 Ichenhausen that the machine described below due to its construction and design and in the version delivered by us complies with the relevant provisions of the following EC Directives. In case of a modification of the machine this declaration ceases to be valid.

Machine description:

Undercut Mitre Saw

Machine type:

sx 8

Applicable EC Directives:

**EC machine directive 98/37/EG (< 28.12.2009),
EC machine directive 2006/42/EG (> 29.12.2009),
EC Low voltage directive 2006/95/EWG,
EC-EMV directive 2004/108/EWG.**

Applied harmonized European standards, especially

EN 61029-1/A12:2003, EN 61029_1A, EN 55014-1/A2:2002, EN 61000-3-3/A2:2005, EN 610003-3/A2:2005, EN 61000-3-11:2000, EN 55014-2/A1:2001, EN 61029-2-9:2002

Notified body within the meaning of Annex VII

TÜV Süd Produkt Service GmbH

Zertifizierstelle

Riedlerstraße 65

D-80339 München

Engaged for:

GS-Certificate Z1A 0701 44390 209

Place, date:

Ichenhausen, 01.07.2009



Handtekening:

i.o. T. Honigmann, Managing director

Déclaration de conformité CE

Par la présente nous déclarons, Woodster GmbH, Günzburger Str. 69, D-89335 Ichenhausen, que la machine décrite ci-dessous correspond, dû à sa construction ainsi que dans la version mise en vente, aux dispositions correspondantes des directives CE figurant ci-dessous.

Cette déclaration perd sa validité en cas de modification effectuée sur la machine.

Machine

Scie d'éboutage et à onglets

Type:

sx 8

Lignes directrices CE en vigueur:

**Directive CE sur les machines 98/37/EG (< 28.12.2009),
Directive CE sur les machines 2006/42/EG (> 29.12.2009),
Directive CE sur la sous-tension 2006/95/EWG,
Directive CE-EMV 2004/108/EWG.**

Les normes européennes harmonisées applicables, en particulier

EN 61029-1/A12:2003, EN 61029_1A, EN 55014-1/A2:2002, EN 61000-3-3/A2:2005, EN 610003-3/A2:2005, EN 61000-3-11:2000, EN 55014-2/A1:2001, EN 61029-2-9:2002

L'organisme notifié conformément à l'annex VII:

TÜV Produkt Service GmbH

Zertifizierstelle

Riedlerstraße 65

D-80339 München

Mise sous tension pour le contrôle d'échantillon CE:

GS-Zertifikat Z1A 0701 44390 209

Lieu, date:

Ichenhausen, 01.07.2009



Signature: **i.V. T. Honigmann, Managing director**



Costruttore:

Woodster GmbH
Günzburger Straße 69
D-89335 Ichenhausen

Gentile cliente,

Le auguriamo un piacevole utilizzo della Sua nuova macchina Woodster.

Attenzione:

Secondo le disposizioni attualmente vigenti della Legge sulla responsabilità del produttore, il costruttore del presente apparecchio non risponde di danni all'apparecchio oppure danni causati dallo stesso, se essi sono dovuti a:

- Uso non appropriato
- Non osservanza delle istruzioni per l'uso
- Riparazioni eseguite da terzi che non sono tecnici specializzati ed autorizzati
- Montaggio e sostituzione di „ricambi non originali“ .
- Uso non „secondo destinazione“.
- Mancanza di corrente all'impianto elettrico dovuta alla non osservanza delle norme elettriche e delle disposizioni VDE 0100, DIN 57113 / VDE 0113.

Raccomandazione:

Prima del montaggio e della messa in funzione dell' apparecchio, leggere attentamente il testo completo delle presenti istruzioni per l'uso.

Le presenti istruzioni per l'uso intendono fornirvi un valido aiuto per prendere dimestichezza con la macchina e sfruttare al meglio le sue possibilità d'impiego.

Esse contengono delle avvertenze importanti su come utilizzare la macchina in modo sicuro, economico e a regola d'arte, e su come evitare pericoli, ridurre i costi di riparazione, limitare i tempi di inattività e aumentare la durata della macchina.

Oltre alle prescrizioni di sicurezza contenute nelle presenti istruzioni per l'uso devono essere osservate assolutamente anche le norme nazionali vigenti per l'uso della macchina nel relativo luogo d'impiego.

Conservare le istruzioni per l'uso a portata di mano vicino alla macchina, adeguatamente protette dall'umidità e dallo sporco per mezzo di una foderina di plastica. Esse dovranno essere lette attentamente da tutti gli operatori prima di iniziare il lavoro, e le avvertenze contenute dovranno essere scrupolosamente rispettate. Alla macchina devono lavorare solo persone che sono state precedentemente istruite nel suo uso e che conoscano i pericoli connessi. L'età minima richiesta per gli operatori va assolutamente rispettata.

Accanto alle avvertenze di sicurezza contenute nelle presenti istruzioni per l'uso e le relative norme nazionali vigenti nel luogo d'impiego vanno osservate le regole tecniche generalmente riconosciute per l'impiego di macchine per la lavorazione del legno.

Fabricante:

Woodster GmbH
Günzburger Straße 69
D-89335 Ichenhausen

Estimado cliente,

Le deseamos mucho éxito y satisfacción al trabajar con su nuevo equipo Woodster.

NOTA:

Conforme a la ley de responsabilidad de productos, el fabricante de este equipo no se responsabiliza de los daños causados por y en el mismo, en los casos siguientes:

- trato indebido.
- no observación de las instrucciones de uso.
- reparaciones realizadas por personas no autorizadas.
- instalación y recambio de „piezas de repuesto no originales de Woodster“.
- empleo para fines inadecuados.
- fallos del sistema eléctrico por la no observación de las prescripciones eléctricas y de la normativa VDE 0100, DIN 57113/VDE 0113.

Le recomendamos:

Previo al montaje y a la primera puesta en marcha del equipo, lea íntegramente las instrucciones de manejo adjuntas.

Estas instrucciones le ayudarán a conocer su máquina, y aprovechar las posibilidades determinadas de servicio.

Las instrucciones contienen indicaciones importantes, para que pueda trabajar con la máquina de manera segura, correcta y económica, para evitar peligros, costos de reparación, reducir tiempo muerto y aumentar la seguridad funcional y longevidad de la máquina.

Además de las reglas de seguridad de estas instrucciones, debe observar en todo caso, las prescripciones para el servicio de la máquina, válidas en su país.

Conservar las instrucciones de uso en la máquina, metidas en una envoltura de plástico para protegerlas contra la suciedad y humedad. Deben ser leídas por toda persona que trabaje con ella, antes de comenzar el trabajo. Sólo se admiten personas bien instruidas y que conozcan los peligros en relación con la máquina.

Debe cumplirse con la edad mínima. Junto a las indicaciones de seguridad de las instrucciones y las prescripciones válidas en su país, deben observarse las reglas técnicas generalmente válidas para el trabajo con máquinas de trabajar madera.

Fabricante:

Woodster GmbH
Günzburger Straße 69
D-89335 Ichenhausen

Prezado Cliente,

desejamos muita satisfação e muito sucesso com os seus trabalhos com a nova máquina Woodster.

NOTA:

De acordo com a lei em vigor sobre a responsabilidade do produtor, o fabricante desta máquina não assume nenhuma responsabilidade por danos causados nesta máquina ou por ela, em caso de:

- tratamento incompetente;
- não consideração das instruções;
- consertos efectuados por terceiros ou por especialistas não autorizados;
- a montagem ou a substituição de peças que não são «Peças sobressalentes originais da Woodster»;
- utilização fora da «Especificação do uso»;
- defeitos da parte eléctrica devido à não consideração das regras sobre a utilização de electricidade e as normas VDE 0100, DIN 57113 I VDE 0113.

Aconselhamos-lhe

a ler atentamente todo o texto das instruções de serviço antes de colocar em funcionamento.

As presentes instruções de serviço servem para ajudar a V.Sa. a conhecer melhor a vossa máquina e para dominar as diversas possibilidades de utilização da mesma de acordo com os objetivos de construção da máquina.

A instrução de serviço contém dados importantes para facilitar a V.Sa. uma manobra segura, objetiva e económica da máquina, bem como para evitar perigos e custos de reparação e perdas de tempo por falhas da máquina e, também, para aumentar a confiabilidade e a durabilidade da mesma.

Além das normas de segurança desta instrução de serviço, V.Sa. terá que observar as normas específicas de vosso país em relação ao funcionamento da máquina.

Guarde o manual de operação perto da máquina e, protegido contra sujeira e humidade, dentro de um saco plástico. Estas normas deverão ser lidas pelo operador, antes de iniciar o trabalho, e deverão ser observadas estritamente. Ninguém deverá trabalhar na máquina sem ter uma formação específica para a mesma e sem conhecer os perigos ligados a tais máquinas. Os anos exigidos como mínimos para um operador deverão ser respeitados.

Além das instruções de serviço contidas nas normas de segurança e além das normas específicas de vosso país, devem-se observar as normas técnicas reconhecidas especificamente do setor de máquinas de elaboração de madeira.

Fig. 1

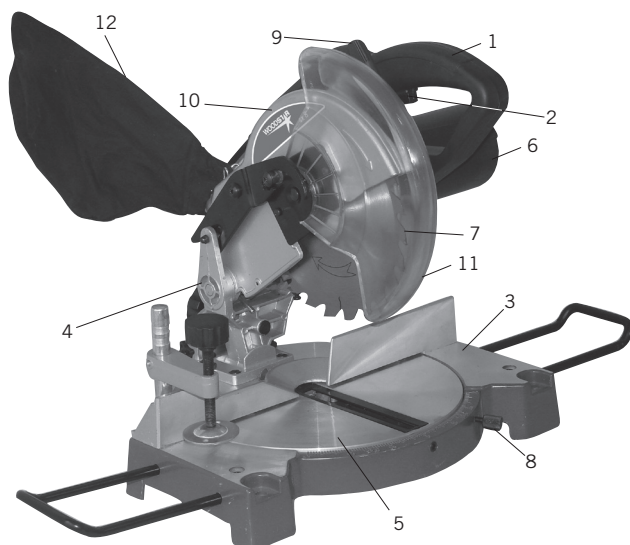

Legenda, Fig. 1

1. maniglia
2. tasto di avvio
3. base
4. articolazione corpo/base
5. tavola rotante
6. motore
7. lama
8. leva per posizione di arresto
9. leva di arresto
10. protezione lama, fissa
11. protezione lama, mobile
12. Sacco per trucioli

sx 8	
Dotazione standard	
	Troncatrice Istruzioni d'uso
Dati tecnici	
Misura La x Lu x H mm	425 x 360 x 325
Grandezza della tavola per taglio trasversale	385 x 150
Altezza della tavola mm	56
Lama \varnothing mm	210/30/2,6 WZ 24
Numero di giri 1/min	5000
Velocità di taglio m/s	55
Angolo di rotazione	2 x 47°
Angolo di inclinazione	45°
Taglio doppio di 45°x45°	a destra
Posizioni di arresto	15°, 22,5°, 30°, 45°
Battuta longitudinale	-
Peso kg	7
Dati di sezione per taglio trasversale	
90°/90°	120 x 60 mm
90°/45°	80 x 60 mm
45°/45°	80 x 35 mm
Unità di azionamento	
Motore V/Hz	230/50
Potenza assorbita kW	1200

Con riserva di modifiche tecniche!

Informazioni sulla propagazione di rumore

I livelli sonori della macchina durante il funzionamento sono i seguenti:

Il livello della pressione sonora massima 94,2 dB (A)

Il livello della potenza sonora massima 107,2 dB (A)

Avvertenze: I rumori possono compromettere la salute. Nel caso in cui il sonoro superi gli 85 dB (A), indossare protezioni per le orecchie.

Attraverso una brutta condizione di rete elettrica la tensione può diminuire in breve tempo all'accensione della macchina. Questo può influenzare altri equipaggiamenti elettrici (es. far lampeggiare una lampada). Nel caso in cui l'impedenza della rete comporti $Z_{max} < 0,27 \text{ Ohm}$, non ci si deve aspettare tali guasti. (In caso di difficoltà, contattare il negoziante del posto).

Leyenda Fig. 1

1. Manija
2. Tecla de arranque
3. Bancada
4. Articulación carcasa / bancada
5. Mesa giratoria
6. Motor
7. Hoja de sierra
8. Palanca para posición de tope
9. Palanca de bloqueo
10. Protección fija de hoja de sierra
11. Protección móvil de hoja de sierra
12. Saco de virutas

sx 8	
Volumen suministrado	
	Sierra ingleteadora Instrucciones de servicio
Datos técnicos	
Dimensión L x B x H mm	425 x 360 x 325
Tamaño de mesa para corte transversal mm	385 x 150
Altura de mesa mm	56
Hoja de sierra ϕ mm	210/30/2,6 WZ 24
Número de revoluciones 1/min	5000
Velocidad de corte m/s	55
Rango de basculación	2 x 47°
Angulo de inclinación	45°
Inglete doble 45° x 45°	izquierdo
Posiciones de tope	15°, 22,5°, 30°, 45°
Tope longitudinal	–
Peso kg	7
Datos de corte para servicio en corte transversal	
90°/90°	120 x 60 mm
90°/45°	80 x 60 mm
45°/45°	80 x 35 mm
Propulsor	
Motor V/Hz	230/50
Potencia de recepción kW	1200

Sujeto a modificaciones técnicas!

Información para el desarrollo del ruido

El nivel de ruido de esta máquina durante el funcionamiento es el siguiente:

Nivel máximo de ruido de presión: 94,2 dB(A)

Nivel máximo de ruido de potencia: 107,2 dB(A)

Aviso: los ruidos pueden perjudicar su salud. Cuando el ruido sobrepase los 85 dB(A), tiene que llevar una protección en los oídos.

En malas condiciones de alimentación eléctrica, la tensión puede caer en caso de conexión de la máquina a corto plazo. Esto puede influir en otros equipos (por ejemplo destellos de una lámpara). Cuando la impedancia eléctrica asciende $Z_{max} < 0,27$ Ohm, algunas averías no han de esperar. (En caso de dificultades vuelva por favor a su comerciante local)

Legenda Fig. 1

1. Manípulo
2. Botão de arranque
3. Base
4. Articulação da carcaça / base
5. Mesa giratória
6. Motor
7. Lâmina da serra
8. Alavanca para a posição de fixação
9. Alavanca de bloqueio
10. Protecção fixa da lâmina da serra
11. Protecção móvel da lâmina da serra
12. Saco para as farpas

sx 8	
Itens do Fornecimento	
	Serra circular de corte transversal e de meia-esquadria Instruções de serviço
Dados técnicos	
Dimensão L x B x H mm	425 x 360 x 325
Tamanho da mesa para modo de corte transversal mm	385 x 150
Altura da mesa mm	56
Lâmina da serra ϕ mm	210/30/2,6 WZ 24
Número de rotações 1/min	5000
Velocidade de corte m/s	55
Ângulo de orientação	2 x 47°
Ângulo de inclinação	45°
Meia-esquadria dupla 45° x 45°	à esquerda
Posições de fixação	15°, 22,5°, 30°, 45°
Batente longitudinal	–
Peso kg	7
Dados de corte para o modo de corte transversal	
90°/90°	120 x 60 mm
90°/45°	80 x 60 mm
45°/45°	80 x 35 mm
Propulsor	
Motor V/Hz	230/50
Potencia de recepção kW	1200

Reservando o direito de alterações técnicas!

Informação sobre a intensificação sonora

Os níveis de ruído desta máquina, durante o funcionamento, são os seguintes:

Nível máximo de pressão sonora: 94,2 dB(A)

Nível máximo de potência sonora: 107,2 dB(A)

Advertência: Os ruídos podem ser prejudiciais à sua saúde. Se o ruído exceder 85 dB(A), terá que usar protecção auricular.

Devido a más condições da rede eléctrica, ao ligar a máquina pode ocorrer uma quebra temporária da tensão. Isto pode afectar outros equipamentos (por ex. luz intermitente de um candeeiro). Quando a impedância da rede é de $Z_{max} < 0,27$ Ohm, não estão previstas essas falhas. (Em caso de dificuldades, dirija-se ao seu fornecedor local.)

Avvertenze generali

- Dopo avere tolto la merce dall'imballaggio, controllare in tutti i pezzi eventuali danni dovuti al trasporto. In caso di reclami bisogna informarne immediatamente il trasportatore.
- Non possiamo accettare reclami presentati in seguito.
- Verificare che la spedizione sia completa.
- Prima dell'impiego, prendere confidenza con l'apparecchio studiando le istruzioni per l'uso.
- Per accessori, ricambi e pezzi soggetti ad usura, impiegare solo pezzi originali Woodster. Le parti di ricambio sono disponibili presso il Vostro rivenditore specializzato Woodster.
- Indicare nelle ordinazioni il nostro numero dell'articolo, nonché tipo e anno di costruzione dell'apparecchio.

In queste istruzioni per l'uso abbiamo indicato i punti che riguardano la Sua sicurezza con questo simbolo: ⚠

⚠ Note di sicurezza

- Distribuire le istruzioni per l'uso a tutte le persone che lavorano con la macchina.
- Osservare tutte le indicazioni di pericolo e sulla sicurezza apportate sulla macchina.
- Accertarsi che tutte le indicazioni di pericolo e sulla sicurezza apportate sulla macchina siano sempre perfettamente leggibili.
- Controllare i cavi di allacciamento alla rete. Non utilizzare cavi difettosi.
- Fare attenzione che la macchina poggi in modo stabile su un pavimento saldo.
- Attenzione durante la lavorazione: pericolo di lesioni alle dita, alle mani e agli occhi.
- Mantenere lontani i bambini dalla macchina allacciata alla rete.
- Durante la lavorazione alla macchina devono essere montati i vari dispositivi di protezione e le coperture.
- La persona di servizio alla macchina deve avere almeno 18 anni. Gli apprendisti devono avere almeno 16 anni e possono lavorare alla macchina solo sotto sorveglianza.
- Non distrarre le persone che lavorano alla macchina.
- Mantenere il posto di servizio della macchina sgombro da trucioli e avanzi di legno.
- Indossare indumenti idonei. Togliersi gioielli, anelli e braccialetti.
- Per proteggere i capelli lunghi indossare un berretto o una retina per i capelli.
- Effettuare i lavori di preparazione, regolazione, misurazione e pulizia della macchina solo a motore spento. Estrarre la spina di rete e attendere che l'utensile rotante sia arrestato.
- Spegnerne il motore prima di procedere all'eliminazione di guasti. Estrarre la spina.
- Allacciamenti e riparazioni delle apparecchiature elettriche possono essere fatti solo da un elettricista specializzato.
- I vari dispositivi di protezione e di sicurezza devono essere subito rimontati una volta conclusi i lavori di riparazione o di manutenzione.

Indicaciones generales

- Controle al recibir el envío que éste no haya sufrido daños durante el transporte. En caso de reclamación, comuníquela inmediatamente al transportista.
- Reclamaciones posteriores no serán tenidas en cuenta.
- Compruebe al recibir el envío que éste esté completo.
- Familiarícese con el aparato por medio de las instrucciones de uso antes de comenzar a trabajar con él.
- Utilice únicamente recambios, accesorios y piezas de repuesto original Woodster. Las piezas de recambio suministra su proveedor especializado.
- Indíquenos en caso de reclamación o consulta el número del aparato así como tipo y año de fabricación del aparato.

En las instrucciones de servicio las partes referidas a la seguridad vienen marcadas con esta señal: ⚠

⚠ Advertencia de seguridad

- Pase estas instrucciones de seguridad a todas las personas que trabajen con la máquina.
- Prestar atención a todas las advertencias de seguridad y accidentes y mantenerlas en estado legible.
- Mantener a los niños lejos de la máquina conectada a la red eléctrica.
- Al montar la máquina preste atención que la misma se encuentre sobre una superficie segura y que esté firme.
- Cuidado al trabajar: peligro de heridas para dedos y manos por medio de la máquina.
- Todos los dispositivos de seguridad y protección deben ser montados de nuevo inmediatamente después de haberse efectuado los trabajos de reparación y mantenimiento.
- La persona que maneja la máquina debe tener como mínimo 18 años. Los aprendices deben tener mínimo 16 años y solo pueden trabajar con la máquina bajo vigilancia.
- Las personas que trabajan en la máquina no pueden ser distraídas.
- Mantenga siempre limpia la zona de trabajo de los residuos de corte.
- No use la máquina en lugares muy húmedos o con presencia de líquidos inflamables o de gas.
- No la use al aire libre, cuando las condiciones generales meteorológicas o ambientales no lo permitan (ej.: atmósferas explosivas, durante un temporal o precipitaciones).
- Vista prendas adecuadas: no use prendas con mangas anchas ni complementos como bufandas, corbatas, collares o pulseras que podrían engancharse con las partes en movimiento.
- Use siempre los dispositivos personales de protección, gafas para la prevención de accidentes conformes con las normas, guantes de dimensiones adecuadas a la mano, auriculares y gorros para sujetar el pelo si fuera necesario.
- Preste atención al cable de alimentación: no lo use para

Indicações gerais

- Examine todas as peças ao desembalar para ver se houve danificações no transporte. Se forem constatados danos, avise, por favor, imediatamente o fornecedor.
- Não aceitamos reclamações apresentadas mais tarde.
- Examine se a remessa está completa.
- Antes de començar a usar o aparelho procure conhecê-lo bem.
- Utilizar como peças sobressalentes ou acessórios exclusivamente peças originais Woodster. As peças sobressalentes fornece o seu distribuidor especializado Woodster.
- Ao fazer um pedido, indicar, por favor, sistematicamente o número do artigo, tipo e ano de construção.

Nestas instruções de serviço marcamos as passagens relacionadas com a sua segurança com este símbolo: ⚠

⚠ Procedimentos Standard de Segurança

Atenção: Observe sempre as medidas de segurança básicas enquanto estiver a operar com ferramentas eléctricas para evitar ao máximo o perigo de incêndio, de choques eléctricos e de lesões corporais.

- Não esquecer de comunicar todos os sinais de segurança para todas as pessoas que vierem a trabalhar com a máquina.
- Manter o lugar de trabalho limpo. Lugares e bancadas de trabalho desorganizados podem causar lesões.
- Leia todas as instruções que se seguem antes de por a máquina em funcionamento. Guarde estas instruções como referência posterior.
- Prestar atenção se a máquina se encontra bem apoiada sobre um solo estável.
- Proteja-se contra choques eléctricos. Evite o contacto corporal com superfícies com ligação terra.
- Utilizar equipamento de protecção, p.ex. óculos de protecção ou máscaras protectoras ou anti-poeira.
- O operador deverá ter, pelo menos, 18 anos. Aprendizes deverão ter, pelo menos, 16 anos e deverão trabalhar somente sob controle de uma pessoa de mais idade na máquina.
- Não distrair as pessoas que trabalham com a máquina.
- Vede o acesso a pessoas estranhas. Impeça que pessoas estranhas, especialmente crianças, toquem nas ferramentas, nos cabos de extensão e se proximem da área de trabalho.
- Mantenha sempre os resíduos longe da área de corte e assegure-se de que está sempre limpa.
- Não use a máquina em locais húmidos nem na presença de líquidos ou gases inflamáveis.
- Não use ao ar livre quando o tempo e as condições ambientais não são favoráveis (ex.: atmosferas explosivas, durante chuva ou tempestade).
- Vista roupas apropriadas, sem mangas muito largas nem acessórios como lenços, correntes, braceletes que podem ser apanhados nas partes motoras.
- Use sempre aparelhos de protecção pessoal: óculos de protecção como recomendado pelos parâmetros de

- Mantenete sempre pulita la zona di lavoro dai residui di lavorazione.
- Non usate la macchina in luoghi molto umidi o con presenza di liquidi infiammabili o di gas.
- Non usatela all'aperto, quando le condizioni generali meteo ed ambiente non lo consentono (es. atmosfere esplosive, durante un temporale o precipitazioni).
- Vestitevi adeguatamente: evitate di indossare abiti con maniche larghe od oggetti, come scarpe, catene o bracciali, che potrebbero essere agganciati dalle parti in movimento.
- Usate sempre i dispositivi personali di protezione: occhiali antinfortunistici conformi alle norme, guanti di dimensioni adatte a quelle della mano, cuffie o inserti auricolari e cuffie per il contenimento dei capelli, se necessario.
- Fate attenzione al cavo di alimentazione: non usatelo per sollevare la macchina o per staccare la spina dalla presa, e salvaguardatelo da spigoli vivi, oli e zone con elevate temperature.
- Quando si renda necessario usare prolungamenti del cavo di alimentazione, usate solo quelli di tipo, omologato.
- Salvaguardatevi dall'elettrificazione: evitate contatti con oggetti con messa a terra, come tubi, termosifoni e frigoriferi.

Norme di consegna

Marchio con test CE in conformità alle normative CE per i macchinari ed alle norme relative ad ogni macchine.

- Usare la macchina ossia l'impianto soltanto a condizioni tecnicamente ineccepibili e conformi alla sua destinazione, con l'osservanza delle norme di sicurezza e della prevenzione antinfortunistica, attenendosi alle disposizioni del libretto d'uso e manutenzione. Eliminare (far eliminare) immediatamente quei guasti che potrebbero pregiudicarne la sicurezza.
- Il produttore non risponde di danni provocati da un uso non conforme alle norme; ogni rischio a carico dell'utente.
- E' necessario attenersi alle indicazioni di sicurezza, lavorazione e manutenzione del produttore così come alle misure indicate nei dati tecnici.
- E' necessario rispettare le relative norme antinfortunistiche e le altre regole tecniche di sicurezza generalmente riconosciute.
- La macchina Woodster deve essere utilizzata, curata o riparata solo da persone con precedente esperienza e a conoscenza dei relativi pericoli. Il produttore non risponde di danni provocati da modifiche apportate arbitrariamente alla macchina.
- La macchina Woodster deve essere utilizzata, solo con accessori e utensili originali del produttore.

levantar la máquina o para desenchufar la clavija de la toma, evite que roce con cantos vivos, aceites y zonas con altas temperaturas.

- Cuando sea necesario use alargues para el cable de alimentación siempre y cuando sean del tipo homologado.
- Protéjase de las electrificaciones: evite el contacto con objetos con toma de tierra, como tuberías, radiadores y frigoríficos.

⚠ Utilización conforme a las normas

- **La afiladora ha sido construida con la herramienta suministrada exclusivamente para el afilado de acero (no para metales duros).**
- La máquina cumple con las normas para máquinas vigentes en la EU.
- **La máquina está programada para funcionamiento de un turno, tiempo de funcionamiento S1/100 %.**
- Prestar atención a todas las advertencias de seguridad y de peligro en cuanto a la máquina.
- Mantener completas y en estado legible todas las instrucciones de seguridad y de peligro sobre la máquina.
- ¡Utilizar la máquina solo en estado técnico impecable y conforme a las disposiciones de seguridad y consciente de los peligros considerando las instrucciones de servicio! ¡Especialmente las averías que puedan perjudicar la seguridad deben ser reparadas inmediatamente!
- Se deben respetar las disposiciones de seguridad, de operación y de mantenimiento del Fabricante tanto como las medidas enumeradas en los datos técnicos.
- Debe prestarse atención a las respectivas disposiciones de prevención de accidentes y a las otras normas reconocidas de seguridad técnica.
- La máquina solo puede ser utilizada, mantenida y reparada por personal especializado que esté familiarizado con la misma e informado sobre los peligros. El Fabricante no se responsabilizará por daños resultantes de modificaciones efectuadas en la máquina por personal no especializado.
- La máquina solo deberá ser utilizada con accesorios y herramientas originales del Fabricante.
- Cualquier otro tipo de uso es considerado como no conforme a las disposiciones. El Fabricante no se responsabiliza por daños resultantes de esto, el usuario debe

segurança, luvas de tamanho correcto, auriculares ou tampões e chapéu para prender o cabelo se necessário.

- Manobre o cabo de fornecimento de energia com cuidado: não use para levantar a máquina nem para desligar da tomada. Mantenha o cabo longe de beiras afiadas, reparações com óleo e altas temperaturas.
- Qualquer extensão de cabo deve ser aprovada e estar de acordo com as normas de segurança standard.
- Repare em electrificações: evite qualquer contacto com objectos ligados a terra como tubos, radiadores e refrigeradores.

⚠ Uso apropriado

A máquina obedece às actuais normas europeias sobre maquinaria.

- A área de trabalho bem como as imediações da máquina deverão estar completamente livres de objectos estranhos que possam provocar anomalias e, assim, causar acidentes.
- Todas as peças de madeira a serem trabalhadas não deverão apresentar objectos estranhos, tais como pregos ou parafusos.
- A serra circular de bancada é apenas concebida para o tratamento de madeira e outros materiais similares. Deverão ser apenas e exclusivamente utilizadas peças de ferramenta e acessórios.
- Utilizar a máquina somente em condições tecnicamente impecáveis, e em observância absoluta das instruções de serviço, com plena consciência profissional em termos da utilização devida, da segurança e dos perigos! E especialmente reparar (mandar reparar) imediatamente qualquer falha que possa afectar a segurança!
- Todas as normas estritas de prevenção de acidentes e todas as regras técnicas, reconhecidas geralmente como necessárias, deverão ser respeitadas.
- O aparelho poderá ser somente usado, mantido e reparado por pessoas que conheçam todos os perigos relacionados com a utilização dos mesmos. Quaisquer mudanças arbitrárias efetuadas no aparelho, implicam na exclusão da responsabilidade do produtor sobre todos os danos resultantes.
- O aparelho pode ser usado somente empregado com peças de reposição, acessórios e chapas originais do produtor.
- Qualquer utilização além desses objetivos não corresponde com os objetivos indicados. O produtor não assu-

Rischi residui

La macchina è stata concepita secondo il livello della tecnica ed in rispetto delle regolamentazioni per la sicurezza riconosciute. Tuttavia, durante la lavorazione potrebbero insorgere eventuali rischi.

- Lavorare solo legno selezionato, senza difetti quali: diramazioni, fenditure trasversali, fenditure superficiali. Il legno difettoso tende a scheggiare e diventa pericoloso nella lavorazione.
- A causa della forza centrifuga, i pezzi di legno non correttamente incollati possono esplodere durante la lavorazione.
- Prima di montare il pezzo greggio bisogna tagliarlo in forma quadrata, centrarlo e osservare l'attacco sicuro. Ogni marcia irregolare è pericolosa.
- Pericolo per la salute costituito dal pezzo in rotazione e in caso di capigiatura lunga o abbigliamento largo. Raccogliere i capelli e indossare indumenti aderenti.
- Pericolo per la salute a causa di polveri o trucioli di legno. Indossare sempre le apposite protezioni, quali occhiali e mascherina. Utilizzare il dispositivo di aspirazione!
- Pericolo per la salute provocato da corrente elettrica, in caso di impiego di cavi elettrici non idonei.
- Inoltre, nonostante tutte le misure di sicurezza prese, potrebbero sussistere dei rischi non evidenti.
- Questo genere di rischi può essere ridotto se si osserveranno le „indicazioni sulla sicurezza“ e quanto esposto nel capitolo „Impiego conforme alle disposizioni“, così come le istruzioni per l'uso nella loro totalità.

Uso consentito

Essa può tagliare:

- Legno duro e tenero, nazionale ed esotico, lungo e trasverso vena e con adeguati adattamenti (lama specifica e morsetti):
 - Materie plastiche
 - Alluminio e sue leghe

Uso non consentito

Non è adatta per il taglio di:

- Materiali ferrosi, acciai e ghise e di qualsiasi altro materiale diverso da quelli specificati nell'uso consentito, ed in particolare di sostanze alimentari.
- Sega circolare senza protezione lama.

Messa in funzione

RIMOZIONE DELL'IMBALLO

Rimuovete la scatola che protegge la macchina durante il trasporto, avendo cura di mantenerla intatta, nel caso dobbiate spostare la troncatrice per lunghi tragitti o immagazzinarla per lunghi periodi.

SPOSTAMENTO

hacerse cargo de los riesgos.

⚠ Otros riesgos

La máquina ha sido construida según el estado de la técnica y las normas de seguridad técnicas. Sin embargo pueden darse otros riesgos al trabajar.

- Peligro de heridas para dedos y manos por medio del disco rotativo de afilado.
- Peligro por la corriente al utilizarla con conexiones a la red eléctrica inadecuadas.
- Además a pesar de todas las medidas de seguridad tomadas pueden darse otros riesgos no evidentes.
- Otros riesgos pueden ser minimizados al prestarse atención a las „Advertencias de seguridad“ a la „Utilización conforme a las normas“ y a las „Instrucciones de servicio“ en general.
- No fuerce inútilmente la máquina: una presión de corte excesiva puede ocasionar un rápido deterioro de la cuchilla y empeorar las prestaciones de la máquina en términos de acabado y de precisión de corte.
- Para el corte del aluminio y de las materias plásticas, use siempre las adecuadas morsas: las piezas que se han de cortar siempre han de estar firmemente sujetas a la morsa.
- Evite que la máquina parta accidentalmente: no mantenga presionado el pulsador de marcha mientras enchufe la máquina.
- Use las herramientas recomendadas en este manual para obtener las mejores prestaciones de la máquina.
- Mantenga siempre las manos alejadas de las zonas de trabajo mientras la máquina está en movimiento; antes de realizar cualquier operación liberar el pulsador en la empuñadura, la máquina se parará.

La máquina puede cortar:

- Madera dura y blanda, nacional y exótica, a lo largo y a veta traves y con las oportunas adaptaciones (cuchilla específica y morsas):
- Materias plásticas
- Aluminio y sus aleaciones

Usos no permitidos

No es apta para cortar:

- Materiales ferrosos, aceros y fundiciones y cualquier otro material no incluido en el apartado “usos permitidos”, y especialmente, sustancias alimenticias.
- Sierra circular sin protección

INSTALACION

DESEMBALAJE

Quite la caja que protege la máquina durante el transporte, teniendo cuidado de mantenerla intacta, ya que podría serles útil en caso de que tuvieran que desplazar la cortadora o almacenarla por un periodo de tiempo prolongado.

DESPLAZAMIENTO

me nenhuma responsabilidade sobre os danos que, então, possam ocorrer. O usuário assume todos os riscos correspondentes.

⚠ Riscos implícitos

A máquina foi construída de acordo com o nível actual do desenvolvimento da técnica e de acordo com as regras de segurança reconhecidas. Não obstante disso podem surgir alguns riscos residuais durante o trabalho com a máquina.

- Perigos causados pela corrente eléctrica ao utilizar cabos eléctricos impróprios.
- Pode minimizar os riscos residuais considerando as „regras de segurança“ e a „especificação do uso“ e, seguindo às instruções na sua integra.
- Não force a máquina desnecessariamente: pressão de corte excessiva pode causar desgaste rápido da lâmina e influencia negativamente a performance da máquina em termos de acabamentos e cortes de precisão.
- Quando estiver a cortar alumínio e plásticos use a prensa própria: todas as peças devem estar prensadas firmemente.
- Evite ligar a máquina sem querer: não esteja a pressionar o botão de arranque quando liga a tomada.
- Use as ferramentas recomendadas neste manual se pretender alcançar um melhor desempenho do seu serrote.
- Mantenha sempre as mãos fora da área de serviço enquanto a máquina se está a mover: antes de carregar e descarregar a peça, desaperte o botão de arranque no manípulo.

USO PRÓPRIO

Para cortar:

- Madeira dura e mole, doméstica e exótica, transversalmente e longitudinalmente com os ajustes próprios (lâmina e prensa própria).
- Plásticos
- Alumínio e liga de alumínio

Uso impróprio

Não deve cortar:

- Materiais de ferro, aço e ferro fundido ou qualquer outro material não mencionado em cima e em particular produtos alimentares.
- Serra circular sem guarda de segurança lâmina.

INSTALAÇÃO

REMOVER DA EMBALAGEM

Retirar a protecção de madeira que protege a máquina durante o transporte.

Tente não danificar a protecção porque pode querer mover a máquina em longas distâncias ou armazenar por longos períodos.

Come è relativamente piccola e leggera, la troncatrice può essere spostata facilmente, anche per una persona singola. Basta con prima sprangare il bottone di fissaggio (13) nella posizione più bassa, poi sollevare la sega alla maniglia.

TRASPORTO

Nel caso si renda necessario trasportare la macchina, rimettetela nella scatola originale nella quale era contenuta al momento dell'acquisto, facendo attenzione ad inserirla nella giusta posizione rispetto alle frecce presenti sull'imballo.

Prestate molta attenzione agli ideogrammi stampati sulla scatola, che forniscono le indicazioni di pallettizzazione e sovrapposizione di più scatole.

Per quanto possibile, è buona norma fissare il carico con corde o cinghie di sicurezza, per evitare spostamenti e cadute del carico durante il trasporto.

POSIZIONAMENTO/POSTO DI LAVORO

Posizionate la macchina su un banco oppure su un basamento/piedistallo sufficientemente piano, in modo da avere la migliore stabilità possibile.

Per eseguire le lavorazioni tenendo conto dei criteri ergonomici, l'altezza ideale del banco o del basamento deve essere quella che vi consente di posizionare il piano della base, oppure il piano di lavoro superiore, tra i 90 ed i 95 cm. da terra.

Il posizionamento della macchina sul posto di lavoro deve essere eseguito in modo da avere almeno 80 cm di spazio circostante, in tutte le direzioni, intorno alla macchina, per potere effettuare con assoluta sicurezza e spazio di manovra sufficiente la pulizia, la manutenzione e le regolazioni necessarie.

CAUTELA: Abbiate cura di posizionare la macchina in una zona di lavoro adeguata sia come condizioni ambientali che come luminosità: ricordate sempre che le condizioni generali dell'ambiente di lavoro sono fondamentali nella prevenzione degli infortuni.

COLLEGAMENTO ELETTRICO

Controllate che l'impianto rete sul quale inserite la macchina sia collegato a terra come previsto dalle norme di sicurezza vigenti, e che la presa di corrente sia in buono stato.

Si ricorda all'utilizzatore che a monte dell'impianto rete deve essere presente una protezione magnetotermica atta a salvaguardare tutti i conduttori dai corto circuiti e dai sovraccarichi.

Tale protezione dovrà essere scelta anche in base alle caratteristiche elettriche della macchina riportate sul motore.

NOTE: L'impianto elettrico della vostra troncatrice è dotato di relè di minima tensione, che apre automaticamente il circuito quando la tensione scende sotto un limite minimo stabilito, e che impedisce il ripristino automatico della condizione di funzionamento quando la tensione ritorna ai livelli nominali previsti.

Se la macchina subisce un arresto involontario non allarmatevi, ma controllate se effettivamente sia venuta a mancare la tensione nell'impianto di rete.

Como la ingletadora es relativamente pequeña y ligera, es fácil desplazarla. Primeramente, cerrar el botón de trinquete (13) en la posición más baja. Después levantar la máquina mediante el mango.

TRANSPORTE

Si fuera necesario transportar la máquina, colóquela de nuevo en la caja con la cual se suministró, teniendo cuidado en colocarla en la posición correcta siguiendo las flechas impresas en el embalaje.

Preste atención a los ideogramas presentes en la caja, ya que proporcionan las indicaciones para la paletización y sobreposición de varias cajas. Si fuera posible, se aconseja fijar la carga con cuerdas o correas de seguridad, para evitar que durante el transporte la carga pueda desplazarse o caerse.

POSICIONAMIENTO/PUESTO DE TRABAJO

Posicione la máquina en un banco o bien en una base/pedestal suficientemente plano, para obtener la máxima estabilidad posible.

Para trabajar en condiciones óptimas, la altura ideal del banco o de la base debe permitir posicionar el plano de la base, o bien el plano de trabajo superior, a 90 - 95 cm. del suelo.

El posicionamiento de la máquina en el puesto de trabajo debe realizarse de modo que el espacio circunstante a la máquina sea por lo menos de 80 cm. en todas las direcciones, de esto modo se podrán realizar con plena seguridad y espacio las operaciones de limpieza y mantenimiento, así como los ajustes necesarios.

PRUDENCIA: Coloque la máquina en una zona de trabajo adecuada, con buenas condiciones ambientales y luminosidad: recuerde siempre que las condiciones generales del ambiente de trabajo son fundamentales para la prevención de accidentes.

CONEXION ELECTRICA

Controle que la instalación de red esté conectada a tierra como previsto por las normas de seguridad vigentes, y que la toma de corriente esté en buen estado. Se recuerda al usuario que línea arriba de la instalación de red debe estar presente una protección magnetotérmica apta para proteger a todos los conductores de los cortocircuitos y de las sobrecargas.

Dicha protección deberá elegirse teniendo en cuenta las características eléctricas de la máquina, marcados sobre el motor.

NOTA: La instalación eléctrica de su cortadora está dotada de relé de mínima tensión, que abre automáticamente el circuito cuando la tensión desciende por debajo de un límite mínimo establecido, y que impide el restablecimiento automático de la condición de funcionamiento cuando la tensión regresa a los niveles nominales previstos.

Si la máquina se para accidentalmente no se alarman, controlen si efectivamente se ha ido la tensión en la red.

MANUSEAMENTO

Uma vez que o serrote é relativamente pequeno, pode ser facilmente movido, mesmo por uma única pessoa. É necessário apenas trancar o botão de segurança (13) na base e pegar no serrote pelo cabo.

TRANSPORTE

Para transportar a máquina, coloque-a na caixa que estava quando foi comprada. Verifique se está posicionada na posição correcta indicada pelas setas da embalagem.

Tome especial atenção para os ideogramas na caixa porque eles dão todas as informações necessárias para paletização e armazenamento em caixas.

Amarre o carregamento com cordas ou cintas como recomendado durante transporte para evitar que escorregue ou caia.

POSICIONAMENTO / ÁREA DE TRABALHO

Posicione a máquina numa bancada suficientemente plana (ou no chão para as máquinas dotadas de coluna) para que a máquina tenha a maior estabilidade possível.

Para trabalhar segundo critérios ergonómicos durante as operações de corte, a bancada de trabalho deve ser posicionada a uma altura que o nível da prensa esteja entre 90 e 95 cm do chão.

Certifique-se que tem pelo menos 80 cm de espaço de manobra em todas as direcções à volta da máquina para fazer a limpeza necessária, manutenção e operações de ajustamento com um espaço suficiente.

AVISO: Certifique-se de que esta máquina é posicionada numa área de trabalho com condições ambientais favoráveis e de iluminação. As condições gerais do ambiente de trabalho são de importância fundamental para a prevenção de acidentes.

LIGAÇÕES ELÉCTRICAS

Verifique se as linhas eléctricas onde a máquina está ligada são terra de acordo com as regras de segurança de corrente e se esses terminais de energia estão em boas condições. Lembre-se que deve haver um aparelho protector magnetotérmico que salvguarde todos os condutores dos circuitos e das sobrecargas.

Este aparelho protector deve ser seleccionado de acordo com as características da máquina indicado na motor.

NOTE: O sistema eléctrico do seu serrote circular está equipado com um relé de baixa voltagem que abre automaticamente o circuito quando a voltagem baixa a níveis abaixo dos mínimos pré-estabelecidos e que previne um auto restabelecimento das funções da máquina quando a voltagem volta ao seu nível normal.

Se a máquina parar involuntariamente, não se alarme. Certifique-se de que não houve quebra de energia no sistema eléctrico.

Indicazioni per la lavorazione

ATTENZIONE: Tutte le operazioni di regolazione illustrate nei paragrafi seguenti devono essere effettuate con motore della macchina spento.

Taglio trasversale:

Girare il piano della tavola (Fig. 2)

Con l'aiuto della tavola rotante, la troncatrice può essere girata a destra e a sinistra. L'angolo si regola in modo assolutamente esatto mediante la scala. Grazie al reticolo, a ogni 15°, 22,5°, 30°, gli angoli fra 0° e 45° possono essere regolati in modo veloce e preciso.

Per girare la tavola rotante, mollare la vite di fissaggio (8) e tornare l'aggregato a la maniglia finché l'angolo desiderato sia ottenuto. Poi fissare di nuovo la vite (8).

Inclinazione del gruppo sega (immagine 3)

Il gruppo sega può essere inclinato fino ad un angolo di 45°.

Allentare la maniglia (24) sulla parte posteriore della macchina e inclinare il gruppo sega secondo la scala, nella posizione angolare desiderata. L'angolo può essere stabilito in base alla scala (23) per mezzo di un indicatore (25). Terminata l'operazione è necessario serrare nuovamente la maniglia.

Fig. 2

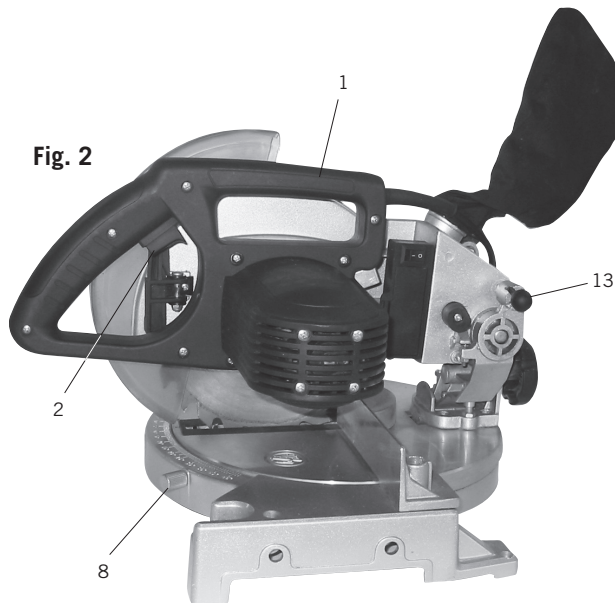
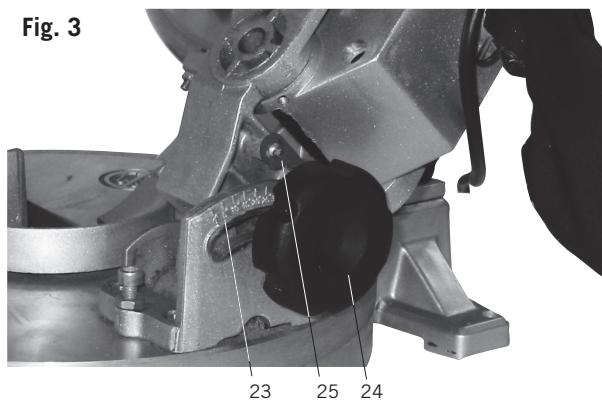

Fig. 3



Indicaciones para el trabajo

Servicio de corte transversal:

Giro de la mesa (Fig. 2)

Con la mesa giratoria, la ingletadora puede tornar a la derecha y a la izquierda. La escala posibilita un ajuste preciso del ángulo. A cada 15°, 22,5°, 30°, los ángulos entre 0° y 45° pueden ser puestos precisamente y rápidamente.

Para girar la mesa giratoria, soltar el tornillo de sujeción (8) y tornar el conjunto mediante el mango (1) hasta el ángulo deseado. Entonces cerrar de nuevo el tornillo de sujeción (8).

Inclinado del dispositivo de corte (Fig. 3)

El dispositivo de corte puede inclinarse hasta un ángulo de 45°.

Suelte la empuñadora (24) ubicada en la parte posterior de la máquina e incline el dispositivo según la escala, a la posición angular deseada. El ángulo puede establecerse en función de la escala (23) por intermedio del indicador (25). Para finalizar, nuevamente debe ajustar firmemente la manija.

Ajustes

ATENÇÃO: Todos os procedimentos de ajustamento descritos abaixo devem ser efectuados quando a máquina estiver desligada.

Modo de corte transversal:

Virar o topo da mesa (Fig. 2)

O serrote de costas pode ser virado para a esquerda e para a direita através da mesa giratória.

Utilizando a escala, é possível estabelecer o ângulo com toda a precisão. Os ângulos de 0° a 45° podem ser estabelecidos com precisão e rapidamente, a cada 15°, 22,5°, 30°.

Para virar a mesa giratória, desaperte o parafuso de fixação (8) e rode o conjunto segurando pelo cabo (1) até atingir o ângulo desejado.

Depois, fixe a máquina através do parafuso de fixação (8).

Inclinação do agregado da serra (Fig. 3)

O agregado da serra pode ser inclinado até um ângulo máximo de 45°.

Para esse efeito deve soltar o manípulo (24), situado na parte traseira da máquina, e inclinar o agregado com base na escala para a posição angular pretendida. O ângulo ajustado é indicado na escala (23) através de um indicador (25). No final dos trabalhos de ajuste deve fixar novamente o manípulo.

Utilizzazione

Una volta eseguite tutte le procedure e le operazioni fin qui descritte, potete iniziare le lavorazioni.

ATTENZIONE: Tenete sempre le mani lontane dalla zona di taglio e non cercate in alcun modo di raggiungerla durante le operazioni.

Fig. 4

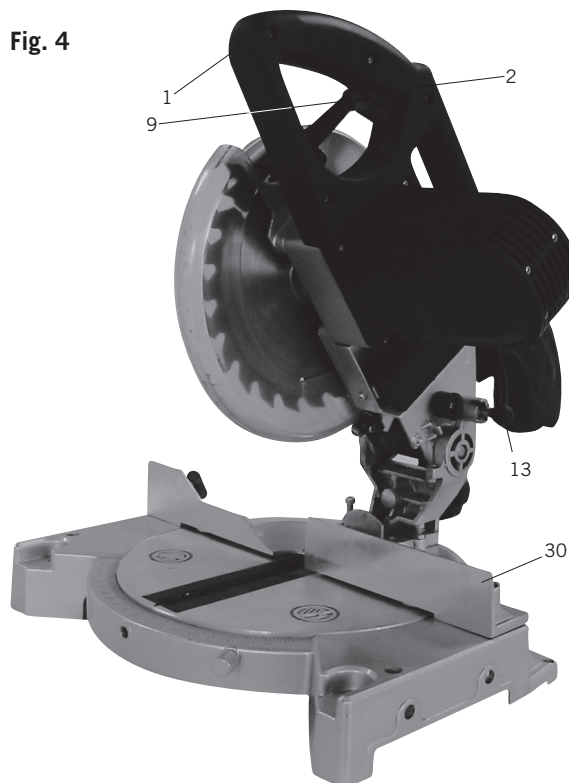

Taglio trasversale (immagine 4)

- Rilassare il bottone di fissaggio (13).
- Sollevare il gruppo sega per mezzo della maniglia (1), finché questo non scatta nella posizione superiore
- Premere il pezzo uniformemente contro i regoli di arresto (30), fare attenzione che la mano si trovi al di fuori dell'area di taglio della lama.
- Con la mano destra sulla maniglia (1) premere la leva di arresto (9) per ruotare il gruppo verso il basso.
- Azionare il bottone (2) decolla la macchina.
- Portare la lama lentamente sul pezzo per effettuare il taglio, esercitando una pressione moderata.
- Ruotare il gruppo nuovamente in posizione superiore di partenza fino al suo blocco.
- Rilasciare la maniglia (1) in modo che il motore si fermi.

Cambio della lama di sega (Fig. 5)

- Sfilare la spina dalla presa di corrente.
- Mettere l'aggregato nella posizione più alta.
- Rilassare la vite esagonale (42).
- Premere il dispositivo di bloccaggio (9) e rilassare la copertura protettiva della lama di sega mobile. Allo stesso tempo, sollevare la copertura per liberare la lama.
- Rilassare la vite di fissaggio della lama (**Attenzione: filetto sinistrorso**).
- Allontanare la vite e la flangia della lama.
- Allontanare con cautela la lama (rischio di lesioni causati per i denti di sega).
- Mettere la lama nuova sulla flangia interna, osservando la direzione di rotazione della lama.
- Mettere a posto la flangia esterna e fissare fortemente la vite.
- Rimettere a posto corretto la copertura di protezione e fissare la vite (42).

Fig. 5

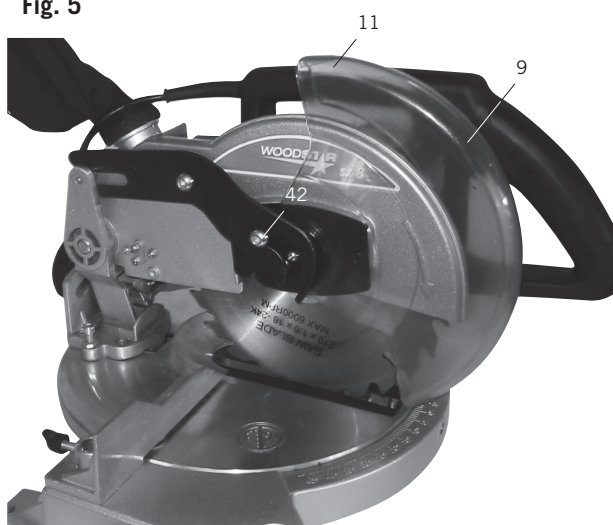

Utilización

Una vez realizadas todas las operaciones hasta aquí descritas, pueden iniciar el trabajo.

QUITADO: Mantenga siempre las manos lejos de la zona de corte y en ningún caso intente alcanzarla durante las operaciones.

Servicio de corte transversal (Fig. 4)

- Soltar el botón de trinquete (13).
- Levante el dispositivo de corte con la manija (1) hasta que este enrase en la posición superior
- Empuje la pieza de trabajo en forma uniforme contra las regletas de tope (30), preste atención que su mano se encuentre fuera del ámbito de corte de la hoja de sierra.
- Con la mano derecha en la manija (1) empuje la palanca de bloqueo (9), de forma tal, que el dispositivo pueda ser rotado.
- El mando del botón (2) arranca el motor.
- Acerque despacio la hoja de sierra a la pieza de trabajo y corte ésta aplicando una presión moderada.
- Bascule nuevamente el dispositivo hasta la posición superior de salida hasta que éste se encuentre enclavado.
- Suelte la manija (1) hasta que se detenga el motor.

Cambio de la hoja de sierra (Fig. 5)

- Retirar el enchufe de contacto.
- Poner el conjunto de sierra en la posición de arriba.
- Soltar el tornillo esagonal (42).
- Apretando el bloqueo (9), abrir el dispositivo de protección móvil (11). Al mismo tiempo, levantar el dispositivo de protección para liberar la hoja de sierra.
- Soltar el tornillo de sujeción de la hoja (**Atención: filete a la izquierda**).
- Alejar el tornillo y la brida de la hoja.
- Quitar la hoja con atención (peligro de heridas causadas por los dientes de la hoja).
- Poner la nueva hoja sobre la brida interior, prestando atención a la dirección de rotación de la hoja de sierra.
- Poner la brida exterior en su posición y firmemente cerrar el tornillo.
- Reponer el dispositivo de protección a la posición correcta y cerrar el tornillo (42).

Uso

Depois de ter efectuado todos os procedimentos e operações atrás descritas, já pode começar a cortar.

ATENÇÃO: Mantenha sempre as mãos afastadas da área de corte e não tente aproximá-las enquanto a máquina estiver a trabalhar.

Modo de corte transversal (Fig. 4)

- Desapertar o botão de segurança (13)
- Eleve o agregado da serra com o manípulo (1) até o agregado encaixar na posição superior.
- Pressione a peça a trabalhar homogeneamente contra as régulas de encosto (30). Certifique-se que a sua mão fica fora da área de corte da lâmina da serra.
- Com a mão direita no manípulo (1) pressione a alavanca de bloqueio (9), de modo a que o agregado possa ser rodado para baixo.
- Depois de pressionar o botão (2) o motor liga.
- Aproxime a lâmina da serra lentamente da peça a trabalhar e corte a mesma com uma pressão moderada.
- Rode o agregado novamente para a posição de partida superior até este encaixar.
- Solte o manípulo (1), de modo a que o motor seja desactivado.

Substituição da lâmina da serra (Fig. 5)

- Tire a ficha da tomada.
- Ponha o conjunto da serra na posição "serra em funcionamento".
- Desaperte o parafuso sextavado (42).
- Destranque a protecção amovível da lâmina da serra (11) empurrando a cavilha (9) e levantando a protecção da lâmina da serra ao mesmo tempo, para libertar a lâmina da serra.
- Desaperte o parafuso de fixação da lâmina da serra (**Atenção: o parafuso roda para a esquerda**).
- Retire o parafuso e o rebordo da lâmina da serra.
- Tire com cuidado a lâmina da serra (Há perigo de ferimentos devido aos dentes da serra).
- Coloque a nova lâmina da serra no rebordo interior da lâmina da serra.
- Verifique o sentido de rotação da lâmina da serra.
- Volte a colocar o rebordo exterior da lâmina da serra e aperte bem os parafusos.
- Volte a colocar a protecção da lâmina da serra na posição correcta e aperte o parafuso (42).

Collegamento elettrico

Il motore elettrico installato è collegato e pronto per il servizio. L'allacciamento alla rete del cliente e il cavo di prolungamento utilizzato devono essere conformi alla normativa vigente.

Avvisi importanti

In caso di sovraccarico il motore si disinserisce automaticamente. Dopo un tempo di raffreddamento (di lunghezza variabile) é possibile reinserire il motore.

Cavi di allacciamento elettrico deteriorati

Spesso i cavi di allacciamento elettrico presentano danni all'isolamento.

Le cause sono:

- Schiacciate, laddove i cavi di allacciamento vengono fatti passare per interstizi di porte e finestre.
- Piegature in seguito a fissaggio o condutture del cavo di allacciamento eseguiti in modo non appropriato.
- Tagli provocati dal passaggio di veicoli sopra il cavo di allacciamento.
- Danni all'isolamento dovuti all'estrazione dalle prese a muro.
- Crepe da invecchiamento dell'isolamento.

Cavi di allacciamento elettrico che presentano tali guasti non devono essere ed a causa dell'isolamento danneggiato sono pericolosissimi.

Verificare periodicamente lo stato dei cavi di allacciamento elettrico. Assicurarsi, per la verifica, che il cavo di allacciamento non sia collegato a rete.

I cavi di allacciamento elettrico devono rispondere alle norme vigenti nel vostro paese.

Motore monofase

- La tensione di alimentazione deve corrispondere alle indicazione sulla targhetta del motore.
- I cavi di prolungamento fino a 25 m di lunghezza devono disporre di una sezione trasversale di 1,5 mm², oltre i 25 m almeno di 2,5 mm².
- Il collegamento a rete è protetto con fusibile inerte 16A
- Il collegamento a rete è protetto al massimo con 16 A.
- Dopo l'allacciamento alla rete o dopo un trasferimento è necessario verificare il senso di rotazione, ed eventualmente cambiare la polarità.

Collegamenti e riparazioni dell'attrezzatura elettrica devono essere eseguiti esclusivamente dall'elettricista.

In caso di richiesta di chiarimenti preghiamo di fornire i dati seguenti:

- Ditta produttrice del motore
- Tipo di corrente del motore
- Dati della targhetta della macchina
- Dati della targhetta dell'inseritore

In caso di spedizione del motore inviare sempre il gruppo motore completo di inseritore.

⚠ Conexiones eléctricas dañadas

En las conexiones eléctricas pueden originarse daños de aislamiento.

Posibles causas:

- Partes aplastadas cuando las conexiones son pasadas por ventanas o por debajo de puertas.
- Partes dobladas por fijación o conducción indebida del cable de conexión.
- Partes cortadas por pasar por encima del cable de conexión.
- Daños de aislamiento por tirar del cable para desenchufar de la toma de corriente.
- Rasgaduras por envejecimiento del aislamiento. Tales conexiones dañadas no deben ser utilizadas y causan ¡peligro de muerte! debido a los daños de aislamiento. Verificar regularmente el estado de las conexiones eléctricas. Prestar atención que al verificar el cable de conexión a la red eléctrica no esté enchufado a la toma corriente. Las conexiones eléctricas deben corresponder con las disposiciones correspondientes VDE y DIN y con las disposiciones locales EVE. Utilice solo conexiones con denominación H 07 RN. Por disposición la denominación del modelo debe estar impresa en el cable de conexión.

Motor de corriente alterna

- La tensión debe ser de 220÷240 V / 50 Hz.
- Los cables de prolongación de hasta 25 m de longitud deben presentar un corte transversal mínimo de 1,5 mm², los de más de 25 m de longitud un mínimo de 2,5 mm².
- La conexión a la red eléctrica es protegida como máximo con 16 A.

Las conexiones y reparaciones del equipamiento eléctrico solo pueden ser efectuadas **por personal técnico especializado**.

En caso de pregunta por favor proporcionar los siguientes datos:

- Fabricante del motor; modelo del motor
- Tipo de corriente del motor
- Datos de la placa de la máquina
- Datos del sistema electrónico

En caso de devolución del motor mandar siempre la unidad propulsora completa con el sistema electrónico.

⚠ Instalação elétrica

O motor elétrico instalado vem ligado, ficando pronto afuncionar. A ligação à rede, a ser efetuada pelo cliente, assim como o cabo de extensão utilizado não-de corresponder às prescrições vigentes.

Indicações importantes

No caso de sobrecarga o motor desligase automaticamente. Depois de algum tempo de resfriamento (tempo variável), o motor pode ser ligado de novo.

Cabo elétrico de ligação com defeito

Nos cabos elétricos ocorrem frequentemente danos de isolamento.

As causas são:

- Lugares de pressão, quando o cabo de ligação é conduzido por portas ou por janelas.
- Dobras devido à uma sujeição não feita segundo às normas ou devido à guia do cabo de conexão.
- Pontos de intersecção sobrepassando-se o cabo de ligação.
- Danos de isolamento mediante à retirada violenta da tomada.
- Cortes devidos a um tipo de isolamento um pouco velho.

Em hipótese alguma devem ser usados tais cabos elétricos de ligação. Tais cabos representam um **perigo de vida** devido aos danos de isolamento.

Devem-se examinar, sistematicamente, os cabos de ligação para que os mesmos não se encontrem ligados na corrente da rede.

Os cabos elétricos de ligação deverão corresponder às normas standards VDE e DIN. Utilize o cabo de ligação com as indicações correspondentes. Deve-se imprimir o tipo do cabo no cabo de ligação.

Motor monofásico

- A tensão da rede há-de coincidir com as indicações inscritas na chapa de características do motor.
- Os cabos de extensão não-de ter, até 25m de comprimento, uma seção de 1,5mm², os de mais de 25m de comprimento, deverão ter pelo menos 2,5mm².
- A ligação à rede é protegida com fusíveis inertes de 16 A.

As ligações e os consertos do equipamento eléctrico podem ser efetuados apenas por um especialista electricista.

Em caso de consultas, indicar os seguintes dados:

- Fabricante do motor
- Tipo de corrente do motor
- Dados da chapa de características da máquina
- Dados da chapa de características do interruptor

Em caso de devolução do motor, mandar sempre a unidade de acionamento completa com o interruptor.

Accessori

ASPIRAZIONE DELLA SEGATURA

La sega circolare è dotata di un montante di aspirazione al quale è possibile collegare un impianto di aspirazione. A scelta è possibile applicare anche un sacchetto di spolvero (opzione).

Il tubo flessibile dell'impianto di aspirazione viene fissato ai montanti mediante una fascetta. Raccomandiamo di vuotare di tanto in tanto il sacco o il contenitore del dispositivo di aspirazione e pulire il filtro.

La velocità dell'aria dell'impianto di aspirazione deve essere di almeno 30 metri al secondo.

⚠ Manutenzione

- I lavori di riparazione, manutenzione e pulizia, così come la rimozione di errori di funzionamento, vanno effettuati in linea di principio solo a motore spento.
- Dopo aver effettuato riparazioni o lavori di manutenzione. Procedere subito al rimontaggio di tutti i dispositivi di prevenzione e sicurezza.

INTERVENTI DI MANUTENZIONE ORDINARIA

Le normali operazioni di manutenzione ordinaria, effettuabili anche da personale non specializzato, sono tutte descritte nei paragrafi precedenti e nel presente.

- La troncatrice non ha bisogno di alcuna lubrificazione, in quanto il taglio deve essere sempre effettuato a secco (compreso quello dell'alluminio e delle leghe leggere); tutti gli organi rotanti della macchina sono autolubrificati.
- Durante le operazioni di manutenzione, indossate per quanto possibile i mezzi personali di protezione (occhiali antinfortunistici e guanti)
- Rimuovete i trucioli residui di lavorazione ogni qualvolta si renda necessario, intervenendo nella zona di taglio e sui piani di appoggio.

E' consigliato l'uso di un aspiratore o di un pennello.

ATTENZIONE: Non usate getti di aria compressa !!!

- Verificate periodicamente le condizioni della lama: se doveste riscontrare difficoltà nel taglio, fatela affilare da personale specializzato, oppure sostituirla, se dovesse presentarsene la necessità'.

ASSISTENZA CLIENTI

Nel caso risulti necessario ricorrere a personale specializzato per lavori di manutenzione straordinaria o per riparazioni durante e dopo il periodo di garanzia, vi preghiamo di rivolgervi sempre ai punti di assistenza da noi segnalati o direttamente al costruttore.

SMALTIMENTO DELLA MACCHINA

Una volta cessata la normale attività operativa della macchina, lo smaltimento della stessa deve avvenire tramite un Centro di Raccolta e Smaltimento dei rifiuti industriali autorizzato.

Accesorios

ASPIRACIÓN DEL ASERRIN

La sierra circular está equipada con un conector de aspiración, al cual puede conectarse una instalación de aspiración. A elección, también puede adosarse una bolsa para polvos (opcional).

La manguera de la instalación de aspiración se sujeta al conector de aspiración mediante una abrazadera. Le sugerimos vaciar periódicamente la bolsa o el recipiente de la instalación de aspiración y limpiar el filtro.

La velocidad del aire de la instalación de aspiración debe ser como mínimo de 30 metros por segundo.

△ Asistencia

OPERACIONES DE MANTENIMIENTO ORDINARIO

A continuación se describen las operaciones normales de mantenimiento ordinario, que pueden ser efectuadas por personal no especializado.

- La cortadora no necesita ser lubricada, ya que el corte debe realizarse siempre en seco (incluido el del aluminio y el de las aleaciones ligeras): todas las piezas de la máquina están autolubrificadas.
- Durante las operaciones de mantenimiento, usen los medios personales de protección (gafas para la prevención de accidentes y guantes).
- Quite las virutas que se crean durante el trabajo cada vez que sea necesario, sobre todo en la zona de corte y en los planos de apoyo.

Para ello, se aconseja usar un aspirador o un pincel.

CUIDADO: No use chorros de aire comprimido !!

- Compruebe periódicamente el estado de la cuchilla: si se verificara dificultad en el corte, haga que personal especializado afile la cuchilla, o bien sustitúyala si fuera necesario.

ASISTENCIA

En caso de que se necesite la intervención de personal calificado para las operaciones de mantenimiento extraordinaria, o en el caso de reparación bien en garantía y bien en un período sucesivo a ésta, diríjase siempre a un centro de asistencia autorizado, o directamente a la empresa, si en su región no se encuentra un centro de asistencia.

ELIMINACION DE LA MAQUINA

Una vez terminada la actividad operativa de la máquina, la eliminación de la misma puede tener lugar por medio de un normal Centro de recolección y eliminación de residuos industriales.

Acessórios

ASPIRAÇÃO DO SERRIM

A serra circular está equipada com um bocal de aspiração, ao qual pode ser conectada uma instalação de aspiração. Opcionalmente também pode ser fixado um saco de pó (opção).

O tubo flexível da instalação de aspiração é fixado com uma braçadeira no bocal de aspiração. Recomendamos que esvazie periodicamente o saco ou o recipiente do dispositivo de aspiração e que proceda à limpeza do filtro.

A velocidade do ar da instalação de aspiração deve ser de, pelo menos, 30 metros por segundo.

△ Manutenção

MANUTENÇÃO REGULAR

As operações de manutenção regular, que podem ser efetuadas por pessoal não especializado.

- Não ponha óleo no serrate circular porque o corte deve ser feito a seco (incluindo o corte de alumínio e liga de alumínio); todas as peças rotativas são auto-lubrificadas.
- Durante as operações de manutenção, use sempre proteção pessoal (óculos de proteção e luvas).
- Retire os resíduos de corte tanto da área de corte como das superfícies de trabalho e as bases de suporte.

Deve usar um aparelho de aspiração ou uma escova.

ATENÇÃO: Não use injectores de ar comprimido.

- Verifique regularmente as condições da lâmina: se surgirem dificuldades durante o corte, tenha a lâmina afiada por pessoal especializado ou substitua-a se necessário.

ASSISTÊNCIA

Se for necessário chamar pessoal qualificado para operações de manutenção extraordinárias, ou no caso de reparações, durante a garantia ou mais tarde, deve sempre contactar um Centro de Serviços autorizado ou directamente a fábrica se não houver nenhum Centro de Serviços na sua área.

ELIMINAÇÃO DA MÁQUINA

Quando a actividade de operação terminar, a eliminação da máquina deve ocorrer num Centro de Recolha e Eliminação de Resíduos Industriais.

GUIDA ALLA LOCALIZZAZIONE DEI GUASTI

Anomalie	Possibile causa	Soluzione
Il motore non funziona	Motore, cavo rete o spina difettosi Fusibili bruciati	Fate controllare la macchina da personale specializzato. Non cercate di riparare da soli il motore: potrebbe essere pericoloso. Controllate i fusibili e sostituiteli se necessario.
Il motore parte lentamente o non raggiunge la velocità di funzionamento	Bassa tensione di alimentazione. Avvolgimenti danneggiati. Condensatore bruciato	Richiedete un controllo della tensione disponibile da parte dell'Ente erogatore. Fate controllare il motore della macchina da personale specializzato. Fate sostituire il condensatore da personale specializzato.
Eccessivo rumore del motore	Avvolgimenti danneggiati. Motore difettoso	Fate controllare il motore da personale specializzato.
Il motore non sviluppa la piena potenza	Circuiti dell'impianto rete sovraccaricati da luci, servizi o altri motori	Non utilizzate servizi o altri motori sullo stesso circuito al quale collegate la macchina.
Il motore si surriscalda facilmente	Sovraccarico del motore, raffreddamento insufficiente del motore	Evitare il sovraccarico del motore durante il taglio, rimuovere la polvere dal motore per garantire un raffreddamento ottimale
Potenza di taglio ridotta durante le operazioni di segatura	Lama troppo piccola (affilata troppo spesso)	Regolare nuovamente la battuta di fine corsa del gruppo sega
Il taglio della lama è grossolano o ondulato	Lama smussata, forma dei denti non idonea per lo spessore del materiale	Affilare nuovamente la lama o inserirne una adeguata
Il pezzo si rompe o si scheggia	Pressione di taglio troppo alta o lama non idonea per questo impiego	Inserire una lama idonea

GUIA PARA LA LOCALIZACION DE LAS AVERIAS

Fallo	Causa posible	Solución
El motor no funciona.	Motor, cable de red o enchufe defectuosos. Fusibles fundidos.	Haga que personal especializado controle la máquina. No intente reparar personalmente el motor: podría ser peligroso. Controle los fusibles y sustitúyalos si fuera necesario.
El motor parte lentamente o no alcanza la velocidad de funcionamiento.	Baja tensión de alimentación. Bobinados dañados. Condensador quemado.	Solicite un control de la tensión disponible por parte del Ente que la suministra. Haga que personal especializado controle el motor de la máquina. Haga que personal especializado sustituya el condensador.
El motor emite excesivo ruido.	Bobinados dañados. Motor defectuoso.	Haga que personal especializado controle el motor de la máquina.
El motor no alcanza la plena potencia.	Circuitos de la instalación de red sobrecargados por luces, servicios u otros motores.	No utilice servicios u otros motores en el mismo circuito al cual conecta la máquina.
El motor se recalienta fácilmente	Sobrecarga del motor, refrigeración del motor insuficiente	Evite la sobrecarga del motor durante el corte, elimine el polvo en el motor, para garantizar una óptima refrigeración
Reducida capacidad de corte durante el aserrado	Hoja de sierra demasiado chica (afilada en repetidas oportunidades)	Regule nuevamente el tope final del dispositivo de corte
La superficie de corte es áspera o ondulada	La hoja de sierra está desafilada, la forma del diente es inadecuada para el espesor del material	Affilar nuevamente la hoja de sierra o respectivamente colocar una hoja de sierra adecuada
La pieza de trabajo se rasga o astilla	La presión de corte es demasiado alta o la hoja de sierra no es la apropiada	Coloque una hoja de sierra apropiada

Remédio do perturbação

Perturbação	Causa possível	Remédio
O motor não trabalha.	Defeito no motor, no cabo de electricidade ou na tomada. Pannel eléctrico de fusíveis estoirou.	Mande a máquina ser observada por um técnico especializado. Não tente reparar a máquina porque pode ser perigoso. Verifique os fusíveis e substitua-os se necessário.
O motor arranca devagar e não atinge a velocidade regular de trabalho.	Fonte de energia com baixa voltagem. Enrolamentos danificados. Capacitador queimado.	Peça para a Companhia de Electricidade que verifique a voltagem disponível. Mande a máquina ser observada por um técnico especializado.
Ruído excessivo no motor.	Enrolamentos danificados. Motor com defeito.	Mande um técnico mudar o capacitador.
O motor não chegue ao pico máximo de energia.	Circuito sobrecarregado devido a relâmpagos, serviços ou outros motores.	Não use outros serviços ou motores no circuito ao qual a máquina de corte está ligada.
O motor sobreaquece rapidamente	Sobrecarga do motor; refrigeração insuficiente do motor	Evite a sobrecarga do motor durante os trabalhos de corte. Remova o pó do motor, de modo a assegurar a refrigeração adequada do motor
Redução da capacidade de corte durante os trabalhos de serragem	A lâmina da serra é demasiado pequena (afiada em demasia)	Reajuste o batente final do agregado da serra
O corte da serra é áspero ou ondulado	A lâmina da serra está embotada; a forma do dente de corte não é adequada para a espessura do material	Afie a lâmina da serra ou utilize uma lâmina de serra adequada
A peça a trabalhar rasga ou estilhaça	A pressão de corte é demasiado elevada ou a lâmina da serra não é adequada para a respectiva aplicação	Utilize uma lâmina de serra adequada

Dichiarazione CE di conformità

Con la presente la ditta Woodster GmbH, Günzburger Str. 69, D-89335 Ichenhausen dichiara che la macchina specificata qui di seguito è conforme alle disposizioni in materia delle seguenti direttive CE, sia per il progetto e il tipo di costruzione che nella versione commercializzata dalla nostra ditta.

In caso di modifiche alla macchina la presente dichiarazione non è più valida.

Denominazione della macchina:

Troncatrice

Tipo di macchina:

sx 8

Direttive CE vigenti in materia:

**Direttive CE per le macchine 98/37/EG (< 28.12.2009),
Direttive CE per le macchine 2006/42/EG (> 29.12.2009),
direttive CE per la bassa tensione 2006/95/EWG,
direttive CE CEM (compatibilità elettromagnetica) 2004/108/EWG.**

Norme Europee Armonizzate applicate, in particolare

EN 61029-1/A12:2003, EN 61029_1A, EN 55014-1/A2:2002, EN 61000-3-3/A2:2005, EN 610003-3/A2:2005, EN 61000-3-11:2000, EN 55014-2/A1:2001, EN 61029-2-9:2002

Registrazione secondo l'appendice VII presso:

TÜV Süd Produkt Service GmbH

Zertifizierstelle

Riedlerstraße 65

D-80339 München

Registrazione secondo l'appendice VII presso:

GS-Zertifikat Z1A 0701 44390 209

Luogo, data:

Ichenhausen, 01.07.2009



Firma:

p.p. T. Honigmann, Managing director

Declaração de conformidade UE

A **Woodster GmbH, Günzburger Str. 69, D-89335 Ichenhausen** declara que a máquina a seguir se descreve obedece às respectivas exigências básicas das seguintes normas da União Europeia respeitantes a segurança e saúde, devido a sua concepção e fabrico bem como apresentação do modelo por nos posto em circulação no mercado.

Qualquer alteração à máquina levada a cabo sem o nosso consentimento resulta na perda de validade de presente declaração.

Máquina

Serra circular de corte transversal e de mela-esquadria

Modelo:

sx 8

Respectivas normas da UE:

**Directiva comunitaria sobre maquinas 98/37/EG (< 28.12.2009),
Directiva comunitaria sobre maquinas 2006/42/EG (> 29.12.2009),
Directiva comunitaria sobre baixa tensão 2006/95/EWG,
Directiva comunitaria sobre compatibilidade electromagnética 2004/108/EWG.**

Normas europeias harmonizadas, especialmente

EN 61029-1/A12:2003, EN 61029_1A, EN 55014-1/A2:2002, EN 61000-3-3/A2:2005, EN 610003-3/A2:2005, EN 61000-3-11:2000, EN 55014-2/A1:2001, EN 61029-2-9:2002

Departamento notificado segundo apendice VII:

TÜV Süd Produkt Service GmbH

Zertifizierstelle

Riedlerstraße 65

D-80339 München

Contratada para

GS-Zertifikat Z1A 0701 44390 209

Local, data:

Ichenhausen, 01.07.2009



Assinatura:

i.V. T. Honigmann, Managing director

Declaración de conformidad

Por la presente, Woodster GmbH, Günzburger Str. 69, D-89335 Ichenhausen certificamos que la siguiente máquina, gracias a su concepto y construcción, así como en la versión puesta en circulación por nosotros, cumple los requerimientos especificados y pertinentes de seguridad y protección sanitaria de las normativas de la CE mencionadas abajo.

En caso de efectuarse una modificación de la máquina sin ser acordada con nosotros, esta declaración pierde su validez.

Máquina:

Sierra ingleteadora

Modelo:

sx 8

Normativas CE pertinentes:

**Normativa sobre Maquinaria 98/37/CEE (< 28.12.2009),
Normativa sobre Maquinaria 2006/42/EG (> 29.12.2009),
Normativa sobre baja tensión 2006/95/EWG,
Normativa EMV 2004/108/EWG.**

Se han aplicado las normas europeas armonizadas, en especial

EN 61029-1/A12:2003, EN 61029_1A, EN 55014-1/A2:2002, EN 61000-3-3/A2:2005, EN 610003-3/A2:2005, EN 61000-3-11:2000, EN 55014-2/A1:2001, EN 61029-2-9:2002

Oficina de registro según anexo VII:

TÜV Süd Produkt Service GmbH

Zertifizierstelle

Riedlerstraße 65

D-80339 München

Registación:

GS-Zertifikat Z1A 0701 44390 209

Fecha:

Ichenhausen, 01.07.2009



Firma:

p.p. T. Honigmann, Managing director



Tillverkare:

Woodster GmbH
Günzburger Straße 69
D-89335 Ichenhausen

Arade kund!

Vi önskar mycket nöje och framgång vid arbetet med Er nya Woodster-maskin .

OBSERVERA:

Tillverkaren av denna apparat ansvarar inte för uppkomna skador på och genom denna enligt gällande lag för produktansvar vid:

- felaktig behandling
- när bruksanvisningen inte följs
- reparationer genom icke auktoriserad fackman
- inbyggnad eller utbyte av „reservdelar, som ej är original Woodster“
- användning inte enligt bestämmelserna
- avbrott i den elektriska anläggningen på grund av icke beaktande av elektriska föreskrifter och VDE-bestämmelserna 0100, DIN 57113/VDE 0113

Vi rekommenderar**Läs igenom hela texten före montering och innan maskinen säns i bruk.**

Denna bruksanvisning ska hjälpa Dig att lära känna maskinen och dess användningsmöjligheter. Bruksanvisningen innehåller viktiga tips om hur Du arbetar säkert, riktigt och ekonomiskt med maskinen och hur Du undviker risker och reparationskostnader liksom uppehållstider och hur maskinens tillförlitlighet och livslängd höjs.

Förutom denna bruksanvisnings säkerhetsföreskrifter måste gällande bestämmelser för Sverige beaktas.

Bruksanvisningen måste alltid finnas tillgänglig till maskinen. Plasta in den för att skydda den mot smuts och slitage. Den måste läsas noggrant av varje användare innan maskinen startas. Maskinen får endast användas av härför utbildad personal som även känner till riskerna. Föreskriven minimiålder måste beaktas.

Förutom denna bruksanvisnings säkerhetsföreskrifter och i Sverige gällande bestämmelser måste även de allmänna regler som gäller för arbete med träberbetningsmaskiner beaktas.

Valmistaja:

Woodster GmbH
Günzburger Straße 69
D-89335 Ichenhausen

Hyvä asiakas,

Toivomme, että uudesta märkähiontakoneestasi on sinulle paljon iloa ja hyötyä.

Voimassa olevan tuotevastuulain mukaan laitteen valmistaja ei vastaa laitteelle tai laitteesta aiheutuvista vahingoista, jotka johtuvat

- epäasianmukaisesta käytöstä
- käyttöohjeen noudattamatta jättämisestä
- valtuuttamattomien henkilöiden tekemistä korjauksista
- muiden kuin alkuperäisten varaosien käytöstä
- määräysten vastaisesta käytöstä .
- sähkölaitteiston häiriöistä
- sähkömääräysten ja VDE-määräysten 0100, DIN 57113 / VDE 0113 noudattamatta jättämisestä.

Suosittellemme:

Lue käyttöohjeteksti kokonaisuudessaan ennen koneen asennusta ja käyttöönottoa.

Käyttöohjeen tarkoituksena on helpottaa koneeseen tutustumista ja sen määräystenmukaisten käyttömahdollisuuksien hyödyntämistä.

Käyttöohje sisältää tärkeitä ohjeita koneen turvallisesta, asiantuntevasta ja taloudellisesta käytöstä sekä siitä, miten vältät vaaratilanteet, säästät korjauskustannuksissa, lyhennät seisokkiaikoja ja parannat koneen toimintavarmuutta sekä pidennät sen kestoikää.

Tämän käyttöohjeen sisältämien turvallisuusmääräysten lisäksi on ehdottomasti noudatettava koneen käytöstä sen käyttömaassa voimassa olevia määräyksiä.

Säilytä käyttöohje koneen lähellä muovitaskussa lialta ja kosteudelta suojattuna. Jokaisen käyttäjän tulee lukea käyttöohje ennen työn aloittamista ja noudattaa sitä huolellisesti. Koneella saavat työskennellä vain sen käyttöön opastetut henkilöt, jotka tuntevat siihen liittyvät vaarat. Vaadittuja vähimmäisikärajoja on noudatettava.

Tämän käyttöohjeen sisältämien turvallisuusohjeiden ja oman maasi erityissäännösten lisäksi tulee noudattaa yleisesti tunnustettuja teknisiä sääntöjä puuntyöstökoneiden käytöstä.

Produsent:

Woodster GmbH
Günzburger Straße 69
D-89335 Ichenhausen

Kjære kunde,

Vi ønsker deg lykke til i arbeidet med den nye Woodster maskinen.

Produsenten av dette apparat er ikke ansvarlig i henhold til gjeldende produsansvarslov for skader som er oppstått ved dette apparat ved:

- U hensiktsmessig behandling
- Ved ikke å ha lest bruksanvisningen
- Reparasjoner av tredje person, som ikke er autorisert fagman
- I setting og bytting av ikke orriginale Woodster reservedeler
- Ved feil anvendelse
- Ved strømstans, ved ringaktelse av el-forskrifter og VDE bestemmelser 0100 -DIN 57113/ VDE 0113

Vi anbefaler deg:

Les monteringsog bruksanvisningen nøye før bruk. Denne bruksanvisning skaillette deg å kjenne din maskin, og også utnytte de retningsgivende innsatsmulighetene den gir.

Bruksanvisningen inneholder viktige råd hvordan du arbeider sikkert, fagmessig og mer økonomisk, og minsker faren. Sparer reparaasjonskostnader, forhindrer stopptid, høyner palitligheten og levetiden for maskinen .

I tillegg til de sikkerhetsbestemmelsene i denne bruksanvisningen, må du ubetinget ta hensyn til gjeldende forskrifter i Norge, før maskinen settes i drift.

Bruksanvisningen må alltid befinne seg ved maskinen. Alle betjeningspersoner må gjennomlese bruksanvisningen, og følge denne nøye under arbeidet. Det tillates kun personer å arbeide med maskinen, som er opplært på den, og er underrettet om de farer det kan medføre. Minstealderen må også overholdes.

Ved siden av de sikkerhetsråd, som denne bruksanvisning inneholder, må en også være oppmerksom på de spesielle norske forskrifter, som gjelder for trebearbeidningsmaskiner. Likeledes de alminnelige anerkjente, fagtekniske regler.

Fig. 1

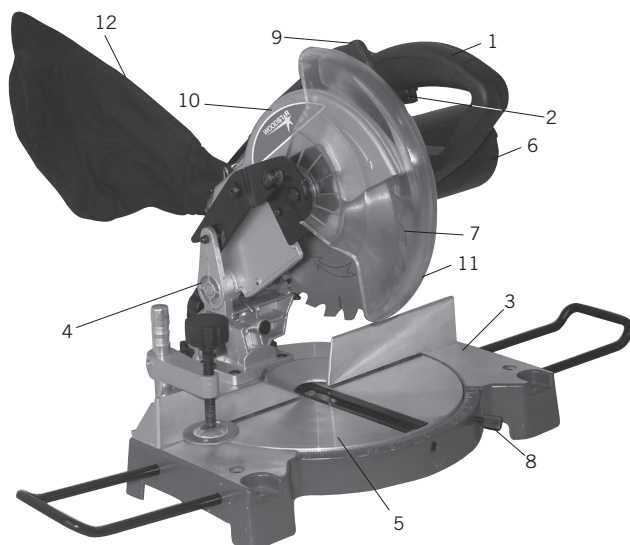

Förklaring

1. Handtag
2. Startknapp
3. Sockel
4. Länkhuss / sockel
5. Vridbord
6. Motor
7. Sågklinga
8. Handtag till fixeringsinställning
9. Spärrhandtag
10. Fast skydd för sågklingan
11. Rörligt skydd för sågklingan
12. Säck för flis

sx 8	
Leveransomfattning	
	Kapp- och Geringssag Bruksanvisning
Tekniska data	
Mått L x B x H mm	425 x 360 x 325
Bordets storlek för kapning mm	385 x 150
Bordshöjd mm	56
Sågklinga ø mm	210/30/2,6 WZ 24
Varvtal 1/min	5000
Såghastighet m/s	55
Svängyta	2 x 47°
Lutningsvinkel	45°
Dubbelgiring 45° x 45°	left
Fixeringar	15°, 22,5°, 30°, 45°
Längdstöd	-
Vikt kg	7
Sågdata kapdrift	
90°/90°	120 x 60 mm
90°/45°	80 x 60 mm
45°/45°	80 x 35 mm
Drift	
Motor V/Hz	230/50
Effektupptagning kW	1200

Med reservation för tekniska ändringar!

Information om bullerutveckling

Ljudnivån för den här maskinen under drift är enligt följande:

Maximal ljudtrycksnivå: 94,2 dB(A)

Maximal ljudeffektnivå: 107,2 dB(A)

Varning: Buller kan skada din hälsa. Om bullret överstiger 85 dB(A) måste du bära hörselskydd.

Genom dåliga elektriska nätförhållande kan spänningen vid start av maskinen sjunka tillfälligt. Detta kan påverka annan utrustning (t.ex. blinkande lampa). Om nätimpedansen är max < 0,27 Ohm kan man inte förvänta sig sådana störningar. (Vänd dig vid problem till din lokala handlare)

Selvennykset / kuvatekstit

1. Kahva
2. Käynnistyspainike
3. Jalusta
4. Sarana (kotelo / jalusta)
5. Kääntöpöytä
6. Moottori
7. Sahanterä
8. Rasteriasennon valintavipu
9. Jarruvipu
10. Sahanterän suojus, kiinteä
11. Sahanterän suojus, liikuteltava
12. Säkki lastuille

sx 8	
Toimituksen sisältö	
	Katkaisu- ja Jiirisaha Käyttöohje
Tekniset tiedot	
Mitat L x B x H mm	425 x 360 x 325
Pöydän koko (katkaisukäyttö) mm	385 x 150
Pöydän korkeus mm	56
Sahanterä ø mm	210/30/2,6 WZ 24
Kierrosnopeus 1/min	5000
Leikkausnopeus m/s	55
Kääntöalue	2 x 47°
Kallistuskulma	45°
Kaksoisviiste 45°x45°	left
Pitkittäisvaste	15°, 22,5°, 30°, 45°
Leikkaustiedot (pituus-leikkaukset)	-
Paino kg	7
Leikkaustiedot (katkai-sikäyttö)	
90°/90°	120 x 60 mm
90°/45°	80 x 60 mm
45°/45°	80 x 35 mm
Käyttökoneisto	
Moottori V/Hz	230/50
Ottoteho kW	1200

Oikeus teknisiin muutoksiin pidätetään!

Tietoa melutasosta

Laitteen äänenvoimakkuus on käytön aikana seuraava:

Maksimi äänenpaineen voimakkuus: 94,2 dB(A)

Maksimi äänentehon voimakkuus: 107,2 dB(A)

Varoitus: Melu voi vahingoittaa terveyttäsi. Käytä kuulosuojaimia, jos melutaso ylittää 85 dB(A).

Sähköjännite voi huonon sähköverkon takia hetkellisesti laskea koneen käynnistämisen yhteydessä. Tämä voi vaikuttaa muihin laitteisiin (esim. lamput saattavat välkyä). Jos verkkoimpedanssi on $Z_{max} < 0,27$ ohmia, ei kyseisiä häiriöitä esiinny. (Ongelmatilanteissa ota yhteyttä oman paikkakuntasi jälleenmyyjään.)

Forklaring

1. Håndtak
2. Startknapp
3. Sokkel
4. Ledd hus/sokkel
5. Dreiebord
6. Motor
7. Sagblad
8. Håndtak for fastinnstilling
9. Sperrehåndtak
10. Fast sagbladbeskyttelse
11. Bevegelig sagbladbeskyttelse
12. Säck för flis

sx 8	
Inhold i pakken	
	Kapp- og gjæringssag Betjeningsanvisning
Tekniske data	
Mål L x B x H mm	425 x 360 x 325
Bordstørrelse for kapping mm	385 x 150
Bordhøyde mm	56
Sagblad ø mm	210/30/2,6 WZ 24
Omdreiningstall 1/min	5000
Sagehastighet m/s	55
Svingeområde	2 x 47°
Helningsvinkel	45°
Dobbeltgjæring 45°x45°	left
Fikseringer	15°, 22,5°, 30°, 45°
Lengdestøtte	-
Vægt kg	7
Sagedata kappedrift	
90°/90°	120 x 60 mm
90°/45°	80 x 60 mm
45°/45°	80 x 35 mm
Drift	
Motor V/Hz	230/50
Effektforbruk kW	1200

Detta forbehold om tekniske endringer!

Informasjon om støyutvikling

Støynivået til denne maskinen i drift er følgende:

Maksimum støynivå: 94,2 dB(A)

Maksimum støyttelsesnivå: 107,2 dB(A)

Advarsel: Støy kan ha negativ innflytelse på helsen. Når støynivået overskrider tillatte mål på 85 dB(A), er hørselsvern påbudt.

Ved dårlige elektriske strømforhold kan spenningen ved innkobling av maskinen midlertidig avta. Dette kan ha innflytelse på annet utstyr (for eksempel lamper blinker). Når strømpedansens Z_{maks} er $< 0,27$ Ohm bør ikke slike forstyrrelser forekomme. (Ved problemer vær vennlig å kontakte deres lokale forhandler.)

Allmänna anvisningar

- Etter uppackning, kontrollera alla maskindelar för ev. transportskador. Skulle något vara skadat, kontakta genast leverantören.
- Sent ankomna reklamationer godkänns inte.
- Kontrollera att leveransen är komplett.
- Läs noga bruksanvisningen innan maskinen används, så du är säker på hur den fungerar.
- Tillbehör, reserv- och slitdelar får endast vara original-Woodster delar. Reservdelar erhålles hos Din Woodsterförsäljare.
- Vid beställning ange vårt artikelnummer, maskintyp samt tillverkningsår

De ställen i bruksanvisningen som är markerade med detta tecken har med Din säkerhet att göra: ⚠

⚠ Säkerhetsföreskrifter

- Samtliga personer som arbetar vid maskinen skall ha kännedom om dessa säkerhetsföreskrifter.
- Beakta alla maskinens säkerhets- och riskanvisningar.
- Förvara alla maskinens säkerhets- och riskanvisningar fulltalliga och i läsbart skick vid maskinen.
- Stäng av all energitillförsel också vid obetydlig flyttning av maskinen! Nätanslut maskinen ordentligt innan den driftsätts på nytt!
- Kontrollera nätanslutningsledningen. Använd inga defekta ledningar.
- Se till att maskinen står säkert på fast grund. Var försiktig vid arbetet: Olycksrisk för fingrar och händer.
- Se till att inga barn uppehåller sig i närheten av den nätanslutna maskinen.
- Vid maskinarbete skall samtliga skyddsanordningar och skydd vara monterade.
- Maskinarbetaren skall vara minst 18 år gammal. Lärlingar skall vara minst 16 år, men får endast arbeta vid maskinen under uppsyn.
- Personer som arbetar vid maskinen får inte störas.
- Se till det inte ligger spån och träavfall vid maskinens stå- och arbetsplats.
- Bär alltid tättsittande kläder. Ta av smycken, ringar och armbandsklocka.
- Använd mössa eller hårnät för att skydda långt hår.
- Byten, inställnings-, rättnings- och rengöringsarbeten får endast utföras vid avstängd motor. Drag ut stickkontakten och vänta tills det roterande verktyget står stilla.
- Stäng av maskinen och drag ut stickkontakten innan ev. störningar åtgärdas.
- Installationer, reparationer och underhållsarbeten på den elektriska utrustningen får endast utföras av elektriker.
- Samtliga skydds- och säkerhetsanordningar skall genast monteras på igen efter avslutade reparations- och underhållsarbeten.
- Ställ verktygssupporten så nära arbetsstycket som möjligt.
- Maskinen får inte utsättas för fuktighet och inte användas

Yleiset ohjeet

- Tarkasta pakkauksen purkamisen jälkeen, että kaikki osat ovat mukana ja vaurioitumattomia. Kaikista puutteista on heti ilmoitettava laitteen myyjälle.
- Myöhästynyt reklamaatio jätetään huomiotta.
- Varmista, että toimitussisältö on täydellinen.
- Ennen kun otat koneen käyttöön, tutustu koneeseen lukemalla käyttöjä asennusohjeet huolella.
- Käytä vain alkuperäisiä Woodster-lisävarusteita ja varaosia. Niitä saat Woodster-laitemyyjältä.
- Kun tilaat osia, muista mainita tuotenumero ja tyyppi sekä koneesi valmistusvuosi.

Työskentelyturvallisuuden kannalta tärkeät kohdat on merkitty tällä merkillä: ⚠

⚠ Turvaohjeet

- Anna turvaohjeet jokaiselle, joka työskentelee koneella.
- Noudata koneen turva- ja käyttöohjeita.
- Säilytä koneen turva- ja käyttöohjeet koneen lähettyvillä luettavassa kunnossa.
- Aina kun siirät konetta pieninkin matkan, kytke kone irti verkkovirrasta! Kytke kone asianmukaisesti takaisin sähköverkkoon ennen ottamista uudelleen käyttöön.
- Tarkasta kaikki sähköjohdot. Älä käytä viallisia johtoja.
- Varmista, että kone seisoo vakaasti tukevalla alustalla.
- Ole varovainen työskennellessäsi koneella: voit loukata sormesi ja kätesi.
- Älä päästä lapsia sähköverkkoon liitetyn koneen lähelle.
- Kaikkien suojalaitteiden ym. suojusten on oltava paikalleen kytkettyinä, kun koneella työskennellään.
- Koneella työskentelevän on oltava vähintään 18 vuoden ikäinen. Koulutettavien on oltava vähintään 16 ikäisiä ja he saavat käyttää konetta vain aikuisen valvonnassa.
- Koneella työskentelevää ei saa häiritä työn aikana.
- Työskentelyalue koneen ääressä on pidettävä puhtaana lastuista ja jätepuupaloista.
- Ota huomioon moottorin pyörimisljunta, ks. Sähköliittännät.
- Koneen suojaJaitteita ei saa poistaa tai tehdä muutoin käyttökelvottomiksi.
- Koneen puhdistamisen, säätämisen tai muun muuttamisen aikana moottorin on oltava pysähdyksissä. Vedä virtajohto irti pistorasiasta ja odota kunnes pyöriminen pysähtyy.
- Pysäytä kone ja irrota virtajohto pistorasiasta ennen häiriötilanteiden korjaamista.
- Sähkölaitteiden kytkentä- ja korjaustöitä ei saa tehdä muu kuin valtuutettu sähköasennusliike.
- Laite on suojeltava kosteudelta, eikä sitä saa käyttää syyttyvien nesteiden tai kaasujen läheisyydessä.
- Älä milloinkaan käytä laitetta ulkona, jos sää- tai ympäristöolosuhteet eivät ole tähän sopivia (esim.: ukkosen aikana ilmassa voi olla sähkölatausta, sadeilmalla kosteutta).

Allment

- Pakk ut alle defene ved mottagelsen av maskinen, og se etter om det har oppstått transportkader. Om så skulle være tilfelle må du straks reklamere til spedivren.
- Senere reklamasjoner vil ikke bli godtatt.
- Kontroller at forsendelsen er komplett.
- Før du monterer maskinen eller tar den i bruk må du gjØre deg kjent med den ved hjelp av denne bruksanvisningen.
- Når det gjeffer tilbehØr, slidedeler og reservedeler må du bare bruke originale Woodster deler. Reservedeler får du hos din lokale forhandler eller hos importeren Bergsli A/S.
- Ved bestilling av deler ber vi deg oppgi artikkelnummer samt maskintype og byggeår.

Alle steder i denne bruksanvisningen, som har med sikkerhet å gjøre er merket med dette symbolet: ⚠

⚠ Sikkerhetsregler

- Alle personer som skal arbeide med maskinen må bli gjort kjent med sikkerhetsreglene.
- Legg merke til alle sikkerhets- og farehenviisninger på maskinen.
- Alle sikkerhets- og farehenviisninger på maskinen holdes i lesbar tilstand.
- Ved enhver flytting av maskinen brytes all energitilførsel. Ved idriftsetting tilkobles maskinen forskriftsmessig.
- Kontroller de eklektiske tilkopplingsledningene. Bruk aldri feilaktige ledninger.
- Vær nøye med at maskinen står stott på solid underlag.
- Vær forsiktig under arbeide med maskinen: Det er fare for å kunne skade hender og fingre.
- Hold barn vekk fra maskin som er tilkoplet nettet.
- Under arbeide med maskinen må alle sikkerhetsanordninger og overdekninger vere satt på plass.
- Personer som skal betjene maskinen må vere minst 18 år gamle. 16-åringer under opplæring kan imidlertid bruke maskinen, forutsatt at de er under oppsikt.
- Personer som arbeider med maskinen må ikke bli forstyrret.
- Hold betjeningsplassen ren for spon og trebiter.
- Bruk tettsittende klær. Legg vekk smykker, ringer og armbåndsurr.
- Bruk lue eller håmett for å beskytte langt hår.
- Omstillings-, innstillings-, måle- og rengjøringsarbeider må bare Utføres med avslått motor. Trekk ut stikkkontakten og vent til alle bevegelser har stoppet.
- Ved retting av feil må maskinen koples fra strøm. Trekk ut stikkkontakten.
- Installasjon, reparasjoner og vedlikehold av det elektriske anlegget må bare utføres av autorisert elektriker.
- Etter utførte reparasjons- og vedlikeholdsarbeider må samtlige sikkerhets- og beskyttelsesanordninger straks monteres på igjen.
- Verktøy anlegget må stilles så tett som mulig inntil arbeidsstykket.

das i närheten av eldfångda vätskor eller gaser.

- Använd aldrig maskinen i det fria då de rådande väder- och miljöbetingelserna inte tillåter detta (t.ex. vid explosiv atmosfär, under åskväder eller vid regn)
- Klädseln skall vara anpassad: bär inte vida ärmar, halsdukar, slipsar, kedjor eller armband som maskinens rörliga delar kan hugga fast i.
- Använd alltid er personliga säkerhetsutrustning: föreskrivna skyddsglasögon, handskar i rätt storlek, yttre eller inre hörselskydd, om nödvändigt en mössa som täcker håret.
- Ge akt på elkabeln: den får inte användas för att lyfta maskinen eller för att dra ut elkontakten, den skall också skyddas mot skarpa kanter, olja och överhettning.
- Om förlängningssladd behövs skall endast godkända sladdar användas.
- Skydda er mot el-stötar: undvik kontakt med jordade föremål som rör, värmeelement och kylskåp.

Korrekt användning

Maskinen motsvarar EG:s rådande maskinriktlinje.

- Maskinen har den tekniska standard som krävs och är tillverkad enligt de godkända säkerhetstekniska bestämmelserna. Trots det kan den som arbe~55r vid maskinen eller en tredje person risikera att komma till skada. Även maskinen eller andra materiella värden kan beröras.
- Maskinen får endast användas om den fungerar tekniskt korrekt och observera alltid de direktiv, säkerhetsbestämmelser och faror som är angivna i bruksanvisningen! Åtgärda genast de störningar som kan påverka säkerheten.
- All annan slags bearbetning ses som okorrekt. Tillverkaren ansvarar ej för därav uppstådda skador; det sker helt på användarens eget ansvar.
- Följ tillverkarens angivna säkerhets- arbets- och underhållsföreskrifter samt de i "Teknisk data" angivna mått.
- De gällande olycksfallsföreskrifter samt de övriga allmänna godkända säkerhetstekniska bestämmelser skall observeras.
- Maskinen får endast användas, underhållas och repareras av person, som känner maskinen väl och som är informerad om riskerna. Egenhändiga ändringar på maskinen, upphäver tillverkarens garanti för därav uppstådda skador.
- Maskinen får endast användas med tillverkarens original-tillbehör och original-verktyg.

Risker

Maskinen är tillverkad enligt teknisk standard och de godkända tekniska säkerhetsreglerna. Trots detta kan enskilda restrisker uppträda vid arbetet.

- Bearbeta enbart utvalda träbitar utan fel som: kvistar, tvärsprickor och ytsprickor. Undermåligt trä utgör en risk i arbetet.
- Undermåligt limmade träbitar kan vid bearbetningen

- Käytä työhön sopivia vaatteita: Älä käytä leveitä hihoja, kaulaliinoja, solmioita, kaulaketjuja tai rannerenkaita. Ne voivat takertua kiinni laitteen liikkuviin osiin.
- Käytä aina henkilökohtaisia suojavarusteita: määräysten mukaisia suojalaseja, oikeankokoisia hansikkaita, ulkoisia tai sisäisiä kuulosuojaimia, tarvittaessa hiukset peittävää suojusta.
- Varo virtakaapelia: kaapelia ei saa koskaan käyttää laitteen nostamiseen, eikä pistoketta saa irrottaa rasiasta vetämällä kaapelista. Suojaa kaapeli teräviltä reunoilta, öljyltä ja ylikuumenemiselta.
- Mikäli jatkojohdon käyttö on tarpeellista, käytä vain hyväksyttyä kaapelilaatua.

⚠ Oikea käyttö

Kone täyttää voimassa olevat EU-määräykset soveltuvin osin.

- Tämä sorvi on valmistettu alan uusimpien standardien ja turvallisuusvaatimusten mukaiseksi. Silti sen käyttö voi vaarantaa joko käyttäjän tai jonkun lähellä olevan hengen tai terveyden. Myös sorvi itse tai muu omaisuus voi vaurioitua käytön luonteesta johtuen.
- Vain teknisesti moitteettomassa kunnossa olevaa konetta saa käyttää. Konetta ei saa käyttää virheellisesti eikä muuhun tarkoitukseen kuin siihen, mihin se on tarkoitettu. Käyttöohjeessa annettuja käyttöjä turvallisuusohjeita on aina noudatettava. Kaikki toiminnalliset häiriöt, erityisesti ne, jotka vaikuttavat turvallisuuteen, on korjattava välittömästi.
- Kaikenlainen muu käyttö on kielletty. Valmistaja ei vastaa vahingoista, jotka aiheutuvat virheellisestä tai väärästä käytöstä: käyttäjä itse kantaa vastuun seurauksista.
- Valmistajan toimittamia turvallisuus-, käyttö- ja huolto-ohjeita sekä säätöihin ja mitoittamiseen liittyviä muita ohjeita on noudatettava ehdottomasti.
- Samoin on noudatettava muita onnettomuuksia ehkäiseviä määräyksiä ja yleisesti tunnettuja turvateknisiä sääntöjä.
- Sorvia saa käyttää ja huoltaa vain sellainen henkilö, joka tuntee laitteen ja on opastettu sen käyttöön ja työmenetelmiin. Koneen omavaltainen muuttaminen vapauttaa valmistajan muutosten aiheuttamien vahinkojen seurausvastuusta.

⚠ Vahingonvaara

Kone on valmistettu alan uusimpien standardien ja turvallisuususteknisten vaatimusten mukaiseksi. Silti sen käyttö voi aiheuttaa vaaratilanteita.

- Työstä vain ensiluokkaista puuta, jossa ei ole oksanreikiä, poikkihalkeamia, pintahalkeamia jne. Viallinen puu vaarantaa työturvallisuuden.
- Huolimattomasti liimatut puut voivat sinkoutua irti kes-

- Utsett ikke maskinen for fuktighet, og bruk den ikke i nærheten av brannfarlige væsker eller gasser.
- Må ikke brukes utendørs når de generelle vær- og miljøforholdene ikke tillater det (For eksempel: eksplosiv atmosfære ved tordenvær eller regn).
- Påkledning: Unngå vide ermer, halstørkle, slips, kjeder eller armbånd som kan sette seg fast i maskinens bevegelige deler.
- Bruk alltid ditt personlige sikkerhetsutstyr: godkjente vernebriller, hansker i riktig størrelse, utvendig eller innvendig hørselsvern, og om nødvendig en hette som dekker håret.
- Vær oppmerksom på strømkabelen: den må aldri brukes til å løfte maskinen, eller til å trekke ut stikkkontakten. Beskytt den mot skarpe kanter, olje og overoppheting.
- Dersom det er nødvendig å bruke forlengelseskabel, må bare godkjente produkter brukes.
- Beskytt deg mot elektriske støt: unngå kontakt med jordede gjenstander, som rør, varmeovner og kjøleskap.

⚠ Korrekt bruk

Maskinen er produsert i henhold til gyldige EU retningslinjer for maskiner.

- Maskinen er bygget etter høyeste tekniske standard og etter anerkjente sikkerhetstekniske regler. Allikevel kan det ved bruk oppstå farer for liv og helse til brukeren eller tredje person. Det kan også oppstå skade på maskinen eller andre gjenstander.
- Maskinen må bare bli brukt når den er teknisk i fullverdige god stand, og når alle sikkerhetsanordninger er til stede. Den må brukes i full overensstemmelse med bruksanvisningen! Feil som kan innvirke på Sikkerhetsanordningene må straks bli rettet!
- Enhver anvendelse utover dette er feilaktig bruk. Leverandøren er ikke ansvarlig for skader som måtte oppstå på grunn av feilaktig bruk. Brukeren alene må bære risikoen.
- Fabrikantens sikkerhets-, arbeids- og vedlikeholdsforskrifter må ubetinget bli fulgt. Dette gjelder også de mål som er angitt i avsnittet Tekniske Data
- Arbeidstilsynets forskrifter og andre regler og bestemmelser for å unngå skader og uhell må bli fulgt.
- Maskinen må bare bli brukt, vedlikeholdt og reparert av personer som er kjent med maskinens virkemåte og de farer som kan oppstå ved bruk. Egenrådige forandringer som måtte bli gjort på maskinen fritar leverandøren for ansvar for skader som måtte oppstå på grunn av dette.
- Maskinen må brukes med originalt tilbehør og originale verktøy fra leverandøren.

⚠ Andre farer

Maskinen er bygget etter dagens høyeste tekniske standard og ifølge anerkjente sikkerhetsregler. På tross av dette kan det under arbeid oppstå farer.

- Bearbeid bare utsøkte, feilfri trematerialer, som er kvistfri og ikke har tverr- eller lengdesprekker. Tre med feil representerer et ekstra faremoment under arbeid.
- Tre som ikke er omhyggelig og godt limt kan på grunn av

sprängas p.g.a. centrifugalkraften.

- Före inspänningen måste arbetsstycket skäras till så ,att det blir fyrkantigt samt centreras. Se till att det sätts fast på ett säkert sätt. Obalans i arbetsstycket leder till skaderisk.
- Fara för den personliga säkerheten p.g.a. det roterande arbetsstycket kan uppstå för den som är långhårig eller bär vida kläder. Personlig skyddsutrustning såsom hårnät och tättsittande kläder måste bäras.
- Hälsorisk p.g.a. trädamms eller träspån. Personlig skyddsutrustning såsom skyddsglasögon och ansiktsmask måste ovillkorligen bäras.
- Fara p.g.a. elström om inte ordentlig anslutningskabel används.
- Trots alla vidtagna åtgärder kan ändå icke uppenbara risker finnas.
- Restriskerna kan minimeras om säkerhetsföreskrifterna och användandet enligt de befintliga bestämmelserna, såsom bruksanvisningen, beaktas i sin helhet.
- Belasta inte maskinen för hårt: för starkt tryck vid sågning gör att sågklingan snabbt förlorar skärpan, vilket medför lägre kapacitet hos maskinen och sämre noggrannhet i sågningen.
- Vid sågning i aluminium och plastmaterial skall tvingar alltid användas: arbetsstycket måste alltid fixeras med tvingar.
- Undvik oavsiktlig start av maskinen: Då stickkontakten sticks i vägguttaget får maskinen inte vara tillslagen.
- Använd sågen så som denna handbok anvisar så får ni ut optimal prestation av er cirkelsåg.
- Händerna får aldrig vara i arbetsområdet då maskinen är i arbete. Innan ni gör någon inställning på sågen så släpp handgreppsknappen och koppla bort strömmen.

Användningsområden

Sågen har utvecklats och tillverkats med hjälp av de mest moderna hjälpmedlen. Den motsvarar alla de krav som kan ställas av fackarbetaren, hantverkaren och de mer avancerade "gördetsjälvarna" vid sågning i trä, aluminium och plastmaterial.

Tilltänkta användningsområden

Maskinen sågar:

- hårt och mjukt trä, inländskt eller av exotiskt ursprung, längs med eller tvärs fibrerna, under förutsättning att berörda delar blivit rätt monterade (speciellt sågklingan och tvingar)
- Plast
- Aluminium och aluminiumlegeringar

Olämpliga användningsområden

Maskinen lämpar sig inte för:

- Järn, stål och gjutjärn, liksom alla andra material, som inte har räknats upp, speciellt livsmedel.
- Sågning utan skydd.

kipakoisvoimien vaikutuksesta.

- Ennen kuin kiinnität raakatyökappaleen, leikkaa se neiliön muotoiseksi, keskitä ja varmista huolellinen kiinnitys. Epätasapainoinen työkappale aiheuttaa loukkaantumisvaaran.
- Pitkä tukka ja löysät, liehuvat vaatteet aiheuttavat loukkaantumisvaaran pyörivän työkappaleen läheisyydessä. Käytä henkilökohtaisia suojarusteita kuten hiuserkkoa ja vartalonmyötäisiä työvaatteita.
- Puupöly ja -lastut voivat vaarantaa terveyden. Käytä ehdottomasti henkilökohtaisia suojarusteita kuten suoja-laseja ja hengiyssuojainta.
- Sähkövirta aiheuttaa hengenvaaran, jos käytät säännösten vastaisia tai viallisia jatkoym. virtajohtoja.
- Kaikista varoimista huolimatta koneella työskentely on aina jossain määrin riskialtista.
- Vaaratilanteet torjut parhaiten, kun käytät konetta "Turvaohjeiden" ja muiden määräysten ja sääntöjen mukaisesti. Noudata tarkasti koneen käyttöohjetta.

⚠ Käyttöalue

Tämän sirkkelin ja valmistuksessa on käytetty viimeisintä teknistä tietoa. Se täyttää kaikki ammatti-, käsityö- ja kotitarvekäytössä puuta, alumiinia ja muovia leikkaaville laitteille asetetut vaatimukset.

Mahdolliset käyttötavat

Laitteella voidaan leikata:

- Kovaa ja pehmeää kotimaista tai eksoottisempaa tuontipuuta, muotopinnan läpi tai sitä pitkin, edellyttäen, että kaikki asiaankuuluvat osat on asetettu paikoilleen oikein (erityisesti sahanterä ja käytettävät kiinnikkeet:
- Muovia
- Alumiinia ja alumiiniseoksia

Kielletyt käyttötavat

Laitte ei sovellu seuraaviin tarkoituksiin:

- Rautamateriaalien, teräksen ja valuraudan leikkaamiseen, eikä myöskään muiden tässä mainitsemattomien materiaalien leikkaamiseen (erityisesti elintarvikkeet).
- Sirkkelisahaus ilman suojusta.

sentrifugalkraften eksplodere under bearbeidingen.

- Skjær arbeidsstykket til kvadratisk form før det blir spent inn, sentrer det og sørg for at det er godt fastspent. Ubalanse i arbeidsstyket fører til fare for skader.
- Fare for helseskader ved at roterende arbeidsstykke griper fatt i langt hår eller løse klesplagg. Bruk håmett og tetsittende arbeidsantrekk.
- Fare for helseskader på grunn av trestøv og trespon. Bruk absolutt personlig verneutstyr som vemebriller og støvmaske.
- Fare på grunn av elektrisk strøm fordi det er feil på tilførselsledningen.
- Selv om alle forholdsregler vedrørende sikkerheten er tatt, kan det allikevel oppstå uforutsette farer.
- Farer kan bli redusert til et minimum hvis en nøye følger «sikkerhetsreglene», bruker maskinen som forutsatt og forøvrig følger alle anvisninger og råd som er gitt i den komplette bruksanvisningen.
- Ikke belast maskinen unødige: for sterkt trykk under saging skader sagbladet raskt, noe som fører til redusert kapasitet fra maskinen, og mindre nøyaktig saging.
- Ved skjæring av aluminium og plastmateriale må du alltid bruke tvinger; de delene som skal sages, må alltid festes med tvinger.
- Unngå utilsiktet start av maskinen: når støpselet settes i stikkkontakten, må startknappen ikke være trykket inn.
- Bruk sagen bare slik som det blir anbefalt i denne håndboken. På den måten får du optimal ytelse fra sirkelsagen din.
- Hendene må aldri komme inn i arbeidsområdet når maskinen er i drift. Før gjøres noen innstillinger på maskinen, må du slippe håndtaksknappen og slå av maskinen.

⚠ Bruksområde

Sirkelsagen er utviklet og produsert ved hjelp av de mest moderne teknologiske hjelpemidler. Den tilfredsstillende alle krav som stilles både av fagarbeidere, håndverkere og de mest avanserte "gjør-det-selv-arbeidere" ved saging av tre, aluminium og plastmaterialer.

Tiltenkte bruksområder

Maskinen kan sage:

- Hardt eller mykt tre av innenlandsk eller eksotisk opprinnelse, på langs og tvers av årene under forutsetning av at de aktuelle delene er montert riktig (spesielt sagblad og tvinger:
- Plaststoff
- Aluminium og aluminiumslegeringer

Ikke tiltenkte bruksområder

Maskinen er ikke egnet til:

- Jernmaterialer, stål og støpegods, så vel som alle andre materialsorter som ikke er nevnt her, særlig næringsmidler.
- Saging uten beskyttelse.

Igångsättning

Studera säkerhetsanvisningarna i bruksanvisningen innan ni börjar arbeta med sågen.

UPPACKNING

Tag maskinen ut ur lådan, som har skyddat den under transporten, utan att skada lådan, denna kan då användas på nytt vid en längre transport av sågen eller vid en längre förvaring.

FÖRFLYTTNING

Eftersom ryggsågen är relativt liten krävs det bara en enda person för att flytta den. Det enda som behövs är att trycka in säkerhetsknappen (13) på ovansidan och att lyfta ryggsågen i handtaget.

TRANSPORT

Placera maskinen i originalförpackningen, som den levererades i, då den skall transporteras och var noggrann med att placera den i rätt position (notera pilarna på lådan). Lägg noga märke till symbolerna på förpackningen då de visar hur många lådor som kan läggas på varje pall eller hur många som kan staplas på varandra.

Om möjligt skall lasten förankras med rep eller spännband så att den inte förskjuts under transporten eller att delar av lasten faller av.

PLACERING/ARBETSPLATS

Placera maskinen på en arbetsbänk eller på en plan sockel så att sågen står så stabilt som möjligt.

Vid arbete med maskinen måste man beakta ergonomiska faktorer, man har den ideala höjden på arbetsbordet eller sockeln då bottenplattan eller arbetsytan är 90 till 95 cm över golvet. Maskinen skall placeras så att man har minst 80 cm fritt utrymme i alla riktningar så att man får tillräckligt rörelseutrymme för att utföra rengöring och underhåll liksom nödvändiga inställningar samtidigt som man följer säkerhetsanvisningarna.

SE UPP: Ställ maskinen på en plats som är lämplig med avseende på omgivning och belysning. Glöm inte att de yttre förhållandena vid arbetet har en mycket stor betydelse för att förebygga olyckor under arbetet.

ANSLUTNING TILL ELNÄTET

Kontrollera att elnätet som ni tänker ansluta maskinen till är jordat enligt gällande bestämmelser och att stickkontakten är i gott skick.

Vi vill påminna om att elnätet måste ha ett magnetotermiskt motorskydd installerat som skyddar alla ledningarna mot kortslutning och överbelastning.

Detta motorskydd kan på grund av maskinens i det följande uppräknade egenskaper också anbringas på motorn.

NOTERA: Sågens el-utrustning är försett med ett spänningsrelä som slår av strömmen automatiskt då spänningen sjunker under en förutbestämd nivå vilket förhindrar att maskinen startar automatiskt då spänningen kommer tillbaka.

Om det av misstag blir ett maskinstopp är detta inte allvarligt. Kontrollera om det verkligen har varit ett spänningsfall på nätet.

Käyttöönotto

Tutustu ennen käyttöönottoa käyttöoppaassa oleviin turvallisuusohjeisiin.

PAKKAUKSEN PURKAMINEN

Ota laite pois kuljetuslaatikosta, jossa se on ollut kuljetuksen aikana. Älä riko laatikkoa. Sitä voidaan tarvita vielä myöhemmin, jos laitetta aiotaan kuljettaa tai säilyttää pitkiä aikoja käyttämättömänä.

LAITTEEN SIIRTÄMINEN

Selkäsaha on melko pieni ja sitä voi helposti liikutella myös yksin. On ainoastaan muistettava lukita alaosan turvanappi (13) ja kantaa selkäsahaa kahvasta.

KULJETUS

Mikäli laite täytyy siirtää toiseen paikkaan, pitäisi se pakata alkuperäiseen jo toimituksessa käytettyyn pakkaukseensa. Huolehdi siitä, että asetat laitteen pakkaukseen oikein päin (huomioi laatikon nuolimerkinnot). Noudata pakkauksessa olevia opasteita tarkasti, koska niistä ilmenee, kuinka monta laatikkoa voit asettaa yhdelle lavalle tai montako laatikkoa voit asettaa päällekkäin.

Mikäli mahdollista, täytyy kuorma varmistaa köysillä tai turvahihnoilla. Tällä tavoin ehkäiset kuorman liikkumisen kuljetuksen aikana tai kuorman osien putoamisen kuormasta.

LAITTEEN SIOJITTAMINEN / TYÖSKENTELYPAIKKA

Sijoita laite erityiselle työtasolle tai tasaiselle alustalle. Tällä tavoin varmistat, että laite pysyy mahdollisimman vakaana.

Ota huomioon työergonomiset tekijät laitteella työskentellessäsi; työpöydän tai jalustan ihanteellinen korkeus saavutetaan, kun alusta tai ylempi työskentelytaso sijaitsee 90 – 95 cm lattiapinnan yläpuolella. Aseta laitteisto paikoilleen siten, että sen ympärille jää kaikkiin suuntiin vähintään 80 cm vapaata tilaa. Tällä tavoin varmistat, että laitteen puhdistamis- ja kunnossapitotoimet voidaan suorittaa esteettömästi; lisäksi se mahdollistaa vaadittavien varoitusmerkkien noudattamisen ja helpottaa laitteen parissa työskentelemistä.

VARO: Aseta laite sellaiseen paikkaan, jonka ympäristö- ja valaistusolosuhteet ovat työskentelyn edellyttämällä tasolla. Älä milloinkaan unohda olla ottamatta huomioon ympäristösuojelua koskevia näkökohtia.

LAITTEEN KYTKEMINEN VERKKOVIRTAAN

Tarkasta, että verkko, johon laite aiotaan kytkeä, on asianmukaisesti maadoitettu, ja että pistorasia on moitteettomassa kunnossa.

Haluaisimme muistuttaa Sinua siitä, että verkkolaitteessa täytyy olla sellainen lämpömagneettinen suojaus, joka suojaa kaikkia johtoja oikosuilulta ja ylikuormitukselta. Tämän suojauksen voi laitteiden seuraavassa listassa lueteltujen sähkötekniisten ominaisuuksien ansiosta katsoa ulottuvan myös moottoriin.

HUOMAA: Sirkkelin sähkökoneisto on varustettu sellaisella alijännitereleellä, joka laukaisee virtapiirin automaattisesti, jos jännite laskee ennalta määrätyn minimiarvon

Igangsetting

Fer du setter maskinen igang må du neye lese sikkerhetsanvisningene som er spesifisert i denne bruksanvisningen.

UTPAKKING

Ta maskinen ut av esken som har beskyttet den under transporten, uten å skade esken. Den kan komme til nytte dersom du senere skal transportere sirkelsagen langt, eller den skal lagres over lang tid.

FLYTTING

Eftersom ryggsågen är relativt liten krävs det bara en enda person för att flytta den. Det enda som behövs är att trycka in säkerhetsknappen (13) på ovsidan och att lyfta ryggsågen i handtaget.

TRANSPORT

Dersom maskinen skal transporteres, må den plasseres i originalemballasjen som den ble levert i. Pass i så fall på at den blir plassert i riktig posisjon (se pilene på esken). Ta nøye hensyn til symbolene på emballasjen, ettersom disse viser hvor mange esker som kan plasseres på hver pall eller stables oppå hverandre.

Dersom det er mulig, bør du feste lasten med tau eller sikkerhetsbånd for at den ikke skal forskyve seg under transporten eller at deler av lasten ikke skal falle av.

PLASSERING/ARBEIDSPASS

Plasser maskinen på en arbeidsbank eller en flat sokkel, slik at sagen står så stabilt som mulig.

Ved arbeid med maskinen må det tas hensyn til de ergonomiske faktorene; den ideelle høyden for arbeidsbordet eller sokkelen oppnås når bunnflaten eller den øvre arbeidsflaten ligger 90 til 95 cm over gulvet. Plasseringen av maskinen må være slik at det er minst 80 cm fritt rom omkring den i alle retninger, slik at renhold og vedlikeholdsarbeid så vel som de nødvendige innstillinger kan foretas i henhold til sikkerhetsbestemmelsene og med nødvendig bevegelsesrom.

OBS: Plasser maskinen på et sted som er egnet ut fra miljøforhold og belysning. Glem ikke at de alminnelige miljøbetingelsene under arbeidet har stor betydning for å forebygge ulykker.

TILKOBLING TIL STRØMNETTET

Kontroller at el-nettet som maskinen kobles til, er jordnet i henhold til gjeldende bestemmelser, og at stikkkontakten er i god stand.

Vi vil minne om at det elektriske anlegget må ha installert en magnetotermisk motorbeskyttelse som beskytter alle ledninger mot kortslutning og overbelastning.

Denne beskyttelsesanordningen kan på grunn av følgende elektriske egenskaper ved maskinen også monteres på motoren.

MERK: Det elektriske anlegget på sirkelsagen er utstyrt med et spenningsrelé som slår av strømmen automatisk når spenningen synker under den på forhånd bestemte minimumsverdi og hindrer at maskinen starter automatisk når spenningen igjen når normalverdien.

Dette er ikke dumt dersom det blir maskinstopp. Kontrol-

Fig. 2

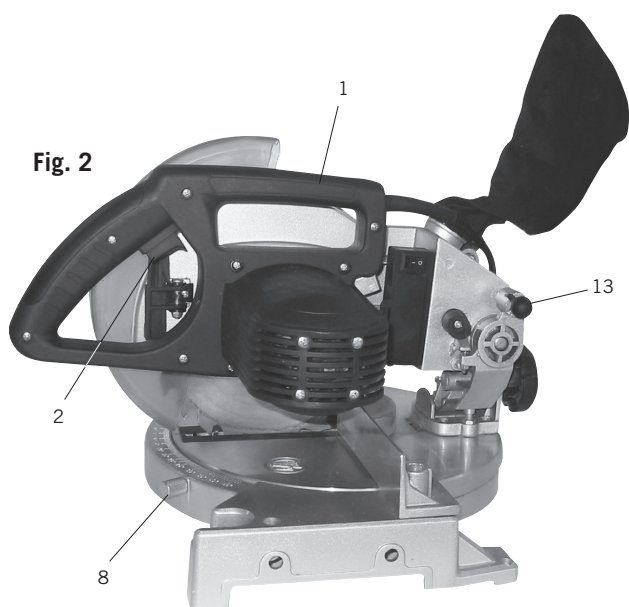
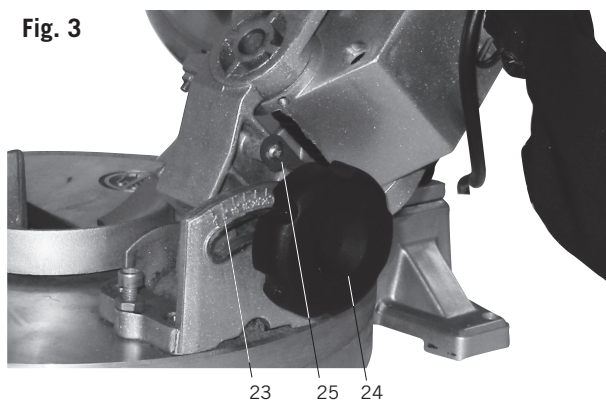

Fig. 3



Inställningar

OBSERVERA Innan ni gör några av inställningarna som beskrivs i de följande avsnitten måste ni kontrollera att maskinens motor är avslagen.

Kapningsdrift

Svängning av bordplattan (Fig. 2)

Ryggsågen kan vridas till vänster och höger med det vridbara bordet.

Med gradindelningen kan man ställa in den absolut exakta vinkeln. Vinklarna 0° - 45° kan ställas in exakt och snabbt genom inställning efter var 15°, 22,5°, 30°.

För att vrida på det vridbara bordet, lossa på fästskruven (8) och vrid aggregatet med handtaget (1) tills det önskade läget nås.

Maskinen säkras efteråt med fästskruven (8).

Lutning av sågaggregatet (fig. 3)

Sågaggregatet kan lutas till en vinkel på 45°.

Lossa handtaget (24) på maskinens baksida och luta aggregatet i förhållande till skalan till den önskade vinkeln. Vinkeln kan avläsas på skalan (23) med hjälp av visaren (25). Till sist skall handtaget spännas igen.

alapuolelle. Tämä estää laitteen automaattisen uudelleenkäynnistymisen, kun jännite on jälleen palautunut normaalille tasolle.

Mikäli laite tällöin sammuu, ei siitä pidä huolestua. Tarkasta, onko verkon jännite todella laskenut minimiarvon alapuolelle.

Asetukset

Katkaisukäyttö:

Pöytälevyn kääntäminen (kuva 2)

Selkäsahaa voi kääntää vasemmalle ja oikealle kääntöpöydän avulla.

Kulman voi saada täysin oikeaksi mittakaavan avulla. 0° – 45° kulman voi asettaa tarkasti ja nopeasti 15°, 22,5°, 30°asetuksen jälkeen.

Käännä kääntöpöytää löysäämällä kiinnitysruuveja (1) ja kääntämällä aggregaatin kahvaa oikeaan kulmaan asti.

Varmista laite tämän jälkeen kiinnitysruuveilla (8).

Sahausaggregaatin kallistaminen (kuva 3)

Sahausaggregaattia voidaan kallistaa jopa 45° kulmaan. Vapauta laitteen takapuolella oleva kahva (24) ja kallista aggregaattia kulma-asteikon mukaisesti haluttuun kulmaan. Kulma voidaan valita asteikolta (23) osoittimen (25) avulla. Lopuksi kahva pitää kiristää uudelleen.

ler i så fall om det virkelig har vært et spenningsfall i strømmettet.

Innstillinger

NB! Før du foretar noen av de innstillingsarbeidene som er beskrevet i de følgende avsnittene, må du kontrollere om motoren på maskinen er slått av.

Kappedrift

Svinging av bordplaten (Fig 2)

Ryggsågen kan vridas till vänster och höger med det vridbara bordet.

Med gradindelningen kan man ställa in den absolut exakta vinkeln. Vinklarna 0° - 45° kan ställas in exakt och snabbt genom inställning efter var 15°, 22,5°, 30°.

För att vrida på det vridbara bordet, lossa på fästskruven (8) och vrid aggregatet med handtaget (1) tills det önskade läget nås.

Maskinen säkras efteråt med fästskruven (8).

Skråstilling av sagaggregatet (Fig 3)

Sagaggregatet kan skråstilles inntil en vinkel på 45°.

Løsne håndtaket (24) på baksiden av maskinen, og skråstill aggregatet til den ønskede vinkelposisjon i henhold til skalaen. Vinkelen kan avleses på skalaen (23) ved hjelp av nålen (25). Til slutt må håndtakene festes på nytt.

Fig. 4

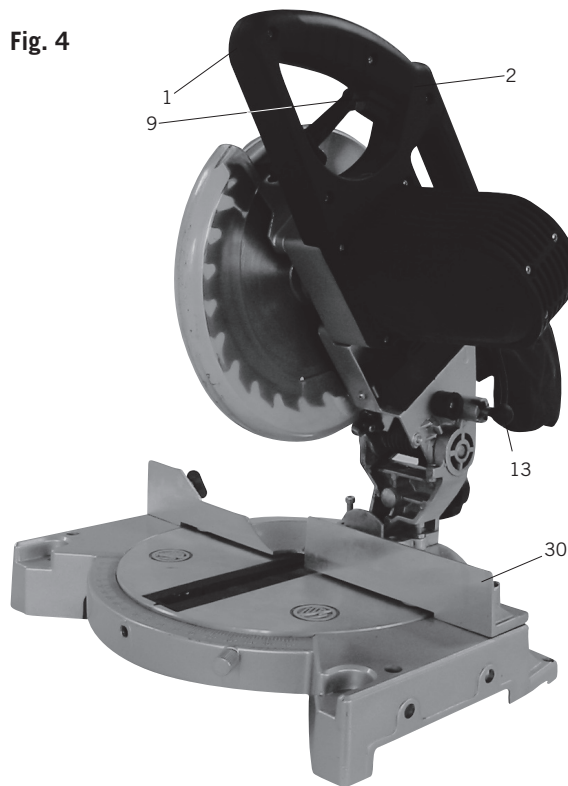
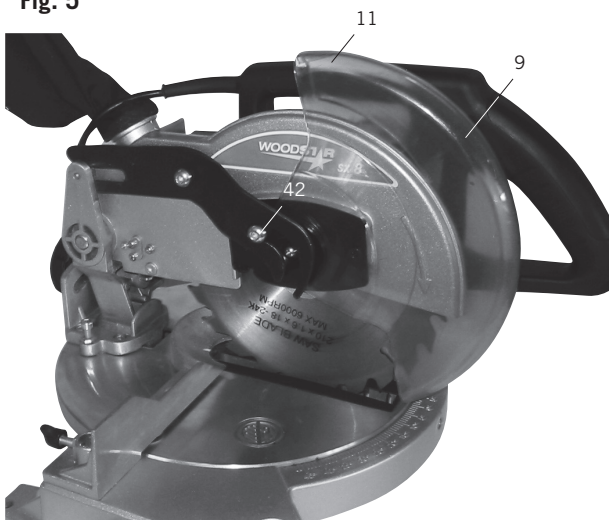

Fig. 5



Arbetsanvisningar

Kapningsarbete (fig. 4)

- Lossa säkerhetsknappen (13)
- Lyft sågaggregatet i handtag (1) tills det vilar i den översta positionen
- Tryck arbetsstycket jämnt mot anläggningsstoppet (30), var uppmärksam på att er hand befinner sig utanför sågklingans sågområde.
- Med den högra handen på handtag (1) trycker ni spärrhandtaget (9) så att aggregatet kan svängas neråt.
- Nach Drücken der Starttaste (2) läuft der Motor an.
- Sänk sågbladet långsamt mot arbetsstycket och såga igenom det med ett lätt tryck.
- Lyft aggregatet tillbaka mot det översta läget tills det låses.
- Släpp handtaget (1) så att motorn stannar.

Att byta ut sågbladet (Fig. 5)

- Dra ut pluggen.
- Ställ sågaggregatet i läget "sågdrift".
- Lossa sexkantskruven (42).
- Ta loss det avtagbara skyddet på sågbladet (11) genom att trycka in bulten (9) och genom att lyfta sågbladsskyddet samtidigt så att sågbladet frigörs.
- Lossa fästskruven på sågbladet (**Obs! skruven vrids åt vänster**).
- Avlägsna skruven och flänsen på sågbladet.
- Ta försiktigt ut sågbladet (**Skaderisk på grund av sågtänderna**).
- Sätt det nya sågbladet på den inre sågbladflänsen.
- Iakttag sågbladets rotationsriktning.
- Sätt tillbaka den yttre sågbladflänsen och fäst skruvarna mycket noggrant.
- Sätt tillbaka sågbladsskyddet på rätt plats och fäst skruven (42).

Työskentelyohjeet

Katkaisukäyttö (kuva 4)

- Löysää turvanappi (13)
- Kohota sahausaggregaattia kahvan (1) avulla, kunnes se on ylimmässä asennossaan.
- Paina työkappaletta tasaisesti kohti vastalistoja (30); huolehdi siitä, että kätesi pysyvät koko ajan sahanterän leikkausalueen ulkopuolella.
- Pidä oikealla kädelläsi kiinni kahvasta (1) ja paina lukitusvipua (9), jotta aggregaattia voidaan kääntää alaspäin.
- Nach Drücken der Starttaste (2) läuft der Motor an.
- Vie sahanterä hitaasti työkappaleen kohdalle ja leikkaa se poikki vähemmän voimaa käyttäen.
- Käännä aggregaatti uudelleen ylempään lähtöasentoonsa, kunnes se lukittuu paikalleen.
- Vapauta kahva (1), jotta moottori kytkeytyisi pois päältä.

Sahanterän vaiho (kuva 5)

- Irrota pistoke.
- Käännä sahan aggregaatti "saha käynnissä"-asentoon.
- Löysää kuusiokoloruuvit (42).
- Irrota sahanterän liikkumisen estin (11) työntämällä pulttia (9) ja nostamalla samanaikaisesti sahanterän suojusta niin, että terä vapautuu.
- Löysää sahanterän kiinnitysruuvi (**Huomautus: ruuvit kääntyvä oikealle**).
- Irrota sahanterän ruuvi ja laippa.
- Irrota sahanterä varovasti (Loukkaantumisen vaara sahan hampaista johtuen).
- Laita uusi sahanterä sahanterän laippaan.
- Tarkista sahanterän pyörimissuunta.
- Kiinnitä ulompi sahanterän laippa takaisin ja kiinnitä ruuvit huolellisesti.
- Laita sahanterän suojusta takaisin oikeaan asentoon ja kiinnitä ruuvit (42)

Arbeidsanvisninger

Kappingsarbeider (Fig 4)

- Lossa säkerhetsknappen (13)
- Løft sagaggregatet med håndtaket (1) til det hviler i øverste posisjon.
- Trykk arbeidsstykket jevnt mot støttelisten (30), pass samtidig på at hendene dine er utenfor sagbladets sagområde.
- Med høyre hånd på håndtaket (1) trykker du ned sperrehåndtaket (9) slik at aggregatet kan svinges nedover.
- Nach Drücken der Starttaste (2) läuft der Motor an.
- Senk sagbladet langsomt mot arbeidsstykket, og sag gjennom dette med moderat trykk.
- Løft igjen aggregatet til øvre utgangsposisjon til det fester seg.
- Slipp håndtaket (1) slik at motoren stanser.

Att byta ut sågbladet (Fig. 5)

- Dra ut pluggen.
- Ställ sågaggregatet i läget "sågdrift".
- Lossa sexkantskruven (42).
- Ta loss det avtagbara skyddet på sågbladet (11) genom att trycka in bulten (9) och genom att lyfta sågbladsskyddet samtidigt så att sågbladet frigörs.
- Lossa fästskruven på sågbladet (**Obs! skruven vrids åt vänster**).
- Avlägsna skruven och flänsen på sågbladet.
- Ta försiktigt ut sågbladet (Skaderisk på grund av sågtänderna).
- Sätt det nya sågbladet på den inre sågbladsflänsen.
- Iakttag sågbladets rotationsriktning.
- Sätt tillbaka den yttre sågbladsflänsen och fäst skruvarna mycket noggrant.
- Sätt tillbaka sågbladsskyddet på rätt plats och fäst skruven (42).

⚠ Elektrisk anslutning

Den installerade elektromotorn är startklar. Anslutningen motsvarar de aktuella WE- och DIN bestämmelserna. Nätanslutningen hos kunden samt ev. använd förlängningskabeln skall motsvara dessa bestämmelser.

Viktiga anvisningar

Om motorn överbelastas stängs den av automatiskt. Efter en avkylningsperiod (tiden varierar) kan motorn sättas på igen.

Defekta el-anslutningskablar

Det uppstår ofta isoleringsskador på elkablar.

Möjliga orsaker är:

- Tryckpunkter, när anslutningskabeln förs genom fönster- eller dörrspringa.
- Böjd ledning på grund av felaktig fastsättning eller placering av kabel.
- Skårar på grund av överkörd ledning.
- Isoleringsskador, som kan uppstå när ledningen stills ut ur vägguttaget.
- Sprickor på grund av gammal isolering.

Skadade elanslutningskablar som dessa får inte användas. På grund av isoleringsskadorna är de **livsfarliga**.

Kontrollera elanslutningskablar regelbundet för skador. Se till att ledningen inte är strömansluten vid kontrollen. Elanslutningskablar skall motsvara de gällande VDE- och DIN-bestämmelserna. Använd endast kabel med benämningen H 07 AN. Den tryckta typbenämningen på anslutningsledningen är föreskrift.

Enfasmotor

- Nätspänningen skall uppgå till 230 V/50 Hz.
- Förlängningskablar upp till 25 m skall ha ett tvärsnitt på minst 1,5 mm², kablar längre än 25 m skall ha ett tvärsnitt på minst 2,5 mm².

Kopplingsdiagrammet sitter på motorns anslutningslåda.

Vid förfrågan ange följande uppgifter:

- Motortillverkare
- Motorns strömart
- Uppgifter på maskinens typskylt.
- Uppgifter på strömbrytarens typskylt.

Om en motor måste återsändas, skall den kompletta driftsenheten och strömbrytaren alltid sändas med.

Tillbehör

SÅGSPÅNSUG

Cirkelsågen är utrustad med en utsugningsmuff, till vilken man kan ansluta en utsugningsanordning. Valfritt kan man också ansluta en dammsäck (tillval).

Utsugsanläggningens slang kan anslutas med en klammer på utsugningsmuffen. Vi rekommenderar att ni regelbundet tömmer suganordningens säck eller behållare och rengör filteret.

Utsugsanläggningens lufthastighet skall vara minst 30 meter per sekund.

SERVICE

⚠ Sähköliitännät

Sorvin sähkömoottorin kaikki sähköliitännät ovat täysin valmiiksi tehdyt. Verkkoliitännän ja mahdollisesti käytettävien jatkojohtojen on oltava miiriysten mukaiset.

TÄRKEÄÄ

Moottori pysähtyy automattisesti ylikuormitustilanteissa. Moottori voidaan käynnistää uudelleen jäähtymisajan jälkeen (voi vaihdella tapauskohtaisesti).

Vialliset virtajohtot

Käytettävien virtajohtojen eristys voi vaurioitua.

Syitä voivat olla:

- Eristeen puristuminen rikki esim. vedettäessä johto ikkunan tai oven rakosesta.
- Erilaiset sykkyrät ja solmut, kun johto on kiinnitetty tai reititetty virhellisesti.
- Leikkautumat, jotka johtuvat johdon yli ajamisesta.
- Eristysvauriot, jotka syntyvät, kun virtajohto repäistään irti selnäpistorasiasta.
- Ikääntymisen aiheuttamat halkeamat eristeessä.

Viallista virtajohtoa ei saa käyttää, koska eristysvaurio aiheuttaa hengenvaaran.

Tarkasta virtajohtot säännöllisin väliajoin mahdollisten eristevaurioiden varalta. Varmista, että johto on irrotettu pistorasiasta tarkastuksen ajaksi. Sähköjohtojen on täytettävä voimassa olevat määräykset.

Yksivaihemoottori

- Sähköverkon jännitteen on oltava sama kuin sorvin tyyppi kilvessä mainittu arvo.
- Jatkojohdon johtimien poikki pinnan on oltava vähintään 1,5 mm², kun johto on enintään 25 m pitkä, ja vähintään 2,5 mm², kun johdon pituus ylittää 25m
- Verkkosulakkeena käytetään 16 A:n hidasta sulaketta.

Vain valtuutettu sähköasentaja/asennusliike saa kytkeä koneen tai korjata koneen sähkölaitteita.

Koneen kytkentäkaavio on kytkentäkotelossa.

Mahdollisiin tiedusteluihin on oheistettava seuraavat tiedot:

- moottorin valmistaja,
- moottorin käyttöjännite,
- koneen tyyppikilven tiedot,
- kytkimen tyyppi kilven tiedot.

Jos moottori joudutaan palauttamaan, sen kanssa on lähetettävä moottorikäyttöyksikkö täydellisenä sekä kytkin.

Lisävarusteet

PURUIMURI

Sirkkeli on varustettu imusuulakkeilla, jotka voidaan yhdistää erilliseen puruimurilaitteistoon. Myös pölypussi (valinnainen) voidaan tarvittaessa liittää kokoonpanoon. Puruimurilaitteiston letku kiinnitetään haarakappaleella imusuulakkeeseen. Suosittelemme tyhjentämään puruimurilaitteiston pölypussin tai -säiliön säännöllisesti ja puhdistamaan suodattimen.

Imulaitteiston kehittämän ilmankierron nopeuden on oltava vähintään 30 metriä sekunnissa.

⚠ Elektrisk tilkopling

Den installerte motoren er tilkoplet klar for drift. Tilkoplingen er gjort ifølge gjeldene VDE- og DIN-forskrifter.

Nett-tilkopling på kundesiden og tilkopplingsledningen må vere i overensstemmelse med disse forskriftene.

Viktig å legge merke til

Når motoren blir overbelastet sjalter den ut. Etter en viss avkjølingstid (varierer) kan du igjen sjalte motoren inn.

Defekt tilkopplingsledning

På elektriske tilkopplingsledninger oppstår det ofte feil på isolasjonen.

Årsakene er:

- Trykk på ledningen på steder hvor den blir ført gjennom vindus- eller dørsprekker.
- Knekk på ledningen hvor den ikke er festet eller ført fagmessig.
- Kutt på ledningen fordi den er blitt kjørt over.
- Skader på isolasjonen fordi det er blitt trukket i ledningen i stedet for i stOpslet når den trekkes ut av stikk-kontakten.
- Sprekker i isolasjonen på grunn av aldring.

Slike defekte elektriske tilkopplingsledninger må aldri bli brukt. På grunn av skadet isolasjon kan det oppstå livsfare. Du må jevnlig kontrollere om det er oppstått skader på tilkopplingsledningen. Under slik kontroll må du passe på at ledningen ikke er tilkoplet nettet. Elektriske tilkopplingsledninger må være i overensstemmelse med VDE- og DIN-forskriftene. Bruk bare ledninger av typen H 07 RN. Etter forskriftene skal denne betegnelsen vereltrykket på ledningen.

1-faset vekselstrømsmotor

- Nettspenningen må være 230 volt / 50 Hz.
- Opp til 25 meter lengde må forlengelsesledninger ha et tverrsnitt på 1,5 mm², over 25 m lengde må tverrsnittet være minst 2,5 mm².

Ved forespørsler må du oppgi disse dataene:

- Motorfabrikat.
- Strømtype.
- Dataene på maskinskiltet.
- Dataene på bryterskiltet.

Hvis du sender motoren tilbake må du alltid sende hele enheten inklusive bryteren.

Tilbehør

AVSUGING AV SAGMUGG

Sirkelsagen er utstyrt med en avsugningsstuss, som kan tilkobles et avsugingsanlegg. Alternativt kan også en støvpose (tilleggsutstyr) kobles til.

Slangen fra avsugingsanlegget festes på avsugingsstussen med en klemme. Vi anbefaler at du regelmessig tømmer sekken eller beholderen til avsugingsretningen og renser filteret.

Lufthastigheten i avsugningsanlegget må være minst 30 meter pr. sekund.

Om fackpersonal måste tillkallas för omfattande underhållsarbete eller reparationer under och efter garantitiden skall ni alltid vända er till något av oss godkänt service-ställe eller direkt till tillverkaren.

Underhåll

- Reparation, underhålls- och rengöringsarbeten samt åtgärdande av funktionsstörningar skall alltid utföras vid avstängd motor.
- Samtliga skydds- och säkerhetsanordningar skall monteras direkt efter avslutade reparations- och underhållsarbeten.

NORMALT UNDERHÅLLSARBETE

Det normala underhållsarbetet kan också utföras av utbildad personal och är beskrivet i de föregående avsnitten och i detta kapitel.

1. Sågen får inte smörjas eftersom all sågning sker på torra ytor (även då det gäller aluminium och lätta legeringar); alla rörliga delar är självsmörjande.
2. Vid underhållsarbete skall om möjligt den personliga skyddsutrustningen (skyddsglasögon och handskar) alltid bäras.
3. Avlägsna regelbundet sågspån genom att rengöra sågzo-
nen och stödytorna.
Vi rekommenderar att en suganordning eller en pensel användes.
OBSERVERA: Använd inte tryckluft
4. Kontrollera regelbundet sågklingan: om det uppstår problem skall ni låta en fackman slipa den eller byta ut den beroende på tillståndet.

⚠ Huolto

- Kunnostus-, huolto- ja puhdistustöihin sekä häiriötilanteiden korjaukseen saa ryhtyä, vasta kun moottori on pysäytetty.
- Suoja- ja turvalaitteet on palautettava paikalleen heti korjauksen tai huollon jälkeen.

NORMAALIT KUNNOSSAPITOTYÖT

Myös muut kuin erikoiskoulutuksen saaneet henkilöt voivat suorittaa laitteen normaaleja kunnossapitotyöitä, ja niiden oikea suorittamistapa on kuvattu tämän oppaan kappaleissa.

1. Sirkkeliä ei tarvitse voidella, koska sillä leikataan ainoastaan kuivia pintoja (myös alumiini ja kevytmetalliseokset); laitteen kaikki liikkuvat osat ovat itsevoitelevia.
2. Suoritettaessa kunnossapitotyötä täytyy niiden suorittajan käyttää mahdollisuuksien mukaan henkilökohtaisia suojaimia (suoja- lasit ja hansikkaat).
3. Poista laitteeseen juuttuneet lastut säännöllisesti, samalla kun puhdistat laitteen leikkausosia ja työstöpintoja.

Suosittelemme puruimurin tai pensselin käyttöä.

HUOMIO: Älä käytä paineilmaa!

4. Tarkasta sahanterä säännöllisesti: jos sahauksen aikana ilmenee ongelmia, täytyy terä antaa ammattitaitoisen henkilön huollettavaksi, tai tarvittaessa vaihtaa se uuteen.

Mikäli laitteeseen täytyy takuuajana tai sen jälkeen suorittaa sellaisia normaalista poikkeavia käyttöönotto- tai korjaustoimenpiteitä, jotka edellyttävät ammattihenkilön paikalletilaamista, käänny silloin aina joko suoraan meidän tai suositteliamme huoltoyhtiön puoleen.

⚠ Vedlikehold

- Reparasjons-, vedlikeholds- og rengjøringsarbeider må du bare utføre når maskinen er koplet fra.
- Alle beskyttelses- og sikkerhetsanordninger må straks settes på plass etter at reparasjons- og vedlikeholdsarbeider er utført.

NORMALT VEDLIKEHOLDSARBEID

Det normale vedlikeholdsarbeidet kan også utføres av ikke utdannet personale og er beskrevet i de forangående avsnittene og i dette kapitlet.

1. Sirkelsagen må ikke smøres, ettersom all saging skjer på tørre flater (også for aluminium og lette legeringer); alle bevegelige maskindeler er selvsmørende.
2. Under vedlikeholdsarbeid må alltid det personlige sikkerhetsstyret (vernebriller og hansker) brukes dersom det er mulig.
3. Fjern sagsponene regelmessig ved å rengjøre sagesonen og støtteflatene.

Vi anbefaler bruk av en sugeinnetning eller en kost.

ADVARSEL: Bruk ikke trykkluft!

4. Kontroller sagbladet regelmessig: dersom det oppstår problemer under saging, må bladet slipes på nytt av en fagmann eller skiftes ut, avhengig av tilstand.

SERVICE

Dersom fagpersonale må tilkalles til omfattende vedlikeholdsarbeider eller reparasjon i løpet av og etter garanti-tiden, skal du alltid henvende deg til et av våre anbefalte servicesteder eller direkte til produsenten.

Felsökning

Fel	Möjlig orsak	Åtgärd
Motorn fungerar inte	Motor, sladd eller kontakt trasig, säkringen har gått	Låt en fackman kontrollera maskinen. Reparera aldrig motorn själv. Fara! Kontrollera säkringen och byt eventuellt
Motorn går långsamt och når inte driftshastighet	Spänningen är för låg, lindningen är skadad, kondensatorn trasig	Låt fackman kontrollera spänningen. Låt en fackman kontrollera motorn. Låt en fackman byta kondensatorn
För högt motorljud	Lindningen skadad, motorn trasig	Låt en fackman kontrollera motorn
Motorn når inte full effekt	Elnätet är överbelastat (lampor andra motorer osv.)	Använd inte andra apparater eller motorer på samma fas
Motorn blir lätt överhettad	Överbelastning av motorn, otillräcklig kylning av motorn	Förhindra överbelastning av motorn, avlägsna damm från motorn så att en optimal kylning säkerställs
Minskad sågkapacitet vid sågning	Sågklingan är för liten (slipad för ofta)	Ställ in sågaggregatets slutstöd på nytt
Sågsnittet är ojämnt eller vågigt	Sågklingan är slö, tandningen inte lämplig för materialtjockleken	Slipa sågklingan respektive montera en lämplig sågklinga
Arbetsstycket blir rivet respektive splittrat	För högt tryck på sågklingan resp. sågklingan inte lämplig för ändamålet	Montera lämplig sågklinga

Vianmääritys

Häiriö	Mahdollinen aiheuttaja	Korjaus
Moottori ei toimi	Moottori, kaapeli tai pistoke on viallinen, varokkeet palaneet	Anna ammattitaitoisen henkilön tarkastaa laite. Älä koskaan korjaa moottoria itse. Vaara! Tarkasta varokkeet, vaihda tarvittaessa
Moottori käy hitaasti, eikä saavuta käytön edellyttämää nopeutta	Liian alhainen jännite, vialliset käämit, kondensaattori palanut läpi	Anna sähköyhtiön tarkastaa jännite. Anna ammattitaitoisen henkilön tarkastaa moottori. Anna ammattitaitoisen henkilön vaihtaa kondensaattori
Moottori pitää liian suurta melua	Vialliset käämit, moottori viallinen	Anna ammattitaitoisen henkilön tarkastaa moottori
Moottori ei saavuta täyttä tehoa	Verkkolaitteen virtapiiri on ylikuormittunut (lamput, toiset moottorit, yms.)	Älä kytke muita laitteita tai moottoreita samaan virtapiiriin
Moottori ylikuumenee helposti	Moottorin ylikuormitus, moottorin riittämätön jäähdytys	Vältä moottorin ylikuormittamista sahauksen aikana, poista pöly moottorista. Näin varmistat, että moottorin jäähdytys toimii optimaalisesti
Laitteen leikkausteho on heikentynyt	Sahanterä on liian pieni (hiottu liian usein)	Aseta sahausaggregaattiin uusi rajoitin
Sahausjälki on epätasainen tai aaltoileva	Sahanterä on tylsä, materiaalin paksuuteen nähden sopimaton hammasgeometria	Teroita sahanterä tai vaihda tarkoitukseen paremmin sopiva terä
Työkappale halkeaa tai hajoaa	Liian suuri leikkausvoima tai käytetty sahanterä ei ole sopiva	Vaihda tarkoitukseen paremmin sopiva terä

Feilsøking

Feil	Mulig årsak	Tiltak
Motoren fungerer ikke	Motor, kabel eller støpsel defekt, sikring har gått	La en fagmann kontrollere maskinen. Reparer aldri motoren selv. Fare! Kontroller sikringer, eventuelt bytt
Motoren går langsomt og oppnår ikke driftshastighet	For lav spenning. Viklingen skadet. Kondensator ødelagt	La elverket kontrollere spenningen. La en fagmann kontrollere motoren. La en fagmann bytte ut kondensatoren
Motoren lager for mye støy	Viklingen skadet, motoren defekt	La en fagmann kontrollere motoren
Motoren oppnår ikke full kapasitet	Strømkretsen i nettanlegget overbelastet (lamper, andre motorer etc.)	Ikke bruk andre apparater eller motorer på den samme strømkretsen
Motoren blir lett overopphetet	Overbelastning av motoren, utilstrekkelig kjøling av motoren	Unngå å overbelaste motoren under saging, fjern støv fra motoren for å sikre en optimal kjøling av motoren
Redusert sagekapasitet ved saging	Sagbladet for lite (er blitt slipt for ofte)	Innstill endestøtten for sagaggregatet på nytt
Sagsnittet er ujevnt eller bølget	Sagbladet er sløvt, tannformen er ikke egnet for materialtykkelsen	Slip sagbladet, eller sett inn egnet sagblad
Arbeidsstykket ødelegges eller flises opp	Sagtrykket for høyt, eller sagbladet ikke egnet for oppgaven	Sett inn egnet sagblad

S EU-konformitetsintyg

Härmed förklarar vi, **Woodster GmbH**, Günzburger Str. 69, D-89335 Ichenhausen att nedanstående maskin i egenskap av dess koncept och konstruktion samt det av oss marknadsförda utförandet uppfyller gällande EU-riktlinjer. Om maskinen förändras utan vårt godkännande blir denn den deklARATION ogiltig.

Maskinbeteckning
Kap- och geringssågar

Maschinentyp:
sx 8

Gällande EU-direktiv
**EU-maskinriktlinje 98/37/EG (< 28.12.2009),
EU-maskinriktlinje 2006/42/EG (> 29.12.2009),
EU-lågspänningsriktlinje 2006/95/EWG,
EG-EMV riktlinje 2004/108/EWG.**

Tillämpade harmoniserade europeiska standarder, i synnerhet
EN 61029-1/A12:2003, EN 61029_1A, EN 55014-1/A2:2002, EN 61000-3-3/A2:2005, EN 610003-3/A2:2005, EN 61000-3-11:2000, EN 55014-2/A1:2001, EN 61029-2-9:2002

Anmälningsställe
**TÜV Süd Produkt Service GmbH
Zertifizierstelle
Riedlerstraße 65
D-80339 München**

Anmäld till:
GS-Zertifikat Z1A 0701 44390 209

Ort, datum:
Ichenhausen, 01.07.2009



Underskrift:
e. u. T. Honigmann, Managing director

EU-konformitetserlæring

Vi, **Woodster GmbH**, Günzburger Str. 69, D-89335 Ichenhausen erklærer hermed at den nedenfor angitte maskinen i sin utforming og konstruksjon og i den versjonen vi introduserte på markedet, er i samsvar med de gjeldende sikkerhets- og helsekravene i de EU-forskriftene som er nevnt i det følgende. Denne erklæringen mister sin gyldighet hvis det uten vårt samtykke blir gjort endringer på maskinen.

Beskrivelse av maskinene:
Kapp- og Gieringssag

Maskintype:
sx 8

Relevante EU-forskrifter:
**EU-maskindirektiv 98/37/EØF (< 28.12.2009),
EU-maskindirektiv 2006/42/EG (> 29.12.2009),
EU-lavspændingsdirektiv 2006/95/EØF,
EU-EMC-direktiv 2004/108/EØF.**

Anvendte, harmoniserende europeiske standarder, særlig
EN 61029-1/A12:2003, EN 61029_1A, EN 55014-1/A2:2002, EN 61000-3-3/A2:2005, EN 610003-3/A2:2005, EN 61000-3-11:2000, EN 55014-2/A1:2001, EN 61029-2-9:2002

Instans det er rapportert
**TÜV Süd Produkt Service GmbH
Zertifizierstelle
Riedlerstraße 65
D-80339 München**

Engasjert for:
GS-Zertifikat Z1A 0701 44390 209

Dato:
Ichenhausen, 01.07.2009



Underskrift:
ppa T. Honigmann, Managing director

EY-vaatimustenmukaisuusvakuutus

Me, **Woodster GmbH**, Günzburger Str. 69, D-89335 Ichenhausen, vakuutamme, että jäljempänä kuvattu kone vastaa suunnittelunsa ja rakenteensa perusteella ja meidän liik- keeseen laskemanamme mallina seuraavien EY-direktiivien asiaankuuluvia määräyksiä. Jos koneeseen tehdään muutos, tämä vakuutus lakkaa olemasta voimassa.

Koneen nimi:
Katkaisu- ja Jiirisaha

Määräystenmukainen konetyyppi:
sx 8

Asiaankuuluvat EY-direktiivit
**Koneita koskeva EU-direktivi 98/37/EG (< 28.12.2009),
Koneita koskeva EU-direktivi 2006/42/EG (> 29.12.2009),
EU-pienjännitedirektivi 2006/95/EØF,
EG-EMV direktivi 2004/108/EWG.**

Soveltyvat harmonisoidut eurooppalaiset standardit, erityisesti
EN 61029-1/A12:2003, EN 61029_1A, EN 55014-1/A2:2002, EN 61000-3-3/A2:2005, EN 610003-3/A2:2005, EN 61000-3-11:2000, EN 55014-2/A1:2001, EN 61029-2-9:2002

Ilmoitus annettu:
**TÜV Süd Produkt Service GmbH
Zertifizierstelle
Riedlerstraße 65
D-80339 München**

Sisältää:
GS-Zertifikat Z1A 0701 44390 209

Paikka, päiväys:
Ichenhausen, 01.07.2009



Allekirjoitus:
psta T. Honigmann, Managing director



Fabrikation

Woodster GmbH
Günzburger Straße 69
D-89335 Ichenhausen

Ærede kunde,

vi ønsker Dem megen glæde og gode resultater ved arbejdet med Deres nye Woodster maskine

BEMÆRK: Producenten af dette udstyr hæfter ifølge gældende love om produktansvar ikke for skader påført udstyret eller påført af udstyret som følge af:

- U hensigtsmæssig behandling.
- Manglende iagttagelse af betjeningsvejledning.
- Reparation udført af ikke autoriseret personale.
- Indsætning af og udskiftning med andet end Woodster originale reservedele.
- Utilstget anvendelse af udstyret.
- Udfald i elektriske installationer ved manglende iagttagelse af de deco 401 elektriske forskrifter og VDE-bestemmelserne. 0100, DIN 57113 / VDE 0113.

Vi anbefaler: Læs hele betjeningsvejledningen nøje igennem før ill igangsætning.

Denne betjeningsvejledning skai gøre det nemmere for Dem at lære Deres nye maskine at kende. Derudover vil De få oplysninger om, hvordan maskinen benyttes mest hensigtsmæssigt til gennemførelse af det arbejde, som den er konstrueret til

Betjeningsvejledningen indeholder vigtige henvisninger om, hvordan De arbejder sikkert, hensigtsmæssigt og økonomisk med denne maskine, og hvordan De kan undgå farer, reducere vedligeholdelsesomkostninger, forringe tomgangstiden og øge maskinens palidelighed og holdbarhed.

Udover de sikkerhedsforskrifter, som findes i denne vejledning, skai De overholde de sikkerhedsforskrifter, som gælder i Deres land for denne type maskiner.

Denne betjeningsvejledning skai altid befinde sig ved maskinen. Den skal læses og overholdes af enhver, der skai til at arbejde med denne maskine. Kun de personer, der er blevet specielt uddannede til at arbejde med denne maskine og som er blevet oplyst om de mulige farer, må arbejde med maskinen. Den krævede mindstealder skai overholdes.

Udover de sikkerhedshenvisninger der er anfært i denne betjeningsvejledning, samt de særlige bestemmelser, som skai overholdes i Deres hjemland, skai også de alment anerkendte fagtekniske regler for drift af træbearbejdningsmaskine overholdes.

Advarsel:

Brug en beskyttelsesleder for at undgå elektriske skader, risiko for brand og beskadigelse af værktøj.

Deres maskine er fra fabrikken dimensioneret til 230 V. Maskinen må kun slttes til et net med 230 V. Brug en træg sikring på 15 A eller en skilleafbryder. For at undgå elektriske stød og brand skai beskadigede eller nedslidte kabler straks skiftes ud.

Fabrikant:

Woodster GmbH
Günzburger Straße 69
D-89335 Ichenhausen

Geachte klant,

Wij wensen U veel plezier en succes bij het werken met het nieuwe apparaat van Woodster.

WENK: De fabrikant van dit apparaat stelt zich volgens de geldende wet op de produktaansprakelijkheid niet aansprakelijk voor door dit en aan dit apparaat ontstane schade bij:

- ondeskundige behandeling.
- het niet in acht nemen van de gebruiksaanwijzing.
- reparaties door derden, niet geautoriseerde vakmensen.
- inbouwen en vervangen van „niet originele Woodster reserveonderdelen“.
- gebruik dat niet „aan de voorschriften voldoet“.
- het uitvallen van de elektrische installatie, bij het niet in acht nemen van de elektrische voorschriften en VDE-bepalingen 0100, DIN 57113 / VDE 0113.

Ons advies luidt:

Voor de montage en de ingebruikname eerst de gehele tekst van de gebruiksaanwijzing doorlezen.

Deze gebruiksaanwijzing dient ertoe om het u te vergemakkelijken, om uw machine te leren kennen en de reglementaire gebruiksmogelijkheden te benutten.

De gebruiksaanwijzing bevat belangrijke wenken over hoe u met de machine veilig, deskundig en economisch werkt en hoe u gevaren vermijdt, reparatiekosten spaart, uitvalstijden vermindert en de betrouwbaarheid en levensduur van de machine verhoogt.

Behalve de veiligheidsbepalingen in deze gebruiksaanwijzing moet u bovendien beslist de voor het gebruik van de machine geldende voorschriften van uw land in acht nemen.

De gebruiksaanwijzing moet steeds in de buurt van de machine liggen – in een plastic hoes ter bescherming tegen vuil en vochtigheid. Ze moet door al het bedienend personeel voor het begin van het werk gelezen en zorgvuldig opgevolgd worden. Er mogen alleen maar personen aan de machine werken die in het gebruik van de machine zijn opgeleid en van de daarmee verbonden gevaren op de hoogte zijn gebracht. De vereiste minimumleeftijd moet aangehouden worden.

Naast de in deze gebruiksaanwijzing vermelde veiligheidswenken en de speciale voorschriften van uw land moeten de voor het gebruik van houtbewerkingsmachines algemeen erkende vaktechnische regels in acht worden genomen.

Fig. 1

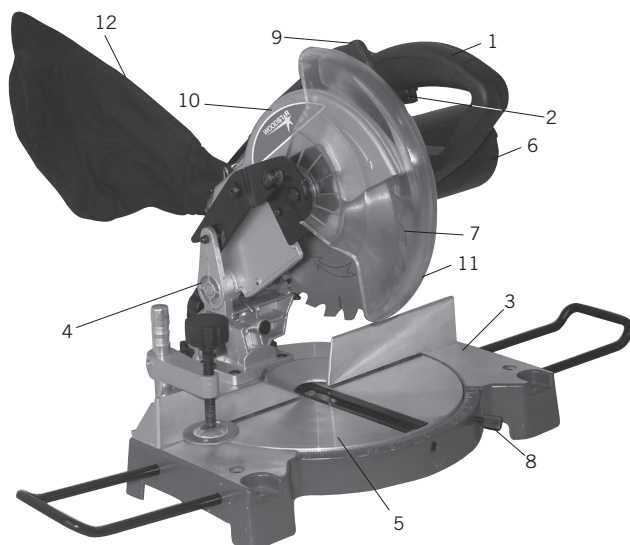

Signaturforklaring

1. Håndtag
2. Starttast
3. Sokkel
4. Led hus / sokkel
5. Drejebord
6. Motor
7. Savklinge
8. Håndtag til fikseringsindstilling
9. Spærrehåndtag
10. Savklingebeskyttelse fast
11. Savklingebeskyttelse bevægelig
12. Pose til spåner

sx 8	
Leveringsomfang	
	Afkorter- og gieraingssag
	Betjeningsanvisning
Tekniske data	
Mål L x B x H mm	425 x 360 x 325
Bordstørrelse til kappedrift mm	385 x 150
Bordhøjde mm	56
Savklinge ø mm	210/30/2,6 WZ 24
Omdrejningstal 1/ min	5000
Savehastighed m/s	55
Svingområde	2 x 47°
Hældningsvinkel	45°
Dobbeltgæring 45°x45°	left
Fikseringer	15°, 22,5°, 30°, 45°
Længdeanslag	-
Vægt kg	7
Savedata kappedrift	
90°/90°	120 x 60 mm
90°/45°	80 x 60 mm
45°/45°	80 x 45 mm
Drev	
Motor V/Hz	230/50
Effektoptagelse kW	1200

Ret til tekniske ændringer forbeholdes!

Oplysninger om støj udvikling

Maskinens støjniveau under drift, er følgende:

Maksimum støjtryksniveau: 94,2 dB(A)

Maksimum støjydelsesniveau: 107,2 dB(A)

Advarsel: Støj kan påvirke dit helbred. Hvis støjen overstiger 85 dB(A), bør der bæres høreværn.

Ved dårlige lysnetforhold kan spændingen, ved maskinopstart, sænkes kortfristet. Dette kan påvirke anden udrustning (f.eks. en lampe, der blinker). Hvis en lysnetimpedans udgør $Z_{max} < 0,27 \text{ Ohm}$, forventes der ikke sådanne forstyrrelser. (Henvend dig venligst til din lokalforhandler, hvis der opstår problemer.)

Toelichting

1. Handgreep
2. Startknop
3. Sokkel
4. Scharnier huis / sokkel
5. Draaitafel
6. Motor
7. Zaagblad
8. Hendel voor arrêteerstand
9. Arrêteerpal
10. Zaagbladbeveiliging stijf
11. Zaagbladbeveiliging bewegend
12. Spaanderzak

sx 8	
Omvang van de leverantje	
	Afkort- en verstekzaag
	Gebruiksaanwijzing
Technische gegevens	
Afmeting L x B x H mm	425 x 360 x 325
Tafelgrootte voor afkortbedrijf mm	385 x 150
Tafelhoogte mm	56
Zaagblad \varnothing mm	210/30/2,6 WZ 24
Toerental 1/min	5000
Zaagsnelheid m/s	55
Draaibereik	2 x 47°
Neigingshoek	45°
Dubbel verstek 45° x 45°	left
Rasterinstellingen	15°, 22,5°, 30°, 45°
Lengteaanslag	–
Gewicht kg	7
Zaagegegevens afkortbedrijf	
90°/90°	120 x 60 mm
90°/45°	80 x 60 mm
45°/45°	80 x 45 mm
Drijf	
Motor V/Hz	230/50
Ingangsvermoege kW	1200

Technische wijzigingen voorbehouden!

Informatie over geluidsonwikkeling

De geluidsniveaus van deze machine tijdens gebruik zijn als volgt:

Maximaal geluidsniveau: 94,2 dB(A)

Maximaal geluidsvermoege niveau: 107,2 dB(A)

Waarschuwing: Geluiden kunnen uw gezondheid beïnvloeden. Als het geluidsniveau boven 85 dB(A) komt, dient u een gehoorbescherming te dragen.

Door slechte elektrische stroomnetomstandigheden kan de spanning bij het aanschakelen van de machine korte tijd dalen. Dit kan andere installaties beïnvloeden (bv. het knippen van een lamp). Als de stroomimpedantie $Z_{max} < 0,27$ Ohm bedraagt, zijn dergelijke storingen niet te verwachten. (Richt u bij moeilijkheden a.u.b. tot uw plaatselijke dealer).

Generelle anvisninger

- Kontroller alle enkelte dele med hensyn til transport-skader. Ved eventuelle reklamationer skal speditøren underrettes omgående.
- Senere reklamationer kan ikke anerkendes. • Kontroller, om forsendelsen er fuldstændig.
- Gør Dem før brug fortrolig med maskinens funktion ved at læse håndbogen.
- Brug som tilbehør og som slidog reservedele kun originale Woodster-dele. Tilbehørsdele køber De hos Deres Woodster forhandler.
- Meddel ved bestilling Vørt artikelnummer samt maskintype og fabrikationsår.

I denne betjeningsvejledning har vi forsynet punkter, der angår sikkerheden, med dette symbol: ⚠

⚠ Sikkerhedshenvisninger

- Videregiv sikkerhedshenvisningerne til alle personer, der arbejder ved maskinen.
- Overhold alle sikkerheds- og farehenvisninger på maskinen.
- Hold alle sikkerheds- og farehenvisninger på maskinen fuldtalligt i læsbar stand.
- Afbryd maskinen fra enhver ekstern energiforsyning selv ved mindre flytninger af maskinen. Tilslut maskinen korrekt til strømnettet før ny ibrugtagning!
- Kontroller nettilslutningskablerne. Der må ikke benyttes defekte kabler.
- Sørg for, at maskinen står stabilt på et fast underlag.
- Udvis forsigtighed under arbejdet: Risiko for kvæstelser på fingre og hænder.
- Børn bør holdes på afstand, når maskinen er tilsluttet strømnettet.
- Betjeningspersoner skal være mindst 18 år. Unge under uddannelse skal være mindst 16 år og må kun arbejde ved maskinen under opsyn.
- En person, der arbejder ved maskinen, må ikke distraheres.
- Maskinens betjeningsområde skal holdes fri for spåner og træaffald.
- Undgå at bære løstsiddende klæder. Evt. smykker, ringe og arbåndsur bør tages af.
- Hvis håret er langt, bør der som beskyttelse benyttes kasket eller håmet.
- Omrignings-, indstillings-, måle- og rengøringsarbejder må kun udføres, når der er slukket for maskinen. Træk netstikket ud og vent til det roterende værktøj er standset.
- Sluk for maskinen under afhjælpning af driftsforstyrrelser. Træk netstikket ud.
- Installation, reparation og servicearbejder på elektroinstallationen må kun udføres af fagfolk.
- Efter reparations- og vedligeholdelsesarbejder skal samtlige beskyttelses- og sikkerhedsanordninger straks monteres igen.
- Værktøjsanlægget skal anbringes så tæt på arbejdsem-

Algemene opmerkingen

- Na het uitpakken moet U controleren of alle onderdelen door het transport zonder schade zijn gebleven. Bij op- of aanmerkingen meteen de expediteur verwittigen.
- Later gekomen reclamaties kunnen we niet meer aannemen.
- Controleer of de levering volledig is.
- Voor de ingebruikname moet u zich met behulp van de gebruiksaanwijzing vertrouwd maken met het apparaat.
- Bij toebehoren, slijtage- of reserveonderdelen alleen originele onderdelen van Woodster gebruiken. Reserveonderdelen zijn bij uw Woodster-speciaalzaak verkrijgbaar.
- Bij bestellingen moet U ons artikelnummer alsmede het type en het bouwjaar van het apparaat aangeven.

In deze gebruiksaanwijzing hebben we de plaatsen, die met uw veiligheid te maken hebben, van dit teken voorzien: ⚠

⚠ Veiligheidswenken

- Geeft u deze veiligheidswenken aan alle personen door, die aan de machine werken.
- Alle veiligheidswenken en waarschuwingen op de machine in acht nemen.
- Alle veiligheidswenken en waarschuwingen op de machine compleet en in leesbare toestand houden.
- Aansluitingen voor het stroomnet controleren. Geen defecte leidingen gebruiken.
- Let u erop, dat de machine standvast op een vaste ondergrond staat.
- Let u tijdens het werken op: Verwondingsgevaar van vingers, handen en ogen.
- Houdt u kinderen uit de buurt van de op het stroomnet aangesloten machine.
- Tijdens het werken aan de machine moeten alle veiligheidsinrichtingen en afdekkingen gemonteerd zijn.
- De bedienende persoon moet minstens 18 jaar oud zijn. Personen in opleiding moeten minstens 16 jaar oud zijn, maar mogen alleen onder toezicht aan de machine werken.
- De aan de machine werkende personen mogen niet afgeleid worden.
- Er mogen geen spaanders of houtafval op de bedieningsplaats van de machine liggen.
- Nauwsluitende kleding dragen. Sieraden, ringen en horloges afdoen.
- Ter bescherming van lang haar een muts of haarnetje opzetten.
- Ombouw-, instel-, meet- en reinigingswerkzaamheden alleen met uitgeschakelde motor uitvoeren. Stekker uit het stopcontact trekken en wachten tot het roterende gereedschap stilstaat.
- Voor het verhelpen van storingen de machine uitschakelen. Stekker eruit trekken.
- Aansluitingen en reparaties van de elektrische uitrusting mogen alleen door de electrovakman worden doorgevoerd.
- Alle beschermings- en veiligheidsinrichtingen moeten na afloop van de reparatie- en onderhoudswerkzaamhe-

net som muligt.

- Udsæt ikke maskinen for fugtighed og anvend den ikke i nærheden af antændelige væsker eller gasser.
- Må aldrig anvendes udendørs, hvis de generelle vej- og miljøbetingelser ikke tillader det (fx: eksplosive atmosfærer, under et uvejr eller regn).
- Klæd dig på passende måde: bær ikke brede ærmer, halstørklæder, slips, kæder eller armbånd, som kan fanges af maskindelens bevægelser.
- Anvend altid dine personlige sikkerhedsanordninger: forskriftsmæssig beskyttelsesbrille, handsker i den rigtige størrelse, ud- eller indvendig hørbeskyttelse, hvis nødvendig en hætte, der dækker håret.
- Vær opmærksom på strømkablet: det må aldrig bruges til at løfte maskinen i eller til at trække stikket ud med, beskyt dig mod skarpe kanter, olie og overophedning.
- Skulle et forlænger kabel være nødvendigt, så anvend kun en godkendt artikel.
- Beskyt dig mod elektriske stød: undgå kontakt med jordforbundne genstande såsom rør, radiatorer og køleskabe.

Korrekt anvendelse

Maskinen opfylder gældende EG maskinregulativer.

- Maskinen er bygget i overensstemmelse med den nyeste tekniske udvikling og de alment anerkendte sikkerhedstekniske regler. På trods heraf kan brugen af maskinen indebære risiko for liv og lemmer for brugeren eller tredjemand eller forårsage skade på maskine og andre genstande.
- Maskinen må kun benyttes i teknisk perfekt stand samt i overensstemmelse med dens beregnede anvendelse. Ved brugen af maskinen skal man være bevidst om sikkerheden og evt. risici samt overholde angivelserne i brugsvejledningen. Specielt skal fejl, som kan forringe sikkerheden, afhjælpes omgående.
- Enhver anden anvendelse betragtes som værende uautoriseret. Producenten hæfter ikke for evt. skader, der skyldes uautoriseret anvendelse; risikoen bæres udelukkende af brugeren.
- Producentens sikkerheds-, arbejds- og vedligeholdelses henvisninger samt de mål, der er angivet i Tekniske data, skal overholdes.
- Gældende ulykkesforebyggende forskrifter og øvrige alment anerkendte sikkerhedstekniske regler skal overholdes.
- Woodster-maskinen må kun benyttes, vedligeholdes eller repareres af personer, som er fortrolige hermed og har kendskab til evt. farer. Egne foretagne ændringer ved maskinen fritager producenten for hæftelse for heraf resulterende skader.
- Woodster-drejemaskinen må kun anvendes med producentens original-tilbehør og original-værktøj.

- den meteen weer gemonteerd worden.
- De machine niet aan vocht blootstellen en niet gebruiken in de buurt van ontvlambare vloeistoffen of gasen.
 - Nooit in de open lucht gebruiken, wanneer de algemene weers- en omgevingscondities dit niet toestaan (b.v.: explosieve atmosferen, tijdens een onweer of in de regen).
 - Draag passende kleding: draag geen wijde mouwen, halsdoeken, stropdassen, kettingen of armbanden die door de machineonderdelen tijdens hun beweging kunnen worden gegrepen.
 - Gebruik altijd uw persoonlijke veiligheidsvoorzieningen: voorgeschreven veiligheidsbril, handschoenen in de juiste grootte, uitwendige of inwendige oorbescherming, zo nodig een kap die de haren bedekt.
 - Let op de stroomkabel: hier mag nooit aan worden getrokken om de machine op te tillen of om de stekker uit te trekken; bescherm hem tegen scherpe randen, olie en oververhitting.
 - Indien verlengkabels nodig zijn, gebruik dan uitsluitend gekeurde artikelen.
 - Bescherm u tegen elektrische schokken: vermijd contact met geaarde voorwerpen zoals buizen, radiatoren en koelkasten.

Gebruik volgens de voorschriften

CE geteste machines voldoen aan de geldende EG richtlijnen voor machines, en aan alle richtlijnen voor de desbetreffende machine.

- De machine/installatie uitsluitend in technisch correcte toestand alsmede volgens de bestemming, bewust van de veiligheidsaspecten en gevaren gebruiken met inachtneming van de gebruiksaanwijzing! Vooral storingen, die de veiligheid nadelig kunnen beïnvloeden, dient men onverwijld te (laten) verhelpen!
- Elk ander gebruik geldt als niet voorgeschreven gebruik. Voor de daaruit resulterende schade stelt de fabrikant zich niet aansprakelijk. Het risico hiervan draagt de gebruiker zelf.
- De veiligheids-, arbeids- en onderhoudswenken van de fabrikanten en de in de technische gegevens opgegeven afmetingen moeten nageleefd worden.
- De betreffende voorschriften ter voorkoming van ongelukken en de overige algemeen erkende veiligheids-technische regels moeten in acht genomen worden.
- De machine mag alleen door personen gebruikt, onderhouden of gerepareerd worden, die er vertrouwd mee zijn en die over de gevaren ervan zijn geïnformeerd. Eigenhandige veranderingen aan de machine sluiten de aansprakelijkheid van de fabrikant voor de daaruit resulterende schade uit.
- De machine mag alleen met origineel toebehoor, origineel gereedschap van de fabrikant gebruikt worden.

⚠ Restrisici

Maskinen er bygget efter den nyeste tekniske standard og de anerkendte sikkerhedstekniske regler. På trods heraf kan der ved arbejdet forekomme enkelte restrisici.

- Der bør udelukkende bearbejdes udsøgt træ uden fejl som f.eks.: knaster, tværgående revner, overfladerevner. Dårligt træ giver risiko for arbejdsskader.
- Træ, der ikke er limet ordentligt, kan pga. centrifugalkraften eksplodere ved bearbejdningen.
- Før det rå træ spændes fast, skal det skæres til i firkantet form, centreres og spændes sikkert fast. Uligevægt i arbejdsemnet giver risiko for arbejdsskader.
- Risiko for skader pga. det roterende værktøj ved langt hår og løshængende beklædning. Personligt sikkerhedsudstyr som f.eks. håret og tætsiddende arbejdstøj skal benyttes.
- Sundhedsfare pga. træstøveller træspåner. Personligt sikkerhedsudstyr som f.eks. beskyttelsesbriller og støvmaske skal benyttes.
- Risiko for ulykker pga. strøm ved brug af uregulerede el-tilslutninger.
- Derudover kan der trods de trufne sikkerhedsforanstaltninger forekomme ikke åbenlyse restrisici.
- Restrisici kan minimeres, når „Sikkerhedshenvisningerne“ og „Bestemmelsesmæssig anvendelse“ samt brugsanvisningen følges.
- Belast ikke maskinen unødigt: for stort tryk under savningen kan hurtigt beskadige savklingen, hvad der fører til ydelsesnedsættelse på maskinen under forarbejdningen og i savenøjagtigheden.
- Anvend altid klemmer ved savning af aluminium og plastikmateriale: de dele, der skal saves, skal altid fikseres mellem klemmerne.
- Undgå tilfældig ibrugtagning af maskinen: når stikket sættes i stikdåsen, må driftstasten ikke trykkes.
- Anvend det værktøj, der anbefales i denne håndbog. Således opnår du, at din rundsav bringer optimale ydelser.
- Hænderne må aldrig komme ind i forarbejdningssonen, når maskinen er i drift. Inden du foretager nogen form for operationer, skal du slippe håndtagtasten og slukke for maskinen.

⚠ Anvendelsesområde

Rundsaven blev udviklet og produceret under anvendelse af de mest moderne teknologiske midler. Den svarer til alle specielle krav, som faglærte arbejdere, håndværkere samt førsteklases selvbyggere stiller ved savning af træ-, aluminium- og plastikmaterialer.

Tiltænkte anvendelsesmuligheder.

Maskinen saver:

- Hårdt og blødt træ af indenlandsk eller eksotisk oprindelse, på langs og tværs af årene under forudsætning af, at de tilsvarende dele bliver monteret rigtigt (speciel

Overige risico's

De machine is volgens de nieuwste stand van de techniek en de erkende veiligheidstechnische regels gebouwd. Toch kunnen er tijdens het werken nog een enkele risico's optreden.

- Verwerk alleen uitgezocht hout zonder fouten zoals: Kwasten, dwarsscheuren, oppervlaktescheuren. Hout met fouten neigt tot splinters en vormt een risico tijdens het werken.
- Niet zorgvuldig gelijmd hout kan door de middelpuntvliedende kracht tijdens het bewerken exploderen.
- Gevaar voor verwondingen door slechte werkstukgeleiding bij niet exact opgestelde support en stomp draaiersgereedschap. Voorwaarde voor deskundig draaien is goed, scherp draaiersgereedschap.
- Gevaar voor verwondingen door het roterende werkstuk bij lang haar en losse kleding. Persoonlijke beschermingsmiddelen zoals haarnetje en nauwsluitende werk-kleding.
- Gevaar voor uw gezondheid door houtstof of houtspaan-ders. Persoonlijke beschermingsmiddelen zoals oogbe-scherming en stofmasker dragen.
- Gevaar voor uw gezondheid door stroom, bij gebruik van aansluitkabels, die niet aan de voorschriften voldoen.
- Verder kunnen er ondanks alle voorzorgsmaatregelen nog niet bekende risici's bestaan.
- Deze overige risico's kunnen geminimaliseerd worden, als de „Veiligheidswenken“ en het „Gebruik volgens de voorschriften“ en de gebruiksaanwijzing in z'n geheel in acht genomen worden.
- Belast de machine niet onnodig: te sterke druk bescha-digt snel het zaagblad wat ertoe leidt dat de machine tijdens de afwerking en in de zaagprecisie minder pres-teert.
- Gebruik bij het zagen van aluminium en plastic materi-aal altijd klemmen: de onderdelen die moeten worden gezaagd moeten altijd tussen de klemmen worden vast-gezet.
- Voorkom dat de machine bij toeval in bedrijf wordt ge-steld: wanneer de stekker in het stopcontact wordt ge-stopt, mag de schakelaar niet ingedrukt worden.
- Gebruik het gereedschap dat in dit handboek wordt aanbevolen. Zo bereikt u dat uw cirkelzaag optimale prestaties levert.
- De handen mogen nooit in de afwerkzone terecht-omen, wanneer de machine in bedrijf is. Voordat u welke operaties dan ook uitvoert, laat u de handgriepknop los en schakelt u de machine uit.

Toepassingsgebied

De cirkelzaag is ontwikkeld en geproduceerd met gebruikmaking van uiterst moderne technologische mid-delen. Zij voldoet aan alle desbetreffende eisen die vak-arbeiders, vakmensen en eersteklas hobbyisten stellen bij het zagen van hout, aluminium en plastic materiaal.

Beoogde gebruiksmogelijkheden

De machine zaagt:

- hard en zacht hout van binnenlandse of exotische oor-sprong, in de lengterichting van en dwars op de hout-

savklinge og klemmer):

- Kunststof
- Aluminium og aluminiumlegeringer

Ikke tiltænkte anvendelsesmuligheder.

Maskinen egner sig ikke til:

- Jernmaterialer, stål og støbejern samt alle andre materialsorter, der ikke er anført her, især levnedsmidler.
- Rundsav uden beskyttelse.

Ibrugtagning

Vær inden ibrugtagning opmærksom på sikkerheds- og betjeningshenvisninger.

UDPAKNING

Tag maskinen ud af kartonen, der har beskyttet den under transporten, uden at beskadige denne, den kan senere være nyttig, ved en længere transport af rundsaven eller en langfristet opbevaring.

FLYTNING

Eftersom saven er relativt lille, kan den let flyttes selv af en enkelt person. Det eneste man skal gøre er at bolte sikkerhedsknappen (13) fast i bunden og derefter løfte saven op i håndtagene.

TRANSPORT

Skal maskinen transporteres, pakker du den i dens originalemballage, hvori den blev leveret, og passer derved på, at den bliver sat ned i den rigtige position (se pile på kartonen). Bemærk venligst nøjagtigt ideogrammerne på emballagen, for de viser, hvor mange kartoner der kan pakkes på paller eller stables oven på hinanden.

Om muligt, skal ladningen fikseres med tove eller sikkerhedsbånd, således at den ikke kan forskyde sig under transporten, eller dele af ladningen kan falde ud.

PLACERING/ARBEJDSPLADS

Placer maskinen på en arbejdsbænk eller på en flad sokkel, således at apparatet står så stabilt som muligt.

Ved arbejdet med maskinen skal der tages hensyn til de ergonomiske faktorer: den ideelle højde på arbejdsbordet eller sokkel opnås, hvis grundfladen eller den øverste arbejdsflade ligger 90 til 95 cm over gulvet. Maskinen skal placeres således, at der er mindst 80 cm fri plads omkring den, og det i alle retninger, således at rengørings- og vedligeholdelsesarbejder, samt de nødvendige indstillinger kan foretages under overholdelse af sikkerhedsbetingelserne og med tilstrækkelig bevægelsesplads.

FORSIGTIG: Placer maskinen i en zone, som hvad der angår miljøbetingelser og belysning er egnet. Glem aldrig, at de generelle miljøbetingelser spiller en ekstrem vigtig rolle vedrørende ulykkespræventionen under arbejdet.

TILSLUTNING TIL STRØMNETTET

Kontrollér, om netanlægget, hvortil du tilslutter maskinen, er jordforbundet tilsvarende de gyldige normer, og at stikdåsen er i en god tilstand.

Vi gør dig opmærksom på, at netanlægget skal have en

nerf, vooropgesteld dat de betreffende onderdelen correct worden gebruikt (speciaal zaagblad en klemmen:

- kunststof
- aluminium en aluminiumlegeringen

Niet beoogde gebruiksmogelijkheden

De machine is ongeschikt voor:

- ijzer, staal en gietijzer, en alle andere materiaalsoorten die niet vermeld zijn, vooral levensmiddelen.
- cirkelzaag zonder beveiliging.

Inbedrijfstelling

Neem vóór de inbedrijfstelling de veiligheidsinstructies in de handleiding in acht.

VERWIJDERING VAN DE VERPAKKING

Neem de machine uit de doos die haar tijdens het transport heeft beschermd, zonder deze te beschadigen, omdat zij later opnieuw nuttig kan zijn tijdens een vrij lang transport of gedurende langdurige opslag.

VERSCHUIVING

Omdat de afkort-verstekzaag relatief klein en licht is, kan ze gemakkelijk van plaats veranderen. Eerst de sperknop (13) in de laagste positie blokkeren, dan de zaag aan het handvat optillen.

TRANSPORT

Indien de machine moet worden getransporteerd, zet u haar in de originele verpakking waarin zij geleverd is, en let u er hierbij op dat zij in de juiste positie ingebracht wordt (zie pijlen op de doos). Let a.u.b. precies op de ideogrammen op de verpakking, omdat deze aangeven hoeveel dozen er op pallets of op elkaar kunnen worden gestapeld.

Indien mogelijk dient de lading met kabels of veiligheidsriemen te worden vastgezet, zodat er tijdens het transport geen verschuivingen optreden of zelfs delen van de lading eruit vallen.

POSITIONERING/WERKPLAATS

Plaats de machine op een werkbank of op een vlakke sokkel, zodat het apparaat zo stabiel mogelijk staat.

Tijdens het werk moet rekening worden gehouden met de ergonomische factoren; de ideale hoogte van de werktafel of van de sokkel wordt bereikt wanneer het basisvlak of het bovenste werkvlak 90 tot 95 cm boven de vloer staat. De machine moet zodanig worden gepositioneerd dat er minimaal 80 cm vrije ruimte om haar heen is, en wel in alle richtingen, zodat de reinigings- en onderhoudswerkzaamheden en de vereiste instellingen kunnen worden uitgevoerd met inachtneming van de veiligheidsvoorwaarden en met voldoende bewegingsruimte.

ATTENTIE: stel de machine op in een zone die geschikt is met betrekking tot de omgevingscondities en de verlichting. Vergeet nooit dat de algemene omgevingscondities tijdens het werk een extreem belangrijke rol spelen bij de preventie van ongevallen.

Fig. 2

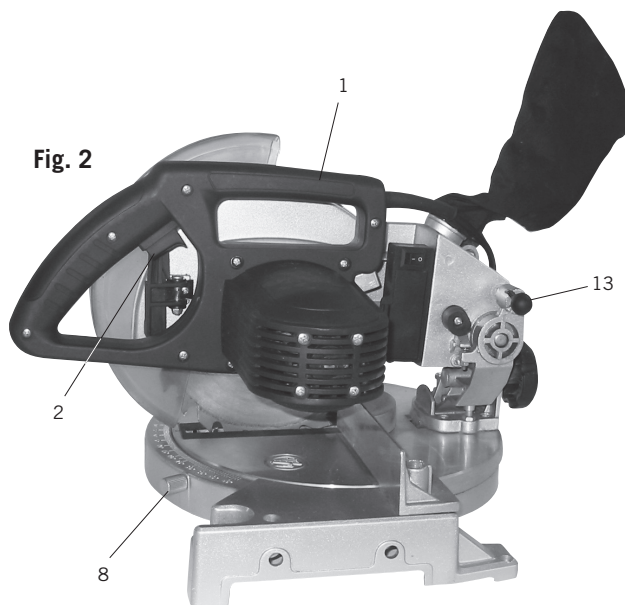
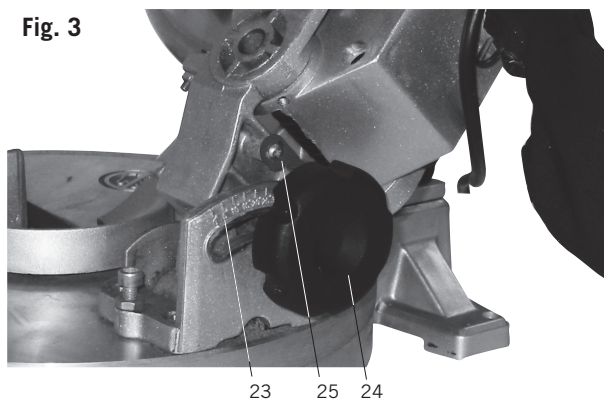

Fig. 3



magnetotermisk beskyttelsesanordning, der beskytter alle ledninger mod kortslutninger og overbelastninger.

Denne beskyttelsesanordning kan iht. maskinens efterfølgende anførte elektriske egenskaber anbringes på motoren.

BEMÆRK: Din rundsavs elektriske anlæg er forsynet med et underspændingsrelæ, som automatisk åbner strømkredsen, hvis spændingen synker til under en forskrevet minimalværdi, og som forhindrer, at maskinen igen starter automatisk, når spændingen igen når normalværdien.

Skulle der ske et utilsigtet maskinstop, er det ikke så slemt. Kontrollér, om der virkelig har fundet et spændingsfald sted i netanlægget.

Indstillinger

GIV AGT: Inden du foretager en af de i de følgende afsnit beskrevne indstillingsarbejder, bedes du kontrollere, om maskinens motor er slukket.

Kappedrift:

Svingning af bordplade (afb. 2)

Saven kan drejes til venstre og til højre med bordpladen. Ved hjælp af skalaen er det muligt at indstille vinklen helt nøjagtigt. Vinklerne 0°-45° kan indstilles hurtigt og nøjagtigt ved indstillingen efter 15°, 22,5°, 30°.

For at dreje bordpladen, løsnes fikseringsskruen (8) og drej aggregatet med håndtaget (1) indtil den ønskede vinkel er nået.

Herefter sikres maskinen med fikseringsskruen (8).

Hældning af saveaggregatet (afb. 3)

Saveaggregatet kan hældes med en vinkel på 45°.

Løsn håndtag (24) på maskinens bagside og hæld iht. skalaen aggregatet i den ønskede vinkelposition. Vinklen kan fikseres vha. skala (23) og viser (25). Derefter skal håndtaget spændes igen.

AANSLUITING OP HET STROOMNET

Controleer of de netinstallatie waarop u de machine aansluit, volgens de normen geaard is en of het stopcontact in goede staat verkeert.

Wij willen u eraan herinneren dat er een magnetothermische beveiligingsvoorziening vóór de netinstallatie moet zijn geschakeld die alle leidingen tegen kortsluitingen en overbelastingen beveiligt.

Deze beveiligingsvoorziening kan ook op grond van de hieronder vermelde elektrische eigenschappen van de machine op de motor worden aangebracht.

N.B.: De elektrische installatie van uw cirkelzaag is voorzien van een onderspanningrelais dat automatisch het stroomcircuit opent, wanneer de spanning beneden de vooraf bepaalde minimale waarde zakt, en voorkomt dat de machine weer automatisch opnieuw in bedrijf wordt gesteld, wanneer de spanning weer normale waarden bereikt.

Indien de machine per ongeluk mocht stoppen, is dat niet erg. Controleer of er werkelijk een verlaging van de spanning in de netinstallatie heeft plaatsgehad.

Instellingen

ATTENTIE: controleer of de motor van de machine uitgeschakeld is voordat u één van de in de volgende paragrafen omschreven instelwerkzaamheden uitvoert.

Afkortbedrijf:

Zwenken van het tafelblad (fig. 2)

Met hulp van de draaitafel, de afkort-verstekzaag kan worden gedraaid naar rechts en naar links.

Een absoluut exacte hoekinstelling is mogelijk met hulp van de schaal. Door de raster van 15°, 22,5°, 30°, elke hoek kan exact worden ingesteld tussen 0° en 45°.

Voor het draaien van de tafel, de blokschroef (8) losmaken en het aggregaat aan het handvat (1) draaien tot de gewenste hoek is bereikt. Tenslotte de schroef (8) aanhalen.

Neigen van het zaagaggregaat (fig. 3)

Het zaagaggregaat kan tot en met een hoek van 45° schuingezet worden.

Draai de handgreep (24) los aan de achterkant van de machine en zet het aggregaat volgens schaal schuin in de gewenste hoekpositie. De hoek kan aan de hand van de schaal (23) door middel van een wijzer (25) worden vastgesteld. Vervolgens dient de handgreep weer te worden vastgedraaid.

Fig. 4

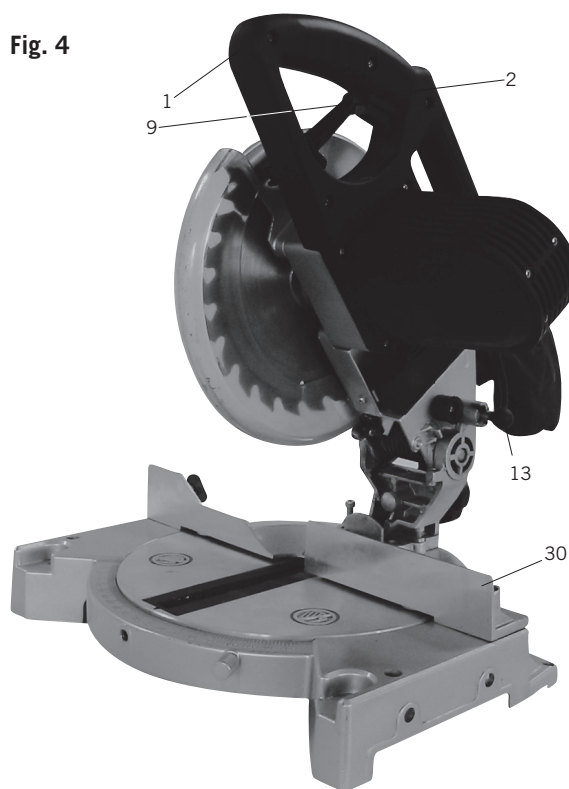
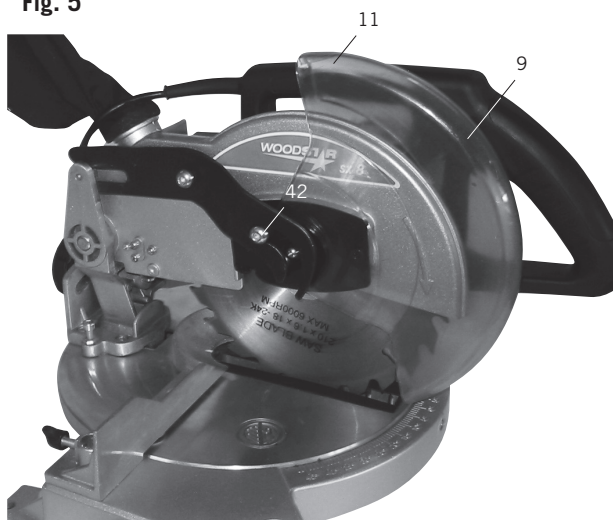

Fig. 5



Arbejdshenvisninger:

Kappedrift (afb. 4)

- Lås sikkerhedsknappen (13).
- Løft saveaggregatet i håndtaget (1), indtil det fikses i øverste position
- Tryk samtidigt emnet ensartet til anslagsskinne (30), vær opmærksom på, at din hånd befinder sig uden for savklingens saveområde.
- Med den højre hånd på håndtaget (1) trykker du på spærrehåndtaget (9), således at aggregatet kan svinges nedad.
- Nach Drücken der Starttaste (2) läuft der Motor an.
- Før langsomt savklingen hen til emnet og sav det igennem med moderat tryk.
- Sving igen aggregatet i den øverste udgangsstilling, indtil det fikses.
- Slip håndtaget (1), således at motoren slukker.

Savklingeudskiftning (afb. 5)

- Træk stikket ud.
- Indstil saven i positionen "savdrift".
- Løsn heksagonal skruen (42).
- Afmonter den bevægelige beskyttelse af savbladet (11) ved at skubbe bolten ind (9) og løfte savbladet s beskyttelse på samme tid således at bladet er fri.
- Løsn savbladets monteringskrue (**Bemærk: skruen drejer mod venstre**)
- Fjern skruen og spændeskiven fra savbladet.
- Løft savbladet forsigtigt ud (Fare for kvæstelser på grund af savtænderne)
- Sæt det nye savblad på flangen.
- Vær opmærksom på savbladets rotationsretning.
- Sæt den ydre savbladsflange tilbage på plads og fastgør skruerne forsvarligt.
- Sæt savbladsbeskyttelsen tilbage i den korrekte position og fastgør skruen (42).

Werkinstructies

Afkortbedrijf (fig. 4)

- De sperknop (13) losmaken
- Zaagaggregaat aan de handgreep (1) optillen totdat deze in de bovenste positie vastklikt.
- Druk het werkstuk gelijkmatig tegen de aanslagspanning (30), let er hierbij op dat uw hand buiten het zaagbereik van het zaagblad is.
- Met de rechterhand aan de handgreep (1) drukt u op de arrêteerpal (9), zodat het aggregaat naar beneden kan worden gedraaid.
- Nach Drücken der Starttaste (2) läuft der Motor an.
- Breng het zaagblad langzaam naar het werkstuk en zaag dit met niet al te grote druk door.
- Draai het aggregaat weer naar de bovenste uitgangsstand totdat dit vastklikt.
- Laat de handgreep (1) los, zodat de motor zich uitschakelt.

Wisseling van het zaagblad (Abf. 5)

- Stekker uit het stopcontact trekken.
- Zeskantschroef (42) losmaken.
- Door drukken op de blokkade (9) de bescherming van het zaagblad (11) losmaken en het bescherming optillen tot het zaagblad vrij is.
- De zaagbladschroef losmaken (Attentie: linkse schroefdraad).
- Schroef en zaagbladflens verwijderen.
- Het zaagblad voorzichtig verwijderen (gevaar van verwonding door de tanden van de zaag).
- Het nieuwe zaagblad op de inner flens zetten (letten op de draairichting van het zaagblad).
- Het buitenste flens monteren en de schroef vastzetten.
- De bescherming van het zaagblad weer in de correcte positie brengen en de schroef (42) vastzetten.

⚠ El-tilslutning

Den installerede elektromotor er tilsluttet, så den er driftsklar. Tilslutningen opfylder de gældende YDE- og DIN-bestemmelser. Nettilslutningen hos kunden samt de anvendte forlængerkabler skal opfylde disse forskrifter.

Vigtige henvisninger

Ved overbelastning kobler motoren automatisk fra. Efter en afkølingsperiode (varierer) kan motoren atter slås til.

Defekte el-tilslutningskabler

Der opstår ofte skader på isoleringen på el-tilslutningskabler.

Årsageme kan være:

- tryksteder, når kablet føres gennem vindues- eller dørspalter.
- knæksteder gennem ukorrekt fastgørelse eller føring af tilslutningskablet.
- snitsteder som opstår ved, at kablet køres over.
- isoleringsskader som opstår ved, at stikket rives ud af stikkontakten.
- revner p.g.a. at isoleringen er gammel.

Sådanne defekte el-tilslutningskabler må ikke anvendes og er på grund af isoleringsskademe livsfarlige.

El-tilslutningskabler skal regelmæssigt kontrolleres for skader. Sørg for, at el-kablet ikke er forbundet med strømnettet under kontrollen. El-tilslutningskabler skal opfylde de gældende VDE- og DIN-bestemmelser. Brug kun tilslutningskabel med betegnelsen H 07 RN. Forskriftene kræver, at typebetegnelsen er påtrykt kableme.

Een-fasemotor

- Netspændingen skal være 230 Volt I 50 Hz.
- Forlængerkabler på op til 25 meter skal have en diameter på mindst 1,5 kvadratmillimeter, kabler på over 25 meter mindst 2,5 kvadratmillimeter.

Tilslutninger og reparationer på det elektriske udstyr må kun udføres af en el-fagmand.

Tilslutningsdiagrammet befinder sig i motor-klemkassen.

Ved henvendelser bedes De anføre følgende data:

- Motorfabrikat
- Motorens strømart
- Data fra maskinens typeskilt
- Data fra afbryderens typeskilt

Ved returnering af motoren skal De altid indsende den komplette drivenhed med afbryder.

Tilbehør

SAVSMULDSUDSUGNING

Rundsaven er udrustet med en udsugningsstuds, hvortil der kan tilsluttes et udsugningsanlæg. Valgfrit kan der også anbringes en støvsæk (option).

Udsugningsanlæggets slange bliver fastgjort med et spæn-

Electrische aansluiting

De geïnstalleerde electromotor is klaar voor gebruik aangesloten.

De netaansluiting bij de klant en het gebruikte verlengsnoer moeten aan de geldige voorschriften voldoen.

Belangrijke opmerking

Bij overbelasting van de motor wordt deze automatisch uitgeschakeld. Na een afkoelperiode (van tijd tot tijd verschillend) kan de motor weer worden ingeschakeld.

Beschadigde electro-aansluitings-kabels

Aan elektrische aansluitingskabels ontstaan vaak isolatieschaden. Oorzaken zijn:

- Kneuzingen, als de aansluitingskabel door venster- of deurkieren geleid wordt.
- Knikken door onjuiste bevestiging of geleiding van de aansluitingskabel.
- Sneeën door over de aansluitingskabel heen te rijden.
- Isolatieschaden door het uitrukken uit het stopcontact.
- Scheuren door veroudering van de isolatie.

Zulke beschadigde electro-aansluitingskabels mogen niet gebruikt worden en zijn door de isolatieschaden **levensgevaarlijk**.

Electrische aansluitingskabels regelmatig op schade controleren. Let u er op, dat tijdens het controleren de aansluitingskabel niet op het stroomnet is aangesloten.

Electrische aansluitingskabels moeten aan de voor uw land geldende bepalingen voldoen.

Wisselstroommotor

- De netspanning moet overeenkomen met de gegevens op het typeplaatje van de motor.
- Verlengsnoeren moeten bij een lengte van 25 m een doorsnede van 1,5 mm² hebben, bij een lengte van meer dan 25 m ten minste 2,5 mm².
- De netaansluiting heeft een zekering van 16 A traag.
- De netaansluiting moet een zekering van maximaal 16 A hebben.
- Bij de aansluiting op het net of bij verandering van standplaats moet de draairichting worden gecontroleerd; eventueel moet de polariteit worden verwisseld.

Aansluitingen en reparaties aan de elektrische installatie mogen alleen door een bevoegd electro-vakman worden uitgevoerd.

Bij vragen a.u.b. de volgende gegevens aangeven:

- fabrikant van de motor
- stroomsoort van de motor
- gegevens van het typeplaatje van de machine
- gegevens van het typeplaatje van de schakelaar

Bij het terugzenden van de motor altijd de volledige aandrijvingseenheid met schakelaar opsturen.

Accessoires

ZAAGSELAFZUIGING

De cirkelzaag kan worden uitgerust met een afzuigaansluiting waarop een afzuiginstallatie kan worden aangesloten. Naar keuze kan ook een stofzak (optie) worden aangebracht.

debånd på udsugningsstudsens.

Vi anbefaler dig regelmæssigt at tømme sugeanordningens sæk eller beholder og at rense filteret.

Udsugningsanlæggets lufthastighed skal mindst udgøre 30 meter pr. sekund.

Vedligeholdelse

- Reparations- vedligeholdelses- og rengøringsarbejder samt afhjælpning af funktionsforstyrrelser må kun foretages, når der er slukket for motoren.
- Efter reparations- og vedligeholdelsesarbejder skal samtlige beskyttelses- og sikkerhedsanordninger straks monteres igen.

NORMALE VEDLIGEHOLDELSesarbejder

De normale vedligeholdelsesarbejder kan også foretages af ikke-uddannet personale og er alle beskrevet i de forrige afsnit og i dette kapitel.

1. Rundsaven skal ikke smøres, da den altid saver tørre flader (også aluminium og lette legeringer); alle bevægelige maskinorganer er selvsmørende.
2. Ved vedligeholdelsesarbejder skal de personlige beskyttelsesmidler om muligt altid bæres (beskyttelsesbrille og handsker).
3. Fjern savspånerne regelmæssigt ved at rengøre savezone og støtteflader.
Vi anbefaler brug af en sugeanordning eller en pensel.
GIV AGT: Anvend ikke trykluft !
4. Kontrollér regelmæssigt savklingen: skulle der opstå problemer, skal du lade den slibe af en fagmand eller udskifte den, alt efter tilstand.

SERVICE

Skulle specialpersonale måtte tilkaldes til usædvanlige vedligeholdelsesarbejder eller reparationer inden for garantiperioden og derefter, så henvend dig venligst til et af os anbefalet servicested eller direkte til producenten.

De slang van de afzuiginstallatie wordt met een klem op de afzuigaansluiting bevestigd. Wij adviseren u van tijd tot tijd de zak of het reservoir van de afzuigvoorziening leeg te maken en het filter te reinigen.

De luchtsnelheid van de afzuiginstallatie moet minimaal 30 meter per seconde bedragen.

Onderhoud

- Reparatie-, onderhouds- en reinigingswerkzaamheden en het verhelpen van storingen principieel alleen met uitgeschakelde aandrijving verrichten.
- Alle bescherm- en veiligheidsinrichtingen moeten na afloop van de reparatie- en onderhoudswerkzaamheden meteen weer gemonteerd worden.

NORMALE ONDERHOUDSWERKZAAMHEDEN

De normale onderhoudswerkzaamheden kunnen ook door niet geschoold personeel worden uitgevoerd en staan in de voorafgaande paragrafen en in dit hoofdstuk omschreven.

1. De cirkelzaag moet niet worden gesmeerd, omdat zij altijd droge vlakken zaagt (ook aluminium en lichte legeringen); alle bewegende machineonderdelen zijn zelf-smerend.
2. Bij de onderhoudswerkzaamheden moeten, indien mogelijk, altijd de persoonlijke beschermingsmiddelen worden gedragen (veiligheidsbril en handschoenen).
3. Verwijder zaagspaanders regelmatig door de zaagzone en de oplegvlakken te reinigen.
Wij adviseren een zuigvoorziening of een borstel te gebruiken.

ATTENTIE: gebruik geen perslucht!

4. Controleer van tijd tot tijd het zaagblad: als er bij het zagen problemen opduiken, moet u dit door een vakman opnieuw laten slijpen of, afhankelijk van zijn staat, vervangen.

SERVICE

Indien er voor buitengewone onderhoudswerkzaamheden of voor reparaties tijdens de garantietijd en daarna vakpersoneel moet worden ingeschakeld, wendt u dan altijd tot een door ons geadviseerde servicewerkplaats of rechtstreeks tot de fabrikant.

Fejlafhjælpning

Fejl	Mulig årsag	Afhjælpning
Motoren fungerer ikke	Motor, kabel eller stik defekt, sikringer sprunget	Lad maskinen kontrollere af en fagmand. Reparer aldrig selv motoren. Fare! Kontrollér sikringer, udskift evt
Motoren starter langsomt og når ikke driftshastighed	Spænding for lav, vikling beskadiget, kondensator defekt	Lad spændingen kontrollere af elektricitetsværket. Lad motoren kontrollere af en fagmand. Lad kondensatoren udskifte af en fagmand
Motoren støjer for meget	Vikling beskadiget, motor defekt	Lad motoren kontrollere af en fagmand
Motoren opnår ikke fuld ydelse	Strømkredse i netanlægget overbelastet (lamper, andre motorer, etc.)	Anvend ikke andre apparater eller motorer på den samme strømkreds
Motor bliver let overophedet	Overbelastning af motoren, utilstrækkelig køling af motoren	Forhindr overbelastning af motoren under savning, fjern støv fra motoren, således at en optimal køling er sikret
Foringet saveydelse ved savning	Savklinge for lille (slebet for ofte)	Indstil saveaggregatets slutanslag igen
Savesnittet er ru eller bølget	Savklinge er sløv, tandform ikke egnet til materialetykkelsen	Slib savklingen efter hhv. monter en egnet savklinge
Emnet er opradset hhv. splintret	Savetrykket er for højt hhv. savklingen er ikke egnet til anvendelsen	Monter en egnet savklinge

Verhelpen van storingen

Storing	Mogelijke oorzaak	Verhelpen
Motor functioneert niet	Motor, kabel of stekker defect, zekeringen doorgebrand	Machine door de vakman laten controleren. Nooit motor zelf repareren. Gevaar! Zekeringen controleren, evt. vervangen
De motor start langzaam op en bereikt geen bedrijfssnelheid	Spanning te laag, wikkelingen beschadigd, condensator doorgebrand	Spanning door elektriciteitsbedrijf laten controleren. Motor door een vakman laten controleren. Condensator door een vakman laten vervangen
Motor maakt teveel lawaai	Wikkelingen beschadigd, motor defect	Motor door een vakman laten controleren
Motor bereikt vol vermogen niet	Stroomcircuits in netinstallatie overbelast (lampen, andere motoren, etc)	Gebruik geen andere apparatuur of motoren op hetzelfde stroomcircuit
Motor raakt gemakkelijk oververhit	Overbelasting van de motor, onvoldoende koeling van de motor	Overbelasting van de motor tijdens het zagen voorkomen, stof van de motor verwijderen, zodat een optimale koeling van de motor gegarandeerd is
Verminderd zaagvermogen tijdens het zagen	Zaagblad te klein (te vaak geslepen)	Eindaanslag van het zaagaggregaat opnieuw instellen
Zaagsnede is ruw of golvend	Zaagblad bot, tandvorm niet geschikt voor de materiaaldikte	Zaagblad opnieuw slijpen resp. geschikt zaagblad gebruiken
Werkstuk scheurt uit resp. versplintert	Zaagdruk te hoog of zaagblad voor dit gebruik niet geschikt	Geschikt zaagblad gebruiken

EG-conformiteitsverklaring

Hiermee verklaren wij, **Woodster GmbH**, Günzburger Str. 69, D-89335 Ichenhausen, dat de constructie, bouwwijze en uitvoering van de hieronder vermelde machine zoals ze door ons wordt verkocht, in overeenstemming is met de desbetreffende bepalingen van de onderstaande EG-richtlijnen.

De verklaring is niet langer geldig als er wijzigingen worden aangebracht aan de machine.

Naam van de machine:

Kap- en verstekzagen

Machinetype:

sx 8

Toepasselijke EG-richtlijnen

**U-maskinforakrift 98/37/EG (< 28.12.2009),
EU-maskinforakrift 2006/42/EG (> 29.12.2009),
EU-lavspenningsforakrift 2006/95/EWG,
EU-EMVforakrift 2004/108/EWG.**

Gældende harmoniserede europæiske normer, især

EN 61029-1/A12:2003, EN 61029_1A, EN 55014-1/A2:2002, EN 61000-3-3/A2:2005, EN 610003-3/A2:2005, EN 61000-3-11:2000, EN 55014-2/A1:2001, EN 61029-2-9:2002

Aangemeld bij folgenbijlage VII:

**TÜV Süd Produkt Service GmbH
Zertifizierstelle
Riedlerstraße 65
D-80339 München**

Gebruikt voor:

GS-Zertifikat Z1A 0701 44390 209

Plaats, datum:

Ichenhausen, 01.07.2009



Handtekening:

i.o. T. Honigmann, Managing director

EU-overensstemmelseserklæring

Hermed erklærer vi, **Woodster GmbH**, Günzburger Str. 69, D-89335 Ichenhausen at den i det nedenstående betegnede maskine på grundlag af dens konstruktion og byggermåde samt i den af os markedsførte udførelse opfylder de gældende bestemmelser i nedenstående EU-direktiver.

Ændres maskinen uden forudgående aftale med os, mister denne erklæring sin gyldighed.

Betegnelse af maskinen:

Afkorter- og Geringssag

Maskintype:

sx 8

Gældende EU-direktiver:

**EG-machinerichtlijn 98/37/EG (< 28.12.2009),
EG-machinerichtlijn 2006/42/EG (> 29.12.2009),
EG-laagspenningsrichtlijn 2006/95/EWG,
EG-EMV richtlijn 2004/108/EWG.**

Toegepaste, geharmoniseerde Europese normen, in het bijzonder

EN 61029-1/A12:2003, EN 61029_1A, EN 55014-1/A2:2002, EN 61000-3-3/A2:2005, EN 610003-3/A2:2005, EN 61000-3-11:2000, EN 55014-2/A1:2001, EN 61029-2-9:2002

Anmeldelsessted

**TÜV Süd Produkt Service GmbH
Zertifizierstelle
Riedlerstraße 65
D-80339 München**

Tilsluttet till:

GS-Zertifikat Z1A 0701 44390 209

Sted, dato:

Ichenhausen, 01.07.2009



Underskrift:

psta T. Honigmann, Managing director







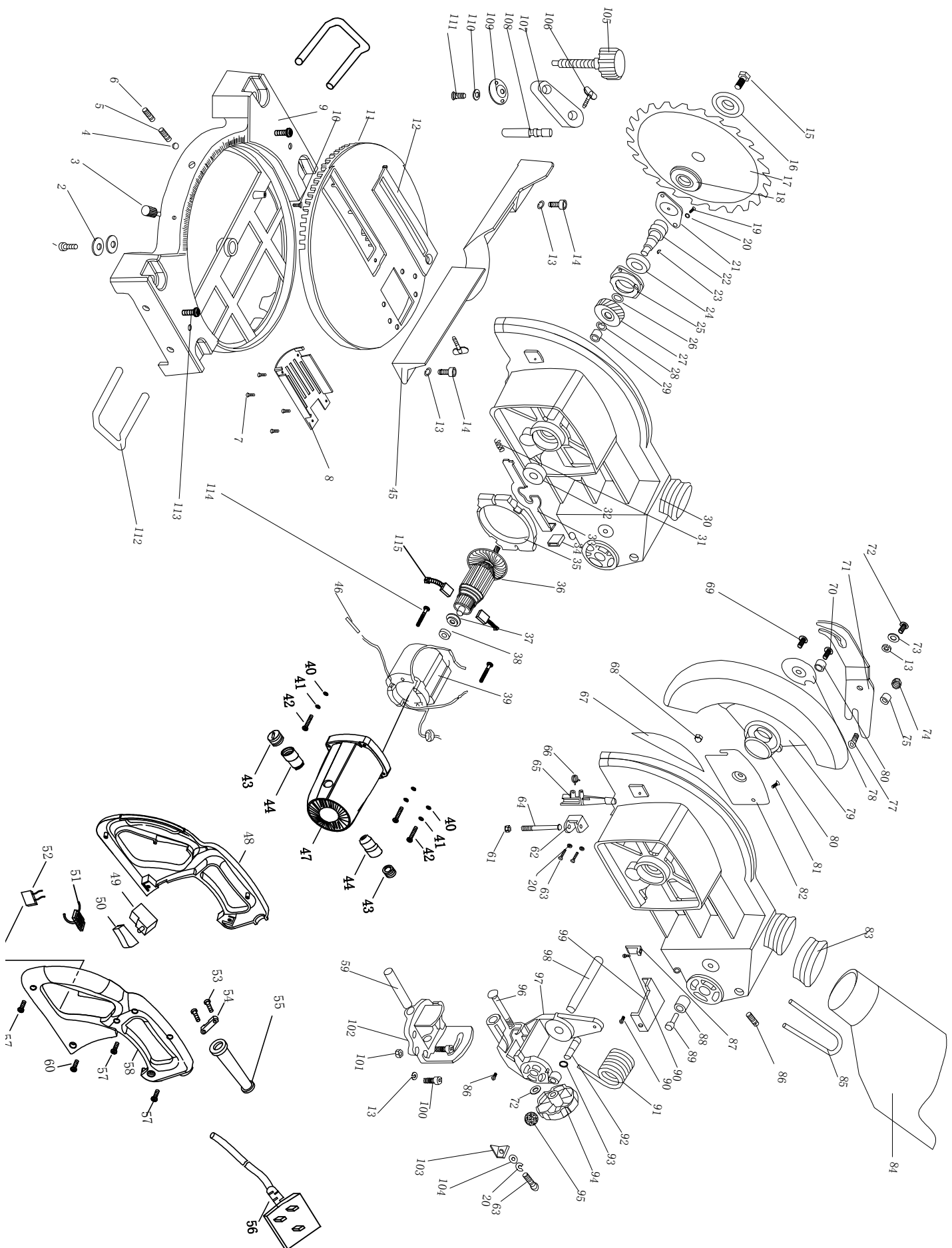

Garantie D

Offensichtliche Mängel sind innerhalb von 8 Tagen nach Erhalt der Ware anzuzeigen, andernfalls verliert der Käufer sämtliche Ansprüche wegen solcher Mängel. Wir leisten Garantie für unsere Maschinen bei richtiger Behandlung auf die Dauer der gesetzlichen Gewährleistungsfrist ab Übergabe in der Weise, dass wir jedes Maschinenteil, das innerhalb dieser Zeit nachweisbar in Folge Material- oder Fertigungsfehler unbrauchbar werden sollte, kostenlos ersetzen. Für Teile, die wir nicht selbst herstellen, leisten wir nur insoweit Gewähr, als uns Gewährleistungsansprüche gegen die Vorlieferanten zustehen. Die Kosten für das Einsetzen der neuen Teile trägt der Käufer. Wandlungs- und Minderungsansprüche und sonstige Schadensersatzansprüche sind ausgeschlossen.

Warranty

Apparent defects must be notified within 8 days from the receipt of the goods. Otherwise, the buyer's rights of claim due to such defects are invalidated. We guarantee for our machines in case of proper treatment for the time of the statutory warranty period from delivery in such a way that we replace any machine part free of charge which provably becomes unusable due to faulty material or defects of fabrication within such period of time. With respect to parts not manufactured by us we only warrant insofar as we are entitled to warranty claims against the upstream suppliers. The costs for the installation of the new parts shall be borne by the buyer. The cancellation of sale or the reduction of purchase price as well as any other claims for damages shall be excluded.

Garantie FR

Des défauts visibles doivent être signalés au plus tard 8 jours après la réception de la marchandise, sans quoi l'acheteur perd tout droit à des redevances pour de tels défauts. Nous garantissons nos machines, dans la mesure où elles sont maniées correctement, pour la durée légale de garantie à compter de la remise dans ce sens que nous remplaçons gratuitement toute pièce de la machine devenue inutilisable durant cette période pour des raisons d'erreur de matériau ou de fabrication. Toutes pièces que nous ne fabriquons pas nous-mêmes ne sont garanties que si nous possédons des droits à la garantie vis-à-vis des fournisseurs respectifs. Les frais pour la mise en place des nouvelles pièces sont à la charge de l'acheteur. Tous droits à réhabilitation et toutes prétentions à diminutions ainsi que tous autres droits à l'indemnité sont exclus.

Garanzia I

Vizi evidenti vanno segnalati entro 8 giorni dalla ricezione della merce, altrimenti decadono tutti i diritti dell'acquirente inerenti a vizi del genere. Appurato un impiego corretto da parte dell'acquirente, garantiamo per le nostre macchine per tutto il periodo legale di garanzia a decorrere dalla consegna in maniera tale che sostituiamo gratuitamente qualsiasi componente che entro tale periodo presenti dei vizi di materiale o di fabbricazione tali da renderlo inutilizzabile. Per componenti non fabbricati da noi garantiamo solo nella misura nella quale noi stessi possiamo rivendicare diritti a garanzia nei confronti dei nostri fornitori. Le spese per il montaggio dei componenti nuovi sono a carico dell'acquirente. Sono escluse pretese di risoluzione per vizi, di riduzione o ulteriori pretese di risarcimento danni.

Garantía

Los defectos evidentes deberán ser notificados dentro de 8 días después de haber recibido la mercancía, de lo contrario el comprador pierde todos los derechos sobre tales defectos. Garantizamos nuestras máquinas en caso de manipulación correcta durante el plazo de garantía legal a partir de la entrega. Sustituiremos gratuitamente toda pieza de la máquina que dentro de este plazo se torne inútil a causa de fallas de material o de fabricación. Las piezas que no son fabricadas por nosotros mismos serán garantizadas hasta el punto que nos corresponda garantía del suministrador anterior.

Los costes por la colocación de piezas nuevas recaen sobre el comprador. Están excluidos derechos por modificaciones, aminoraciones y otros derechos de indemnización por daños y perjuicios.

Garantia

Para este aparelho concedemos garantia de 24 meses. A garantia cobre exclusivamente defeitos de material ou de fabricação. Peças avariadas são substituídas gratuitamente. cabe ao cliente efetuar a substituição. Assumimos a garantia unicamente de peças genuínas scheppach.

Não há direito à garantia no caso de: peças de desgaste, danos de transporte, danos causados pelo manejo indevido ou pela desatenção as instruções de serviço, falhas da instalação elétrica por inobservância das normas relativas á electricidade.

Além disso, a garantia só poderá ser reivindicada para aparelhos que não tenham sido consertados por terceiros.

O cartão de garantia só vale em conexão com a fatura.

Garantie NL

Zichtbare gebreken moeten binnen de 8 dagen na ontvangst van de goederen worden gemeld, zo niet verliest de verkoper elke aanspraak op grond van deze gebreken. Onze machines worden geleverd met een garantie voor de duur van de wettelijke garantietermijn. Deze termijn gaat in vanaf het moment dat de koper de machine ontvangt. De garantie houdt in dat wij elk onderdeel van de machine dat binnen de garantietermijn aantoonbaar onbruikbaar wordt als gevolg van materiaal- of productiefouten, kosteloos vervangen. De garantie vervalt echter bij verkeerd gebruik of verkeerde behandeling van de machine. Voor onderdelen die wij niet zelf produceren, geven wij enkel de garantie die wij zelf krijgen van de oorspronkelijke leverancier. De kosten voor de montage van nieuwe onderdelen vallen ten laste van de koper. Eisen tot het aanbrengen van veranderingen of het toestaan van een korting en overige schadeloosstellingsclaims zijn uitgesloten.

Takuu SF

Ilmeisistä puutteista tulee ilmoittaa kahdeksan päivän kuluessa tavaran vastaanottamisesta. Muutoin ostaja ei voi vaatia korvausta ko. puutteista. Annamme takuun oikein käsitellyille koneillemme lakisääteiseksi takuujaksi tavaran luovutuksesta alkaen siten, että vaihdamme korvauksetta minkä tahansa koneenosan, joka osoittautuu tämän ajan kuluessa käyttökelvottomaksi raaka-aine- tai valmistusvirheestä johtuen. Osille, joita emme valmista itse, annamme takuun vain mikäli osien toimittaja on antanut niistä takuun meille. Uusien osien asennuskustannukset maksaa ostaja. Purku- ja vähennysvaatimukset ja muut vahingonkorvausvaatimukset eivät tule kysymykseen.

Garanti S

Med denna maskin följer en 24 månaders garanti. Garantin täcker endast material- och konstruktionsfel. Defekta delar ersätts utan omkostningar, men kunden står för installationen. Vår garanti täcker endast original Woodster-delar. Anspråk på garanti öreligger inte för: garantin täcker ej, transportskador, skador orsakade av felaktig behandling och då skötselöfreskrifter inte beaktats. Vidare kan garantikrav endast ställas för maskiner som inte har reparerats av tredje part.

Garanti NO

På denne maskinen gir vi 24 måneders garanti. Garantien omfatter materiel eller fabriksjonsfeil. Deler med feil blir erstattet uten omkostninger. Selve utskiftingen må kunden selv utføre. Vi overtar kun garanti for originale Woodster deler. Garantien omfatter ikke: Slidedeler. Transportskader. Skader forårsaket av ukyndig eller uforsiktig bruk. Garantikrav blir bare imøtekomet såfremt reparasjoner ikke er utført av tredje person.

Garanti DK

På denne maskine yder vi Dem 24 måneders garanti. Garantien dækker udelukkende materiale- eller fabrikationsfejl. Defekte dele erstattes uden omkostninger, udskiftingen af delene foretages af kunden. Vi yder kun garanti for originale Woodster-dele. Garantien dækker ikke: Transportskader, sliddele, skader p.g.a. ukorrekt behandling eller manglende overholdelse af driftsvejledningen. Endvidere kan garantikravet kun gøres gældende for maskiner, hvor der ikke er foretaget reparationer gennem tredjepart.

Händler: Dealer: Vendeur: Rivenditore: Handelaar: Comerciante: Revededor: Återförsäljare: Myyjä: Förhandler: Forhandler: Trgovec:	Gerätetype: Appliance type: Type d'appareil: Tipo d'apparecchio: Type: Tipo di máquina:	Tipo de aparelho: Maskin typ: Kone: Apparat type: Maskintype: Tip naprave:
	Gerätenummer: Serial number: Numéro de l'appareil: N. dell'apparecchio: Nummer: Numero de la máquina:	Número do aparelho: Maskin nr: Koneen numero: Apparat nummer: Maskinnummer: Serijska številka: