

Art.Nr.
3018201916 / 3018201903

3018201001 | 04/2015

























KITY

BC1600



D	Abbruchhammer Original-Anleitung
DK	Nedbrydningshammer Oversættelse fra den originale brugervejledning
EST	Purustushaamer Juhised
LAT	Atskaldāmurs Tulkojums no lietošanas instrukcijas oriģināla

LIT	Griovimo plaktukas Originali instrukcija
FR	Marteau Burineur Piqueur Instructions originales
IT	Martello demolitore Manuale d'istruzioni originale
HU	Bontókalapács Eredeti útmutató

<p>DE</p> 	<p>Nur für EU-Länder. Werfen Sie Elektrowerkzeuge nicht in den Hausmüll! Gemäß europäischer Richtlinie 2012/19/EU über Elektro- und Elektronik-Altgeräte und Umsetzung in nationales Recht müssen verbrauchte Elektrowerkzeuge getrennt gesammelt und einer umweltgerechten Wiederverwertung zugeführt werden.</p>	<p>SK</p> 	<p>Kun for EU-lande. Elværkøjt må ikke bortskaffes som almindeligt affald! I henhold til det europæiske direktiv 2012/19/EF om bortskaffelse af elektriske og elektroniske produkter og gældende national lovgivning skal brugt elværktøj indsamles separat og bortskaffes på en måde, der skåner miljøet mest muligt.</p>
<p>GB</p> 	<p>Only for EU countries. Do not dispose of electric tools together with household waste material! In observance of European directive 2012/19/EC on wasted electrical and electronic equipment and its implementation in accordance with national law, electric tools that have reached the end of their life must be collected separately and returned to an environmentally compatible recycling facility.</p>	<p>SI</p> 	<p>Samo za države EU. Elektricnega orodja ne odstranjujete s hisnimi odpadki! V skladu z Evropsko direktivo 2012/19/EG o odpani električni in elektronski opremi in z njenim izvajanjem v nacionalni zakonodaji je treba električna orodja ob koncu njihove življenjske dobe loceno zbirati in jih predati v postopek okulju prijaznega recikliranja.</p>
<p>FR</p> 	<p>Pour les pays européens uniquement. Ne pas jeter les appareils électriques dans les ordures ménagères! Conformément à la directive européenne 2012/19/EG relative aux déchets d'équipements électriques ou électroniques (DEEE) et à sa transposition dans la législation nationale, les appareils électriques doivent être collectés à part et être soumis à un recyclage respectueux de l'environnement.</p>	<p>HU</p> 	<p>Csak EU-országok számára. Az elektromos kéziszerszámokat ne dobja a háztartási szeméttbe! A használt villamos és elektronikai készülékekről szóló 2012/19/EK irányelv és annak a nemzeti jogba való átültetése szerint az elhasznált elektromos kéziszerszámokat külön kell gyűjteni, és környezetbarát módon újra kell hasznosítani.</p>
<p>IT</p> 	<p>Solo per Paesi EU. Non gettare le apparecchiature elettriche tra i rifiuti domestici! Secondo la Direttiva Europea 2012/19/CE sui rifiuti di apparecchiature elettriche ed elettroniche e la sua attuazione in conformità alle norme nazionali, le apparecchiature elettriche esauste devono essere raccolte separatamente, al fine di essere reimpiagate in modo eco-compatibile.</p>	<p>HR</p> 	<p>Samo za EU-države. Električne alate ne odlažite u kućne otpatke! Prema Europskoj direktivi 2012/19/EG o starim električnim i elektroničkim strojevima i usklađivanju s hrvatskim pravom istrošeni električni alati moraju se sakupljati odvojeno i odvesti u pogon za reciklažu.</p>
<p>NL</p> 	<p>Alleen voor EU-landen. Geef elektrisch gereedschap niet met het huisvuil mee! Volgens de Europese richtlijn 2012/19/EG inzake oude elektrische en elektronische apparaten en de toepassing daarvan binnen de nationale wetgeving, dient gebruikt elektrisch gereedschap gescheiden te worden ingezameld en te worden afgevoerd naar een recycle bedrijf dat voldoet aan de geldende milieu-eisen.</p>	<p>CZ</p> 	<p>Jen pro státy EU. Elektrické náradí nevyhazujte do komunálního odpadu! Podle evropské směrnice 2012/19/EG o nakládání s použitými elektrickými a elektronickými zařízeními a odpovídajících ustanovení právních předpisů jednotlivých zemí se použité elektrické náradí musí sbírat odděleně od ostatního odpadu a podrobit ekologicky šetrnému recyklování.</p>
<p>ES</p> 	<p>Sólo para países de la UE ¡No deseche los aparatos eléctricos junto con los residuos domésticos! De conformidad con la Directiva Europea 2012/19/CE sobre residuos de aparatos eléctricos y electrónicos y su aplicación de acuerdo con la legislación nacional, las herramientas eléctricas cuya vida útil haya llegado a su fin se deberán recoger por separado y trasladar a una planta de reciclaje que cumpla con las exigencias ecológicas.</p>	<p>PL</p> 	<p>Tylko dla państw UE. Proszę nie wyrzucać elektronarzędzi wraz z odpadami domowymi! Zgodnie z europejską Dyrektywą 2012/19/WE dot. zużytego sprzętu elektrycznego i elektronicznego oraz odpowiednikiem w prawie narodowym zużyte elektronarzędzia muszą być oddzielnie zbierane i wprowadzane do ponownego użytku w sposób nieszkodliwy dla środowiska.</p>
<p>PT</p> 	<p>Apenas para países da UE. Não deite ferramentas eléctricas no lixo doméstico! De acordo com a directiva europeia 2012/19/CE sobre ferramentas eléctricas e electrónicas usadas e a transposição para as leis nacionais, as ferramentas eléctricas usadas devem ser recolhidas em separado e encaminhadas a uma instalação de reciclagem dos materiais ecológica.</p>	<p>RO</p> 	<p>Numai pentru țările din UE. Nu aruncați echipamentele electrice la fel ca reziduurile menajere! Conform Directivei Europene 2012/19/EC privitoare la echipamente electrice și electronice scoase din uz și în conformitate cu legile naționale, echipamentele electrice care au ajuns la finalul duratei de viață trebuie să fie colectate separat și trebuie să fie preluate unei unități de reciclare.</p>
<p>SE</p> 	<p>Gäller endast EU-länder. Elektriska verktyg får inte kastas i hushållsoporna! Enligt direktivet 2012/19/EG som avser äldre elektrisk och elektronisk utrustning och dess tillämpning enligt nationell lagstiftning ska uttjänta elektriska verktyg sorteras separat och lämnas till miljövänlig återvinning.</p>	<p>EE</p> 	<p>Kehtib vaid EL maade suhtes. Ärge kasutage elektritööriistu koos majapidamisjäätmetega! Vastavalt EÜ direktiivile 2012/19/EC elektri- ja elektroonikaseadmete jäätmete osas ja kooskõlas igas riigis kehtivate seadustega, kehtib kohustus koguda kasutatud elektritööriistad eraldi kokku ja suunata need keskkonnasõbralikku taasinglusesse.</p>
<p>FI</p> 	<p>Koskee vain EU-maita. Älä hävittää sähkötyökalua tavallisen kotitalousjätteen mukana! Vanhoja sähkö- ja elektroniikkalaitteita koskevan EU-direktiivin 2012/19/ETY ja sen maakohtaisten sovellusten mukaisesti käytetyt sähkötyökalut on toimitettava ongelmajätteen keräyspisteeseen ja ohjattava ympäristöystävälliseen kierrätykseen.</p>	<p>LV</p> 	<p>Tikai attiecībā uz ES valstīm. Neutilizējiet elektriskas ierīces kopā ar sadzīves atkritumiem! Ievērojot Eiropas Direktīvu 2012/19/EC par elektrisko un elektronisko iekārtu atkritumiem un tās ieviešanu saskaņā ar nacionālo likumdošanu, elektriskas ierīces, kas nokalpojušas savu mūžu, ir jāsavāc atsevišķi un jāatgriež vidē draudzīgās pārstrādes vietās.</p>
<p>NO</p> 	<p>Kun for EU-land. Kast aldri elektroverktøy i husholdningsavfall! I henhold til EU-direktiv 2012/19/EF om kasserte elektriske og elektroniske produkter og direktivets iverksettning i nasjonal rett, må elektroverktøy som ikke lenger skal brukes, samles separat og returneres til et miljøvennlig gjenvinningsanlegg.</p>	<p>LT</p> 	<p>Tik ES šalims. Nemesti elektros prietaisų kartu su kitomis namų ūkio atliekomis! Pagal Europos Sąjungos direktyvą 2012/19/EB dėl elektros ir elektroninės įrangos atliekų ir jos vykdymo pagal nacionalinius įstatymus elektros įrankius, kurių tinkamumo naudoti laikas pasibaigė, reikia surinkti atskirai ir perduoti aplinkai nekenksmingo pakartotinio perdirbimo įmonei.</p>
<p>DK</p> 	<p>Kun for EU-lande. Elværkøjt må ikke bortskaffes som almindeligt affald! I henhold til det europæiske direktiv 2012/19/EF om bortskaffelse af elektriske og elektroniske produkter og gældende national lovgivning skal brugt elværktøj indsamles separat og bortskaffes på en måde, der skåner miljøet mest muligt.</p>	<p>IS</p> 	<p>Aðeins fyrir lönd ESB: Ekki henda rafmagnstækjum með heimilisúrgangi! Í fylgni við evrópsku tilskipunina 2012/19/EC um fargaðan rafbúnað og rafænan búnað og framkvæmd þess í samræmi við innlend lög, verða rafmagnstæki sem úr sér gengin.</p>

D	Abbruchhammer	4-25
DK	Nedbrydningshammer	
EST	Purustushaamer	26-46
LAT	Atskaldāmurs	
LIT	Griovimo plaktukas	
FR	Marteau Burineur Piqueur	48 - 69
IT	Martello demolitore	
HU	Bontókalapács	

≡ HERSTELLER:

scheppach Fabrikation von Holzbearbeitungsmaschinen GmbH
Günzburger Straße 69
D-89335 Ichenhausen

≡ VEREHRTER KUNDE,

Wir wünschen Ihnen viel Freude und Erfolg beim Arbeiten mit Ihrer neuen Kity Maschine.

Hinweis:

Der Hersteller dieses Gerätes haftet nach dem geltenden Produkthaftungsgesetz nicht für Schäden, die an diesem Gerät oder durch dieses Gerät entstehen bei:

- unsachgemäßer Behandlung,
- Nichtbeachtung der Bedienungsanweisung,
- Reparaturen durch Dritte, nicht autorisierte Fachkräfte,
- Einbau und Austausch von nicht originalen Ersatzteilen,
- nicht bestimmungsgemäßer Verwendung,
- Ausfällen der elektrischen Anlage bei Nichtbeachtung der elektrischen Vorschriften und VDE-Bestimmungen 0100, DIN 57113 / VDE0113.

≡ WIR EMPFEHLEN IHNEN:

Vor der Benutzung des Abbruchhammers die im vorliegenden Handbuch enthaltenen Anweisungen aufmerksam lesen.

Gebrauchsanweisung lesen:

Lesen Sie die Gebrauchsanleitung sorgfältig durch, bevor Sie den Abbruchhammer in Betrieb nehmen oder Eingriffe daran vornehmen.

Gefährliche elektrische Spannung

Vorsicht! Schalten Sie vor jedem Eingriff am Abbruchhammer die Stromzufuhr aus.

Gefährdung durch plötzlichen Start

Vorsicht! Der Abbruchhammer kann nach einem Stromausfall plötzlich neu starten.

Lesen Sie vor der Montage und vor Inbetriebnahme den gesamten Text der Bedienungsanweisung durch.

Diese Bedienungsanweisung soll es Ihnen erleichtern, Ihre Maschine kennenzulernen und ihre bestimmungsgemäßen Einsatzmöglichkeiten zu nutzen.

Die Bedienungsanweisung enthält wichtige Hinweise, wie Sie mit der Maschine sicher, fachgerecht und wirtschaftlich arbeiten, und wie Sie Gefahren vermeiden, Reparaturkosten sparen, Ausfallzeiten verringern und die Zuverlässigkeit und Lebensdauer der Maschine erhöhen.

Zusätzlich zu den Sicherheitsbestimmungen dieser Bedienungsanweisung müssen Sie unbedingt die für den Betrieb der Maschine geltenden Vorschriften Ihres Landes beachten.

Bewahren Sie die Bedienungsanweisung, in einer Plastikhülle geschützt vor Schmutz und Feuchtigkeit, bei der Maschine auf. Sie muss von jeder Bedienungsperson vor Aufnahme der Arbeit gelesen und sorgfältig beachtet werden.

An der Maschine dürfen nur Personen arbeiten, die im Gebrauch der Maschine unterwiesen und über die damit

≡ PRODUCENT:

scheppach Fabrikation von Holzbearbeitungsmaschinen GmbH
Günzburger Straße 69
D-89335 Ichenhausen

≡ KÆRE KUNDE

Vi ønsker dig god fornøjelse og succes med den nye Kity maskine.

Bemærk:

Producenten af dette udstyr er i henhold til gældende lov om produktansvar ikke ansvarlig for skader, der opstår på eller skyldes denne maskine ved:

- forkert håndtering,
- at brugsanvisningen ikke følges,
- reparationer foretaget af tredjemand, uautoriserede specialister,
- installation og udskiftning af ikke-originale reservedele,
- ikke tilsigtet anvendelse,
- fejl i det elektriske system ved manglende overholdelse af elektriske krav og VDE-bestemmelserne 0100, DIN 57113 / VDE0113.

≡ VI ANBEFALER:

Inden nedbrydningshammeren tages i brug, skal anbefalingerne i denne vejledning læses omhyggeligt.

Brugsanvisningen læses:

Læs brugsanvisningen omhyggeligt igennem inden nedbrydningshammeren tages i brug, eller der foretages indgreb på den.

Farlig elektrisk spænding

Advarsel! Sluk for strømmen inden der foretages indgreb på nedbrydningshammeren.

Risiko ved pludselig start

Advarsel! Nedbrydningshammeren kan starte pludseligt efter en strømafbrydelse.

Inden montering og ibrugtagning læses hele brugsanvisningen igennem.

Denne brugsanvisning skal hjælpe dig med at lære din maskine at kende og udnytte dens funktioner bedst muligt.

Brugsanvisningen indeholder vigtige råd omkring, hvordan du arbejder sikkert, fagligt og økonomisk med maskinen, og hvordan du undgår risici, sparer reparationsomkostninger, reducerer nedetid og øger maskinens pålidelighed og levetid.

Sammen med de sikkerhedsmæssige bestemmelser i denne brugsanvisning skal du også sørge for, at de lokale forskrifter for drift af maskinen overholdes.

Opbevar brugsanvisningen ved maskinen, beskyttet mod snavs og fugt i en plastiklomme. Denne skal læses og overholdes af alle operatører inden arbejdet påbegyndes. Der må kun arbejde personer ved maskinen, der er uddannet i brugen af maskinen, og som er gjort bekendt med de mulige farer ved arbejdet. Aldersgrænsen skal overholdes.

Ud over de sikkerhedsinformationer der er indeholdt i denne brugsanvisning og de lokale krav, skal de generelt anerkendte tekniske krav vedrørende maskinens drift,

verbundenen Gefahren unterrichtet sind. Das geforderte Mindestalter ist einzuhalten.

Neben den in dieser Bedienungsanleitung enthaltenen Sicherheitshinweisen und den besonderen Vorschriften Ihres Landes sind die für den Betrieb die allgemein anerkannten technischen Regeln zu beachten.

≡ ALLGEMEINE HINWEISE

- Überprüfen Sie nach dem Auspacken alle Teile auf eventuelle Transportschäden. Bei Beanstandungen muss sofort der Zubringer verständigt werden. Spätere Reklamationen werden nicht anerkannt.
- Überprüfen Sie die Sendung auf Vollständigkeit.
- Machen Sie sich vor dem Einsatz anhand der Bedienungsanleitung mit dem Gerät vertraut.
- Verwenden Sie bei Zubehör sowie Verschleiß- und Ersatzteilen nur Original-Teile. Ersatzteile erhalten Sie bei **Ihrem Scheppach - Fachhändler**.
- Geben Sie bei Bestellungen unsere Artikelnummern sowie Typ und Baujahr des Gerätes an.

BC 1600	
Lieferumfang	
	Abbruchhammer
	Spitzmeißel ø30 L410
	Flachmeißel ø30 L410
	Ölkanne
	Schraubenschlüssel 13/23 mm
	Inbusschlüssel 5/6 mm
	Ersatz-Kontaktbürsten
Technische Daten	
Schlagzahl 1/min	1500
Baumaße L x B x H mm	250 x 120 x 960
Schlagkraft Joule	47
Vibrationspegel m/s²	14,3
Gewicht kg	17,0
Antrieb	
Motor V/Hz	230 V/50 Hz
Aufnahmeleistung P1 W	1600
Schutzklasse	B
Schutzart	IP20
Technische Änderungen vorbehalten!	

≡ GERÄUSCHKENNWERTE

Das Geräusch am Arbeitsplatz kann 85 db (A) überschreiten.

In diesem Fall sind Schallschutzmaßnahmen für den Benutzer erforderlich. (Gehörschutz tragen!)

Schall-Leistungspegel $L_{WA} = 103,0$ db (A)

Schalldruckpegel $L_{PA} = 83,0$ dB (A)

Die Einwirkung von Lärm kann Hörverlust bewirken. Schwingungsgesamtwerte ermittelt entsprechend EN ISO 3744.

Meißeln

Schwingungsemissionswert $a_h = 14,3$ m/s²

Achtung: Der Schwingungswert wird sich aufgrund des Einsatzbereiches des Elektrowerkzeuges ändern und kann in Ausnahmefällen über dem angegebenen Wert liegen. Die angegebenen Werte sind Emissionswerte und müssen damit nicht zugleich auch sichere Arbeitswerte darstellen.

Obwohl es eine Korrelation zwischen Emissions- und

overholdes.

≡ GENERELLE OPLYSNINGER

- Efter udpakning, kontrolleres alle dele for eventuelle transportskader. I tilfælde af klager skal leverandøren straks underrettes. Senere klager vil ikke blive anerkendt.
- Kontroller om forsendelsen er fuldstændig.
- Gør dig bekendt med maskinen inden ibrugtagning ved hjælp af brugsanvisningen.
- Anvend kun originale dele ved tilbehør såvel som ved slid- og reservedele. Reservedele fås hos din Schepach - forhandler.
- Ved bestillinger skal vores varenummer såvel som maskinens type og produktionsår oplyses.

BC 1600	
Leveringen omfatter	
	Nedbrydningshammer
	Spidsmejsel $\varnothing 30$ L410
	Fladmejsel $\varnothing 30$ L410
	Oliekande
	Skruenøgle 13/23 mm
	Unbrakonøgle 5/6 mm
	Reserve-kontaktbørster
Tekniske data	
Slagtal 1/min	1500
Mål L x B x H mm	250 x 120 x 960
Slagkraft joule	47
Vibrationsniveau m/s ²	14,3
Vægt kg	17,0
Drivkraft	
Motor V/Hz	230 V/50 Hz
Strømforbrug P1 W	1600
Beskyttelsesklasse	B
Beskyttelsesart	IP20
Forbehold for tekniske ændringer!	

≡ STØJVÆRDIER

Støjen ved arbejdspladsen kan overskride 85 db (A). I sådanne tilfælde er det nødvendigt med beskyttelsesforanstaltninger for operatøren. (Bær høreværn!)

Lydeffektniveau $L_{WA} = 103,0$ db (A)

Lydtrykniveau $L_{PA} = 83,0$ dB (A)

Støjpåvirkning kan medføre høreskade. Samlede vibrationsværdier bestemt i henhold til EN ISO 3744.

Nedbrydning

Vibrationseksposering $a_h = 14,3$ m/s²

Bemærk: Vibrationsværdien ændres i forhold til værktøjets anvendelse og kan i undtagelsestilfælde ligge over den angivne værdi.

De angivne værdier er emissionsværdier og repræsenterer dermed ikke sikre arbejdsforholdsværdier.

Selvom der er en sammenhæng mellem emissions- og immissionsniveauerne, kan det ikke derfra udledes med sikkerhed om det er nødvendigt med yderligere sik-

Immissionspegel gibt, kann daraus nicht zuverlässig abgeleitet werden, ob zusätzliche Vorsichtsmaßnahmen notwendig sind oder nicht. Faktoren welche den derzeitigen am Arbeitsplatz vorhandenen Immissionspegel beeinflussen können, beinhalten die Dauer der Einwirkungen, die Eigenart des Arbeitsraumes, andere Geräuschquellen usw., z.B. die Anzahl der Maschinen und anderen benachbarten Vorgängen. Die zuverlässigen Arbeitsplatzwerte können ebenso von Land zu Land variieren. Diese Information soll jedoch den Anwender befähigen, eine bessere Abschätzung von Gefährdung und Risiko vorzunehmen.

≡ VERWENDETE SYMBOLE



Schutzhandschuhe tragen



Augenschutz tragen



Gehörschutz tragen



Staubschutz tragen



Sicherheitsschuhe tragen

Wir haben Stellen, die Ihre Sicherheit betreffen, mit diesem Zeichen markiert: ⚠

⚠ Sicherheitshinweise

Das Arbeiten mit dem Abbruchhammer kann gefährlich sein, wenn sichere und richtige Arbeitsverfahren nicht befolgt werden. Wie bei allen Maschinen birgt das Arbeiten mit dem Produkt bestimmte Gefahren in sich.

Arbeiten an der Maschine mit Respekt und Vorsicht verringert die Verletzungsgefahr beträchtlich.

Wenn die üblichen Sicherheitsmaßnahmen unbeachtet bleiben, kann dies zu Verletzungen der Bedienungsperson führen. Sicherheitsausrüstung wie Schutzvorrichtungen Schutzbrillen, Staubmasken und Gehörschutz können mögliche Verletzungsgefahren verringern.

Der beste Schutz kann jedoch falsche Einschätzung, Sorglosigkeit oder Unachtsamkeit nicht wettmachen.

Verwenden Sie immer Ihren gesunden Menschenverstand und Vorsicht in der Werkstatt. Wenn sich ein Vorgang gefährlich anfühlt, versuchen Sie es nicht. Überlegen Sie eine alternative Vorgehensweise, die sich sicherer anfühlt.

Denken Sie daran: Ihre körperliche Unversehrtheit ist Ihre persönliche Verantwortung.

Diese Maschine wurde für bestimmte Arbeiten konzipiert.

Wir empfehlen dringend, die Maschine nicht zu verändern und sie nicht für Anwendungsbereiche einzusetzen, für die sie nicht konstruiert wurde. Wenn Sie sich nicht sicher sind, fragen Sie erst Ihren Händler, bevor Sie mit dem Produkt arbeiten.

Warnung: das Nichtbefolgen dieser Vorschriften kann zu ernsthaften Verletzungen führen.

- Zu Ihrer eigenen Sicherheit: Lesen Sie diese Bedie-

kerhedsforanstaltninger. Faktorer der kan påvirke det aktuelle immissionsniveau på arbejdspladsen omfatter varigheden af påvirkningen, arbejdsrummets egenart, andre støjkilder osv., f.eks. antallet af maskiner og andre arbejder, der udføres i nærheden. Pålidelige arbejdspladsværdier kan ligeledes variere fra land til land. Denne information skal dog gøre brugeren i stand til bedre at vurdere farer og risici.

ANVENDTE SYMBOLER



Brug beskyttelseshandsker



Brug beskyttelsesbriller



Brug høreværn



Brug støvmaske



Brug sikkerhedssko

Steder der omhandler din sikkerhed er markeret med dette tegn: 

Sikkerhedshenvisning

Arbejdet med nedbrydningshammeren kan være farligt, hvis de sikkerhedsmæssige og korrekte arbejdsprocedurer ikke overholdes. Som ved alle maskiner indebærer arbejdet med enheden visse risici.

Hvis arbejdet med maskinen udføres med respekt og forsigtighed, nedsættes risikoen for skader betydeligt.

Hvis de sædvanlige sikkerhedsforanstaltninger ikke overholdes, kan dette føre til skader på operatøren. Sikkerhedsudstyr såvel som beskyttelsesudstyr, beskyttelsesbriller, støvmasker og høreværn kan mindske risikoen for legemsbeskadigelse.

Selv den bedste beskyttelse kan dog ikke hamle op med forkerte bedømmelser, skødesløshed eller uopmærksomhed.

Brug altid din sunde fornuft og vær forsigtig i værkstedet. Hvis en metode forekommer at være farlig, så lad være med at gøre det. Overvej en alternativ metode, der forekommer at være mere sikker.

Tænk på: din fysiske sikkerhed er dit eget personlige ansvar.

Maskinen blev udviklet til bestemte arbejder.

Vi anbefaler at maskinen ikke ændres, og at den ikke anvendes til arbejde, den ikke er beregnet til. Føler du dig ikke sikker, så spørg din forhandler først, inden du arbejder med maskinen.

Advarsel: undladelse af at følge disse instruktioner kan medføre alvorlige skader.

- For din egen sikkerheds skyld: læs denne brugsanvisning grundigt inden arbejdet påbegyndes. Lær anvendelsen og begrænsningerne at kende, såvel som

nungsanleitung sorgfältig, bevor Sie mit dem Arbeiten beginnen. Lernen Sie die Anwendungen und Beschränkungen sowie die speziellen Gefahren kennen.

- Halten Sie die Schutzvorrichtungen in Arbeitsstellung in gutem Zustand.
- Verwenden Sie die Maschine nicht in gefährlichem Umfeld.
- Verwenden Sie elektrische Maschinen nicht an feuchten oder nassen Orten, und setzen Sie sie nicht dem Regen aus.
- Halten Sie Kinder und Besucher in sicherem Abstand vom Arbeitsbereich.
- Überlasten Sie die Maschine nicht. Sie arbeitet besser und sicherer in der Leistung, für die sie konstruiert wurde.
- Verwenden Sie das richtige Werkzeug. Überfordern Sie das Werkzeug oder Zubehör nicht. Mit dem richtigen Werkzeug oder Zubehör erhalten Sie ein besseres Ergebnis.
- Tragen Sie geeignete Kleidung. Rutschfeste Schuhe werden empfohlen.
- Tragen Sie immer eine Schutzbrille (entsprechend ANSI Z87.1). Eine normale Brille kann Sie nicht ausreichend schützen. Verwenden Sie in staubiger Umgebung auch eine Gesichts- oder Staubmaske.
- Verlieren Sie nie Ihr Gleichgewicht. Stehen Sie immer sicher mit beiden Füßen auf der Erde.
- Halten Sie Ihre Maschine in Topzustand. Halten Sie die Werkzeuge scharf und sauber, um die beste und sicherste Leistung zu erzielen. Befolgen Sie die Anweisungen für Schmieren und Werkzeugwechsel.
- Trennen Sie die Maschine vom Netz, bevor Sie Wartungsarbeiten vornehmen.
- Verwenden Sie empfohlene Ersatzteile. Der Gebrauch von Werkzeugen oder Zubehör, das vom Händler nicht empfohlen wird, kann zu Verletzungsrisiken und -gefahren führen.
- Reduzieren Sie das Risiko von unbeabsichtigtem Einschalten. Vergewissern Sie sich, dass der Schalter auf AUS steht, bevor Sie den Stecker in die Steckdose stecken.
- Überprüfen Sie beschädigte Teile, bevor Sie mit der Maschine arbeiten. Eine beschädigte Schutzvorrichtung oder ein anderes Teil müssen sorgfältig überprüft werden, um sicherzustellen, dass es richtig arbeitet und die vorgesehene Funktion erfüllt. Eine beschädigte Schutzvorrichtung oder ein anderes Teil müssen fachgerecht repariert oder ausgetauscht werden.
- Verlassen Sie die Maschine erst, wenn ein kompletter Stillstand erreicht ist.
- Arbeiten Sie nie an der Maschine unter Einfluss von Drogen, Alkohol oder Medikamenten.

Bewahren Sie diese Vorschriften gut auf.

≡ WEITERE SICHERHEITSHINWEISE

Lesen Sie alle Anweisungen vor der Inbetriebnahme dieses Produktes!

Arbeitsplatz

Um das Risiko von Verletzungen, Maschinenschaden, Feuer und Schock auszuschließen, vergewissern Sie sich,

de specielle risici.

- Hold sikkerhedsudstyret i god stand.
- Brug ikke maskinen i et farligt miljø.
- Brug ikke elektrisk udstyr på våde eller fugtige steder og udsæt det ikke for regn.
- Børn og besøgende holdes på sikker afstand af arbejdsområdet.
- Overbelast ikke maskinen. Den arbejder bedre og mere sikkert indenfor det område, den blev konstrueret til.
- Anvend det rigtige værktøj. Overbelast ikke værktøjet eller tilbehøret. Med det rigtige værktøj eller tilbehør opnås det bedste resultat.
- Brug egnet påklædning. Skridsikre sko anbefales.
- Brug altid beskyttelsesbriller (i henhold til ANSI Z87.1). Almindelige briller kan ikke beskytte dig tilstrækkeligt. I støvede omgivelser skal der også anvendes en ansigts- eller støvmaske
- Mist aldrig balancen. Stå altid godt fast med begge ben på jorden.
- Hold maskinen i topform. Hold værktøjerne skarpe og rene for at opnå den bedste og mest sikre ydelse. Følg instruktionerne for smøring og udskiftning af værktøj.
- Tag maskinen fra strømforsyningen før der udføres vedligeholdelsesarbejde.
- Brug anbefalede reservedele. Brugen af værktøj eller tilbehør, der ikke anbefales af forhandleren, kan medføre risiko for personskade og farer.
- Reducer risikoen for utilsigtet aktivering. Sørg for at kontakten er slukket, inden stikket sættes i stikkontakten.
- Kontroller beskadigede dele inden der arbejdes med maskinen. En beskadiget beskyttelsesanordning eller en anden del skal omhyggeligt kontrolleres for at sikre, at den fungerer korrekt og opfylder den tilsigtede funktion. En beskadiget sikkerhedsforanstaltning eller anden del skal repareres eller udskiftes.
- Forlad ikke maskinen før den er bragt fuldkommen til stilstand.
- Arbejd aldrig med maskinen efter indtagelse af narkotika, alkohol eller medikamenter.

Opbevar disse regler omhyggeligt.

≡ YDERLIGERE SIKKERHEDSOPLYSNINGER

Læs alle instruktioner inden maskinen tages i brug!

Arbejdspladsen

For at undgå risiko for personskader, skader på maskinen, brand og stød, så sørg for at arbejdspladsen

dass Ihr Arbeitsplatz

- von Feuchtigkeit, Nässe und Regen geschützt ist,
- frei von entflammenden Gasen und Flüssigkeiten ist.

Die Bedienungsperson

Gesunder Menschenverstand und Vorsicht sind Faktoren, die nicht in eine Maschine eingebaut werden können. Diese Faktoren obliegen der Bedienungsperson. Bitte denken Sie daran:

- Verhindern Sie Körperkontakt mit geerdeten Oberflächen wie Rohre oder Radiatoren.
- Seien Sie wachsam. Arbeiten Sie nicht an der Maschine, wenn Sie müde sind.
- Bedienen Sie das Produkt nicht unter Einfluss von Alkohol oder Drogen. Lesen Sie die Warnhinweise, um zu bestimmen, ob Ihr Urteilsvermögen oder Ihre Reflexe beeinträchtigt sein könnten.
- Rutschfestes Schuhwerk ist empfohlen.
- Schützen Sie langes Haar durch geeignete Mittel.

Tragen Sie Augen- und Ohrenschutz. Tragen Sie immer:

- ANSI- zugelassene Staubmasken.
- Gehörschutz.
- Halten Sie zu jeder Zeit Ihr Gleichgewicht.

⚠ Bestimmungsgemäße Verwendung

Die Maschine entspricht der gültigen EG Maschinenrichtlinie.

- Vor Arbeitsaufnahme müssen sämtliche Schutz- und Sicherheitseinrichtungen an der Maschine montiert sein.
- Die Maschine ist zur Bedienung durch eine Person konzipiert. Die Bedienungsperson ist im Arbeitsbereich gegenüber Dritten verantwortlich.
- Alle Sicherheits- und Gefahrenhinweise an der Maschine beachten.
- Das Gerät ist bestimmt für schwere Abbruch- und Meißelarbeiten unter Verwendung eines entsprechenden Meißels.
- Die Maschine darf nur nach ihrer Bestimmung verwendet werden. Jede weitere darüber hinausgehende Verwendung ist nicht bestimmungsgemäß. Für daraus hervorgerufene Schäden oder Verletzungen aller Art haftet der Benutzer/Bediener und nicht der Hersteller.
- Bitte beachten Sie, dass unsere Geräte bestimmungsgemäß nicht für den gewerblichen, handwerklichen oder industriellen Einsatz konstruiert wurden. Wir übernehmen keine Gewährleistung, wenn das Gerät in Gewerbe-, Handwerks- oder Industriebetrieben sowie bei gleichzusetzenden Tätigkeiten eingesetzt wird.
- Alle Sicherheits- und Gefahrenhinweise an der Maschine vollzählig in lesbarem Zustand halten.
- Maschine nur in technisch einwandfreiem Zustand sowie bestimmungsgemäß, sicherheits- und gefahrenbewusst unter Beachtung der Betriebsanleitung benutzen! Insbesondere Störungen, die die Sicherheit beeinträchtigen können, umgehend beseitigen (lassen)!

- er beskyttet mod fugtighed, væde og regn,
- ikke er i nærheden af brændbare gasser og væsker.

Operatøren

Sund fornuft og forsigtighed er faktorer, der ikke kan installeres i en maskine. Disse faktorer påhviler operatøren.

Vær opmærksom på:

- Undgå kropskontakt med jordforbundne overflader såsom rør eller radiatorer.
- Vær på vagt. Arbejd ikke med maskinen når du er træt.
- Brug ikke maskinen efter indtagelse af alkohol eller narkotika. Læs advarslerne for at afgøre om din dømmekraft eller reflekser kan være påvirket.
- Skridsikkert fodtøj anbefales.
- Beskyt langt hår hensigtsmæssigt.

Brug beskyttelsesbriller og høreværn. Brug altid:

- ANSI- godkendte støvmasker.
- Høreværn.
- Hold balancen hele tiden.

⚠ Hensigtsmæssig anvendelse

Maskinen er i overensstemmelse med gældende EU-maskindirektiv.

- Før arbejdet påbegyndes skal alle beskyttelses- og sikkerhedsanordninger være monteret på maskinen.
- Maskinen er designet til at blive betjent af én person. I arbejdsområdet er operatøren ansvarlig overfor tredjepart.
- Alle maskinens sikkerheds- og risikoadvarsler skal overholdes.
- Maskinen er designet til svære nedrivnings- og mejselarbejder ved hjælp af en passende mejsel.
- Maskinen må kun anvendes til sit beregnede formål. Enhver anden brug er ikke i overensstemmelse med konstruktionen. Eventuelle skader eller personskader af enhver art, der er forårsaget af uhensigtsmæssig brug, er operatørens ansvar og ikke producentens.
- Vær opmærksom på, at vores udstyr ikke er konstrueret til erhvervmæssig, håndværksmæssig eller industriel anvendelse. Vi påtager os intet ansvar, hvis maskinen anvendes til erhvervmæssige, håndværksmæssige eller industrielle formål eller tilsvarende formål.
- Alle sikkerhedsinstruktioner og advarsler på maskinen skal være læsbare.
- Brug kun maskinen til det tiltænkte formål, når den er i teknisk perfekt stand og under hensyntagen til brugsanvisningens sikkerheds- og risikohensvisninger! Fejl, der kan påvirke sikkerheden, skal straks ordnes!
- Producentens sikkerheds-, arbejds- og vedligeholdelsesanvisninger, såvel som de i Tekniske data opførte målinger skal overholdes.
- De gældende ulykkesforebyggende bestemmelser og de øvrige, alment anerkendte sikkerhedstekniske regler, skal overholdes.

- Die Sicherheits-, Arbeits- und Wartungsvorschriften des Herstellers sowie die in den Technischen Daten angegebenen Abmessungen müssen eingehalten werden.
- Die zutreffenden Unfallverhütungsvorschriften und die sonstigen, allgemein anerkannten sicherheitstechnischen Regeln müssen beachtet werden.
- Die Maschine darf nur von Personen genutzt, gewartet oder repariert werden, die damit vertraut und über die Gefahren unterrichtet sind. Eigenmächtige Veränderungen an der Maschine schließen eine Haftung des Herstellers für daraus resultierende Schäden aus.
- Die Maschine darf nur mit Originalzubehör und Originalwerkzeugen des Herstellers genutzt werden.
- Trotz bestimmungsgemäßer Verwendung können bestimmte Restrisikofaktoren nicht vollständig ausgeräumt werden. Bedingt durch Konstruktion und Aufbau der Maschine können folgende Punkte auftreten:
 - Gehörschäden bei Nichtverwendung des nötigen Gehörschutzes.
 - Verletzungen des Auges bei Nichtverwendung des Augenschutzes
 - Jeder darüber hinausgehende Gebrauch gilt als nicht bestimmungsgemäß. Für daraus resultierende Schäden haftet der Hersteller nicht; das Risiko dafür trägt allein der Benutzer.

Restrisiken

Der Abbruchhammer ist nach dem Stand der Technik und den anerkannten sicherheitstechnischen Regeln gebaut. Dennoch können beim Arbeiten einzelne Restrisiken auftreten.

- Gefährdung durch Strom, bei Verwendung nicht ordnungsgemäßer Elektro-Anschlussleitungen.
- Des Weiteren können trotz aller getroffenen Vorkehrungen nicht offensichtliche Restrisiken bestehen.
- Restrisiken können minimiert werden wenn die „Sicherheitshinweise“ und die „Bestimmungsgemäße Verwendung“, sowie die Bedienungsanweisung insgesamt beachtet werden.

VOR INBETRIEBNAHME

Überzeugen Sie sich vor Inbetriebnahme, dass die Daten auf dem Typenschild mit den Netzdaten übereinstimmen.

Ziehen Sie immer den Netzstecker, bevor Sie Einstellungen am Gerät vornehmen.

- Lernen Sie Ihre Maschine kennen. Machen Sie sich vertraut mit ihrer Anwendung und ihren Beschränkungen, aber auch mit den spezifischen potentiellen Gefahren.
- Vergewissern Sie sich, dass der Schalter auf AUS steht, bevor Sie den Stecker in die Steckdose stecken.
- Vergewissern Sie sich, dass die Maschine gereinigt und sachgemäß geschmiert wurde.
- Überprüfen Sie die Maschine vor Inbetriebnahme auf beschädigte Teile und stellen Sie fest, ob diese Teile fachgerecht funktionieren und ihre vorgesehene

- Maskinen må kun bruges, vedligeholdes eller repareres af personer, der kender den og er informeret om farerne. Uautoriserede ændringer på maskinen fritager producenten for ansvar for eventuelle deraf følgende skader.
- Maskinen må kun anvendes med originalt tilbehør og værktøj fra producenten.
- På trods af påtænkt anvendelse, kan visse resterende risikofaktorer ikke elimineres fuldstændigt. Som følge af konstruktion og opbygning af maskinen, kan følgende opstå:
- Høreskader når der ikke bruges nødvendigt høreværn.
- Skader i øjet når der ikke bruges beskyttelsesbriller
- Enhver anden brug gælder som uretmæssig. Producenten er ikke ansvarlig for en skade opstået som følge af sådan brug; risikoen er brugerens alene.

Restrisici

Nedbrydningshammeren er bygget i henhold til den aktuelle tekniske viden og de anerkendte sikkerhedsregler. Ikke desto mindre kan der opstå enkelte restrisici ved arbejdet.

- Stødrisiko ved anvendelse af ukorrekte elektriske ledninger.
- Endvidere kan der trods alle trufne foranstaltninger opstå nogle ikke indlysende restrisici.
- Restrisici kan minimeres, hvis „Sikkerhed“ og „Tilsigtet brug“, såvel som brugsanvisningen overholdes.

INDEN IBRUGTAGNING

Kontroller før ibrugtagning at dataene på typeskiltet stemmer overens med strømdataene.

Træk altid strømstikket ud før du foretager justeringer på maskinen.

- Lær din maskine at kende. Gør dig bekendt med dens anvendelse og dens begrænsninger, men også med de specifikke potentielle farer.
- Kontroller at kontakten står på AUS inden stikket sættes i strømkontakten.
- Sørg for at maskinen er ordentlig rengjort og smurt.
- Inden ibrugtagning skal du kontrollere maskinen for beskadigede dele og afgøre, om delene fungerer korrekt og opfylder deres funktion. I tvivlstilfælde skal delen udskiftes.
- Kontroller alle bevægelige deles justering, alle knækkede eller fastgørelsesanordninger og alt andet, der kan påvirke den korrekte funktion. Alle beskadigede

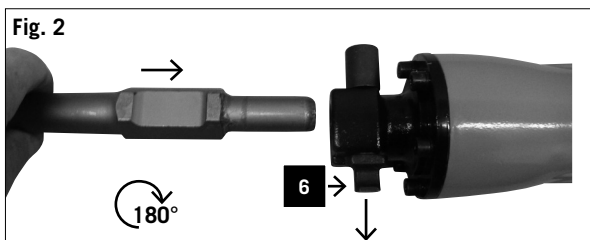
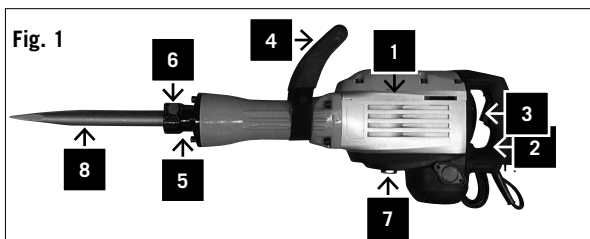

Funktion erfüllen Im Zweifelsfall sollte das betreffende Teil ausgetauscht werden.

- Überprüfen Sie die Ausrichtung aller beweglichen Teile, aller gebrochenen oder Befestigungsteile, und alle anderen Bedingungen, die den ordentlichen Betrieb beeinträchtigen könnten. Jedes beschädigte Teil sollte sofort durch einen Fachmann repariert oder ausgetauscht werden.
- Verwenden Sie die Maschine nicht, wenn sich ein Schalter nicht richtig ein- und ausschalten lässt.

Achtung! Vor Einsatzbeginn die Einsatzstelle nach verdeckt liegenden elektrischen Leitungen, Gas- und Wasserrohren mit einem Leitungssuchgerät untersuchen.

Betrieb

Verwenden Sie nur einwandfreie Geräte.

- Forcieren Sie die Maschine oder ein Zubehör nicht, um die Arbeit einer größeren Industriemaschine zu verrichten. Sie leistet einen besseren Job mit der Leistung, für die sie konstruiert wurde.
- Machen Sie alle Maschineneinstellungen bei ausgeschalteter Maschine.
- Lassen Sie die Maschine nie unbeaufsichtigt, solange sie läuft.
- Beim Abschalten verlassen Sie die Maschine erst, nachdem sie komplett stillsteht.
- Schalten Sie die Maschine immer aus, bevor Sie den Netzstecker ziehen.
- Ziehen Sie immer den Netzstecker. Ziehen Sie den Stecker nie am Kabel aus der Steckdose.
- Warten und reinigen Sie das Gerät regelmäßig.
- Lassen Sie das Gerät gegebenenfalls überprüfen.

Wenn Sie nicht sicher sind, ob eine Arbeitsbedingung sicher oder unsicher ist, arbeiten Sie nicht mit der Maschine.

≡ AUSSTATTUNG ABB. 1

- 1 Motorgehäuse
- 2 Handgriff
- 3 Ein-/ Ausschalter
- 4 Zusatzhandgriff
- 5 Werkzeugaufnahme
- 6 Verriegelungsbolzen
- 7 Öleinfüllöffnung/Schauglas
- 8 Spitzmeißel

Inbetriebnahme

Meißel einsetzen Abb. 2

- 1 Meißel immer vor dem Einsetzen reinigen und den Schaft leicht einfetten.
- 2 Verriegelungsbolzen (6) bis zum Anschlag herausziehen, um 180° drehen und loslassen.
- 3 Meißel in die Werkzeugaufnahme (5) einführen und bis zum Anschlag schieben.
- 4 Verriegelungsbolzen (6) wieder herausziehen, um 180° drehen und loslassen.
- 5 Verriegelung am Werkzeug prüfen.

Meißel entfernen

Verriegelungsbolzen (6) bis zum Anschlag herausziehen, um 180° drehen und loslassen und Meißel entfernen.

dele skal straks repareres eller udskiftes af en fagmand.

- Brug ikke maskinen, hvis en kontakt ikke kan tændes eller slukkes korrekt.

Bemærk! Inden arbejdet påbegyndes undersøges arbejdsområdet for skjulte elektriske ledninger, gas- og vandrør.

Drift

Brug kun maskinen uden fejl.

- Tving ikke maskinen eller tilbehøret til at udføre arbejde som en større industriel maskine. Den yder et bedre stykke arbejde med den kapacitet, den er beregnet til.
- Foretag alle justeringer på slukket maskine.
- Lad ikke maskinen være uden opsyn, mens den kører.
- Når maskinen slukkes, må du først forlade den, når den er stoppet helt.
- Sluk altid for maskinen inden stikket tages ud.
- Tag altid stikket ud af stikkontakten. Træk ikke stikket ud ved at trække i ledningen.
- Vedligehold og rengør maskinen regelmæssigt.
- Lad maskinen kontrollere, hvis det er nødvendigt.

Hvis du er usikker på om nogle arbejdsbetingelser er sikre eller ej, så lad være med at arbejde med maskinen.

≡ UDSTYR FIG. 1

- 1 Motorhus
- 2 Håndtag
- 3 Tænd/sluk kontakt
- 4 Ekstra håndtag
- 5 Værktøjsholder
- 6 Låsetap
- 7 Oliepåfyldning/skueglas
- 8 Spidsmejsel

Ibrugtagning

Placer mejsel fig. 2

- 1 Rens altid mejslen inden den placeres og skaftet fedtes let ind.
- 2 Låsetappen (6) trækkes ud til stop, drejes 180° og slippes.
- 3 Mejslen føres ind i værktøjsholderen (5) og skubbes ind til stop.
- 4 Låsetappen (6) trækkes ud igen, drejes 180° og slippes.
- 5 Kontroller at værktøjet er låst.

Fjern mejslen

Låsetappen (6) trækkes ud til stop, drejes 180°, slippes og mejslen fjernes.

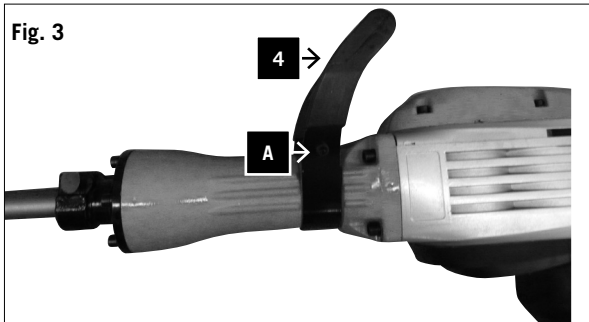

Zusatzhandgriff Abb.3

Aus Sicherheitsgründen den Abbruchhammer nur mit Zusatzhandgriff verwenden!

- 1 Der Zusatzhandgriff (4) bietet Ihnen während der Benutzung des Abbruchhammers sicheren Halt.
- 2 Der Zusatzhandgriff (4) kann in eine beliebige Position gedreht werden.
- 3 Lösen Sie dazu die Innensechskantschraube (A).
- 4 Drehen Sie nun den Zusatzhandgriff (3) in eine angenehme und sichere Arbeitsposition und ziehen Sie die Schraube (A) wieder fest an.

Bedienung/Arbeitshinweise

Achtung! Zu Ihrer Sicherheit, darf die Maschine nur an den beiden Handgriffen (3 und 4, Fig. 1) gehalten werden!

Dadurch wird vermieden, dass beim Meißeln bei Berührung von Leitungen ein elektrischer Schlag droht.

Ein- Ausschalten (Abb. 4)

Einschalten: Betriebsschalter (3) drücken.

Ausschalten: Betriebsschalter (3) loslassen.

Meißelwerkzeuge immer gut scharf halten.

Achtung:

- Beim Meißeln nur mit geringem Druck arbeiten.
- Zu starker Druck belastet unnötig den Motor.
- Meißel rechtzeitig schärfen und bei Bedarf austauschen.

⚠ Elektrischer Anschluss

Elektrische Anschlussleitungen regelmäßig auf Schäden überprüfen. Achten Sie darauf, dass beim Überprüfen die Anschlussleitung nicht am Stromnetz hängt.

Elektrische Anschlussleitungen müssen den einschlägigen VDE- und DIN-Bestimmungen entsprechen. Verwenden Sie nur Anschlussleitungen mit Kennzeichnung H 07 RN.

Ein Aufdruck der Typenbezeichnung auf der Anschlussleitung ist Vorschrift.

Schadhafte Elektro-Anschlussleitungen

An elektrischen Anschlussleitungen entstehen oft Isolationsschäden.

Ursachen sind:

- Druckstellen, wenn Anschlussleitungen durch Fenster oder Türspalten geführt werden.
- Knickstellen, durch unsachgemäße Befestigung oder Führung der Anschlussleitungen.
- Schnittstellen durch Überfahren der Anschlussleitungen.
- Isolationsschäden durch Herausreißen aus der Wandsteckdose.
- Risse durch Alterung der Isolation.

Solche schadhafte Elektro-Anschlussleitungen dürfen nicht verwendet werden und sind auf Grund der Isolati-

Ekstra håndtag fig. 3

Af sikkerhedsmæssige årsager bruges nedbrydningshammeren kun sammen med det ekstra håndtag!

- 1 Det ekstra håndtag (4) giver dig et sikkert tag i nedbrydningshammeren under arbejdet.
- 2 Det ekstra håndtag (4) kan drejes til hvilken som helst position.
- 3 For at gøre dette løsnes unbrakoskruen (A).
- 4 Drej nu det ekstra håndtag (3) til en behagelig og sikker arbejdsposition og spænd skruen (A) igen.

Betjening/arbejdsinstruktion

Bemærk! For din egen sikkerheds skyld må maskinen kun holdes i de to håndtag (3 og 4, fig. 1)!

Dette forhindrer risikoen for stød, hvis du rammer elektriske ledninger under mejslingen.

Tænd og sluk (fig. 4)

Tænd: tryk afbryderen (3) ned.

Sluk: afbryderen (3) løslades.

Mejselværktøjet skal holdes skarpt.

Bemærk:

- Arbejd kun med lavt tryk ved mejslingen.
- For stærkt tryk belaster motoren unødvendigt.
- Mejslen slibes rettidigt og udskiftes om nødvendigt.

⚠ Elektrisk tilslutning

Kontroller regelmæssigt elektriske ledninger for skader. Sørg for at ledningen ikke er forbundet med strømnettet ved kontrollen.

Elektriske ledninger skal overholde de relevante VDE- og DIN-bestemmelser. Brug kun ledninger markeret med H 07 RN.

At typebetegnelsen skal være trykt på tilslutningskablet er fastsat ved lov.

Defekte elektriske ledninger

Der opstår ofte isolationsskader på elektriske tilslutningskabler.

Årsager er:

- Tryksteder når ledninger føres gennem vinduer eller dørspalter.
- Knæksteder på grund af uhensigtsmæssig fastgørelse eller føring af ledningerne.
- Snitsteder på grund af, at der køres over tilslutningskablet.
- Isolationsskader på grund af udrivning af stikkontakten.
- Revner på grund af isoleringens alder.

Sådanne defekte ledninger må ikke anvendes og er på grund af skaderne på isoleringen **livsfarlige!**

onsschäden **lebensgefährlich!**

Wechselstrommotor 230 V/ 50 Hz

Netzspannung 230 Volt / 50 Hz.

Netzanschluss und Verlängerungsleitung müssen 3-adrig sein = P + N + SL. - (1/N/PE).

Verlängerungsleitungen müssen einen Mindestquerschnitt von 1,5 mm² aufweisen.

Der Netzanschluss wird mit maximal 16 A abgesichert.

Wartung

REINIGUNG

Achtung! Netzstecker ziehen.

- Die Maschine nach jedem Arbeitsende säubern.
- Staub und Verschmutzung sind regelmäßig von der Maschine zu entfernen.
- Halten Sie Schutzvorrichtungen, Luftschlitze und Motorengehäuse so staub- und schmutzfrei.
- Reinigen Sie das Gerät mit einem sauberen Tuch, oder blasen Sie es mit Druckluft bei niedrigem Druck aus.
- Alle beweglichen Teile sind in periodischen Zeitabständen nachzuschmieren.
- Verwenden Sie keine Reinigungs- oder Lösungsmittel; diese könnten die Kunststoffteile des Gerätes angreifen. Achten Sie darauf, dass kein Wasser in das Geräteinnere gelangen kann.

KOHLEBÜRSTEN

Bei übermäßiger Funkenbildung lassen Sie die Kohlebürsten durch eine Elektrofachkraft überprüfen.

Achtung! Die Kohlebürsten dürfen nur von einer Elektrofachkraft ausgewechselt werden.

ÖLSTAND KONTROLLIEREN

Der Ölstand ist vor jedem Gebrauch des Gerätes zu kontrollieren.

Gerät mit der Werkzeugaufnahme nach unten auf den Boden stellen. Das Öl muss sich mindestens 4 mm über der unteren Kante des Schauglases befinden. Bei Bedarf Öl nachfüllen.

Ölwechsel: Abb.5

Das Öl sollte etwa nach 40-50 Betriebsstunden gewechselt werden.

Empfohlenes Öl: 25ml SAE 15W/40 oder gleichwertiges.

Achtung! Gerät ausschalten. Netzstecker ziehen!

- 1 Schrauben Sie mit dem Sechskantschlüssel (B) das Schauglas (7) heraus und lassen Sie das Öl ab.
- 2 Damit das Öl nicht unkontrolliert heraus läuft, stellen Sie einen Behälter unter die Ablassschraube und fangen das Öl damit auf.

Achtung: Das Altöl ist bei der entsprechenden Annahmestelle für Altöl zu entsorgen!

- 3 Füllen Sie das neue Öl (ca. 25ml) in die Öleinfüllöffnung ein, bis der Ölstand das Soll erreicht hat.
- 4 Schrauben Sie das Schauglas wieder fest.
- 5 Ölstand nach kurzer Laufzeit noch einmal kontrollieren

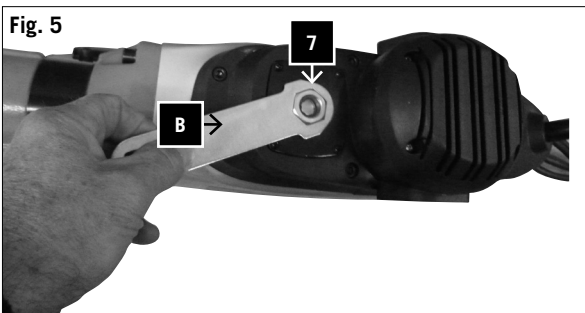

Vekselstrømsmotor 230 V/ 50 Hz

Strømspænding 230 Volt / 50 Hz.

Strømtilslutning og forlængerledning skal være med 3 ledere = P + N + SL. - (1/N/PE).

Forlængerledninger skal som minimum have et tværsnit på 1,5 mm².

Strømtilslutningen er sikret med maksimalt 16 A.

Vedligeholdelse

RENGØRING

Bemærk! Stikkontakten skal tages ud.

- Rengør altid maskinen efter arbejdet.
- Støv og snavs skal løbende fjernes fra maskinen.
- Hold således sikkerhedsanordninger, ventilationskanaler og motorhus fri for støv og snavs.
- Rengør maskinen med en ren klud eller blæs den ren med trykluft ved lavt tryk.
- Alle bevægelige dele skal regelmæssigt smøres.
- Brug ikke rengørings- eller opløsningsmidler, da sådanne midler kan ødelægge maskinens plastdele. Sørg for, at der ikke trænger vand ind i maskinens indre.

KUL

I tilfælde af stor gnistdannelse bør kullet kontrolleres af en autoriseret elektriker.

Bemærk! Kul må kun udskiftes af en autoriseret elektriker.

KONTROLLER OLIESTAND

Oliestanden skal kontrolleres inden enhver brug af maskinen.

Maskinen stilles på gulvet med værktøjsholderen nedad. Olien skal være mindst 4 mm over skueglassets nederste kant. Om nødvendigt efterfyldes olie.

Olieskift: fig.5

Olien bør udskiftes efter ca. 40-50 driftstimer.

Anbefalet olie: 25 ml SAE 15W/40 eller tilsvarende.

Bemærk! Sluk for maskinen. Træk stikket ud!

- 1 Skru med unbrakonøglen (B) skueglasset (7) ud og lad olien løbe fra.
- 2 For at olien ikke løber ukontrolleret ud, skal du sætte en beholder under bundproppen og således samle olien.

Bemærk: spildolien skal afleveres på rette indsamlingssted for spildolie!

- 3 Påfyld ny olie (ca. 25 ml) i oliepåfyldningsstudsene, indtil det rigtige olieniveau er nået.
- 4 Skru igen skueglasset fast.
- 5 Oliestanden kontrolleres igen efter en kortvarig driftsperiode

≡ ERSATZTEILBESTELLUNG

Bei der Ersatzteilbestellung sollten folgende Angaben gemacht werden:

- Typ des Gerätes
- Artikelnummer des Gerätes
- Ident - Nummer des Gerätes
- Ersatzteil- Nummer des erforderlichen Ersatzteils

Entsorgung und Wiederverwertung

Die Verpackung aus verschiedenen Rohstoffen sollte der Wiederverwertung zugeführt werden.

Fragen Sie bei Ihrem Fachhändler oder Gemeinde nach.

☰ RESERVEDELSBESTILLING

Ved bestilling af reservedele skal følgende oplysninger afgives:

- Maskinens type
- Maskinens modelnummer
- Maskinens ID-nummer
- Den ønskede reservedels nummer

Bortskaffelse og genbrug

Emballeringen af forskellige råstoffer bør afleveres til genbrug.

Spørg din forhandler eller kommune.

Störungsabhilfe

Störung	Mögliche Ursache	Abhilfe
Motor läuft nicht an	a) Ausfall Netzsicherung	a) Netzsicherung prüfen
	b) Verlängerungsleitung defekt	b) Verlängerungsleitung tauschen
	c) Anschlüsse am Motor oder Schalter nicht in Ordnung	c) von Elektrokraft prüfen lassen
	d) Motor oder Schalter defekt	d) von Elektrokraft prüfen lassen
Motor bringt keine Leistung, die Sicherung spricht an	a) Querschnitt der Verlängerungsleitung nicht ausreichend	a) siehe Elektrischer Anschluss
	b) Überlastung	b) Werkzeug prüfen

Fejlfinding

Fejl	Mulig årsag	Løsning
Motor vil ikke starte	a) Sprunget sikring	a) Kontroller sikring
	b) Forlængerledning defekt	b) Udskift forlængerledning
	c) Tilslutninger ved motor eller stik defekte	c) lad en elektriker kontrollere defekten
	d) Motor eller kontakt defekt	d) lad en elektriker kontrollere defekten
Motor yder ikke nok, sikringer springer	a) Forlængerledningens tværsnit er ikke tilstrækkelig	a) se elektrisk tilslutning
	b) Overbelastning	b) kontroller værktøj

≡ TOOTJA:

scheppach Fabrikation von Holzbearbeitungsmaschinen GmbH
Günzburger Straße 69
D-89335 Ichenhausen

≡ KALLIS KLIENT,

soovime Teile rohkesti head meelt ja edu Teie uue Kity masinaga töötamisel.

Märkus:

Vastavalt kohaldatavatele tootevastutuse seadustele ei kannu tootja vastutust kahjude eest, mis tulenevad antud varustuse:

- sobimatust käsitsemisest,
- kasutusjuhiste järgimata jätmisest,
- remondi tegemisest volituseta kolmandate isikute poolt,
- mitte-originaalsete varuosade (kolmanda osapoole) paigaldamisest ja vahetusest,
- kasutamisest, mis ei ole kooskõlas eeskirjadega,
- elektrisüsteemi tõrkest, mis on põhjustatud sobimatusest elektrieskirjade ja VDE regulatsioonidega 0100, DIN 57 113 / VDE0113.

≡ SOOVITAME:

Lugeda käesolevas käsiraamatus olevat teavet hoolikalt enne purustushaamri kasutamist.

Lugege kasutusjuhiseid:

Lugege kasutusjuhiseid hoolikalt enne purustushaamri kasutamist või enne, kui võtate ette mistahes toimingut.

Ohtlik elektripinge

Ettevaatust! Enne, kui alustate töötamist purustushaamriga, lülitage see vooluvõrgust välja.

Ootamatu käivituse oht

Ettevaatust! Purustaja võib hakata peale voolukatkestust ootamatult tööle.

Lugege kogu käsiraamatu tekst hoolikalt läbi enne, kui asute varustust paigaldama ja tööks seadistama.

Antud kasutusjuhised võimaldavad Teil aidata masinat tundma õppida ning kasutada selle rakendusi õigesti. Kasutusjuhised sisaldavad tähtsaid märkusi selle kohta, kuidas töötada masinaga ohutult, oskuslikult ja kokkuvõtteks, ning kuidas vältida ohte, hoida kokku remondikuludelt, vähendada seisakuaega ning tõsta masina töökindlust ja tööiga.

Lisaks selles käsiraamatus toodud ohutuslastele nõuannetele, tutvuge ning pidage silmas ka oma asukohariigi kohalikke kasutusnõudeid masina kohta. Kasutusjuhised peavad olema masina juures, kaitstuna mustusest ja niiskusest plastikümbrises. Iga isik, kes kasutab masinat, peab eelnevalt need läbi lugema ja neid järgima.

Masinat tohivad kasutada vaid isikud, kes on saanud masinaga töötamise väljaõpet ning keda on tutvustatud seonduvate ohtudega. Samuti peab kinni pidama vanuselisest piirangust.

Lisaks siinsisalduvatele ohutuslastele juhiste ja

≡ RAŽOTĀJS:

scheppach Fabrikation von Holzbearbeitungsmaschinen GmbH
Günzburger Straße 69
D-89335 Ichenhausen

≡ GODĀTAIS PIRCĒJ!

Mēs novēlam Jums gūt prieku un panākumus darbā ar Jūsu jauno Kity ierīci.

Norādījums

Saskaņā ar spēkā esošo likumdošanu attiecībā uz atbildību par izstrādājumu šīs ierīces ražotājs nav atbildīgs par kaitējumu, kas radies šai ierīcei vai šīs ierīces lietošanas rezultātā šādu iemeslu gadījumā:

- neatbilstoša apiešanās;
- lietošanas instrukciju neievērošana;
- remonts, ko veikušas trešās puses, nepilnvarotas personas;
- tādu detaļu iebūve vai lietošana, kas nav oriģinālās rezerves daļas;
- neatbilstība paredzētajam pielietojumam;
- elektrosistēmas bojājumi, kas radušies dēļ neatbilstības elektroierīces specifikācijām un normatīvajiem dokumentiem VDE 0100, DIN 57113 / VDE 0113.

≡ MĒS JUMS IESAKĀM:

Pirms atskaldāmura lietošanas uzmanīgi izlasiet šajā rokasgrāmatā dotos norādījumus.

Izlasiet lietošanas instrukcijas!

Pirms atskaldāmura ekspluatācijas uzsākšanas vai pirms tā montāžas uzmanīgi izlasiet lietošanas instrukcijas.

Bīstams elektriskais spriegums

Uzmanību! Pirms jebkuras atskaldāmura montāžas atvienojiet ierīci no strāvas padeves.

Apdraudējums, ko rada nejausa iedarbināšana

Uzmanību! Pēc strāvas padeves bojājuma atskaldāmurs var pēkšņi ieslēgties no jauna.

Pirms montāžas un ekspluatācijas uzsākšanas pilnībā izlasiet lietošanas instrukcijas.

Šīs lietošanas instrukcijas ir paredzētas, lai Jums palīdzētu iepazīt Jūsu ierīci un izmantot tai noteiktās pielietojuma iespējas.

Lietošanas instrukcijas satur svarīgus norādījumus par to, kā strādāt ar šo ierīci droši, kvalificēti un ekonomiski. Tāpat šeit dotas norādes par to, kādā veidā Jūs varat novērst apdraudējumus, samazināt remonta izmaksas, samazināt dīkstāvi, kā arī uzlabot ierīces ekspluatācijas nepārtrauktību un palielināt tās ilgmūžību.

Papildus šajās lietošanas instrukcijās ietvertajām drošības prasībām Jums noteikti jāievēro tie normatīvie noteikumi, kas Jūsu valstī ir attiecināmi uz ierīces lietošanu.

Aizsargājiet lietošanas instrukcijas no netīrumiem un mitruma, uzglabājot tās plastmasas mapē, ierīces tuvumā. Instrukcijas ir jāizlasa ikvienam ierīces operatoram pirms darba uzsākšanas un apzinīgi tās jāievēro.

Ar ierīci drīkst strādāt vienīgi tādas personas, kas ir apmācītas lietot šo ierīci un ir informētas par

≡ GAMINTOJAS:

scheppach Fabrikation von Holzbearbeitungsmaschinen GmbH
Günzburger Straße 69
D-89335 Ichenhausen

≡ GERBIAMASIS KLIENTE,

linkime malonaus ir sėkmingo darbo naujuoju „Kity“ mechanizmu.

Pastaba:

Pagal galiojantį atsakomybės už produkto kokybę įstatymą, šio įrenginio gamintojas nebus atsakingas už žalą, patirtą dėl šio įrenginio arba susijusių su juo, jei:

- jis netinkamai prižiūrimas,
- nesilaikoma naudojimo instrukcijos,
- remonto darbus atlieka neįgalieji tretieji asmenys,
- montuojamos ir naudojamos neoriginalios atsarginės dalys,
- eksploatuojama ne pagal paskirtį,
- sugenda elektros sistema, nesilaikoma techninių elektros prietaisų taisyklių ir VDE (Vokietijos elektrotechnikų sąjungos) reglamentų 0100, DIN 57113 / VDE 0113.

≡ MES PATARIAME!

Prieš eksploatuodami griovimo plaktuką, perskaitykite šioje instrukcijoje pateiktus nurodymus.

Perskaitykite naudojimo instrukciją!

Prieš pradėdami eksploatuoti arba remontuoti griovimo plaktuką, perskaitykite naudojimo instrukciją.

Pavojinga elektros įtampa!

Atsargiai! Prieš remontuodami griovimo plaktuką, išjunkite maitinimą.

Pavojinga, nes gali netikėtai įsijungti!

Atsargiai! Nutrūkus maitinimui, griovimo plaktukas gali staiga vėl įsijungti.

Prieš montuodami ir pradėdami eksploatuoti, perskaitykite visą naudojimo instrukcijos tekstą.

Ši naudojimo instrukcija padės jums susipažinti su įrenginiu ir naudoti jį pagal numatytąją paskirtį.

Naudojimo instrukcijoje pateikiama svarbi informacija, kaip saugiai, profesionaliai ir ekonomiškai dirbti įrenginiu, kaip išvengti pavojų, sumažinti remonto sąnaudas, prastovas ir kaip pagerinti įrenginio patikimumą bei prailginti tinkamumo naudoti laikotarpį.

Be šioje naudojimo instrukcijoje pateiktų saugos reikalavimų, privalote griežtai laikytis ir savo šalyje galiojančių įrenginių eksploatavimo taisyklių.

Naudojimo instrukciją, įdėtą į plastikinį aplanką, laikykite šalia įrenginio, kad apsaugotumėte nuo purvo ir drėgmės. Prieš pradėdamas darbą, ją turi perskaityti kiekvienas operatorius ir griežtai jos laikytis.

Įrenginiu dirbti gali tik žmonės, išmokyti naudotis juo ir informuoti apie galimus pavojus. Dirbti įrenginiu gali tik asmenys, sulaukę nustatytojo mažiausio amžiaus.

Be saugos reikalavimų, pateiktų šioje naudojimo instrukcijoje ir jūsų šalyje galiojančiuose teisės aktuose, turite laikytis bendrai pripažintų techninių darbo taisyklių.

kohaliku riigi erinõuetele, tuleb järgida üldtunnustatud tehnilist praktikat masinaga töötamisel

≡ ÜLDINE TEAVE

- Kontrollige peale pakendi avamist kõiki osi võimalike veokahjustuste osas. Kaebus tuleb esitada tarnijale koheselt. Hilisemaid kaebusi ei arvestata.
- Vaadake üle, kas kõik sisaldub tarnes.
- Tutvuge varustusega kasutusjuhise abil enne, kui asute seda kasutama.
- Kasutage vaid originaalseid lisatarvikuid, kuluvaid- ja varuosi. Varuosasid on võimalik hankida Teie Scheppachi edasimüüjalt.
- Tellimise ajal palume esitada meie varuosa number, samuti seadme valmistamise mudel ja aasta.

BC 1600	
Tarne sisaldab	
	Purustushaamer
	Meisel \varnothing 30 L410
	Lapikmeisel \varnothing 30 L410
	Ölikanister
	Võti 13/23 mm
	Kuuskantvõti 5/6 mm
	Asenduskontaktharjad
Tehnilised spetsifikatsioonid	
Löögisagedus 1/ min	1500
Mõõdud <math>t_0> l \times s \times k (laius x sügavus x kõrgus)	250 x 120 x 960
Löögijõud džaulides	47
Vibratsioonitase m/s ²	14,3
Kaal kg	17,0
Ajam	
Mootor V/Hz	230 V/50 Hz
Sisend P1 W	1600
Kaitsetase	B
Ohutusklass	IP20
Tehnilised andmed võivad muutuda!	

≡ MÜRATASEMED

Müra võib töökohal ületada 85 dB (A).

Sellisel juhul on masinaga töötajal vajalik kohaldada kaitsemeetmeid. (Kandke kuulmiskaitseid!)

Helivõimsuse tase (LWA) : 103.0 dB (A)

Helirõhu tase (LPA) : 83.0 dB (A)

Müra toime võib põhjustada kuulmiskahjustusi. Üldine vibratsioonitase on määratud EN ISO 3744.

Meislid

Vibratsiooni emissiooni tase $a_h = 14,3$ m/s²

Märkus: Vibratsioonitase võib erineda sõltuvalt masina rakendusulatuselt ning võib erandjuhtudel ületada määratud ulatust.

Antud määrad on emissioonimäärad ning seetõttu ei esinda need tingimata ohutu töö määrasid.

Kuigi väljund- ja sisendmäärade vahel esineb korrelat-

apdraudējumiem, kas ir saistīti ar šīs ierīces lietošanu. Jāievēro prasības pret minimālo vecumu. Papildus šajās lietošanas instrukcijās ietvertajām drošības prasībām un Jūsu valstī piemērojamiem īpašajiem noteikumiem Jums jāievēro vispārīgi atzītie, uz ierīces lietošanu attiecināmie tehniskie noteikumi.

≡ VISPĀRĪGIE NORĀDĪJUMI

- Ēc izsaiņošanas pārbaudiet visas detaļas, vai tām nav transportēšanas bojājumu. Nekavējoties informējiet piegādātāju par jebkuriem defektiem. Vēlāk iesniegtās sūdzības netiks ņemtas vērā.
- Pārliecinieties, ka esat saņēmis pilnu piegādi.
- Pirms ekspluatācijas uzsākšanas apgūstiet ierīci, izlasot šīs instrukcijas.
- Lietojiet vienīgi oriģinālos piederumus, dilstošās un rezerves daļas. Jūs varat atrast rezerves daļas pie sava Scheppach specializētā izplatītāja.
- Veicot pasūtījumu, iekļaujiet tajā ierīces artikula numuru, tās uzbūves tipu un gadu.

BC 1600	
Piegādes saturs	
	Atskaldāmers
	Smailpieta cirtnis ø 30 L410
	Plakanpieta cirtnis ø 30 L410
	Eļļas kanna
	Uzgriežņu atslēga 13/23 mm
	Sešstūra atslēga 5/6 mm
	Rezerves kontaktsukas
Tehniskie dati	
Apgrīzīņu skaits, 1/min	1500
Izmēri L x B x H, mm	250 x 120 x 960
Triecienjauka, džouli	47
Vibrāciju līmenis, m/s ²	14,3
Svars, kg	17,0
Piedziņa	
Motors, V/Hz	230 V/50 Hz
Ieejas jauda P1, W	1600
Aizsardzības klase	B
Aizsardzības veids	IP20
Var tikt veiktas tehniskas izmaiņas!	

≡ TROKŠŅA RAKSTURLIELUMI

Troksnis darba vietā var pārsniegt 85 dB (A). Šajā gadījumā ir jāveic pasākumi lietotāja aizsardzībai no trokšņa. (Lietojiet dzirdes aizsargus!)

Skaņas jaudas līmenis (LWA) = 103,0 dB (A).

Skaņas spiediena līmenis (LPA) = 83,0 dB (A).

Troksnis var izraisīt dzirdes zudumu. Vibrāciju raksturlielumi noteikti atbilstoši EN ISO 3744

Cirtni

Vibrāciju emisijas vērtība $a_h = 14,3 \text{ m/s}^2$

Uzmanību! Vibrāciju raksturlielumi mainīsies atkarībā no elektroierīces pielietojuma, un izņēmuma gadījumos tie var pārsniegt norādītās vērtības.

Norādītās vērtības ir emisijas vērtības. Tāpēc ne vienmēr tās var pielīdzināt darba drošībai noteiktajām vērtībām.

≡ BENDROJI INFORMĀCIJA

- Išpakavē patikrinkite visas daļas, ar transportuojant nebuvo pažeistos. Apie defektus nedelsdami informokite tiekējā. Vēlesni skundai nebus svarstomi.
- Patikrinkite, ar pristatytos visos komplekto detalēs.
- Prieš pradēdami naudoti, atidžiai perskaitykite šią naudojimo instrukciją ir susipažinkite su įrenginiu.
- Naudokite tik originalius priedus, vienkartinės arba atsarginės detales. Atsarginės detales galite įsigyti iš „Scheppach“ platintojo.
- Užsakydami pateikite mūsų detalės numerį, įrenginio tipą ir pagaminimo metus.

BC 1600	
Pakuotēs komplekto sudētis	
	Griovimo plaktukas
	Smailulis kaltas (ø 30 L410)
	Plokščiasis kaltas (ø 30 L410)
	Rankinē tepalinē
	13/23 mm veržliaraktis
	5/6 mm šešiakampis raktas
	Atsarginiai saļyčio šepetēliai
Techiniai duomenys	
Smūgių greitis (1/min.)	1500
Konstrukcijos matmenys (ilgis x plotis x aukštis mm)	250 x 120 x 960
Smūgio jėga (J)	47
Vibravimo lygis (m/s ²)	14,3
Svoris (kg)	17,0
Pavara	
Variklis (V/Hz)	230 V/50 Hz
Įėjimo galia (P1 W)	1600
Apsaugos klasė	B
Saugos klasė	IP20
Techniniai duomenys gali keistis!	

≡ TRIUKŠMO DUOMENYS

Triukšmo lygis darba vietoje gali būti didesnis negu 85 dB(A).

Tokiu atveju vartotojas privalo naudoti apsaugos nuo triukšmo priemonės. Naudokite ausų apsaugą!

Garso stiprumo lygis LWA = 103,0 dB(A)

Garso slėgio lygis LPA = 83,0 dB(A)

Triukšmas gali pažeisti klausą. Bendrosios vibracijos vertės nustatomos pagal EN ISO 3744.

MeißeIn

Schwingungsemissionswert $a_h = 14,3 \text{ m/s}^2$

Dēmesio! Der Schwingungswert wird sich aufgrund des Einsatzbereiches des Elektrowerkzeuges ändern und kann in Ausnahmefällen über dem angegebenen Wert liegen.

sioonisuhe, pole kindlalt võimalik järeldada, kas täiendavad kaitsemeetmed on vajalikud või mitte. Töökohal jooksvalt sisendmäära mõjutada võivate tegurite hulka kuuluvad mõjutegurite kestus, tööruumi tingimused, muud müraallikad nagu nt masinate arv ja lähedalasuvad tööoperatsioonid. Samuti võivad varieeruda töökohale esitatavate nõuete määrad riigiti. Siiski peaks antud teave võimaldama kasutajal paremini hinnata ohte.

☰ KASUTATUD SÜMBOLID



Kandke kaitsekindaid



Kandke kaitseprille



Kandke kuulmiskaitseid



Kandke tolumumaski



Kandke turvajalanõusid

Teie ohutust puudutavad alad on tähistatud järgneva tähisega: ⚠

⚠ Ohutusala teave

Töötamine purustushaamriga võib olla ohtlik juhul, kui ei järgita turvalisi ja õigeid töövõtteid. Sarnaselt muude analoogsete masinatega, kujutab töö antud tootega teatud ohtu.

Masina kasutamine ettevaatuse ja hoolega vähendab tunduvalt vigastuste tekkimise ohte.

Operaator võib saada viga, kui ei järgita tavapäraseid ohutusmeetmeid. Vigastuste tekkimise võimalust vähendab turvavarustus nagu kaitseprillid, tolumumaskid ja kuulmiskaitseid.

Siiski ei võimalda ka parim turvavahend parandada vales hinnangust, hooletusest või tähelepanematuses tulenevat eksimust.

Kasutage alati tervet mõistust ning olge töökohal ettevaatlik. Juhul, kui toimingu tundub ohtlik, ärge proovige seda teostada. Proovige leida erinev ja turvalisena tunduv lähenemine.

Pidage meeles, et Teie füüsiline ohutus on Teie isiklik vastutus.

Antud masin on valmistatud eritööde tegemiseks. Soovitame tungivalt mitte muuta masinat viisil, et seda saaks kasutada tööks, milleks see pole algselt kavandatud. Kui olete ebakindel, küsige enne tootega töötamist esmalt oma edasimüüjalt.

Hoiatus: antud juhiste järgimata jätmine võib põhjustada tõsiseid vigastusi.

- Teie isikliku ohutuse pärast: lugege hoolikalt enne antud varustusega tööde alustamist kasutusjuhisi läbi. Tutvuge rakenduste ja piirangutega ning nendega seotud eriohtudega.
- Hoidke kaitsevahendeid töökohal heas seisukorras.

Lai arī starp trokšņa emisijas un uztvertā trokšņa līmeņiem pastāv sakarība, no tās nevar ar pārliecību izdarīt secinājumus par to, vai papildu drošības pasākumi ir nepieciešami vai nav. Faktisko uztvertā trokšņa līmeni darba vietā var ietekmēt šādi nosacījumi: iedarbes ilgums, darba telpas īpatnības, citi trokšņa avoti utt. (piemēram, ierīču skaits un citi blakus notiekošie procesi). Tāpat, darba vietas drošībai noteiktās vērtības katrā no valstīm var būt atšķirīgas. Tomēr šī informācija ir paredzēta, lai lietotājam dotu iespēju veikt labāku apdraudējuma un risku novērtēšanu.

≡ IZMANTOTIE SIMBOLI



Valkājiet aizsargcimdus



Valkājiet aizsargbrilles



Valkājiet dzirdes aizsargus



Valkājiet respiratoru



Valkājiet aizsargapavus

Teksts, kas šajās lietošanas instrukcijās attiecas uz Jūsu drošību, ir apzīmēts ar simbolu:

Drošības norādījumi

Neievērojot drošas un pareizas darba metodes, darbs ar atskaldāmuru var būt bīstams. Tāpat kā citu ierīču gadījumā, darbs ar šo ierīci ir saistīts ar noteiktiem apdraudējumiem.

Strādājot ar ierīci piesardzīgi un uzmanīgi, traumu gūšanas risks būtiski samazinās.

Neievērojot vispārpieņemtos drošības pasākumus, ierīces operators var gūt traumas.

Drošības līdzekļi, kā, piemēram, ierīces drošības aprīkojums, aizsargbrilles, respirators un dzirdes aizsargi, var samazināt iespējamās traumu gūšanas riskus.

Tomēr pat vislabākā aizsardzība nevar novērst sekas, ko var izraisīt nepareizs novērtējums, bezrūpība vai nevērtība.

Visos gadījumos rīkojieties, saglabājot veselo saprātu un uzmanību. Ja kāda darbība Jums šķiet bīstama, nemēģiniet to veikt. Apdomājiet, vai pastāv alternatīvs, šķietami drošāks, darba veikšanas paņēmiens.

Piedomājiet pie tā, ka esat personīgi atbildīgs par sava ķermeņa veselumu.

Šī ierīce ir izveidota konkrētu darbu veikšanai.

Mēs stingri iesakām nepārbūvēt ierīci, kā arī neizmantojiet to pielietojumiem, kuriem tā nav paredzēta. Ja neesat pārliecināts, pirms darba ar ierīci sāksanas jautājiet savam pārdevējam.

- Jūsu pašu drošības labad, pirms uzsākat darbu, rūpīgi izlasiet šo lietošanas instrukciju. Uzziniet par pielietojumiem un ierobežojumiem, kā arī īpašajiem apdraudējumiem.
- Uzglabājiet drošības instrukcijas darba vietā labā

Nurodytos vertės yra garso skleidimo vertės ir nebūtinai turi būti saugaus darbo reikšmės.

Nors garso skleidimo ir sugerties lygiai siejasi tarpusavyje, patikimai negalima nustatyti, ar reikalingos papildomos saugos priemonės ar ne. Veiksniai, turintys poveikio esamam garso sugerties lygiui darbo metu, gali būti tokie: poveikio trukmė, darbo vietos savybės, kiti triukšmo šaltiniai, pvz. mechanizmų skaičius ir kiti šalia vykstantys procesai. Skirtingų šalių saugios darbo vietos vertės gali skirtis. Visgi ši informacija turi naudotojui padėti geriau įvertinti pavojų ir riziką.

≡ NAUDOJAMI ŽENKLAI



Mūvēti apsaugines pirštines.



Naudoti akių apsaugą



Naudoti ausų apsaugą.



Naudoti apsaugas nuo dulkių priemonės.



Avėti apsauginiais batais.

Su jūsų sauga susijusias vietas pažymėjome tokiu ženklu:

Saugos informacija

Dirbti griovimo plaktuku gali būti nesaugu, jei nesilaikoma darbo saugos ir tinkamo eksploatavimo procedūrų. Dirbant šiuo gaminiu, kaip ir visais kitais įrenginiais, susiduriama su tam tikra būdinga rizika. Grėsmė susižaloti smarkiai sumažėja, kai įrenginiu dirbama atidžiai ir atsargiai.

Operatorius, nesilaikydamas atitinkamų darbo saugos priemonių, gali susižaloti. Tokios apsauginės priemonės, kaip saugos įranga, apsauginiai akiniai, apsaugos nuo dulkių kaukės ir klausos apsauga, gali smarkiai sumažinti galimą riziką susižaloti.

Visgi, net ir geriausia apsauga negali apsaugoti nuo netinkamų sprendimų, nerūpestingumo ir aplaidumo.

Darbo vietoje visada vadovaukitės sveiku protu ir būkite atsargūs. Jei užduotis jums atrodo pavojinga, nevykdysite jos. Bandykite surasti kitokį metodą, kuris, jūsų manymu, būtų saugesnis.

Prisiminkite, kad jūsų fizinė neliečiamybė (sauga) yra jūsų asmeninė atsakomybė.

Šis įrenginys skirtas tam tikriems darbams atlikti.

Primygtinai patariame nekeisti įrenginio konstrukcijos ir naudoti jį tik pagal numatytąją paskirtį. Jei abejojate, prieš pradėdami eksploatuoti gaminį, pirmiausia paklauskite pardavėjo.

Įspėjimas! Nesilaikant šių nurodymų, galima rimtai susižaloti.

- Pasirūpinkite savo saugumu! Prieš pradėdami dirbti, atidžiai perskaitykite šią instrukciją. Susipažinkite su numatyta naudojimo paskirtimi, apribojimais ir susijusiais pavojais.
- Visos apsauginės dalys turi būti ant įrenginio

- Ärge kasutage masinat ohtlikus keskkonnas.
- Ärge kasutage elektriseadet niiskes või märjas piirkonnas ega jätke seda avatuks vihmale.
- Hoidke lapsi ja võõraid töökohast eemal turvalises kauguses.
- Ärge koormake masinat üle. See töötab valmistaja poolt ettenähtud mahtude piires paremini ja turvalisemalt.
- Kasutage õiget tööriista. Ärge koormake tööriistu või lisatarvikuid üleliia. Te saavutate õigete tööriistade ja lisatarvikutega paremad tulemused.
- Kandke sobivat riietust. Soovitame libisemisvasteid jalanõusid.
- Kandke alati kaitseprille (vastavalt ANSI Z87.1 normile). Tavaprillid ei paku piisavat kaitset. Tolmustes tingimustes kasutage alati tolmu- või näomaski.
- Ärge kaotage tasakaalu. Püsiga kogu aeg kindlalt kahe jalaga maapinnal.
- Hoidke oma varustust parimas seisundis. Parima tulemuse saavutamiseks hoidke tööriistu terava ja puhtana. Järgige juhiseid töövahendite määrimise ja vahetamise kohta.
- Enne mistahes hooldamistöodega alustamist eraldage masin vooluvõrgust.
- Kasutage ainult soovitatud varuosi. Edasimüüja poolt soovitamata tööriistade või lisatarvikute kasutamine võib põhjustada vigastusi või mõne muu ohu.
- Vähendage iseenesliku käivituse ohtu. Enne pistiku asetamist pesasse veenduge, et lüliti asub asendis VÄLJAS.
- Enne masinaga töötama asumist kontrollige, kas selle osad on kahjustatud. Kahjustatud kaitseseade või muu osa tuleb hoolikalt üle kontrollida, et veenduda, kas see töötab korralikult ja nii, nagu on ette nähtud. Kahjustatud kaitseseade või mõni muu osa tuleb parandada või asendada spetsialisti poolt.
- Ärge jätke masinat järelvalveta, kuni see pole lõpuni seiskunud.
- Ärge kunagi töötage masinaga, kui olete alkoholi, uimastite või ravimite mõju all.

Hoidke neid juhiseid alles.

≡ LISATEAVE OHUTUSE KOHTA

Lugege enne selle tootega töötamise alustamist kogu järgnev juhiseid läbi!

Töökoht

Vältimaks vigastuse ohtu, mehaanilist kahjustust, tuleohtu ja šoki tekkimist, veenduge, et Teie töökoht oleks

- kaitstud niiskuse, vee ja vihma eest,
- vaba kergsüttivatest gaasidest ja vedelikest,

stāvoklī.

- Nelietojiet ierīci bīstamā darba vidē.
- Nelietojiet elektriskās ierīces mitrā vai slapjā vidē un neturiet tās lietū.
- Nodrošiniet, lai bērni un nepiederošas personas uzturas no darba zonas drošā attālumā.
- Nepārslogojiet ierīci. Tā strādā labāk un drošāk, ja to slogo atbilstoši projektētajai slodzei.
- Lietojiet pareizos darbarīkus. Nepārslogojiet ierīces darbarīkus un piederumus. Lietojot atbilstošus darbarīkus un piederumus, Jūs iegūsiet labāku darba rezultātu.
- Valkājiet piemērotu apģērbu. Ir ieteikts lietot pretslīdes apavus.
- Visos gadījumos valkājiet aizsargbrilles (atbilstošas ANSI Z87.1). Parastās brilles nenodrošina pietiekamu aizsardzību. Putekļainā vidē lietojiet respiratoru vai sejas masku.
- Nekādā gadījumā nezaudējiet līdzsvaru. Visos gadījumos stāviet stabili ar abām kājām uz zemes.
- Uzturiet savu ierīci vislabākajā darba kārtībā. Uzturiet ierīces darbarīkus asus un tīrus, lai sasniegtu vislabākos darba rezultātus. Ievērojiet norādījumus par eļļošanu un darbarīku nomaiņu.
- Pirms apkopes darbu veikšanas atvienojiet ierīci no elektrotīkla.
- Lietojiet ieteiktās rezerves daļas. Pārdevēja neieteiktu darbarīku vai piederumu lietošana var radīt savainojuma gūšanas riskus un apdraudējumus.
- Samaziniet ierīces neapzinātas ieslēgšanas risku. Pirms iespraužat kontaktdakšu rozetē, pārliedzieties, ka jaudas slēdzis ir pozīcijā „izslēgts” (AUS).
- Pirms uzsākat darbu ar ierīci, pārbaudiet, vai nav bojātu detaļu. Bojāts aizsardzības aprīkojums vai kāda cita bojāta detaļa rūpīgi jāpārbauda, lai gūtu pārliedzību, ka attiecīgā detaļa darbojas un pilda tai paredzētās funkcijas. Bojāts aprīkojums vai kāda cita bojāta detaļa jālabo vai jānomaina kvalificētam speciālistam.
- Atlaidiet ierīci tikai tad, kad tā pilnībā ir pārstājusi darboties.
- Nekādā gadījumā nestrādājiet ar ierīci, ja esat pakļauts narkotiku, alkohola vai medikamentu iedarbībai.

Rūpīgi ievērojiet šos noteikumus.

☰ PĀRDAVĒJA DROŠĪBAS NORĀDĪJUMI

Izlasiet visus norādījumus par ierīces ekspluatācijas uzsākšanu.

Darba vieta

Lai novērstu traumu gūšanas, ierīces bojājumu, ugunsgrēka un elektriskās strāvas trieciena riskus, pārliedzieties, ka Jūsu darba vieta:

- ir aizsargāta no mitruma, slapjuma un lietus;
- nesatur uzliesmojošas gāzes un šķidrumus.

ir tinkamai veikti.

- Neekspluatokite iřrenginio pavojoingoje aplinkoje.
- Neekspluatokite elektrinių prietaisų drėgnose arba šlapiose vietose ir lyjant.
- Vaikus ir pašalinius laikykite saugiu atstumu nuo darbo vietos.
- Neperkraukite iřrenginio. Jis geriau ir saugiau veikia, kai eksploatuojamas numatytu projektiniu našumu.
- Naudokite tinkamą įrankį. Nenaudokite iřrenginio arba įrankio pernelyg intensyviai. Geresnį rezultatą pasieksite naudodami tinkamus įrankius arba priedus.
- Tragen Sie geeignete Kleidung. Rekomenduojama avėti batus neslystančiais padais.
- Visada užsidėkite apsauginius akinius (pagal ANSI Z87.1). Įprastiniai akiniai negali tinkamai jūsų apsaugoti. Dulkėtomis sąlygomis dėvėkite veido arba apsaugos nuo dulkių kaukę.
- Visada išlaikykite pusiausvyrą. Stovėkite tvirtai abiem kojomis ant žemės.
- Įrenginys turi būti nepriekaištingos būklės. Įrankiai turi būti aštrūs ir švarūs, kad būtų užtikrintas geriausias ir saugiausias darbas. Tepdami ir keisdami įrankius laikykitės instrukcijos reikalavimų.
- Trennen Sie die Maschine vom Netz, bevor Sie Wartungsarbeiten vornehmen.
- Naudokite rekomenduojamas atsargines dalis. Naudojant pardavėjo nerekomenduojamus įrankius arba priedus, iškyla pavojus ir galima susižaloti.
- Sumažinkite atsitiktinio įsijungimo galimybę. Prieš kišdami kištuką į maitinimo lizdą, patikrinkite, ar jungiklis yra išjungtas.
- Prieš pradėdami dirbti įrenginiu, patikrinkite, ar nėra pažeistų dalių. Pažeistą apsauginį prietaisą arba kitą dalį reikia kruopščiai patikrinti ir įsitikinti, ar tinkamai veikia ir atlieka numatytąją funkciją. Pažeistą apsauginį prietaisą arba kitą dalį turi sutaisyti arba pakeisti kvalifikuotas specialistas.
- Palikite įrenginį tik tada, kai jis visiškai sustoja.
- Niekada nedirbkite įrenginiu apsuaigę nuo narkotikų, alkoholio arba vaistų.

Tinkamai saugokite šią eksploatavimo instrukciją.

☰ KITOS DARBO SAUGOS PASTABOS

Prieš pradėdami eksploatuoti šį gaminį, perskaitykite visą eksploatavimo instrukciją!

Darbo vieta

Kad nekiltų grėsmė susižaloti, sugadinti įrenginį, nekiltų gaisras arba nebūtų elektros smūgio grėsmės, užtikrinkite, kad darbo vieta:

- būtų apsaugota nuo drėgmės, vandens ir lietaus,
- joje nebūtų degių dujų ir skysčių,

Operaator

Tervet mõistust ning hoolsustegureid pole võimalik masinasse sisse ehitada. Need tegurid lasuvad operaatoril. Palun pidage silmas järgnevat:

- Hoiduge maandatud pindadest nagu torustik või radiaatorid.
- Olge valvsad. Ärge töötage masinaga, kui olete väsinud.
- Ärge töötage masinaga juhul, kui olete alkoholi või uimastite mõju all. Lugege juhised läbi selleks, et kindlaks teha, kas Teie arvestused või refleksid võiksid saada kannatada.
- Soovitame libisemiskindlaid jalanõusid.
- Kaitske pikki juukseid sobivate vahenditega.

Kandke kaitseprille ja kuulmiskaitseid. Kandke alati:

- ANSI-tunnustatud tolumumaski
- Kuulmiskaitseid
- Hoidke end püsivalt tasakaalus.

⚠ Ettenähtud kasutus

Masin ühildub kehtivate EÜ masina direktiividega.

- Veenduge, et enne töödega alustamist oleks kõik kaitse- ja ohutusseaded purustushaamrile paigaldatud.
- Masin on valmistatud nii, et sellel töötaks ainult üks isik. Operaator vastutab kolmandate isikute eest töökohal.
- Tutvuge masinal asuvate ohutuslaste tähistega.
- Tööriist on ehitatud tugevaks purustustööks ning meiseldamiseks kasutades sobivat meislitera.
- Masinat tohib kasutada ainult ettenähtud kasutamiseks. Mistahes muud kasutamist loetakse sobimatuks. Kasutaja/operaator vastutab mistahes liiki tekitatud kahjustuste eest, mitte tootja.
- Palun võtke arvesse, et meie tooted ei ole valmistatud kavatsusega kasutada neid kommertsis, kaubanduse või tööstuse alal. Juhul, kui toodet on kasutatud kommertslikus, kaubanduslikus, tööstuslikus või analoogses rakenduses, ei aktsepteeri me vastutuse võtmist.
- Hoidke kogu ohutusala teave masinal täieliku ja loetavana.
- Kasutage varustust vaid täiuslikes töötingimustes ning selle ettenähtud kasutuse kohaselt, pidades silmas kogu ohutusala teavet, mis on toodud kasutusjuhises! Kõrvaldage koheselt turvalisust mõjutada võiv mistahes takistus.
- Järgida tuleb tootja ohutuse- ja hooldusalaseid juhiseid, samuti tehnilistes andmetes toodud määrasid.
- Tuleb järgida asjassepuutuvaid õnnetuse ennetamiseskirju ning muid üldtunnustatud ohutusala seadmeid praktikaid.
- Masinat tohivad kasutada, hooldada või remontida ainult isikud, kes on tutvunud ohtudega ning keda on selles asjas juhendatud. Masina modifitseerimine ilma loata vabastab tootja vastutusest sellest tulenevate kahjustuste eest.
- Masinat tohib kasutada vaid tootja originaalsete li-

Operators

Cilvēka veselais saprāts un uzmanība ir īpašības, kuras nevar iebūvēt ierīcē. Šīs īpašības ir saistītas ar operatoru. Lūdzu, pedomājiet pie tā.

- Novērsiet ķermeņa saskari ar saņemām virsmām, tādām kā cauruļvadi un radiatoru.
- Esiet modrs. Nestrādājiet ar ierīci, ja esat noguris.
- Nelietojiet ierīci, ja esat pakļauts alkohola vai narkotiku ietekmei. Lasiet brīdinājuma zīmes, lai noteiktu, vai nav pasliktinājušās Jūsu spriešanas spēja un reakcija.
- Ir ieteikts lietot pretslīdes apavus.
- Aizsargājiet garus matus, izmantojot piemērotus līdzekļus.

Valkājiet acu un dzirdes aizsargus. Visos gadījumos:

- valkājiet ANSI prasībām atbilstošus respiratorus;
- valkājiet dzirdes aizsargus;
- saglabājiet līdzsvaru.

⚠ Paredzētais pielietojums

Ierīce atbilst spēkā esošajai EK mašīnu direktīvai.

- Pirms darba uzsākšanas visam aizsardzības un drošības aprīkojumam jābūt piemontētam ierīcei.
- Ar ierīci ir jāstrādā vienai personai. Ierīces operators darba zonā ir atbildīgs par jebkuru nepiederošu personu.
- Ievērojiet visas ierīces drošības instrukcijas un norādījumus par apdraudējumu.
- Ierīce ir paredzēta smagiem demontāžas un skaldīšanas darbiem, izmantojot atbilstošu cirtni.
- Ierīci drīkst lietot vienīgi atbilstoši paredzētajam pielietojumam. Visi atšķirīgie pielietojumi tiek uzskatīti par neatbilstošiem paredzētajam pielietojumam. Par tā rezultātā radušos kaitējumu vai traumām ir atbildīgs ierīces lietotājs jeb operators, bet ne ražotājs.
- Lūdzu ievērojiet, ka mūsu ierīces nav paredzētas komerciālam, amatniecības vai industriālam pielietojumam. Mēs nesniedzam garantiju, ja ierīce ir izmantota komerciālam, amatniecības vai industriālam pielietojumam vai šiem pielietojumiem līdzvērtīgiem darbiem.
- Uzglabājiet visus drošības norādījumus, kā arī norādījumus par apdraudējumiem ierīces tiešā tuvumā, salasāmā stāvoklī.
- Lietojiet ierīci vienīgi tehniski nevainojamā stāvoklī un atbilstoši paredzētajam pielietojumam, ievērojot drošības nosacījumus un apzinoties apdraudējumus, kas norādīti lietošanas instrukcijās! Sevišķi būtiski, lai tādi bojājumi, kas var negatīvi ietekmēt drošību, tiktu nekavējoties novērsti!
- Jāievēro ražotāja noteiktās drošības, darba un apkopes instrukcijas, kā arī tehniskajos datos norādītie raksturlielumi.
- Jāievēro attiecīgie normatīvie noteikumi par nelaimes gadījumu novēršanu un pārējie vispāratzītie drošības noteikumi.
- Ierīci drīkst izmantot un remontēt vienīgi tādas per-

Operatorius

Sveikas protas ir atsargumas – tai veiksni, kuriu negalima iediegti j i jrenginj. Uz šiuos veiksnjus atsako operatorius. Jsidemekite toliau pateiktas pastabas.

- Nesilieskite prie jzemintu pavirsiu, pvz. vamzdziu arba radiatoriu.
- Būkite budrus. Nedirbkite jrenginiu, jei esate pavarges.
- Nedirbkite gaminiu, jei esate apsvaiges nuo alkoholio arba vartojate vaistus. Perskaitykite jspėjamasias pastabas, kad nustatytumete, ar priemete teisinga sprendima, nes tai gali turėti jtakos jūsu refleksam.
- Rekomenduojama avėti batus neslystančiais padais.
- Ilgus plaukus apsaugokite atitinkamomis priemonėmis

Visada naudokite akių ir klausos apsaugą. Visada naudokite:

- ANSI patvirtintas apsaugos nuo dulkių kaukes,
- klausos apsaugą.
- Visada išlaikykite pusiausvyrą.

⚠ Numatytoji naudojimo paskirtis

Jrenginys atitinka galiojančią EB mašinu ir mechanizmu direktivą.

- Prieš pradendant darbą, visą apsauginę ir saugos įrangą turi būti sumontuota ant įrenginio.
- Įrenginį turi valdyti žmogus. Operatorius prisiima atsakomybę už trečiuosius asmenis, esančius darbo vietoje.
- Laikykitės visų darbo saugos ir įspėjimų pastabų, matomų ant įrenginio.
- Įrenginys skirtas sunkiems griovimo ir kalimo darbams atlikti naudojant atitinkamą antgalį.
- Mechanizmą galima naudoti tik griovimo darbams. Bet koks kitoks naudojimas yra draudžiamas. Atsakomybė už visus sužalojimus arba žalą, patirtą dėl naudojimo ne pagal numatytąją paskirtį, atitenka naudotojui / operatoriui, o ne gamintojui.
- Įsidėmėkite, kad mūsų prietaisas nėra skirtas komerciniam, prekybiniam ar pramoniniam naudojimui. Mes neprisiimame jokios atsakomybės, jei gaminys bus naudojamas komerciniams, prekybiniams arba pramoniniams bei panašioms tikslams.
- Visa su sauga ir pavojais susijusi informacija, pateikta ant mechanizmo, turi būti matoma ir įskaitoma.
- Techniškai geros būklės įrenginį eksploatuokite tik pagal naudojimo paskirtį, laikydamiesi šioje instrukcijoje nurodytų saugos ir rizikos reikalavimų! Būtina nedelsiant pašalinti gedimus, kurie pažeidžia saugos reikalavimus!
- Būtina laikytis gamintojo saugos, eksploatavimo ir techninės priežiūros nurodymų ir matmenų, pateiktų „Techniniuose duomenyse“.
- Būtina laikytis atitinkamų nelaimingų atsitikimų prevencijos reglamentų ir kitų bendrai pripažintų techninės saugos taisyklių.
- Įrenginį eksploatuoti, atlikti jo techninę priežiūrą ir remontuoti gali tik asmenys, susipažinę su juo ir informuoti apie galimus pavojus. Už žalą arba sužalojimus, patirtus dėl neteisėto įrenginio konst-

satarvikute ja tööriistadega.

- Vaatamata ettenähtud kasutamisele ei ole teatud ohte võimalik lõplikult kõrvaldada. Masina ehituskust omapärast tulenevalt võivad tekkida järgmised asjaolud:
- Kuulmise kahjustumine, mis tuleneb kuulmiskaitsete mitte kandmisest.
- Silmavigastused, mis on põhjustatud kaitseprillide mitte kandmisest.
- Mistahes muu kasutus loetakse sobimatuks. Tootja ei kanna vastutust tekkivate vigastuste eest, täielik vastutus lasub kasutajal.

Muud ohud

Purustushaamer on valmistatud kaasaegse tehnoloogia abil ning kooskõlas tunnustatud ohutusreeglitega. Siiski võivad masinaga töötamisel esineda jääkohud.

- Elektrivooluga seotud ohud, kui kasutatakse sobimatuid ühendusliine.
- Isegi juhul, kui on kasutusele võetud kõik ohutusalabinõud, võivad mõned veel ilmnemata jääkohud esineda.
- Jääkohtude esinemist saab vähendada järgides peatükides „Ohutusalane teave“, „Ettenähtud kasutus“ ja kogu kasutusjuhises toodud juhtnõure.

ENNE KASUTAMIST

Enne seadmega töötama asumist veenduge, et toote spetsifikatsioonil olevad andmed ühtivad vooluvõrgu andmetega.

Võtke alati voolujuhe vooluvõrgust välja enne, kui hakate tegema mingeid seadistusi seadmel.

- Tutvuge põhjalikult masinaga. Tutvuge selle raketuste ja piirangutega, samuti spetsiifiliste võimalike ohtudega.
- Enne pistiku sisestamist pesasse veenduge, et lüliti asuks asendis VÄLJAS.
- Veenduge, et masin oleks korralikult puhastatud ja õigesti määritud.
- Kontrollige, kas masinal on kahjustatud osad ning tehke kindlaks, kas need osad töötavad korralikult ning täidavad oma etteantud funktsiooni. Juhul, kui tekib mistahes kahtlus, tuleb asjassepuutuv osa asendada.
- Kontrollige, et kõik liikuvad osad, liigend- või kinnitused oleksid kohale reguleeritud, samuti kõiki teisi tingimusi, mis võivad mõjutada seadme korralikku funktsioneerimist. Kahjustatud kaitseseade või muu osa tuleb parandada või asendada spetsialisti poolt.
- Ärge kasutage masinat, kui lüliti pole võimalik korralikult sisse või välja lülitada.

sonas, kuras to ir apguvušas un ir instruētas par apdraudējumiem. Patvaļīga izmaiņu veikšana ierīcei atbrīvo ražotāju no atbildības par kaitējumu, kas radies šo izmaiņu rezultātā.

- Ierīci drīkst lietot vienīgi kopā ar ražotāja oriģinālajiem piederumiem un darbarīkiem.
- Pat tad, ja ierīci lieto atbilstoši paredzētajam pielietojumam, noteiktus paliekošos riskus nevar pilnībā novērst. Ņemot vērā ierīces konstrukciju un uzbūvi, var būt šādi paliekošie riski:
- dzirdes bojājumi, ko izraisa dzirdes aizsargu nelietošana;
- acu traumas, ko izraisa aizsargbrīļu nelietošana.
- Visi atšķirīgie pielietojumi tiek uzskatīti par neatbilstošiem paredzētajam pielietojumam. Par tā rezultātā radušos kaitējumu ražotājs nav atbildīgs, visus ar to saistītos riskus uzņemas lietotājs.

⚠ Paliekošie riski

Atskaldāmurs ir konstruēts saskaņā ar pastāvošajiem tehnoloģijas standartiem un atzītiem drošības noteikumiem. Tomēr darba laikā var rasties daži paliekošie riski.

- Traumas, ko rada strāva, izmantojot nepiemērotus elektriskā pieslēguma kabelus.
- Pat tad, ja visi drošības pasākumi ir veikti, var pastāvēt daži paliekošie riski, kas nav uzskatāmi parādīti.
- Paliekošos riskus var samazināt, ievērojot sadaļas „Drošības norādījumi” un „Atbilstošs pielietojums”, kā arī lietošanas instrukcijas kopumā.

≡ PIRMS EKSPLUATĀCIJAS UZSĀKŠANAS

Pirms ekspluatācijas uzsākšanas pārlicinieties, ka raksturlielumi uz ierīces marķējuma plāksnes saskan ar elektrotīkla raksturlielumiem.

Visos gadījumos, pirms uzsākat ierīces regulēšanu, atvienojiet kontaktdakšu no elektrotīkla.

- Iepazīstiet savu ierīci. Apgūstiet ierīces pielietojumu, ierobežojumus, kā arī specifiskos iespējamus apdraudējumus.
- Pirms iespraužat kontaktdakšu rozetē, pārlicinieties, ka jaudas slēdzis ir pozīcijā „Izslēgts” (AUS).
- Pārlicinieties, ka ierīce ir iztīrīta un regulāri ieeļļota.
- Pirms ekspluatācijas uzsākšanas pārbaudiet, vai nav bojātu detaļu, un pārlicinieties, ka attiecīgās detaļas darbojas un pilda tām paredzētās funkcijas. Šaubu gadījumā bojāto detaļu vajadzētu nomainīt.
- Pārbaudiet visu kustīgo detaļu, bojāto detaļu un stiprinājuma detaļu stāvokli, kā arī citus nosacījumus, kas varētu ierobežot atbilstošu ierīces darbību. Jebkura bojāta detaļa būtu nekavējoties jālabo vai jānomaina kvalificētam speciālistam.
- Nelietojiet ierīci, ja jaudas slēdzi atbilstošā veidā nevar ieslēgt un izslēgt.

rukcijas pakeitimo, gamintojas neatsako.

- Iřrenginį galima eksploatuoti tik su originaliais gamin-tojo priedais ir įrankiais.
- Nors įrenginys gali būti naudojamas pagal numatytąją paskirtį, kai kurių liekamosios rizikos veiksmų neįmanoma visiškai pašalinti. Dėl įrenginio konstrukcijos ir struktūros galimos tokios situacijos:
- galima pažeisti klausą nenaudojant būtinos klausos apsaugas,
- galima susižaloti akis nenaudojant atitinkamos akių apsaugas.
- Bet kokio kitokio pobūdžio naudojimas laikomas naudojimu ne pagal numatytąją paskirtį. Gaminto-jas neatsako už dėl tokio naudojimo patirtą žalą. Už riziką atsako tik pats operatorius

⚠ Liekamieji pavojai

Griovimo plaktukas pagamintas naudojant naujausią technologiją ir pagal pripažintas saugos taisykles. Visgi kai kurie pavojai gali likti.

- Naudojant netinkamus maitinimo laidus, elektros srovė gali būti pavojinga sveikatai.
- Visgi gali išlikti nematomų liekamųjų pavojų, net jeigu ir laikomasi visų atsargumo priemonių.
- Liekamuosius pavojus galima sumažinti laikantis visų reikalavimų, pateiktų „Saugos nurodymuose“, „Numatytoje naudojimo paskirtyje“ ir visoje eksploa-tavimo instrukcijoje.

≡ PRIEŠ PALEIDŽIANT ĮRENGINĮ

Prieš įjungdami įrenginį, patikrinkite, ar duomenys ant vardinių duomenų lentelės atitinka maitinimo tinklo du-omenis.

Prieš reguliuodami įrenginį, visada ištraukite maitinimo laidą.

- Susipažinkite su įrenginiu. Susipažinkite ne tik su eksploatavimu ir apribojimais, bet ir su susijusiais galimais pavojais.
- Prieš kišdami kištuką į maitinimo lizdą, patikrinkite, ar jungiklis yra išjungtas.
- Patikrinkite, ar įrenginys tinkamai išvalytas ir sutep-tas.
- Prieš įjungdami įrenginį, patikrinkite, ar nėra pažeistų dalių ir ar tokios dalys tinkamai veikia ir užtikrina numatytąją funkciją. Jei abejojate, pažeistas dalis reikia pakeisti.
- Patikrinkite visų judančių dalių kryptį, pažeistas arba pritvirtintas dalis ir visas kitas sąlygas, kurios gali turėti poveikio tinkamam darbui. Visas pažeistas dalis turi nedelsdamas pakeisti arba suremontuoti kvalifikuotas specialistas.
- Nenaudokite įrenginio, jei tinkamai neįsijungia arba neišsijungia jo jungiklis.

Tähelepanu! Enne töödega alustamist kontrollige, et töökohal ei oleks varjatud elektri kaableid, gaasi- ja veetorusid, kasutades torulokaatorit.

Töötamine

Kasutage ainult sobivat varustust.

- Ärge proovige masina või lisatarvikutega teha tööd, mis on ette nähtud suuremale, tööstuslikuks otstarbeks valmistatud masinale. Te saavutate paremaid tulemusi kasutades varustust mahus, mis on sellele masinale ette nähtud.
- Teostage kõiki seadistusi masinal siis, kui see on välja lülitatud.
- Ärge kunagi jätke töötavat masinat järelvalveta.
- Kui olete seadme välja lülitanud, ärge jätke seda järelvalveta, kuni see on lõplikult seiskunud.
- Lülitage enne juhtme vooluvõrgust väljatõmbamist masin alati välja.
- Eemaldage alati juhe vooluvõrgust. Tõmmake alati pistiku juurest, mitte juhtmest.
- Puhastage ja hooldage varustust korrapäraselt.
- Vajadusel laske seadet kontrollida.

Juhul, kui Te pole kindel töötingimuste ohutuses, ärge masinat kasutage.

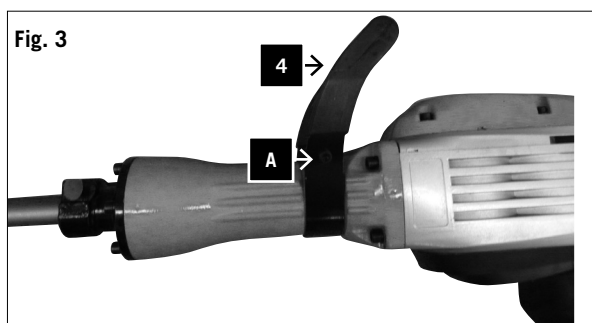
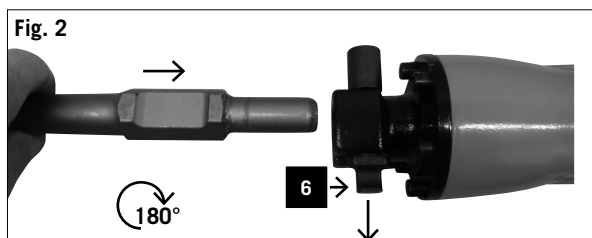
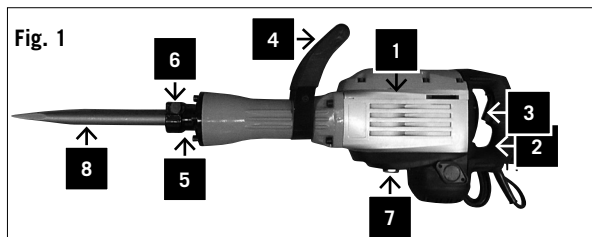

≡ KOOSTISOSAD JOONIS 1

- 1 Mootori korpus
- 2 Käepide
- 3 SEES / VÄLJAS lüliti
- 4 Lisakäepide
- 5 Tööriistahoidja
- 6 Lukustustihvtid
- 7 Ava õli lisamiseks/kontrollaken
- 8 Meisel

Töötamine

Meisli sisestamine joonis 2

- 1 Alati enne sisestamist puhastage ja määrige kergelt meislit.
- 2 Tõmmake lukustuspead (6) üles, kuni nad peatuvad, pöörake neid 180° ning laske seejärel lahti.
- 3 Sisestage meisel hoidikusse (5), kuni see asetub kohale.
- 4 Tõmmake lukustuspead (6) uuesti üles, pöörake neid 180° ning laske lahti.
- 5 Kontrollige seadmel asuvad lukustuspead üle.

Meisli eemaldamine

Tõmmake lukustuspead (6) üles, kuni nad peatuvad, pöörake neid 180° ning laske seejärel lahti.

Lisakäepide joonis 3

Turvakaalutlustel töötage purustushaamriga alati nii, et hoiate kinni lisakäepidemest!

- 1 Lisakäepide (4) pakub purustushaamriga töötamisel turvalist kinnihoidmisvõimalust.

Uzmanību! Pirms darba uzsākšanas, izmantojot vadu detektoru, pārbaudiet, vai ierīces pielietojuma vietā nav iebūvēti elektrokabeļi, gāzes vai ūdens cauruļvadi

Lietošana

Lietojiet ierīci vienīgi tehniski nevainojamā stāvoklī.

- Neforsējiet ierīci vai tās aprīkojumu, lai sasniegtu jaudu, kāda piemīt ierīcēm ar industriālu pielietojumu. Ierīce nodrošina labāku darba rezultātu, darbinot to paredzētajā jaudas režīmā.
- Veiciet jebkurus ierīces regulēšanas darbus, kad ierīce ir izslēgta.
- Nekādā gadījumā neatstājiet ierīci bez uzraudzības, ja tā vēl darbojas.
- Izslēdzot ierīci, atļaidiet to tikai tad, kad ierīce pilnībā ir pārstājusi darboties.
- Visos gadījumos izslēdziet ierīci, pirms atvienojat kontaktdakšu no elektrotīkla.
- Visos gadījumos izvelciet kontaktdakšu. Nekādā gadījumā neatvienojiet kontaktdakšu no rozetes, velkot to aiz kabeļa.
- Regulāri notīriet ierīci un veiciet apkopes.
- Nepieciešamības gadījumā pieprasiet veikt ierīces pārbaudi.

Ja Jūs neesat pārliecināts, vai darba nosacījumi ir vai nav droši, nestrādājiet ar ierīci.

≡ APRĪKOJUMS (1. ATT.)

- 1 Motora korpuss
- 2 Rokturis
- 3 Jaudas slēdzis
- 4 Papildu rokturis
- 5 Cirtņa patrona
- 6 Fiksators
- 7 Eļļas iepildes atvere / līmeņa pārbaudes stikls
- 8 Smailpieta cirtnis

Eksploatācijas uzsākšana

Cirtņa ievietošana (2. att.)

- 1 Visos gadījumos pirms cirtņa ievietošanas notīriet to un nedaudz ieeļļojiet cirtņa stieni.
- 2 Izvelciet fiksatorus (6) līdz atdurei, pagrieziet tos pa 180° un atļaidiet
- 3 Ievietojiet cirtni patronā (5) un grūdiet to līdz atdurei.
- 4 Atkal izvelciet fiksatorus (6) līdz atdurei, pagrieziet tos pa 180° un atļaidiet.
- 5 Pārbaudiet, vai instruments ir nofiksēts.

Cirtņa izņemšana

Izvelciet fiksatorus (6) līdz atdurei, pagrieziet tos pa 180°, atļaidiet to un izņemiet cirtni.

Papildu rokturis (3. att.)

Drošības iemeslu dēļ lietojiet atskaldāmurū vienīgi kopā ar papildu rokturi!

- 1 Papildu rokturis (4) sniedz Jums iespēju drošā veidā satvert atskaldāmurū tā lietošanas laikā.

Dēmesio! Prieš pradēdami darbu, vamzdziū aptiktu-vu patikrinkite darbo vietā, ar nēra paslēptū maitinimo kabeļiū, dujū ir vandens vamzdziū.

Eksploatavimas

Naudokite tik tinkamą įrenginį.

- Nespauskite įrenginio arba priedo per jėgą, kad padarytumėte darbą, kuriam reikalingas didesnis pramoninis mechanizmas. Jis geriau veikia, kai eksploatuojamas numatytu projektiniu našumu.
- Įrenginį derinkite jį išjungę.
- Nepalikite veikiančio įrenginio be priežiūros.
- Išjungę įrenginį, palikite jį tik tada, kai visiškai sustos.
- Prieš ištraukdami kištuką, visada išjunkite įrenginį.
- Visada ištraukite maitinimo kištuką. Netraukite kištuko iš maitinimo lizdo už maitinimo laido.
- Reguliariai atlikite įrenginio techninę priežiūrą ir valymą.
- Jei reikia, atlikite įrenginio patikrą.

Jei abejojate darbo sąlygų saugumu, nedirbkite įrenginiu.

≡ ĮRANGA (1 PAV.)

- 1 Variklio korpusas
- 2 Griebiamoji rankenos dalis
- 3 Įjungimo / išjungimo jungiklis
- 4 Papildoma rankena
- 5 Įrankių laikiklis
- 6 Fiksuojamasis varžtas
- 7 Tepalo įpylimo anga / patikros stikliukas
- 8 Smailusis kaltas

Paleidimas

Kalto įdėjimas (2 pav.)

- 1 Prieš naudodami kaltą, pirmiausia nuvalykite ir sutepkite jo veleną.
- 2 Ištraukite fiksuojamąjį varžtą (6) iki stabdiklio, pasukite 180° ir paleiskite.
- 3 Kaltą įdėkite į įrankių laikiklį (5) ir stumkite jį, kol sustos.
- 4 Vėl ištraukite fiksuojamąjį varžtą (6), pasukite 180° ir paleiskite.
- 5 Užfiksukite įrankį.

Kalto ištraukimas

Ištraukite fiksuojamąjį varžtą (6) iki stabdiklio, pasukite 180° ir paleiskite. Ištraukite kaltą

Papildoma rankena (3 pav.)

Saugumo sumetimais griovimo kaltas tiekiamas su papildoma rankena!

- 1 Naudojant papildomą rankeną (4) galima tvirtiau valdyti griovimo plaktuką.

Fig. 4

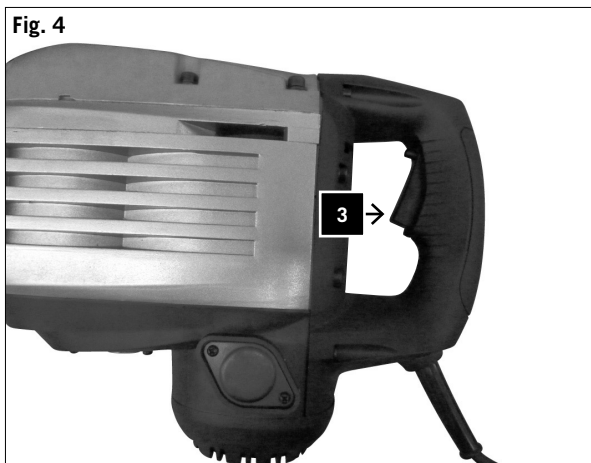

- 2 Lisakäepidet (4) saab seada erinevatesse asenditesse.
- 3 Keerake kuuskantkruvi (A) lahti.
- 4 Nüüd keerake lisakäepidet (3) mugavasse tööasendisse ning keerake kruvi (A) uuesti kinni.

Juhised töötamiseks

Tähelepanu! Teie turvalisuse huvides tuleb masinat hoida ainult mõlemast käepidemest! (3 ja 4, joonis 1) Sellega hoitakse ära elektrišokk, kui meisel peaks kokku puutuma juhtmega.

Sisse ja välja lülitamine (joonis 4)

Sisselülitamiseks: vajutage töölülitit (3).

Väljalülitamiseks: laske töölülitit (3) lahti.

Hoidke alati meislid teritatult.

Tähelepanu:

- Töötamisel meisliga kasutage ainult madalat rõhku.
- Liiga kõrge rõhk koormab asjatult mootorit.
- Vajadusel teritage meislit või vahetage see välja.

⚠ Elektrihendus

Elektrihenduse kaableid tuleb korrapäraselt kontrollida vigastuste osas. Ühenduste kontrollimisel veenduge, et seade ei oleks vooluvõrguga ühendatud.

Elektrihenduse kaablid peavad vastama asjassepuutuvate VDE ja DIN nõuetega. Kasutage vaid H 07 RN märgistusega voolujuhtmeid.

Elektrikaablil asuva tüübikinnituse olemasolu on kohustuslik.

Vigased elektrihenduse liinid

Elektrihenduse kaablitel esineb sageli isolatsioonikahjustusi.

Nende põhjusteks on:

- Kaablite jätmisest uste- ja aknaavaustesse põhjustatud murdekohad.
- Ühenduskaablite sobimatust kokkupanekust või asetusest tulenevad sõlmkohad.
- Elektrihenduse kaablitest ülesõitmisest tingitud sisselõiked.
- Pistikupesast juhtme väljatõmbamisel tekkivad isolatsioonikihi kahjustused.
- Vanast isolatsioonist tulenevad praod.

Selliseid kahjustatud elektrihenduse kaableid ei tohi kasutada ning need on isolatsioonikahjustuste tõttu surmavalt ohtlikud!

- 2 Papildu rokturi (4) var pagriezt jebkurā pozīcijā.
- 3 Lai to izdarītu, pagrieziet skrūvi ar iekšēja sešstūra galvu (A).
- 4 Tagad pagrieziet papildu rokturi (3) sev pieņemamā un drošā darba pozīcijā un no jauna pievelciet skrūvi (A).

Norādījumi darbināšanai

Uzmanību! Jūsu drošības labad ierīci drīkst turēt vienīgi aiz abiem rokturiem (1. att., 3 un 4)!

Tādā veidā tiek novērsts elektriskās strāvas trieciena apdraudējums, kas rodas, ar cirtni aizskarot elektrokabeļus.

leslēgšana un izslēgšana (4. att.)

leslēgšana: Nospiediet jaudas slēdzi (3).

Izslēgšana: Atbrīvojiet jaudas slēdzi (3).

Visos gadījumos turiet cirtņus asus.

Uzmanību!

- Veiciet skaldīšanu, tikai nedaudz iespiežot cirtni.
- Pārāk stiprs spiediens uz cirtni nevaradzīgi pārslogo motoru.
- Savlaicīgi uzasiniet cirtni un nepieciešamības gadījumā nomainiet to.

⚠ Elektriskais pieslēgums

Regulāri pārbaudiet spēka elektrokabeļus, vai tie nav bojāti. Pārlicinieties, ka pārbaudes laikā kabelis ir atvienots no elektrotīkla.

Spēka elektrokabeļiem ir jāatbilst attiecīgajiem VDE un DIN normatīviem. Izmantojiet vienīgi spēka elektrokabeļus, kas ir marķēti ar H 07 RN.

Ir noteikta prasība, ka tipam jābūt norādītam marķējumā, kas uzdrukāts uz spēka kabeļa.

Bojāti spēka elektrokabeļi

Spēka elektrokabeļiem bieži vien rodas izolācijas bojājumi.

Iemesli var būt šādi:

- Sakniebšanas bojājumi, kas rodas, kabeļus velkot caur logu un durvju spraugām.
- Pārlocīšanas bojājumi, kas rodas dēļ spēka elektrokabeļa nepareizas stiprināšanas vai ievilkšanas.
- Griezumi, kas rodas, braucot pāri spēka elektrokabeļim.
- Izolācijas bojājumi, kas rodas, elektrokabeļi spēcīgi raujot ārā no sienas kontaktligzdas.
- Plaisas, kas rodas elektrokabeļa novecošanas rezultātā.

Tādus bojātus spēka elektrokabeļus izmantot nedrīkst, un dēļ bojātās izolācijas tie ir **bīstami dzīvībai!!**

- 2 Papildomā rankenā (4) galima nustatyti į bet kokią padėtį.
- 3 Atsukite varžtą vidiniu šešiakampiū (A).
- 4 Dabar pasukite papildomą rankeną (3) į patogią ir saugią darbo padėtį ir vėl užsukite varžtą (A).

Techninės priežiūros / naudojimo instrukcija

Dėmesio! Savo saugumui užtikrinti mechanizmą laikykite abiem rankomis (3 ir 4, 1 pav.)!

Taip bus užtikrinta, kad kaltas nepalies maitinimo laidų, dėl ko galima patirti elektros smūgį.

Ijungimas / išjungimas (4 pav.)

Ijungimas: nuspauskite pagrindinį jungiklį (3).

Išjungimas: atleiskite pagrindinį jungiklį (3).

Įrankiai visada turi būti aštrūs.

Dėmesio!

- Kalkite tik nedideliu slėgiu.
- Per didelis slėgis yra pernelyg didelis krūvis varikliui.
- Kaltą laikų galąskite ir, jei būtina, pakeiskite.

⚠ Elektros jungtys

Reguliariai tikrinkite, ar nepažeisti maitinimo laidai. Tikrindami, atjunkite juos nuo maitinimo šaltinio.

Maitinimo laidai turi atitikti VDE ir DIN reglamentų reikalavimus. Naudokite tik tokius maitinimo laidus, kurie paženklinti kaip H 07 RN.

Ant visų laidų turi būti nurodytas jų tipas.

Pažeisti maitinimo laidai

Maitinimo laidų izoliacija yra dažnai pažeista.

Priežastys gali būti tokios:

- sugnybimo žymės, kai maitinimo laidai pravedami per langų arba durų plyšius,
- sulenkimai, neteisingai sujungus arba ištiesus maitinimo laidus,
- įpjovimai, atsiradę pervažiavus maitinimo laidus,
- izoliacija pažeista traukiant kištuką už maitinimo laido,
- pasenusioje izoliacijoje atsiradę įtrūkimai

Tokių pažeistų maitinimo laidų naudoti negalima, nes dėl pažeistos izoliacijos gali kilti **pavojus gyvybei!**

Vahelduvvoolu mootor 230 V/ 50 Hz

Vooluvõrk 230 Volt / 50 Hz.

Vooluvarustuse- ning pikendusjuhtmed peavad olema 3-soonega = P + N + SL. - (1/N/PE).

Pikendusjuhtmed peavad olema diameetriga vähemalt 1,5 mm².

Vooluvõrk peab olema tagatud maksimaalselt 16 A ulatuses.

Hooldus

PUHASTAMINE

Tähelepanu! Lülitage varustus välja.

- Peale töö lõpetamist puhastage varustus.
- Eemaldage masinalt tolm ja mustus korrapäraselt.
- Hoidke kõiki kaitseseadeid, õhuavasid ja mootori korpust tolmust ja mustusest puhtana.
- Puhastage varustust puhta riidetükiga või kasutage madala survega õhukompressorit.
- Kõiki liikuvaid osi tuleb korrapäraselt määrida.
- Ärge kasutage puhastusvahendeid või lahuseid; need võivad kahjustada varustuse plastosi. Veenuge, et varustuse sisemusse ei satuks vett

SÜSINIKHARJAD

Juhul, kui esineb üleliigselt sädemeid, laske kvalifitseeritud elektrikul kontrollida süsinikharju.

Tähelepanu! Harju tohib vahetada ainult kvalifitseeritud elektrik.

ÕLITASEME KONTROLL

Õlitaset tuleb kontrollida iga kord enne varustuse kasutamist.

Asetage varustus põrandale tööriistahoidjaga all. Õlitase peab olema vähemalt 4mm ülalpool kontrollakna alumist serva. Vajadusel lisage õli.

Õlivahetus: joonis 5

Õli tuleb vahetada peale 40-50 tundi töötamist.

Soovituslik õli: 25ml SAE 15W/40 või sarnane.

Tähelepanu! Lülitage varustus välja. Eraldage vooluvõrgust!

- 1 Keerake kontrollaken (7) kuuskantvõtme (B) abil lahti ning laske õli välja.
- 2 Selleks, et õli ei satuks maha, asetage väljalaske ava alla konteiner.

Märkus: vana õli tuleb utiliseerida sobilikus jäätme-kogumiskohas!

- 3 Valage uus õli (umbes 25ml) õli täite avast sisse, kuni see ulatub vajaliku tasemeni.
- 4 Kinnitage kontrollaken uuesti.
- 5 Peale lühikest töötamisvahemikku kontrollige õlitaset uuesti.

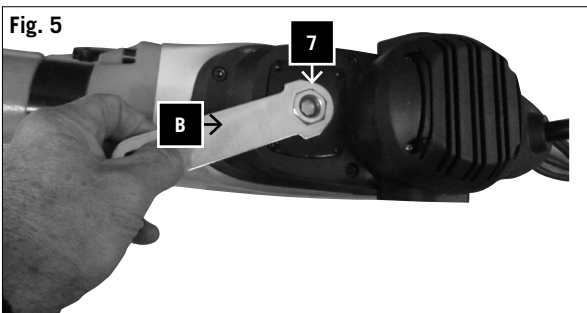

Fig. 5

Maiņstrāvas motors 230 V / 50 Hz.

Tīkla spriegums 230 V / 50 Hz.

Spēka kabelim un pagarinājuma kabelim jābūt trīs dzīslu kabelim = P + N + SL - (1/N/PE).

Pagarinājuma kabelim jābūt ar šķērsgrīzumu ne mazāku kā 1,5 mm².

Spēka kabeli pievieno caur drošinātāju, ne lielāku kā 16 A.

Apkope

≡ TĪRĪŠANA

Uzmanību! Atvienojiet kontaktdakšu.

- Notīriet ierīci pēc katra darba.
- Putekļi un netīrumi regulāri jāiztīra no ierīces.
- Uzturiet aizsargierīces, gaisa sprauslas un motora korpusu tīru no putekļiem un netīrumiem.
- Notīriet ierīci ar tīru auduma gabalu vai arī apskalojiet to ar saspīestu gaisu pie zema spiediena.
- Visas kustīgās detaļas ir regulāri jāīeļļo.
- Nelietojiet mazgāšanas līdzekļus vai šķīdinātājus. Tie var sabojāt ierīces plastmasas detaļas. Nodrošiniet, lai ierīcē neieplūst ūdens.

≡ OGLĪŠU SUKAS

Pārmērīgas dzirksteļošanas gadījumā pieprasiet kvalificētam elektriķim pārbaudīt ogļīšu sukas.

Uzmanību! Ogļīšu sukas drīkst nomainīt vienīgi kvalificēts elektriķis.

≡ PĀRBAUDIET EĻĻAS LĪMENI

Eļļas līmenis jāpārbauda pirms katra darba uzsākšanas. Nolieciet ierīci uz zemes, atbalstot to uz cirtņa patronas. Eļļas līmenim jābūt vismaz 4 mm virs eļļas pārbaudes stikla apakšējās malas. Nepieciešamības gadījumā papildiniet eļļas daudzumu.

Eļļas maiņa (5. att.)

Eļļu vajadzētu mainīt pēc katrām 40 līdz 50 darba stundām.

Ieteicamā eļļa: 25 ml SAE 15W/40 vai līdzvērtīga.

Uzmanību! Izslēdziet ierīci. Atvienojiet spēka kabeli.

- 1 Izskrūvējiet skrūves, izmantojot sešstūra atslēgu (B), izņemiet pārbaudes stiklu (7) un nolejiet eļļu.
- 2 Lai eļļa neizlītu nekontrolēti, novietojiet zem eļļas noliekšanas skrūves tilpni un noteciniet eļļu šajā tilpnē.

Uzmanību! Utilizējiet atstrādāto eļļu, nododot to attiecīgā atstrādātās eļļas savākšanas punktā

- 3 Iepildiet jaunu eļļu (apmēram 25 ml) eļļas uzpildes atverē, līdz eļļas līmenis sasniedz prasīto
- 4 Pieskrūvējiet atpakaļ vietā eļļas līmeņa pārbaudes stiklu.
- 5 Pēc neilga laika vēlreiz pārbaudiet eļļas stāvokli.

230 V/50 Hz kintamosios srovēs variklis

230 V/ 50 Hz maitinimo įtampa

Maitinimo līnīnāmāsis laidas turi būtī 3-ju gyslų = P + N + SL. - (1/N/PE).

līnāmāieji laidai turi būtī bent 1,5 mm² skerspjūvio.

Maitinimo jungtis yra apsaugota ne stipresniu kaip 16 A saugikliu.

Techninė priežiūra

≡ VALYMAS

Dėmesio! Ištraukite kištuką iš maitinimo lizdo.

- Baigę darbą, išvalykite įrenginį.
- Reikia reguliariai nuo įrenginio valyti dulkes ir purvą.
- Nuo visų apsauginių prietaisų, ortakių ir variklio korpuso valykite dulkes ir purvą.
- Įrenginį valykite sausa švepetu arba nupūskite mažo slėgio oru.
- Visas judančias dalis reikia periodiškai sutepti.
- Nenaudokite valiklių arba tirpiklių, kurie gali pažeisti plastikines įrenginio dalis. Saugokite, kad į įrenginio vidų nepatektų vandens.

≡ ANGLINIAI ŠEPEČIAI

Jei per daug kibirkščiuoja, kreipkitės į kvalifikuotą elektrišką, kad patikrintų anglinius šepečius. Dėmesio! Šepečius gali pakeisti tik kvalifikuotas elektrikas.

≡ TEPALO KIEKIO PATIKRA

Tepalo lygį tikrinkite prieš kiekvieną įrenginio naudojimą. Įrenginį su įrankiu padėkite ant žemės. Tepalo lygis turi būti bent 4 mm virš apatinės patikros stikliuko ribos. Jei reikia, papildykite tepalo.

Tepalo keitimas (5 pav.)

Tepalą reikia keisti maždaug kas 40–50 eksploataavimo valandų.

Rekomenduojamas tepalas: 25 ml SAE 15W/40 arba lygiavertis.

Dėmesio! Išjunkite įrenginį. Ištraukite kištuką iš maitinimo lizdo!

- 1 Šešiakampiu raktu (B) atsukite patikros stikliuką (7) ir išleiskite tepalą.
- 2 Kad užtikrintumėte tekančio tepalo kontrolę, po išleidimo sraigtu pastatykite talpyklę, į kurią išleiskite tepalą.

Dėmesio! Panaudotą tepalą utilizuokite atiduodami jį į atitinkamą panaudoto tepalo surinkimo įmonę!

- 3 Per tepalo įpylimo angą pilkite šviežio tepalo (maždaug 25 ml), kol pasieks reikiamą lygį.
- 4 Vėl tvirtai užsukite patikros stikliuką.
- 5 Po kurio laiko vėl patikrinkite tepalo kiekį.

VARUOSADE TELLIMINE

Tellimisel esitage palun järgnev teave:

- Varustuse tüüp
- Varustuse artiklinumber
- Varustuse ID number
- Vajaliku varuosa number

Utiliseerimine ja taaskasutus

Erinevate kaupade pakendid tuleb viia taaskasutuskeskusse.

Küsige järgi oma edasimüüja käest või kohalikust omavalitsusest.

≡ REZERVES DAĻU PASŪTĪŠANA

Pasūtot rezerves daļas, jānorāda šādi dati:

- ierīces tips;
- ierīces artikula numurs;
- ierīces identifikācijas numurs;
- nepieciešamās rezerves daļas numurs.

Utilizācija un pārstrāde

Iepakojumu no dažādiem materiāliem vajadzētu nodot otrreizējai pārstrādei.

Jautājiet Jūsu specializētajam pārdevējam vai pašvaldībai.

≡ ATSARGINIŅU DALIŅU UŽSAKYMAS

Uzsakdami atsargines daļas, pateikite tolimesnē informāciju:

- ierīces modeli,
- ierīces artikulo numuru,
- ierīces identifikācijas numuru,
- atsarginēs daļes numuru.

Utilizācija un antrinis perdirbims

Ivairu preku iepakojums jānodod atbilstošam antrinam perdirbimam.

Kreipieties jūsu pārdevējā vai pašvaldībā.

Fejlfinding

Fejl	Mulig årsag	Løsning
Mootor ei tööta	a) kaitse on läbi	a) Kontrollige kaitsmeid
	b) kahjustatud pikendusjuhe	b) Vahetage pikendusjuhe välja
	c) Mootori või lüliti ühendus ei ole töökorras	c) Laske elektrikul seda kontrollida.
	d) Vigane mootor või lüliti	d) Laske elektrikul seda kontrollida.
Mootoril puudub võimsus, kaitse on läbi	a) Pikendusjuhtme diameeter pole piisav	a) Kontrollige elektriühendust
	b) Ülekoormus	b) Kontrollige tööriista

Klūmju novēršana

Kļūme	Iespējamais iemesls	Darbība kļūdas novēršanai
Nevar iedarbināt dzinēju	a) Izsisti elektrotīkla drošinātāji	a) Pārbaudiet elektrotīkla drošinātājus
	b) Pagarinātāja kabeļa defekts	b) Nomainiet pagarinātāja kabeli
	c) Bojāts elektriskais slēgums pie motora vai pie jaudas slēdža	c) Pieprasiet veikt pārbaudi kvalificētam elektriķim
	d) Bojāts motors vai jaudas slēdzis	d) Pieprasiet veikt pārbaudi kvalificētam elektriķim
Motoram nav izejas jaudas, izsīt drošinātājus	a) Pagarinātāja kabeļa dzīslu šķērsgrīzums nav pietiekams	a) skatīt sadaļu „Elektriskais pieslēgums“
	b) Pārslodze	b) Pārbaudiet darbarīku

Gedimū paieška ir šalinimas

Sutrikimas	Galima priežastis	Galimas sprendimas
Variklis neįsijungia	a) Perdegę saugiklis	a) Patikrinkite saugiklį
	b) Netinkamas ilginamasis laidas	b) Pakeiskite ilginamuosius laidus
	c) Netinkama variklio arba jungiklio jungtis	c) Kreipkitės į elektriką, kad patikrintų
	d) Sugedęs variklis arba jungiklis	d) Kreipkitės į elektriką, kad patikrintų
Nėra variklio galios, įsijungę apsauga	a) Nepakankamas ilginamojo laido skerspjūvis	a) Žr. „Elektros jungtis“
	b) Perkrova	b) Patikrinkite įrankį

≡ FABRICANT:

scheppach Fabrikation von Holzbearbeitungsmaschinen GmbH
Günzburger Straße 69
D-89335 Ichenhausen

≡ CHER CLIENT,

Nous vous souhaitons beaucoup de bonheur et de succès dans l'utilisation de votre nouvelle machine Kity.

Remarque :

En vertu de la loi applicable sur la responsabilité du produit, le fabricant de cet appareil n'est pas responsable des dommages sur l'appareil ou résultant de son utilisation, dus :

- à une mauvaise manipulation,
- au non-respect du manuel d'utilisation,
- à des réparations effectuées par des tierces personnes non autorisées,
- à l'installation et au remplacement de pièces de rechange qui ne sont pas d'origine,
- à une utilisation non-conforme aux fins prévues,
- à une défaillance du système électrique en cas de non-conformité avec les réglementations électriques et les normes VDE 0100, DIN 57113 / VDE0113.

≡ NOUS VOUS RECOMMANDONS:

De lire soigneusement les instructions contenues dans ce manuel avant d'utiliser le marteau burineur piqueur.

Lire les instructions d'utilisation:

Lisez attentivement les instructions d'utilisation avant d'utiliser le marteau burineur piqueur ou de procéder à des modifications/interventions sur la machine.

Tension électrique dangereuse

Prudence ! Avant toute intervention sur le marteau burineur piqueur, coupez l'alimentation électrique.

Danger lors d'un démarrage brusque

Prudence ! Le marteau burineur piqueur peut redémarrer brusquement après une panne/un arrêt de courant.

Avant l'installation et la mise en service, lisez tout le contenu du manuel d'utilisation.

Ce manuel d'utilisation a pour but de vous aider à connaître votre machine et à l'utiliser conformément aux fins prévues.

Le manuel d'utilisation contient des instructions importantes sur la façon de travailler efficacement, correctement et en toute sécurité avec la machine ; vous y trouverez aussi comment éviter les dangers, réduire les coûts de réparation, diminuer les temps d'arrêt et augmenter la fiabilité et la durée de vie de la machine.

En plus des réglementations de sécurité contenues dans ce manuel d'utilisation, vous devez respecter scrupuleusement les réglementation et lois applicables à l'utilisation de la machine dans votre pays.

Conservez le manuel d'utilisation dans une pochette plastique pour le protéger de la saleté et de l'humidité, sur la machine. Avant de commencer à travailler avec la machine, chaque utilisateur doit lire le manuel d'utilisation puis le suivre attentivement.

Seules les personnes formées à l'utilisation de la machine et conscientes des risques associés sont autorisées

≡ **PRODUTTORE:**

scheppach Fabrikation von Holzbearbeitungsmaschinen GmbH
Günzburger Straße 69
D-89335 Ichenhausen

≡ **EGREGIO CLIENTE,**

Le auguriamo successo e divertimento per il Suo lavoro con la Sua nuova macchina Kity.

Nota:

Il produttore di questo apparecchio, ai sensi della legge in vigore in materia di responsabilità sul prodotto, non risponde per eventuali danni che si presentino su questo apparecchio o vengano provocati da questo apparecchio in caso di:

- manipolazione impropria,
- mancato rispetto delle avvertenze d'uso,
- riparazioni da parte di terzi, personale tecnico non autorizzato,
- montaggio e sostituzione di pezzi di ricambio non originali,
- utilizzo non conforme alle disposizioni,
- eventuali guasti dell'impianto elettrico in caso di mancato rispetto delle disposizioni elettriche e delle disposizioni VDE 0100, DIN 57113 / VDE0113.

≡ **LE RACCOMANDIAMO:**

di leggere attentamente le istruzioni contenute nel presente manuale prima dell'utilizzo del martello demolitore.

Leggere le istruzioni per l'uso:

Leggere attentamente le istruzioni per l'uso prima di mettere in funzione il martello demolitore o di eseguire interventi sullo stesso.

Tensione elettrica pericolosa

Attenzione! Prima di qualsiasi intervento sul martello demolitore, disinserire l'alimentazione di corrente elettrica.

Pericolo dovuto all'azionamento improvviso

Attenzione! Il martello demolitore può azionarsi di nuovo improvvisamente dopo un blackout.

Prima del montaggio e della messa in funzione, leggere l'intero testo delle istruzioni per l'uso.

Le presenti istruzioni per l'uso le consentono di conoscere la macchina e di sfruttare le sue possibilità d'impiego conformi.

Le istruzioni per l'uso contengono istruzioni importanti su come lavorare con la macchina in modo sicuro, adeguato ed economico e su come prevenire i pericoli, come risparmiare spese di riparazione, ridurre i tempi di guasto e aumentare l'affidabilità e la durata della macchina.

Oltre alle disposizioni di sicurezza previste dalle presenti istruzioni per l'uso, si devono assolutamente rispettare le disposizioni in vigore nel proprio Paese per l'esercizio della macchina.

Conservare le istruzioni per l'uso vicino alla macchina, protette da sporcizia e umidità in una copertina di plastica. Esse devono essere lette ed osservate attentamente da qualsiasi utilizzatore prima di iniziare i lavori.

Possono lavorare con la macchina solo persone istruite in merito all'uso della stessa e informate in merito ai

≡ **GYÁRTÓ:**

scheppach Fabrikation von Holzbearbeitungsmaschinen GmbH
Günzburger Straße 69
D-89335 Ichenhausen

≡ **TISZTELT VÁSÁRLÓ!**

Sok örömet és sikert kívánunk Önnek, amikor az új Kity gépét használja.

Megjegyzés:

A készülék gyártója az érvényes termékszavatossági törvény értelmében nem felelős azokért a károkért, amelyeket a készüléken vagy a készülékkel okozott a következő esetekben:

- szakszerűtlen kezelés,
- a kezelési útmutató figyelmen kívül hagyása,
- külső, erre fel nem jogosított munkaerő által végzett javítások,
- nem eredeti pótalkatrészek beszerelése és cseréje,
- rendeltetéstől eltérő használat,
- elektromos berendezés meghibásodása annak következtében, hogy nem veszi figyelembe az elektromos előírásokat a VDE 0100, DIN 57113 / VDE0113 rendelkezéseket.

≡ **JAVASOLJUK ÖNNEK:**

A bontókalapács használata előtt figyelmesen olvassa el a jelen kézikönyv útmutatásait.

Használati útmutató elolvasása:

Gondosan olvassa el a használati útmutatót, mielőtt a bontókalapácsot üzembe helyezi vagy használja.

Veszélyes elektromos feszültség

Vigyázat! Mielőtt a bontókalapácsot dolgozik, mindig kapcsolja ki az áram hozzávezetést.

Hirtelen indítás veszélye

Vigyázat! A bontókalapács áramkimaradás után hirtelen újra elindulhat.

Szerelés és üzembe helyezés előtt olvassa át a kezelési útmutató teljes szövegét.

Ez a kezelési útmutató megkönnyíti Önnek a gép megismerését és a rendeltetésszerű alkalmazási lehetőségeinek kihasználását.

A kezelési útmutató fontos tanácsokat tartalmaz arról, hogyan dolgozzon a géppel biztonságosan, szakszerűen és gazdaságosan, hogy kerülheti el a veszélyeket, hogyan takarékoskodhat a javítási költségekkel, hogyan csökkentheti a kiesett időt és hogyan növelheti a gép élettartamát és megbízhatóságát.

A kezelési útmutató biztonsági rendelkezésein túl az üzemelésnél feltétlenül vegye figyelembe az országában érvényes előírásokat is.

Őrizze a kezelési útmutatót egy műanyag tasakban, szennyezéstől és nedvességtől védve a gép közelében. Minden kezelő személy a munka megkezdése előtt olvassa el és gondosan vegye figyelembe.

A gépen csak olyan személyek dolgozhatnak, akik a gép használatát megtanulták és az ezzel kapcsolatos veszélyeket ismerik. Tartsa be a megkövetelt minimális

à travailler avec la machine. L'âge minimal requis doit être respecté.

En plus des consignes de sécurité contenues dans ce manuel d'utilisation et des réglementations spécifiques de votre pays, vous devez respecter les règles techniques généralement reconnues pour l'utilisation de la machine.

REMARQUES GÉNÉRALES

- Après le déballage, vérifiez toutes les pièces pour d'éventuels dommages occasionnés lors du transport. En cas de réclamations, le transporteur doit en être immédiatement avisé. Les réclamations ultérieures ne seront pas acceptées.
- Vérifiez qu'il ne manque aucune pièce dans la livraison.
- Avant d'utiliser la machine, familiarisez-vous avec le manuel d'utilisation.
- Utilisez seulement des pièces d'origine pour les accessoires, les pièces d'usure et les pièces de rechange. Les pièces de rechange sont disponibles auprès de votre revendeur/distributeur Kity.
- Lors de votre commande, précisez nos numéros de produit ainsi que le type et l'année de construction de l'appareil.

BC 1600	
Contenu de la livraison	
	Marteau Burineur Piqueur
	Burin pointu ø30 L410
	Burin plat ø30 L410
	Burette d'huile
	Clé de serrage 13/23 mm
	Clé Allen 5/6 mm
	Balais de contact de rechange
Caractéristiques techniques	
Fréquence de percussion 1/min	1500
Dimensions L x l x h mm	250 x 120 x 960
Puissance de percussion Joule	47
Niveau de vibration m/s ²	14,3
Poids (kg)	17,0
Entraînement	
Moteur V/hz	230 V/50 Hz
Puissance absorbée P1 W	1600
Classe de protection	B
Indice de protection	IP20
Sous réserve de modifications techniques !	

VALEURS CARACTÉRISTIQUES DE BRUIT

Le bruit dans l'espace de travail peut dépasser 85 dB (A).

Dans ce cas, des mesures de protection antibruit sont nécessaires pour l'utilisateur. (Portez des protections auditives !)

Niveau de puissance acoustique LWA = 105,0 dB (A)

Niveau de pression acoustique LPA = 83,0 dB (A)

L'impact du bruit peut causer une perte auditive. La valeur totale des vibrations est déterminée selon la norme EN ISO 3744.

pericoli correlati. Rispettare l'età minima prevista. Oltre agli avvisi di sicurezza contenuti nelle presenti istruzioni per l'uso e alle disposizioni speciali in vigore nel proprio Paese, devono essere rispettate le regole tecniche generalmente riconosciute per l'esercizio.

≡ INDICAZIONI GENERALI

- Dopo aver disimballato la confezione, verificare che tutti i componenti non presentino eventuali danni da trasporto. In caso di reclami, informare immediatamente il trasportatore. Reclami successivi non saranno riconosciuti.
- Verificare che il contenuto della spedizione sia completo.
- Familiarizzare con l'apparecchio prima dell'impiego con l'aiuto delle istruzioni per l'uso.
- Utilizzare solo pezzi originali per quanto riguarda accessori e pezzi di ricambio o soggetti ad usura. I pezzi di ricambio possono essere richiesti presso il proprio rivenditore Kity.
- In caso di ordinazioni, indicare i nostri codici degli articoli, il tipo e l'anno di costruzione dell'apparecchio.

BC 1600	
Dotazione	
	Martello demolitore
	Scalpello a punta ø30 L410
	Scalpello piatto ø30 L410
	Latta di olio
	Chiave inglese 13/23 mm
	Chiave a brugola 5/6 mm
	Spazzole di contatto di ricambio
Dati tecnici	
Coefficiente di durata 1/min	1500
Dimensioni di costruzione l x l x h mm	250 x 120 x 960
Forza d'urto in Joule	47
Livello di vibrazione m/s ²	14,3
Peso kg	17,0
Azionamento	
MMotore V/Hz	230 V/50 Hz
Potenza assorbita P1 W	1600
Classe di protezione	B
Tipo di protezione	IP20
Con riserva di modifiche tecniche!!	

≡ VALORI ACUSTICI CARATTERISTICI

Le emissioni acustiche sul posto di lavoro possono superare 85 dB (A).

In tal caso sono necessarie misure di protezione dall'inquinamento acustico per l'utilizzatore. (Indossare la protezione per l'udito!)

Livello di potenza acustica LWA = 105,0 dB (A)

Livello di pressione acustica LPA = 83,0 dB (A)

L'effetto delle emissioni acustiche può causare la perdita dell'udito. Valori complessivi sulle vibrazioni secondo EN ISO 3744.

életkort.

A kezelési útmutatóban szereplő biztonsági utasítások és az országban érvényes különleges előírások mellett az üzemelés során tartsa be az általánosan elfogadott műszaki szabályokat is.

≡ ÁLTALÁNOS MEGJEGYZÉSEK

- Kicsomagolás után ellenőrizzen minden alkatrészt, nincsenek-e rajta esetleg szállítási sérülések. Reklamáció esetén azonnal értesítse a szállítót. Későbbi reklamációkat nem fogadunk el.
- Ellenőrizze, hogy teljes-e a szállítmány.
- Használat előtt a kezelési útmutató segítségével ismerje meg a készüléket.
- Tartozékként, valamint a kopásnak kitett alkatrészek pótlására csak eredeti alkatrészeket használjon. A pótalkatrészeket a Woodster szakkereskedőknél szerezze be.
- Megrendelésnél adja meg a cikkszámunkat valamint a készülék típusát és gyártási évét.

BC 1600	
Szállított elemek	
	Bontókalapács
	Hegyes véső ø30 L410
	Lapos véső ø30 L410
	Olajoskanna
	Csavarkulcs, 13/23 mm
	Imbuszkulcs, 5/6 mm
	Pót-kontaktuskefék
Műszaki adatok	
Ütésszám, 1/perc	1500
Méret H x Sz x M	250 x 120 x 960
Ütőerő, joule	47
Rezgésszint, m/s ²	14,3
Súly, kg	17,0
Meghajtás	
Motor, V/Hz	230 V/50 Hz
Teljesítményfelvétel, P1 W	1600
Védelmi osztály	B
Védelem módja	IP20
A műszaki változtatások jogát fenntartjuk!	

≡ ZAJPARAMÉTEREK

A zaj a munkahelyen túllépheti a 85 dB (A) értéket.

Ebben az esetben a felhasználó számára zajvédelmi intézkedésekre van szükség. (Viseljen hallásvédőt!)

Hangteljesítmény szint, LWA = 103,0 dB (A)

Hangnyomás szint, LPA = 83,0 dB (A)

A zaj halláskárosodást okozhat. Az összesített rezgésértékeket az EN ISO 3744 szabvány előírásainak megfelelően határoztuk meg.

Burin

Valeur d'émission des vibrations $a_h = 14,3 \text{ m/s}^2$

Attention: La valeur des vibrations varie en fonction des applications de l'outil électrique et peut dépasser les valeurs indiquées dans des conditions exceptionnelles. Les valeurs indiquées sont les valeurs d'émission et ne doivent donc pas représenter des valeurs fiables de travail dans le même temps.

Bien qu'il existe une corrélation entre les niveaux d'émission et d'immission, on ne peut pas estimer de façon fiable la nécessité de prendre des mesures supplémentaires ou non. Les facteurs qui peuvent influencer l'immission qui existe actuellement sur l'espace de travail, comprennent la durée des impacts, les caractéristiques de l'espace de travail, les autres sources de bruit, etc. par ex. le nombre de machines et les autres opérations en cours à proximité. Les valeurs fiables de l'espace de travail peuvent également varier d'un pays à un autre. Ces informations/données devrait cependant permettre une meilleure évaluation des dangers et risques associés.

≡ SYMBOLES UTILISÉS



Porter des gants de protection



Porter des lunettes de protection



Porter des protections auditives



Porter un masque anti-poussière



Porter des chaussures de sécurité

Nous avons indiqué les points pouvant affecter votre sécurité avec ce signe : ⚠

⚠ Consignes de sécurité

Travailler avec le marteau burineur piqueur peut être dangereux si les bonnes procédures de sécurité au travail ne sont pas suivies. Comme avec toutes les machines, travailler avec le produit comporte certains risques.

Travailler sur la machine avec respect et soin réduit le risque de blessures.

Si les consignes de sécurité habituelles ne sont pas respectées, cela peut conduire à des dommages corporels de l'utilisateur. Équipement de sécurité comme dispositif/mesure de sécurité.

Les lunettes de protection, les masques anti-poussière et les protections auditives peuvent réduire le risque de dommages corporels.

La meilleure protection ne peut cependant compenser la mauvaise évaluation, la négligence ou l'inattention de l'utilisateur.

Utilisez toujours votre bon sens et de la prudence dans l'atelier de travail. Si une procédure vous semble dangereuse, ne tentez pas de l'effectuer. Réfléchissez à une procédure alternative qui vous semble plus sûre.

Rappelez-vous bien que : Votre sécurité personnelle reste

Scalpelli

Valore complessivo di vibrazione $a_h = 14,3 \text{ m/s}^2$

Attenzione: Il valore relativo alle vibrazioni può cambiare in base alla zona di impiego dell'utensile elettrico e in casi eccezionali può superare il valore indicato.

I valori indicati sono valori di emissione e non rappresentano quindi al contempo valori di lavoro sicuri.

Benché esista una correlazione tra livello di emissione e di immissione, da ciò non si può dedurre in modo affidabile se siano necessarie ulteriori misure di precauzione o meno. I fattori che possono influenzare il livello di immissioni attualmente presente sul posto di lavoro includono la durata degli effetti, la tipologia propria del locale di lavoro, altre fonti di rumore ecc., ad es. il numero di macchine e altri processi vicini in corso. I valori affidabili relativi al posto di lavoro possono anche variare da paese a paese. Questa informazione dovrebbe tuttavia consentire all'utilizzatore di eseguire una migliore stima del pericolo e del rischio.

≡ SIMBOLI UTILIZZATI



Indossare guanti protettivi



Indossare occhiali protettivi



Indossare la protezione per l'udito



Indossare una mascherina di protezione dalle polveri



Indossare calzature di sicurezza

I punti che riguardano la Sua sicurezza, sono contrassegnati da questo simbolo:

avvisi di sicurezza

Il lavoro con il martello demolitore può essere pericoloso nel caso in cui non vengano rispettate procedure di lavoro sicure e corrette. Come per tutte le macchine, il lavoro con il prodotto implica in sé determinati pericoli.

Lavorare con la macchina con rispetto e attenzione riduce considerevolmente il pericolo di lesione.

Se le consuete misure di sicurezza non vengono rispettate, ciò può comportare lesioni al personale operativo. L'equipaggiamento di sicurezza come i dispositivi di sicurezza

Ovvero occhiali protettivi, mascherine antipolvere e protezione dell'udito possono ridurre possibili pericoli di lesione.

Tuttavia, la migliore protezione non può competere con valutazioni sbagliate, disattenzione o negligenza.

In officina, applicare sempre il proprio sano buonsenso e prudenza. Se si percepisce che una procedura è pericolosa, non provarla. Riflettere su una procedura alternativa, che si percepisce più sicura.

Considerare che: la propria integrità fisica è propria responsabilità personale.

Questa macchina è stata progettata per determinati la-

Vésők

Rezgésemiszió mértéke, $a_h = 14,3 \text{ m/s}^2$

Figyelem: A rezgés mértéke az elektromos szerszám alkalmazási területétől függően módosulhat és kivételes esetekben túllépheti a megadott értéket.

A megadott értékek emissziós értékek és nem kell velük egyúttal a biztos üzemi értékeket megadni.

Bár van összefüggés az emissziós- és az immissziós szintek között, ebből nem lehet megbízhatóan levezetni, hogy szükség van-e kiegészítő óvintézkedésekre vagy nincs. Azok a tényezők, amelyek adott időben a munkahelyen fennálló immissziós szintet befolyásolják szerepel a behatás időtartama, a munkaterület sajátosságai, más zajforrások stb., pl. a gépek és más folyamatok száma. A megbízható munkahelyi értékek változhatnak országról országra is. Ezek az információk mégis lehetővé teszik, hogy a felhasználó jobb becslést végezzen a veszélyekkel és a kockázatokkal kapcsolatban.

≡ ALKALMAZOTT JELÖLÉSEK



Viseljen védőkesztyűt



Viseljen védőszemüveget



Viseljen hallásvédőt



Viseljen porvédőt



Viseljen biztonsági cipőt

Azokat a helyeket, ahol a biztonságával összefüggő útmutatásokat adunk, a következőképpen jelöljük:

Biztonsági utasítások

A bontókalapáccsal végzett munka veszélyes lehet, ha nem követi a biztonságos és helyes munkamenetet. Mint minden gépnél, ezzel a termékkel végzett munka is rejt magában bizonyos veszélyeket.

Ha a gépen megfontoltan és óvatosan dolgozik, jelentősen csökkenti a sérülésveszélyt.

Ha a szokásos biztonsági intézkedéseket nem veszi figyelembe, a kezelő személy megsérülhet. A biztonsági felszerelések, védőberendezések védőszemüvegek, porvédő maszkok és hallásvédők csökkenthetik a lehetséges sérülésveszélyt.

Azonban a legjobb védelem sem egyenlíti ki a hibás becslést, a gondatlanságot vagy a figyelmetlenséget.

A műhelyben használja mindig az egészséges, józan eszét és óvatosságát. Ha egy folyamatot veszélyesnek érez, ne próbálja meg. Keressen alternatív eljárást, amelyet biztonságosabbnak érez.

Gondoljon arra: Az Ön testi épsége az Ön felelőssége. Ezt a gépet meghatározott munkákra terveztük.

Nyomatékosan javasoljuk, hogy a gépet ne módosítsa és ne használja olyan alkalmazási területeken, ame-

de votre propre responsabilité.

Cette machine a été conçue pour des travaux spécifiques. Nous vous recommandons fortement de ne pas modifier la machine et de ne pas l'utiliser à des applications autres que les fins prévues. Si vous n'êtes pas sûr d'un fait, posez la question à votre revendeur/distributeur avant de travailler avec le produit.

Avertissement : le non-respect de ces instructions peut entraîner des blessures graves.

- Pour votre propre sécurité : Lisez attentivement ce manuel d'utilisation avant de commencer les travaux. Apprenez les applications possibles et les limites pour en connaître les dangers/risques spécifiques.
- Gardez les dispositifs de protection en position de fonctionnement et en bon état.
- N'utilisez pas la machine dans un environnement dangereux.
- N'utilisez pas les machines électriques dans des environnements humides ou mouillés, et ne l'exposez pas à la pluie.
- Gardez les enfants et les visiteurs à une distance sécuritaire de l'espace de travail.
- Ne surchargez pas la machine. Elle travaille mieux et en toute sécurité dans les applications pour lesquelles elle a été conçue.
- Utilisez les bons outils. N'utilisez pas l'outil ou l'accessoire au-delà de leurs limites. Vous obtiendrez de meilleurs résultats avec les bons outils ou accessoires.
- Portez des vêtements appropriés. Le port de chaussures de sécurité est recommandé.
- Portez toujours des lunettes de sécurité (conformes à la norme ANSI Z87.1). Des lunettes normales ne peuvent pas vous protéger de manière suffisante. Utilisez également un masque facial ou anti-poussière dans un environnement poussiéreux.
- Ne perdez jamais votre équilibre. Tenez-vous toujours fermement debout, vos deux pieds posés sur le sol.
- Gardez votre machine en parfait état de marche. Gardez vos instruments affûtés et propres pour obtenir les meilleurs résultats en toute sécurité. Suivez les instructions pour la lubrification et le changement d'instruments.
- Débranchez/coupez l'appareil de l'alimentation secteur avant d'effectuer les travaux d'entretien.
- Utilisez les pièces de rechange recommandées. L'utilisation d'instruments ou d'accessoires qui ne sont pas recommandés par le vendeur, peut entraîner des risques et des dangers de blessures.
- Réduisez le risque de mise en marche accidentelle. Veillez à ce que l'interrupteur soit en position « AUS (Arrêt) » avant de brancher la fiche d'alimentation à la prise du secteur.
- Vérifiez pour d'éventuels dommages sur les pièces avant de travailler avec la machine. Un dispositif de sécurité ou une autre pièce endommagée doit être contrôlée avec soin pour vous assurer qu'elle fonctionne correctement et qu'elle remplit la fonction prévue. Un dispositif de sécurité ou une autre pièce endommagée doit être réparé correctement ou être remplacée.

vori.

Si raccomanda fortemente di non modificare la macchina e di non impiegarla per ambiti di applicazione per i quali non è stata costruita. Se non ci si sente sicuri, chiedere al proprio rivenditore prima di lavorare con il prodotto.

Avvertenza: in caso di mancato rispetto delle presenti disposizioni, possono verificarsi lesioni gravi.

- Per la propria sicurezza: leggere attentamente le istruzioni d'uso prima di iniziare i lavori. Conoscere bene le applicazioni e le restrizioni e i pericoli specifici.
- Tenere i dispositivi di sicurezza sul posto di lavoro in buone condizioni.
- Non utilizzare la macchina in ambiente pericoloso.
- Non utilizzare le macchine elettriche in luoghi umidi o bagnati, e non esporla alla pioggia.
- Tenere i bambini e i visitatori a distanza di sicurezza dalla zona di lavoro.
- Non sovraccaricare la macchina. Essa lavora meglio e in modo più sicuro alla potenza per la quale è stata costruita.
- Utilizzare l'utensile giusto. Non sollecitare eccessivamente l'utensile o gli accessori. Con l'utensile o l'accessorio giusto si ottiene un risultato migliore.
- Indossare abbigliamento adeguato. Si raccomanda di indossare calzature antiscivolo.
- Indossare sempre occhiali protettivi (secondo ANSI Z87.1). Occhiali normali non possono proteggere in maniera sufficiente. Utilizzare anche una mascherina per il viso o antipolvere in ambienti polverosi.
- Non perdere mai il proprio equilibrio. Restare sempre al sicuro con entrambi i piedi sul terreno.
- Mantenere la macchina nella migliore delle condizioni. Tenere l'utensile affilato e pulito per ottenere la migliore e più sicura prestazione. Seguire le istruzioni di lubrificazione e sostituzione dell'utensile.
- Scollegare la macchina dalla rete prima di procedere con lavori di manutenzione.
- Utilizzare i pezzi di ricambio raccomandati. L'utilizzo di utensili o accessori non raccomandati dal rivenditore può provocare rischi o pericoli di lesione.
- Ridurre il rischio di accensione inavvertita. Accertarsi che l'interruttore sia impostato su OFF prima di inserire la spina nella presa.
- Verificare che non siano presenti componenti danneggiati prima di lavorare con la macchina. Un dispositivo di sicurezza o un altro componente danneggiato devono essere controllati attentamente per accertarsi che funzionino correttamente e soddisfino la funzione prevista. Un dispositivo di protezione o altro componente danneggiato devono essere riparati opportunamente o sostituiti.
- Abbandonare la macchina solo quando è stato raggiunto un arresto completo.
- Non lavorare alla macchina sotto l'effetto di droghe, alcol o farmaci.

Conservare le presenti disposizioni con cura.

lyekre nem terveztük. Ha nem biztos valamiben, mielőtt a termékkel dolgozik, érdeklődjön a kereskedőnél.

Figyelmeztetés: ha ezeket az előírásokat nem tartja be, az súlyos sérülésekkel járhat.

- A saját biztonsága érdekében: Mielőtt elkezdi a munkát, gondosan olvassa el ezt az üzemeltetési útmutatót. Tanulja meg az alkalmazásokat és a korlátozásokat valamint ismerje meg a különleges veszélyeket.
- Tartsa a munkahelyi védőberendezéseket jó állapotban.
- Ne használja a gépet veszélyes környezetben.
- Ne használja az elektromos gépeket nedves vagy nyirkos helyeken és ne tegye ki eső hatásának.
- Tartsa a gyerekeket és a látogatókat a munkaterülettől biztonságos távolságra.
- Ne terhelje túl a gépet. Jobban és biztonságosabban dolgozik abban a teljesítménytartományban, amelyre terveztük.
- Használjon megfelelő szerszámot. Ne követeljen túl sokat a szerszámtól vagy a tartozéktól. Megfelelő szerszámmal és tartozékkal jobb eredményt ér el.
- Viseljen megfelelő öltözetet. Csúszásmentes cipő viselését ajánljuk.
- Mindig viseljen védőszemüveget (az ANSI Z87.1 szabvány előírásai szerint). Egy normál szemüveg nem véd kellő mértékben. Poros környezetben viseljen arc- vagy porvédő maszkot.
- Ne veszítse el az egyensúlyát. Mindig biztosan, két lábbal álljon a talajon.
- Tartsa a gépet a legjobb állapotban. A legjobb és legbiztonságosabb teljesítmény elérése érdekében tartsa a szerszámokat éles és tiszta állapotban. Tartsa be a kenési- és szerszámcsere útmutatásokat.
- Karbantartás előtt válassza le a gépet a hálózatról.
- A javasolt pótalkatrészeket használja. A kereskedő által nem javasolt szerszámok használata sérülés kockázatával és veszélyekkel járhat.
- Csökkentse a véletlen bekapcsolás kockázatát. Mielőtt a csatlakozódugót az aljzatba dugja, győződjön meg arról, hogy a kapcsoló KI állásban van.
- Mielőtt a géppel dolgozik, vizsgálja meg, nincsenek-e rajta sérült részek. Egy sérült védőberendezést vagy más alkatrészt gondosan vizsgáljon meg, hogy biztosítsa a megfelelő munkát és a tervezett működést. A sérült védőberendezést vagy más alkatrészt szakszerűen javítsa meg vagy cserélje le.
- Csak akkor hagyja ott a gépet, ha elérte a teljes nyugalmi állapotát.
- Soha ne dolgozzon a gépen drogok, alkohol vagy gyógyszerek hatása alatt.

Jól őrizze meg ezeket az előírásokat.

- Attendez que la machine soit à l'arrêt complet.
- Ne travaillez jamais sur la machine sous l'emprise de drogues, d'alcool ou de médicaments.

Conservez ces instructions pour vous y référer ultérieurement.

≡ CONSIGNES DE SÉCURITÉ SUPPLÉMENTAIRES

Lisez toutes les instructions avant la mise en service de ce produit !

Espace de travail

Pour éviter le risque de blessures, de dommages à la machine, d'incendie et de chocs, assurez-vous que votre espace de travail soit :

- protégé de l'humidité, de l'eau et de la pluie.
- sans gaz et liquides inflammables.

L'utilisateur

Le bon sens et la prudence sont des facteurs qui ne peuvent pas être intégrés dans une machine. Ces facteurs incombent à l'utilisateur. Veuillez bien vous rappeler de :

- Éviter tout contact corporel avec les surfaces mises à la terre comme les tuyaux et les radiateurs.
- Rester vigilant. Ne travaillez pas sur la machine si vous êtes fatigué.
- N'utilisez pas le produit sous l'emprise de l'alcool ou de drogues. Lisez les avertissements pour déterminer si votre jugement ou vos réflexes peuvent affecté/affaibli.
- Le port de chaussures de sécurité antidérapantes est recommandé.
- Attachez/protégez vos cheveux longs avec les moyens appropriés.

Portez des protections oculaires et auditives. Portez toujours :

- des masques anti-poussière approuvés par l'ANSI
- des protections auditives
- Gardez votre équilibre en permanence.

⚠ Utilisation conforme

La machine est conforme à la directive CE actuelle relative aux machines.

- Avant d'entreprendre les travaux, tous les dispositifs de protection et de sécurité doivent être installés sur la machine.
- La machine est conçue pour être utilisée par une seule personne. L'utilisateur est responsable des tierces personnes dans l'espace de travail.
- Toutes les consignes de sécurité et les avertissements de danger sont indiqués sur la machine.
- La machine est conçue pour les travaux de démolition et de burinage avec l'utilisation d'un burin approprié.
- La machine ne doit être utilisée que pour les fins prévues. Toute autre utilisation n'est pas conforme aux utilisations prévues. Tout dommage corporel ou matériel résultant d'une utilisation non-conforme est de la responsabilité de l'utilisateur/opérateur et non du fabricant.
- Veuillez noter que nos appareils ne sont pas conçus pour des applications commerciales, artisanales ou industrielles. Nous déclinons toute responsabilité si

≡ ALTRE AVVERTENZE DI SICUREZZA

Leggere tutte le istruzioni della messa in funzione di questo prodotto!

Luogo di lavoro

Per escludere il rischio di lesioni, danni alla macchina, incendio e shock, accertarsi che il proprio luogo di lavoro

- sia protetto da umidità, acqua e pioggia,
- sia privo di gas e liquidi infiammabili

L'utilizzatore

Il sano buonsenso e la prudenza sono fattori che non possono essere installati in una macchina. Questi fattori spettano all'utilizzatore. Attenersi a quanto segue:

- Evitare il contatto corporeo con superfici messe a terra come tubi o radiatori.
- Restare vigili. Non lavorare alla macchina quando si è stanchi.
- Non utilizzare il prodotto sotto l'effetto di alcol o droghe. Leggere le avvertenze per valutare se la propria capacità di giudizio o i propri riflessi potrebbero essere compromessi.
- Si raccomanda l'uso di calzature antiscivolo.
- Proteggere i capelli lunghi con strumenti opportuni.

Indossare una protezione per occhi e orecchie. Indossare sempre:

- Mascherine antipolvere consentite da ANSI.
- Protezione dell'udito.
- Mantenere sempre il proprio equilibrio.

⚠ Utilizzo conforme

La macchina soddisfa le Direttive CE sulle macchine in vigore.

- Prima di iniziare i lavori, tutti i dispositivi di sicurezza e di protezione devono essere montati sulla macchina.
- La macchina è progettata per l'utilizzo da parte di una sola persona. L'operatore è responsabile nei confronti di terzi nella zona di lavoro.
- Rispettare tutti gli avvisi di sicurezza e di pericolo sulla macchina.
- L'apparecchio è destinato a lavori di demolizione e scalpellamento con l'utilizzo di un corrispondente scalpello.
- La macchina può essere utilizzata solo secondo la sua destinazione d'uso. Qualsiasi altro uso diverso non è conforme. Per eventuali danni o lesioni conseguenti di qualsiasi tipo, risponde l'utilizzatore/operatore e non il produttore.
- Nota bene: i nostri apparecchi non sono costruiti, secondo la destinazione d'uso, per l'impiego commerciale, artigianale o industriale. Non ci assumiamo

≡ TOVÁBBI BIZTONSÁGI UTASÍTÁSOK

A termék üzembe helyezése előtt olvasson el minden útmutatást!

Munkahely

A sérülések, gépkárosodások, tűz és ütések kizárása érdekében győződjön meg arról, hogy a munkahelye

- nedvességtől, nyirkosságtól és esőtől védett,
- éghető gázoktól és folyadékoktól mentes,

Kezelő személy

Az egészséges józan ész és az óvatosság az a tényező, ami nem építhető be egy gépbe. Ezek a tényezők a kezelő személy kötelezettségei. Gondoljon a következőkre:

- Akadályozza meg a testi érintkezést földelt felületekkel, csövekkel és radiátorokkal.
- Legyen mindig éber. Ne dolgozzon a géppel, ha fáradt.
- Ne kezelje a gépet alkohol vagy drog befolyása alatt. Olvassa el a figyelmeztetéseket, határozza meg, hogy nincs-e hátrányos befolyás alatt az ítélőképessége vagy a reflexe.
- Viseljen csúszásmentes cipőt.
- Megfelelő módon védje a hosszú haját.

Viseljen szem- és hallásvédőt. Viseljen mindig:

- ANSI- szabvány szerint engedélyezett porvédő maszkot.
- Hallásvédőt.
- Őrizze meg mindig az egyensúlyát.

⚠ Rendeltetészerű használat

A gép megfelel a gépekkel kapcsolatos érvényes EK irányelvnek.

- A munka megkezdése előtt legyen felszerelve a gépre minden védő- és biztonsági berendezés.
- A gépet egy személy kezelje. A munkaterületen lévő kezelő személy felelős a többiekért.
- A gépen lévő minden biztonsági- és veszélyre utaló útmutatást vegyen figyelembe.
- A készülék, megfelelő véső alkalmazásával, nehéz bontási és vésési munkákra alkalmas.
- A gépet csak a rendeltetésének megfelelően szabad használni. Minden más, ettől eltérő alkalmazás nem rendeltetészerűnek minősül. Az ebből keletkező mindenféle károsodásért és sérülésért a felhasználó/kezelő felel és nem a gyártó.
- Vegye figyelembe, hogy a készülékeink rendeltetészerűen nem ipari, szakmai vagy gyári alkalmazásra készültek. Nem vállalunk szavatosságot, ha a készüléket ipari-, szakmai- gyári- vagy ennek megfelelő tevékenységre használja.
- A gépen lévő minden biztonsági- és veszélyre utaló

le produit est utilisé dans des applications commerciales, artisanales ou industrielles, ainsi que dans les activités équivalentes.

- Toutes les consignes de sécurité et les avertissements sur la machine doivent être gardés complets et lisibles.
- Utilisez la machine uniquement si elle est en parfait état de marche dans le cadre des utilisations prévues, en toute connaissance des risques et des consignes de sécurité, en conformité avec le manuel d'utilisation ! En particulier, corrigez immédiatement les dysfonctionnements qui peuvent affecter la sécurité.
- Il faut respecter les consignes de sécurité, les instructions de travail et d'entretien, ainsi que les dimensions indiquées dans les caractéristiques techniques.
- Il faut respecter les règlements applicables pour la prévention des accidents et les autres règles de sécurité généralement reconnues.
- La machine ne doit être utilisée, entretenue ou réparée que par des personnes qui connaissent les dangers associés. Toute modification non autorisée sur la machine exclut la responsabilité du fabricant pour les dommages qui en résulteraient.
- La machine ne peut être utilisée qu'avec des accessoires d'origine et des outils d'origine du fabricant.
- Malgré le respect de l'utilisation conforme, certains facteurs de risques ne peuvent pas être complètement éliminés. À cause de la construction et de la conception de la machine, les points suivants peuvent causer ::
 - des pertes auditives si vous n'utilisez pas les protections auditives nécessaires.
 - des blessures aux yeux si vous n'utilisez pas de lunettes de protection.
 - Toute autre utilisation sera considérée comme non conforme/impropre. Le fabricant décline toute responsabilité pour les dommages résultant d'une mauvaise utilisation ; l'utilisateur est seul responsable des risques qu'il encourt.

Risques résiduels

Le marteau burineur piqueur est construit d'après l'état actuel de la technologie et des règles de sécurité reconnues. Cependant, il existe des risques résiduels individuels lors de son utilisation..

- Risques causés par l'électricité, lors de l'utilisation de réseaux d'alimentation électriques non-conformes.
- En outre, malgré toutes les mesures adoptées, des risques apparents peuvent exister.
- Les risques résiduels peuvent être minimisés en respectant « les consignes de sécurité » et « l'utilisation conforme », ainsi que le manuel d'utilisation dans leur totalité.

AVANT LA MISE EN SERVICE

Avant la mise en service, assurez-vous que les données sur la plaque signalétique correspondent aux données du réseau. Débranchez toujours le cordon d'alimentation avant de procéder aux réglages de l'appareil.

alcuna garanzia nel caso in cui l'apparecchio venga utilizzato in stabilimenti commerciali, artigianali o commerciali e per attività equivalenti.

- Tenere tutti gli avvisi di sicurezza e di pericolo in modo da risultare ben leggibili sulla macchina o vicino ad essa.
- Utilizzare la macchina solo in perfette condizioni tecniche e secondo le disposizioni, attenendosi alle istruzioni d'uso nella piena consapevolezza dei rischi e delle norme di sicurezza. In particolare provvedere immediatamente a (far) riparare qualsiasi guasto in grado di compromettere la sicurezza.
- Le disposizioni di sicurezza, lavoro e manutenzione del produttore e le misure indicate nei Dati tecnici devono essere rispettate.
- Le disposizioni antinfortunistiche in materia e le altre norme tecniche di sicurezza generalmente riconosciute devono essere osservate.
- La macchina può essere utilizzata, sottoposta a manutenzione e riparata solo da persone che conoscono la macchina e sono informate in merito ai pericoli. Eventuali modifiche di propria iniziativa della macchina comportano l'esclusione di responsabilità del produttore per eventuali danni conseguenti.
- La macchina può essere utilizzata solo con accessori originali e utensili originali del produttore.
- Nonostante l'uso conforme alle disposizioni, non è possibile escludere completamente specifici fattori restanti di rischio. In base alla costruzione e alla struttura della macchina, possono verificarsi i seguenti casi:
- Danni all'udito in caso di mancato utilizzo di protezione per l'udito.
- Lesioni dell'occhio in caso di mancato utilizzo degli occhiali protettivi.
- Qualsiasi uso diverso risulta non conforme alla destinazione d'uso. Il produttore non risponde di eventuali danni derivanti; il rischio è esclusivamente a carico dell'utilizzatore.

⚠ Rischi residui

Il martello demolitore è stato costruito usando tecnologie all'avanguardia e sulla base di regole di sicurezza riconosciute. Tuttavia, durante i lavori possono presentarsi singoli rischi.

- Pericolo dovuto alla corrente, in caso di utilizzo di cavi di collegamento elettrici irregolari.
- Inoltre, nonostante tutti i provvedimenti adottati, possono presentarsi rischi residui non evidenti.
- I rischi residui possono essere minimizzati se si rispettano complessivamente gli "avvisi di sicurezza" e l'"utilizzo conforme", e le istruzioni per l'uso.

≡ PRIMA DELLA MESSA IN FUNZIONE

Accertarsi che prima della messa in funzione i dati sulla targhetta corrispondano a quelli della rete.

Staccare sempre la presa prima di effettuare le impostazioni sull'apparecchio.

- Acquisire familiarità con la macchina. Familiarizzare

l'utmutatást tartson teljesen olvasható állapotban.

- A gépet csak műszakilag kifogástalan állapotban, a rendeltetésének megfelelően, biztonság- és veszélytudatosan, az üzemeltetési útmutató figyelembe vételével használja! Különösen a biztonságot hátrányosan befolyásoló üzemzavarokat hájírtassa (hájírtassa) el haladéktalanul!
- Tartsa be a gyártó biztonsági-, munka- és karbantartási előírásait valamint a műszaki adatok között megadott méreteket.
- Vegye figyelembe a vonatkozó balesetelhárítási előírásokat és az egyéb, általánosan elfogadott biztonságtechnikai szabályokat.
- A gépet csak olyan személyek használhatják, tarthatják karban vagy javíthatják, akik azt ismerik és a veszélyekkel kapcsolatos oktatásban részesültek. Ha a gépen önkényesen módosításokat hajt végre, az ebből keletkező károkért a gyártó nem vállal felelősséget.
- A gépet csak eredeti tartozékokkal és a gyártó eredeti szerszámaival szabad használni.
- A rendeltetészerű használat ellenére bizonyos maradék kockázati tényezők teljesen nem zárhatók ki. A gép konstrukciójától és felépítésétől függően a következő pontok léphetnek fel:
- Halláskárosodás, ha nem használja a szükséges hallásvédelmet.
- Szemsérülések, ha nem használ védőszemüveget.
- Minden ettől eltérő használat nem rendeltetészerűnek minősül. Az ebből eredő károkért a gyártó nem vállal felelősséget; az ezzel kapcsolatos kockázatot egyedül a felhasználó viseli.

⚠ Maradék kockázatok

A bontókalapács a technika mai állása és az elfogadott biztonságtechnikai szabályok szerint készült. Ennek ellenére munka közben felléphetnek egyedi maradék kockázatok.

- Áramütés veszélye, ha nem megfelelő elektromos csatlakozóvezetékét használ.
- Ezen túlmenően minden óvintézkedés ellenére fennállnak nem nyilvánvaló maradék veszélyek.
- A maradék veszélyek minimalizálhatók, ha együtt figyelembe veszi a „Biztonsági utasítások” a „Rendeltetészerű használat” c. fejezetek valamint a használati útmutató tartalmát.

≡ ÜZEMBE HELYEZÉS ELŐTT

Üzembe helyezés előtt győződjön meg arról, hogy a típustáblán szereplő adatok megegyeznek a hálózati adatokkal.

- Apprenez à connaître votre machine. Familiarisez-vous avec ses applications et ses limites, mais aussi avec les risques et dangers potentiels spécifiques.
- Veillez à ce que l'interrupteur soit en position « AUS (Arrêt) » avant de brancher la fiche d'alimentation à la prise du secteur.
- Assurez-vous que la machine a été nettoyée et lubrifiée correctement.
- Avant la mise en service, vérifiez les dommages éventuels sur les pièces de la machine et déterminez si ces pièces fonctionnent correctement et remplissent pleinement leur fonction. En cas de doutes, la partie endommagée doit être remplacée.
- Vérifiez l'alignement/la bonne orientation de toutes les pièces mobiles, de tous les éléments cassés ou de fixation, et toutes les autres conditions qui pourraient affecter le bon fonctionnement de la machine. Toute pièce endommagée doit être réparée ou remplacée immédiatement par un professionnel.
- N'utilisez pas la machine si un interrupteur ne se met pas correctement en position marche/arrêt.

Attention ! Avant de commencer l'installation, inspectez le site d'installation avec un appareil de détection de câble et de canalisation pour localiser les canalisations d'eau, les tuyaux de gaz et les câbles électriques cachés.

Fonctionnement/utilisation

Utilisez uniquement un appareil en parfait état de marche.

- Ne forcez pas la machine ou un accessoire à effectuer le travail d'une grosse machine industrielle. Elle fait un meilleur travail avec la puissance pour laquelle elle a été conçue.
- Faites tous les réglages de la machine sur une machine éteinte/mise à l'arrêt.
- Ne laissez jamais la machine sans surveillance tant qu'elle est en marche.
- Lors de la mise à l'arrêt, quittez la machine uniquement après qu'elle est totalement arrêtée.
- Éteignez toujours la machine avant de débrancher la fiche d'alimentation.
- Débranchez toujours la fiche d'alimentation. Débranchez la fiche de la prise secteur en tirant dessus ; ne tirez jamais sur le câble.
- Entretenez et nettoyez régulièrement l'appareil.
- Faites vérifier l'appareil si nécessaire.

Si vous n'êtes plus certain que les conditions de travail sont sûres ou non, ne travaillez plus avec la machine.

Équipement Fig. 1

- 1 Boîtier du moteur
- 2 Poignée
- 3 Interrupteur marche/arrêt
- 4 Poignée supplémentaire
- 5 Porte-outil
- 6 Boulon de verrouillage
- 7 Orifice de remplissage d'huile/Regard de niveau d'huile
- 8 Burin pointu

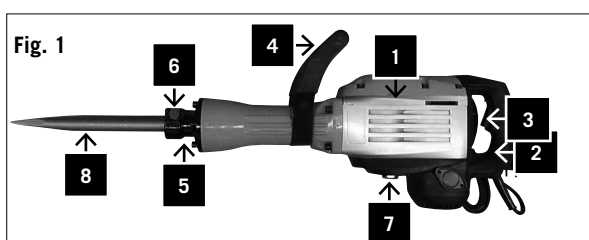

con il suo uso e le relative limitazioni, ma anche con gli specifici pericoli potenziali.

- Accertarsi che l'interruttore sia impostato su OFF prima di inserire la spina nella presa.
- Accertarsi che la macchina sia stata lubrificata opportunamente e pulita.
- Verificare prima della messa in funzione se la macchina presenta pezzi danneggiati e verificare se tali pezzi funzionano correttamente e adempiono alla propria funzione prevista. In caso di dubbio, sostituire il pezzo corrispondente.
- Verificare l'orientamento di tutti i componenti mobili, la presenza di pezzi rotti o di pezzi di fessaggio e tutte le altre condizioni che potrebbero compromettere il regolare funzionamento. Ogni componente danneggiato deve essere riparato o sostituito immediatamente da un tecnico specializzato.
- Non utilizzare la macchina qualora un interruttore non può essere acceso e spento correttamente.

Attenzione! Prima dell'inizio dell'impiego, ispezionare con un dispositivo cerca-conduttura il luogo di impiego per verificare che non siano presenti cavi elettrici nascosti, tubazioni di gas e acqua.

Esercizio

Utilizzare solo dispositivi perfettamente funzionanti.

- Non forzare la macchina o gli accessori per eseguire i lavori di una macchina industriale più grande. Essa lavora meglio e in modo più sicuro alla potenza per la quale è stata costruita.
- Eseguire tutte le impostazioni della macchina con la macchina spenta.
- Non lasciare mai la macchina incustodita quando è in funzione.
- Quando viene spenta, abbandonare la macchina solo dopo l'arresto completo.
- Spegnerne sempre la macchina prima di staccare la spina.
- Staccare sempre la spina. Tirare la spina e mai il cavo dalla presa.
- Pulire e sottoporre a manutenzione l'apparecchio regolarmente.
- Eventualmente far controllare l'apparecchio.

Se non si è certi che le condizioni di lavoro siano sicure, non adoperare la macchina.

☰ DOTAZIONE FIG. 1

- 1 Alloggiamento del motore
- 2 Manico
- 3 Interruttore acceso/spento
- 4 Manico aggiuntivo
- 5 Porta accessori
- 6 Bulloni di bloccaggio
- 7 Foro di rabbocco dell'olio/oblò d'ispezione
- 8 Scalpello a punta

Mièlòtt a kèszüléken beállításokat végez, mindig húzza ki a hálózati csatlakozódugót.

- Ismerje meg a gépet. Ismerkedjen meg a használatával és a korlátaival, de a különleges potenciális veszélyeivel is.
- Mielőtt a csatlakozódugót az aljzatba dugja, győződjön meg arról, hogy a kapcsoló KI állásban van.
- Győződjön meg arról, hogy a gép tiszta és szakszerűen zsírozott.
- Üzembe helyezés előtt ellenőrizze, nincsenek-e a gépen sérült alkatrészek és állapítsa meg, hogy szakszerűen működik-e és teljesíti-e a tervezett funkcióját. Kétség esetén cserélje le az adott alkatrészt.
- Ellenőrizze minden mozgó alkatrész beállítását, minden törött vagy rögzített elemet és az összes olyan feltételt, amely kedvezőtlenül befolyásolhatja a normális üzemet. Minden sérült alkatrész egy szakmunkás azonnal javítson meg vagy cseréljen le.
- Ne használja a gépet, ha egy kapcsolót nem lehet megfelelően be- és kikapcsolni.

Figyelem! A használat megkezdése előtt az alkalmazás helyét vizsgálja át vezetékkereső készülékkel, nincsenek-e burkolt elektromos vezetékek, gáz- és vízcsövek.

Üzem

Csak kifogástalan készüléket használjon.

- Ne erőltesse azt, hogy a gép, vagy annak egy tartozéka egy nagyobb ipari gép munkáját végezze el. Jobb munkát végez abban a teljesítménytartományban, amelyre terveztük.
- A gép minden beállítását kikapcsolt állapotban végezze.
- Működés közben soha ne hagyja a gépet felügyelet nélkül.
- Lekapcsoláskor csak azután hagyja ott a gépet, miután az teljesen leállt.
- Mindig kapcsolja ki a gépet, mielőtt kihúzza a hálózati csatlakozódugót.
- Mindig húzza ki a hálózati csatlakozódugót. Soha ne a kábelnél fogva húzza ki a csatlakozódugót a csatlakozóaljzattól.
- Rendszeresen tartsa karban és tisztítsa a készüléket.
- Szükség esetén vizsgálta át a készüléket.

Ha nem biztos abban, hogy egy munkafeltétel biztonságos vagy bizonytalan, ne dolgozzon a géppel.

☰ KIVITEL, 1. ÁBRA

- 1 Motorház
- 2 Fogantyú
- 3 Be-/ kikapcsolás
- 4 Kiegészítő fogantyú
- 5 Szerszámbe fogó
- 6 Reteszelőcsap
- 7 Olajbetöltő nyílás/kémleleőablak
- 8 Hegyes véső

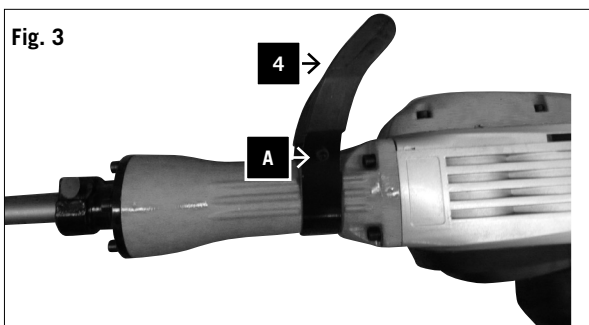
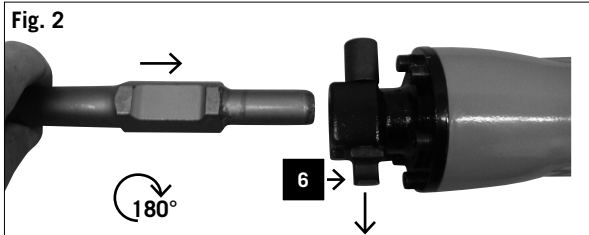

Mise en service

Installer le burin Fig. 2

- 1 Nettoyez toujours le burin avant de l'installer et lubrifiez légèrement la tige.
- 2 Tirez le boulon de verrouillage (6) jusqu'à la butée, tournez-le de 180° et libérez-le.
- 3 Insérez le burin dans le porte-outil (5) et poussez-le jusqu'à la butée.
- 4 Tirez à nouveau le boulon de verrouillage (6), tournez-le de 180° et libérez-le.
- 5 Vérifiez que l'outil soit bien fixé/verrouillé.

Enlever le burin

Tirez le boulon de verrouillage (6) jusqu'à la butée, tournez-le de 180°, libérez-le et enlevez le burin

Poignée supplémentaire Fig. 3

Pour des raisons de sécurité, utilisez le marteau burineur piqueur uniquement avec la poignée supplémentaire.

- 1 La poignée supplémentaire (4) vous fournit une prise en main sûre pendant l'utilisation du marteau burineur piqueur.
- 2 La poignée supplémentaire (4) peut être tournée dans toute position souhaitée.
- 3 Desserrez-la avec la clé Allen (A).
- 4 Faites tourner maintenant la poignée supplémentaire (3) dans une position plaisante et sûre puis revissez bien la vis (A).

Instruction de travail/d'utilisation

Attention ! Pour votre sécurité, la machine doit être maintenue uniquement avec les deux poignées (3 et 4, Fig. 1) ! Cela évite le risque d'électrocution si le burin touche un câble électrique.

Interrupteur marche/arrêt (Fig. 4)

Mise en marche : Appuyez sur l'interrupteur de service (3).

Mise à l'arrêt : Libérez l'interrupteur de service (3).

Gardez toujours les outils de burinage bien affûtés.

Attention :

- Travaillez avec une pression faible lors du burinage.
- Une pression trop forte surcharge inutilement le moteur.
- Aiguissez le burin en temps opportun et remplacez-le si nécessaire.

⚠ Branchement électrique

Vérifiez les cordons d'alimentation électriques régulièrement pour d'éventuels dommages. Assurez-vous que les cordons d'alimentation ne soient pas connectés au réseau électrique lors de la vérification.

Les cordons d'alimentation électriques doivent être conformes aux réglementations VDE et DIN pertinentes.

Messa in funzione

Inserire lo scalpello Fig. 2

- 1 Pulire sempre lo scalpello prima di applicarlo e ingrassare leggermente l'asta.
- 2 Estrarre i bulloni di bloccaggio (6) fino alla battuta, ruotare di 180° e rilasciare.
- 3 Inserire lo scalpello nel porta accessori (5) e spingere fino in battuta.
- 4 Estrarre di nuovo i bulloni di bloccaggio (6), ruotare di 180° e rilasciare.
- 5 Controllare il bloccaggio dell'utensile.

Rimuovere lo scalpello

Estrarre i bulloni di bloccaggio (6) fino alla battuta, ruotare di 180° e rilasciare, quindi rimuovere lo scalpello.

Manico aggiuntivo Fig. 3

Per motivi di sicurezza utilizzare il martello demolitore solo con il manico aggiuntivo!

- 1 Il manico aggiuntivo (4) consente una presa sicura durante l'utilizzo del martello demolitore.
- 2 Il manico aggiuntivo (4) può essere ruotato in qualsiasi posizione desiderata.
- 3 Allentare a tale scopo la vite a esagono cavo (A).
- 4 Quindi ruotare il manico aggiuntivo (3) in una posizione di lavoro comoda e sicura e stringere nuovamente la vite (A).

Istruzioni per l'uso/lavoro

Attenzione! Per la Sua sicurezza, la macchina può essere tenuta solo da entrambi i manici (3 e 4, Fig.1)!

In questo modo si evita che durante lo scalpellamento, in caso di contatto con i cavi si produca una scossa elettrica.

Accensione e spegnimento (Fig. 4)

Accensione: premere l'interruttore d'esercizio (3).

Spegnimento: rilasciare l'interruttore d'esercizio (3).

Tenere sempre ben affilato l'utensile scalpello.

Attenzione:

- durante lo scalpellamento lavorare con una pressione ridotta.
- Una pressione troppo forte sollecita inutilmente il motore.
- Affilare regolarmente lo scalpello e sostituire se necessario.

⚠ Collegamento elettrico

Verificare regolarmente se i cavi di collegamento elettrici sono danneggiati. Accertarsi che durante il controllo il cavo di collegamento non sia attaccato alla corrente.

I cavi di collegamento elettrico devono soddisfare le disposizioni VDE e DIN in vigore. Utilizzare solo cavi di collegamento con contrassegno H 07 RN.

Üzembe helyezés

Véső behelyezése, 2. ábra

- 1 Behelyezés előtt a vésőt mindig tisztítsa meg és a szárát vékonyan zsírozza be.
- 2 A (6) reteszelőcsapot ütközésig húzza ki, 180°-kal fordítsa el és eressze el.
- 3 A vésőt vezesse be az (5) szerszámbe fogóba és tolja be ütközésig.
- 4 A (6) reteszelőcsapot újból húzza ki ütközésig, 180°-kal fordítsa el és eressze el.
- 5 Ellenőrizze a szerszámon a reteszelést.

Véső kivétele

A (6) reteszelőcsapot ütközésig húzza ki, 180°-kal fordítsa el, eressze el és vegye ki a vésőt.

Kiegészítő fogantyú, 3. ábra

A bontókalapácsot biztonsági okból csak a kiegészítő fogantyúval használja!

- 1 A (4) kiegészítő fogantyú a bontókalapács használata során biztos tartást ad.
- 2 A (4) kiegészítő fogantyú tetszés szerinti pozícióba forgatható.
- 3 Ehhez oldja ki az (A) imbuszcsonnyal.
- 4 Forgassa most a (3) kiegészítő fogantyút kényelmes és biztonságos munkapozícióba és húzza meg az (A) csavart.

Kezelés/műveleti útmutatások

Figyelem! Az Ön biztonsága érdekében a gépet csak mindkét fogantyúval (1. ábra 3 és 4) szabad tartani! Ezáltal elkerüli azt, hogy vésés közben a vezetékek érintése miatt áramütés fenyegetse.

Be- kikapcsolás (4. ábra)

Bekapcsolás: Nyomja a (3) üzemi kapcsolót.

Kikapcsolás: Erressze el a (3) üzemi kapcsolót.

A vésőszerszámokat mindig tartsa jó éles állapotban.

Figyelem:

- Vésés közben csak kis nyomással dolgozzon.
- A túl nagy nyomás feleslegesen terheli a motort.
- A vésőt időben élezze és szükség esetén cserélje le.

⚠ Elektromos csatlakozás

Rendszeresen ellenőrizze, hogy nem sérültek-e az elektromos csatlakozóvezetékek. Ügyeljen arra, hogy ellenőrzéskor a csatlakozóvezetékek ne legyen a hálózaton.

Az elektromos csatlakozóvezetékek feleljenek meg a vonatkozó VDE és DIN rendelkezéseknek. Csak H 07

Utilisez uniquement les cordons d'alimentation avec le marquage H 07 RN.

L'impression de la désignation du type sur le cordon d'alimentation est obligatoire.

Cordons d'alimentation électrique défectueux

Les cordons électriques défectueux résultent souvent de dommages sur l'isolation.

Les causes en sont :

- Des marques de pression lorsque les cordons d'alimentation sont passés par la fente de la fenêtre ou de la porte.
- Des plis en cas de montage ou d'acheminement incorrect des cordons d'alimentation.
- Des coupures lors du passage des fils.
- Dommages à l'isolation lorsqu'on débranche le câble de la prise murale en tirant.
- Des fissures dues au vieillissement de l'isolation.

Les cordons d'alimentation électrique ne doivent pas être utilisés et sont extrêmement dangereux en raison des dommages à l'isolation !

Moteur à courant alternatif 230 V/50 Hz

Tension d'alimentation 230 volts/50 Hz.

La connexion au réseau et les câbles de rallonge doivent être constitués de 3 fils = P + N + SL. - (1/N/PE).

Les câbles de rallonge doivent présenter une section transversale minimale de 1,5 mm².

La connexion au réseau doit être sécurisée avec un fusible de 16 A au maximum.

Entretien

≡ NETTOYAGE

Attention ! Débranchez la prise électrique.

- Nettoyez la machine après chaque fin de travail.
- La poussière et la saleté doivent être régulièrement éliminées de la machine.
- Protégez les dispositifs de sécurité, les aérations, le boîtier du moteur de la poussière et de la saleté.
- Nettoyez uniquement l'appareil avec un chiffon propre ou utilisez de l'air comprimé à basse pression.
- Toutes les pièces mobiles doivent être lubrifiées à des intervalles périodiques.
- N'utilisez pas de détergents ou de solvants. Ils peuvent endommager les pièces en plastique de l'appareil. Assurez-vous que de l'eau ne puisse pas pénétrer à l'intérieur de l'appareil.

≡ BALAIS EN CARBONE

En cas d'étincelles excessives, faites vérifier les balais en carbone par un électricien qualifié.

Attention ! Les balais en carbone doivent être remplacés uniquement par un électricien qualifié.

≡ VÉRIFIER LE NIVEAU D'HUILE

Il faut contrôler le niveau d'huile avant chaque utilisation de l'appareil.

Posez l'appareil sur le sol avec le porte-outil dirigé vers le bas. L'huile doit être au moins à 4 mm au-dessus du bord inférieur du regard de niveau d'huile. Remplissez

È prevista un'etichettatura con il nome del modello sul cavo di collegamento.

Cavi di collegamento elettrici dannosi

Spesso, sui cavi di collegamento elettrico si presentano danni dell'isolamento.

Le cause sono:

- Punti di pressione, se i cavi di collegamento passano attraverso finestre o intercapedini delle porte.
- Punti di piegamento dovuti a fissaggio inadeguato o passaggio dei cavi di collegamento.
- Punti di taglio dovuti al trasporto dei cavi di collegamento.
- Danni di isolamento dovuti allo strappo della presa a parete.
- Strappi dovuti all'invecchiamento dell'isolamento.

Tali cavi di collegamento elettrici dannosi non possono essere utilizzati e sono **mortal**i a causa dei danni dell'isolamento!

Motore di corrente alternata 230 V/50 Hz

Tensione di rete 230 Volt / 50 Hz.

Collegamento alla rete e cavo di prolunga devono essere a 3 conduttori = P + N + SL. - (1/N/PE).

I cavi di prolunga devono presentare una sezione minima di 1,5 mm².

Il collegamento alla rete è protetto con massimo 16 A.

Manutenzione

≡ PULIZIA

Attenzione! Staccare la presa di corrente.

- Pulire la macchina alla fine di ogni lavoro.
- Rimuovere regolarmente polvere e sporizia dalla macchina.
- Tenere puliti e privi di polvere i dispositivi di protezione, le feritoie per l'aria e l'alloggiamento del motore.
- Pulire il dispositivo con un panno pulito oppure soffiando con aria compressa a pressione bassa.
- Tutti i componenti mobili devono essere lubrificati periodicamente.
- Non utilizzare detergenti o solventi, perché potrebbero aggredire i componenti in plastica dell'apparecchio. Accertarsi che non penetri acqua all'interno del dispositivo.

≡ SPAZZOLE A CARBONE

In caso di formazione eccessiva di scintille, far controllare le spazzole a carbone da un tecnico specializzato.

Attenzione! Le spazzole a carbone possono essere sostituite solo da un elettricista qualificato.

≡ CONTROLLARE IL LIVELLO DELL'OLIO

Il livello dell'olio deve essere controllato dopo ogni utilizzo dell'apparecchio.

Appoggiare il dispositivo con il porta accessori verso il basso sul pavimento. L'olio deve trovarsi almeno 4 mm sopra allo spigolo inferiore dell'oblò di ispezione. Se ne-

RN jelölösű csatlakozóvezetéseket használjon.

A csatlakozóvezeték típus megnevezését a vezetéken fel kell tüntetni.

Sérült elektromos csatlakozóvezetékek

Az elektromos csatlakozóvezetékek szigetelése gyakran megsérül.

Ennek okai:

- Nyomási helyek, ha a vezetéket ablak- vagy ajtóré- sen keresztül vezet.
- Törési helyek a csatlakozóvezetékek szakszerűtlen rögzítése vagy vezetése miatt.
- Vágási hely a csatlakozóvezetéken való áthajtás miatt.
- Szigetelés sérülése a fali csatlakozóaljzatból való kiszakítás miatt.
- Repedés a szigetelés öregedése miatt.

Az ilyen sérült csatlakozóvezetéseket nem szabad használni és a szigetelés sérülése miatt életveszélyesek!

Váltóáramú motor 230 V/ 50 Hz

Hálózati feszültség 230 Volt / 50 Hz.

A hálózati csatlakozás és a hosszabbító vezeték legyen 3-eres = P + N + SL. - (1/N/PE).

A hosszabbító vezetéknek legyenek legalább 1,5 mm² keresztmetszetűek.

A hálózati csatlakozás biztosítóka legfeljebb 16 A-es legyen.

Karbantartás

≡ TISZTÍTÁS

Figyelem! Húzza ki a hálózati csatlakozódugót.

- Minden munka befejezése után tisztítsa meg a gépet.
- Rendszeresen távolítsa el a gépről a port és a szennyezéseket.
- Tartsa a védőberendezéseket, a légréseket és a motorházat por- és szennyezésmentes állapotban.
- A készüléket egy tiszta törölkendővel takarítsa vagy fújja le kisnyomású sűrített levegővel.
- Minden mozgó alkatrészt rendszeres időközönként kenjen.
- Ne használjon tisztító- vagy oldószereket; ezek megtámadhatják a készülék műanyag alkatrészeit. Ügyeljen arra, hogy ne kerülhessen víz a készülék belsejébe.

≡ SZÉNKEFÉK

Túlzott szikraképződés esetén ellenőriztesse a szénkeféket villanszerelővel.

Figyelem! A szénkeféket csak villanszerelő cserélheti.

≡ OLAJSZINT ELLENŐRZÉSE

A készülék minden használata előtt ellenőrizze az olajsintet.

A készüléket a számszámbejegyzéssel lefele fordítva helyezze a talajra. Az olaj szintje legyen legalább 4 mm-rel a kémlelőablak alsó pereme felett. Szükség esetén

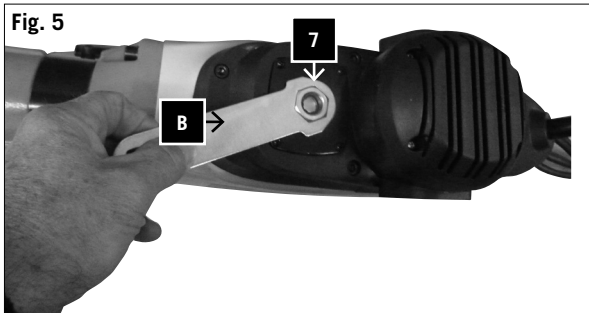

d'huile si nécessaire.

Changement de l'huile : Fig. 5

L'huile doit être changée après environ 40 à 50 heures d'utilisation.

Huile recommandée : 25ml de SAE 15W/40 ou équivalent

Attention ! Éteignez l'appareil. Débranchez la prise électrique !

- 1 Desserrez avec la clé hexagonale (B) le regard de niveau d'huile (7) et vidangez l'huile.
- 2 Pour éviter une vidange incontrôlée de l'huile, placez un récipient sous le bouchon de vidange et récupérez-y l'huile.

Attention : L'huile usagée doit être éliminée à un point de collecte approprié pour les huiles usagées !

- 3 Versez la nouvelle huile (env. 25 ml) dans l'orifice de remplissage d'huile jusqu'à ce que le niveau d'huile atteigne la marque.
- 4 Revissez bien le regard de niveau d'huile.
- 5 Contrôlez à nouveau le niveau d'huile après un court laps de temps.

≡ COMMANDE DES PIÈCES DE RECHANGE

Pour commander les pièces de rechange, les informations suivantes doivent être fournies :

- Le type de l'appareil
- Le numéro de produit de l'appareil
- Le numéro d'identification de l'appareil
- Le numéro des pièces de rechange nécessaires

Elimination et recyclage

L'emballage en matériaux bruts divers doit être traité par recyclage.

Vérifiez auprès de votre revendeur/distributeur ou de votre commune.

cessario, rabboccare l'olio.

Sostituzione olio: Fig. 5

L'olio dovrebbe essere sostituito ogni 40-50 ore circa d'esercizio.

Olio raccomandato: 25ml SAE 15W/40 o equivalente.

Attenzione! Spegnere l'apparecchio. Staccare la presa di corrente!

- 1 Svitare con la chiave esagonale (B) l'oblò d'ispezione (7) e far fuoriuscire l'olio.
- 2 Affinché l'olio non fuoriesca in modo incontrollato, posizionare un contenitore sotto alla vite di scarico e raccogliervi l'olio.

Attenzione: l'olio usato deve essere smaltito presso un opportuno centro di raccolta di olio usato!

- 3 Rabboccare con l'olio nuovo (circa 25 ml) nel foro di rabbocco dell'olio, fino a quando il livello dell'olio ha raggiunto quello di riferimento.
- 4 Quindi riavvitare l'oblò d'ispezione.
- 5 Controllare di nuovo il livello dell'olio dopo un breve periodo di esercizio.
- 6

≡ ORDINE DI PEZZI DI RICAMBIO

Al momento dell'ordinazione di pezzi di ricambio, occorre comunicare le seguenti informazioni:

- Tipo di apparecchio
- Numero di articolo dell'apparecchio
- Numero identificativo dell'apparecchio
- Numero di pezzo di ricambio del pezzo di ricambio necessari

Smaltimento e recupero

La confezione costituita di diverse materie prime dovrebbe essere smaltita insieme al materiale riciclabile. Chiedere al proprio rivenditore o al Comune.

töltjön be olajat.

Olajcsere: 5. ábra

Kb. 40-50 üzemóra után cserélje le az olajat.

Javasolt olaj: 25 ml SAE 15W/40 vagy ennek megfelelő minőség.

Figyelem! Kapcsolja ki a készüléket. Húzza ki a hálózati csatlakozódugót!

1. 1A (B) hatlapfejű csavarkulccsal csavarja ki a (7) kémlelőablakot és eressze le az olajat.
2. 2Helyezzen egy tartályt a leeresztőcsavar alá és ezzel fogja fel az olajat, hogy ne folyjon ki ellenőrzés nélkül.

Figyelem: A fáradt olajat megfelelő átvevőhely kezelje hulladékként!

- 3.Töltse be a friss olajat (kb. 25 ml-t) az olajbetöltő nyíláson át, amíg el nem éri az előírt olajsintet.
4. Csavarozza vissza a kémlelőablakot.
5. Rövid futási idő után még egyszer ellenőrizze az olajsintet.

≡ PÓTALKATRÉSZ RENDELÉS

Pótalkatrész rendelésnél adja meg a következő adatokat:

- Készülék típusa
- Készülék cikkszáma
- Készülék azonosító száma
- A szükséges pótalkatrész azonosító száma

Hulladékkezelés és újraértékesítés

A különböző nyersanyagokból készült csomagolást adja át újrahasznosításra. Érdeklődjön a szakkereskedőnél vagy az önkormányzatnál.

Guide de dépannage

Panne/défaillance	Cause possible	Dépannage
Le moteur ne démarre pas	a) Fusibles défectueux	a) Tester les fusibles
	b) Câble de rallonge défectueux	b) Remplacer le câble de rallonge
	c) Connexion vers le moteur ou interrupteur en panne.	c) Tester le système électrique
	d) Moteur ou interrupteur défectueux	d) Tester le système électrique
Le moteur n'a pas de puissance, le fusible est déclenché.	a) La section transversale du câble de rallonge n'est pas suffisante.	a) Vérifier le branchement électrique
	b) Surcharge	b) Tester les outils.

Risoluzione di guasti

Guasto	Possibile causa	Rimedio
Il motore non si mette in moto	a) Guasto del fusibile di rete	a) Controllare il fusibile di rete
	b) Cavo di prolunga difettoso	b) Sostituire il cavo di prolunga
	c) Collegamenti sul motore o interruttore non regolari	c) Far controllare da un tecnico elettricista
	d) Motore o interruttore difettoso	d) Far controllare da un tecnico elettricista
Il motore non ha potenza, il fusibile si inserisce	a) Sezione del cavo di prolunga insufficiente	a) Vedere collegamento elettrico
	b) Sovraccarico	b) Controllare l'utensile

Hibaelhárítás

Üzemzavar	Lehetséges ok	Elhárítás
A motor nem indul el	a) Hálózati biztosíték kiégett	a) Ellenőrizze a hálózati biztosítékot
	b) Hosszabbító vezeték hibás	b) Cserélje le a hosszabbító vezetékét
	c) A motor vagy a kapcsoló csatlakozása nincs rendben	c) Villanyszerelővel vizsgálta meg
	d) Motor vagy a kapcsoló hibás	d) Villanyszerelővel vizsgálta meg
A motor nem ad le teljesítményt, a biztosíték kiold	a) A hosszabbító kábel keresztmetszete nem elegendő	a) Lásd az elektromos csatlakozást
	b) Túlterhelés	b) Ellenőrizze a szerszámot

Konformitätserklärung



DE	erklärt folgende Konformität gemäß EU-Richtlinie und Normen für den Artikel
GB	hereby declares the following conformity under the EU Directive and standards for the following article
FR	déclare la conformité suivante selon la directive UE et les normes pour l'article
IT	dichiara la seguente conformità secondo le direttive e le normative UE per l'articolo
CZ	prohlašuje následující shodu podle smernice EU a norem pro výrobek
HU	az EU-irányelv és a vonatkozó szabványok szerinti következo megfeleloségi nyilatkozatot teszi a termékre
HR	ovime izjavljuje da postoji sukladnost prema EU-smjernica i normama za sljedece artikle
RO	declară următoarea conformitate corespunzător directivelor și normelor UE pentru articolul
BG	искането за съответствие със следните директиви и стандарти на ЕС
FIN	vakuuttaa täten, että seuraava tuote täyttää ala esitettyt EU-direktiivit ja standardit
PL	deklaruje, że produkt jest zgodny z następującymi dyrektywami UE i normami
SLO	izjavlja sledeco skladnost z EU-direktivo in normami za artikel

SK	prehlasuje nasledujúcu zhodu podľa smernice EU a noriem pre výrobok
EST	kinnitab järgmist vastavus vastavalt ELi direktiivi ja standardite järgmist artiklinumbrit
LT	pareiškia, taip atitiktis pagal ES direktyvos ir standartai šį straipsnį
LV	apliecina šādu saskaņā ar ES direktīvu atbilstības un standartu šādu rakstu
NL	verklaart hierbij dat het volgende artikel voldoet aan de daarop betrekking hebbende EG-richtlijnen en normen
RUS	заявляет о соответствии товара следующим директивам и нормам ЕС
PT	declara o seguinte conformidade com a Directiva da UE e as normas para o seguinte artigo
ES	declara la conformidad siguiente según la directiva la UE y las normas para el artículo
DK	erklærer hermed, at følgende produkt er i overensstemmelse med nedenstående EUDirektiver og standarder:
SE	försäkrar härmed följande överensstämmelse enligt EU-direktiv och standarder för följande artikeln
NO	erklærer herved følgende samsvar under EU-direktiv og standarder for følgende artikkel
BE-VLG	verklaart de volgende conformiteit volgens EU-richtlijn en normen voor het artikel

Abbruchhammer - Demolition Hammer / BC 1600

<input type="checkbox"/>	2009/105/EC	<input type="checkbox"/>	89/686/EC_96/58/EC
<input checked="" type="checkbox"/>	2006/95/EC	<input checked="" type="checkbox"/>	2006/42/EC
<input type="checkbox"/>	2006/28/EC		Annex IV Notified Body: Notified Body No.: Reg. No.:
<input type="checkbox"/>	2005/32/EC	<input checked="" type="checkbox"/>	2000/14/EC_2005/88/EC
<input checked="" type="checkbox"/>	2004/108/EC		Annex V
<input type="checkbox"/>	2004/22/EC	<input checked="" type="checkbox"/>	Annex VI Noise: measured $L_{WA} = 103$ dB(A); guaranteed $L_{WA} = 105$ dB(A) Notified Body: Société Nationale de Certification et d'Homologation, Luxembourg
<input type="checkbox"/>	1999/5/EC	<input type="checkbox"/>	2004/26/EC
<input type="checkbox"/>	97/23/EC		Emission. No:
<input type="checkbox"/>	90/396/EC		
<input checked="" type="checkbox"/>	2011/65/EU		

Standard references: EN 60745-1; EN 60745-2-6; EN 55014-1; EN 55014-2; EN 61000-3-2:2006; EN 61000-3-11;

Ichenhausen, den 13.04.2015

Unterschrift / Markus Bindhammer / Technical Director

Art.-No. 3018201916 / 3018201903
Subject to change without noticeDocuments registrar: Christian Drößler
Günzburger Str. 69, D-89335 Ichenhausen

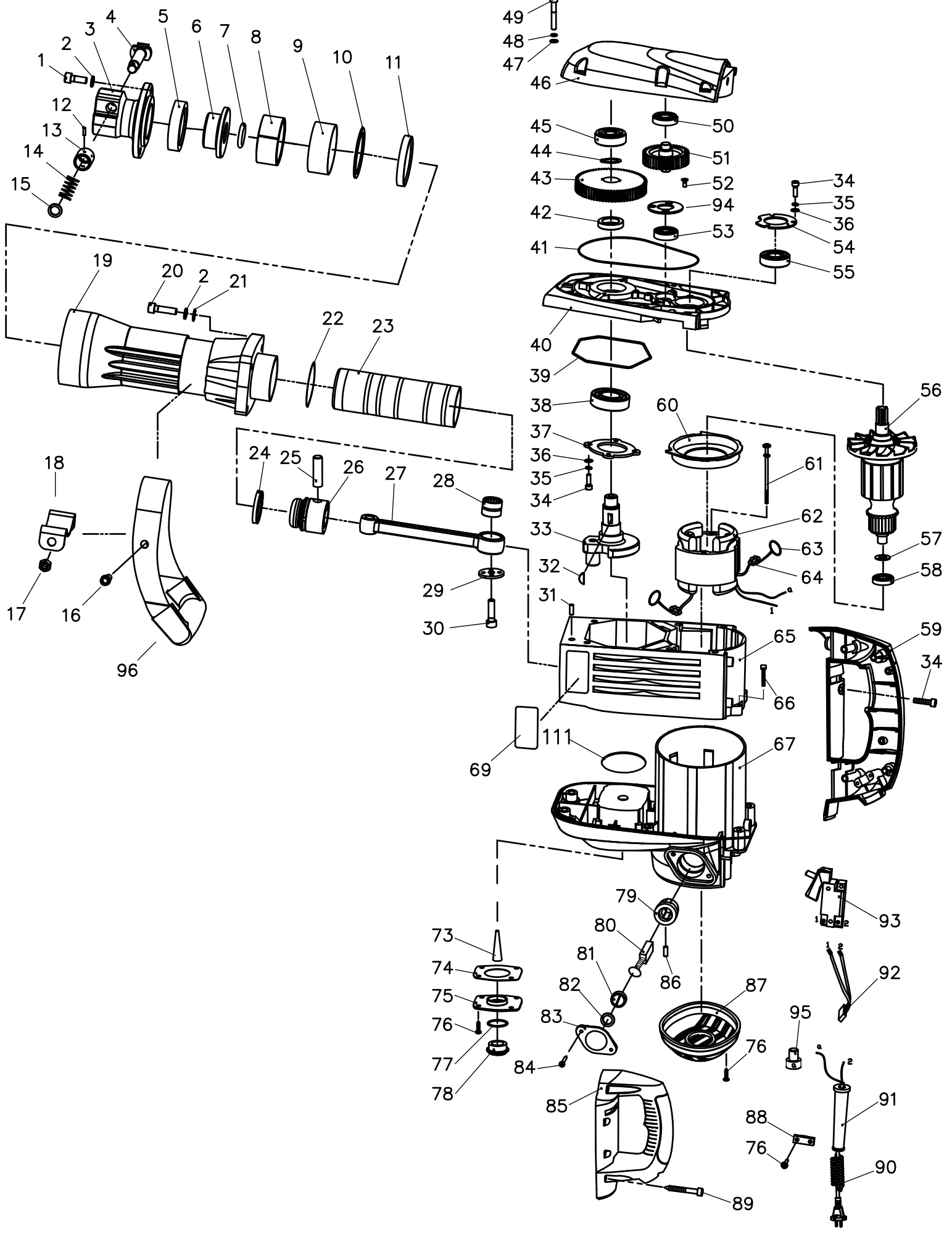

Garantie D
<p>Offensichtliche Mängel sind innerhalb von 8 Tagen nach Erhalt der Ware anzuzeigen, andernfalls verliert der Käufer sämtliche Ansprüche wegen solcher Mängel. Wir leisten Garantie für unsere Maschinen bei richtiger Behandlung auf die Dauer der gesetzlichen Gewährleistungsfrist ab Übergabe in der Weise, dass wir jedes Maschinenteil, dass innerhalb dieser Zeit nachweisbar in Folge Material- oder</p>

Warranty GB

Apparent defects must be notified within 8 days from the receipt of the goods. Otherwise, the buyer's rights of claim due to such defects are invalidated. We guarantee for our machines in case of proper treatment for the time of the statutory warranty period from delivery in such a way that we replace any machine part free of charge which provably becomes unusable due to faulty material or defects of fabrica-

Garantie FR
<p>Des défauts visibles doivent être signalés au plus tard 8 jours après la réception de la marchandise, sans quoi liacheteur perd tout droit à des redevances pour de tels défauts. Nous garantissons nos machines, dans la mesure où elles sont maniées correctement, pour la durée légale de garantie à compter de la remise dans ce sens que nous remplaçons gratuitement toute pièce de la machine devenue inutilisable durant cette période pour des raisons dierreur de matériau ou de fabrication. Toutes pièces que nous ne fabriquons pas nous-mêmes ne</p>

Garanzia I

Vizi evidenti vanno segnalati entro 8 giorni dalla ricezione della merce, altrimenti decadono tutti i diritti dell'acquirente inerenti a vizi del genere. Appurato un impiego corretto da parte dell'acquirente, garantiamo per le nostre macchine per tutto il periodo legale di garanzia a decorrere dalla consegna in maniera tale che sostituimo gratuitamente qualsiasi componente che entro tale periodo presenti dei vizi di

Garantia ES
<p>Los defectos evidentes deberán ser notificados dentro de 8 días después de haber recibido la mercancía, de lo contrario el comprador pierde todos los derechos sobre tales defectos. Garantizamos nuestras máquinas en caso de manipulación correcta durante el plazo de garantía legal a partir de la entrega. Sustituiremos gratuitamente toda pieza de la máquina que dentro de este plazo se torne inútil a causa</p>

Garantia PT

Para este aparelho concedemos garantia de 24 meses. A garantia cobre exclusivamente defeitos de material ou de fabricação. Peças aviariadas são substituídas gratuitamente. cabe ao cliente efetuar a substituição. Assumimos a garantia unicamente de peças genuínas. Não há direito à garantia no caso de: peças de desgaste, danos de transporte, danos causados pelo manejo indevido ou pela desatenção

Garantie NL
<p>Zichtbare gebreken moeten binnen de 8 dagen na ontvangst van de goederen worden gemeld, zo niet verliest de verkoper elke aanspraak op grond van deze gebreken. Onze machines worden geleverd met een garantie voor de duur van de wettelijke garantietermijn. Deze termijn gaat in vanaf het moment dat de koper de machine ontvangt. De garantie houdt in dat wij elk onderdeel van de machine dat binnen de garantietermijn aantoonbaar onbruikbaar wordt als gevolg van materiaal- of productiefouten, kosteloos vervangen. De garantie vervalt</p>

Garanti NO

Apenbare mangler skal meldes innen 8 dager etter at varen er mottatt, ellers taper kunden samtlige krav pga slik mangel. Vi gir garanti for at våre maskiner ved riktig behandling under den rettslige garanti tidens varighet, fra overlevering, på den måten at vi erstatte kostnadsfritt hver maskindel, som innen denne tiden påviselig er ubrukkbar som følge av material- eller produksjonsfeil. For deler som vi ikke produserer

Garanti SE
<p>Uppenbara brister ska anmälas inom 8 dagar efter mottagandet, i annat fall förlorar köparen samtliga anspråk på grund av dessa brister. Vi lämnar garanti för våra maskiner vid riktig hantering för den lagenliga garanti tiden från övertagandet på det sättet, att vi kostnadsfritt ersätter varje maskindel, som inom denna tid blir obrukbar bevisligen som följd av material eller tillverkningsfel. För delar, som vi inte</p>

Garanti DK

Med denna maskin följer en 24 månaders garanti. Garantin täcker endast material- och konstruktionsfel. Defekta delar ersätts utan omkostningar, men kunden står för installationen. Vår garanti täcker endast original-delar. Anspråk på garanti öreligger inte för: garantin

Takuu FIN
<p>Ilmeisistä puutteista tulee ilmoittaa kahdeksan päivän kuluessa tavaran vastaanottamisesta. Muutoin ostaja ei voi vaatia korvausta ko. puutteista. Annamme takuun oikein käsitellyille koneillemme lakisääteiseksi takaujaksi tavaran luovutuksesta alkaen siten, että vaihdam- me korvauksetta minkä tahansa koneenosan, joka osoittautuu tämän ajan kuluessa käyttökelvottomaksi raaka-aine- tai valmistusvirhees-</p>

Záruka SK

Zrejmé vady musia byť predstavené v priebehu 8 dní po odbržíaní tovaru, ináč zákazník stratí všetky nároky týkajúce sa takejto vady. Ponúkame záruku na naše aparáty, ktoré sú správne používané počas zákonného termínu záruky tak, že bezplatne vymeníme každú časť aparátu, ktorá sa v priebehu tohto času môže stať dokázateľne nefunkčnou dôsledkom materiálnej či výrobnj vady. Na časti ktoré sami

Garancija SLO
<p>Očitne pomanjkljivosti je potrebno naznaniti 8 dni po prejemu blaga, v nasprotnem primeru izgubi kupec vse pravice do garancije zaradi takšnih pomanjkljivosti. Za naše naprave dajemo garancijo ob pravilni uporabi za čas zakonsko določenega roka garancije od predaje in sicer na takšen način, da vsak del naprave brezplačno nadomestimo, za katerega bi se v tem roku izkazalo, da je zaradi slabega materiala</p>

Záruka CZ

Viditelné vady jsou poukazatelné během 8 dní od obdržení zboží, jinak ztrácí zákazník všechny nároky týkající se takovýchto vad. Poskytujeme záruku na naše stroje, s kterými je správně zacházeno, na dobu zákonně záruční lhůty začínající od doručení tak, že bezplatně vyměníme každou část stroje, která se během této doby může stát prokazatelně nepoužitelnou následkem materiálové či výrobní vady. Na díly,

Garantii EST
<p>Ilmselgetest vigadest tuleb teatada 8 päeva jooksul pärast kauba kättesaamist, vastasel juhul kaotab ostja kõik õigused garantiele nimetatud vigade tõttu. Õige käsitsemise korral anname oma masinatele garantii seadusega ettenähtud ajaks alates kauba üleandmisest nii, et vahetame tasuta välja kõik masina osad, mis nimetatud aja jooksul peaks muutuma kasutuskõlbmatuks materjali- või tootmisvea tõttu. Osade eest, mida</p>

Гарантия (RUS)

Об очевидных дефектах необходимо уведомить в течение 8 дней после получения товара. В ином случае все претензии покупателя по таким дефектам не принимаются. Мы предоставляем гарантию на наши машины при условии правильного обращения с ними. Гарантия действует с момента передачи машины в течение установленного законом гарантийного срока. В течение этого времени мы гарантируем бесплатную замену любой части машины, если они стали непригодны к использованию в результате доказуемых ошибок

Gwarancja (POL)
<p>Wszelkie uszkodzenia muszą być zgłaszane w przeciągu 8 dni od daty otrzymania towaru, w przeciwnym wypadku, prawo do reklamacji wycaga. Gwarantujemy, że w czasie trwania gwarancji wymienimy wszelkie części maszyny, które okażą się niesprawne na skutek wad materiału z jakiego zostały wykonane lub błędów w produkcji bez dodatkowych opłat pod warunkiem, że maszyna będzie obsługiwana zgodnie</p>

Garantija (LAT)

Acīmrēdzami defekti ir jāpaziņo 8 dienu laikā no precēs saņemšanas. Pretējā gadījumā pircēja tiesības pieprasīt atbildību par šādiem defektiem ir spēkā neesošas. Mēs dodam garantiju savām iekārtām, ja pircējs pret tām atbilstoši izturas garantijas laikā. Mēs apņemasies bez maksas piegādāt jebkuru rezerves daļu, kas iespējams ļūvuvis nelietojama bojātu materiālu vai ražošanas defektu dēļ šajā laikā periodā.

Garantija (LIT)
<p>Dėl akivaizdžių matomų defektų turi būti informuota per 8 dienas nuo įrenginio gavimo momento. Kitu atveju pirkėjo teisė reikšti pretenziją dėl šių defektų yra negaliojanti. Savo įrenginiams mes garantuojame įstatymo nustatytą pilną aptarnavimą garantinio laikotarpio metu, jei yra laikomasi gamintojo-vartotojo susitarimo ir mes pažadame nemokamai pakeisti bet kurias mašinos dalis, sugedusias dėl blogos medžiagos</p>

Szavatosság HU

A nyilvánvaló hibákat ki kell jelenteni számtótt 8 napon belül az áruk, különben a vevő elveszti minden igényt az ilyen hibák. Kínálunk garanciát a gépeinket a megfelelő kezelési időtartamának halgátalagos garancia a szállítás időpontját oly módon, hogy cserélje ki minden egyes része ezen idő alatt észlelhető a sorban anyag-vagy gyártási legyen hibávaló, ingyen. Az alkatrészeket, hogy nem termel magunka,

Fertigungsfehler unbrauchbar werden sollte, kostenlos ersetzen. Für Teile, die wir nicht selbst herstellen, leisten wir nur insoweit Gewähr, als uns Gewährleistungsansprüche gegen die Vorlieferanten zustehen. Die Kosten für das Einsetzen der neuen Teile trägt der Käufer. Wändlungs- und Minderungsansprüche und sonstige Schadensersatzansprüche sind ausgeschlossen.

Garantie GB
<p>tion within such period of time. With respect to parts not manufactured by us we only warrant insofar as we are entitled to warranty claims against the upstream suppliers. The costs for the installation of the new parts shall be borne by the buyer. The cancellation of sale or the reduction of purchase price as well as any other claims for damages shall be excluded.</p>

Garantie FR

son garanties que si nous possédons des droits à la garantie vis-à-vis des fournisseurs respectifs. Les frais pour la mise en place des nouvelles pièces sont à la charge de liacheteur. Tous droits à réhibition et toutes prétentions à diminutions ainsi que tous autres droits à liindemité sont exclus.

Garanzia I
<p>materiale o di fabbricazione tali da renderlo inutilizzabile. Per componenti non fabbricati da noi garantiamo solo nella misura nella quale noi stessi possiamo rivendicare diritti a garanzia nei confronti dei nostri fornitori. Le spese per il montaggio dei componenti nuovi sono a carico dell'acquirente. Sono escluse pretese di risoluzione per vizi, di riduzione o ulteriori pretese di risarcimento danni.</p>

Garantia ES

de fallas de material o de fabricación. Las piezas que no son fabricadas por nosotros mismos serán garantizadas hasta el punto que nos corresponda garantía del suministrador anterior. Los costes por la colocación de piezas nuevas recaen sobre el comprador. Están excluidos derechos por modificaciones, aminoraciones y otros derechos de indemnización por daños y perjuicios.

Garantia PT
<p>as instruções de serviço, falhas da instalação elétrica por inobservância das normas relativas á electricidade. Além disso, a garantia só poderá ser reinvidicada para aparelhos que não tenham sido conservados por lerceiros. O cartão de garantia só vale em conexão com a fatura.</p>

Garantie NL

echter bij verkeerd gebruik of verkeerde behandeling van de machine. Voor onderdelen die wij niet zelf produceren, geven wij enkel de garantie die wij zelf krijgen van de oorspronkelijke leverancier. De kosten voor de montage van nieuwe onderdelen vallen ten laste van de koper. Eisen tot het aanbrengen van veranderingen of het toestaan van een korting en overige schadeloosstellingsclaims zijn uitgesloten.

Garanti NO
<p>selv, yter vi garanti kun i den utstrekning som garantikrav mot underleverandør tilkommer oss. Kjøperen bærer kostnadene ved montering av nye deler. Endrings- og verditapskrav og øvrige skadeerstatningskrav er utelukkede.</p>

Garanti SE

själva tillverkar, lämnar vi endast garanti i så måtto, som vi själva får garanti av våra underleverantörer. Kostnaderna för monteringen av de nya delarna bär köparen. Förändrings och värdeminskninganspråk och övriga skadeståndanspråk är uteslutna.

Garanti DK
<p>tækker ej, transportskador, skador orsakade av felaktig behandling och då skötsel föreskrifter inte beaktats. Vidare kan garantikrav endast ställas för maskiner som inte har reparerats av tredje part.</p>

Takuu FIN

tä johtuen. Osille, joita emme valmista itse, annamme takuun vain mikäli osien toimittaja on antanut niistä takuun meille. Uusien osien asennuskustannukset maksaa ostaja. Purku- ja vähennysvaatimukset ja muut vahingonkorvausvaatimukset eivät tule kysymykseen.

Záruka SK
<p>nevyrábame, poskytujeme záruku iba v rozsahu, v ktorom nám prislúši nárok na záručné plnenie k subdodávateľovi. Za trový týkajúce sa inštalácie novej súčiastky je zodpovedný zákazník. Nárok na výmenu tovara, na zľavu a iné nároky na nahradenie škody sú vylúčené.</p>

Garancija SLO

ali slabe izdelave neuporaben. Za dele, ki jih sami ne izdelujemo, jamčimo samo toliko, kolikor zahteva garancija drugih podjetij. Stroški za vstavljanje novile delov nosi kupec. Zahteve za spreminjanje in zmanjšanje ter ostale zahteve za nadomestilo škode so izključene.

Záruka CZ
<p>kteř sami neopravujeme, poskytujeme záruku pouze v rozsahu , v němž nám přísluší nárok na záruční plnění vůči subdodavatelí . Náklady na instalaci nového dílu nese zákazník. Nárok na výměnu zboží, na slevu a jiné nároky na odškodnění jsou vyloučené.</p>

Garantii EST

me ise ei tooda, anname garantii vaid selles osas, mis tarnija on meile garanteerinud. Uute osade paigaldamise kulud kannab ostja. Muutmis- ja amortisatsiooninõuded ning muud kahjutusanõuded välistatakse.

Гарантия (RUS)
<p>в применяемых материалах или при изготовлении. На части машины, которые мы не изготавливаем сами, мы предоставляем гаран-тии в той мере, насколько нас касаются рекламационные претензии к изготовителям. Расходы по замене деталей несет покупатель. Претензии на расторжение договора купли-продажи, штрафы и прочие требования о возмещении ущерба исключаются.</p>

Gwarancja (POL)

z zaleceniami. W odniesieniu do części nie produkowanych przez nas, gwarancja obowiązuje tylko w przypadku naszych dostawców. Koszty instalacji nowych części są ponoszone przez klienta. Odszkodowania wynikłe z uszkodzeń maszynы oraz redukcje ceny zakupu maszynы w ramach reklamacji nie będą rozpatrywane.

Garantija (LAT)
<p>Attiecībā uz rezerves daļām, kuras nav mūsu ražotas, mēs garantējam tikai gadījumā, ja mums ir garantija no saviem piegādātājiem. Jauno detaļu uzstādīšanas izmaksas ir jāuzņemas pircējam. Pirkuma atceļšana vai pirkuma cenas samazināšana, kā arī jebkuras citas prasības par bojājumu atbildināšanu netiek izskatītas.</p>

Garantija (LIT)

ar gamyklinio broko. Mes neatsakome už dalis, pagamintas ne mūsų ir jūsų gautas iš kito tiekėjo. Naujų dalių montavimo kaštai yra pirkėjo atsakomybė. Pirkimo nutraukimas ar pirkimo kainos sumažinimas, ar bet kurios kitos pretenzijos dėl nuostolių nebus patenkinamos.

SERVICE HOTLINE: +49/34 44 52 24 45