



**woova 2.0** 1906301901

**D** **Absauganlage**

Original-Anleitung

**GB** **Dust extractor**

Translation from the original instruction manual

**FR** **Installation d'aspiration**

Traduction du manuel d'origine

**I** **Impianto di aspirazione**

Traduzione dalle istruzioni d'uso originali

**NL** **Afzuiginstallatie**

Vertaling van originele handleiding

**DK** **Udsugningsanlæg**

Oversættelse fra den originale brugervejledning

**FIN** **Imulaite**

Käännös alkuperäisestä käyttöohjeesta

**SLO** **Sesalna naprava**

Prevod iz originalnih navodil za uporabo

**CZ** **Odsávač prachu**

Překlad z originálního návodu



Fig. 01

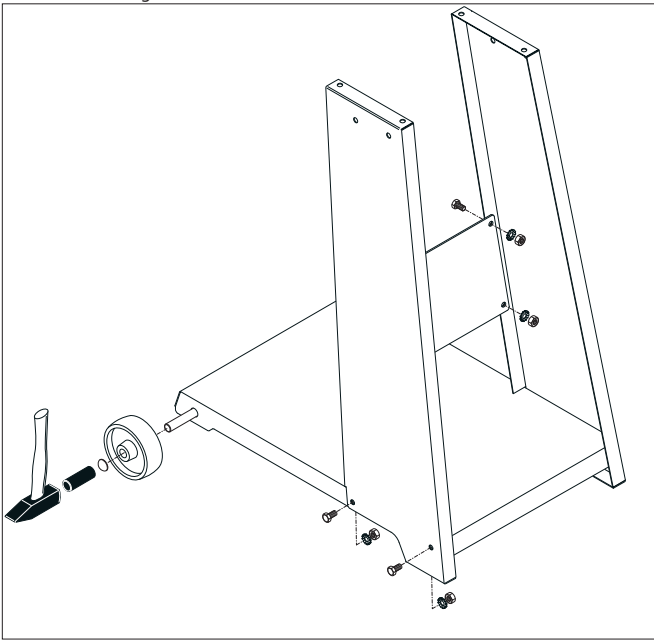

Fig. 02

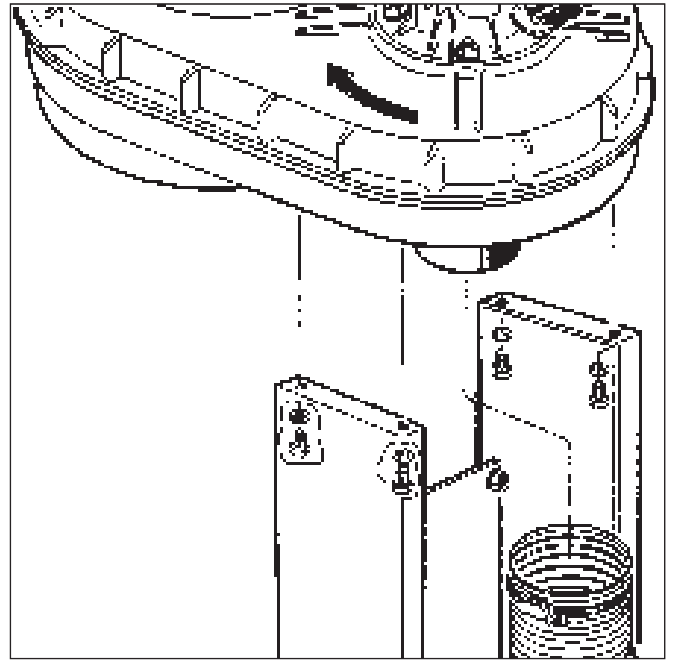

Fig. 03

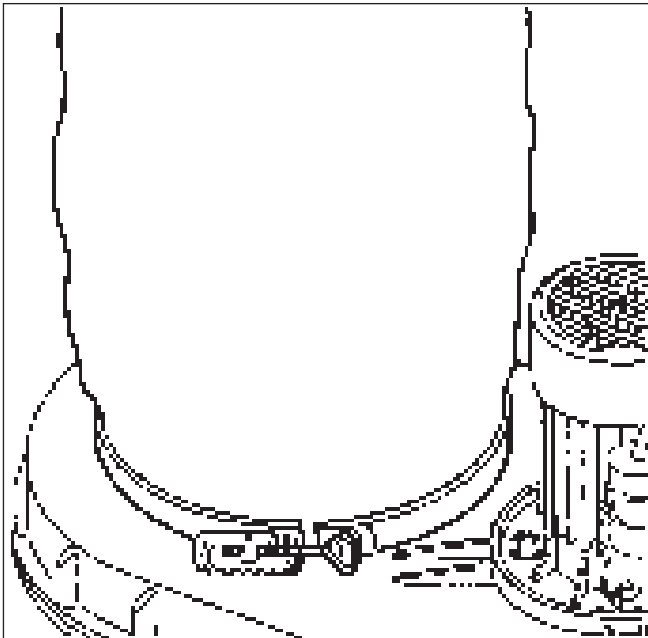

Fig. 04

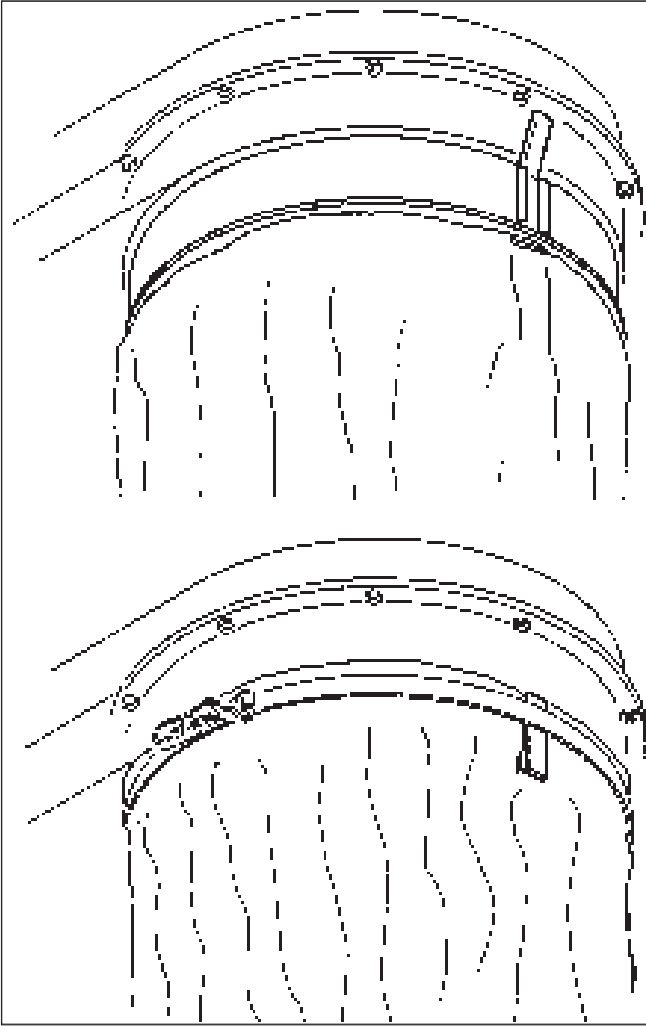
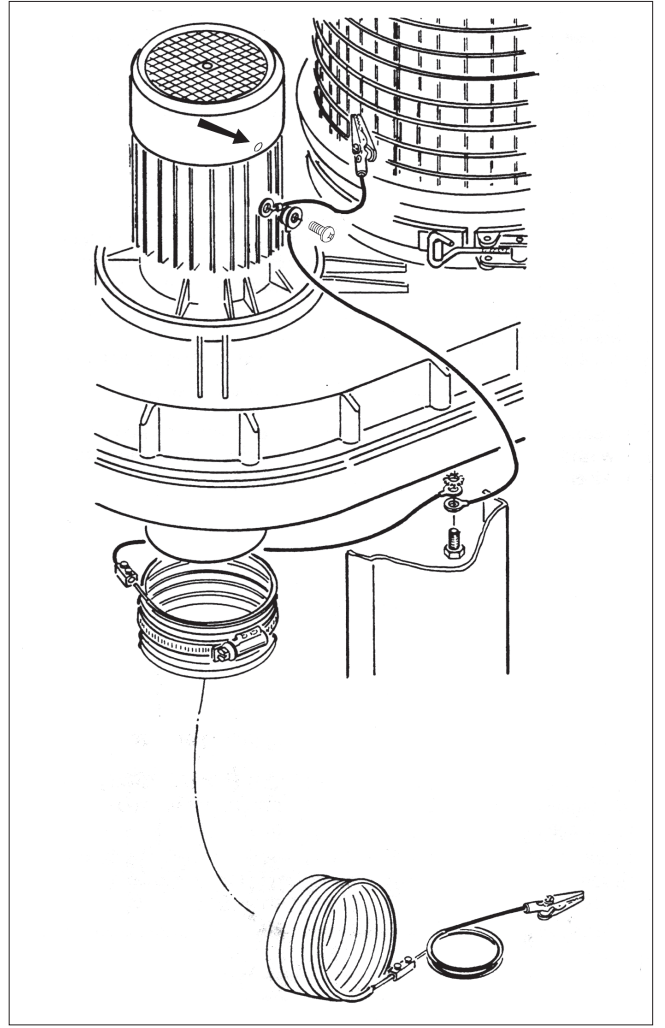

Fig. 05



## Hersteller:

Scheppach  
Fabrikation von Holzbearbeitungsmaschinen GmbH  
Günzburger Straße 69  
D-89335 Ichenhausen

## Verehrter Kunde,

Wir wünschen Ihnen viel Freude und Erfolg beim Arbeiten mit Ihrer neuen Absauganlage.

Der Hersteller dieses Gerätes haftet nach dem geltenden Produkthaftungsgesetz nicht für Schäden, die an diesem Gerät oder durch dieses Gerät entstehen bei:

- unsachgemäßer Behandlung,
- Nichtbeachtung der Bedienungsanweisung,
- Reparaturen durch Dritte, nicht autorisierte Fachkräfte,
- Einbau und Austausch von nicht originalen Ersatzteilen,
- nicht bestimmungsgemäßer Verwendung,
- Ausfällen der elektrischen Anlage, bei Nichtbeachtung der elektrischen Vorschriften und VDE-Bestimmungen 0100, DIN 57113 / VDE 0113.

## Wir empfehlen Ihnen:

### Lesen Sie vor der Montage und vor Inbetriebnahme den gesamten Text der Bedienungsanweisung durch.

Diese Bedienungsanweisung soll es Ihnen erleichtern, Ihre Maschine kennenzulernen und ihre bestimmungsgemäßen Einsatzmöglichkeiten zu nutzen.

Die Bedienungsanweisung enthält wichtige Hinweise, wie Sie mit der Maschine sicher, fachgerecht und wirtschaftlich arbeiten, und wie Sie Gefahren vermeiden, Reparaturkosten sparen, Ausfallzeiten verringern und die Zuverlässigkeit und Lebensdauer der Maschine erhöhen.

Zusätzlich zu den Sicherheitsbestimmungen dieser Bedienungsanweisung müssen Sie unbedingt die für den Betrieb der Maschine geltenden Vorschriften Ihres Landes beachten.

Die Bedienungsanweisung, in einer Plastikhülle geschützt vor Schmutz und Feuchtigkeit, bei der Maschine aufbewahren. Sie muss von jeder Bedienungsperson vor Aufnahme der Arbeit gelesen und sorgfältig beachtet werden. An der Maschine dürfen nur Personen arbeiten, die im Gebrauch der Maschine unterwiesen und über die damit verbundenen Gefahren unterrichtet sind. Das geforderte Mindestalter ist einzuhalten.

Neben den in dieser Bedienungsanweisung enthaltenen Sicherheitshinweisen und den besonderen Vorschriften Ihres Landes sind die für den Betrieb von Holzbearbeitungsmaschinen allgemein anerkannten technischen Regeln zu beachten.

## Allgemeine Hinweise

- Überprüfen Sie nach dem Auspacken alle Teile auf eventuelle Transportschäden. Bei Beanstandungen muss sofort der Zubringer verständigt werden.
- Spätere Reklamationen werden nicht anerkannt.
- Überprüfen Sie die Sendung auf Vollständigkeit.
- Machen Sie sich vor dem Einsatz anhand der Bedienungsanweisung mit dem Gerät vertraut.
- Verwenden Sie bei Zubehör sowie Verschleiß- und Ersatzteilen nur Original-**scheppach**-Teile. Ersatzteile erhalten Sie bei Ihrem Fachhändler.
- Geben Sie bei Bestellungen unsere Artikelnummern sowie Typ und Baujahr des Gerätes an.

## Sicherheitshinweise

- Geben Sie die Sicherheitshinweise an alle Personen weiter, die an der Maschine arbeiten.
- Alle Sicherheits- und Gefahrenhinweise an der Maschine beachten.
- Alle Sicherheits- und Gefahrenhinweise an der Maschine vollständig in lesbarem Zustand halten.
- Netzanschlussleitungen überprüfen. Keine fehlerhaften Leitungen verwenden.
- Achten Sie darauf, dass die Maschine auf festem Grund gerade und standsicher aufgestellt ist.
- Maschine vor Nässe schützen.
- Halten Sie Kinder von der an das Netz angeschlossenen Maschine fern.
- Die Bedienungsperson muß mindestens 18 Jahre alt sein
- Auszubildende müssen mindestens 16 Jahre alt sein, dürfen aber nur unter Aufsicht an der Maschine arbeiten.
- Installationen, Reparaturen und Wartungsarbeiten an der Elektroinstallation dürfen nur von Fachkräften ausgeführt werden.
- Die Motordrehrichtung beachten – siehe Elektrischer Anschluss.
- Zum Beheben von Störungen die Maschine abschalten. Netzstecker ziehen.
- Personen, die mit der Maschine nicht vertraut sind, dürfen diese nicht bedienen.
- Wartungsarbeiten, Sack-, Filter- und Schlauchwechsel nur bei gezogenem Netzstecker vornehmen.
- In explosionsgefährdeten Räumen dürfen nur spezielle „ex-geschützte Geräte“ betrieben werden.
- Nur Originalzubehöerteile verwenden.
- Vor jeder Inbetriebnahme Gerät auf einwandfreie Funktion überprüfen.
- Gerät nicht bei Temperatur unter -0 C° benutzen. Gefahr der Beschädigung des Gehäuses.
- Beim Verlassen des Arbeitsplatzes den Motor ausschalten. Netzstecker ziehen.
- Auch bei geringfügigem Standortwechsel Maschine von jeder externen Energiezufuhr trennen! Vor Wiederinbetriebnahme die Maschine wieder ordnungsgemäß an das Netz anschließen!

## Bestimmungsgemäße Verwendung

### Die Maschine entspricht der gültigen EG-Maschinenrichtlinie.

- Die Maschine ist nach dem Stand der Technik und den sicherheitstechnischen Regeln gebaut. Dennoch können bei Ihrer Verwendung Gefahren für Leib und Leben des Benutzers oder Dritter bzw. Beeinträchtigungen der Maschine und anderer Sachwerte entstehen.
- Maschine nur in technisch einwandfreiem Zustand sowie bestimmungsgemäß, sicherheits- und gefahrenbewusst unter Beachtung der Betriebsanleitung benutzen! Insbesondere Störungen, die die Sicherheit beeinträchtigen können, umgehend beseitigen (lassen)!
- Die Absauganlage ist nur zum Absaugen von Holzspänen (nicht für Staub) bestimmt.
- Absaugen von Holzstaub und Holzspänen im gewerblichen Bereich ist nicht zulässig.

- Filter regelmäßig auf Beschädigung prüfen. Beschädigte Filter austauschen! Gehäusedichtigkeit und Dichtungen für Filter und Spänesack regelmäßig prüfen.
- Beim Einsatz der Reinigungsdüsen keine Fremdkörper aufsaugen wie zum Beispiel Schrauben, Nägel, Kunststoff- oder Holzstücke.
- Die Maschine darf nur mit Originalteilen und Originalzubehör des Herstellers betrieben werden.
- Absaugen von Holzstaub und Holzspänen im gewerblichen Bereich ist nicht zulässig. Dieser Hinweis gilt nur für Deutschland.
- Nur zum Sammeln von Spänen (nicht Staub) geeignet.
- Jeder darüber hinausgehende Gebrauch gilt als nicht bestimmungsgemäß. Für daraus resultierende Schäden haftet der Hersteller nicht; das Risiko dafür trägt allein der Benutzer.
- Die Sicherheits-, Arbeits- und Wartungsvorschriften des Herstellers sowie die in den Technischen Daten angegebenen Abmessungen müssen eingehalten werden.
- Die zutreffenden Unfallverhütungsvorschriften und die sonstigen, allgemein anerkannten sicherheitstechnischen Regeln müssen beachtet werden.
- Die Maschine darf nur von Personen genutzt, gewartet oder instandgesetzt werden, die damit vertraut und über die Gefahren unterrichtet sind. Eigenmächtige Veränderungen an der Maschine schließen eine Haftung des Herstellers für daraus resultierende Schäden aus.
- Die Maschine darf nur mit Originalzubehör des Herstellers genutzt werden.

## Lieferumfang

Absauganlage woova 2.0  
 Filtersack  
 Erdungssatz

Absaugschlauch $\varnothing$	100 mm
Schlauchendstück $\varnothing$	100 mm
Bedienungsanweisung	

## Restrisiken

**Die Maschine ist nach dem Stand der Technik und den anerkannten sicherheitstechnischen Regeln gebaut. Dennoch können beim Arbeiten einzelne Restrisiken auftreten.**

- Gefährdung der Gesundheit durch Holzstäube oder Holzspäne. Unbedingt persönliche Schutzausrüstungen wie Augenschutz und Staubmaske tragen.
- Beim Verschießen und Wechseln des Staubsammelbeutels ist das Einatmen von Staub möglich. Werden die Hinweise zur Entsorgung in der Bedienungsanweisung nicht beachtet (z.B. Verwendung von Staubmasken P2), kann dies zum Einatmen von Staub führen.
- Gefährdung der Gesundheit durch Lärm. Beim Arbeiten wird der zulässige Lärmpegel überschritten. Unbedingt persönliche Schutzausrüstungen wie Gehörschutz tragen.
- Gefährdung durch Strom, bei Verwendung nicht ordnungsgemäßer Elektro-Anschlussleitungen.
- Desweiteren können trotz aller getroffenen Vorkehrungen nicht offensichtliche Restrisiken bestehen.
- Restrisiken können minimiert werden wenn die „Sicherheitshinweise“ und die „Bestimmungsgemäße Verwendung“, sowie die Bedienungsanweisung insgesamt beachtet werden.

## Technische Daten

### Baumaße:

Gesamtlänge mm	656
Gesamtbreite mm	490
Gesamthöhe mm	1850
Gesamthöhe mit Filterpatrone mm	1850
Absaugstutzen, Anschluss $\varnothing$ mm	100
Schlauch $\varnothing$ mm	100
Schlauchlänge mm	2000
Rad $\varnothing$ mm	75
Gewicht ca. kg	24,4

### Leistung:

Luftleistung m <sup>3</sup> /h	800
Druckdifferenz Pa	1000
Filtersack-Filterfläche m <sup>2</sup>	1,00
Filterpatrone-Filterfläche m <sup>2</sup>	5,00
Spänesack-Abfüllmenge Liter	80

### Antrieb:

Elektromotor 230 V/50 Hz	
Aufnahmeleistung P1	0,40 kW
Abgabeleistung P2	0,30 kW
Motordrehzahl 1/min.	2780

### Arbeitsplatzbezogener Emissionswert:

Leerlaufgeräusch dB (A)	75
Arbeitsgeräusch dB (A)	75

## Montage

Aus verpackungstechnischen Gründen ist Ihre Maschine nicht komplett montiert.

### Montagewerkzeug

gehört nicht zum Lieferumfang  
 1 Gabelschlüssel SW 10  
 2 Gabelschlüssel SW 13  
 1 Stiftschlüssel SW 8  
 1 Schraubendreher

### Montage Gestell, Abb. 1

Achse und Räder  
 2 Sicherungsscheiben

- Die Räder auf die Radachse stecken und die Sicherungskappe mittels Montagehülse und Hammer auf die Radachse schlagen.

### Abb. 2

Gehäuse mit Gestell verschrauben  
 4 Sechskantschrauben M8 x 12  
 4 Fächerscheiben A 8,2  
 Stützbügel oben einstecken.

### Absaugschlauch

Auf die Schlauchenden die Schlauchschellen auflegen. Die Schlauchkupplung einstecken und die Schlauchschelle anziehen. Den Absaugschlauch auf dem Gehäusestutzen mit Schlauchschelle festklemmen.

### Filtersack, Abb. 3

- Verschlussband  $\varnothing$  279 mm auf das Gehäuse legen.
- Den Filtersack über den Gehäusebund stülpen und mit dem Verschlussband klemmen.

### Spänesack, Abb. 4

- Klemmlasche öffnen.
- Spänesack über die Auswurföffnung ziehen, am Klemmeinsatz den Spänesack falten und die Klemmlasche schließen.
- Verschlussband  $\varnothing$  370 mm darüberlegen und klemmen.

### Inbetriebnahme

Beachten Sie vor der Inbetriebnahme die Sicherheitshinweise. Die Angaben auf dem Motortypenschild (Volt und Hertz) müssen mit der Netzspannung und -frequenz übereinstimmen.

Nach Anschluss am Netz ist die Absauganlage woova 2.0 betriebsbereit.

## Elektrischer Anschluss

Anschlüsse und Reparaturen der elektrischen Ausrüstung dürfen nur von einer Elektro-Fachkraft durchgeführt werden.

Der installierte Elektromotor ist betriebsfertig angeschlossen. Der Anschluss entspricht den einschlägigen VDE- und DIN-Bestimmungen.

Der kundenseitige Netzanschluss sowie die verwendete Verlängerungsleitung müssen diesen Vorschriften entsprechen.

### Wichtige Hinweise

Schadhafte Elektro-Anschlussleitungen

An elektrischen Anschlussleitungen entstehen oft Isolationsschäden.

Ursachen sind:

- Druckstellen, wenn Anschlussleitungen durch Fenster- oder Türspalten geführt werden.
- Knickstellen durch unsachgemäße Befestigung oder Führung der Anschlussleitung.
- Schnittstellen durch Überfahren der Anschlussleitung.
- Isolationsschäden durch Herausreißen aus der Wandsteckdose.
- Risse durch Alterung der Isolation.

**Solche schadhafte Elektro-Anschlussleitungen dürfen nicht verwendet werden und sind auf Grund der Isolationsschäden lebensgefährlich.**

Elektrische Anschlussleitung regelmäßig auf Schäden überprüfen. Achten Sie darauf, dass beim Überprüfen die Anschlussleitung nicht am Stromnetz hängt.

Elektrische Anschlussleitungen müssen den einschlägigen VDE- und DIN-Bestimmungen entsprechen. Verwenden Sie nur Anschlussleitungen mit Kennzeichnung H07-RN.

Ein Aufdruck der Typenbezeichnung auf der Anschlussleitung ist Vorschrift.

### Wechselstrommotor

- Die Netzspannung muss 230 Volt/50 Hz betragen.
- Verlängerungskabel müssen einen Mindest-Kabelquerschnitt von 1,0 Quadratmillimeter aufweisen.
- Der Netzanschluss wird 16 A träge abgesichert.

Bei Rückfragen bitte folgende Daten angeben:

- Motorenhersteller
- Stromart des Motors
- Daten des Maschinen-Typenschildes
- Daten des Schalter-Typenschildes

Bei Rücksendung des Motors immer die komplette Antriebseinheit mit Schalter einsenden.

## Wartung

Bei allen Wartungs- und Reinigungsarbeiten den Motor ausschalten und den Netzstecker ziehen.

- Installationen, Reparaturen und Wartungsarbeiten an der Elektroinstallation dürfen nur von Fachleuten ausgeführt werden.
- Für gleichbleibende Saugleistung den Filtersack von Zeit zu Zeit kräftig ausschütteln. Zwischendurch genügt es, mit der Hand mehrmals gegen den Sack zu klopfen.
- Der Spänesack muss spätestens dann erneuert werden, wenn die Späne bis ca. 10 cm an den Gehäusebund heranreichen.

## Sonderzubehör

Filtersack U/S/G	Art. Nr. 7508 0010
Filterpatrone U/S/G	Art. Nr. 7500 6000
Einweg-Spänesack 25 Stück	Art. Nr. 7500 1400
Mehrweg-Spänesack 20 Stück	Art. Nr. 7500 1500
Verlängerungskupplung	Art. Nr. 7500 3300

## EG-Konformitätserklärung

Hiermit erklären wir, die **scheppach Fabrikation von Holzbearbeitungsmaschinen GmbH**, Günzburger Str. 69, D-89335 Ichenhausen, dass die nachfolgend bezeichnete Maschine aufgrund ihrer Konstruktion und Bauart sowie in der von uns in Verkehr gebrachten Ausführung den einschlägigen Bestimmungen nachstehender EG-Richtlinien entspricht.

Bei einer Änderung an der Maschine verliert diese Erklärung ihre Gültigkeit.

Bezeichnung der Maschine:  
**Absauganlage**

Maschinentyp:  
**woova 2.0**

Einschlägige EG-Richtlinien:  
**EG-Maschinenrichtlinie 2006/42/EG,**  
**EG-Niederspannungsrichtlinie 2006/95/EWG,**  
**EG-EMV Richtlinie 2004/108/EWG.**

**Angewandte harmonisierte europäische Normen, insbesondere:**  
**EN 292-1, EN 292-2, EN294; EN 418, EN 1088, EN 60204-1, EN 55014,**  
**EN 55104, EN 60555-2, EN 60555-3 EN 60555-3**

Angewandte nationale technische Spezifikationen und Normen, insbesondere:  
**UW 3.1, UW 3.9, VDE0530-1/11.72**

Ort, Datum:  
**Ichenhausen, 07. 01.1997**



Unterschrift:  
**i.V. Reinhold Bauer**



**i.V. Gerhard Bucher**

**Manufacturer:**

Scheppach  
Fabrikation von Holzbearbeitungsmaschinen GmbH  
Günzburger Straße 69  
D-89335 Ichenhausen

**Dear customer,**

We wish you much pleasure and success with your new machine

According to the applicable product liability law the manufacturer of this device is not liable for damages which arise on or in connection with this device in case of:

- improper handling
- non-compliance with the instructions for use
- repairs by third party, non authorized skilled workers
- installation and replacement of non-original spare parts
- improper use
- failures of the electrical system due to the non-compliance with the electrical specifications and the VDE 0100, DIN 57113 / VDE 0113 regulations

**Recommendations:****Read the entire text of the operating instructions prior to the assembly and operation of the device.**

These operating instructions are intended to make it easier for you to get familiar with your device and utilize its intended possibilities of use.

The operating instructions contain important notes on how to work safely, properly and economically with your machine and how to avoid dangers, save repair costs, reduce downtime, and increase the reliability and working life of the machine.

In addition to the safety regulations contained herein, you must in any case comply with the applicable regulations of your country with respect to the operation of the machine. Put the operating instructions in a clear plastic folder to protect them from dirt and humidity, and store them near the machine. The instructions must be read and carefully observed by each operator prior to starting the work. Only persons who have been trained in the use of the machine and have been informed on the related dangers and risks are allowed to use the machine. The required minimum age must be met.

In addition to the safety notes contained in the present operating instructions and the special regulations of your country, the generally recognized technical rules for the operation of wood working machines must be observed.

**General Notes**

- When you unpack the device, check all parts for possible transport damages. In case of complaints the supplier is to be informed immediately.
- Complaints received at a later date will not be acknowledged.
- Check the delivery for completeness.
- Read the operating instructions to make yourself familiar with the device prior to using it.
- Only use original parts for accessories as well as for wearing and spare parts. Spare parts are available from your specialized dealer.
- Specify our part numbers as well as the type and year of construction of the device in your orders.

**Safety notes**

- Please pass on safety notes and instructions to all those who work on the machine.
- Observe all safety instructions and warnings attached to the machine.
- See to it that safety instructions and warnings attached to the machine are always complete and perfectly legible.
- Check all power supply lines. Do not use defective lines.
- Insure that the planing machine is set up in a stable position on firm ground.
- Protect the machine from moisture and dampness.
- Keep children away from the machine when it is connected to the power supply.
- Operating personal must be at least 18 years of age. Trainees must be at least 16 years of age, but may only operate the machine under adult supervision.
- Connection and repair work on the electrical installation may be carried out by a qualified electrician only.
- Note the motor rotation direction – see electrical connection.
- Switch the machine off and pull power supply plug when rectifying any malfunctions.
- Persons unfamiliar with the machine may not operate it.
- Perform maintenance tasks, change bag, filter, or hose only with mains plug unplugged.
- In hazardous locations, only special explosion-proof devices may be operated. Use only original accessories.
- Verify proper functioning of the machine before each use.
- Do not use the machine at temperatures below 0 °C, at risk of damaging the housing.
- When leaving the work place, switch the motor off. Pull the power supply plug.
- Cut off the external power supply of the machine or plant even if only minor changes of place are envisaged. Properly reconnect the machine to the supply mains before recommissioning.

**Use only as authorized**

- The machine meets valid EC machine guidelines.
- The machine has been built in accordance with state-of-the-art standards and the recognized safety rules. Nevertheless, its use may constitute a risk to life and limb of the user or of third parties, or cause damage to the machine and to other material property.
- The machine must only be used in technically perfect condition in accordance with its designated use and the instructions set out in the operating manual, and only by safety-conscious persons who are fully aware of the risks involved in operating the machine. Any functional disorders, especially those affecting the safety of the machine, should therefore be rectified immediately. The vacuum exhaust unit is designed only for removing saw dust (not for normal dust).
- Regularly inspect the filter for damage.
- Replace damaged filters!
- Regularly check that the housing is well sealed and regularly inspect the filter and saw dust sack seals.

- Do not allow foreign objects such as screws, nails, plastic or wood chips to enter the cleaning nozzle.
- The machine must only be used with original parts and original accessories supplied by the manufacturer.
- The Exhaust System woova 2.0 is constructed exclusively for exhaust-vacuuming wood chips and saw dust and may only be used in connection with wood processing machines.
- When vacuuming shop floors, wood or metal pieces may not be vacuumed.
- Any other use exceeds authorization. The manufacturer is not responsible for any damages resulting from unauthorized use; risk is the sole responsibility of the operator.
- The safety, work and maintenance instructions of the manufacturer as well as the technical data given in the calibrations and dimensions must be adhered to.
- Relevant accident prevention regulations and other, generally recognized safety-technical rules must also be adhered to.
- The machine may only be used, maintained, and operated by persons familiar with and instructed in its operating and procedures. Arbitrary alterations to the machine release the manufacturer from all responsibility for any resulting damages.
- The machine may only be used with original accessories made by the manufacturer.

### Included in shipment

Dust extractor woova 2.0	
Filter bag	
Earthing set	
Extractor hose diam.	100 mm
Hose end piece diam.	100 mm
Operating instructions	

### Remaining hazards

The machine has been built using modern technology in accordance with recognized safety rules. Some remaining hazards, however, may still exist.

- Wood chips and sawdust can be health hazards. Be sure to wear personal protective gear such as safety goggles and a dust mask.
- Dust inhalation may occur when closing and replacing the dust bag.  
Please note the instructions concerning proper disposal in the operating manual (e.g. the use of P2 dust masks) to prevent dust inhalation.
- Noise can be a health hazard. The permitted noise level is exceeded when working. Be sure to wear personal protective gear such as ear protection.
- The use of incorrect or damaged mains cables can lead to injuries caused by electricity.
- Even when all safety measures are taken, some remaining hazards which are not yet evident may still be present.
- Remaining hazards can be minimized by following the instructions in "Safety Precautions", "Proper Use" and in the entire operating manual.

### Technical data

#### Dimensions:

Overall length mm	656
Overall width mm	490
Overall height mm	1850
Overall height with filter cartridge mm	1850
Extractor duct connections $\varnothing$ mm	100
Hose $\varnothing$ mm	100
Hose length mm	2000
Wheel diameter mm	75
Approx. weight kg	24,4

#### Performance:

Rate of air flow m <sup>3</sup> /h	800
Pressure differential Pa	1000
Filter area (filter bag) m <sup>2</sup>	1,00
Filter area (filter cartridge) m <sup>2</sup>	5,00
Sawdust bag capacity litres	80

#### Power plant:

Electric motor 230 V/50 Hz	
Nominal input P1	0,40 kW
Output power P2	0,30 kW
Motorspeed 1/min.	2780

#### Work Place Emissions Values:

Empty Run Noise dB (A)	75
Working Noise dB (A)	75

### Assembly

For packaging reasons your ha 2000 is delivered in semi-assembled state.

#### Tools required for assembly

- not included in shipment
- 1 Open-end wrench SW 10
  - 2 Open-end wrenches SW 13
  - 1 Nut driver SW 8
  - 1 Screwdriver

#### Assembly frame Fig. 1

- Axle and wheels
- 2 lock washers
- Place the wheels onto the wheel axle. Use the assembly tool and a hammer, and force the fastening cap on to the wheel axle.

#### Fig. 2

- Screw housing onto frame
- 4 hex screws M8 x 12
- 4 serrated lockwashers A 8,2
- Insert filter bag hanger.

#### Extractor hose

Put hose clamps over hose ends, Insert hose couplings and tighten the hose clamp. Clamp the extractor hose tightly onto the housing bracket with hose clamp.

#### Filter bag, Fig. 3

- Lay locking band (279 mm diameter) on housing.
- Fit filter bag over housing collar and fasten with locking band.

#### Sawdust bag, Fig. 4

- Open clamping lug.
- Fit sawdust bag over ejection opening, fold at clamp recess and close clamping lug.
- Lay locking band (370 mm diameter) over sawdust bag and fasten.



### Initial operation

Note safety instructions before operation. The data on the motor type plate (voltage and frequency) must conform to the mains supply voltage and frequency. After connection to the mains, the Dust Extractor woova 2.0 is ready for operation.

## Electrical connection

Connection and repair work on the electrical equipment must be carried out by a qualified technician only.

The installed electric motor is factory connected ready for operation.

The connection made by the customer as well as any extension cables used must comply with all relevant regulations.

### Important note

Defective electrical connection cables

Electrical connection cables often suffer isolation damage.

Possible causes are:

- Pinch points when connection cables are run through window or door gaps.
- Kinks resulting from incorrect attachment of laying of the connection cable.
- Cuts resulting from running over the connection cable.
- Isolation damage resulting from forcefully pulling out of the wall socket.

**Such defective electrical connection cables must not be used as the isolation damage makes them extremely hazardous.**

Check electrical connection cables regularly for damage.

Make sure the cable is disconnected from the mains when checking.

Electrical connection cables must comply with the regulations applicable in your country.

### One phase motor

- The mains voltage must comply with the specification on the motor name plate.
- Extension cables must have a cross section of at least 1.0 sqmm.
- The mains is protected by a 16 A slowblow fuse.

When making inquiries please specify the following:

- Motor manufacturer
- Motor current type
- Motor nameplate specifications
- Switch nameplate specifications

When sending the motor in, always send the complete drive unit including the switch.

## Maintenance

For all maintenance and cleaning tasks, turn off motor and unplug mains.

- Connection and repair work on the electrical installation may be carried out by a qualified electrician only.
- For constant performance, periodically shake out filter bag vigorously. Between cleanings, beating the bag with the hand several times is sufficient.
- The sawdust bag must be replaced at the latest when the sawdust is within 10 cm. of the housing collar.

## Special accessories

Filter bag U/S/G	Part no. 7508 0010
Filter cartridge U/S/G	Part no. 7500 6000
Disposable sawdust bag, 25pc.	Part no. 7500 1400
Reusable sawdust bag, 20pc.	Part no. 7500 1500
Extension coupling	Part no. 7500 3300

## EC Declaration of Conformity

We, **scheppach Fabrikation von Holzbearbeitungsmaschinen GmbH**, hereby declare that the machine named below corresponds to the relevant safety and health requirements of the EC guidelines specified below in ~ design and construction and in the version which we introduced to the market. This declaration becomes invalid if changes are made to the machine without our consent.

Description of the machines:

**Dust extractor**

Machine type:

**woova 2.0**

Relevant EC guidelines:

**EC machine directive 2006/42/EG,  
EC Low voltage directive 2006/95/EWG,  
EC-EMV directive 2004/108/EWG.**

Applied harmonized standards, especially:

**EN 292-1, EN 292-2, EN 294, EN 349, EN 418, EN1088, EN 60204-1, EN 55014, EN 55104, EN 60555-2, EN 60555-3**

Applied national technical standards and specifications, especially:

**UW 3.1, UW 3.9, VDE 0530-1/11.72**

Date:

**Ichenhausen, 07. 01.1997**



Signature:

**i. v. Reinhold Bauer**



**i.V. Gerhard Bucher**

## Manufacteur:

**Scheppach** Fabrikation von Holzbearbeitungsmaschinen GmbH, Günzburger Straße 69, D-89335 Ichenhausen

## Cher client,

Nous vous souhaitons beaucoup de plaisir et de succès avec votre nouvelle installation d'aspiration **scheppach**.

Selon la loi en vigueur sur la responsabilité pour les produits, le fabricant n'est pas tenu responsable pour tous endommagements de cet appareil ou tous dommages résultant de l'exploitation de cet appareil, dans les cas suivants :

- maniement incorrect,
- non-respect des instructions de service,
- travaux de réparation réalisés par tiers, par du personnel qualifié non autorisé,
- montage et remplacement de pièces de rechange n'étant pas des pièces d'origine,
- utilisation non conforme,
- pannes de l'installation électrique en cas de non-respect des prescriptions électriques et des dispositions VDE 0100, DIN 57113 / VDE 0113.

**Il est recommandé de lire les instructions de service dans leur intégralité avant le montage et la mise en route.**

Ces instructions de service ont pour but de faciliter l'initiation à la machine et l'utilisation des possibilités d'application conformes.

Les instructions de service contiennent d'importantes consignes pour un travail fiable, compétent et rentable avec la machine. Elles indiquent comment éviter des dangers et des frais inutiles pour des réparations, comment réduire les temps d'arrêt et comment augmenter la fiabilité et la durée de vie de la machine.

En plus des consignes de sécurité figurant dans ces instructions de service, il faut obligatoirement respecter les prescriptions en vigueur dans le pays respectif pour l'exploitation de la machine.

Les instructions de service, insérées dans un sachet plastique pour les protéger contre la saleté et l'humidité, doivent être gardées près de la machine. Elles doivent être lues par toute personne opératrice avant de commencer à travailler et elles doivent être minutieusement respectées. Seules des personnes ayant été instruites sur l'utilisation de la machine et informées des dangers possibles ont le droit de travailler sur la machine. Il faut respecter l'âge minimum.

Les règles techniques valables en général pour l'exploitation de machines de traitement de bois doivent être respectées en plus des consignes de sécurité figurant dans ces instructions de service et des prescriptions particulières de votre pays.

## Conseils généraux

- Après le déballage, contrôler toutes les pièces pour constater d'éventuelles avaries de transport. En cas de réclamations, contacter immédiatement le sous-traitant.
- D'éventuelles réclamations ultérieures ne sont pas reconnues.
- Contrôler l'intégralité de la livraison.
- S'initier à la machine à l'aide des instructions de service avant de l'utiliser.
- Utiliser uniquement des pièces d'origine pour les accessoires ainsi que pour les pièces d'usure et de rechange. Les pièces de rechange sont disponibles auprès de votre

commerçant spécialisé.

- Pour passer des commandes, indiquer nos numéros d'article ainsi que le type et l'année de construction de la machine

## Consignes de sécurité

- Transmettre les consignes de sécurité à toutes personnes travaillant sur la machine.
- Respecter toutes les consignes de sécurité et de danger figurant sur la machine.
- Maintenir toutes les consignes de sécurité et toutes les indications de danger figurant sur la machine dans un état lisible et dans leur intégralité.
- Vérifier les conduites de branchement au secteur. Ne pas utiliser de fils défectueux.
- Veiller à ce que la machine soit placée sur un sol plat et stable.
- Protéger la machine contre l'humidité.
- Ne pas laisser les enfants s'approcher de la machine raccordée au secteur.
- La personne opératrice doit avoir au moins 18 ans
- Des apprentis doivent avoir au moins 16 ans, ils doivent toutefois toujours travailler sous surveillance sur la machine.
- Seules des personnes qualifiées ont le droit d'effectuer des travaux d'installation, de réparation et de maintenance sur l'installation électrique.
- Tenir compte du sens de rotation du moteur – voir Branchement électrique.
- Toujours mettre la machine hors circuit avant d'éliminer des erreurs. Débrancher la fiche secteur.
- Toute personne n'étant pas familiarisée avec la machine n'a pas le droit de l'utiliser.
- La fiche de secteur doit toujours être débranchée pour effectuer des travaux de maintenance, pour remplacer le sac, le filtre ou un flexible.
- Seuls des appareils spéciaux, à protection antidéflagrante, doivent être exploités dans des locaux à risque d'explosion.
- N'utiliser que des pièces accessoires d'origine scheppach.
- Avant chaque mise en service, toujours contrôler l'appareil pour constater son parfait fonctionnement.
- Ne pas utiliser l'appareil à des températures inférieures à -0 C°. Risque d'endommagement du boîtier.
- Toujours couper le moteur avant de quitter le poste de travail. Débrancher la fiche secteur.
- Toujours couper toute alimentation en énergie externe de la machine, même pour ne déplacer que légèrement la machine ! Avant la remise en route de la machine, la rebrancher correctement au secteur !

## Utilisation conforme

**La machine est conforme à la directive machines CEE en vigueur.**

- La machine est construite selon l'état actuel de la technique et conformément aux réglementations en matière de sécurité. Leur utilisation risque toutefois de présenter des risques pour la santé et la vie de l'utilisateur ou de tierces personnes, respectivement d'endommager la machine ou d'autres bien matériels.
- Utiliser la machine uniquement dans un parfait état

technique, conformément aux dispositions, en ayant conscience des dangers et de la sécurité et en respectant les instructions de service ! Eliminer (faire éliminer) immédiatement d'éventuelles erreurs, et surtout celles portant atteinte à la sécurité !

- L'installation d'aspiration est destinée à l'aspiration de copeaux de bois (pas adéquate pour l'aspiration de poussières).
- Il est interdit de l'utiliser pour l'aspiration de poussières de bois et de copeaux de bois dans le secteur industriel.
- Vérifier régulièrement si le filtre est endommagé. Des filtres éventuellement endommagés doivent être remplacés ! Contrôler régulièrement l'étanchéité du boîtier ainsi que les joints pour les filtres et les sacs à copeaux.
- En cas d'application des buses de nettoyage, ne jamais aspirer de corps étranger tels que par exemple des vis, des clous, des pièces en bois ou en matière plastique.
- La machine ne doit être utilisée qu'avec des pièces et des accessoires d'origine du fabricant.
- Il est interdit de l'utiliser pour l'aspiration de poussières de bois et de copeaux de bois dans le secteur industriel. Cette remarque est uniquement valable pour l'Allemagne.
- Uniquement appropriée pour la collecte de copeaux (pas de poussières).
- Toute utilisation autre que celle spécifiée est considérée être non conforme. Le fabricant ne peut être tenu responsable pour d'éventuels dommages résultant d'une telle utilisation ; seul l'exploitant en est responsable.
- Les consignes de sécurité, ainsi que les prescriptions pour le travail et la maintenance, fournies par le fabricant doivent être respectées à même titre que les dimensions indiquées dans les caractéristiques techniques.
- Les consignes correspondantes pour la prévention des accidents et les autres réglementations généralement reconnues doivent être respectées.
- Seules des personnes ayant été initiées et informées sur les dangers possibles ont le droit de manier, d'entretenir ou de réparer la machine. Des modifications sur la machine effectuées sans autorisation entraînent une exclusion de la responsabilité du fabricant pour tous dangers en résultant éventuellement.
- La machine doit uniquement être exploitée avec des pièces d'origine du fabricant.

## Etendue de la livraison

Installation d'aspiration woova 2.0  
Sac filtrant  
Jeu de mise à la terre

Flexible d'aspiration $\varnothing$	100 mm
Extrémité de flexible $\varnothing$	100 mm
Mode d'emploi	

## Risques résiduels

**La machine est construite selon l'état actuel de la technique et conformément aux réglementations reconnues en matière de sécurité. Le travail avec la machine peut toutefois présenter des risques résiduels.**

- Les poussières de bois ou les copeaux de bois présentent des risques pour la santé. Il faut obligatoirement porter des équipements de protection personnelle, tels qu'une protection des yeux et un masque anti-poussières.
- Une aspiration de poussières est éventuellement possible lors de la fermeture et du remplacement du sac

collecteur de poussières. Si les consignes pour l'élimination indiquées dans les instructions de service ne sont pas respectées (par exemple utilisation de masques anti-poussières P2), les utilisateurs risquent d'aspirer de la poussière.

- Le bruit présente des risques pour la santé. Le niveau sonore admissible est dépassé lors du travail avec la machine. Il faut obligatoirement porter des équipements de protection personnelle, tels qu'une protection acoustique.
- Dangers présentés par le courant suite à une utilisation de lignes de branchement électrique inadéquates.
- Des risques résiduels non apparents sont toutefois encore possibles malgré toutes les mesures prises.
- Il est possible de réduire les risques résiduels en respectant les 'consignes de sécurité' et 'l'utilisation conforme' ainsi que les instructions de service.

## Caractéristiques techniques

### Encadrements :

Longueur totale mm	656
Largeur totale mm	490
Hauteur totale mm	1850
Hauteur totale avec cartouche filtrante mm	1850
Raccord d'aspiration $\varnothing$ en mm	100
Flexible $\varnothing$ mm	100
Longueur de flexible mm	2000
Roue $\varnothing$ mm	75
Poids approx. kg	24,4

### Puissance :

Débit d'air m <sup>3</sup> /h	800
Différence de pression Pa	1000
Surface filtrante du sac m <sup>2</sup>	1,00
Surface filtrante de la cartouche m <sup>2</sup>	5,00
Quantité remplissage sac à copeaux, litres	80

### Entraînement :

Moteur électrique 230 V/50 Hz	
Consommation de courant P1	0,40 kW
Puissance utile P2	0,30 kW
Régime du moteur t/min	2780

### Coefficient d'émissivité au poste de travail :

Bruit en marche à vide dB(A)	75
Bruit en fonctionnement dB (A)	75

## Montage

Pour des raisons d'emballage, la machine n'est pas entièrement montée.

### Outils de montage

ne font pas partie de l'étendue de livraison  
1 clé à fourche SW 10  
2 clé à fourche SW 13  
1 clé mâle coudée SW 8  
1 tournevis

### Montage du bâti, fig. 1

Essieu et roues  
2 rondelles d'arrêt  
• Glisser les roues sur l'essieu de roue et fixer le capuchon protecteur sur l'essieu de roue au moyen de la douille de montage et d'un marteau.

### Fig. 2

Visser le boîtier sur le bâti

4 vis hexagonales M8 x 12  
4 rondelles à dents A 8,2  
Insérer l'étrier de support en haut.

#### Flexible d'aspiration

Poser les colliers de serrage sur les extrémités de flexible.  
Enficher le raccord pour tuyau flexible et serrer le collier de serrage. Fixer le flexible d'aspiration sur la tubulure du boîtier avec collier de serrage.

#### Sac filtrant, fig. 3

- Poser la bande de fermeture Ø 279 mm sur le boîtier.
- Glisser le sac filtrant au-dessus du bord de boîtier et le fixer au moyen de la bande de fermeture.

#### Sac à copeaux, fig. 4

- Ouvrir la bride de serrage.
- Tirer le sac à copeaux au-dessus de l'orifice d'éjection, plier le sac à copeaux à hauteur de la garniture de fixation et fermer la bride de serrage.
- Poser la bande de fermeture Ø 370 mm autour et la serrer.

#### Mise en route

Observer les consignes de sécurité avant la mise en route. Les données indiquées sur la plaque signalétique du moteur (volts et hertz) doivent concorder avec la tension et la fréquence du secteur.

L'installation d'aspiration woova 2.0 est prête au fonctionnement après l'avoir raccordée au réseau.

## Branchement Electrique

Seul un électricien spécialisé a le droit de brancher et de réparer l'équipement électrique.

Le moteur électrique installé est raccordé de façon à être prêt au fonctionnement. Le branchement correspond aux prescriptions correspondantes VDE et DIN.

Le branchement au secteur effectué par le client ainsi que la rallonge utilisée doivent correspondre à ces prescriptions.

#### Importantes consignes

Lignes de branchement électrique défectueuses

L'isolement des lignes de branchement électrique est souvent endommagé.

Des causes possibles sont :

- Empreintes lorsque les lignes de branchement sont conduites à travers des fentes de fenêtre ou de porte.
- Plis suite à une fixation ou une conduite inadéquate de la ligne de branchement.
- Coupures suite à l'écrasement de la ligne de branchement.
- Dommages d'isolement suite à un arrachement pour sortir la ligne de branchement de la prise de courant murale.
- Fissures suite au vieillissement de l'isolation.

**Il est interdit d'utiliser de telles lignes de branchement électrique endommagées et elles présentent des dangers de mort vu leur isolement défectueux.**

Contrôler régulièrement les lignes de branchement électrique pour constater si elles sont endommagées. Avant d'effectuer le contrôle, veiller à ce que la ligne de branchement ne soit plus sous circuit.

Les lignes de branchement électrique doivent correspondre aux prescriptions correspondantes VDE et DIN. Utiliser uniquement des lignes de branchement électrique avec la caractérisation H07-RN.

Une inscription du type sur la ligne de branchement est obligatoire.

#### Moteur à courant alternatif

- La tension de secteur doit être de 230 volts / 50 Hz.
- D'éventuelles rallonges doivent avoir une section minimale de 1,0 mm<sup>2</sup>.
- Le branchement au secteur est protégé par fusible de 16 A à action retardée.

Pour toutes questions supplémentaires, indiquer les données suivantes :

- Fabricant du moteur
- Type de courant du moteur
- Données figurant sur la plaque signalétique de la machine
- Données figurant sur la plaque signalétique de l'interrupteur

Si le moteur doit être renvoyé, il faut toujours envoyer l'unité d'entraînement complète avec l'interrupteur.

## Maintenance

Interrompre le fonctionnement du moteur et débrancher le connecteur du câble d'alimentation de la prise de réseau pour exécuter tous les travaux de nettoyage et d'entretien.

- Seules des personnes qualifiées ont le droit d'effectuer des travaux d'installation, de réparation et de maintenance sur l'installation électrique.
- Pour garantir une puissance d'aspiration constante, il faut de temps en temps secouer le sac filtrant. Il suffit autrement de taper plusieurs fois de la main sur le sac filtrant.
- Le sac à copeaux doit être remplacé au plus tard lorsque les copeaux figurent à env. 10 cm du bord de boîtier.

## Accessoires spéciaux

Sac filtrant U/S/G	N° d'art. 7508 0010
Cartouche filtrante U/S/G	N° d'art. 7500 6000
Sac à copeaux à utilisation unique, 25 pièces	N° d'art. 7500 1400
Sac à copeaux à utilisation multiple, 20 pièces	N° d'art. 7500 1500
Raccord de rallonge	N° d'art. 7500 3300

## Declaration CE de conformité

Nous soussignés, **scheppach Fabrikation von Holzbearbeitungsmaschinen GmbH**, déclarons par la présente que la machine mentionnée ci-après, en vertu de sa conception et de sa construction, ainsi que le type commerciale par notre société, sont conformes aux normes en vigueur exigées en matière de sûreté et de santé, et correspondent aux lignes directrices de la CE mentionnées ci-après. En cas d'une modification de la machine non autorisée par notre société, cette déclaration devient invalide.

Description de la machine  
**Installation d'aspiration**

Type de machine:  
**woova 2.0**

Lignes directrices CE en vigueur:  
**Directive CE sur les machines 2006/42/EG,  
Directive CE sur la sous-tension 2006/95/EWG,  
Directive CE-EMV 2004/108/EWG.**

Normes harmonisées utilisées, notamment:  
**EN 292-1, EN 292-2, EN 294, EN 349, EN 418, EN 1088, EN 60204-1, EN 55014, EN 55104, EN 60555-2, EN 60555-3**

Normes et spécifications techniques nationales qui ont été utilisées, notamment:  
**UW 3.1, UW 3.9, VDE 0530-1/11.72**

Date:  
**Ichenhausen, 07. 01.1997**



Signature:  
**i. v. Reinhold Bauer**



**i.V. Gerhard Bucher**

## Costruttore

### Scheppach

Fabrikation von Holzbearbeitungsmaschinen GmbH  
Günzburger Straße 69, D-89335 Ichenhausen

## Egregio cliente,

Le auguriamo buon divertimento e successo nel lavoro con il suo nuovo apparecchio scheppach.

**NOTA:** Il produttore di questo apparecchio non assume responsabilità, secondo la relativa legge vigente, per danni all'apparecchio o da esso provocati, nei seguenti casi:

- trattamento improprio;
- inosservanza delle istruzioni d'uso;
- riparature effettuate da terze persone specializzate non autorizzate;
- montaggio o cambio di „pezzi di ricambio non originali scheppach“;
- utilizzo „non conforme alle prescrizioni“;
- messa fuori uso dell'impianto elettrico, a causa dell'inosservanza delle relative norme e delle prescrizioni VDE (Associazione elettrotecnica tedesca) 0100, DIN 57113 / VDE 0113.

**Raccomandiamo** di leggere attentamente tutto il testo delle istruzioni per l'uso prima del montaggio e della messa in funzione.

Queste istruzioni per l'uso dovrebbero aiutarVi a conoscere la Vostra macchina e a sfruttare le varie possibilità d'impiego in modo conforme a tali istruzioni.

Queste istruzioni per l'uso contengono preziose indicazioni su come la macchina può essere impiegata in modo sicuro, corretto e con parsimonia, su come evitare pericoli, risparmiare spese di riparazione, diminuire i tempi d'inattività dovuti a guasti e su come aumentare l'affidabilità e la durata della macchina.

Oltre alle norme di sicurezza contenute in queste istruzioni per l'uso, durante il funzionamento della macchina bisogna assolutamente attenersi alle Norme in vigore nel paese in cui viene impiegata la macchina.

Le istruzioni per l'uso devono sempre trovarsi nei pressi della macchina. Bisogna metterle in una copertina plastica per proteggerle da sporcizia e umidità. La persona di servizio alla macchina deve leggere tali istruzioni prima di iniziare i lavori e deve assolutamente attenersi a quanto contenutovi. La macchina deve essere impiegata solo da persone istruite sul relativo funzionamento e a conoscenza dei pericoli che ne possono derivare. Inoltre bisogna attenersi all'età minima richiesta per la lavorazione con tali macchine.

Oltre alle norme di sicurezza contenute in queste istruzioni e alle norme particolari in vigore nel Vostro paese, durante l'impiego della macchina bisogna attenersi ai regolamenti tecnici generalmente riconosciuti per l'impiego di macchine per la lavorazione del legno

## Avvertenze generali

- Dopo avere tolto la merce dall'imballaggio, controllare in tutti i pezzi eventuali danni dovuti al trasporto. In caso di reclami bisogna informarne immediatamente il trasportatore.
- Non possiamo accettare reclami presentati in seguito.
- Verificare che la spedizione sia completa.
- Prima dell'impiego, prendere confidenza con l'apparecchio studiando le istruzioni per l'uso.

- Per accessori, ricambi e pezzi soggetti ad usura, impiegare solo pezzi originali scheppach. Le parti di ricambio sono disponibili presso il Vostro rivenditore specializzato scheppach.
- Indicare nelle ordinazioni il nostro numero dell'articolo, nonché tipo e anno di costruzione dell'apparecchio.

## Cenni per la sicurezza

- Distribuire le istruzioni per l'uso a tutte le persone che lavorano con la macchina.
- Attenersi a tutte le segnalazioni di sicurezza e di pericolo affisse sulla macchina ossia sull'impianto.
- Provvedere affinché tutte le segnalazioni di sicurezza e di pericolo affisse sulla macchina ossia sull'impianto si mantengano sempre in condizioni leggibili.
- Controllare i cavi di allacciamento alla rete. Non utilizzare cavi difettosi.
- Fare attenzione che durante il montaggio la piallatrice poggi saldamente su un suolo saldo.
- Proteggere la macchina dall'umidità.
- Mantenere lontani i bambini dalla macchina allacciata alla rete.
- La persona di servizio alla macchina deve avere almeno 18 anni. Gli apprendisti devono avere almeno 16 anni e possono lavorare alla macchina solo sotto sorveglianza.
- Allacciamenti e riparazioni delle apparecchiature elettriche possono essere fatti solo da un elettricista specializzato.
- Fare attenzione al senso di rotazione del motore (vedi „Allacciamento elettrico“).
- Spegner il motore prima di procedere all'eliminazione di guasti. Estrarre la spina.
- La macchina deve essere utilizzata solo da persone che ne conoscono il funzionamento e i relativi pericoli.
- Prima di eseguire i lavori di manutenzione e di ricambio del sacchetto, del filtro e del tubo flessibile, estrarre la spina dalla presa di corrente.
- Negli ambienti con un pericolo d'esplosioni devono essere utilizzati solo speciali „apparecchi in esecuzione antideflagrante“.
- Usare solo accessori originali scheppach.
- Prima di mettere in funzione l'apparecchio, controllare sempre che sia in grado di funzionare perfettamente.
- Non utilizzare l'apparecchio con temperature inferiori a 0 °C. Pericolo di danni all'alloggiamento.
- Spegner il motore quando si lascia il posto di lavoro. Estrarre la spina di rete.
- Staccare la macchina o l'impianto da qualsiasi fonte d'energia esterna prima di procedere a un qualsiasi spostamento, pur minimo. Allacciare la macchina nuovamente alle rete prima di riprendere il funzionamento.

## Utilizzo secondo le norme

**Marchio con test CE in conformità alle nonnative CE per i macchinari ed alle norme relative ad ogni macchine.**

- La macchina ossia l'impianto sono costruiti secondo l'attuale livello tecnico e le regole di sicurezza tecnica riconosciute. Ciononostante possono verificarsi, durante l'uso, pericoli mortali per l'utente e terzi e possono evolversi guasti alla macchina e ad altri beni materiali.
- Usare la macchina ossia l'impianto soltanto a condizioni tecnicamente ineccepibili e conformi alla sua destinazione.

zione, con l'osservanza delle norme di sicurezza e della prevenzione antinfortunistica, attenendosi alle disposizioni del libretto d'uso e manutenzione. Eliminare (far eliminare) immediatamente quei guasti che potrebbero pregiudicare la sicurezza.

- L'impianto di aspirazione è concepito solo per aspirare trucioli di legno (non per la polvere).
- Controllare regolarmente l'integrità dei filtri. Sostituire i filtri danneggiati!  
Esaminare regolarmente la tenuta del corpo, le guarnizioni del filtro e del sacco di raccolta.
- Quando viene impiegato l'ugello di pulizia non devono essere aspirati corpi estranei come per es. viti, chiodi, oggetti di materiale plastico o pezzi di legno.
- L'esercizio della macchina è consentito solo con parti e ricambi originali del produttore.
- L'impianto di aspirazione woova 2.0 è costruito esclusivamente per l'aspirazione di trucioli di legno e di segatura e deve essere utilizzato solo insieme a macchine per la lavorazione del legno.
- Durante l'aspirazione del pavimento dell'officina non deve essere aspirato nessun pezzo di legno o di metallo.
- Il produttore non risponde di danni provocati da un uso non conforme alle norme; ogni rischio a carico dell'utente.
- E' necessario attenersi alle indicazioni di sicurezza, lavorazione e manutenzione del produttore così come alle misure indicate nei dati tecnici.
- E' necessario rispettare le relative norme antinfortunistiche e le altre regole tecniche di sicurezza generalmente riconosciute.
- La macchina deve essere utilizzata, curata o riparata solo da persone con precedente esperienza e a conoscenza dei relativi pericoli. Il produttore non risponde di danni derivati da modifiche apportate arbitrariamente alla macchina.
- La macchina deve essere utilizzata solo con accessori originali del produttore.

## Quantità di consegna

Impianto di aspirazione woova 2.0

Sacchetto del filtro

Cavi per la messa a terra

Per le macchine più vecchie, l'assortimento di cavi per la messa a terra deve essere ordinato separatamente: Art. nr. 7503 0024.

Flessibile d'aspirazione Ø100 mm

Estremità del tubo flessibile Ø 100 mm

Istruzioni per l'uso

## Rischi residui

La macchina è costruita in base allo stato attuale della tecnica e delle regole tecniche di sicurezza. Singoli rischi residui durante il lavoro non possono, nonostante, essere esclusi.

- Pericoli per la salute derivanti dalla polvere o dai trucioli di legno. Indossare assolutamente un equipaggiamento di protezione personale, come occhiali e mascherine antipolvere.
- Nella chiusura e nella sostituzione del sacchetto di raccolta, sarà possibile l'inspirazione di polveri. In caso di non osservanza delle indicazioni relative allo smaltimento di cui alle istruzioni per l'uso (ad es. l'impiego delle mascherine protettive P2), si potrà verificare l'inspirazione di polveri.

- Pericoli per la salute dovuti al rumore. Durante il lavoro viene superato il livello acustico consentito. Indossare assolutamente un equipaggiamento di protezione personale, come cuffie di protezione.
- Pericoli legati alla corrente elettrica in caso di impiego di cavi di collegamenti elettrici non per fettamente funzionanti.
- Inoltre possono sussistere, nonostante tutte le precauzioni, rischi residui non palesi.
- Rischi residui possono essere ridotti al minimo se vengono osservati: le "note di sicurezza", "l'impiego conforme alle norme" e le istruzioni sull'uso al completo.

## Dati tecnici

### Dimensioni:

Lunghezza totale mm	656
Larghezza totale mm	490
Altezza totale mm	1850
Altezza tot. con cartuccia del filtro mm	1850
Manicotto d'aspirazione, Ø d'attacco mm	100
Diametro del tubo flessibile mm	100
Lunghezza del tubo flessibile mm	2000
Diametro della ruota mm	75
Peso ca. kg	24,4

### Potenza:

Potenza d'aria m <sup>3</sup> /h	800
Differenza di pressione Pa	1000
Superficie del sacchetto del filtro m <sup>2</sup>	1,00
Superficie della cartuccia del filtro m <sup>2</sup>	5,00
Capienza del sacchetto raccogli trucioli l	80

### Azionamento:

Motore monofase

Potenza assorbita Veda le indicazione nominale P1 kW 0,4 sulla targhetta del Potenza erogata P2 kW 0,3 motore.

Regime del motor 1/min 2780

Valore di emissione riferito al posto

di lavoro rumore di corsa a vuoto dB (A) 75

rumore di lavorazione dB (A) 75

## Montaggio

La woova 2.0 non è completamente montata per ragioni dovute alla tecnica d'imbballaggio.

### Utensili per il montaggio

non compresi nella quantità di consegna

1 chiave fissacon apertura 10

2 chiavi fissecon apertura 13

1 chiave esagona con apertura 81 caccia vite

### Montaggio telaio, Fig. 1

Asse e ruote

2 rosette di sicurezza

- Inserire le ruote nell'asse, collocare la coppa di sicurezza sopra all'asse e assestata per mezzo del manicotto e del martello.

### Fig. 2

Avvitare l'alloggiamento con il telaio 4 viti a testa esagonale M 8 x 12

4 rosette elastiche a ventaglio A 8,2

Inserire la staffa di sostegno nella parte superiore.

### Tubo flessibile d'aspirazione

Colocare le apposite fascette intorno alle estremità del tubo flessibile.

Inserire l'innesto per il tubo flessibile e stringere le fascette. Bloccare il tubo flessibile d'aspirazione sul manicotto dell'alloggiamento mediante l'apposita fascetta

### Sacchetto del filtro Fig. 3

- Collocare il nastro di bloccaggio ( $\varnothing$  279 mm) sull'alloggiamento.
- Inserire il sacchetto del filtro sul collare della cassa d'alloggiamento e fissarlo con il nastro di bloccaggio. Sacchetto raccogli-trucioli

### Fig. 4

- Aprire la linguetta di fissaggio.
- Sollevare il sacchetto oltre l'apertura d'espulsione, piegarlo intorno al dispositivo di bloccaggio, quindi richiudere la linguetta.
- Collocarvi sopra il nastro di bloccaggio ( $\varnothing$  370 mm) e serrarlo.

### Messa in funzione

Prima di mettere in funzione l'apparecchio, leggere attentamente le note per la sicurezza.

La tensione e la frequenza di rete devono corrispondere a quelle indicate sulla targhetta del motore (Volt/Hertz). Dopo avere effettuato l'allacciamento alla rete, l'impianto di aspirazione woova 2.0 è pronto per l'uso.

## Allacciamento elettrico

Allacciamenti e riparazioni delle apparecchiature elettriche possono essere fatti solo da un elettricista specializzato.

Il motore elettrico installato è collegato già pronto per l'uso.

L'allacciamento alla rete eseguito dal cliente e il cavo di prolunga utilizzato devono corrispondere alle norme vigenti.

### Avvertenze importanti

Cavi di allacciamento elettrico deteriorati

Spesso i cavi di allacciamento elettrico presentano danni all'isolamento.

Le cause sono:

- Schiacciature, laddove i cavi di allacciamento vengono fatti passare per interstizi di porte e finestre.
- Piegature in seguito a fissaggio o condutture del cavo di allacciamento eseguiti in modo non appropriato.
- Tagli provocati dal passaggio di veicoli sopra il cavo di allacciamento.
- Danni all'isolamento dovuti all'estrazione dalle prese a muro.
- Crepe da invecchiamento dell'isolamento.

**Cavi di allacciamento elettrico che presentano tali guasti non devono essere usati, ed a causa dell'isolamento danneggiato sono pericolosissimi.**

Verificare periodicamente lo stato dei cavi di allacciamento elettrico. Assicurarsi, per la verifica, che il cavo di allacciamento non sia collegato a rete. I cavi di allacciamento elettrico devono rispondere alle norme vigenti nel vostro paese.

### Motore monofase

- La tensione di rete deve corrispondere alle indicazioni sulla targhetta d'identificazione del motore.
- I cavi di prolunga devono avere una sezione minima di 1,0 mm<sup>2</sup>.
- L'allacciamento alla rete ha un'apote

zioni 16A ad azione ritardata.

In caso di domande si prega di indicare i dati seguenti:

- fabbricante del motore,
- tipo di corrente del motore,
- dati sulla targhetta d'identificazione del motore,
- dati sulla targhetta d'identificazione dell'interruttore.

In caso di spedizione di ritorno del motore inviare sempre il gruppo motore completo con interruttore. Manutenzione Prima di eseguire lavori di manutenzione e di pulizia, spegnere il motore ed estrarre la spina dalla presa di corrente.

- Allacciamenti e riparazioni delle apparecchiature elettriche possono essere fatti solo da un elettricista specializzato.
- Al fine di mantenere invariata la potenza d'aspirazione, di tanto in tanto bisogna scuotere vigorosamente il sacchetto del filtro. Durante il normale utilizzo si consiglia di battere ripetutamente il sacchetto con la mano.
- Il sacchetto raccogli-trucioli deve essere sostituito quando i trucioli si sono accumulati fino a circa 10 cm. al disotto del collare dell'alloggiamento.

## Accessori speciali

Sacchetto del filtro	7500 1010
Cartuccia del filtro	7500 6000
Sacchetti raccogli-trucioli a perdere (25 pezzi)	7500 1400
Sacchetti raccogli-trucioli riutilizzabili (20 pezzi)	7500 1500
Innesto per la prolunga	7500 3300

## Dichiarazione CE di conformità

Noi, **scheppach Fabrikation von Holzbearbeitungsmaschinen GmbH**, dichiariamo con la presente che la macchina di seguito risponde, per concezione e costruzione, e per modello da noi messo in circolazione, ai requisiti di sicurezza per cose e persone delle Normative Comunitarie di seguito.

la presente dichiarazione perde di validità nel caso di modifiche apportate alla macchina senza nostro consenso

Denominazione della macchina:

**Impianto di aspirazione**

Tipo macchina

**woova 2.0**

Relative Normative Comunitarie:

**Direttive CE per le macchine 2006/42/EG,**

**Direttive CE per la bassa tensione 2006/95/EWG,**

**Direttive CE CEM (compatibilità elettromagnetica) 2004/108/EWG.**

Norme armonizzate applicate in particolare:

**EN 292-1, EN 292-2, EN 294; EN 418, EN 1088, EN 60204-1, EN 55014, EN 55104, EN 60555-2, EN 60555-3 EN 60555-3**

Nonne e specificazioni tecniche nazionali applicate in particolare:

**UW 3.1, UW 3.9, VDE0530-1/11.72**

Date:

**Ichenhausen, 07. 01.1997**

*R. Bauer*

Firma:

**i.V. Reinhold Bauer**

*G. Bucher*

**i.V. Gerhard Bucher**

**Fabrikant:**

Scheppach  
Fabrikation von Holzbearbeitungsmaschinen GmbH  
Günzburger Straße 69  
D-89335 Ichenhausen

**Geachte klant,**

Wij wensen U veel plezier en succes bij het werken met het nieuwe apparaat van Scheppach.

**WENK:**

De fabrikant van dit apparaat stelt zich volgens de geldende wet op de produktaansprakelijkheid niet aansprakelijk voor door dit en aan dit apparaat ontstane schade bij:

- ondeskundige behandeling.
- het niet in acht nemen van de gebruiksaanwijzing.
- reparaties door derden, niet geautoriseerde vakmensen.
- inbouwen en vervangen van „niet originele reserveonderdelen“.
- gebruik dat niet „aan de voorschriften voldoet“.
- het uitvallen van de elektrische installatie, bij het niet in acht nemen van de elektrische voorschriften en VDE-bepalingen 0100, DIN 57113 / VDE 0113.

**Ons advies luidt:****Voor de montage en de ingebruikname eerst de gehele tekst van de gebruiksaanwijzing doorlezen.**

Deze gebruiksaanwijzing dient ertoe om het u te vergemakkelijken, om uw machine te leren kennen en de reglementaire gebruiksmogelijkheden te benutten.

De gebruiksaanwijzing bevat belangrijke wenken over hoe u met de machine veilig, deskundig en economisch werkt en hoe u gevaren vermijdt, reparatiekosten spaart, uitvalstijden vermindert en de betrouwbaarheid en levensduur van de machine verhoogt.

Behalve de veiligheidsbepalingen in deze gebruiksaanwijzing moet u bovendien beslist de voor het gebruik van de machine geldende voorschriften van uw land in acht nemen.

De gebruiksaanwijzing moet steeds in de buurt van de machine liggen – in een plastic hoes ter bescherming tegen vuil en vochtigheid. Ze moet door al het bedienend personeel voor het begin van het werk gelezen en zorgvuldig opgevolgd worden.

Er mogen alleen maar personen aan de machine werken die in het gebruik van de machine zijn opgeleid en van de daarmee verbonden gevaren op de hoogte zijn gebracht. De vereiste minimumleeftijd moet aangehouden worden.

Naast de in deze gebruiksaanwijzing vermelde veiligheidswenken en de speciale voorschriften van uw land moeten de voor het gebruik van houtbewerkingsmachines algemeen erkende vaktechnische regels in acht worden genomen.

**Algemene opmerkingen**

- Na het uitpakken moet U controleren of alle onderdelen door het transport zonder schade zijn gebleven. Bij opof aanmerkingen meteen de expediteur verwittigen.
- Later gekomen reclamaties kunnen we niet meer aan nemen.
- Controleer of de leverantie volledig is.
- Voor de ingebruikname moet u zich met behulp van de gebruiksaanwijzing vertrouwd maken met het apparaat.
- Bij toebehoren. slijtageof reserveonderdelen alleen originele onderdelen van gebruiken. Reserveonderdelen zijn bij uw Scheppach-speciaalzaak verkrijgbaar.
- Bij bestellingen moet U ons artikelnummer alsmede het type en het bouwjaar van het apparaat aangeven.

**Veiligheidswenken**

- Geeft u deze veiligheidswenken aan alle personen door, die aan de machine werken.
- Alle veiligheids- en gevareninstructies aan de machine naleven!
- Alle veiligheids- en gevaren instructies aan de machine compleet in leesbare toestand houden.
- Aansluitleidingen voor het stroomnet controleren. Geen defecte leidingen gebruiken.
- Let u erop, dat de schaaftank tijdens de aanbouw standvast op de grond staat.
- De machine tegen vocht beschermen.
- Houdt u kinderen uit de buurt van de op het stroomnet aangesloten machine.
- De bedienende persoon moet minstens 18 jaar oud zijn. Personen in opleiding moeten minstens 16 jaar oud zijn, maar mogen alleen onder toezicht aan de machine werken.
- Aansluitingen en reparaties van de elektrische uitrusting mogen alleen door de electrovakman worden doorgevoerd.
- Op de draairichting van de motor letten - zie elektrische aansluiting.
- Voor het verhelpen van storingen de machine uitschakelen. Stekker eruit trekken.
- Personen die niet met de machine vertrouwd zijn, mogen haar niet gebruiken.
- Onderhoudswerkzaamheden, zak, filter en slang vervangen alleen verrichten als de stekker uit het stopcontact getrokken is.
- In ruimten waar explosiegevaar bestaat, mogen alleen speciaal „explosievrije apparaten“ gebruikt worden.
- Alleen originele onderdelen als toebehoor gebruiken.
- Voor elke ingebruikneming het apparaat op juiste functie controleren.
- Apparaat niet bij temperatuur onder 0 °C gebruiken. Gevaar voor beschadiging van het huis.
- Als u de werkplaats verlaat, de motor uitschakelen en de stekker uit het stopcontact trekken.
- Ook in geval van een geringe verplaatsing dient de machine of installatie van elke externe energietoevoer te worden gescheiden! Voor de hernieuwde inbedrijfstelling dient de machine weer correct op het net te worden aangesloten!  
CE geteste machines voldoen aan de geldende EG richtlijnen voor machines, en aan alle richtlijnen voor de desbetreffende machine.
- De machine is volgens de stand van de techniek en de erkende veiligheidstechnische regels gebouwd. Desondanks kan er bij het gebruik ervan gevaar voor lijf en leven van de gebruiker of derden resp. schade aan de machine of aan andere goederen ontstaan.
- De machine uitsluitend in technisch correcte toestand alsmede volgens de bestemming, bewust van de veiligheidsaspecten en gevaren gebruiken met inachtneming van de gebruiksaanwijzing! Vooral storingen, die de veiligheid nadelig kunnen beïnvloeden, dient men onverwijld te (laten) verhelpen!
- De afzuiginstallatie is enkel voor het afzuigen van houten spanen (niet voor stof) bestemd.
- Regelmatig controleren of de filter niet beschadigd is. Beschadigde filters vervangen. Controleer het omhulsel



op lekken en controleer ook regelmatig de dichtingen van de filter en de spanenzak.

- Bij het gebruik van reinigingsproeiers geen vreemde elementen zoals schroeven, nagels, stukjes hout of kunststof opzuigen.
- De machine mag enkel met de originele onderdelen van de fabrikant gebruikt worden.
- De afzuig-inrichting woova 2.0 werd uitsluitend voor het afzuigen van houtspaanders en zaagsel geconstrueerd en mag alleen in verbinding met houtbewerkende machines gebruikt worden.
- Tijdens het zuigen van de vloer van de werkplaats mogen geen hout- of metaaldeeltjes opgezogen worden.
- Elk ander gebruik geldt als niet voorgeschreven gebruik. Voor de daaruit resulterende schade stelt de fabrikant zich niet aansprakelijk. Het risico hiervan draagt de gebruiker zelf.
- De veiligheids-, arbeids- en onderhoudswenken van de fabrikanten de in de technische gegevens opgegeven afmetingen moeten nageleefd worden.
- De betreffende voorschriften ter voorkoming van ongelukken en de overige algemeen erkende veiligheidstechnische regels moeten in acht genomen worden.
- De scheppach-machine mag alleen door personen gebruikt worden, die ermee vertrouwd zijn en die over de gevaren ervan zijn geïnformeerd. Eigenhandige veranderingen aan de machine sluiten de aansprakelijkheid van de fabrikant voor de daaruit resulterende schade uit.
- De machine mag alleen met origineel toebehoren van de fabrikant gebruikt worden.

## Omvang van de levering

Afzuiginstallatie woova 2.0  
Filterzak, Aardingset

Afzuigslang  $\emptyset$  100 mm  
Eindstuk van de slang  $\emptyset$  100 mm  
Gebruiksaanwijzing

## Overige risico's

**De machine is volgens de nieuwste stand van de techniek en de erkende veiligheidstechnische regels gebouwd. Toch kunnen er tijdens het werken nog een enkele risico's optreden.**

- Gevaar voor uw gezondheid door houtstof of houtspaanders. Beslist persoonlijke beschermingsmiddelen zoals oogbescherming en stofmasker dragen.
- Bij het sluiten en wisselen van de stofopvangzak kan stof ingeademd worden. Worden de richtlijnen in de gebruiksaanwijzing voor de berging niet in acht genomen (b.v. gebruik van stofmaskers van het type P2), dan kan een inadmen van het stof tot gevolg hebben.
- Gevaar voor uw gezondheid door lawaai. Tijdens het werken wordt het toegestane geluidsniveau overschreden. Beslist persoonlijke beschermingsmiddelen zoals gehoorbescherming dragen.
- Gevaar voor uw gezondheid door stroom, bij gebruik van aansluitkabels, die niet aan de voorschriften voldoen.
- Verder kunnen er ondanks alle voorzorgsmaatregelen nog niet bekende risico's bestaan.
- Deze overige risico's kunnen geminimaliseerd worden, als de „Veiligheidswenken“ en het „Gebruik volgens de voorschriften“ en de gebruiksaanwijzing in z'n geheel in acht genomen worden.

## Technische gegevens

### Afmetingen:

Totale lengte mm	656
Totale breedte mm	490
Totale hoogte mm	1850
Totale hoogte met filterpatroon mm	1850
Afzuigtussenstuk, aansl. doorsn. mm	100
Doorsnede van de slang mm	100
Lengte van de slang mm	2000
Doorsnede van het wiel mm	75
Gewicht ca. kg	24,4

### Vermogen:

Luchtvermogen m <sup>3</sup> /h	800
Drukverschil Pa	1000
Filterzak-filtervlak m <sup>2</sup>	1,00
Filterpatroon-filtervlak m <sup>2</sup>	5,00
Spaanderzak-inhoud liter	80

### Aandrijving:

Motor Wisselstroom	
Nominale opnamervermogen P1 kW	
gegevens op het typeplaatje	0,40
Arbeidsvermogen P2 kW van de motor	0,30
Motoroerental 1/min	2780

### Emissiewaarden op de werkplaats

Vrijloop-geluid/onbelast dB (A)	75
werkgeluid/belast dB (A)	75

## Montage

Om verpakkingstechnische redenen is uw woova 2.0 niet compleet gemonteerd.

### Montagegereedschap

Behoort niet tot de levering  
1 steeksleutelsleutelgrootte 10  
2 steeksleutelsleutelgrootte 13  
1 stiftsleutelsleutelgrootte 8  
1 schroevendraaier

### Montage onderstel, Fig. 1

As en wielen 2 veiligheidsschijven

- De wielen op de wielas steken en de borgkap met behulp van montagehuis en hamer op de wielas slaan.

### Fig. 2

Huis aan het onderstel vastschroeven  
4 zeskantschroeven M 8 x 12  
4 waaerveerringen A 8,2  
Steun beugel van boven erin steken.

### Afzuigslang

De slang klemmen op de uiteinden van de slang zetten. De koppeling van de slang erin steken en de slang klem vastdraaien. De afzuigslang op het tussenstuk van het huis met slang klem vastklemmen.

### Filterzak, Fig. 3

- Sluitband (Zj 279 mm om het huis leggen).
- De filterzak over de rand van het huis schuiven en met sluitband vastklemmen.

### Spaanderzak, Fig. 4

- Klemstrip openen.
- Spaanderzak over de uitwerpopening trekken, bij het klemgedeelte de spaanderzak vouwen en de klemstrip sluiten.
- Sluitband (Zj 370 mm erover leggen en vastklemmen).

## Ingebruikneming

Neemt u voor de ingebruikneming de veiligheidsvoorschriften in acht. De gegevens op het motortypeplaatje (volt en hertz) moeten met de netspanning en -frequentie overeenstemmen.

Na aansluiting op het stroomnet is de afzuiginstallatie woova 2.0 klaar voor gebruik.

## Electrische aansluiting

Aansluitingen en reparatie van de elektrische uitrusting mogen alleen door een electro-vakman uitgevoerd worden. De geïnstalleerde electromotor is klaarvoor gebruik aangesloten.

De door de klant gebruikte netaansluiting evenals het gebruikte verlengsnoer moeten aan de voorschriften voldoen.

### Belangrijke wenken

Beschadigde electro-aansluitingskabels

Aan elektrische aansluitingskabels ontstaan vaak isolatieschaden.

Oorzaken zijn:

- Kneuzingen, als de aansluitingskabel door venster- of deurkieren geleid wordt.
- Knikken door onjuiste bevestiging of geleiding van de aansluitingskabel.
- Sneeen door over de aansluitingskabel heen te rijden.
- Isolatieschaden door het uitrukken uit het stopcontact.
- Scheuren door veroudering van de isolatie.

**Zulke beschadigde electro-aansluitingskabels mogen niet gebruikt worden en zijn door de isolatieschaden levensgevaarlijk.**

Electrische aansluitingskabels regelmatig op schaden controleren. Let u er op, dat tijdens het controleren de aansluitingskabel niet op het stroomnet is aangesloten.

Electrische aansluitingskabels moeten aan de voor uw land geldende bepalingen voldoen.

Wisselstroommotor

- De netspanning moet overeenstemmen met de gegevens op het typeaanduidingsplaatje van de motor.
- Verlengsnoeren moeten een minimale doorsnede van 1,0 vierkante millimeter hebben.
- De netaansluiting wordt met 16 A traag gezekeerd.

Bij navragen s.v.p. de volgende gegevens opgeven.

- Motorfabrikant
- Stroomsoort van de motor
- Gegevens van het type-aanduidingsplaatje van de machine
- Gegevens van het type-aanduidingsplaatje van de schakelaar

Bij terugsturen van de motor altijd de complete aandrijvingseenheid met schakelaar opsturen.

## Onderhoud

**Bij alle onderhouds- en reinigingswerkzaamheden de motor uitschakelen en de stekker uit het stopcontact trekken.**

- Aansluitingen en reparaties van de elektrische uitrusting mogen alleen door de electrovakman worden doorgevoerd.
- Voor een gelijkblijvend zuigvermogen de filterzak af en toe krachtig uitschudden. Tussendoor is het voldoende om meermaals met de hand tegen de zak te slaan.
- De spaanderzak moet op z'n laatst vervangen worden,

als de spaanders tot ca. 10 cm van de rand van het huis komen.

## Speciaal toebehoor

Filterzak	7500 1010
Filterpatroon	7500 6000
Wegwerp-spaanderzak 25 stuks	7500 1400
meermaals-spaanderzak 20 stuks	7500 1500
Verlengingskoppeling	7500 3300

## EG-verklaaring van overeenstemming

Hiermede verklaren wij, **scheppach Fabrikation von Holzbearbeitungsmaschinen GmbH**, dat de hierna genoemde machine zowel door haar ontwerp en constructie als in de door ons in de handel gebrachte uitvoering voldoet aan de desbetreffende, fundamentele eisen van de hierna genoemde EG-richtlijnen inzake veiligheid en gezondheid. Blin een niet met ons afgestemde wijziging aan de machine verliest deze verklaring haar geldigheid.

Benaming van de machine:  
**Afzuiginstallatie**

Machinetype:  
**woova 2.0**

Desbetreffende EG-richtlijnen:  
**EG-machinerichtlijn 2006/42/EG,**  
**EG-laagspanningsrichtlijn 2006/95/EWG,**  
**EG-EMV richtlijn 2004/108/EWG.**

Gebruikte geharmoniseerde normen. in het bijzonder:  
**EN 292-1, EN 292-2, EN294; EN 418, EN 1088, EN 60204-1, EN 55014,**  
**EN 55104, EN 60555-2, EN 60555-3 EN 60555-3**

Gebruikte nationale technische normen en specificaties, in het bijzonder:  
**UW 3.1, UW 3.9, VDE0530-1/11.72**

Date:  
**lchenhausen, 07. 01.1997**



Handtekening:  
**i.V. Reinhold Bauer**



**i.V. Gerhard Bucher**

### Producent:

Scheppach  
Fabrikation von Holzbearbeitungsmaschinen GmbH  
Günzburger Straße 69  
D-89335 Ichenhausen

### Kære kunde

Vi ønsker Dem god fornøjelse med arbejdet med Deres nye udsugningsanlæg fra scheppach.

I henhold til gældende lov om produktansvar hæfter producenten af denne maskine ikke for skader, som er opstået på denne maskine eller på grund af denne maskine, såfremt dette skyldes:

- Ukorrekt håndtering
- Manglende overholdelse af betjeningsvejledningen
- Reparationer udført af ikke autoriserede fagfolk
- Indbygning af eller udskiftning med ikke originale reservedele
- Ukorrekt anvendelse
- Svigt af det elektriske system på grund af manglende overholdelse af de elektriske forskrifter og VDE-bestemmelserne 0100, DIN 57113 / VDE 0113.

### Vi anbefaler:

**Læs hele betjeningsvejledningen grundigt igennem før De monterer byggerundsaven og tager den i brug.**

Denne betjeningsvejledning skal gøre det lettere for Dem at lære maskinen bedre at kende og blive bedre til at udnytte dens bestemmelsesmæssige anvendelsesmuligheder. Denne betjeningsvejledning indeholder vigtige anvisninger til, hvordan De kan arbejde sikkert, korrekt og økonomisk med maskinen, hvordan De kan undgå farer, spare reparationsudgifter, reducere stilstandstider pga. driftsforstyrrelser samt øge maskinens pålidelighed og forlænge dens levetid.

Ud over sikkerhedsbestemmelserne i denne betjeningsvejledning er det også meget vigtigt, at De overholder de forskrifter for drift af maskinen, der gælder i Deres land.

Betjeningsvejledningen skal opbevares ved maskinen i et plastikomslag, så den er beskyttet mod snavs og fugt. Alle personer, der skal betjene maskinen skal læse betjeningsvejledningen, inden arbejdet påbegyndes, samt overholde betjeningsvejledningen omhyggeligt. Ved maskinen må der kun arbejde personer, der er instrueret i brugen af maskinen og som er orienteret om de farer, der er forbundet med arbejdet med maskinen. Den krævede minimumalder skal overholdes.

Ud over sikkerhedsanvisningerne i denne betjeningsvejledning og de særlige forskrifter, der gælder i Deres land, skal de alment anerkendte tekniske regler, der gælder for arbejdet med træbearbejdningsmaskiner ligeledes overholdes.

### Generelle anvisninger

- Når De har pakket maskinen ud, bedes De kontrollere alle dele for eventuelle transportskader. Ved evt. reklamationer skal transportfirmaet straks kontaktes.
- Senere reklamationer godkendes ikke.
- Kontrollér, om forsendelsen er komplet.
- Læs betjeningsvejledningen omhyggeligt for at blive fortrolig med maskinen, inden De tager den i brug.

- Brug kun originale dele fra som tilbehør og slid- og reservedele. Reservedele kan De købe hos Deres forhandler.
- Ved bestillinger bedes De oplyse artikelnumre samt maskinens type og byggeår.

### Sikkerhedsanvisninger

- Giv sikkerhedÅmaskinen.
- Overhold alle sikkerheds- og fareanvisninger på maskinen.
- Hold altid alle sikkerheds- og fareanvisninger på maskinen i komplet og læselig stand.
- Kontrollér nettilslutningsledningerne. Brug ikke fejlbehæftede ledninger.
- Sørg for, at maskinen er opstillet lige og stabilt på et fast underlag.
- Beskyt maskinen mod fugt.
- Sørg for, at børn ikke kommer i nærheden af maskinen, når den er sluttet til strømmettet.
- Betjeningspersonen skal være mindst 18 år
- Personer under uddannelse skal være mindst 16 år, men må kun arbejde ved maskinen under opsyn.
- Installationer, reparationer og vedligeholdelsesarbejder af det elektriske system må kun udføres af fagfolk.
- Overhold motorens rotationsretning - se el-tilslutning.
- Sluk for maskinen, inden De afhjælper evt. fejl. Træk netstikket ud.
- Personer, der ikke er fortrolige med maskinen, må ikke betjene den.
- Vedligeholdelsesarbejder samt udskiftning af pose, filter og slange må kun udføres, når netstikket er trukket ud.
- I eksplosionsfarlige rum må der kun anvendes specielle "eksplosions sikre maskiner".
- Brug kun originalt tilbehør fra scheppach.
- Kontrollér, at maskinen fungerer fejlfrit, hver gang inden De tager den i brug.
- Anvend ikke maskinen ved temperaturer under  $-0^{\circ}$  C. Der er risiko for at beskadige kabinettet.
- Sluk motoren, når De forlader arbejdsstedet. Træk netstikket ud.
- Afbryd altid maskinen fra den eksterne strømforsyning, når maskinen skal flyttes - også selvom det kun er et lille stykke! Slut maskinen korrekt til strømmettet, inden den tages i brug igen!

### ⚠ Bestemmelsesmæssig anvendelse

**Maskinen opfylder det gældende EF-maskindirektiv.**

- Maskinen er bygget i overensstemmelse med det tekniske udviklingsniveau og de sikkerhedstekniske regler. Alligevel kan der ved anvendelse af maskinen opstå fare for brugerens eller tredje persons liv og helbred eller beskadigelse af maskinen og andre genstande.
- Maskinen må kun anvendes i teknisk fejlfri tilstand samt bestemmelsesmæssigt korrekt og på en ansvarsfuld måde, hvor driftsvejledningen overholdes! Især fejl, der kan påvirke sikkerheden, skal omgående afhjælpes!
- Udsugningsanlægget er kun beregnet til udsugning af træspåner (ikke til støv).
- Udsugning af træstøv og træspåner indenfor det erhvervsmæssige område er ikke tilladt.
- Kontrollér filteret regelmæssigt med henblik på beskadigelser. Beskadigede filtre skal skiftes ud! Kontrollér filter og spånpose regelmæssigt med henblik på tæthed.
- Ved anvendelse af rengøringsdyser må der ikke opsuges

skruer, søm, plast- eller træstykker.

- Maskinen må kun anvendes med originale dele og originalt tilbehør fra producenten.
- Udsugning af træstøv og træspåner indenfor det erhvervsmæssige område er ikke tilladt. Denne anvisning gælder kun for Tyskland.
- Kun egnet til opsamling af småspåner (ikke støv).
- Enhver anden anvendelse derudover gælder som ukorrekt. Producenten hæfter ikke for skader, der måtte opstå som resultat heraf. Der er brugeren alene, der bærer ansvar herfor.
- Producentens sikkerheds-, arbejds- og vedligeholdelsesforskrifter samt dimensionerne i de tekniske specifikationer skal overholdes.
- De gældende ulykkesforebyggende forskrifter og øvrige alment anerkendte sikkerhedstekniske regler skal overholdes.
- Scheppach-maskinen må kun anvendes, vedligeholdes og repareres af personer, som er fortrolige hermed, og som er informeret om de dermed forbundne farer. Ved egenhændige ændringer af maskinen bortfalder producentens ansvar for skader, som følger af disse ændringer.
- Scheppach-maskinen må kun anvendes med originalt tilbehør fra producenten.

## Leveringsomfang

Udsugningsanlæg woova 2.0  
Filterpose  
Jordsæt

Udsugningsslange  $\varnothing$  100 mm  
Slangeendestykke  $\varnothing$  100 mm  
Betjeningsvejledning

## Restrisici

Maskinen er bygget i overensstemmelse med det tekniske udviklingsniveau og de anerkendte sikkerhedstekniske regler. Alligevel kan der under arbejdet forekomme enkelte restrisici.

- Sundhedsfare på grund af træstøv og træspåner. Der skal bæres personligt sikkerhedsudstyr i form af øjenværn og støvmaske.
- Under lukning og udskiftning af støvposen er der risiko for indånding af støv. Hvis anvisningerne i betjeningsvejledningen vedrørende bortskaffelse ikke overholdes (f.eks. anvendelse af støvmaske P2), kan det resultere i indånding af støv.
- Sundhedsfare på grund af støj. Under arbejdet overskrides det tilladte støjniveau. Der skal bæres personligt sikkerhedsudstyr i form af høreværn.
- Fare på grund af strøm, såfremt der anvendes ukorrekte el-tilslutningsledninger.
- Derudover kan der på trods af alle trufne foranstaltninger forekomme ikke umiddelbart synlige restrisici.
- Restrisici kan minimeres ved at overholde afsnittene "Sikkerhedsanvisninger" og "Bestemmelsesmæssige anvendelse" samt betjeningsvejledningen som helhed.

## Tekniske specifikationer

### Mål:

Total længde mm	656
Total bredde mm	490
Total højde mm	1850
Total højde med filterpatron mm	1850
Udsugningsstuds, tilslutningsdiameter mm	100
Slangediameter mm	100
Slangelængde mm	2000
Hjuldiameter mm	75
Vægt ca. kg	24,4

### Ydelse:

Luftydelse m <sup>3</sup> /h	800
Trykdifference Pa	1000
Filterpose-filterareal m <sup>2</sup>	1,00
Filterpatron-filterareal m <sup>2</sup>	5,00
Spånpose-volumen liter	80

### Drev:

Elektromotor 230 V/50 Hz	
Optaget effekt P1	0,40 kW
Afgivet effekt P2	0,30 kW
Motoromdrejningstal 1/min.	2780

### Arbejdspladsrelateret emissionsværdi:

Tomgangsstøj dB (A)	75
Arbejdsstøj dB (A)	75

## Montering

Af emballeringstekniske årsager er Deres maskine ikke komplet monteret.

### Monteringsværktøj

Ikke indeholdt i leverancen

- 1 gaffelnøgle str. 10
- 2 gaffelnøgler str. 13
- 1 stiftnøgle str. 8
- 1 skruetrækker

### Montering af understel, Fig. 1

- Aksel og hjul
- 2 låseskiver
- Sæt hjulene på hjulakslen og slå låsekappen på hjulakslen ved hjælp af monteringsbøsning og hammer.

### Fig. 2

- Skru kabinettet sammen med understellet
- 4 sekskantskruer M8 x 12
- 4 låseskiver A 8,2
- Sæt støttebjælken i foroven.

### Udsugningsslange

- Læg spændebåndene på slangeenderne.
- Sæt slangekoblingen i og spænd spændebåndet. Klem udsugningsslangen fast på kabinetstudsens ved hjælp af spændebåndet.

### Filterpose, Fig. 3

- Sæt klæbebånd  $\varnothing$  279 mm på kabinettet.
- Træk filterposen hen over kabinetkraven og klem den fast med klæbebåndet.

### Spånpose, fig. 4

- Åbn klemlasken.
- Træk spånposen hen over udkastningsåbningen, fold spånsækken ved klemindsatsen og luk klemlasken.
- Sæt klæbebånd  $\varnothing$  370 mm på og klem fast.

## Ibrugtagning

Læs sikkerhedsanvisningerne inden De tager maskinen i brug. Angivelserne på motorens typeskilt (volt og hertz) skal stemme overens med netspændingen og netfrekvensen.

Når udsugningsanlægget woova 2.0 er sluttet til strømnettet er det klar til brug.

## Elektrisk tilslutning

Tilslutning og reparation af det elektriske udstyr må kun udføres af en elektriker.

Den installerede elektromotor er færdig tilsluttet. Tilslutningen overholder de gældende VDE- og DIN-bestemmelser.

Kundens nettilslutning samt den anvendte forlængerledning skal overholde disse forskrifter.

### Vigtige anvisninger

Defekte el-tilslutningsledninger

Der opstår ofte isoleringsskader på elektriske tilslutningsledninger.

Årsager:

- Klemmesteder, når tilslutningsledninger føres gennem vindues- eller dørspalter.
- Knæksteder på grund af ukorrekt fastgørelse eller føring af tilslutningsledningen.
- Snitsteder på grund af overkørsel af tilslutningsledningen.
- Isoleringsskader på grund af udrivning fra stikkontakten.
- Ridser på grund af ældning af isoleringen.

### Sådanne defekte el-tilslutningsledninger må ikke bruges og er livsfarlige på grund af isoleringsskaderne.

Kontrollér regelmæssigt elektriske tilslutningsledninger for beskadigelse. Sørg for, at tilslutningsledningen ikke er sat til strømnettet, når den kontrolleres.

Elektriske tilslutningsledninger skal overholde de gældende VDE- og DIN-bestemmelser. Brug kun tilslutningsledninger med mærkningen HOI-RN.

Et påtryk af typebetegnelsen på tilslutningskablet er påbudt.

### Vekselstrømmotor

- Netspændingen skal være på 230 volt/50 Hz.
- Forlængerledninger skal have et tværsnit på mindst 1,0 kvadratmillimeter.
- Nettilslutningen sikres med 16 A træg.

Ved spørgsmål bedes De oplyse følgende data:

- Motorproducent
- Motorens strømart
- Data på maskinens typeskilt
- Data på afbryderens typeskilt

Ved indsendelse af motoren er det altid den komplette drevenhed med afbryder, der skal sendes med.

## Vedligeholdelse

Ved alle vedligeholdelses- og rengøringsarbejder skal motoren slukkes og netstikket trækkes ud.

- Installationer, reparationer og vedligeholdelsesarbejder på det elektriske system må kun udføres af fagfolk.
- Ryst filterposen fra tid til anden for at holde en jævn sugeseffekt. Nu og da er det tilstrækkeligt at banke flere gange med hånden på posen.
- Spånposen skal senest fornyes, når spånerne når ca. 10 cm op til kabinetkraven.

## Tilbehør

Filterpose U/S/G	art. nr. 7508 0010
Filterpatron U/S/G	art. nr. 7500 6000
Engangs-spånpose 25 stk.	art. nr. 7500 1400
Genbrugs-spånpose 20 stk.	art. nr. 7500 1500
Forlængerkobling	art. nr. 7500 3300

## EU-konformitetserklæring

Vi, **Scheppach Fabrikation von Holzbearbeitungsmaschinen GmbH**, Günzburger Str. 69, D-89335 Ichenhausen erklærer hermed at den nedenfor angitte maskinen i sin udformning og konstruksjon og i den versjonen vi introduserte på markedet, er i samsvar med de gjeldende sikkerhets- og helsekravene i de EU-forskriftene som er nevnt i det følgende. Denne erklæringen mister sin gyldighet hvis det uten vårt samtykke blir gjort endringer på maskinen.

Beskrivelse av maskinene:

### Udsugningsanlæg

Maskintype:

**woova 2.0**

Relevante EU-forskrifter:

**EU-maskinforskrift 2006/42/EG,  
EU-lavspenningsforskrift 2006/95/EWG,  
EU-EMV-forskrift 2004/108/EWG.**

Anvendte europeiske harmoniserte standarder:

**EN 292-1, EN 292-2, EN294; EN 418, EN 1088, EN 60204-1, EN 55014,  
EN 55104, EN 60555-2, EN 60555-3 EN 60555-3**

Anvendte nasjonale tekniske spesifikasjoner og normer: **UW 3.1, UW 3.9, VDE0530-1/11.72**

Dato:

**Ichenhausen, 07. 01.1997**



Underskrift:

**i.V. Reinhold Bauer**



**i.V. Gerhard Bucher**

## Valmistaja:

Scheppach  
Fabrikation von Holzbearbeitungsmaschinen GmbH  
Günzburger Straße 69  
D-89335 Ichenhausen

## Hyvä asiakas,

Toivomme, että uudesta polttopuun imulaite on Sinulle paljon iloa ja hyötyä.

Voimassa olevan tuotevastuulain mukaan laitteen valmistaja ei vastaa laitteelle tai laitteesta aiheutuvista vahingoista, jotka johtuvat

- epäasianmukaisesta käytöstä
- käyttöohjeen noudattamatta jättämisestä
- valtuuttamattomien henkilöiden tekemistä korjauksista
- muiden kuin alkuperäisten varaosien asennuksesta ja vaihdosta
- epäasianmukaisesta käytöstä.
- Sähkön katketessa jätettäessä huomioimatta sähkölaitteita koskevia määräyksiä ja VDE-ohjeita 0100, DIN 57113 / VDE 0113.

## Suosittellemme:

### Lue käyttöohjeteksti kokonaisuudessaan ennen koneen asennusta ja käyttöönottoa.

Käyttöohjeen tarkoituksena on helpottaa koneeseen tutustumista ja sen tarkoituksenmukaisten käyttömahdollisuuksien hyödyntämistä.

Käyttöohje sisältää tärkeitä ohjeita koneen turvallisuudesta, asiantuntevasta ja taloudellisesta käytöstä sekä siitä, miten välttää vaaratilanteet, säästää korjauskustannuksissa, lyhennät seisokkiaikoja ja parannat koneen toimintavarmuutta sekä pidennät sen kestoikää.

Tämän käyttöohjeen sisältämien turvallisuusmääräysten lisäksi on ehdottomasti noudatettava koneen käytöstä sen käyttömaassa voimassa olevia määräyksiä.

Säilytä käyttöohje koneen lähellä muovitaskussa lialta ja kosteudelta suojattuna. Jokaisen käyttäjän tulee lukea käyttöohje ennen työn aloittamista ja noudattaa sitä huolellisesti. Koneella saavat työskennellä vain sen käyttöön opastetut henkilöt, jotka tuntevat siihen liittyvät vaarat. Vaadittuja vähimmäisikärajoja on noudatettava.

Tämän käyttöohjeen sisältämien turvaohjeiden ja oman maasi erikoissäännösten lisäksi tulee noudattaa yleisesti tunnustettuja teknisiä sääntöjä puuntyöstökoneiden käytöstä.

## Yleisiä ohjeita

- Purettuasi koneen pakkauksesta tarkasta kaikki osat mahdollisten kuljetusvaurioiden varalta. Reklamaatiosta on heti tehtävä ilmoitus kuljetusyhtiölle.
- Myöhemmin tehtäviä reklamaatioita ei hyväksytä.
- Tarkista, että lähetyksen on täydellinen.
- Tutustu laitteeseen käyttöohjeen avulla ennen sen käyttöä.
- Käytä lisävarusteina sekä kulumis- ja varaosina vain alkuperäisosa. Varaosia saat alan erikoisliikkeistä.
- Ilmoita tilausten yhteydessä tuotenumeroimme sekä laitteen tyyppi ja valmistusvuosi.

## Turvaohjeet

- Anna turvaohjeet kaikille henkilöille, jotka työskentelevät koneella.
- Noudata kaikkia konetyöskentelyn turvallisuuteen ja vaaroihin liittyviä ohjeita.
- Pidä kaikki konetyöskentelyn turvallisuutta ja vaaroja koskevat ohjeet täysilukuisena luettavassa kunnossa.
- Tarkista verkkovirran liitäntäjohtimet. Älä käytä viallisia johtoja.
- Huomioi, että keinusirkkelihasasi sijoitetaan suoraan ja tukevasti lujalle alustalle.
- Suojaa laite kosteudelta.
- Pidä lapset etäällä verkkoon kytketystä koneesta.
- Käyttäjän tulee olla vähintään 18-vuotias.
- Koulutettavien tulee olla vähintään 16-vuotiaita, mutta he saavat työskennellä koneella ainoastaan valvotusti.
- Sähköasennuksen asennus-, korjaus- ja huoltotöitä saavat tehdä vain alan ammattilaiset.
- Huomaa moottorin pyörimissuunta – katso Sähköliitäntä.
- Kytke kone pois päältä häiriöiden poistoa varten. Irrota virtapistoke.
- Henkilöt, jotka eivät ole perehtyneet laitteeseen, eivät saa käyttää sitä.
- Huoltotyöt, säkin-, suodattimen- ja letkunvaihdon saa suorittaa vain virtapistoke irrotettuna.
- Rädähdysalttiissa tiloissa saa käyttää vain erityisiä ”räjähdysuojattuja” laitteita.
- Käytä vain alkuperäisiä scheppach-lisävarusteita.
- Ennen jokaista laitteen käyttöönottoa tarkista sen moitteeton toiminta.
- Älä käytä laitetta alle 0 °C-asteen lämpötiloissa. Laite voi vahingoittua.
- Sammuta moottori lähtiessäsi työpaikalta. Irrota virtapistoke.
- Irrota koneen kaikki ulkoinen virransyöttö aina, kun siirät sitä vähänkin! Kytke kone asianmukaisesti takaisin verkkoon ennen kuin otat sen uudelleen käyttöön!

## Tarkoituksenmukainen käyttö

### Kone on voimassa olevan EY:n konedirektiivin mukainen.

- Kone on valmistettu uusimman tekniikan ja hyväksytyjen turvallisuusteknisten sääntöjen mukaisesti. Siitä huolimatta saattaa laitetta käyttäessäsi syntyä käyttäjälle tai kolmannelle henkilölle loukkaantumis- ja hengenvaara tai aiheutua vahinkoja koneelle tai muulle aineelliselle omaisuudelle.
- Käytä konetta vain, kun se on teknisesti moitteettomassa kunnossa sekä tarkoituksenmukaisesti, tietoisena turvallisuus- vaaranäkökohdista sekä käyttöohjetta noudattaen! Korjaa tai korjauta välittömästi erityisesti sellaiset häiriöt, jotka voivat haitata turvallisuutta.
- Imulaitetta ei ole tarkoitettu puulastujen (eikä pölyn) imemiseen.
- Puupölyn ja puulastujen imuroiminen työskentelytiloissa ei ole sallittua.
- Tarkista suodatin säännöllisesti vaurioiden varalta. Vaihda viallinen suodatin! Tarkista suodattimen ja lastusäkin kotelotiiviys ja tiivisteet säännöllisesti.
- Puhdistussuuttimia käyttäessäsi älä imuroi mitään vieraita esineitä kuten ruuveja, nauvoja, muovi- tai puukappaleita.

- Konetta saa käyttää vain valmistajan alkuperäisösin ja alkuperäistarvikkein varustettuna.
- Puupölyn ja puulastujen imuroiminen työskentelytiloissa ei ole sallittua. Tämä ohje koskee vain Saksaa.
- Soveltuu vain lastujen (ei pölyn) keräämiseen.
- Kaikkea muuta käyttöä pidetään tarkoituksenvastaisena. Valmistaja ei vastaa siitä johtuvista vahingoista, riski on yksin käyttäjän.
- Valmistajan turva-, työ-, ja huolto-ohjeita sekä teknisissä tiedoissa ilmoitettuja mittoja on noudatettava.
- Asiaankuuluvia tapaturmantorjuntaohjeita ja muita, yleisesti tunnustettuja turvallisuusteknisiä sääntöjä on noudatettava.
- Vain asiantuntevat henkilöt, jotka tuntevat koneen ja ovat tietoisia työhön liittyvistä vaaroista, saavat käyttää, huoltaa tai korjata konetta. Valmistaja ei ole vastuussa vahingoista, jotka johtuvat koneeseen tehdyistä omavaltaisista muutoksista.
- scheppach-konetta saa käyttää vain valmistajan alkuperäistarvikkein varustettuna.

## Toimituksen sisältö

Imulaite woova 2.0

Suodatinpussi

Maadotussarja

Imuletku  $\varnothing$  100 mm

Letku päatekappale  $\varnothing$  100 mm

Käyttöohje

## Piiloriskit

Kone on valmistettu uusimman tekniikan ja hyväksytyjen turvallisuusteknisten sääntöjen mukaisesti. Siitä huolimatta työskenneltäessä voi ilmetä yksittäisiä jäännösriskkejä.

- Puupölyt tai puulastut vaarantavat terveyttä.
- Käytä ehdottomasti henkilökohtaisia suojarusteita, kuten silmäsuojaa ja hengityssuojaa.
- Pölynkeräyspussia suljettaessa ja vaihdettaessa voi joutua hengittämään pölyä. Ellei käyttöohjeessa annettuja ohjeita pölyn välttämiseksi noudateta (esim. pölysuojaimen P2 käyttämisestä), voi se johtaa pölyn sisäänhengittämiseen.
- Melu vaarantaa terveyttä. Työskenneltäessä sallittu melutaso ylittyy. Käytä ehdottomasti henkilökohtaisia suojarusteita, kuten kuulosuojaa.
- Sähkövirta aiheuttaa vaaran, jos käytetään epäasianmukaisia sähköliitosjohtoja.
- Lisäksi kaikista tehdyistä varoimenpiteistä huolimatta ei voida sulkea pois piiloriskkejä.
- Piiloriskit voidaan minimoida toimimalla „Turvaohjeiden“, „Tarkoituksenmukaisen käytön“ sekä käyttöohjeen mukaisesti.

## Tekniset tiedot

### Rakennemitat:

Kokonaispituus mm	656
Kokonaisleveys mm	490
Kokonaispituus mm	1850
Kokonaiskorkeus suodatinpanoksella varustettuna mm	1850
Imuliitin, liitänthalkaisija mm	100
Letkun pituus mm	2000
Pyörän halkaisija mm	75
Paino n. kg	24,4

### Teho:

Ilmamäärä m <sup>3</sup> /h	800
Paine-ero Pa	1000
Suodatinpussin suodatuspinta m <sup>2</sup>	1,00
Suodatinpussin suodatuspinta m <sup>2</sup>	5,00
Lastupussin vetoisuus litraa	80

### Käyttökoneisto:

Sähkömoottori 230 V/50 Hz	
+Ottoteho P1	0,40 kW
Luovutusteho P2	0,30 kW
Moottorin kierrosluku	2780 1/min

### Työpaikkakohtainen päästöarvo:

Tyhjäkäyntimelu dB (A)	75
Työmelu dB (A)	75

## Asennus

Pakkausteknisistä syistä -konettasi ei ole asennettu kokonaisuudessaan.

### Asennustyökalu

- ei kuulu toimitukseen
- 1 kiintoavain SW 10/13
- 2 kiintoavain SW 13/13
- 1 tappiavain SW 8
- 1 ruuvitaltta

### Asennusteline, kuva 1

- Akseli ja pyörät
- 2 lukkolevyä
- Aseta pyörät pyöränakselille ja lyö lukkokansi asennusholkilla tai vasaralla pyöränakselille.

### Kuva 2

- Ruuvaa kotelo telineeseen
- 4 kuusiokantaruuvia M8 x 12
- 4 viuhkalevyä A 8,2
- Paina tukikaari yläkautta paikalleen.

### Imuletku

- Pujota letkunpäihin letkunkiristimet.
- Aseta letkunliitin pakalleen ja kiristä letkunkiristin. Kiinnitä imuletku koteloliittimeen letkunkiristimellä.

### Suodatinpussi, kuva 3

- Aseta sulkuside  $\varnothing$  279 mm kotelon päälle.
- Käännä suodatinpussi koteloliitoksen päälle ja kiinnitä lukkositeellä.

### Lastupussi, kuva 4

- Avaa kiristysside.
- Vedä lastupussi ulostuloaukon päälle, taita lastupussi kiinnityskohtaan ja sulje kiristimellä.x
- Aseta lukkoside  $\varnothing$  370 mm päälle ja kiristä.

### Käyttöönotto

Huomioi ennen käyttöönottoa turvaohjeet. Moottorin tyyppikilven tietojen (voltti ja hertsi) täytyy olla yhdenmukaiset verkkojännitteen ja -taajuuden kanssa.

Verkkoon liittämisen jälkeen on scheppach-imulaite woova 2.0 käyttövalmis.

## Sähköliitäntä

Sähkövarusteiden kytkentä- ja korjaustyöt saa tehdä ainoastaan sähköalan ammattilainen.

Asennettu sähkömoottori on liitetty käyttövalmiiksi. Liitäntä vastaa yksiselitteisiä VDE- ja DIN -määräyksiä. Asiakkaan verkkoliitännän sekä käytetyn jatkojohdon täytyy vastata näitä määräyksiä.

### Tärkeät ohjeet

Vialliset sähköliitosjohdot

Sähköliitosjohdoissa esiintyy usein eristysvikoja.

Syyt ovat:

- Liitosjohtoihin tulee puristuskohtia, jos ne johdetaan ikkunoiden tai ovien raoista.
- Liitosjohdoissa on epäasianmukaisesta kiinnityksestä tai johtamisesta johtuvia taittumuksia.
- Liitosjohto on katkennut, kun sen yli on ajettu.
- Seinäpistorasiasta irti repimisen aiheuttamat eristysviat.
- Eristyksen vanhenemisesta johtuvat halkeamat.

**Sellaisten viallisten sähköliitosjohtojen käyttö ei ole sallittua, koska ne ovat hengenvaarallisia eristysvikojen vuoksi.**

Tarkasta sähköliitosjohdot säännöllisesti vaurioiden varalta. Huolehdi siitä, että liitosjohto ei ole kytketty virtaverkkoon tarkastuksen aikana.

Sähköliitosjohtojen täytyy vastata yksiselitteisiä VDE- ja DIN -määräyksiä. Käytä vain liitosjohtoja, joissa on tunnus H 07 RN.

Tyypimerkinnän tulee olla painettuna liitäntäkaapeliin.

### Vaihtovirtamoottori

- Verkkojännitteen tulee olla 220 V / 50 Hz.
- Jatkojohtojen vähimmäisläpikätkäyksen tulee olla 1,5 mm<sup>2</sup>.
- Verkkoliitäntä suojataan 16 A:n hitaalla sulakkeella.

Anna seuraavat tiedot tiedustelujen yhteydessä:

- Moottorin valmistaja
- Moottorin virtalaji
- Koneen tyyppikilven tiedot
- Kytkimen tyyppikilven tiedot

Liitä palauttaessasi moottoria aina koko käyttöyksikkö lähteykseen kytkimiseen.

## Huolto

Kaikkien huolto- ja puhdistustöiden yhteydessä sammuta moottori ja vedä verkkopistoke irti.

- Sähköasennuksen asennus-, korjaus- ja huoltotöitä saavat tehdä vain alan ammattilaiset.
- Tasaisen imutehon takaamiseksi ravistele suodatinpussia aika ajoin voimakkaasti. Välillä riittää, kun pussia kopautetaan useampaan kertaan käsin.
- Lastupussi täytyy uusua viimeistään silloin, kun lastut ulottuvat n. 10 cm päähän koteloliitännästä.

## Erikoisvarusteet

Suodatinpussi U/S/G	7508 0010
Suodatinpussi U/S/G	7500 6000
Kertakäyttö-lastupussi 25 kpl	7500 1400
Jatkuvakäyttöinen lastupussi 20 kpl tuote-nro 7500 3300	7500 1500

## EY-vaatimustenmukaisuusvakuutus

Me, **Scheppach Fabrikation von Holzbearbeitungsmaschinen GmbH**, Günzburger Str. 69, D-89335 Ichenhausen, vakuutamme, että jäljempänä kuvattu kone vastaa suunnittelunsa ja rakenteensa perusteella ja meidän liikkeen laskemanamme mallina seuraavien EY-direktiivien asiaankuuluvia määräyksiä.  
Jos koneeseen tehdään muutos, tämä vakuutus lakkaa olemasta voimassa.

Koneen nimi:  
**Imulaite**

Määräystenmukainen konetyyppi:  
**woova 2.0**

Asiaankuuluvat EY-direktiivit  
**Koneita koskeva EU-direktiiivi 2006/42/EG, EU-pienjännittdirektiivi 2006/95/EF, EG-EMV direktiivi 2004/108/EG.**

Sovelletut yhdenmukaistetut eurooppalaiset standardit:  
**EN 292-1, EN 292-2, EN294; EN 418, EN 1088, EN 60204-1, EN 55014, EN 55104, EN 60555-2, EN 60555- EN 60555-3**

Sovelletut kansalliset tekniset spesifikaatiot ja standardit: **UW 3.1, UW 3.9, VDE0530-1/11.72**

Paikka, päiväys:  
**Ichenhausen, 07. 01.1997**



Allekirjoitus:  
**psta Reinhold Bauer**



**psta Gerhard Bucher**



## Zdelovalec:

**Scheppach** Fabrikation von Holzbearbeitungsmaschinen GmbH, Günzburger Straße 69, D-89335 Ichenhausen

## Spoštovani kupec,

želimo vam veliko zadovoljstva in uspeha pri delu z vašo novo sesalno napravo scheppach.

Izdelovalec te naprave po veljavnem zakonu o jamstvu za proizvode ne jamči za škodo, ki nastane na tej napravi ali zaradi te naprave v naslednjih primerih:

- Neustrezno ravnanje,
- Neupoštevanje navodil za uporabo,
- Popravila s strani tretjih oseb, nepooblaščenega strokovnega osebja,
- Vgradnja in zamenjava nadomestnih delov, ki niso originalni,
- Uporaba, ki ni v skladu z določili,
- Izpad električne napeljave zaradi neupoštevanja elektrotehničnih predpisov in določil VDE 0100, DIN 57113 / VDE 0113.

### Priporočamo:

Pred montažo in zagonom v celoti preberite besedilo navodil za uporabo.

S pomočjo navodil za uporabo se boste lažje seznanili s strojem in lažje izkoristili možnosti uporabe, ki so v skladu z določili.

Navodila za uporabo vsebujejo pomembne napotke za varno, pravilno in gospodarno uporabo stroja, za preprečevanje nevarnosti, zmanjševanje stroškov popravil, zmanjševanje neuporabnega časa in povečevanje zanesljivosti in življenjske dobe stroja. Poleg varnostnih določil iz teh navodil za uporabo morate obvezno upoštevati tudi predpise, ki veljajo za uporabo stroja v vaši državi.

Navodila za uporabo hranite skupaj s strojem v plastični mapi, ki ščiti pred umazanijo in vlago. Vsak uporabnik mora pred začetkom del prebrati in upoštevati navodila za uporabo. S strojem smejo delati le osebe, ki so seznanjene z uporabo stroja in s tem povezanimi nevarnostmi. Upoštevati je treba najnižjo zahtevano starost.

Poleg varnostnih opozoril iz navodil za uporabo in predpisov, ki veljajo v vaši državi, je treba upoštevati tudi splošno priznana tehnična pravila za uporabo strojev za obdelovanje lesa.

Splošni napotki

Potem ko stroj vzamete iz embalaže, preverite, ali so se sestavni deli med prevozom morda poškodovali. V primeru reklamacije je treba takoj obvestiti dostavljalca. Poznejših reklamacij ne priznavamo.

Preverite, ali je dostava popolna. Pred uporabo se s pomočjo navodil za uporabo seznanite s strojem.

Dodatna oprema, obrabni in nadomestni deli morajo biti originalni. Nadomestni deli so na voljo pri vašem strokovnem prodajalcu. Pri naročanju navedite našo številko artikla, tip in letnico izdelave stroja.

## Conseils généraux

- Après le déballage, contrôler toutes les pièces pour constater d'éventuelles avaries de transport. En cas de réclamations, contacter immédiatement le sous-traitant.
- D'éventuelles réclamations ultérieures ne sont pas reconnues.
- Contrôler l'intégralité de la livraison.
- S'initier à la machine à l'aide des instructions de service avant de l'utiliser.

- Utiliser uniquement des pièces d'origine pour les accessoires ainsi que pour les pièces d'usure et de rechange. Les pièces de rechange sont disponibles auprès de votre commerçant spécialisé.
- Pour passer des commandes, indiquer nos numéros d'article ainsi que le type et l'année de construction de la machine

## Varnostna opozorila

- Varnostna opozorila posredujte vsem osebam, ki delajo s strojem.
- Upoštevajte vsa zaščitna in varnostna opozorila na stroju.
- Poskrbite, da bodo vsa zaščitna in varnostna opozorila na stroju čitljiva.
- Preverite priključno električno napeljavo. Ne uporabljajte poškodovanih kablov.
- Poskrbite, da bo stroj stal stabilno in na trdni podlagi.
- Stroj zaščitite pred vlago.
- Otrokom ne dovolite v bližino stroja, ki je priključen na električno omrežje.
- Uporabnik mora biti star vsaj 18 let.
- Vajenci morajo imeti vsaj 16 let, s strojem pa smejo delati le pod nadzorom.
- Inštaliranje, popraviljanje in vzdrževanje električnih instalacij sme izvajati le strokovno osebje.
- Upoštevajte smer vrtebja motorja – glejte Električna priključitev.
- Pred odpravljanjem motenj stroj izklopite. Iztaknite vtičač.
- Osebe, ki niso seznanje s strojem, stroja ne smejo uporabljati.
- Vzdrževalna opravila, zamenjevanje vreč, filtrov in cevi izvajajte le pri iztaknjenem vtičaču.
- V prostorih, kjer obstaja nevarnost eksplozije, smete uporabljati le naprave, ki so zaščitene pred eksplozijo.
- Uporabljajte le originalno opremo scheppach.
- Pred vsakim zagonom preverite, ali stroj deluje brezhibno.
- Naprave ne uporabljajte pri temperaturah, nižjih od 0° C. Nevarnost poškodbe ohišja.
- Preden zapustite delovno mesto, izklopite motor. Iztaknite vtičač.
- Tudi pred manjšim premikanjem stroj odklopite od vseh zunanji izvirov energije! Pred nadaljnjo uporabo stroj spet pravilno priključite na električno omrežje!

## m Pravilna uporaba

**Stroj je v skladu z veljavno Direktivo ES za stroje.**

- Stroj je izdelan v skladu s stanjem tehnologije in priznanimi varnostnotehničnimi pravili. Kljub temu se lahko ob uporabi stroja pojavijo okoliščine, ko je ogroženo telo ali življenje uporabnika ali tretjih oseb oz. se lahko poškoduje stroj ali druga lastnina.
- Stroj uporabljajte le v tehnično brezhibnem stanju, v skladu z določili in ob upoštevanju nevarnosti, zaščitite in navodil za uporabo! Takoj odpravite (dajte odpraviti) zlasti motnje, ki lahko zmanjšajo varnost!
- Sesalna naprava je namenjena le sesanju lesnih ostružkov (ne prahu).
- Sesanje lesnega prahu in ostružkov na komercialnem področju ni dovoljeno.
- Redno preverjajte, ali je filter poškodovan. Poškodovan

filter zamenjajte! Redno preverjajte tesnjenje ohišja in tesnila za filter in zbiralno vrečo

- Pri uporabi čistilnih šob ne sesajte trdnih delcev, kot so vijaki, žebliji, koščki plastike ali lesa.
- Stroj smete uporabljati le z originalnimi deli in originalno opremo izdelovalca
- Sesanje lesnega prahu in ostružkov na komercialnem področju ni dovoljeno. To opozorilo velja le za Nemičjo.
- Stroj je primeren le za zbiranje ostružkov (ne prahu).
- Velja, da vsakršna drugačna uporaba ni v skladu z določili. Za škod, ki nastane pri tovrstni uporabi, izdelovalec ne odgovarja. Tveganje na uporabnikovo odgovornost.
- Upoštevati morate izdelovalčeve predpise za varnost, delo in vzdrževanje ter mere, ki so navedene v "Tehničnih podatkih".
- Upoštevati morate ustrezne predpise za preprečevanje nesreč in druga splošno priznana varnostnotehnična pravila.
- Stroj sme uporabljati, vzdrževati ali popravljati le strokovno osebje, ki je s tem seznanjeno in je poučeno o nevarnostih. Izdelovalec ne odgovarja za škodo, ki nastane zaradi samovoljnih sprememb stroja.
- Stroj se sme uporabljati le z originalno opremo in originalnim orodjem izdelovalca.

## Montaža

Sesalna naprava woova 2.0  
Filtrirna vreča  
Komplet za ozemljitev

Sesalna cev  $\varnothing$  100 mm  
Cevni končniki  $\varnothing$  100 mm

## Navodila za uporabo

### Druge nevarnosti

**Stroj je izdelan v skladu s stanjem tehnologije in priznanimi varnostnotehničnimi pravili. Kljub temu pa pri delu obstaja še nekaj drugih nevarnosti.**

- Ogroženost zdravja zaradi lesnega prahu ali ostružkov. Obvezno nosite osebno zaščitno opremo, kot so zaščitna očala in maska za prah.
- Med zapiranjem in zamenjevanjem zbiralne vreče za prah lahko pride do vdihavanja prahu. Upoštevajte navodila za pravilno odstranjevanje (npr. uporabite masko za prah P2), da preprečite vdihavanje prahu.
- Ogroženost zdravja zaradi hrupa. Med delom hrup preseže dovoljeno raven. Obvezno nosite osebno zaščitno opremo, kot je zaščita za sluh.
- Ogroženost zaradi električnega toka pri uporabi nepravilne električne priključne napeljave.
- Poleg tega lahko kljub vsem ukrepom obstajajo nevarnosti, ki niso očitne.

**Zaradi tehničnih vzrokov pri pakiranju vaš stroj ni sestavljen v celoti.**

## Tehnični podatki

### Mere:

Skupna dolžina mm 656  
Skupna širina mm 490  
Skupna višina mm 1850  
Skupna višina s filtrirnim vložkom mm 1850  
Sesalni nastavek, premer priključka mm 100  
Premer cevi mm 100  
Dolžina cevi mm 2000  
Premer kolesa mm 75  
Teža pribl. kg 24,4

### Zmogljivost:

Pretok zraka m<sup>3</sup>/h 800  
Razlika v tlaku Pa 1000  
Filtrirna vreča-filtrirna površina m<sup>2</sup> 1,00  
Filtrirni vložek-filtrirna površina m<sup>2</sup> 5,00  
Zbiralna vreča-prostornina liter 80

### Pogon:

Elektromotor 230 V/50 Hz  
Poraba P1 0,40 kW  
Izhodna moč P2 0,30 kW  
Število obratov motorja 2780 1/min.

### Vrednosti emisije, odvisne od delovnega mesta:

Hrup pri prostem teku dB (A) 75  
Hrup pri delu dB (A) 75

## Montažno orodje

### Ni priloženo

- 1 viličasti ključ SW 10
- 2 viličasti ključ SW 13
- 1 nasadni ključ SW8
- 1 izvijač

### Montaža podstavka, risba "01"

- Os in kolesi
- 2 varnostni podložki
- Kolesi natakните na os in z montažnim tulcem in kladirom na os nasadite varnostni pokrov.

### Risba "02"

- Na podstavek privijte ohišje
- 4 šesterorobi vijaki M8 x 12
- 4 pahljačaste podložke A 8,2
- Vtakните držalo za zbiralno vrečo.
- Sesalna cev
- Na konca cevi namestite cevni objemki. Vtakните cevni priključek in privijte objemko. Drugi konec cevi s cevno objemko pritrdite na nastavek na ohišju.

### Filtrirna vreča, risba "03"

- Na ohišje namestite zaporno objemko  $\varnothing$  279 mm.
- Prek odprtine v ohišju poveznite filtrirno vrečo in jo pritrdite z zaporno objemko.

### Vreča za ostružke, risba "04"

- Odprite sponko.
- Prek odprtine za izmet natakните vrečo za ostružke, jo pri sponki zavijte in sponko zaprite.
- Prek vreče natakните zaporno objemko  $\varnothing$  370 mm in jo privijte.

### Zagon

Pred zagonom upoštevajte varnostna opozorila. Podatki na ploščici na motorju (napetost V in frekvenca Hz) se morajo ujemati s podatki za napetost in frekvenco električnega omrežja.

Po priključitvi na električno omrežje je sesalna naprava scheppach woova 2.0 pripravljena na uporabo.

## Električna priključitev

Podatki s ploščice s podatki na stikalu.  
Pri vračilu motorja vedno pošljite celotno pogonsko enoto z električnim upravljalnim sistemom.

### Vzdrževanje

Pred vsemi vzdrževalnimi popravili in čiščenjem izklopite motor in iztaknite vtikač.

- Inštaliranje, popraviljanje in vzdrževanje električnih instalacij sme izvajati le strokovno osebje.
- Filtrirno vrečo vsake toliko močno strepite, da ohranite enakomerno moč sesanja. Vmes pa zadostuje, če z roko nekajkrat potrkate po vreči.
- Vrečo za ostružke je treba zamenjati najkasneje, ko ostružki segajo pribl. 10 cm pod rob zaporne objemke..

Priključitev in popravila električne opreme sme izvajati le elektnikar.

Instalirani elektromotor je priključen tako, da je pripravljen na uporabo. Priključitev je v skladu z zadevnimi določili VDE in DIN.

Priključitev na električno omrežje, ki jo izvede stranka, ter uporabljeni podaljševalni kabli morajo ustrezati tem določilom.

### Pomebni napotki

Poškodovana električna napeljava

Na električni priključni napeljavi se pogosto poškoduje izolacija.

Možni vzroki:

- Vtisnjena mesta, če je priključni kabel položen skozi prpto okno ali vrata.
- Pregibi zaradi nepravilnega pritrdjevanja ali polaganja priključnega kabla.
- Urezi zaradi vožnje prek priključnega kabla.
- Poškodbe izolacije zaradi puljenja iz stenske vtičnice.
- Razpoke zaradi staranja izolacije.

**Tako poškodovanega električnega priključnega kabla ne smete uporabljati. Zaradi poškodovane izolacije je smrtno nevaren.**

Redno preverjajte, ali je električni priključni kabel poškodovan. Pazite, da priključni kabel med preverjanjem ni priključen na električno omrežje.

Električni priključni kabel mora biti v skladu z ustreznimi določili VDE in DIN. Uporabljajte le kable z oznako H 07 RN. Predpisano je, da mora biti opis tipa natisnjen na priključnem kablu.

### Motor za izmenični tok

- Napetost električnega omrežja mora znašati 230 V/ 50 Hz.
- Prečni prerez podaljševalnih kablov mora znašati najmanj 1,0 mm<sup>2</sup>.
- Priključek na električno omrežje mora biti zavarovan inertno z največ 16 A.

## Pri posvetovanju navedite naslednje podatke:

- Izdelovalec motorja
- Vrsta toka za motor
- Podatki s ploščice s podatki na stroju

## Dodatna oprema

Filtrirna vreča U/S/G	št. art. 7508 0010
Filtrirni vložek U/S/G	št. art. 7500 6000
Vreča za ostružke za enkratno uporabo, 25 kosov	št. art. 7500 1400
Vreča za ostružke za večkratno uporabo, 20 kosov	št. art. 7500 1500
Priključek za podaljšek	št. art. 7500 3300

## Izjava ES o skladnosti

Mi, scheppach Fabrikation von Holzbearbeitungsmaschinen GmbH, Günzburger Str. 69, D-89335 Ichenhausen, s tem izjavljamo, da je v nadaljevanju opisani stroj na osnovi svoje konstrukcije in vrste izdelave ter izvedbe, v kateri ga dostavljamo, v skladu z zadevnimi predpisi naslednjih direktiv ES.

Pri spremembah stroja ta izjava izgubi veljavnost.

Opis stroja:

Sesalna naprava

Tip stroja:

woova 2.0

Zadevne direktive ES:

**Smernica EC za stroje 2006/42/EG,**  
**Nizkonapetostna smernica 2006/95/EWG,**  
**Smernica EG-EMV 2004/108/EWG.**

Uporabljeni usklajeni evropski standardi, zlasti:

EN 292-1, EN 292-2, EN294; EN 418, EN 1088, EN 60204-1, EN 55014, EN 55104, EN 60555-2, EN 60555-3 EN 60555-3

Uporabljene državne tehnične specifikacije in standardi, zlasti:

UW 3.1, UW 3.9, VDE0530-1/11.72

Kraj, datum:

Ichenhausen. 07.01.1997

*R. Bauer*

*G. Bucher*

Podpis:

namestnik Reinhold Bauer

namestnik Gerhard Bucher

**Výrobce:**

scheppach  
Fabrikation von Holzbearbeitungsmaschinen GmbH  
Günzburger Straße 69  
D-89335 Ichenhausen

**Vážený zákazník:**

Přejeme Vám mnoho potěšení a úspěchů s Vaším novým strojem společnosti Schappach.

**Upozornění:**

V souladu se zákonem odpovědnosti za produkt určený k použití není výrobce tohoto zařízení odpovědný za škody, ke kterým dojde na samotném zařízení nebo ve spojení s tímto zařízením v případě že:

- je se zařízením nesprávně manipulováno,
- nejsou dodrženy pokyny pro použití tohoto zařízení,
- jsou prováděny opravy třetí stranou nebo neoprávněným a nekvalifikovaným personálem,
- je provedena instalace nebo výměna neoriginálních náhradních dílů,
- je zařízení nesprávně použito.
- dojde k selhání elektrického systému kvůli nedodržení elektrických specifikací a norem VDE 0100, DIN 57113 / VDE 0113. Doporučení:

Před montáží a použitím zařízení si pozorně přečtete celý návod k obsluze. Tento návod k obsluze je určen pro usnadnění vašeho seznámení se zařízením a využití jeho možností použití. Návod k obsluze obsahuje důležité informace týkající se bezpečného, správného a ekonomického použití vašeho zařízení, zabránění nebezpečí, úspory nákladů na opravu, snížení doby nečinnosti a zvýšení spolehlivosti a životnosti stroje. Je nutné, abyste vždy dodržovali nejen bezpečnostní předpisy uvedené v tomto návodu, ale i předpisy platné ve vaší zemi, které se vztahují k činnosti stroje. Návod k obsluze vložte do průhledné umělohmotné složky pro ochranu před špinou a vlhkostí a uchovávejte ho v blízkosti stroje. Před použitím stroje je nutné, aby si veškerý personál určený pro obsluhu stroje pozorně přečetl celý návod a dodržoval všechny pokyny, které jsou v něm uvedeny. Stroj mohou obsluhovat pouze osoby, které byly vyškoleny v jeho použití a informovány o možných nebezpečích a rizicích. Obsluha stroje musí splňovat minimální požadovaný věk. Kromě bezpečnostních předpisů uvedených v tomto návodu a speciálních předpisů platných ve vaší zemi je nutné rovněž dodržovat obecně platná technická pravidla pro použití dřevobráběcích strojů.

**Obecné informace**

Když stroj vybalíte z jeho obalu, zkontrolujte, zda se žádná jeho část při přepravě nepoškodila. V případě reklamacie ihned kontaktujte dodavatele.

- Na pozdější reklamace nebude brán ohled.
- Zkontrolujte, zda dodávka obsahuje všechny části stroje.
- Před používáním stroje si pozorně přečtete návod k obsluze pro seznámení se strojem.
- Při použití příslušenství nebo výměně opotřebovaných dílů za nové používejte pouze originální díly společnosti Schappach. Náhradní díly jsou k dispozici u vašeho specializovaného prodejce.
- Při objednávání náhradních dílů specifikujte číslo dílu, typ stroje a rok jeho výroby.

**BEZPEČNOSTNÍ POKYNY**

- Prosím nechte pročíst bezpečnostní pokyny všem, kdo budou pracovat se zařízením.
- Povšimněte si bezpečnostních pokynů a varování připojené k zařízení.
- Zajistěte, aby všechny bezpečnostní pokyny a varování připojené k zařízení byly kompletní a dobře čitelné.
- Zkontrolujte kabely pro připojení do sítě. Nepoužívejte vadné kabely.
- Ujistěte se, že stroj stojí pevně na zemi.
- Chraňte stroj před vlhkem a mokrem.
- Držte děti dál od stroje, pokud je připojen do sítě elektrické energie.
- Obsluha musí mít minimálně 18 let. Učni musí mít minimálně 16 let a mohou pracovat pouze pod dospělým dozorem.
- Připojování a oprava elektrické instalace stroje může být prováděna pouze kvalifikovaným elektrikářem.
- Dávejte pozor na správný směr otáčení motoru- viz. kapitola elektrické připojení.
- Při známkách potíží nebo problémů stroj vypněte a odpojte jej od elektrické sítě.
- Osoby neobeznámené se strojem na něm nesmí pracovat.
- Opravy, údržbu, výměnu vaku, filtru a podobně provádějte jen tehdy, když je stroj odpojen od sítě.
- V rizikových pracovištích mohou být používány jen speciální výbuchu odolné stroje. Používejte pouze originální doplňky scheppach.
- Před každou prací si ověřte správnou funkci stroje.
- Nepoužívejte stroj pod teplotou 0 °C, hrozí poškození krytu.
- Pokud opouštíte stroj, vypněte jej a vypojte zástrčku z elektrické sítě.
- Odpojte stroj od elektrické sítě nebo od zdroje i v případě že se strojem mírně manipulováno. Po manipulaci stroj opět řádně zapojte ke zdroji proudu

**POUZE POKUD JSTE OPŘÁVNĚNÍ****Stroj vyhovuje všem platným strojním směrnici EC.**

- Stroj byl vyroben v souladu se standardy pro stav techniky, a obecně uznávanými bezpečnostními předpisy. Nicméně stále zde je riziko ohrožení života a končetin uživatele nebo třetí strany, nebo možné poškození stroje či dalších materiálů.
- Stroj může být používáno jen v dokonalém stavu v souladu s jeho účelem použití a v souladu s pokyny v návodu k použití, a to pouze svéprávnými osobami, které si plně uvědomují rizika spojená s prací na tomto zařízení. Jakékoliv poruchy, zvláště ty, které se týkají bezpečného provozu zařízení, by měly být hned odstraněny. Odsávací jednotka je určena pro odsávání pilin (ne prachu).
- Pravidelně kontrolujte filtr kvůli poškození.
- Nahraďte poškozené filtry!
- Pravidelně kontrolujte, že kryt je dobře uzavřen, a pravidelně kontrolujte filtr a těsnění pilinového vaku.
- Nedovolte cizím předmětům, jako třeba šrouby, hřebíky, plasty nebo piliny aby se dostaly do čistící trysky.
- Stroj může být užíván jen s originálními doplňky a pomůckami vyrobené výrobcem.
- Odsávací systém scheppach ha 2000 je konstruován

pro odsávání pilin a odštěpky dřeva. Může být spojen jen se stroji, které zpracovávají dřevo.

- Pokud odsáváte podlahu, nesmějí být tímto systémem odsávány dřevěné ani kovové odštěpky.
- Jakýkoliv další způsob použití stroje vyžaduje schválení. Výrobce nezodpovídá za škody způsobené neschváleným použitím. Všechna rizika v tomto případě na sebe přebírá obsluha stroje.
- Ke stroji musí být přiloženy předpisy pro údržbu, bezpečnost a práci stejně jako kalibrační data a rozměry od výrobce.
- Důležité předpisy, týkající se úrazové prevence a dalších obecně uznávaných bezpečnostních předpisů musí být také přiloženy ke stroji.
- Stroj může být používán, udržován a obsluhován pouze obsluhou, která byla seznámena a poučena používáním zařízení a jednotlivými postupy. Jakékoliv změny na stroji osvobozuje výrobce od odpovědnosti za způsobené škody.
- Stroj může být užíván jen s originálními doplňky a pomůckami vyrobené výrobcem.

## ROZSAH DODÁVKY

Odsavač prachu woova 2.0

Filtrovací vak

Souprava pro zeminu

Hadice odsávače rozměr: 100 mm

Hadicová koncovka rozměr : 100 mm

Návod k obsluze

## ZBÝVAJÍCÍ NEBEZPEČÍ

**Stroj byl vyroben použitím moderní technologií souladu s platnými bezpečnostními normami. I přes to mohou však stále existovat některá zbývající nebezpečí:**

- Piliny a dřevěné odštěpky mohou být nebezpečné. Noste ochranné pomůcky jako třeba ochranné brýle a protiprachovou masku.
- Při výměně nebo uzavírání vaku na prach se můžete nadýchat prachem.
- Prosím povšimněte si instrukcí vztahujících se k nakládání s prachem v návodu k použití. (např. použití protiprachové masky P2) aby jste předešli inhalaci prachu.
- Hluk může být zdraví nebezpečný. Při práci je překročena povolená hranice hluku. Noste ochranné pomůcky jako je ochrana uší.
- Používání nesprávných nebo poškozených síťových kabelů může vést k zranění elektrickým proudem.
- I když jste udělali všechny bezpečnostní opatření, stále jsou zde nebezpečí, která nejsou zřejmá na první pohled.
- Zbývající nebezpečí mohou být minimalizována dodržováním pokynů, uvedených v "bezpečnostních pokynech", "správném použití stroje" a v celém návodu k obsluze.

## TECHNICKÉ PARAMETRY

<b>Rozměry:</b>	
Celková délka mm	656
Celková šířka mm	490
Celková výška mm	1850
Celková výška s filtrační vložkou mm	1850
Připojení k odsávači prachu ø mm	100
Hadice ø mm	100
Délka hadice mm	2000
Průměr kola mm	75
Přibližná hmotnost kg	24,4
<b>Výkon:</b>	
Rychlost proudění vzduchu m3/h	800
Tlakový rozdíl Pa	1000
Plocha filtru (filtrovací vak) m2	1,00
Plocha filtru (filtrovací vložka) m2	5,00
Obsah vaku na piliny litry	80
<b>Zdroj energie:</b>	
Elektrický motor	230 V/50 Hz
Příkon P1	0,40 kW
Výkon P2	0,30 kW
Otáčky 1/min.	2780
<b>Hodnoty emisí pro pracovní místo:</b>	
Hluk při běhu naprázdno dB (A)	75
Hluk při práci se zátěží dB (A)	75

## SESTAVENÍ

Z důvodu technických obtíží při balení je Váš sheppach ha 2000 dodáván v polosestaveném stavu.

### Nářadí nutné k sestavení

Není zahrnuto v dodávce

- 1 Otevřený klíč SW 10
- 2 Otevřený klíč SW 13
- 3 Nástrčkový klíč s rukojetí SW 8
- 4 Šroubovák

### Sestavení rámu Obr. 1

Osa a kola

2 pojistné podložky

- Kola umístěte na osu kol. Použijte montážní nástroj a kladivo a připevněte dotahovací kryt na osu kola.

### Obr. 2

Na rám přišroubujte kryt

4 šrouby s šestihrannou hlavou M8x12

4 zoubkované pojistné podložky A 8,2

Vložte vేశák pro filtrovací vak.

### Hadice odsávače

Na konec hadice dejte hadicové svěrky, vložte hadicové spojky, a utáhněte hadicovou svěrku. Odsávací hadici pevně upněte hadicovou svěrkou k podpoře krytu.

### Filtrovací vak Obr. 3

- Položte jistící pásek (239 mm průměr) na kryt.
- Filtrovací vak přehodte přes okraj krytu a utáhněte jistícím páskem.

#### Vak na piliny Obr. 4

- Otevřete upevnovací svorku.
- Přehodte vak na piliny přes výpusť, stiskněte vak pod svorkou a zavřete upevnovací svorku.
- Přes vak položte jistící pásek (průměr 370 mm) a upevněte jej.

#### Zkušební provoz

Před zkušebním provozem si projděte bezpečnostní pokyny. Parametry uvedené na štítku motoru (napětí a frekvence) musí souhlasit s napájecím napětím a frekvencí. Po připojení do sítě je odsavač prachu ha 2000 připraven pro provoz.

### PŘIPOJENÍ K ELEKTRICKÉ SÍTI

Úpravy, opravy a údržba na elektrickém vybavení může provádět pouze kvalifikovaný elektrikář.

Nainstalovaný elektromotor byl kompletně zapojený ve výrobě a je připravený k provozu.

Připojení stroje do systému napájení a všechny použité prodlužovací kabely splňovat platné předpisy.

- Skřípnutí napájecího kabelu v bodech, kde je veden skrz mezery mezi okny nebo dveřmi.
- Zauzlování napájecího kabelu kvůli jeho nesprávnému připojení nebo vedení.
- Nařiznutí napájecího kabelu kvůli jeho přejetí.
- Poškození izolace napájecího kabelu kvůli jeho vytržení ze zásuvky ve zdi.

Takto poškozené napájecí kabely nelze používat, protože poškození izolace činí tyto kabely velmi nebezpečnými.

Napájecí kabely pravidelně kontrolujte.

Když je kontrolujete, ujistěte se, že nejsou zapojeny v elektrické síti.

Napájecí kabely musí splňovat platné normy platné ve Vaší zemi.

#### Jednofázový motor

- Napájecí napětí musí souhlasit s údajem uvedeném na štítku motoru.
- Prodlužovací kabely musí mít minimálně průřez 1 mm<sup>2</sup>
- Jako ochranná pojistka je použit typ pomalu tavné pojistky 16 A.

V případě poptávání motoru specifikujte následující data:

- Výrobce motoru
- Výkon motoru
- Údaje zaznamenané na výkonnostním štítku stroje
- Údaje zaznamenané na výkonnostním štítku vypínače

Pokud má být motor vrácen výrobcí, je nutné ho zaslat spolu s vypínačem.

### ÚDŽBA

Při jakémkoliv údržbě či opravě vypněte motor a strojodpojte od elektrické sítě.

- Úpravy, opravy a údržba na elektrickém vybavení může provádět pouze kvalifikovaný elektrikář.
- Pro stálý výkon pravidelně důrazně vytřeste filtrační vak. Pro vyčištění je dostačující několikrát rukou zabušit na vak.
- Vak na piliny musí být vyměněn maximálně při dosažení pilin 10 cm od okraje krytu.

### SPECIÁLNÍ PŘÍSLUŠENSTVÍ

Filtrovací vak U/S/G	výr. č. 7508 0010
Filtrační vložka U/S/G	Výr. č. 7500 6000
Vak na piliny pro jedno použití, 25pc.	Výr. č. 7500 1400
Vak na piliny pro více použití, 20pc.	Výr. č. 7500 1500
Prodlužování spojka	Výr. č. 7500 3300

### PROHLÁŠENÍ O SHODĚS EC

My, scheppach Fabrikation von Holzbearbeitungsmaschinen GmbH, prohlašujeme, že stroj, který je popsán níže, v důsledku svého návrhu a konstrukce a ve verzi, která byla společností dodána, splňuje příslušná ustanovení následujících norem EC. V případě provedení jakékoliv úpravy stroje bez našeho souhlasu, pozbývá toto prohlášení platnosti.

Popis stroje:  
Odsavač prachu

Typ stroje:  
woova 2.0

Platné směrnice EC:  
**Strojní směrnice 2006/42/EC,**  
**Směrnice o nízkém napětí 2006/95/EC,**  
**Směrnice EC EMV 2004/108/EC.**

Použité uznávané standardy, zvláště:  
EN 292-1, EN 292-2, EN 294, EN 349, EN 418, EN 1088, EN 60204-1, EN 55014, EN 55104, EN 60555-2, EN 60555-3

Použité národní technické normy a specifikace, zejména:  
UW 3.1, UW 3.9, VDE 0530-1/11.72

Místo, datum:  
Ichenhausen, 07. 01. 1997

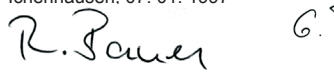
  
Podpis  
i.V. Reinhold Bauer i.V. Gerhard Bucher





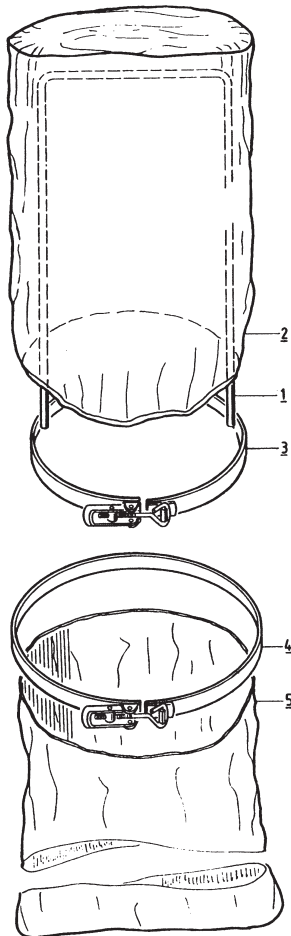
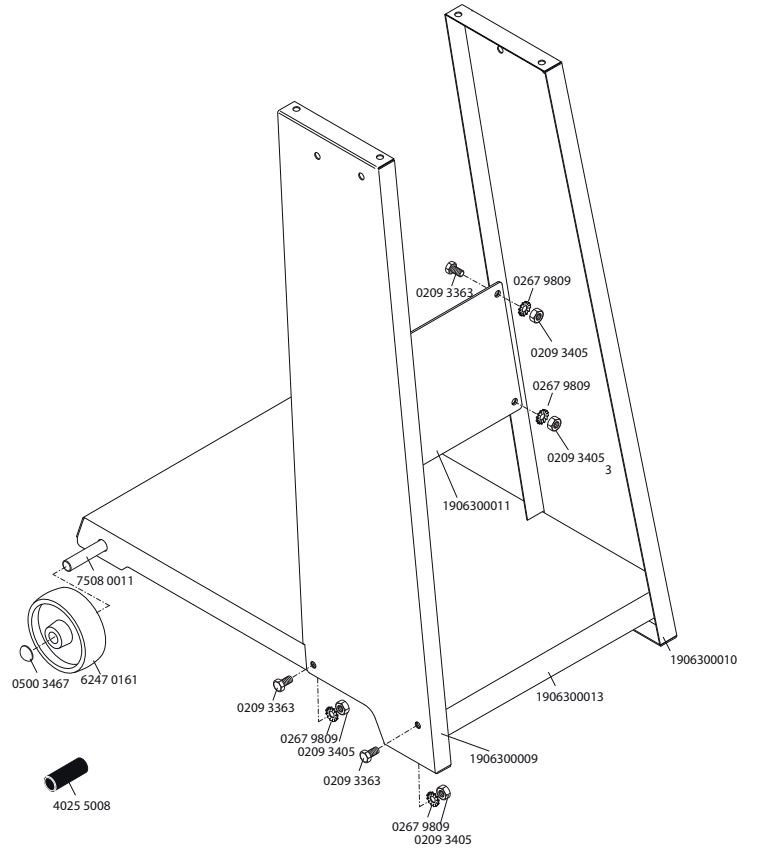
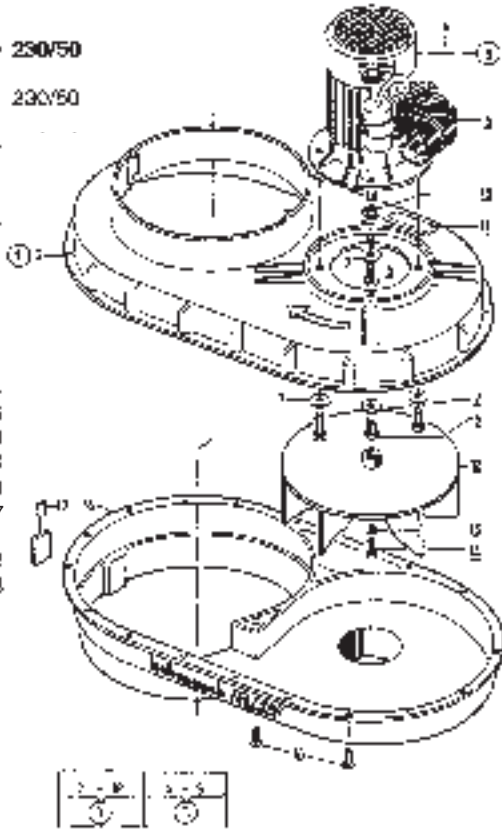



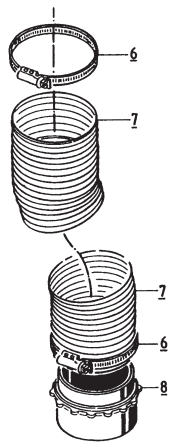

- 1 = 1906300012
- 2 = 1906300001
- 3 = 7501 7000 230/50
- 4 = 7501 7100 230/50
- 5 = 7501 2300
- 6 = 0209 3364
- 7 = 0290 2108









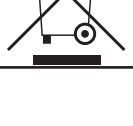

- 11 = 7502 1004
- 12 = 7503 1006
- 13 = C109 8820
- 14 = 0500 7808
- 15 = 0273 4803
- 16 = 1906300007
- 17 = 7503 1003
- 18 = 0500 8403



- 1 = 7503 2007
- 2 = 7500 1019
- 3 = 7508 0009
- 4 = 7508 0008
- 5 = 7500 1021
- 6 = 7500 1017
- 7 = 7508 0007
- 8 = 7500 1415



<b>Deutschland</b>	
	Nur für EU-Länder Werfen Sie Elektrowerkzeuge nicht in den Hausmüll! Gemäß europäischer Richtlinie 2002/96/EG über Elektro- und Elektronik-Altgeräte und Umsetzung in nationales Recht müssen verbrauchte Elektrowerkzeuge getrennt gesammelt und einer umweltgerechten Wiederverwertung zugeführt werden.
<b>Great Britain</b>	
	Only for EU countries. Do not dispose of electric tools together with household waste material! In observance of European directive 2002/96/EC on wasted electrical and electronic equipment and its implementation in accordance with national law, electric tools that have reached the end of their life must be collected separately and returned to an environmentally compatible recycling facility.
<b>France</b>	
	Pour les pays européens uniquement Ne pas jeter les appareils électriques dans les ordures ménagères! Conformément à la directive européenne 2002/96/EG relative aux déchets d'équipements électriques ou électroniques (DEEE), et à sa transposition dans la législation nationale, les appareils électriques doivent être collectés à part et être soumis à une recyclage respectueux de l'environnement.
<b>Italia</b>	
	Solo per Paesi UE Non gettare le apparecchiature elettriche tra i rifiuti domestici! Secondo la Direttiva Europea 2002/96/CE sui rifiuti di apparecchiature elettriche ed elettroniche e la sua attuazione in conformità alle norme nazionali, le apparecchiature elettriche esauste devono essere raccolte separatamente, al fine di essere reimpiagate in modo eco-compatibile.
<b>Nederlands</b>	
	Allen voor EU-landen Geef elektrisch gereedschap niet met het huisvuil mee! Volgens de Europese richtlijn 2002/96/EG inzake oude elektrische en elektronische apparaten en de toepassing daarvan binnen de nationale wetgeving, dient gebruikt elektrisch gereedschap gescheiden te worden ingezameld en te worden afgevoerd naar een recycle bedrijf dat voldoet aan de geldende milieu-eisen.
<b>España</b>	
	Sólo para países de la UE ¡No deseche los aparatos eléctricos junto con los residuos domésticos! De conformidad con la Directiva Europea 2002/96/CE sobre residuos de aparatos eléctricos y electrónicos y su aplicación de acuerdo con la legislación nacional, las herramientas eléctricas cuya vida útil haya llegado a su fin se deberán recoger por separado y trasladar a una planta de reciclaje que cumpla con las exigencias ecológicas.
<b>Portugal</b>	
	Apenas para países da UE Não deite ferramentas eléctricas no lixo doméstico! De acordo cum a directiva europeia 2002/96/CE sobre ferramentas eléctricas e electrónicas usadas e a transposição para as leis nacionais, as ferramentas eléctricas usadas devem ser recolhidas em separado e encaminhadas a uma instalação de reciclagem dos materiais ecológica.
<b>Sverige</b>	
	Gäller endast EU-länder Elektriska verktyg får inte kastas i hushållsoporna! Enligt direktivet 2002/96/EG som avser äldre elektrisk och elektronisk utrustning och dess tillämpning enligt nationell lagstiftning ska uttjänta elektriska verktyg sorteras separat och lämnas till miljövänlig återvinning.
<b>Finnland</b>	
	Koskee vain EU-maita Älä hävität sähkötyökalua tavallisen kotitalousjätteen mukana! Vanhoja sähkö- ja elektroniikkalaitteita koskevan EU-direktiivin 2002/96/ETY ja sen maakohtaisten sovellusten mukaisesti käytetyt sähkötyökalut on toimitettava ongelmajätteen keräyspisteeseen ja ohjattava ympäristöstävälliseen kierrätykseen.
<b>Norge</b>	
	Kun for EU-land Kast aldri elektroverktøy i husholdningsavfall! I henhold til EU-direktiv 2002/96/EF om kasserte elektriske og elektroniske produkter og direktivets iverksetning i nasjonal rett, må elektroverktøy som ikke lenger skal brukes, samles separat og returneres til et miljøvennlig gjenvinningsanlegg.
<b>Danmark</b>	
	Kun for EU-lande Elværktøj må ikke bortskaffes som almindeligt affald! I henhold til det europæiske direktiv 2002/96/EF om bortskaffelse af elektriske og elektroniske produkter og gældende national lovgivning skal brugt elværktøj indsamles separat og bortskaffes på en måde, der skåner miljøet mest muligt.

<b>Slovakia</b>	
	Len pre štáty EÚ Elektrické náradie nevyhadzujte do komunálneho odpadu! Podľa európskej smernice 2002/96/EG o nakladaní s použitými elektrickými a elektronickými zariadeniami a zodpovedajúcich ustanovení právnych predpisov jednotlivých krajín sa použité elektrické náradie musí zbierať oddelene od ostatného odpadu a podrobiť ekologicky šetrnej recyklácii.
<b>Slovenia</b>	
	Samo za države EU Elektricnega orodja ne odstranjujte s hisnimi odpadki! V skladu z Evropsko direktivo 2002/96/EG o odpadni elektricni in elektronski opremi in z njenim izvajanjem v nacionalni zakonodaji je treba elektricna orodja ob koncu njihove življenjske dobe loceno zbirati in jih predati v postopek okulju prijaznega recikliranja.
<b>Ungarn</b>	
	Csak EU-országok számára Az elektromos kéziszerszámokat ne dobja a háztartási szeméttel! A használt villamos és elektronikai készülékekről szóló 2002/96/EK irányelv és annak a nemzeti jogba való átültetése szerint az elhasznált elektromos kéziszerszámokat külön kell gyűjteni, és környezetbarát módon újra kell hasznosítani.
<b>Hrvatska</b>	
	Samo za EU-države Električne alate ne odlažite u kućne otpatke! Prema Europskoj direktivi 2002/96/EG o starim električnim i elektroničkim strojevima i preuzimanju u nacionalno pravo moraju se istrošeni električni alati sakupljati odvojeno i odvesti u pogon za reciklažu.
<b>Czchia</b>	
	Jen pro štáty EU Elektrické náradie nevyhadzujte do komunálneho odpadu! Podle evropské směrnice 2002/96/EG o nakládání s použitými elektrickými a elektronickými zařízeními a odpovídajících ustanovení právních předpisů jednotlivých zemí se použité elektrické náradí musí sbírat odděleně od ostatního odpadu a podrobit ekologicky šetrnému recyklování.
<b>Polska</b>	
	Tylko dla państw UE Proszę nie wyrzucać elektronarzędzi wraz z odpadami domowymi! Zgodnie z europejską Dyrektywą 2002/96/WE dot. zużytego sprzętu elektrycznego i elektronicznego oraz odpowiednikiem w prawie narodowym zużyte elektronarzędzia muszą być oddzielnie zbierane i wprowadzane do ponownego użytku w sposób nieszkodliwy dla środowiska.
<b>România</b>	
	Numai pentru țările din UE Nu aruncați echipamentele electrice la fel ca reziduurile menajere! Conform Directivei Europene 2002/96/EC privitoare la echipamente electrice și electronice scoase din uz și în conformitate cu legile naționale, echipamentele electrice care au ajuns la finalul duratei de viață trebuie să fie colectate separat și trebuie să fie predate unei unități de reciclare.
<b>Eesti</b>	
	Kehtib vaid EL maade suhtes. Ärge kasutage elektritööriistu koos majapidamisjäätmetega! Vastavalt EÜ direktiivile 2002/96/EC elektri- ja elektroonikaseadmete jäätmete osas ja kooskõlas igas riigis kehtivate seadustega, kehtib kohustus koguda kasutatud elektritööriistad eraldi kokku ja suunata need keskkonnasõbralikku taasinglusesse.
<b>Latvija</b>	
	Tikai attiecībā uz ES valstīm. Neutilizējiet elektriskās ierīces kopā ar sadzīves atkritumiem! Pagal Eiropas Direktīvu 2002/96/EK par elektrisko un elektronisko iekārtu atkritumiem un tās ieviešanu saskaņā ar nacionālo likumdošanu, elektriskās ierīces, kas nokalpojūšas savu mūžu, ir jāsavāc daļiņi un jāatgriež videi draudzīgās pārstrādes vietās.
<b>Lietuva</b>	
	Tik ES šalims. Nemesti elektros prietaisų kartu su kitomis namų ūkio atliekomis! Pagal Europos Sąjungos direktyvą 2002/96/EB dėl elektros ir elektroninės įrangos atliekų ir jos vykdymo pagal nacionalinius įstatymus elektros įrankius, kurių tinkamumo naudoti laikas pasibaigė, reikia surinkti atskirai ir perduoti aplinkai nekenksmingo pakartotinio perdavimo įmonei.



## Garantie D

Offensichtliche Mängel sind innerhalb von 8 Tagen nach Erhalt der Ware anzuzeigen, andernfalls verliert der Käufer sämtliche Ansprüche wegen solcher Mängel. Wir leisten Garantie für unsere Maschinen bei richtiger Behandlung auf die Dauer der gesetzlichen Gewährleistungsfrist ab Übergabe in der Weise, dass wir jedes Maschinenteil, dass innerhalb dieser Zeit nachweisbar in Folge Material- oder Fertigungsfehler unbrauchbar werden sollte, kostenlos ersetzen. Für Teile, die wir nicht selbst herstellen, leisten wir nur insoweit Gewähr, als uns Gewährleistungsansprüche gegen die Vorlieferanten zustehen. Die Kosten für das Einsetzen der neuen Teile trägt der Käufer. Wandlungs- und Minderungsansprüche und sonstige Schadensersatzansprüche sind ausgeschlossen.

## Warranty GB

Apparent defects must be notified within 8 days from the receipt of the goods. Otherwise, the buyer's rights of claim due to such defects are invalidated. We guarantee for our machines in case of proper treatment for the time of the statutory warranty period from delivery in such a way that we replace any machine part free of charge which provably becomes unusable due to faulty material or defects of fabrication within such period of time. With respect to parts not manufactured by us we only warrant insofar as we are entitled to warranty claims against the up-stream suppliers. The costs for the installation of the new parts shall be borne by the buyer. The cancellation of sale or the reduction of purchase price as well as any other claims for damages shall be excluded.

## Garantie FR

Des défauts visibles doivent être signalés au plus tard 8 jours après la réception de la marchandise, sans quoi l'acheteur perd tout droit à des redevances pour de tels défauts. Nous garantissons nos machines, dans la mesure où elles sont maniées correctement, pour la durée légale de garantie à compter de la remise dans ce sens que nous remplaçons gratuitement toute pièce de la machine devenue inutilisable durant cette période pour des raisons d'erreur de matériau ou de fabrication. Toutes pièces que nous ne fabriquons pas nous-mêmes ne sont garanties que si nous possédons des droits à la garantie vis-à-vis des fournisseurs respectifs. Les frais pour la mise en place des nouvelles pièces sont à la charge de l'acheteur. Tous droits à réhibition et toutes prétentions à diminutions ainsi que tous autres droits à l'indemnité sont exclus.

## Garanzia I

Vizi evidenti vanno segnalati entro 8 giorni dalla ricezione della merce, altrimenti decadono tutti i diritti dell'acquirente inerenti a vizi del genere. Appurato un impiego corretto da parte dell'acquirente, garantiamo per le nostre macchine per tutto il periodo legale di garanzia a decorrere dalla consegna in maniera tale che sostituiamo gratuitamente qualsiasi componente che entro tale periodo presenti dei vizi di materiale o di fabbricazione tali da renderlo inutilizzabile. Per componenti non fabbricati da noi garantiamo solo nella misura nella quale noi stessi possiamo rivendicare diritti a garanzia nei confronti dei nostri fornitori. Le spese per il montaggio dei componenti nuovi sono a carico dell'acquirente. Sono escluse pretese di risoluzione per vizi, di riduzione o ulteriori pretese di risarcimento danni.

## Garantía ES

Los defectos evidentes deberán ser notificados dentro de 8 días después de haber recibido la mercancía, de lo contrario el comprador pierde todos los derechos sobre tales defectos. Garantizamos nuestras máquinas en caso de manipulación correcta durante el plazo de garantía legal a partir de la entrega. Sustituiremos gratuitamente toda pieza de la máquina que dentro de este plazo se torne inútil a causa de fallas de material o de fabricación. Las piezas que no son fabricadas por nosotros mismos serán garantizadas hasta el punto que nos corresponda garantía del suministrador anterior.

Los costes por la colocación de piezas nuevas recaen sobre el comprador. Están excluidos derechos por modificaciones, aminoraciones y otros derechos de indemnización por daños y perjuicios.

## Garantia PT

Para este aparelho concedemos garantia de 24 meses. A garantia cobre exclusivamente defeitos de material ou de fabricação. Peças avariadas são substituídas gratuitamente. cabe ao cliente efetuar a substituição. Assumimos a garantia unicamente de peças genuínas schoppach. Não há direito à garantia no caso de: peças de desgaste, danos de transporte, danos causados pelo manejo indevido ou pela desatenção as instruções de serviço, falhas da instalação elétrica por inobservância das normas relativas à electricidade. Além disso, a garantia só poderá ser reinvidicada para aparelhos que não tenham sido consertados por terceiros. O cartão de garantia só vale em conexão com a fatura.

## Garantie NL

Zichtbare gebreken moeten binnen de 8 dagen na ontvangst van de goederen worden gemeld, zo niet verliest de verkoper elke aanspraak op grond van deze gebreken. Onze machines worden geleverd met een garantie voor de duur van de wettelijke garantietermijn. Deze termijn gaat in vanaf het moment dat de koper de machine ontvangt. De garantie houdt in dat wij elk onderdeel van de machine dat binnen de garantietermijn aantoonbaar onbruikbaar wordt als gevolg van materiaal- of productiefouten, kosteloos vervangen. De garantie vervalt echter bij verkeerd gebruik of verkeerde behandeling van de machine. Voor onderdelen die wij niet zelf produceren, geven wij enkel de garantie die wij zelf krijgen van de oorspronkelijke leverancier. De kosten voor de montage van nieuwe onderdelen vallen ten laste van de koper. Eisen tot het aanbrengen van veranderingen of het toestaan van een korting en overige schadeloosstellingsclaims zijn uitgesloten.

## Garanti NO

Åpenbare mangler skal meldes innen 8 dager etter at varen er mottatt, ellers taper kunden samtlige krav pga slik mangel. Vi gir garanti for at våre maskiner ved riktig behandling under den rettslige garantitidens varighet, fra overlevering, på den måten at vi erstatter kostnadsfritt hver maskindel, som innen denne tiden påviselig er ubrukbar som følge av material- eller produksjonsfeil. For deler som vi ikke produserer selv, yter vi garanti kun i den utstrekning som garantikrav mot underleverandør tilkommer oss. Kjøperen bærer kostnadene ved montering av nye deler. Endrings- og verditapskrav og øvrige skadeerstatningskrav er utelukkede.

## Garanti SE

Uppenbara brister ska anmälas inom 8 dagar efter mottagandet, i annat fall förlorar köparen samtliga anspråk på grund av dessa brister. Vi lämnar garanti för våra maskiner vid riktig hantering för den lagenliga garantitiden från övertagandet på det sättet, att vi kostnadsfritt ersätter varje maskindel, som inom denna tid blir obrukbar bevisligen som följd av material eller tillverkningsfel. För delar, som vi inte själva tillverkar, lämnar vi endast garanti i så måtto, som vi själva får garanti av våra underleverantörer. Kostnaderna för monteringen av de nya delarna bär köparen. Förändrings och värdeminskningsanspråk och övriga skadeståndsanspråk är utslutna.

<b>Händler:</b>	<b>Gerätetype:</b>
<b>Dealer:</b>	<b>Appliance type:</b>
<b>Vendeur:</b>	<b>Type diappareil:</b>
<b>Rivenditore:</b>	<b>Typo diapparecchio:</b>
<b>Handelaar:</b>	<b>Type:</b>
<b>Återförsäljare:</b>	<b>Maskin typ:</b>
<b>Myyjälle:</b>	<b>Kone:</b>
<b>Forhandler:</b>	<b>Apparat type:</b>
<b>Forhandler:</b>	<b>Maskintype:</b>

## Garanti DK

Med denna maskin följer en 24 månaders garanti. Garantin täcker endast material- och konstruktionsfel. Defekta delar ersätts utan omkostningar, men kunden står för installationen. Vår garanti täcker endast original schoppach-delar. Anspråk på garanti öreligger inte för: garantin täcker ej, transportskador, skador orsakade av felaktig behandling och då skötsel föreskrifter inte beaktats. Vidare kan garantikrav endast ställas för maskiner som inte har reparerats av tredje part.

## Takuu FIN

Ilmeisistä puutteista tulee ilmoittaa kahdeksan päivän kuluessa tavarann vastaanottamisesta. Muutoin ostaja ei voi vaatia korvausta ko. puutteista. Annamme takuun oikein käsitellyille koneillemme lakisääteiseiksi takuuajaksi tavarann luovutuksesta alkaen siten, että vaihdamme korvauksetta minkä tahansa koneenosan, joka osoittautuu tämän ajan kuluessa käyttökelvottomaksi raaka-aine- tai valmistusvirheestä johtuen. Osille, joita emme valmista itse, annamme takuun vain mikäli osien toimittajat on antanut niistä takuun meille. Uusien osien asennuskustannukset maksaa ostaja. Purku- ja vähennysvaatimukset ja muut vahingonkorvausvaatimukset eivät tule kysymykseen.

## Záruka SK

Zrejmé vady musia byť predstavené v priebehu 8 dni po obdržaní tovaru, ináč zákazník stratí všetky nároky týkajúce sa takejto vady. Ponúkame záruku na naše aparáty, ktoré sú správne používané počas zákonného termínu záruky tak, že bezplatne vymeníme každú časť aparátu, ktorá sa v priebehu tohto času môže stať dokázateľne nefunkčnou dôsledkom materiálnej či výrobnéj vady. Na časti ktoré sami nevyrábame, poskytujeme záruku iba v rozsahu, v ktorom nám prísluší nárok na záručné plnenie k subdodávateľovi. Za trovy týkajúce sa inštalácie novej súčiastky je zodpovedný zákazník. Nárok na výmenu tovara, na zľavu a iné nároky na nahradenie škody sú vylúčené.

## Garancija SLO

Očitne pomanjkljivosti je potrebno naznaniti 8 dni po prejemu blaga, v nasprotnem primeru izgubi kupec vse pravice do garancije zaradi takšnih pomanjkljivosti. Za naše naprave dajemo garancijo ob pravilni uporabi za čas zakonsko določenega roka garancije od prodaje in sicer na takšen način, da vsak del naprave brezplačno nadomestimo, za katerega bi se v tem roku izkazalo, da je zaradi slabega materiala ali slabe izdelave neuporaben. Za dele, ki jih sami ne izdelujemo, jamčimo samo toliko, kolikor zahteva garancija drugih podjetij. Stroški za vstavljanje novih delov niso kupec. Zahteve za spreminjanje in zmanjšanje ter ostale zahteve za nadomestilo škode so izključene.

## Záruka CZ

Viditelné vady jsou poukazatelné během 8 dní od obdržení zboží, jinak ztrácí zákazník všechny nároky týkající se takovýchto vad. Poskytujeme záruku na naše stroje, s kterými je správné zacházeno, na dobu zákonně záruční lhůty začínající od doručení tak, že bezplatně vyměním každou část stroje, která se během této doby může stát prokazatelně nepoužitelnou následkem materiálové či výrobní vady. Na díly, které sami neopravujeme, poskytujeme záruku pouze v rozsahu, v němž nám přísluší nárok na záruční plnění vůči subdodávateli. Náklady na instalaci nového dílu nese zákazník. Nárok na výměnu zboží, na slevu a jiné nároky na odškodnění jsou vyloučeny.

## Garantii EST

Ilmselgetest vigadest tuleb teatada 8 päeva jooksul pärast kauba kättesaamist, vastasel juhul kaotab ostja kõik õigused garantiile nimetatud vigade tõttu. Õige käsitsemise korral anname oma masinatele garantii seadusega ettenähtud ajaks alates kauba lõuendmisest nii, et vahetame tasuta välja kõik masina osad, mis nimetatud aja jooksul peaks muutama kasutuskölbmatuks materjali- või tootmisvea tõttu. Osade eest, mida me ise ei tooda, anname garantii vaid selles osas, mis tarnija on meile garanteerinud. Uute osade paigaldamise kulud kannab ostja. Muutmis- ja amortisatsioonidened ning muud kahjutasuõnuded välistatakse.

## Гарантия (RUS)

Об очевидных дефектах необходимо уведомить в течение 8 дней после получения товара. В ином случае все претензии покупателя по таким дефектам не принимаются. Мы предоставляем гарантию на наши машины при условии правильного обращения с ними. Гарантия действует с момента передачи машины в течение установленного законом гарантийного срока. В течение этого времени мы гарантируем бесплатную замену любой части машины, если они стали непригодны к использованию в результате доказуемых ошибок в применяемых материалах или при изготовлении. На части машины, которые мы не изготавливаем сами, мы предоставляем гарантии в той мере, насколько нас касаются рекламационные претензии к изготовителю. Расходы по замене деталей несет покупатель. Претензии на расторжение договора купли-продажи, штрафы и прочие требования о возмещении ущерба исключаются.

## Gwarancja (POL)

Wszelkie uszkodzenia muszą być zgłaszane w przeciągu 8 dni od daty otrzymania towaru, w przeciwnym wypadku, prawo do reklamacji wygasa. Gwarantujemy, że w czasie trwania gwarancji wymienimy wszelkie części maszyny, które okażą się niesprawne na skutek wad materiału z jakiego zostały wykonane lub błędów w produkcji bez dodatkowych opłat pod warunkiem, że maszyna będzie obsługiwana zgodnie z zaleceniami. W odniesieniu do części nie produkowanych przez nas, gwarancja obowiązuje tylko w przypadku naszych dostawców. Koszty instalacji nowych części są ponoszone przez klienta. Odszkodowania wynikłe z uszkodzeń maszyny oraz redukcje ceny zakupu maszyny w ramach reklamacji nie będą rozpatrywane.

## Garantija (LAT)

Acīrēdzami defekti ir jāpaziņo 8 dienu laikā no precēs saņemšanas. Pretējā gadījumā pircēja tiesības pieprasīt atlīdzību par šādiem defektiem ir spēkā neesošas. Mēs dodam garantiju savām iekārtām, ja pircējs pret tām atbilstoši izturas garantijas laikā. Mēs apņemamies bez maksas piegādāt jebkuru rezerves daļu, kas iespējams kļuvusi nelietojama bojātu materiālu vai ražošanas defektu dēļ šajā laikā periodā. Attiecībā uz rezerves daļām, kuras nav mūsu ražotas, mēs garantējam tikai gadījumā, ja mums ir garantija no saviem piegādātājiem. Jauno detaļu uzstādīšanas izmaksas ir jāuzņemas pircējam. Pirkuma atcelšana vai pirkuma cenas samazināšana, kā arī jebkuras citas prasības par bojājumu atlīdzināšanu netiek izskatītas.

## Garantija (LIT)

Dėl akivaizdžiai matomų defektų turi būti informuota per 8 dienas nuo įrenginio gavimo momento. Kitu atveju pirkėjo teisė reikšti pretenziją dėl šių defektų yra negaliojanti. Savo įrenginiams mes garantuojame įstatymo nustatytą pilną aptarnavimą garantinio laikotarpio metu, jei yra laikomasi gamintojo-vartotojo susitarimo ir mes pažadame nemokamai pakeisti bet kurias mašinos dalis, sugedusias dėl blogos medžiagos ar gamyklinio broko. Mes neatsakome už dalis, pagamintas ne mūsų ir jūsų gautas iš kito tiekėjo. Naujų dalių montavimo kaštai yra pirkėjo atsakomybė. Pirkimo nutraukimas ar pirkimo kainos sumažinimas, kaip ir bet kurios kitos pretenzijos dėl nuostolių nebūs patenkinamos.

<b>Händler:</b>	<b>Gerätetype:</b>	<b>Gerätenummer:</b>
<b>Dealer:</b>	<b>Appliance type:</b>	<b>Serial number:</b>
<b>Vendeur:</b>	<b>Type diappareil:</b>	<b>Numéro de liappareil:</b>
<b>Rivenditore:</b>	<b>Typo diapparecchio:</b>	<b>N. dell'apparecchio:</b>
<b>Handelaar:</b>	<b>Type:</b>	<b>Nummer:</b>
<b>Återförsäljare:</b>	<b>Maskin typ:</b>	<b>Maskin nr.:</b>
<b>Myyjälle:</b>	<b>Kone:</b>	<b>Koneen numero:</b>
<b>Forhandler:</b>	<b>Apparat type:</b>	<b>Apparat nummer:</b>
<b>Forhandler:</b>	<b>Maskintype:</b>	<b>Maskinnummer:</b>